

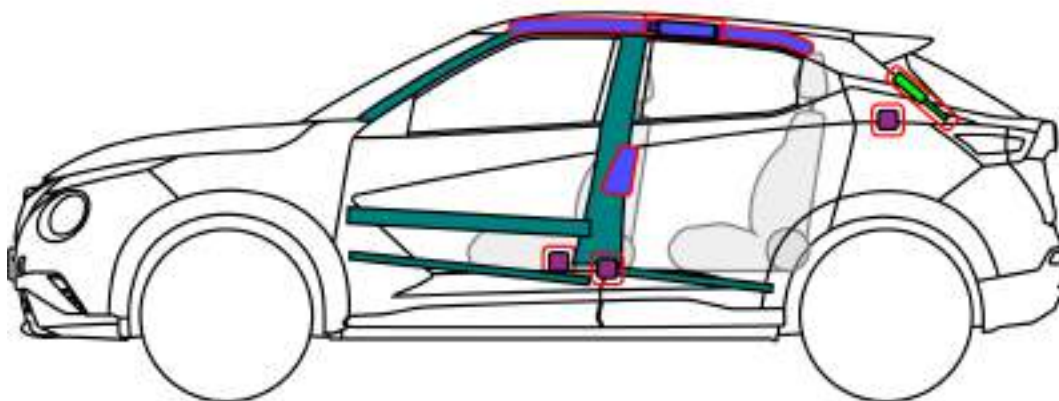

NISSAN

# JUKE

ΤΥΠΟΣ: F16, 5-θυρο  
SUV (2019 - )

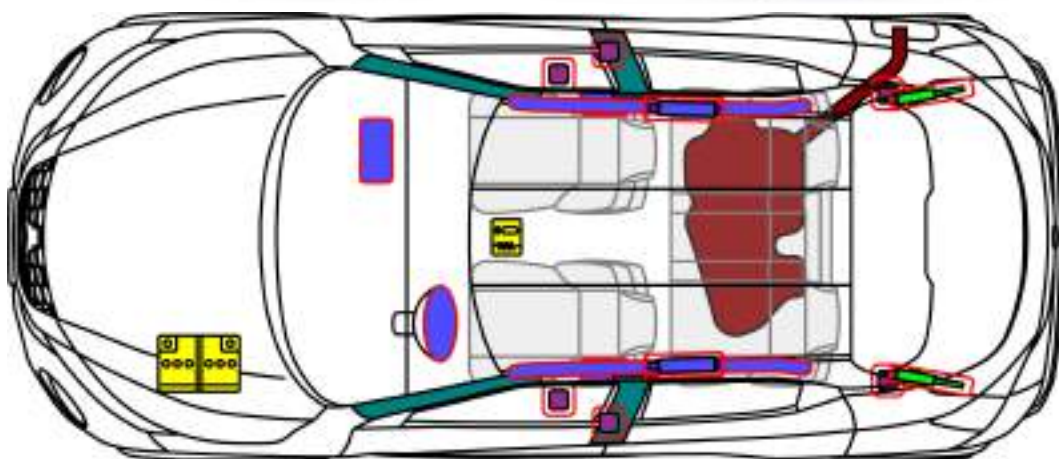

	Αερόσακος		Φιάλη πεπιεσμένου αερίου		Προεντατήρας ζώνης ασφαλείας		SRS μονάδα ελέγχου		Ενεργό σύστημα προστασίας πεζών
	Αυτόματο σύστημα προστασίας από ανατροπή		Γόνατο αερίου / ελατηρίου		Ζώνη υψηλής ακαμψίας		Ζώνη που απαιτεί ιδιαίτερη προσοχή		
	Χαμηλής τάσης μπαταρία		Υπερπυκνωτής χαμηλής τάσης		Δεξαμενή καυσίμου		Δεξαμενή αερίου		Βαλβίδα ασφαλείας
	Υψηλής τάσης μπαταρία		Καλώδιο/εξάρτημα υψηλής τάσης		Συσκευή υψηλής τάσης που αποσυνδέει την υψηλή τάση		Κουτί ασφαλειών απενεργοποίησης υψηλής τάσης		Υπερπυκνωτής υψηλής τάσης

NISSAN AUTOMOTIVE EUROPE SAS  
σε συνεργασία με την Moditech Rescue  
Solutions Νοεμ.-2020

Έγγραφο N°

SJNxAAF16x1xxxxxx

Έκδοση N°

03

Σελίδα N°

1 / 4

## 1. Ταυτοποίηση / αναγνώριση

Μοντέλο



Καπάκι καυσίμου



Μάρκα



## 2. Ακινητοποίηση / σταθεροποίηση / ανύψωση

Ακινητοποίηση οχήματος :

1. Μπλοκάρτε τους τροχούς
2. Για αυτόματο κιβώτιο επιλέξτε P (park)
3. Ρυθμίστε το χειρόφρενο
4. Πατήστε το κουμπί start/stop



Σημεία ανύψωσης

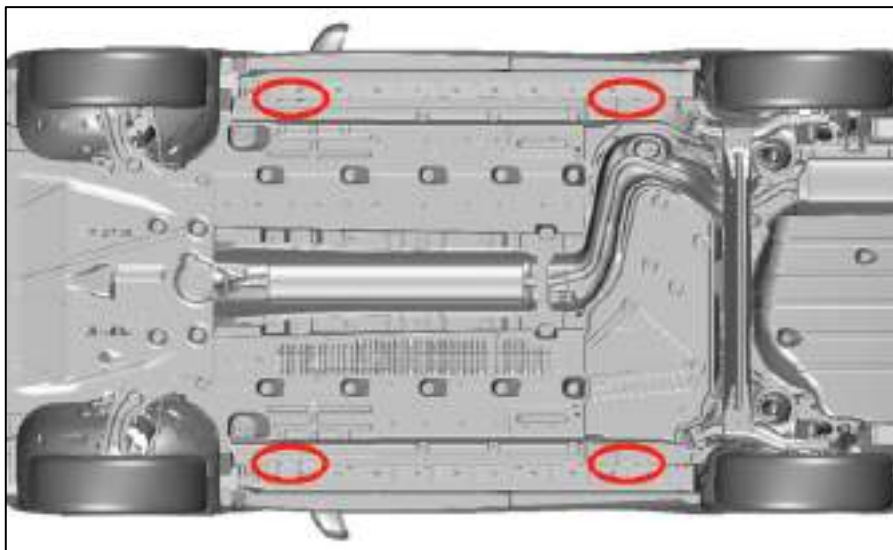

### 3. 3. Απενεργοποίηση άμεσων κινδύνων / κανονισμοί ασφαλείας

Πρόσβαση στο χώρο του κινητήρα



Αποσυνδέστε την μπαταρία 12 Volt

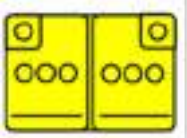

1. Σβήστε τον κινητήρα
2. Αποσυνδέστε τον αρνητικό πόλο(-)
3. Αποσυνδέστε τον θετικό πόλο (+)



**ΦΟΡΕΤΕ ΠΑΝΤΑ ΚΑΤΑΛΛΗΛΟ ΑΤΟΜΙΚΟ ΠΡΟΣΤΑΤΕΥΤΙΚΟ ΕΞΟΠΛΙΣΜΟ (PPE).**

### 4. Πρόσβαση στους επιβάτες

Χάλυβας υψηλής αντοχής στο αμάξωμα

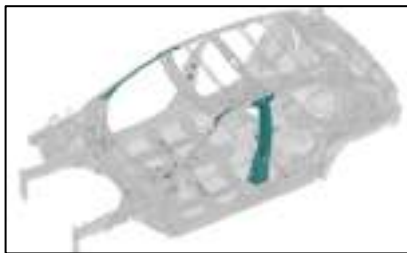

Χάλυβας υψηλής αντοχής στην πόρτα



Ρύθμιση κολώνας τιμονιού



Ρύθμιση καθίσματος











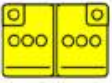

**Τύποι κρύσταλλου:**

- A. Συνθετικό κρύσταλλο.
- B. Ενισχυμένο (tempered) glass.



**5. Αποθηκευμένη ενέργεια / υγρά / αέρια / στερεά**

	12V	 
	R-1234yf 450 ±25 g	   
	46 L	 

**6. Σε περίπτωση πυρκαγιάς**



**ΧΡΗΣΗ ΝΕΡΟΥ**



**ΦΙΑΛΗ ΑΕΡΙΟΥ, ΚΙΝΔΥΝΟΣ ΕΚΤΟΞΕΥΣΗΣ**



**8. Ρυμούλκηση / μεταφορά / αποθήκευση**

Αποθήκευση άγκιστρου ρυμούλκησης    Θέση εφαρμογής γάντζου εμπρός    Θέση εφαρμογής γάντζου πίσω



Προφυλάξεις κατά την ρυμούλκηση



**10. Επεξήγηση των χρησιμοποιούμενων εικονογραμμάτων**

	Σύμβολο γενικής προειδοποίησης		Εύφλεκτο
	Προειδοποίηση - χαμηλή θερμοκρασία		Επικίνδυνο για την ανθρώπινη υγεία
	Εξάρτημα κλιματισμού		Εκρηκτικό
	Υβριδικό ηλεκτρικό όχημα με υγρά καύσιμα 2ου βαθμού		Διαβρωτικά
	Καπό		Χρήση νερού για κατάσβεση της πυρκαγιάς