



# PRIMASTAR

ΒΙΒΛΙΟ ΟΔΗΓΙΩΝ ΧΡΗΣΗΣ



# ΠΕΡΙΕΧΟΜΕΝΑ

<b>Καλώς ήρθατε στο καινούργιο σας αυτοκίνητο.....</b>	<b>4</b>	<b>Εκκίνηση .....</b>	<b>197</b>
Εξωτερικό .....	4	Ροντάρισμα .....	197
Καμπίνα επιβατών .....	6	Εκκίνηση, σβήσιμο του κινητήρα .....	198
Θέση οδηγού .....	8	Χειριστήριο ταχυτήτων .....	207
Βοηθήματα οδήγησης .....	10	Χειρόφρενο .....	213
Ασφάλεια επί του οχήματος .....	12	Ιδιαιτερότητες εκδόσεων με κινητήρα πετρελαίου.....	214
Αναγνώριση αυτοκινήτου - Ετικέτες.....	14	ΠΕΡΙΒΑΛΛΟΝ .....	218
Ο χώρος του κινητήρα (τακτική συντήρηση).....	16	Συμβουλές συντήρησης και αντιρρύπανσης.....	220
βλάβη.....	18	ΣΥΜΒΟΥΛΕΣ οδήγησης, για τη λειτουργία εξοικονόμησης	221
<b>Γνωρίστε το αυτοκίνητό σας .....</b>	<b>20</b>	ένεργειας κατά την οδήγηση .....	221
Intelligent Key .....	20	Συστημα παρακολουθησης της πιεσης των ελαστικων	225
Κλειδί, τηλεχειριστήριο .....	36	.....	225
Πόρτες και ανοιγόμενα τμήματα.....	44	ΣΥΣΤΗΜΑΤΑ ΔΙΟΡΘΩΣΗΣ ΚΑΙ ΥΠΟΒΟΗΘΗΣΗΣ ΟΔΙ-	231
Εμπρός καθίσματα.....	58	ΚΗΣ ΣΥΜΠΕΡΙΦΟΡΑΣ .....	231
ΠΙΣΩ ΘΕΣΕΙΣ .....	63	Γρήγορο ρελαντί .....	236
Ζώνες ασφαλείας.....	68	Πρόσθετες λειτουργίες υποβοήθησης οδήγησης.....	237
Πρόσθετες διατάξεις ασφαλείας.....	76	Περιοριστής .....	284
Ασφάλεια παιδιών.....	85	Ρυθμιστής ταχύτητας .....	288
Παιδικά καθίσματα .....	91	Προσαρμοζόμενος ρυθμιστής ταχύτητας.....	292
Ασφάλεια παιδιών: Απενεργοποίηση, ενεργοποίηση με-	141	Λειτουργία "περιοριστή ταχύτητας" .....	304
τωπικού αερόσακου συνοδηγού .....	141	Συστήματα βοήθειας στο παρκάρισμα.....	305
Θέση οδήγησης .....	144	Κλήση έκτακτης ανάγκης .....	316
Υπολογιστής ταξιδιού.....	148	<b>Η άνεσή σας .....</b>	<b>320</b>
Προειδοποιητικές λυχνίες.....	167	Αεραγωγοί, θέρμανση και κλιματισμός .....	320
Σύστημα διεύθυνσης.....	172	Εξοπλισμοί πολυμέσων .....	338
Καθρέφτες.....	173	Εξοπλισμός καμπίνας επιβατών .....	341
Φωτισμός και σήμανση.....	175	Αποθηκευτικοί χώροι στην καμπίνα.....	349
Ηχητικές και φωτεινές προειδοποιήσεις.....	182	Μεταφορά αντικειμένων .....	359
Υαλοκαθαριστήρες .....	183	<b>Συντήρηση.....</b>	<b>366</b>
PEZEPBOYAP KAYΣIMOY .....	189	Πρόσβαση στον κινητήρα, επίπεδα .....	366
Ρεζερβουάρ αντιδραστηρίου.....	192	Μπαταρία: .....	373

# ΠΕΡΙΕΧΟΜΕΝΑ

Καθαρισμός .....	375
<b>Πρακτικές συμβουλές.....</b>	<b>379</b>
Ελαστικά .....	379
βλάβη.....	395
Προβολείς, φώτα: αντικατάσταση λαμπτήρων.....	400
Μάκτρα υαλοκαθαριστήρων: αντικατάσταση .....	408
Ασφάλειες .....	411
ΠΡΟΕΓΚΑΤΑΣΤΑΣΗ ΡΑΔΙΟΦΩΝΟΥ .....	413
Εγκατάσταση και χρήση των αξεσουάρ.....	413
Σφάλματα λειτουργίας.....	416
<b>Τεχνικά χαρακτηριστικά .....</b>	<b>424</b>
Πληροφορίες σχετικά με το όχημα .....	424
Προτεινόμενες χωρητικότητες, υγρά και λιπαντικά .....	437
Σήμανση Ука .....	441
ΑΝΤΑΛΛΑΚΤΙΚΑ ΚΑΙ ΕΠΙΣΚΕΥΕΣ .....	442
Φύλλα συντήρησης.....	443
Έλεγχος αντιδιαβρωτικής προστασίας .....	449



# ΕΞΩΤΕΡΙΚΟ

1

55633

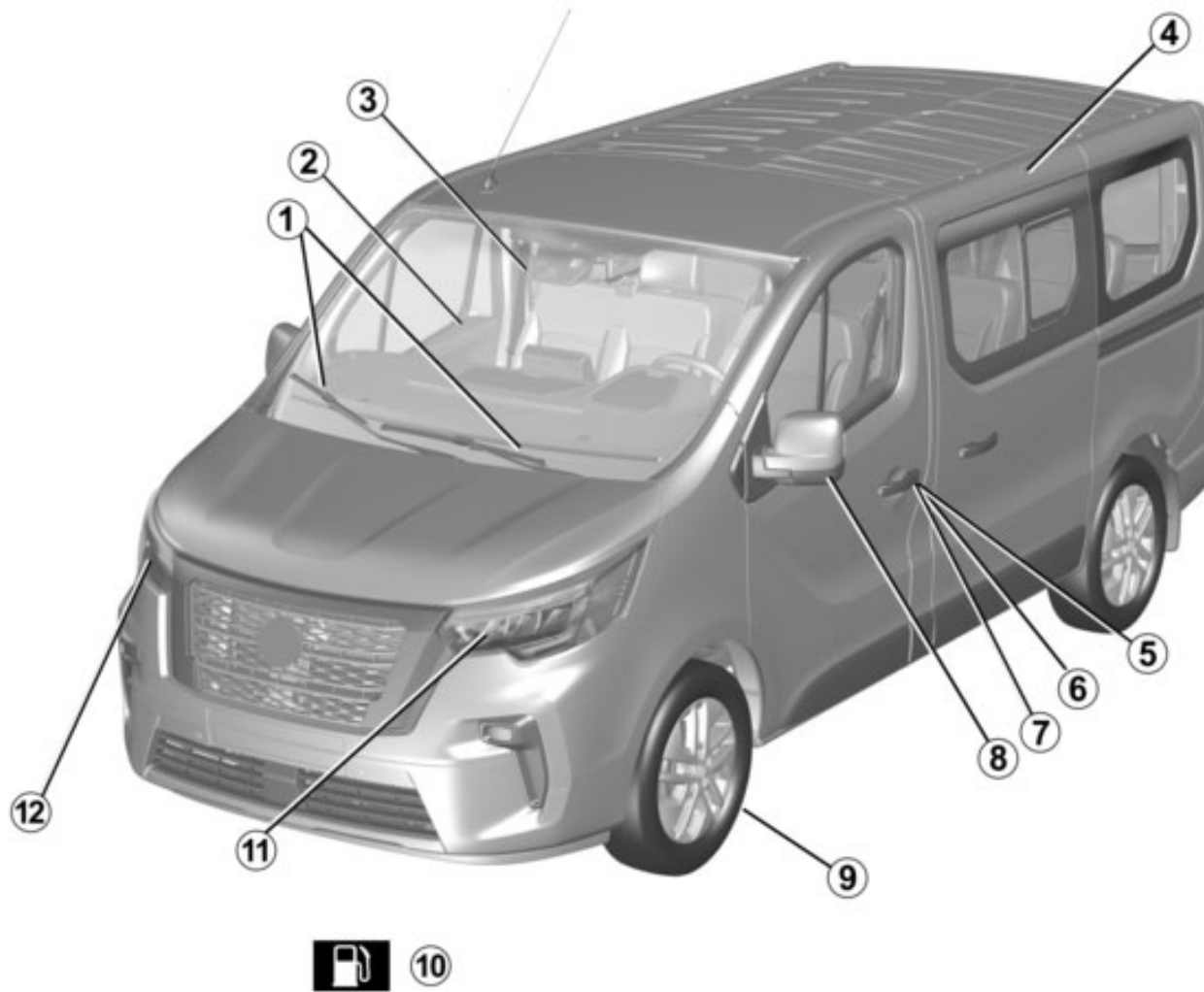

4 - Καλώς ήρθατε στο καινούργιο σας αυτοκίνητο

## ΕΞΩΤΕΡΙΚΟ

1. Υαλοκαθαριστήρας, πλυστική συσκευή → 183 → 186
2. Ηλεκτρικά παράθυρα → 341
3. Ξεθάμπωμα → 328 → 324
4. Συντήρηση αμαξώματος → 375
5. Κλείδωμα, ξεκλείδωμα των ανοιγόμενων μερών → 50
6. Κλειδί, τηλεχειριστήριο → 36
7. Intelligent Key → 20
8. Καθρέφτες → 0
9. Ελαστικά → 379
10. Γέμισμα με καύσιμο → 189
11. Φώτα: λειτουργία → 175
12. Φώτα: αντικατάσταση → 400

# ΚΑΜΠΙΝΑ ΕΠΙΒΑΤΩΝ

1

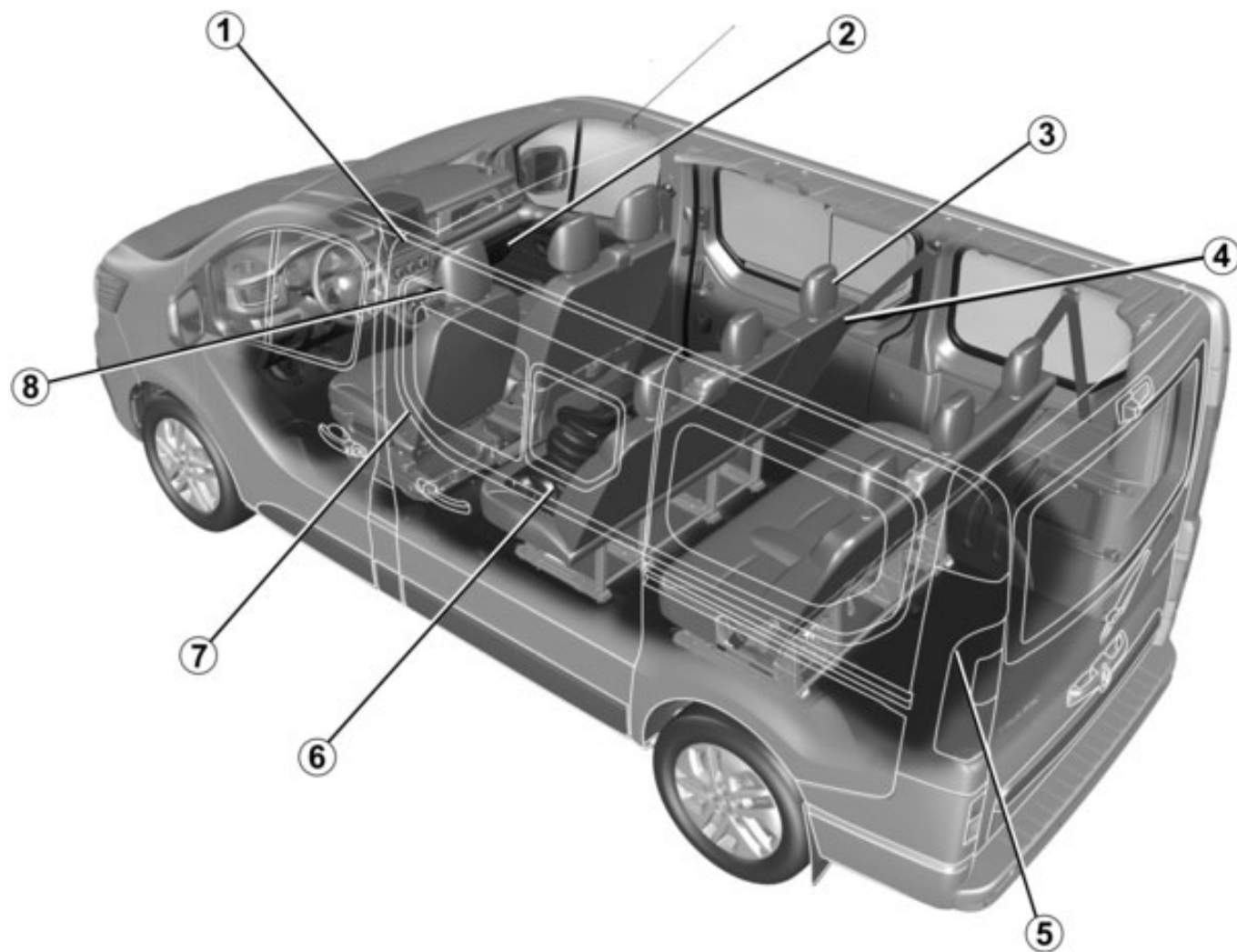

56993

6 - Καλώς ήρθατε στο καινούργιο σας αυτοκίνητο

## **ΚΑΜΠΙΝΑ ΕΠΙΒΑΤΩΝ**

- 1. Ρύθμιση της θέσης οδήγησης → 68**
- 2. Αποθηκευτικοί χώροι στην καμπίνα → 349**
- 3. Πίσω προσκέφαλα → 63**
- 4. Πίσω κάθισμα → 63**
- 5. Μεταφορά αντικειμένων → 359**
- 6. Ασφάλεια των παιδιών → 85**
- 7. Εμπρός καθίσματα → 59**
- 8. Εμπρός προσκέφαλα → 58**

# ΘΈΣΗ ΟΔΗΓΟΥ

1

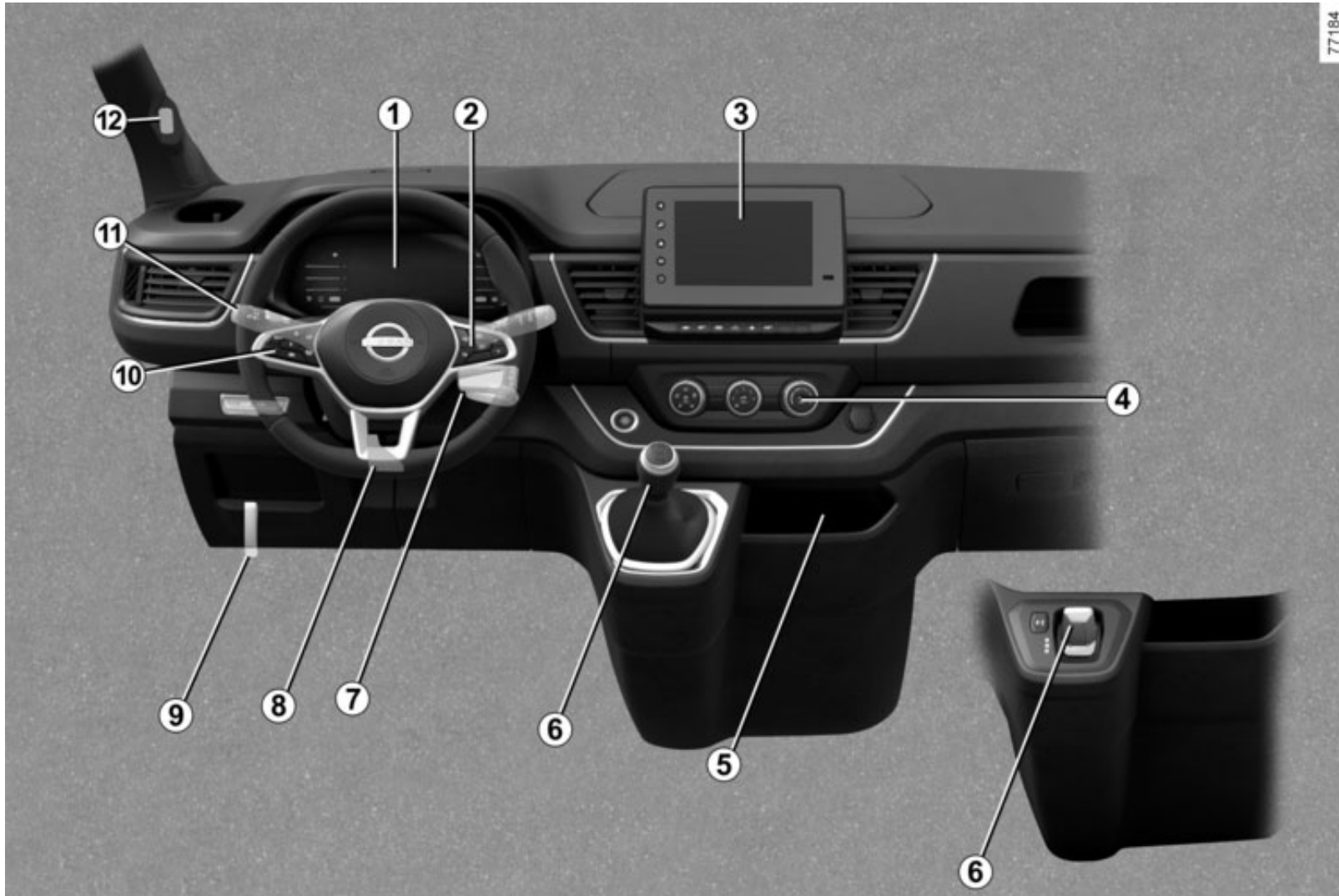

8 - Καλώς ήρθατε στο καινούργιο σας αυτοκίνητο

## ΘΈΣΗ ΟΔΗΓΟΥ

1. Καντράν → 167
2. Χειριστήρια υπολογιστή ταξιδιού → 148
3. Πρόσωση πολυμέσων → 148
4. Θέρμανση/κλιματισμός → 324 → 328
5. Περιοχή φόρτισης τηλεφώνου → 349
6. Μοχλός ταχυτήτων/Ηλεκτρονικός μοχλός ταχυτήτων → 207
7. Διακόπτης κινητήρα → 197
8. Ρύθμιση τιμονιού → 197
9. Μοχλός ανοίγματος του καπό κινητήρα → 366
10. Περιοριστής ταχύτητας → 284  
Ρυθμιστής ταχύτητας → 288  
→ 304 προσαρμοζόμενος ρυθμιστής ταχύτητας
11. Εξωτερικός φωτισμός → 175
12. Κάμερα αναγνώρισης προσώπου → 271 → 274

# ΒΟΗΘΗΜΑΤΑ ΟΔΗΓΗΣΗΣ

1

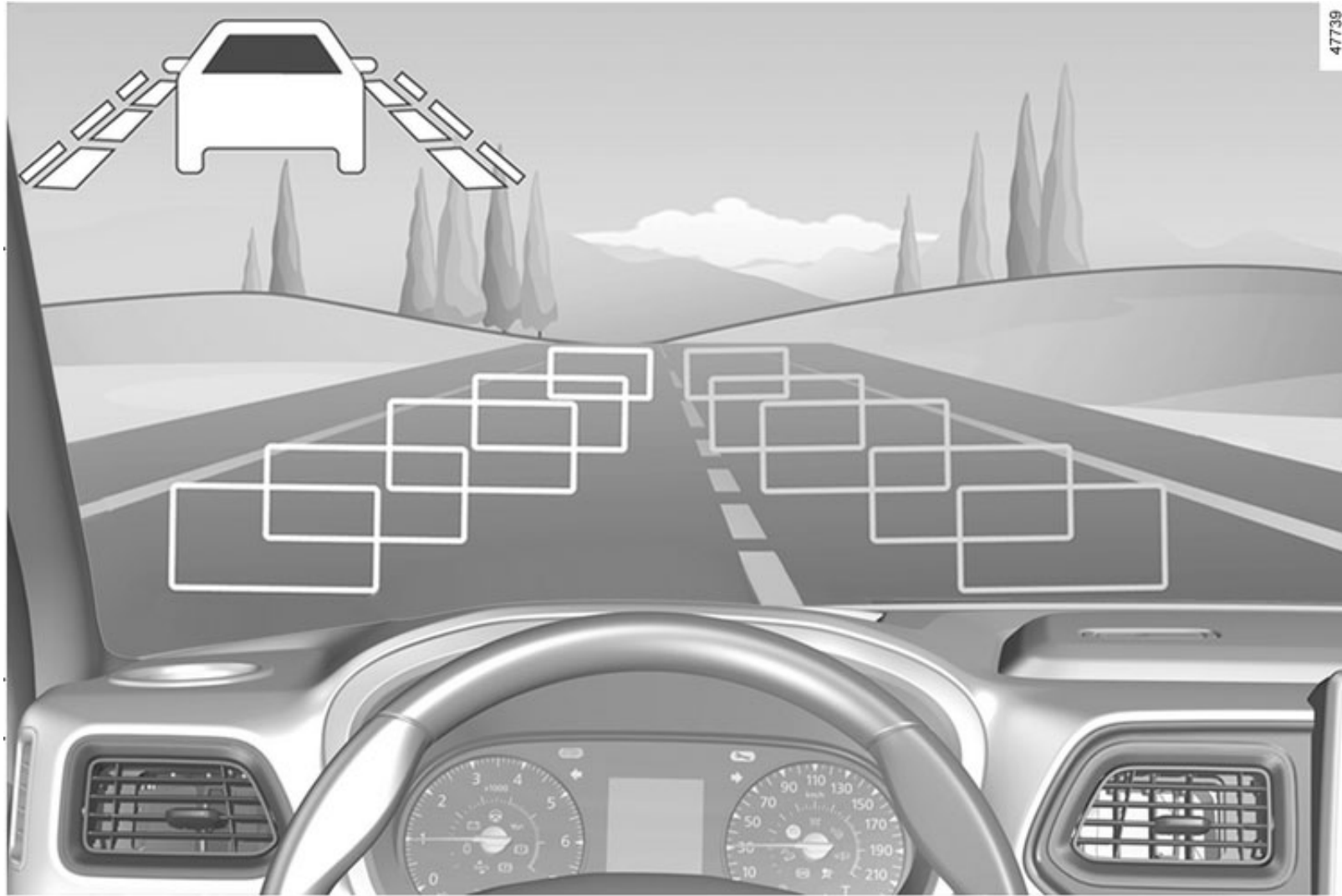

10 - Καλώς ήρθατε στο καινούργιο σας αυτοκίνητο

# ΒΟΗΘΗΜΑΤΑ ΟΔΗΓΗΣΗΣ

- Stop and Start → 202
- Σύστημα παρακολούθησης πίεσης ελαστικών → 225
- Συστήματα διόρθωσης και υποβοήθησης οδικής συμπεριφοράς → 231:
  - ABS (σύστημα αντιμπλοκαρίσματος των τροχών)
  - ESC (σύστημα ελέγχου ευστάθειας)
  - Υποβοήθηση πέδησης
  - Σύστημα βοήθειας για την εκκίνηση σε έδαφος με κλίση
- Πρόσθετες λειτουργίες υποβοήθησης οδήγησης → 237:
  - Η ασφάλειά μου → 237
  - Αποτροπή εξόδου από τη λωρίδα → 239
  - Προειδοποίηση εξόδου από τη λωρίδα → 247
  - Προετοιμασία τυφλής γωνίας → 253
  - Προειδοποίηση απόστασης ασφαλείας → 259
  - Ενεργό σύστημα φρεναρίσματος έκτακτης ανάγκης → 263
  - Προειδοποίηση προσοχής οδηγού → 271
  - Προειδοποίηση κόπωσης οδηγού → 274
  - Ανίχνευση πινακίδων οδικής σήμανσης → 277
- Περιοριστής ταχύτητας → 284
- Ρυθμιστής ταχύτητας → 288
- → 292 προσαρμοζόμενος ρυθμιστής ταχύτητας
- Συστήματα βοήθειας στο παρκάρισμα → 305:
  - Βοήθεια στάθμευσης → 305
  - Κάμερα όπισθεν → 312

# ΑΣΦΑΛΕΙΑ ΕΠΙ ΤΟΥ ΟΧΗΜΑΤΟΣ

1

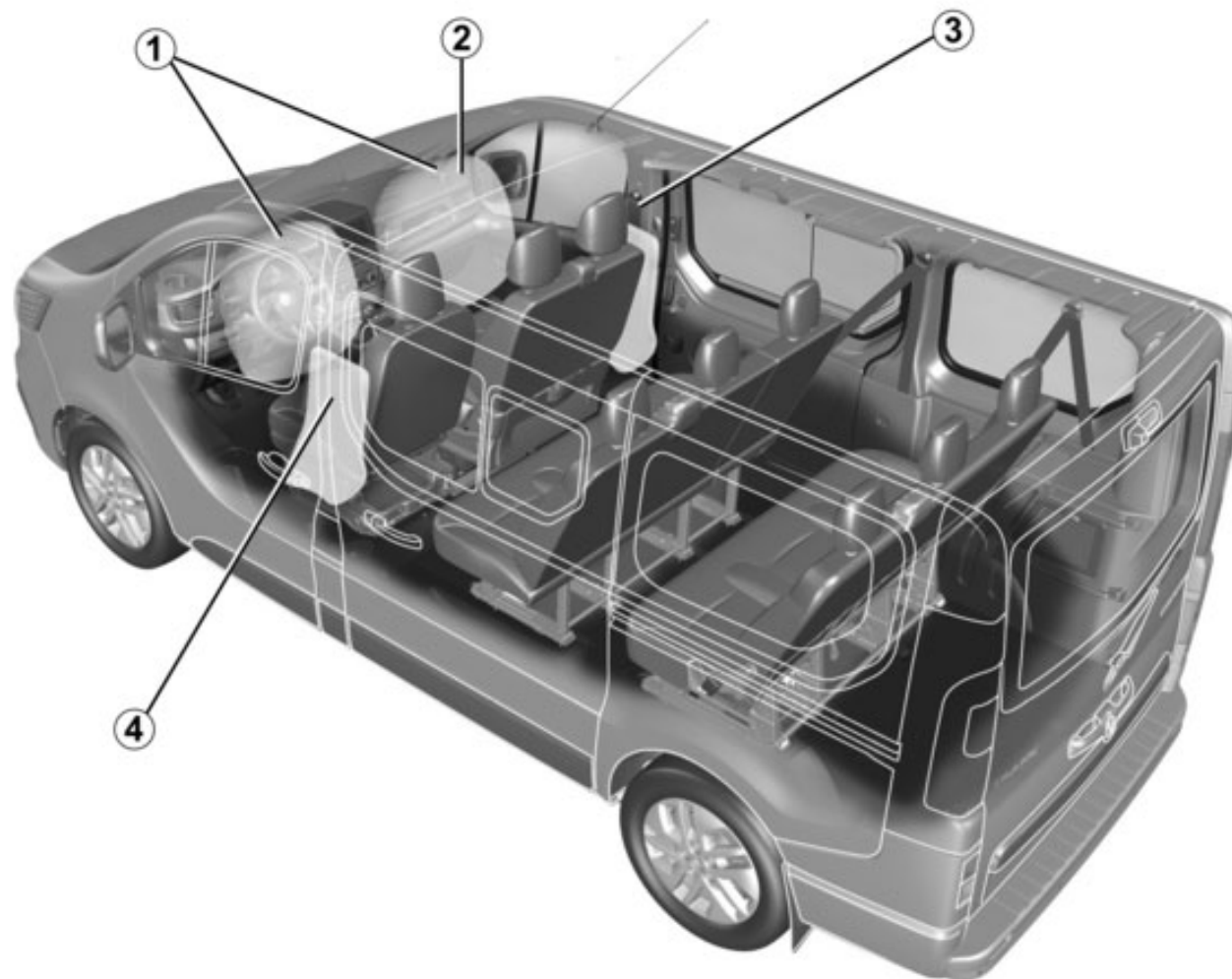

56994

# ΑΣΦΑΛΕΙΑ ΕΠΙ ΤΟΥ ΟΧΗΜΑΤΟΣ

1. Μετωπικοί αερόσακοι → 76
2. Απενεργοποίηση του μπροστινού αερόσακου συνοδηγού → 76
3. Ζώνες ασφαλείας → 68
4. Πλευρικοί αερόσακοι → 82

# ΑΝΑΓΝΩΡΙΣΗ ΑΥΤΟΚΙΝΗΤΟΥ - ΕΤΙΚΕΤΕΣ

1

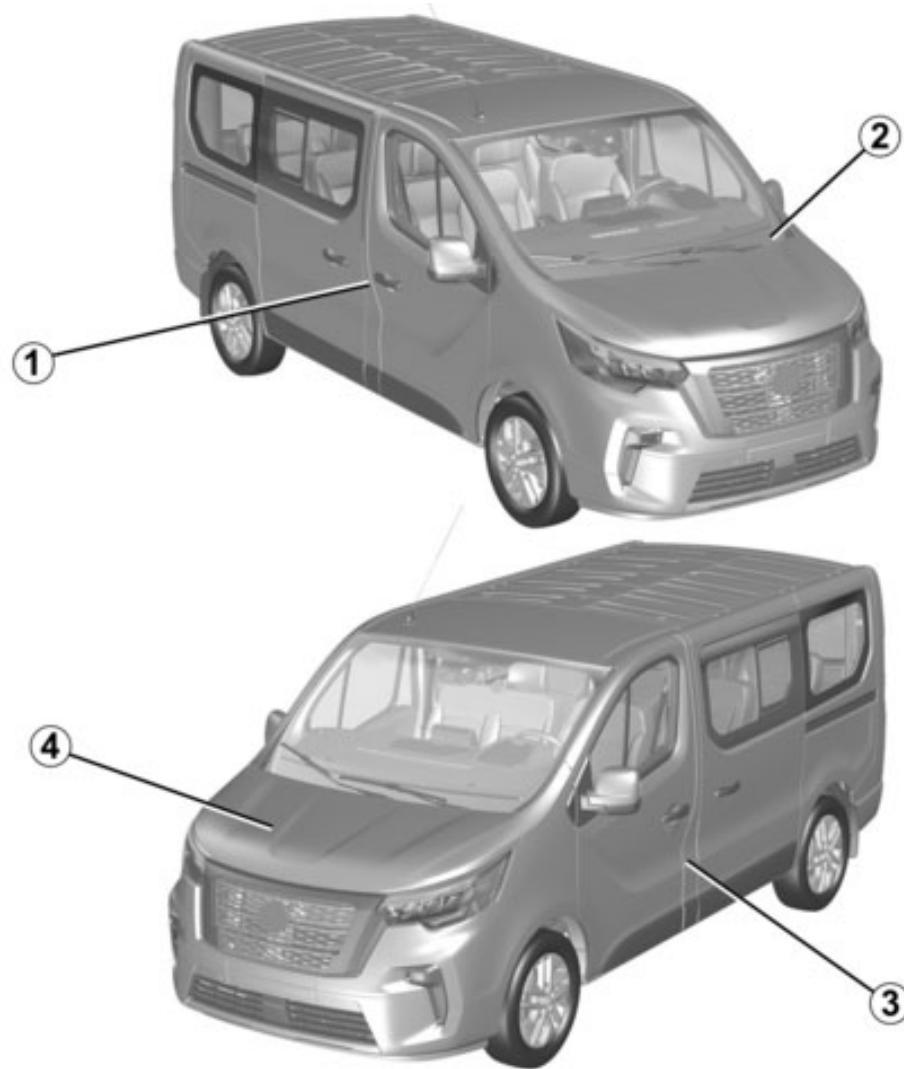

55636

# ΑΝΑΓΝΩΡΙΣΗ ΑΥΤΟΚΙΝΗΤΟΥ - ΕΤΙΚΕΤΕΣ

1. Πινακίδιο κατασκευαστή → 424
2. Υπενθύμιση αριθμού αναγνώρισης αυτοκινήτου → 424
3. Ετικέτες πίεσης ελαστικών → 225 → 382
4. Στοιχεία αναγνώρισης κινητήρα → 425

# Ο ΧΩΡΟΣ ΤΟΥ ΚΙΝΗΤΗΡΑ (ΤΑΚΤΙΚΗ ΣΥΝΤΗΡΗΣΗ)

1

55637

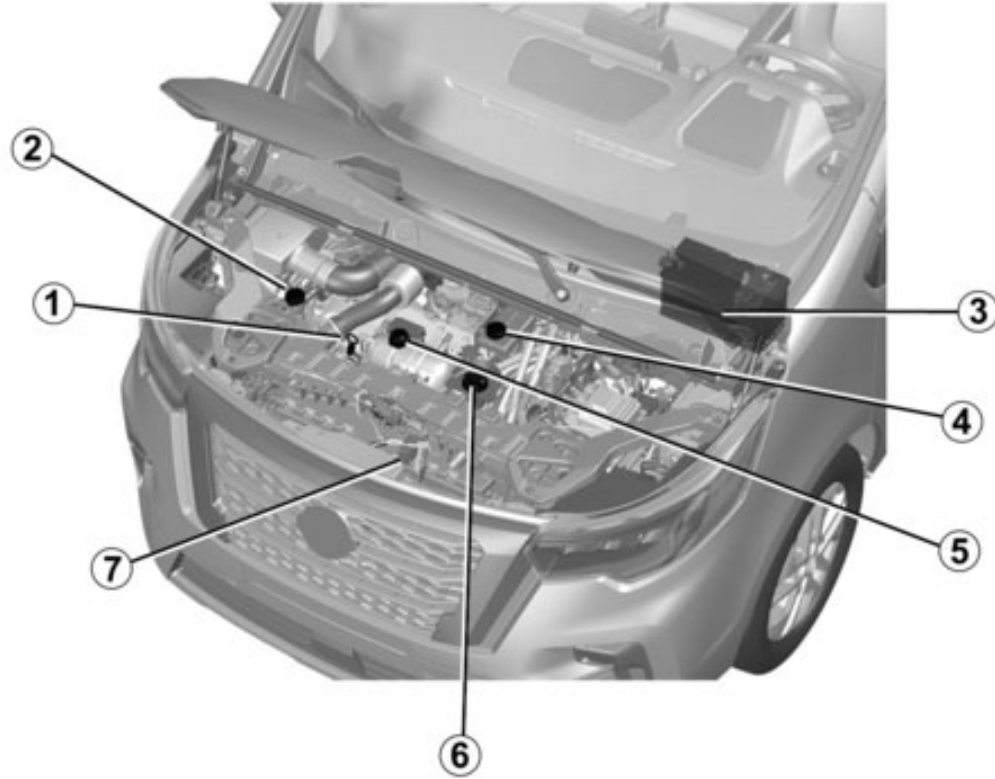

## Ο ΧΩΡΟΣ ΤΟΥ ΚΙΝΗΤΗΡΑ (ΤΑΚΤΙΚΗ ΣΥΝΤΗΡΗΣΗ)

1. Δείκτης στάθμης λαδιού κινητήρα → 367
2. Υγρό πλυστικής συσκευής παρμπρίζ → 371
3. Μπαταρία → 373
4. Υγρό φρένων → 371
5. Υγρό ψύξης → 371
6. Τάπα πλήρωσης λαδιού κινητήρα → 367
7. Άνοιγμα του καπό → 366

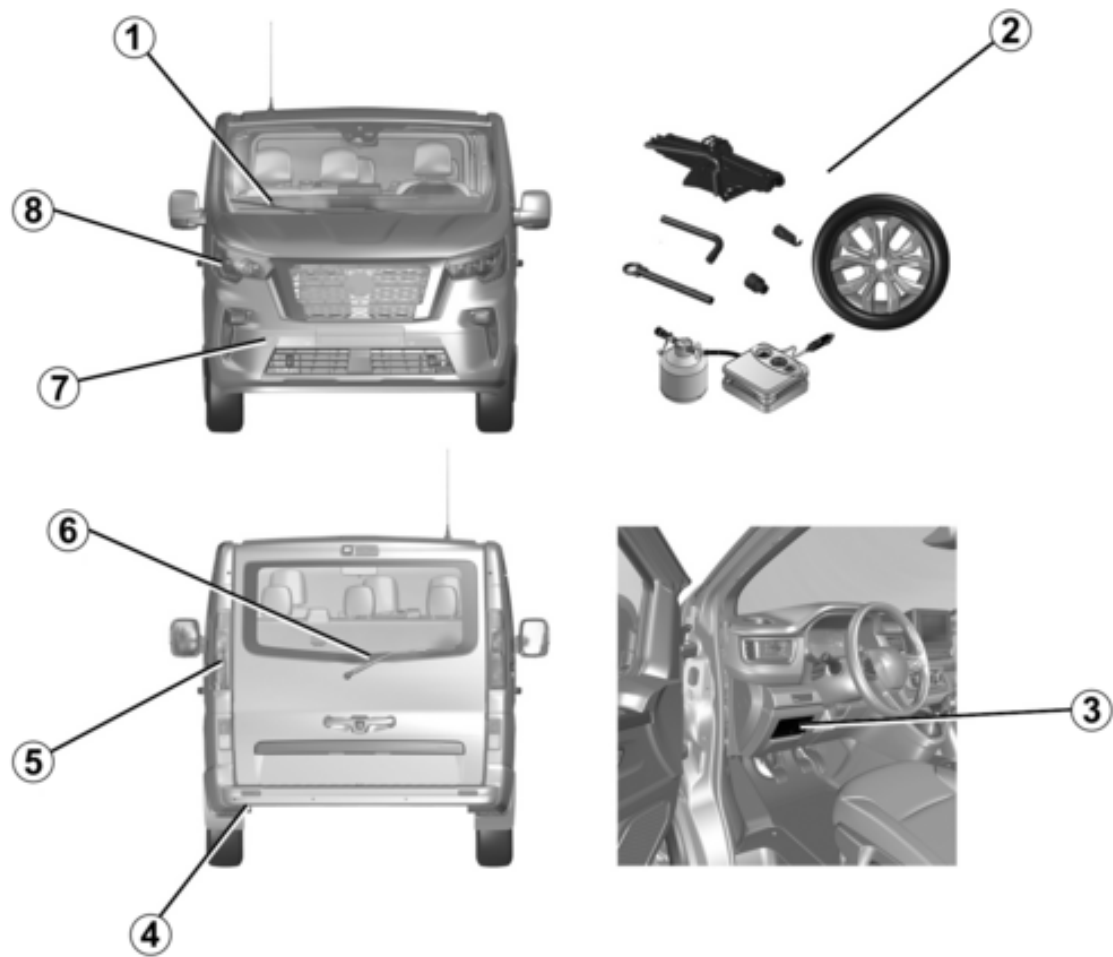

# ΒΛΑΒΗ

1. Αντικατάσταση μάκτρο(-ων) υαλοκαθαριστήρα(-ων) → 408
2. Σκασμένο ελαστικό:
  - A. Εργαλεία → 387
  - B. Εφεδρικός τροχός → 389
  - C. Αλλαγή τροχού → 391
3. Ασφάλειες → 411
4. Πίσω σημείο ρυμούλκησης → 395
5. Αντικατάσταση πίσω λαμπτήρων → 400
6. Αντικατάσταση του μάκτρο του πίσω υαλοκαθαριστήρα → 408
7. Εμπρός σημείο ρυμούλκησης → 395
8. Αντικατάσταση λαμπτήρων προβολέων → 400

# INTELLIGENT KEY

## Γενικά

2



### Συμβουλή

Μην προσεγγίζετε το Intelligent Key κοντά σε πηγή θερμότητας, ψύξης ή υγρασίας. Κρατήστε το Intelligent Key μαζί σας. Μην κρατάτε το Intelligent Key σε χώρο όπου θα μπορούσε να καμφθεί ή να καταστραφεί κατά λάθος. Αυτό προκύπτει όταν κάθεται επάνω στο Intelligent Key το οποίο βρίσκεται σε μια πίσω τσέπη ενδύματος.

### Κάρτα "hands-free" Intelligent Key (έκδοση Combi)

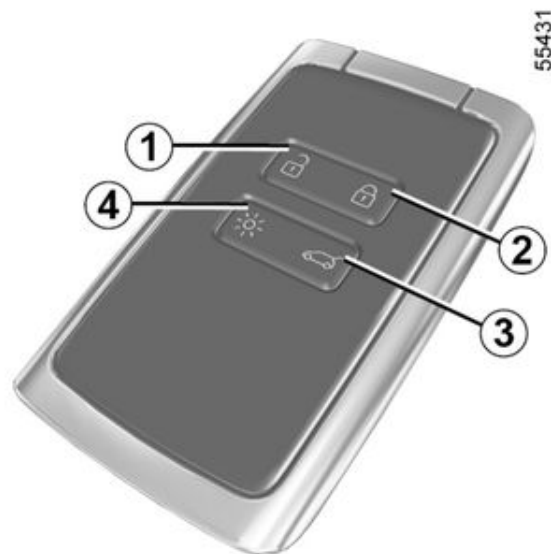

1. Ξεκλείδωμα όλων των ανοιγόμενων μερών.
2. Κλείδωμα όλων των ανοιγόμενων μερών.
3. Ξεκλείδωμα του πορτ-μπαγκάζ μόνο.
4. Τηλεχειριζόμενο άναμμα των φώτων.

### Κάρτα "hands-free" Intelligent Key (έκδοση για επαγγελματικό φορηγό)

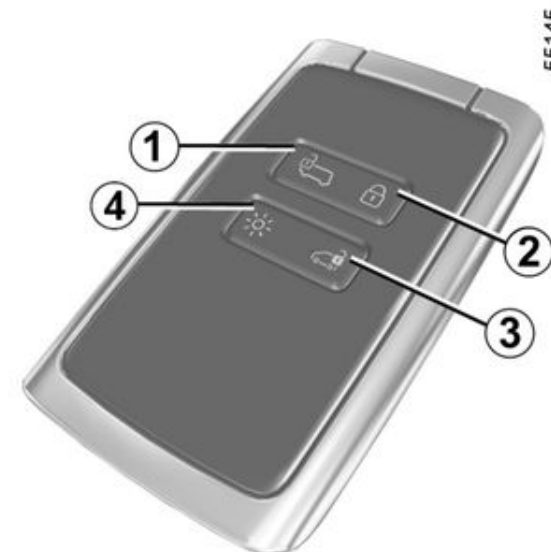

1. Ξεκλείδωμα των εμπρός θυρών και, ανάλογα με το αυτοκίνητο, της συρόμενης πλαϊνής πόρτας σε Ασφαλή λειτουργία, ή ξεκλείδωμα όλων των ανοιγόμενων μερών σε λειτουργία πρόσβασης.
2. Κλείδωμα όλων των ανοιγόμενων μερών.
3. Ξεκλείδωμα των πίσω θυρών και, ανάλογα με το αυτοκίνητο, των συρόμενων πλευρικών θυρών.
4. Τηλεχειριζόμενο άναμμα των φώτων.

## INTELLIGENT KEY

### Intelligent Key έκδοση επαγγελματικού φορτηγού

Υπάρχουν δύο τρόποι χρήσης του Intelligent Key: Λειτουργία πρόσβασης και ασφαλής λειτουργία. Για εναλλαγή μεταξύ των λειτουργιών του Intelligent Key, μεταβείτε στο μενού "Πρόσβαση" από τον υπολογιστή ταξιδιού ή, ανάλογα με το αυτοκίνητο, από την οθόνη πολυμέσων. Η προεπιλεγμένη λειτουργία είναι Ασφαλής λειτουργία.

### Εμβέλεια λειτουργίας του Intelligent Key

Διαφέρει ανάλογα με το περιβάλλον: φροντίστε να μην κλειδώσετε ή ξεκλειδώσετε το αυτοκίνητο ακούσια πιέζοντας αθέλητα τα πλήκτρα στην Intelligent Key.

**Σημείωση:** εάν μια πόρτα ή η πόρτα του χώρου αποσκευών είναι ανοιχτή ή δεν έκλεισε σωστά, το αυτοκίνητο δεν θα κλειδωθεί. Ακούγεται ηχητικό σήμα και τα φώτα αλάρμ και τα φώτα θέσης δεν αναβοσβήνουν.

### Παρεμβολές

Παρεμβολές παραγόντων στο άμεσο περιβάλλον (εξωτερικές εγκαταστάσεις ή χρήση συσκευών που λειτουργούν στην ίδια συχνότητα με την Intelligent Key) μπορεί να διακόψουν τη λειτουργία της.

### Αυτονομία

Φροντίζετε να έχετε πάντοτε τη μπαταρία σε καλή κατάσταση, να είναι το σωστό μοντέλο και να έχει τοποθετηθεί σωστά. Η διάρκεια ζωής της είναι δύο χρόνια περίπου: θα πρέπει να αντικαθίσταται όταν στο καντράν εμφανίζεται το μήνυμα "Χαμηλή μπαταρία κάρτας-κλειδιού" → 20.

 Εάν η μπαταρία είναι αποφορτισμένη, το κλείδωμα/ξεκλείδωμα και η εκκίνηση του αυτοκινήτου σας εξακολουθούν να είναι δυνατά → 50 → 198.

### Λειτουργία "απομακρυσμένου φωτισμού"

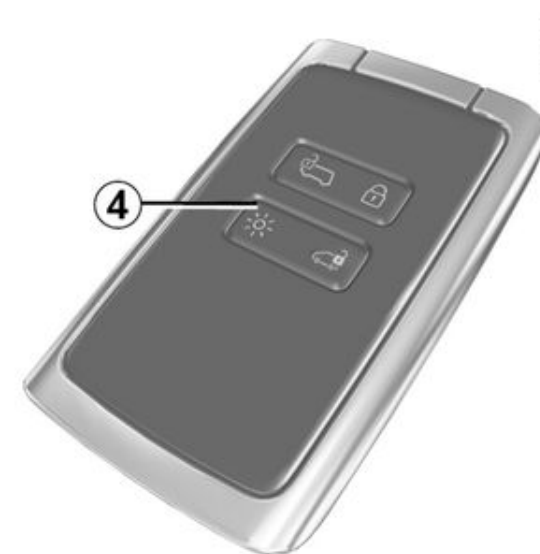

Πιέστε το κουμπί 4 για να ανάψουν τα φώτα διασταύρωσης και ο εξωτερικός φωτισμός για 20 δευτερόλεπτα περίπου. Αυτό επιτρέπει, για παράδειγμα, τον εντοπισμό από απόσταση του αυτοκινήτου, ενώ είναι σταθμευμένο σε ένα πάρκινγκ

Πατήστε παρατεταμένα το κουμπί 4 για περίπου δύο δευτερόλεπτα για να ενεργοποιήσετε τον εξωτερικό φωτισμό και να εκπέμψετε έναν ήχο.

**Σημείωση:** πιέστε ξανά το κουμπί 4 για να σβήσει ο φωτισμός.

## INTELLIGENT KEY

2

### Αντικατάσταση, απόκτηση πρόσθετου Intelligent Key

Εάν χάσετε το Intelligent Key ή χρειάζεστε άλλο, επικοινωνήστε μόνο με έναν εγκεκριμένο αντιπρόσωπο.

Σε περίπτωση αντικατάστασης ενός Intelligent Key, θα πρέπει να παραδώσετε το όχημα **και όλα τα Intelligent Key** του σε έναν εγκεκριμένο αντιπρόσωπο για την επαναφορά του συστήματος.

Μπορείτε να χρησιμοποιείτε μέχρι τέσσερα Intelligent Key ανά αυτοκίνητο.



### Ευθύνη του οδηγού κατά τη στάθμευση ή στάση του οχήματος

Μην αφήνετε ποτέ μόνο στο όχημά σας ένα ζώο, ένα παιδί ή έναν μη αυτοεξυπηρετούμενο ενήλικα, ακόμη και για μικρό χρονικό διάστημα.

Αυτοί, μπορεί να θέσουν τον εαυτό τους ή άλλα άτομα σε κίνδυνο, ξεκινώντας τον κινητήρα, ενεργοποιώντας εξοπλισμούς, όπως τα ηλεκτρικά παράθυρα, ή κλειδώνοντας τις πόρτες.

Επιπλέον, όταν κάνει ζέστη ή/και έχει ηλιοφάνεια, πρέπει να θυμάστε ότι η εσωτερική θερμοκρασία της καμπίνας αυξάνεται πολύ γρήγορα.

**ΚΙΝΔΥΝΟΣ ΘΑΝΑΤΟΥ Ή ΣΟΒΑΡΩΝ ΤΡΑΥΜΑΤΙΣΜΩΝ.**

### Τοποθέτηση ενός ιμάντα 10

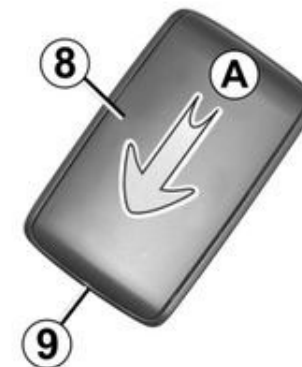

Σύρτε το πίσω περίβλημα **8** προς τα κάτω, ενώ πιέζετε την περιοχή **A**.



Ποτέ μην εισάγετε εργαλεία τύπου κατσαβιδιού στο άνοιγμα **9**.

71010-

# INTELLIGENT KEY

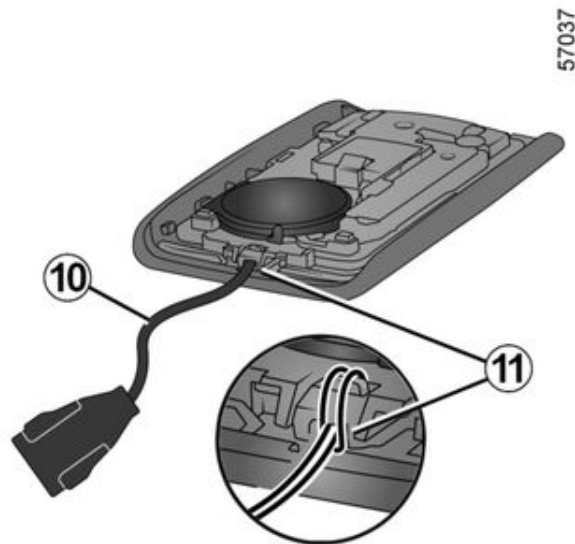

Εισάγετε το λουράκι χεριού στο εξάρτημα **11** και περάστε το άκρο του ιμάντα μέσω της πόρπης.

Τοποθετήστε τον ιμάντα χεριού στο άνοιγμα **9** και κλείστε το Intelligent Key.

**Σημείωση:** βεβαιωθείτε ότι η διάμετρος του κορδονιού του ιμάντα χεριός **10** ταιριάζει στο άνοιγμα **9**.

## Χρήση

### Intelligent Key A (Έκδοση Combi)



**Ευθύνη του οδηγού κατά τη στάθμευση ή στάση του οχήματος**

Μην αφήνετε ποτέ μόνο στο όχημά σας ένα ζώο, ένα παιδί ή έναν μη αυτοεξυπηρετούμενο ενήλικα, ακόμη και για μικρό χρονικό διάστημα.

Αυτοί, μπορεί να θέσουν τον εαυτό τους ή άλλα άτομα σε κίνδυνο, ξεκινώντας τον κινητήρα, ενεργοποιώντας εξοπλισμούς, όπως τα ηλεκτρικά παράθυρα, ή κλειδώνοντας τις πόρτες.

Επιπλέον, όταν κάνει ζέστη ή/και έχει ηλιοφάνεια, πρέπει να θυμάστε ότι η εσωτερική θερμοκρασία της καμπίνας αυξάνεται πολύ γρήγορα.

**ΚΙΝΔΥΝΟΣ ΘΑΝΑΤΟΥ Ή ΣΟΒΑΡΩΝ ΤΡΑΥΜΑΤΙΣΜΩΝ.**



**2**

Έχετε στη διάθεσή σας τρεις τρόπους κλειδώματος/ξεκλειδώματος του οχήματος:

- στη λειτουργία "hands-free", όταν πλησιάζετε και απομακρύνεστε από το αυτοκίνητο·
- σε λειτουργία "hands-free", ανάλογα με το μοντέλο του οχήματος, χρησιμοποιώντας το κουμπί **2** στη χειρολαβή **1** της πόρτας του οδηγού, της πόρτας του συνοδηγού ή της πόρτας του πορτ-μπαγκάζ,
- χρήση του Intelligent Key ως τηλεχειριστήριο.

## INTELLIGENT KEY

2

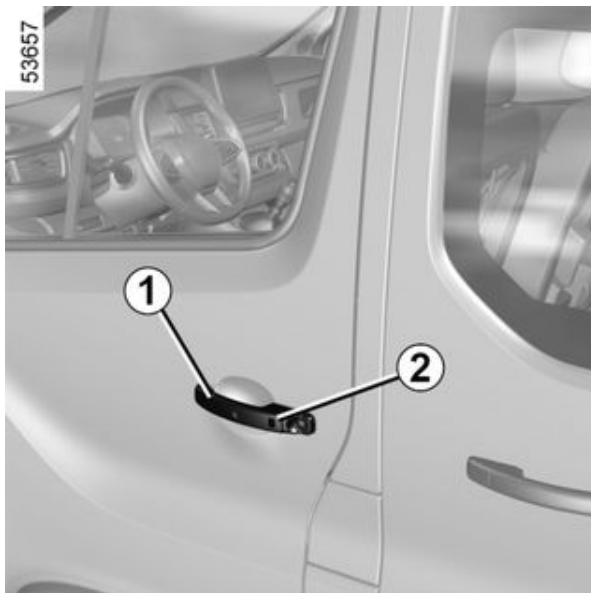

### Απενεργοποίηση/ενεργοποίηση της "λειτουργίας hands-free"

Ανάλογα με το αυτοκίνητο, από τον υπολογιστή ταξιδιού ή την οθόνη πολυμέσων, μπορείτε να απενεργοποιήσετε/ενεργοποιήσετε τα εξής:

- ξεκλείδωμα όταν πλησιάζετε στο αυτοκίνητο,
- κλείδωμα όταν απομακρύνετε από το αυτοκίνητο,
- εντελώς το "hands-free" κλείδωμα και ξεκλείδωμα.

Επίσης, μπορείτε να απενεργοποιήσετε/ενεργοποιήσετε το ηχητικό σήμα που ακούγεται κατά το κλείδωμα, όταν απομακρύνετε από το αυτοκίνητο.



Μην εγκαταλείπετε ποτέ το αυτοκίνητό σας με το Intelligent Key στο εσωτερικό του αυτοκινήτου.

### Ξεκλείδωμα "hands-free" όταν πλησιάζετε στο όχημα

Με το Intelligent Key στην περιοχή ανίχνευσης **3** το αυτοκίνητο ξεκλειδώνει. Το ξεκλείδωμα επισημαίνεται με **ένα αναβό-σβησμα** των φώτων αλάρμ και των πλαϊνών φλας.



Ανάλογα με το αυτοκίνητο, οι εξωτερικοί καθρέφτες διπλώνουν/ξεδιπλώνουν αυτόματα όταν κλειδώνετε/ξεκλειδώνετε το αυτοκίνητο.

55285



### Κλείδωμα hands-free όταν απομακρύνετε από το αυτοκίνητο

55286

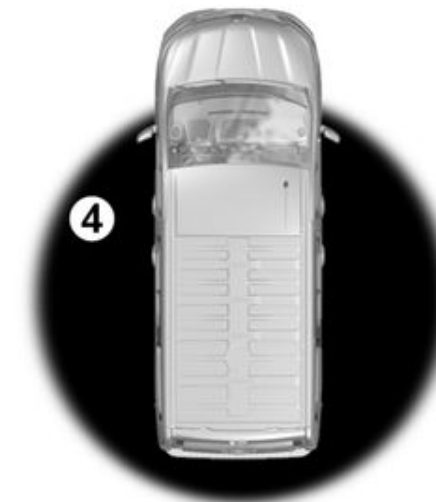

## INTELLIGENT KEY

Με το Intelligent Key επάνω σας και τις πόρτες και την πόρτα του πορτ-μπαγκάζ κλειστές, απομακρυνθείτε από το αυτοκίνητο: θα κλειδώσει αυτόματα μόλις απομακρυνθείτε από την περιοχή ανίχνευσης **4**.

**Σημείωση:** η απόσταση από την οποία το όχημα κλειδώνει εξαρτάται από το περιβάλλον.

Για να επιβεβαιωθεί ότι το αυτοκίνητο είναι κλειδωμένο, **τα φώτα αλάρμ αναβοσβήνουν δύο φορές και, στη συνέχεια, ανάβουν για τέσσερα δευτερόλεπτα περίπου, στη συνέχεια και ταυτόχρονα ακούγεται ένας ήχος.**

55287



Το κλείδωμα κατά την απομάκρυνση από το όχημα δεν είναι δυνατό εάν ένα Intelligent Key βρίσκεται στη ζώνη **5**.

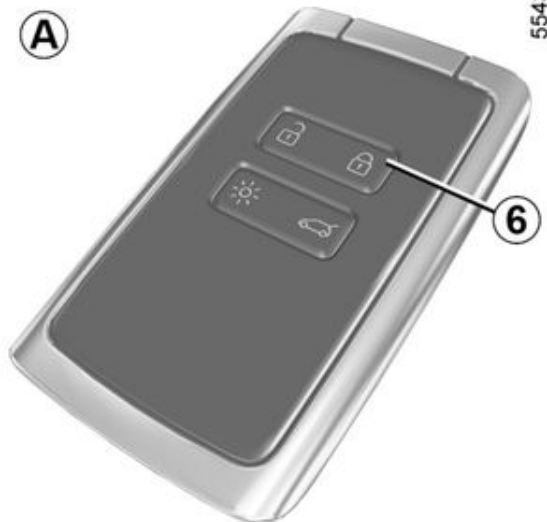

Μετά από περίπου 15 λεπτά με το κουμπί Intelligent Key στη ζώνη ανίχνευσης **4**, το κλείδωμα κατά την απομάκρυνση από το όχημα απενεργοποιείται. Για να κλειδώσετε το αυτοκίνητο, πατήστε το πλήκτρο **6** στο Intelligent Key ή ανάλογα με το αυτοκίνητο, πατήστε το πλήκτρο **2** σε μία από τις λαβές **1**.

Το κλείδωμα κατά την απομάκρυνση από το όχημα δεν είναι δυνατό εάν ένα Intelligent Key βρίσκεται στη ζώνη **4**.

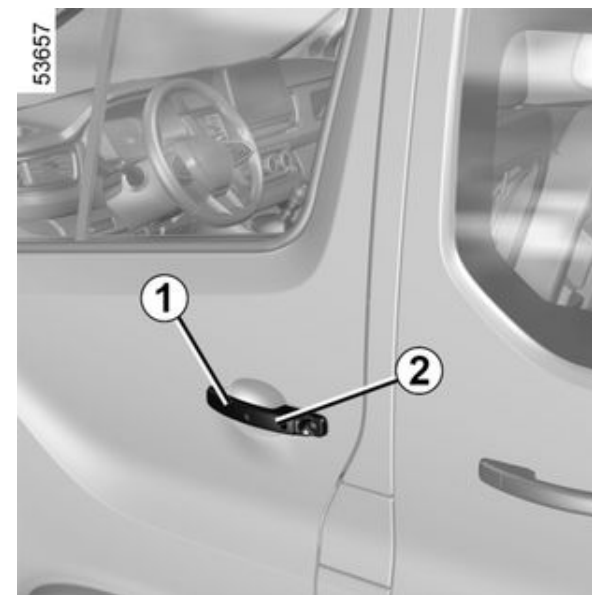

2

### Ξεκλείδωμα/κλείδωμα "hands-free" με το πλήκτρο **2**

(ανάλογα με το μοντέλο του αυτοκινήτου)

Με την κάρτα Intelligent Key στη ζώνη **3** και το αυτοκίνητο κλειδωμένο, πατήστε το πλήκτρο **2** στη λαβή **1** της πόρτας του οδηγού, της πόρτας του ή της πόρτας του πορτ μπαγκάζ για να ξεκλειδώσετε το αυτοκίνητο.

Με το πάτημα του κουμπιού της πίσω πόρτας ξεκλειδώνει ολόκληρο το όχημα και ανοίγει η πίσω πόρτα.

Τα φώτα αλάρμ και τα πλευρικά φλας αναβοσβήνουν μία φορά για να υποδείξουν ότι οι πόρτες έχουν ξεκλειδωθεί και, ανάλογα με τα αυτοκίνητα, οι

## INTELLIGENT KEY

εξωτερικοί καθρέφτες ανοίγουν αυτόματα.

2

55285



Με το όχημα ξεκλειδωμένο, πατήστε το κουμπί **2** μία φορά για να κλειδώσετε το όχημα.

Τα φώτα αλάρμ **αναβοσβήνουν δύο φορές** για να υποδείξουν ότι το όχημα είναι κλειδωμένο και, ανάλογα με το μοντέλο του οχήματος, οι εξωτερικοί καθρέφτες κλείνουν αυτόματα.



Μην τοποθετείτε το Intelligent Key σε χώρο όπου θα μπορούσε να έρθει σε επαφή με άλλο ηλεκτρονικό εξοπλισμό (υπολογιστής, τηλέφωνο κλπ.) καθώς κάτι τέτοιο μπορεί να διαταράξει τη λειτουργία του.

### Ιδιαιτερότητες του συστήματος κλειδώματος

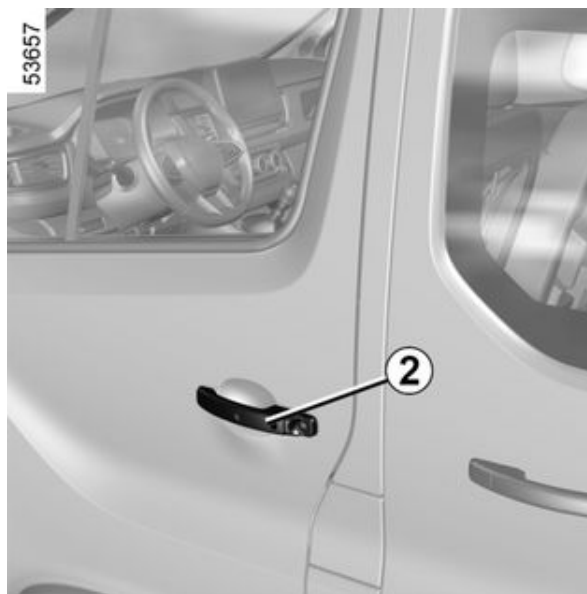

Υπό ορισμένες περιστάσεις, το ξεκλείδωμα κατά την προσέγγιση του αυτοκινήτου απενεργοποιείται:

– εάν το όχημα δεν έχει χρησιμοποιηθεί επί οκτώ ημέρες,

– εάν η το Intelligent Key παραμένει κοντά στη ζώνη αυτοκινήτου **3** για περίπου πέντε λεπτά αφού το όχημα έχει κλειδωθεί,

– μετά από πολλά περάσματα κοντά στη ζώνη **3** του οχήματος και χωρίς να έχουν ξεκλειδωθεί οι πόρτες.

Χρησιμοποιήστε το Intelligent Key ως τηλεχειριστήριο (ανατρέξτε στη σχετική παράγραφο) ή, ανάλογα με το μοντέλο του αυτοκινήτου, πιέστε το πλήκτρο **2** για να ξεκλειδώσετε το αυτοκίνητο και να ενεργοποιήσετε εκ νέου τη λειτουργία "hands-free".

### Ιδιαιτερότητες που σχετίζονται με το κλείδωμα "hands-free"

Μετά το κλείδωμα σε λειτουργία "hands-free", θα πρέπει να περιμένετε περίπου τρία δευτερόλεπτα για να έχετε τη δυνατότητα να ξεκλειδώσετε και πάλι το όχημα.

Κατά τα τρία αυτά δευτερόλεπτα, μπορείτε να βεβαιωθείτε για το σωστό κλείδωμα δοκιμάζοντας τις χειρολαβές των θυρών.

**Σημείωση:** εάν μια πόρτα ή η πόρτα του χώρου αποσκευών είναι ανοιχτή ή δεν έκλεισε σωστά, το αυτοκίνητο δεν θα κλειδωθεί. Ακούγεται ηχητικό σήμα και τα φώτα αλάρμ και τα φώτα θέσης δεν αναβοσβήνουν.

# INTELLIGENT KEY

Χρήση του Intelligent Key ως τηλεχειριστηρίου **A**

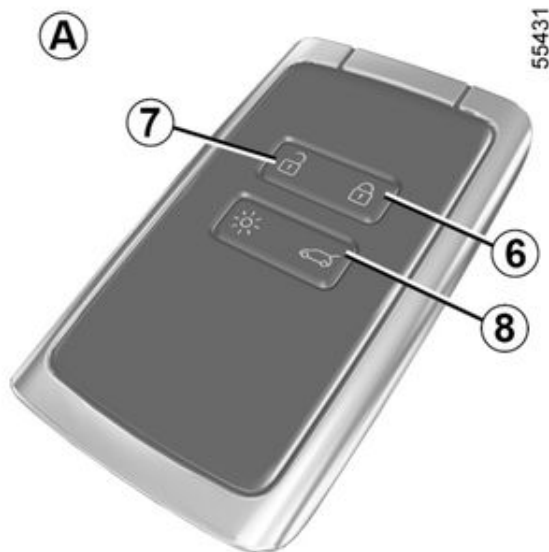

## Ξεκλείδωμα με χρήση του Intelligent Key

Πιέστε το πλήκτρο **7**.

Τα φώτα αλάρμ και τα πλευρικά φλας **αναβοσβήνουν μία φορά** για να υποδείξουν ότι οι πόρτες έχουν ξεκλειωθεί και, ανάλογα με τα αυτοκίνητα, οι εξωτερικοί καθρέφτες ανοίγουν αυτόματα.



Με τον κινητήρα σε λειτουργία, τα πλήκτρα Intelligent Key είναι ανενεργά.

## Κλείδωμα χρησιμοποιώντας το Intelligent Key

Με τις πόρτες και την πόρτα του χώρου αποσκευών κλειστές, πατήστε το κουμπί **6**: το αυτοκίνητο θα κλειδώσει.

Τα φώτα αλάρμ **αναβοσβήνουν δύο φορές** για να υποδείξουν ότι το όχημα είναι κλειδωμένο και, ανάλογα με το μοντέλο του οχήματος, οι εξωτερικοί καθρέφτες κλείνουν αυτόματα.

### Σημείωση:

- Η μέγιστη απόσταση από την οποία μπορείτε να κλειδώσετε το όχημα εξαρτάται από το περιβάλλον,
- Εάν μια πόρτα ή το πορτ-μπαγκάζ είναι ανοικτή ή δεν έχει κλείσει σωστά, δεν πραγματοποιείται κλείδωμα. Ακούγεται ηχητικό σήμα και τα φώτα αλάρμ και τα φώτα θέσης δεν αναβοσβήνουν.

## Ξεκλείδωμα/κλείδωμα μόνο του πορτ-μπαγκάζ

Πιέστε το πλήκτρο **8** για να ξεκλειδώσετε/κλειδώσετε μόνο το πορτμπαγκάζ.

55547



2

**Με τον κινητήρα σε λειτουργία**, εάν ανοίξετε και κλείσετε μια πόρτα και το Intelligent Key δεν βρίσκεται πλέον μέσα στην περιοχή **5**, το μήνυμα "Δεν ανιχνεύτηκε κάρτα-κλειδί" εμφανίζεται και σας προειδοποιεί ότι το Intelligent Key δεν βρίσκεται πια μέσα στο αυτοκίνητο. Έτσι αποφεύγετε για παράδειγμα να φύγετε, αφού αφήσετε έναν επιβάτη που έχει επάνω του το Intelligent Key.

Η προειδοποίηση καταργείται όταν το Intelligent Key ανιχνευτεί ξανά.

**Σημείωση:** αφού ξεκλειδώσετε μόνο τον χώρο αποσκευών χρησιμοποιώντας το κουμπί **8**, για να ξεκλειδώσετε τα άλλα στοιχεία ανοίγματος, είναι απαραίτητο:

## INTELLIGENT KEY

– να πιέσετε το πλήκτρο **7**,  
ή

**2**

– για να απομακρυνθείτε από το αυτοκίνητο για να ενεργοποιήσετε το αυτόματο κλείδωμα όταν απομακρύνεστε από το αυτοκίνητο. Σε αυτήν την περίπτωση, το ξεκλείδωμα κατά την προσέγγιση του αυτοκινήτου θα λειτουργεί και πάλι.

### Intelligent Key **B** (Έκδοση επαγγελματικού φορτηγού)



### Ξεκλείδωμα του αυτοκινήτου

Έχετε στη διάθεσή σας δύο τρόπους ξεκλειδώματος του αυτοκινήτου

- σε λειτουργία "hands-free", χρησιμοποιώντας τα πλήκτρα στις λαβές της πόρτας,
- χρήση του Intelligent Key ως τηλεχειριστήριο.

### Κλείδωμα του αυτοκινήτου

Έχετε στη διάθεσή σας τέσσερις τρόπους κλειδώματος του αυτοκινήτου:

- σε λειτουργία "hands-free" όταν απομακρύνεστε από το αυτοκίνητο,
- σε λειτουργία "hands-free", χρησιμοποιώντας το πλήκτρο **9** σε μία από τις λαβές των μπροστινών πορτών,
- σε λειτουργία "hands-free", χρησιμοποιώντας το πλήκτρο **10** σε μία από τις λαβές των συρόμενων πλευρικών πορτών,
- χρήση του Intelligent Key ως τηλεχειριστήριο,
- σε λειτουργία "hands-free", χρησιμοποιώντας το κουμπί στη λαβή της πίσω πόρτας.

### Απενεργοποίηση/ενεργοποίηση της "λειτουργίας hands-free"

Ανάλογα με το αυτοκίνητο, από τον υπολογιστή ταξιδιού ή την οθόνη πολυμέσων, μπορείτε να απενεργοποιήσετε/ενεργοποιήσετε τα εξής:

- κλείδωμα όταν απομακρύνεστε από το αυτοκίνητο,

- κλείδωμα και ξεκλείδωμα πιέζοντας το κουμπί **9** στις λαβές των ανοιγόμενων στοιχείων.

Επίσης, μπορείτε να απενεργοποιήσετε/ενεργοποιήσετε το ηχητικό σήμα που ακούγεται κατά το κλείδωμα, όταν απομακρύνεστε από το αυτοκίνητο. Δείτε τις σχετικές πληροφορίες.

### Ξεκλείδωμα με "hands-free"

**i** Μην τοποθετείτε το Intelligent Key σε χώρο όπου θα μπορούσε να έρθει σε επαφή με άλλο ηλεκτρονικό εξοπλισμό (υπολογιστής, τηλέφωνο κλπ.) καθώς κάτι τέτοιο μπορεί να διαταράξει τη λειτουργία του.

# INTELLIGENT KEY

53717

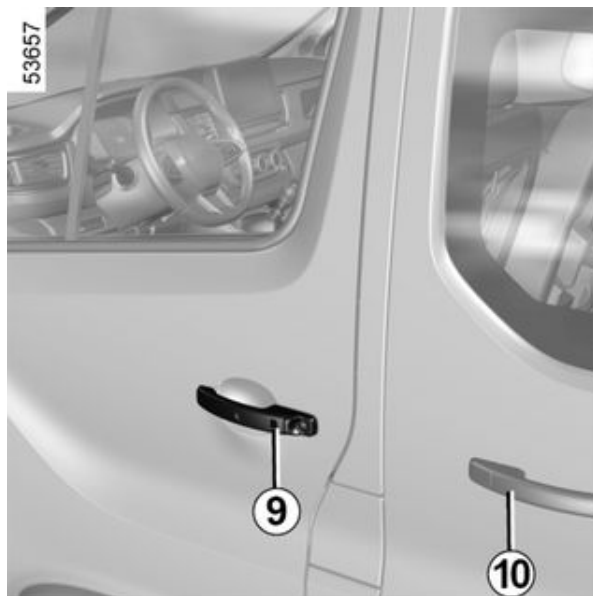

Intelligent Key στη ζώνη πρόσβασης **11**:

- Πιέστε το κουμπί **9** στη λαβή μιας από τις μπροστινές πόρτες για να ξεκλειδώσετε τις μπροστινές πόρτες σε ασφαλή λειτουργία ή όλα τα ανοιγόμενα μέρη σε λειτουργία πρόσβασης,
- Πατήστε το κουμπί **10** στη λαβή μιας από τις συρόμενες πλευρικές πόρτες ή, στο κουμπί **12** της πίσω πόρτας με μεντεσέ για να ξεκλειδώσετε την πίσω περιοχή σε ασφαλή λειτουργία ή όλα τα ανοιγόμενα μέρη σε λειτουργία πρόσβασης.

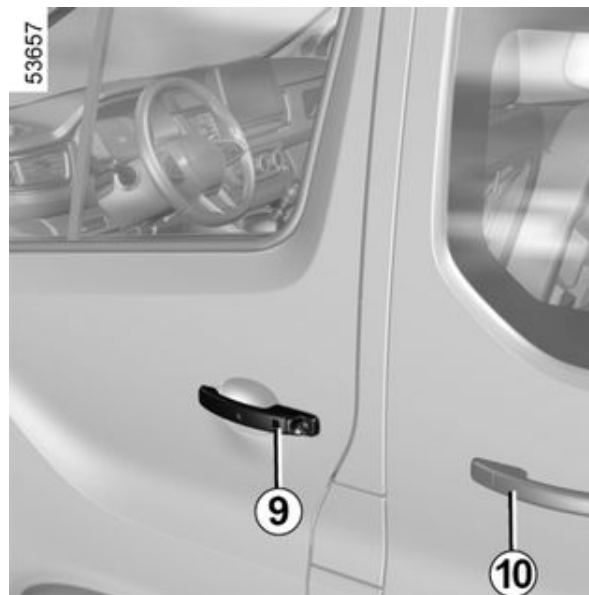

Τα φώτα αλάρμ και τα πλευρικά φλας **αναβοσβήνουν μία φορά** για να υποδείξουν ότι οι πόρτες έχουν ξεκλειδωθεί και, ανάλογα με τα αυτοκίνητα, οι εξωτερικοί καθρέφτες ανοίγουν αυτόματα.

## Κλείδωμα "hands-free"

Με το όχημα ξεκλειδωμένο, όλα τα ανοιγόμενα μέρη κλειστά, πατήστε το κουμπί **9**, **10** ή **12** μία φορά για να κλειδώσετε όλα τα ανοιγόμενα μέρη.

## Ασφαλής λειτουργία

Εάν μία από τις μπροστινές πόρτες είναι ανοιχτή, πατήστε το κουμπί **9**, **10** ή **12** για να κλειδώσετε την πίσω περιοχή.



Εάν ένα από τα πίσω ανοιγόμενα μέρη είναι ανοιχτό, πατήστε το κουμπί **9**, **10** ή **12** για να κλειδώσετε τις μπροστινές πόρτες.

## INTELLIGENT KEY

### Λειτουργία πρόσβασης

2

Εάν ένα ανοιγόμενο μέρος είναι ανοιχτό ή δεν κλείνει σωστά, το κουμπί **9**, **10** ή **12** δεν μπορεί να χρησιμοποιηθεί για κλείδωμα.

Τα φώτα αλάρμ αναβοσβήνουν δύο φορές για να υποδείξουν ότι το αυτοκίνητο είναι κλειδωμένο και, ανάλογα με το μοντέλο του αυτοκινήτου, οι εξωτερικοί καθρέφτες κλείνουν αυτόματα.

### Ιδιαιτερότητες που σχετίζονται με το κλείδωμα "hands-free"

Μετά το κλείδωμα σε λειτουργία "hands-free", θα πρέπει να περιμένετε περίπου τρία δευτερόλεπτα για να έχετε τη δυνατότητα να ξεκλειδώσετε και πάλι το όχημα.

**Σημείωση:** το ξεκλείδωμα/κλείδωμα "hands-free" δεν θα λειτουργήσει εάν το Intelligent Key δεν βρίσκεται στη ζώνη ανίχνευσης του πλήκτρου που χρησιμοποιείται.

55285

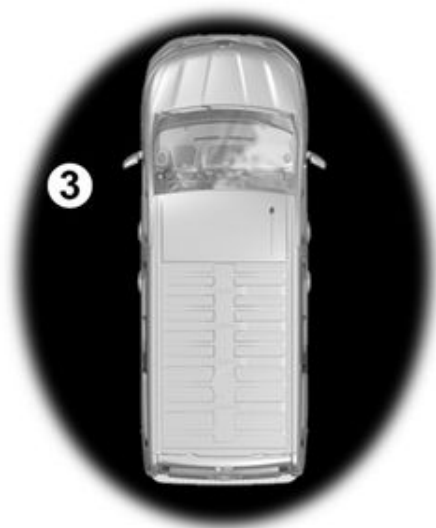

### Κλείδωμα hands-free όταν απομακρύνεστε από το αυτοκίνητο

Με το Intelligent Key επάνω σας και τις πόρτες και την πόρτα του πορτ-μπαγκάζ κλειστές, απομακρυνθείτε από το αυτοκίνητο: θα κλειδώσει αυτόματα μόλις απομακρυνθείτε από την περιοχή ανίχνευσης **3**.

**Σημείωση:** η απόσταση από την οποία το όχημα κλειδώνει εξαρτάται από το περιβάλλον.

Για να υποδειχθεί ότι το αυτοκίνητο είναι κλειδωμένο, τα φώτα αλάρμ αναβοσβήνουν δύο φορές και, στη συνέχεια, ανάβουν για τέσσερα δευτερόλεπτα περίπου, στη συνέχεια, ακούγεται ο ήχος επιβεβαίωσης.

55145

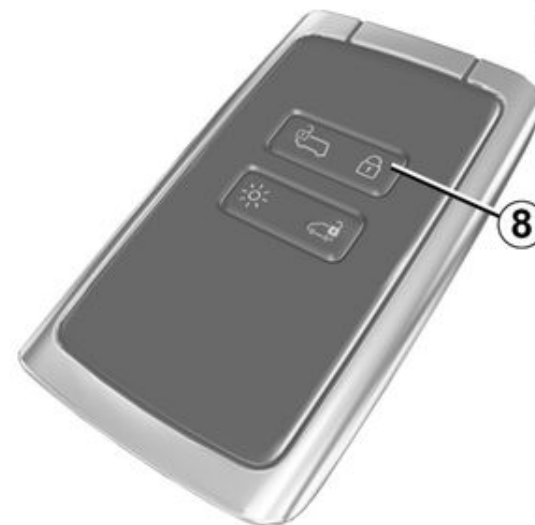

Εάν το Intelligent Key ήταν εντός της ζώνης πρόσβασης **3** για μεγαλύτερο χρονικό διάστημα από 15 λεπτά περίπου, η λειτουργία "κλείδωμα κατά την απομάκρυνση" είναι απενεργοποιημένη. Για να κλειδώσετε το αυτοκίνητο, πατήστε το πλήκτρο **8** του Intelligent Key.

# INTELLIGENT KEY

55287



Το κλειδί κατά την απομάκρυνση από το όχημα δεν είναι δυνατό εάν ένα Intelligent Key βρίσκεται στη ζώνη **14**.

**Σημείωση:** εάν ένα ανοιγόμενο μέρος (πόρτα ή πόρτα χώρου αποσκευών) είναι ανοιχτό ή δεν έχει κλείσει σωστά, δεν πραγματοποιείται κλείδωμα "hands-free" όταν απομακρύνεστε από το όχημα. Τα φώτα αλάρμ και τα φλας δεν αναβοσβήνουν.

## Χρήση του Intelligent Key ως τηλεχειριστηρίου **B**



**Ευθύνη του οδηγού κατά τη στάθμευση ή στάση του οχήματος**

Μην αφήνετε ποτέ μόνο στο όχημά σας ένα ζώο, ένα παιδί ή έναν μη αυτοεξυπηρετούμενο ενήλικα, ακόμη και για μικρό χρονικό διάστημα.

Αυτοί, μπορεί να θέσουν τον εαυτό τους ή άλλα άτομα σε κίνδυνο, ξεκινώντας τον κινητήρα, ενεργοποιώντας εξοπλισμούς, όπως τα ηλεκτρικά παράθυρα, ή κλειδώνοντας τις πόρτες.

Επιπλέον, όταν κάνει ζέστη ή/και έχει ηλιοφάνεια, πρέπει να θυμάστε ότι η εσωτερική θερμοκρασία της καμπίνας αυξάνεται πολύ γρήγορα.

**ΚΙΝΔΥΝΟΣ ΘΑΝΑΤΟΥ Ή ΣΟΒΑΡΟΥ ΤΡΑΥΜΑΤΙΣΜΟΥ**

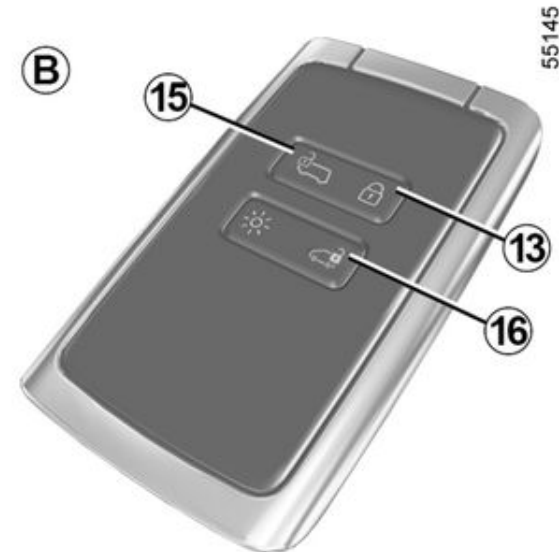

55145

2

Υπάρχουν δύο τρόποι χρήσης: **Ασφαλής λειτουργία και λειτουργία πρόσβασης.**

Για να αλλάξετε τη λειτουργία του Intelligent Key, μεταβείτε στο μενού "Πρόσβαση" από τον υπολογιστή ταξιδιού ή, ανάλογα με το αυτοκίνητο, από την οθόνη πολυμέσων.

Η προεπιλεγμένη λειτουργία είναι **Ασφαλής λειτουργία.**



Με τον κινητήρα σε λειτουργία, τα πλήκτρα Intelligent Key είναι ανενεργά.

## INTELLIGENT KEY

### Ξεκλείδωμα με χρήση του Intelligent Key

2

Πιέστε το πλήκτρο **16** για να ξεκλειδώσετε την πίσω, διπλή πόρτα ή την πόρτα του πορτ-μπαγκάζ και, ανάλογα με το αυτοκίνητο, τις πλαϊνές συρόμενες θύρες.

### Ασφαλής λειτουργία

Πιέστε το πλήκτρο **15** για να ξεκλειδώσετε τις εμπρός πόρτες και, ανάλογα με το αυτοκίνητο, τη συρόμενη πλαϊνή πόρτα.

### Λειτουργία πρόσβασης

Πατήστε το πλήκτρο **15** για να ξεκλειδώσετε όλα τα ανοιγόμενα μέρη.

Τα φώτα αλάρμ και τα πλευρικά φλας **αναβοσβήνουν μία φορά** για να υποδείξουν ότι οι πόρτες έχουν ξεκλειωθεί και, ανάλογα με τα αυτοκίνητα, οι εξωτερικοί καθρέφτες ανοίγουν αυτόματα.

### Κλείδωμα χρησιμοποιώντας το Intelligent Key

Με τις πόρτες και την πόρτα του χώρου αποσκευών κλειστές, πατήστε το κουμπί **13**: το αυτοκίνητο θα κλειδώσει.

Τα φώτα αλάρμ **αναβοσβήνουν δύο φορές** για να υποδείξουν ότι το όχημα

είναι κλειδωμένο και, ανάλογα με το μοντέλο του οχήματος, οι εξωτερικοί καθρέφτες κλείνουν αυτόματα.

### Σημείωση:

- Η μέγιστη απόσταση από την οποία μπορείτε να κλειδώσετε το όχημα εξαρτάται από το περιβάλλον,
- Εάν μια πόρτα ή το πορτ-μπαγκάζ είναι ανοικτή ή δεν έχει κλείσει σωστά, δεν πραγματοποιείται κλείδωμα. Ακούγεται ηχητικό σήμα και τα φώτα αλάρμ και τα φώτα θέσης δεν αναβοσβήνουν.

53723



**Με τον κινητήρα σε λειτουργία** εάν ανοίξετε και κλείσετε μια πόρτα και το Intelligent Key δεν βρίσκεται πλέον μέσα στην περιοχή **4**, το μήνυμα "Δεν ανιχνεύτηκε κάρτα-κλειδί" εμφανίζεται και σας προειδοποιεί ότι το Intelligent

Key δεν βρίσκεται πια μέσα στο αυτοκίνητο. Έτσι αποφεύγετε για παράδειγμα να φύγετε, αφού αφήσετε έναν επιβάτη που έχει επάνω του το Intelligent Key.

Η προειδοποίηση καταργείται όταν το Intelligent Key ανιχνευτεί ξανά.

## ΥΠΕΡΚΛΕΙΔΩΜΑ

53718

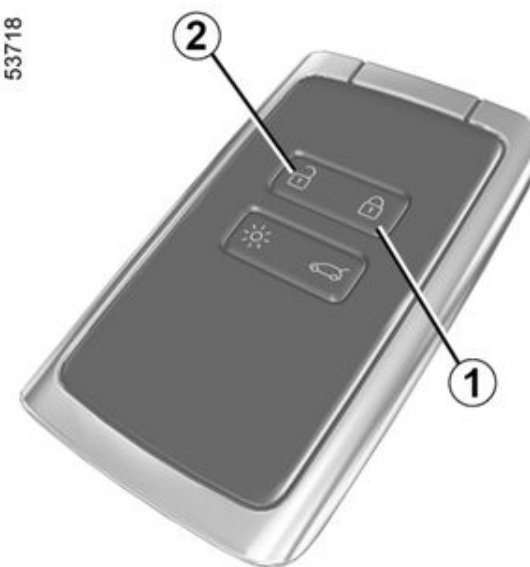

Όταν το αυτοκίνητο είναι εξοπλισμένο με το υπερκλείδωμα, αυτό επιτρέπει το κλείδωμα των ανοιγόμενων μερών και την παρεμπόδιση του ανοίγματος των θυρών από τις εσωτερικές λαβές (περίπτωση, για παράδειγμα, μιας παραβίασης τζαμιού η οποία ακολουθείται από προσπάθεια ανοίγματος των θυρών από το εσωτερικό).

## INTELLIGENT KEY



Μη χρησιμοποιείτε ποτέ το υπερκλείδωμα των θυρών εάν κάποιος παραμένει στο εσωτερικό του αυτοκινήτου!



**Ιδιαιτερότητα:** το υπερκλείδωμα δεν είναι δυνατό όταν τα φώτα αλάρμ ή τα φώτα θέσης (μικρή σκάλα) του αυτοκινήτου είναι αναμμένα.



Ανάλογα με το μοντέλο του αυτοκινήτου, οι εξωτερικοί καθρέφτες μπορεί να διπλώνουν αυτόματα, όταν κλειδώνετε το αυτοκίνητο.

### Ενεργοποίηση/απενεργοποίηση

#### Για να ενεργοποιήσετε το υπερκλείδωμα

Πιέστε δύο συνεχείς και γρήγορες φορές το πλήκτρο **2**.

Το κλείδωμα επιβεβαιώνεται με τα φώτα αλάρμ και τα πλαϊνά φλας που αναβοσβήνουν **δύο φορές αργά και τρεις φορές γρήγορα**.

Ανάλογα με το μοντέλο του αυτοκινήτου, οι εξωτερικοί καθρέφτες μπορεί να διπλώνουν αυτόματα, όταν κλειδώνετε το αυτοκίνητο → 173.

#### Για να απενεργοποιήσετε το υπερκλείδωμα

Πιέστε στο πλήκτρο **1**.

Το ξεκλείδωμα επισημαίνεται με ένα αναβόσβημα των φώτων αλάρμ

## Intelligent Key: μπαταρία



Σε περίπτωση αντικατάστασης, φροντίστε να χρησιμοποιείτε τον ίδιο ή αντίστοιχο τύπο μπαταρίας (συμβουλευθείτε έναν Εξουσιοδοτημένο Αντιπρόσωπο).



### Προφυλάξεις σχετικά με τις μπαταρίες:

- φυλάξτε τις μπαταρίες (καινούργιες ή χρησιμοποιημένες) μακριά από παιδιά,
- για να μην καταπιούν τις μπαταρίες.

### Κίνδυνος χημικών εγκαυμάτων τα οποία ενδέχεται να οδηγήσουν σε θάνατο.

- Σε περίπτωση κατάποσης ή εισαγωγής σε οποιοδήποτε μέρος του σώματος, συμβουλευθείτε έναν γιατρό το συντομότερο δυνατόν.

2

## INTELLIGENT KEY

2



Κατά την αντικατάσταση:

– βεβαιωθείτε ότι οι μπαταρίες είναι σωστά τοποθετημένες.

### Υπάρχει κίνδυνος έκρηξης.

– εάν η θυρίδα δεν κλείνει σωστά, αποφύγετε τη χρήση και κρατήστε μακριά από παιδιά.

### Αντικατάσταση της μπαταρίας



Εάν το μήνυμα "Χαμηλή μπαταρία κάρτας-κλειδιού" εμφανίζεται στο καντράν, αντικαταστήστε την μπαταρία του Intelligent Key:

71010-

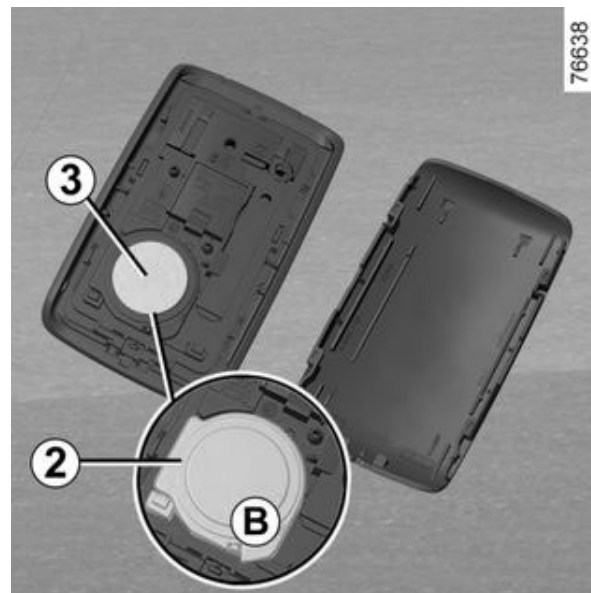

Για να επανατοποθετήσετε, ακολουθήστε την αντίστροφη διαδικασία και στη συνέχεια πιέστε ένα του Intelligent Key τέσσερις φορές καθώς είστε κοντά στο αυτοκίνητο: την επόμενη φορά που θα ξεκινήσει το όχημα, το μήνυμα θα εξαφανιστεί.

- σύρετε το πίσω περίβλημα **1** προς τα κάτω, ενώ πιέζετε την περιοχή **A**.
- αφαιρέστε το κάλυμμα **2** της μπαταρίας **3**,
- αφαιρέστε την μπαταρία πατώντας τη μία πλευρά και ανασηκώνοντας την άλλη,
- αντικαταστήστε την ανάλογα με τη κατεύθυνση και το πρότυπο που εμφανίζεται στο εσωτερικό του καλύμματος.

Βεβαιωθείτε ότι το κάλυμμα είναι πραγματι κουμπωμένο.

**Σημείωση:** Κατά την αντικατάσταση της μπαταρίας, μην αγγίξετε το ηλεκτρονικό κύκλωμα ή τις επαφές στην Intelligent Key.



Βεβαιωθείτε ότι το κάλυμμα είναι πραγματι κουμπωμένο.



Μπορείτε να βρείτε μπαταρίες σε ένα Επίσημο Συνεργείο της μάρκας, η διάρκεια ζωής αυτών των μπαταριών είναι περίπου δύο χρόνια. Φροντίστε να μην υπάρχει μελάνι πάνω στη μπαταρία: κίνδυνος κακής ηλεκτρικής επαφής.

### Σφάλματα λειτουργίας

Εάν η μπαταρία είναι πολύ αδύναμη για να διασφαλιστεί η σωστή λειτουργία, μπορείτε ακόμη να ξεκινήσετε και κλειδώσετε/ξεκλειδώσετε το αυτοκίνητο ➔ **198**.

## INTELLIGENT KEY

26913



Μην πετάτε οπουδήποτε τις μεταχειρισμένες μπαταρίες σας ως σκουπίδια.

Παραδώστε τις σε Εξουσιοδοτημένο συνεργείο ή συμβουλευτείτε την τοπική σας αρχή για πληροφορίες σχετικά με κατάλληλες εγκαταστάσεις ανακύκλωσης.

# ΚΛΕΙΔΙ, ΤΗΛΕΧΕΙΡΙΣΤΗΡΙΟ

## Γενικά

2



**Ευθύνη του οδηγού κατά τη στάθμευση ή στάση του οχήματος**

Μην αφήνετε ποτέ μόνο στο όχημά σας ένα ζώο, ένα παιδί ή έναν μη αυτοεξυπηρετούμενο ενήλικα, ακόμη και για μικρό χρονικό διάστημα.

Αυτοί, μπορεί να θέσουν τον εαυτό τους ή άλλα άτομα σε κίνδυνο, ξεκινώντας τον κινητήρα, ενεργοποιώντας εξοπλισμούς, όπως τα ηλεκτρικά παράθυρα, ή κλειδώνοντας τις πόρτες.

Επιπλέον, όταν κάνει ζέστη ή/και έχει ηλιοφάνεια, πρέπει να θυμάστε ότι η εσωτερική θερμοκρασία της καμπίνας αυξάνεται πολύ γρήγορα.

**ΚΙΝΔΥΝΟΣ ΘΑΝΑΤΟΥ Ή ΣΟΒΑΡΩΝ ΤΡΑΥΜΑΤΙΣΜΩΝ.**

Κλειδί, τηλεχειριστήριο με ραδιοσυχνότητα **A** (έκδοση combi)



1. Κλείδωμα όλων των ανοιγόμενων μερών.
2. Ξεκλείδωμα όλων των ανοιγόμενων μερών.
3. Κλείδωμα/ξεκλείδωμα χρησιμοποιώντας το κλειδί με αναδιπλούμενο έλασμα. Για να ελευθερώσετε το κλειδί από την υποδοχή του, πιέστε το πλήκτρο **3** και θα εξαχθεί. Πιέστε το πλήκτρο **3** και επανατοποθετήστε το στην υποδοχή του.
4. Κλειδί διακόπτη κινητήρα και πόρτας οδηγού.
5. Ξεκλείδωμα του πορτ-μπαγκάζ μόνο.

Κλειδί, τηλεχειριστήριο με ραδιοσυχνότητα **B** (έκδοση combi)



1. Κλείδωμα όλων των ανοιγόμενων μερών.
2. Ξεκλείδωμα όλων των ανοιγόμενων μερών.
3. Κλειδί διακόπτη κινητήρα και πόρτας οδηγού.
4. Ξεκλείδωμα του πορτ-μπαγκάζ μόνο.

## ΚΛΕΙΔΙ, ΤΗΛΕΧΕΙΡΙΣΤΗΡΙΟ

Κλειδί, τηλεχειριστήριο με ραδιοσυχνότητα **C** (έκδοση επαγγελματικού φορτηγού)



1. Κλείδωμα όλων των ανοιγόμενων μερών.
2. Ξεκλείδωμα όλων των ανοιγόμενων μερών.
3. Κλείδωμα/ξεκλείδωμα χρησιμοποιώντας το κλειδί με αναδιπλούμενο έλασμα. Για να ελευθερώσετε το κλειδί από την υποδοχή του, πιέστε το πλήκτρο **3** και θα εξαχθεί. Πιέστε το πλήκτρο **3** και επανατοποθετήστε το στην υποδοχή του.
4. Κλειδί διακόπτη κινητήρα και πόρτας οδηγού.

5. Ξεκλειδώστε τις πίσω διπλές πόρτες ή την πόρτα του πορτμπαγκάζ και, ανάλογα με το μοντέλο του αυτοκινήτου, τις συρόμενες πλαϊνές πόρτες.

**i** Υπάρχουν δύο τρόποι να χρησιμοποιήσετε το τηλεχειριστήριο: **Λειτουργία πρόσβασης** και **Ασφαλής λειτουργία**. Για εναλλαγή μεταξύ των λειτουργιών χρήστη του τηλεχειριστηρίου, χρησιμοποιήστε στο μενού "Πρόσβαση" από τον υπολογιστή ταξιδιού ή από την οθόνη πολυμέσων, ανάλογα με το αυτοκίνητο → 162.

Κλειδί, τηλεχειριστήριο με ραδιοσυχνότητα **D** (έκδοση φορτηγού)



1. Κλείδωμα όλων των ανοιγόμενων μερών.
2. Ξεκλείδωμα όλων των ανοιγόμενων μερών.
3. Κλειδί διακόπτη κινητήρα και πόρτας οδηγού.
4. Ξεκλειδώστε τις πίσω διπλές πόρτες ή την πόρτα του πορτμπαγκάζ και, ανάλογα με το μοντέλο του αυτοκινήτου, τις συρόμενες πλαϊνές πόρτες.

**i** Υπάρχουν δύο τρόποι να χρησιμοποιήσετε το τηλεχειριστήριο: **Λειτουργία πρόσβασης και Ασφαλής λειτουργία.**

Για εναλλαγή μεταξύ των λειτουργιών χρήστη του τηλεχειριστηρίου, χρησιμοποιήστε στο μενού "Πρόσβαση" από τον υπολογιστή ταξιδιού ή από την οθόνη πολυμέσων, ανάλογα με το αυτοκίνητο  
➔ 162.

### Παρεμβολές

Ανάλογα με το άμεσο περιβάλλον (εξωτερικές εγκαταστάσεις ή χρήση συσκευών που λειτουργούν στην ίδια συχνότητα με το τηλεχειριστήριο), η λειτουργία του τηλεχειριστηρίου μπορεί να διαταραχτεί.

**i** Το κλειδί δεν πρέπει να χρησιμοποιείται για άλλες λειτουργίες εκτός από τις λειτουργίες που περιγράφονται στο βιβλίο (άνοιγμα μπουκαλιού...).

**i** Σε περίπτωση αντικατάστασης, ή εάν χρειάζεστε άλλο ένα κλειδί ή τηλεχειριστήριο

Απευθυνθείτε αποκλειστικά σε ένα Επίσημο Συνεργείο της μάρκας:

- εάν πρέπει να αντικαταστήσετε ένα κλειδί, είναι απαραίτητο να πάτε το αυτοκίνητο μαζί με όλα του τα κλειδιά σε ένα Επίσημο Συνεργείο για την επαναφορά του συστήματος,
- ανάλογα με το αυτοκίνητο, μπορείτε να χρησιμοποιήσετε μέχρι τέσσερα τηλεχειριστήρια.

### Βλάβη του τηλεχειριστηρίου

Φροντίζετε πάντα να έχετε πάντοτε τη μπαταρία σε καλή κατάσταση, να είναι το σωστό μοντέλο και να έχει τοποθετηθεί σωστά. Η διάρκεια ζωής της μπαταρίας είναι περίπου δύο χρόνια  
Πώς θα αντικαταστήσετε την μπαταρία ➔ 42.

**i** **Συμβουλή**  
Μην πλησιάζετε το τηλεχειριστήριο σε πηγή θερμότητας, ψύξης ή υγρασίας.

### Εμβέλεια του τηλεχειριστηρίου με ραδιοσυχνότητα

Ποικίλλει ανάλογα με το περιβάλλον: προσοχή λοιπόν στους χειρισμούς του τηλεχειριστηρίου με τους οποίους μπορεί τυχαία να κλειδώσουν ή να ξεκλειδώσουν οι πόρτες ενώ δεν θα έπρεπε, εξαιτίας ανεπιθύμητων πατημάτων των πλήκτρων.

**Σημείωση:** εάν μια πόρτα ή η πόρτα του χώρου αποσκευών είναι ανοιχτή ή δεν έκλεισε σωστά, το αυτοκίνητο δεν θα κλειδωθεί. Τα φώτα αλάρμ και τα φλας δεν αναβοσβήνουν.

### Χρήση

Το τηλεχειριστήριο **A** ή, ανάλογα με το όχημα, το τηλεχειριστήριο **B** μπορεί να χρησιμοποιηθεί για το κλείδωμα ή το ξεκλείδωμα των ανοιγόμενων μερών. Τροφοδοτείται με ρεύμα από μπαταρία η οποία πρέπει να αντικαθίσταται  
➔ 42.

### Κλείδωμα των θυρών

Πιέστε το πλήκτρο κλειδώματος **1**.

## ΚΛΕΙΔΙ, ΤΗΛΕΧΕΙΡΙΣΤΗΡΙΟ

Τα φώτα αλάρμ και τα φώτα θέσης αναβοσβήνουν δύο φορές για να υποδείξουν ότι οι πόρτες έχουν κλειδωθεί και, ανάλογα με το όχημα, οι εξωτερικοί καθρέφτες διπλώνουν αυτόματα.

**Σημείωση:** εάν μια πόρτα ή η πόρτα του χώρου αποσκευών είναι ανοιχτή ή δεν έκλεισε σωστά, το αυτοκίνητο δεν θα κλειδωθεί. Τα φώτα αλάρμ και τα φλας δεν αναβοσβήνουν και δεν ακούγεται ηχητικό σήμα.

### Ξεκλείδωμα των θυρών

Τα φώτα αλάρμ και τα πλευρικά φλας αναβοσβήνουν μία φορά για να υποδείξουν ότι οι πόρτες έχουν ξεκλειδωθεί. Ανάλογα με το αυτοκίνητο, οι εξωτερικοί καθρέφτες ανοίγουν αυτόματα.

### Έκδοση combi

Πιέστε το πλήκτρο **2** για να ξεκλειδώσετε όλα τα ανοιγόμενα μέρη.

### Έκδοση επαγγελματικού φορτηγού

Πιέστε το πλήκτρο **2**:

- για να ξεκλειδώσετε όλα τα ανοιγόμενα μέρη, σε λειτουργία πρόσβασης,
- για να ξεκλειδώσετε τις εμπρός θύρες και, ανάλογα με το αυτοκίνητο, τις συρόμενες πλαϊνές θύρες σε Ασφαλή λειτουργία.



Ανάλογα με το αυτοκίνητο, οι εξωτερικοί καθρέφτες διπλώνουν/ξεδιπλώνουν αυτόματα όταν κλειδώνετε/ξεκλειδώνετε το αυτοκίνητο → **173**.



Τα πλήκτρα του τηλεχειριστηρίου είναι ανενεργά, εάν ο κινητήρας είναι σε λειτουργία με ανοιχτό διακόπτη → **197**.



**Ευθύνη του οδηγού κατά τη στάθμευση ή στάση του οχήματος**

Μην εγκαταλείπετε ποτέ το αυτοκίνητό σας με παιδί, έναν ενήλικα που δεν αυτοεξυπηρετείται ή ένα κατοικίδιο, ακόμη και για μικρό χρονικό διάστημα. Αυτοί, μπορεί να θέσουν τον εαυτό τους ή άλλα άτομα σε κίνδυνο, ξεκινώντας τον κινητήρα, ενεργοποιώντας εξοπλισμούς, όπως τα ηλεκτρικά παράθυρα, ή κλειδώνοντας τις πόρτες.

Επιπλέον, όταν κάνει ζέστη ή/και έχει ηλιοφάνεια, πρέπει να θυμάστε ότι η εσωτερική θερμοκρασία της καμπίνας αυξάνεται πολύ γρήγορα.

**ΚΙΝΔΥΝΟΣ ΘΑΝΑΤΟΥ Ή ΣΟΒΑΡΟΥ ΤΡΑΥΜΑΤΙΣΜΟΥ.**

## ΚΛΕΙΔΙ, ΤΗΛΕΧΕΙΡΙΣΤΗΡΙΟ

Ξεκλείδωμα του χώρου αποσκευών μόνο (στην έκδοση combi)

2

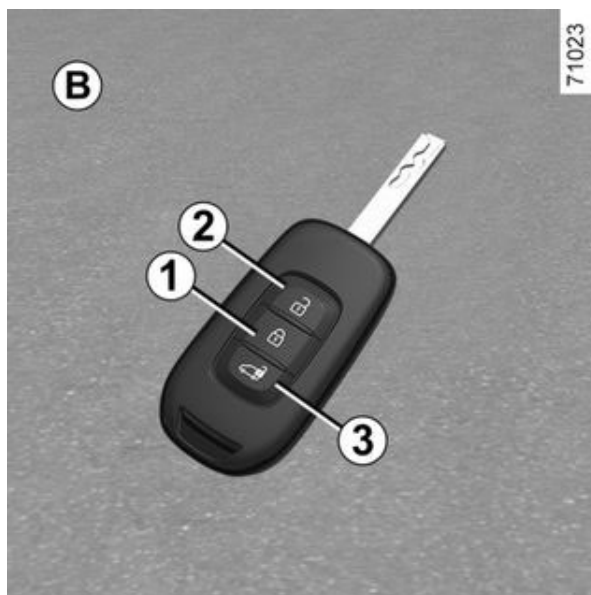
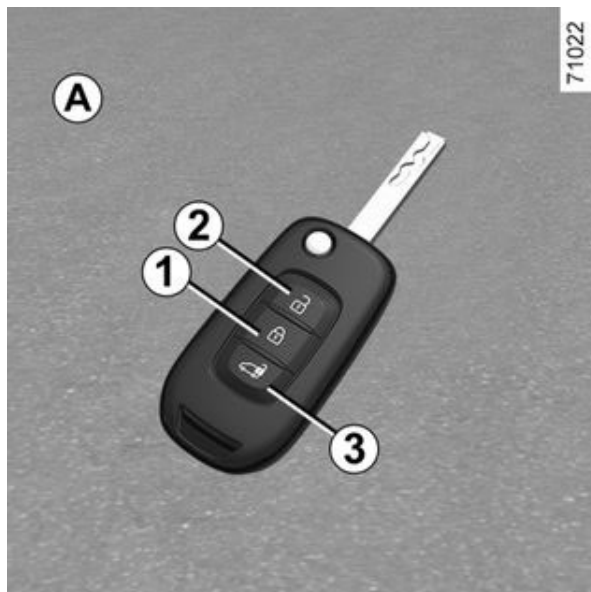

Χρησιμοποιώντας το τηλεχειριστήριο **A** ή το **B**, πατήστε το πλήκτρο **3** για να ξεκλειδώσετε μόνο την πόρτα του χώρου αποσκευών.

Ξεκλείδωμα του χώρου φόρτωσης (έκδοση επαγγελματικού φορτηγού)

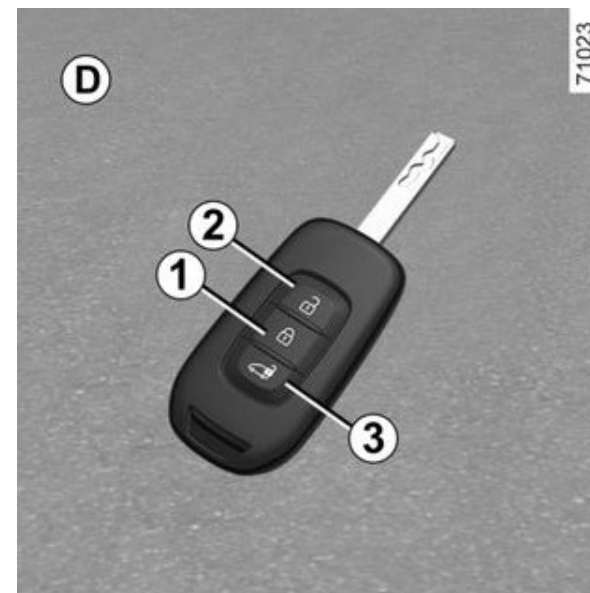
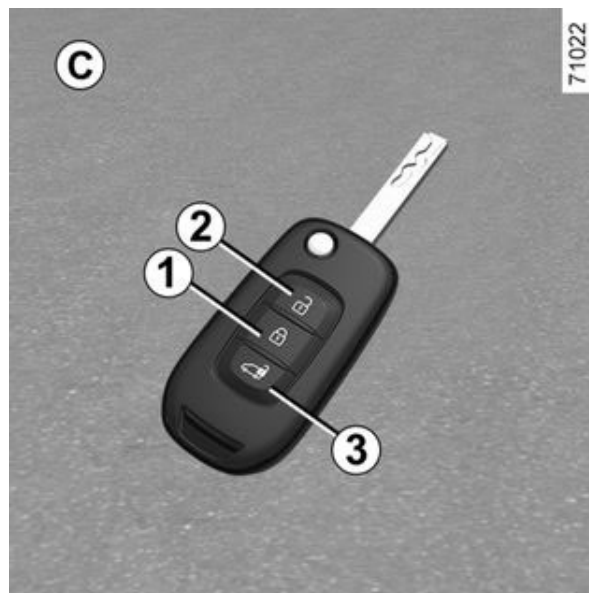

Χρησιμοποιώντας το τηλεχειριστήριο **C** ή **D**, πιέστε το πλήκτρο **3** για να ξεκλειδώσετε τις πίσω διπλές πόρτες ή την πόρτα του πορτμπαγκάζ και, ανάλογα με το αυτοκίνητο, τις συρόμενες πλευρικές πόρτες.

## ΚΛΕΙΔΙ, ΤΗΛΕΧΕΙΡΙΣΤΗΡΙΟ

### Τηλεχειριστήρια C ή D στην έκδοση βαν

Υπάρχουν δύο τρόποι να χρησιμοποιήσετε το τηλεχειριστήριο: **Λειτουργία πρόσβασης και Ασφαλής λειτουργία.**

Για εναλλαγή μεταξύ των λειτουργιών χρήστη του τηλεχειριστηρίου, χρησιμοποιήστε στο μενού "Πρόσβαση" από τον υπολογιστή ταξιδιού ή από την οθόνη πολυμέσων, ανάλογα με το αυτοκίνητο → 162.

**Σημείωση:** σε περίπτωση αποσύνδεσης/αντικατάστασης της μπαταρίας 12 Volt, η λειτουργία Πρόσβαση θα αναδιαμορφωθεί από προεπιλογή.

## ΥΠΕΡΚΛΕΙΔΩΜΑ



Μη χρησιμοποιείτε ποτέ το υπερκλείδωμα των θυρών εάν κάποιος παραμένει στο εσωτερικό του αυτοκινήτου!

**Ιδιαιτερότητα:** το υπερκλείδωμα δεν είναι δυνατό όταν τα φώτα αλάρμ ή τα

φώτα θέσης (μικρή σκάλα) του αυτοκινήτου είναι αναμμένα.

55284



55289



## Ενεργοποίηση/απενεργοποίηση

### Για να ενεργοποιήσετε το υπερκλείδωμα

πιέστε δύο συνεχείς και γρήγορες φορές το πλήκτρο **1**.

Το κλείδωμα επιβεβαιώνεται με τα φώτα αλάρμ και τα πλαϊνά φλας που αναβοσβήνουν δύο φορές αργά και τρεις φορές γρήγορα.

Ανάλογα με το μοντέλο του αυτοκινήτου, οι εξωτερικοί καθρέφτες μπορεί να διπλώνουν αυτόματα, όταν κλειδώνετε το αυτοκίνητο → 0.

### Για να απενεργοποιήσετε το υπερκλείδωμα

Πιέστε το πλήκτρο **2** μία φορά. Το ξεκλείδωμα επισημαίνεται με ένα αναβόσβημα των φώτων αλάρμ

2

## ΚΛΕΙΔΙ, ΤΗΛΕΧΕΙΡΙΣΤΗΡΙΟ

Τηλεχειριστήριο με ραδιοσυχνότητα: μπαταριά

2



Κατά την αντικατάσταση:  
– βεβαιωθείτε ότι οι μπαταρίες είναι σωστά τοποθετημένες.

### Κίνδυνος έκρηξης.

– εάν η θυρίδα δεν κλείνει σωστά, αποφύγετε τη χρήση και κρατήστε μακριά από παιδιά.



### Προφυλάξεις σχετικά με τις μπαταρίες:

– φυλάξτε τις μπαταρίες (καινούργιες ή χρησιμοποιημένες) μακριά από παιδιά,  
– μην καταπίνετε τις μπαταρίες,

### Κίνδυνος χημικών εγκαυμάτων τα οποία ενδέχεται να οδηγήσουν σε θάνατο.

– σε περίπτωση κατάποσης ή εισαγωγής σε οποιοδήποτε μέρος του σώματος, συμβουλευθείτε ένα γιατρό το συντομότερο δυνατό.

## Αντικατάσταση της μπαταρίας

53853



Ανοίξτε τη θήκη από τη σχισμή **1** χρησιμοποιώντας ένα κατσαβίδι με ίσια μύτη ή παρόμοιο εργαλείο και αντικαταστήστε την μπαταρία **2**, τηρώντας τον τύπο και την πολικότητα που υποδεικνύεται στο πίσω μέρος του καλύμματος.



Σε περίπτωση αντικατάστασης, φροντίστε να χρησιμοποιείτε τον ίδιο ή αντίστοιχο τύπο μπαταρίας (συμβουλευθείτε έναν Εξουσιοδοτημένο Αντιπρόσωπο).

53852

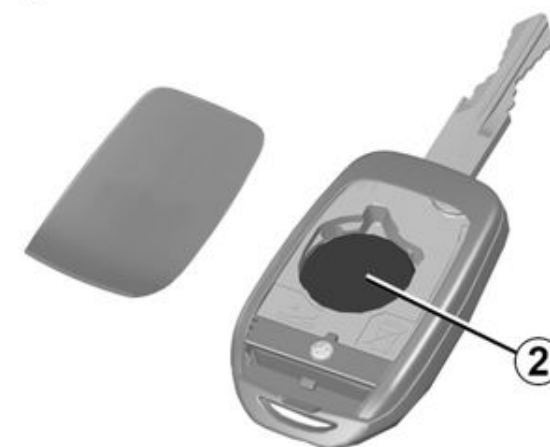

Κατά την επανατοποθέτηση, βεβαιωθείτε ότι το κάλυμμα έχει κουμπώσει σωστά και ότι η βίδα έχει σφίξει σωστά.

**Σημείωση:** κατά την αντικατάσταση της μπαταρίας, σας συμβουλεύουμε να μην αγγίζετε το ηλεκτρονικό κύκλωμα που βρίσκεται επάνω στο καπάκι του κλειδιού.



Κατά την επανατοποθέτηση, βεβαιωθείτε ότι το κάλυμμα έχει κουμπώσει σωστά και ότι η βίδα έχει σφίξει σωστά.

# ΚΛΕΙΔΙ, ΤΗΛΕΧΕΙΡΙΣΤΗΡΙΟ

## Σφάλματα λειτουργίας

Εάν η μπαταρία είναι πολύ αδύναμη για να διασφαλιστεί η σωστή λειτουργία, μπορείτε ακόμη να ξεκινήσετε και κλειδώσετε/ξεκλειδώσετε το αυτοκίνητο → 50.

**i** Μπορείτε να βρείτε μπαταρίες σε ένα Επίσημο Συνεργείο της μάρκας, η διάρκεια ζωής αυτών των μπαταριών είναι περίπου δύο χρόνια. Φροντίστε να μην υπάρχουν ίχνη από μελάνι πάνω στη μπαταρία: κίνδυνος κακής ηλεκτρικής επαφής.

26913



**i** Μην πετάτε οπουδήποτε τις μεταχειρισμένες μπαταρίες σας ως σκουπίδια. Παραδώστε τις σε ένα εξουσιοδοτημένο συνεργείο ή συμβουλευτείτε την τοπική σας αρχή για πληροφορίες σχετικά με κατάλληλες εγκαταστάσεις ανακύκλωσης.

# ΠΟΡΤΕΣ ΚΑΙ ΑΝΟΙΓΟΜΕΝΑ ΤΜΗΜΑΤΑ

2

## ΕΜΠΡΟΣ ΠΟΡΤΕΣ



Για λόγους ασφαλείας, οι χειρισμοί ανοίγματος/κλεισίματος πρέπει να πραγματοποιούνται μόνο όταν το αυτοκίνητο είναι σταματημένο.



### Ευθύνη του οδηγού κατά τη στάθμευση ή στάση του οχήματος

Μην αφήνετε ποτέ μόνο στο όχημά σας ένα ζώο, ένα παιδί ή έναν μη αυτοεξυπηρετούμενο ενήλικα, ακόμη και για μικρό χρονικό διάστημα.

Αυτά τα άτομα ή ζώα μπορεί να κινδυνεύσουν ή να θέσουν σε κίνδυνο άλλα άτομα ξεκινώντας τον κινητήρα, ενεργοποιώντας εξοπλισμούς όπως τα ηλεκτρικά παράθυρα, ή κλειδώνοντας τις πόρτες. Επιπλέον, όταν κάνει ζέστη ή/και έχει ηλιοφάνεια, πρέπει να θυμάστε ότι η εσωτερική θερμοκρασία της καμπίνας αυξάνεται πολύ γρήγορα.

**ΚΙΝΔΥΝΟΣ ΘΑΝΑΤΟΥ Ή ΣΟΒΑΡΟΥ ΤΡΑΥΜΑΤΙΣΜΟΥ.**

## Άνοιγμα από έξω

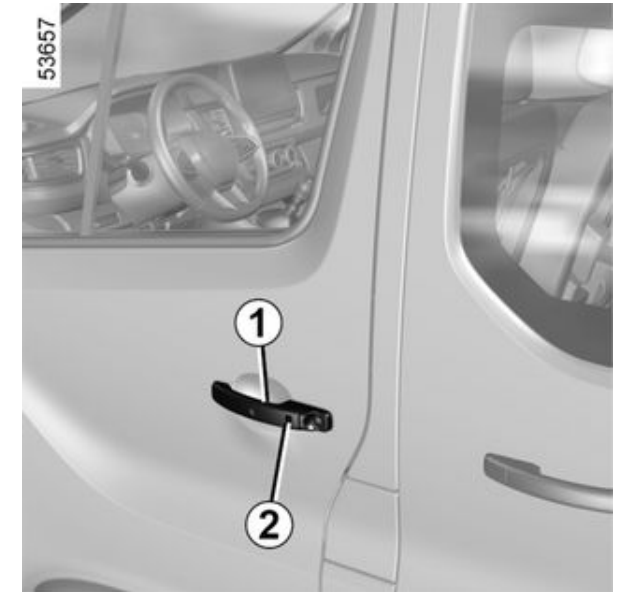

### Αυτοκίνητα με τηλεχειριστήριο

Ξεκλειδώστε το αυτοκίνητο με το τηλεχειριστήριο και τραβήξτε τη λαβή **1**.

### Αυτοκίνητα με Intelligent Key

(ανάλογα με το μοντέλο του αυτοκινήτου)

Έχοντας μαζί σας το Intelligent Key πατήστε το πλήκτρο **2** για να ξεκλειδώσετε το αυτοκίνητο και τραβήξτε τη λαβή **1**.

### Κλείσιμο από έξω

Σπρώξτε την πόρτα Κλειδώστε το με το τηλεχειριστήριο ή σε αυτοκίνητα που

## ΠΟΡΤΕΣ ΚΑΙ ΑΝΟΙΓΟΜΕΝΑ ΤΜΗΜΑΤΑ

είναι εξοπλισμένα με Intelligent Key, πατώντας το πλήκτρο **2**.

### Άνοιγμα από μέσα

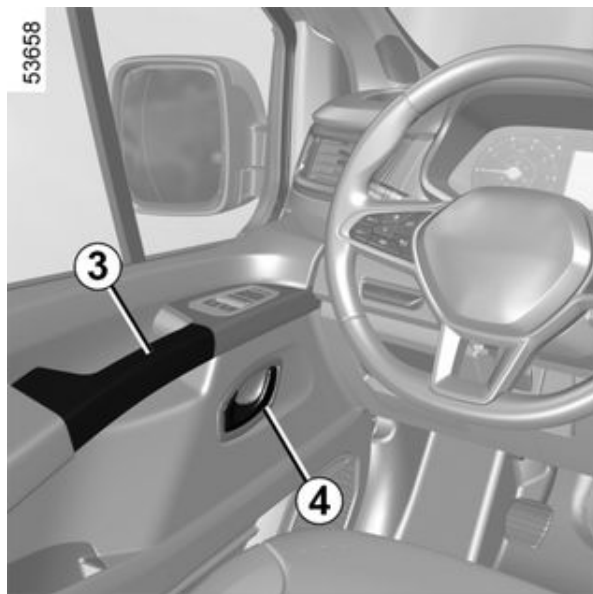

Τραβήξτε τη λαβή **4** και σπρώξτε την πόρτα.

### Κλείσιμο από μέσα

Τραβήξτε την πόρτα χρησιμοποιώντας μόνο τη λαβή **3**.

### Ηχητικός συναγερμός υπενθύμισης φωτεινών ενδείξεων

Με το άνοιγμα μιας πόρτας ενεργοποιείται ένα ηχητικό σήμα για να σας επισημάνει ότι τα φώτα έχουν παραμείνει αναμμένα, ενώ ο διακόπτης του κινητήρα είναι κλειστός.

### Ηχητικό σήμα υπενθύμισης κλεισίματος ανοιγόμενου μέρους

Αν μια πόρτα είναι ανοικτή ή δεν έχει κλείσει καλά, μόλις το αυτοκίνητο αναπτύξει ταχύτητα περίπου 20 χλμ./ώρα, το μήνυμα "Πόρτα ανοιχτή" θα εμφανίζεται στο καντράν μαζί με ένα ενδεικτικό.

### Ιδιαιτερότητα

Ανάλογα με το αυτοκίνητο, τα αξεσουάρ (π.χ. ραδιόφωνο) σταματούν να λειτουργούν είτε όταν σβήσει ο κινητήρας είτε όταν ανοίξει η πόρτα του οδηγού είτε όταν κλειδώσουν οι πόρτες.

## ΣΥΡΟΜΕΝΗ ΠΛΑΪΝΗ ΠΟΡΤΑ



**Ευθύνη του οδηγού κατά τη στάθμευση ή στάση του οχήματος**

Μην αφήνετε ποτέ μόνο στο όχημά σας ένα ζώο, ένα παιδί ή έναν μη αυτοεξυπηρετούμενο ενήλικα, ακόμη και για μικρό χρονικό διάστημα.

Αυτά τα άτομα ή ζώα μπορεί να κινδυνεύσουν ή να θέσουν σε κίνδυνο άλλα άτομα ξεκινώντας τον κινητήρα, ενεργοποιώντας εξοπλισμούς όπως τα ηλεκτρικά παράθυρα, ή κλειδώνοντας τις πόρτες. Επιπλέον, όταν κάνει ζέστη ή/και έχει ηλιοφάνεια, πρέπει να θυμάστε ότι η εσωτερική θερμοκρασία της καμπίνας αυξάνεται πολύ γρήγορα.

**ΚΙΝΔΥΝΟΣ ΘΑΝΑΤΟΥ Ή ΣΟΒΑΡΟΥ ΤΡΑΥΜΑΤΙΣΜΟΥ.**

2

## ΠΟΡΤΕΣ ΚΑΙ ΑΝΟΙΓΟΜΕΝΑ ΤΜΗΜΑΤΑ

2



**Συστάσεις σχετικά με τη συρό-μενη πλαϊνή πόρτα.**

Κατά το άνοιγμα και το κλείσιμο της πόρτας, όπως και κάθε ανοιγόμενου μέρους του αυτοκινήτου, πρέπει να λαμβάνετε τις απαραίτητες προφυλάξεις που αφορούν στο χειρισμό:

- Βεβαιωθείτε ότι η πόρτα δεν θα έρθει σε επαφή κάποιο άτομο, μέρος σώματος, ζώο ή αντικείμενο.
- Ποτέ μη χρησιμοποιείτε αποκλειστικά και μόνο τις εσωτερικές και εξωτερικές λαβές των θυρών για το χειρισμό.
- Προσέχετε τόσο κατά το άνοιγμα όσο και κατά το κλείσιμο της πόρτας.
- Προσοχή, όταν το αυτοκίνητο είναι σταματημένο σε έδαφος με κλίση, ανοίγετε ή κλείνετε εντελώς την πόρτα, με προσοχή, μέχρι το σημείο ασφάλισης.
- Να βεβαιώνεστε πάντοτε ότι η συρόμενη πόρτα έχει κλείσει εντελώς κάθε φορά που το αυτοκίνητο βρίσκεται σε κίνηση.

### Αυτοκίνητα με τηλεχειριστήριο

Η πλαϊνή συρόμενη πόρτα κλειδώνει και ξεκλειδώνει πιέζοντας το πλήκτρο του τηλεχειριστηρίου.

### Αυτοκίνητα με Intelligent Key

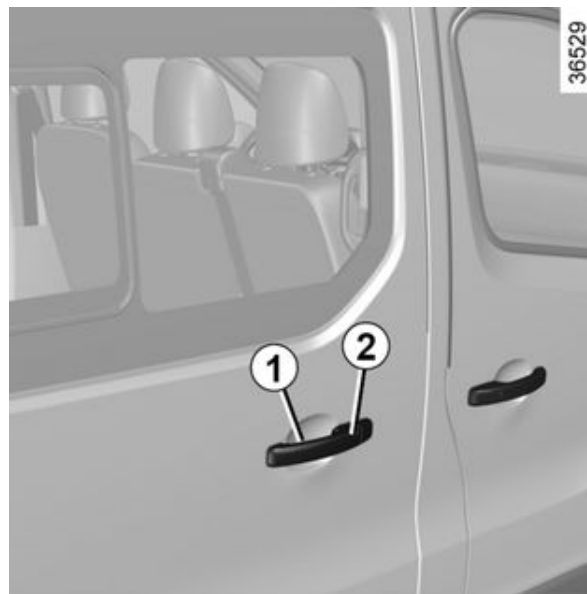

Η πλαϊνή συρόμενη πόρτα κλειδώνει και ξεκλειδώνει:

- πιέζοντας τα πλήκτρα στο Intelligent Key,
- ανάλογα με το μοντέλο του οχήματος, πιέζοντας το κουμπί στις μπροστινές πόρτες, στην πόρτα του πορτ-μπαγκάζ ή το κουμπί **2** σε λειτουργία hands-free (στην έκδοση επαγγελματικού φορτηγού),

– στη λειτουργία hands-free κλειδώνοντας/ξεκλειδώνοντας τις εμπρός πόρτες ή την πόρτα του πορτ-μπαγκάζ.

### Άνοιγμα από έξω

Με το αυτοκίνητο ξεκλειδωμένο, τραβήξτε τη λαβή **1** προς το μέρος σας και σύρετε την πόρτα προς τα πίσω.

### Κλείσιμο από έξω

Τραβήξτε τη λαβή **1** και σύρετε την πόρτα προς το εμπρός μέρος του αυτοκινήτου, μέχρι να κλείσει εντελώς.

### Άνοιγμα από μέσα

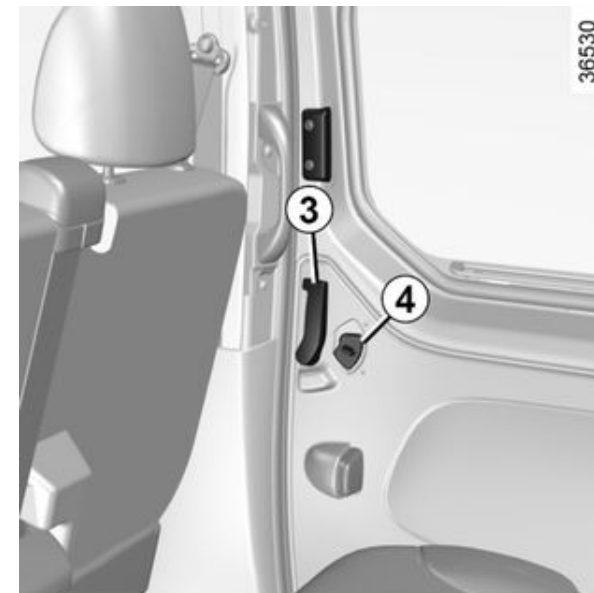

Τραβήξτε τον μοχλό **3** προς τα πίσω και ανοίξτε τη συρόμενη πόρτα μέχρι το σημείο ασφάλισης.

## ΠΟΡΤΕΣ ΚΑΙ ΑΝΟΙΓΟΜΕΝΑ ΤΜΗΜΑΤΑ

### Κλείσιμο από μέσα

Τραβήξτε τον μοχλό **3** προς τα εμπρός και κλείστε την πόρτα μέχρι να ασφαλίσει.

### Χειροκίνητο κλειδί από μέσα

Χαμηλώστε το κουμπί **4**. Η συρόμενη πόρτα είναι κλειδωμένη.



Για λόγους ασφαλείας, οι χειρισμοί ανοίγματος/κλεισίματος πρέπει να πραγματοποιούνται μόνο όταν το αυτοκίνητο είναι σταματημένο.

### Ασφάλεια παιδιών

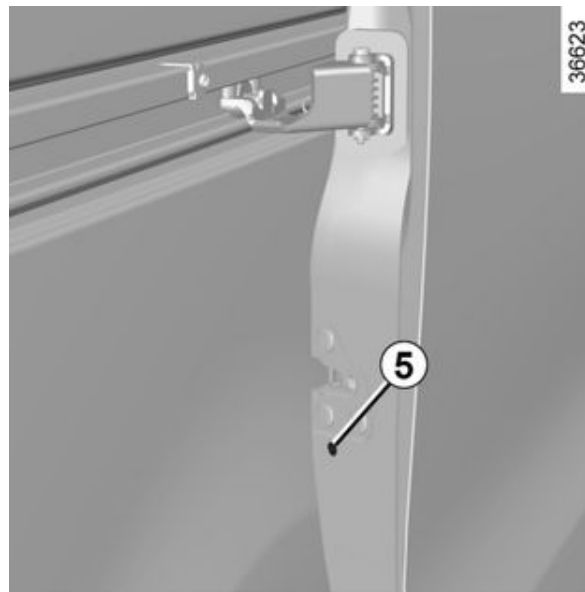

Όστε να μην ανοίγουν οι πίσω πόρτες από μέσα, σε κάθε πόρτα, περιστρέψτε τη βίδα και κλείστε την πόρτα **5**.

Βεβαιωθείτε από το εσωτερικό, ότι το άνοιγμα των θυρών έχει όντως απαγορευθεί.

Μπορείτε πλέον να ανοίξετε την πόρτα μόνο από το εξωτερικό του αυτοκινήτου.

### Πίσω διπλή πόρτα



Σε περίπτωση στάθμευσης στην άκρη του δρόμου, εάν η πόρτα του πορτ-μπαγκάζ είναι ανοικτή, τα πίσω φώτα μπορεί να καλύπτονται. Είναι, λοιπόν, απαραίτητο να ενημερώσετε τους υπόλοιπους οδηγούς για την παρουσία του αυτοκινήτου σας, χρησιμοποιώντας ένα τρίγωνο ασφαλείας ή με όποια άλλα μέσα επιβάλει η τοπική νομοθεσία της χώρας στην οποία βρίσκεστε.



Για την ασφαλεία σας, πριν ξεκινήσετε, βεβαιωθείτε ότι όλες οι πόρτες του οχήματός σας είναι εντελώς κλειστές.

2

## ΠΟΡΤΕΣ ΚΑΙ ΑΝΟΙΓΟΜΕΝΑ ΤΜΗΜΑΤΑ

2



Για την περίπτωση δυνατών ριπών αέρα, μην αφήνετε ανοιχτή την πίσω διπλή πόρτα

**Κίνδυνος τραυματισμών**

### Άνοιγμα από έξω

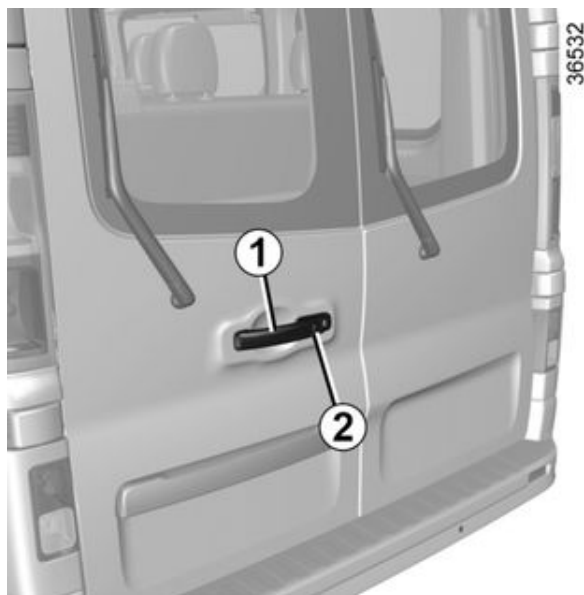

### Αυτοκίνητα με τηλεχειριστήριο

Ξεκλειδώστε το αυτοκίνητο με το τηλεχειριστήριο και τραβήξτε τη λαβή **1**.

### Αυτοκίνητα με Intelligent Key

(ανάλογα με το μοντέλο του αυτοκινήτου)

Έχοντας μαζί σας το Intelligent Key πατήστε το πλήκτρο **2** για να ξεκλειδώσετε το αυτοκίνητο και τραβήξτε τη λαβή **1**.

Τραβήξτε τον μοχλό **3** για να ανοίξετε την πόρτα.



### Οδήγηση με τη δεξιά πόρτα ανοιχτή

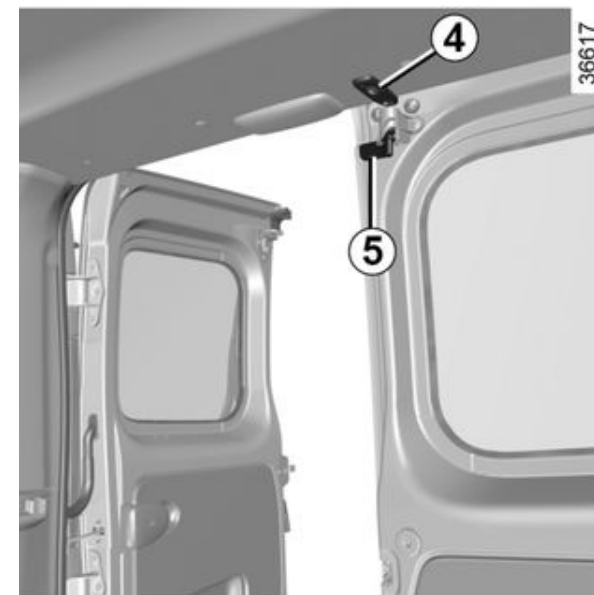

Με τη δεξιά πόρτα ανοιχτή, κλείστε την αριστερή πόρτα.

Εάν το όχημα είναι εξοπλισμένο, κλειδώστε την αριστερή πόρτα περιστρέφοντας την κλειδαριά **5** για να την τοποθετήσετε στο περίβλημα **4**.

## ΠΟΡΤΕΣ ΚΑΙ ΑΝΟΙΓΟΜΕΝΑ ΤΜΗΜΑΤΑ



Σε περίπτωση οδήγησης με την δεξιά διπλή πίσω πόρτα ανοικτή, πάντα να στερεώνετε καλά τα μεταφερόμενα φορτία ➔ 359. Η αριστερή πόρτα που μένει κλειστή δεν πρέπει να αντικαταστήσει την πρόσδεση των μεταφερόμενων φορτίων. Η εν κινήσει χρήση της πίσω δεξιά διπλής ανοικτής πόρτας πρέπει να γίνεται μόνο σε εξαιρετικές περιπτώσεις.

Σε κάθε περίπτωση, συμβουλευθείτε την τοπική νομοθεσία.

**Κίνδυνος πτώσης φορτίων στο πεζοδρόμιο.**

### Μέγιστο άνοιγμα των θυρών

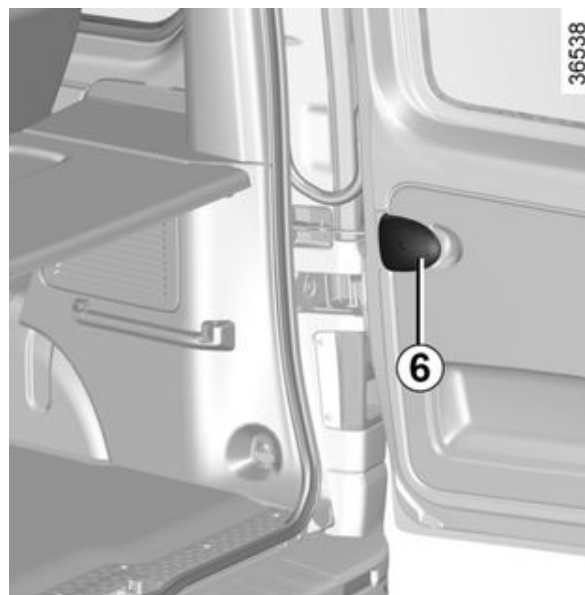

Σε κάθε πόρτα, τραβήξτε τη χειρολαβή **6** για να ελευθερώσετε τον άξονα της πόρτας **7**. Ανοίξτε την πόρτα μέχρι το τέρμα της διαδρομής

### Κλείσιμο από έξω

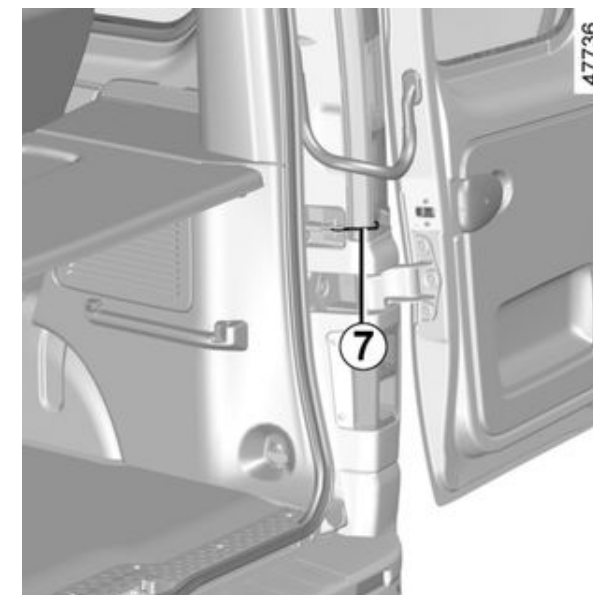

Φέρτε πρώτα τη δεξιά πόρτα σε σχεδόν κλειστή θέση και δώστε την τελική ώθηση για να κλείσει.

Στη συνέχεια, κάντε το ίδιο με την αριστερή πόρτα πριν από το κλείδωμα.



Για την ασφάλειά σας, πριν ξεκινήσετε, βεβαιωθείτε ότι όλες οι πόρτες του οχήματός σας είναι εντελώς κλειστές.

2

## ΠΟΡΤΕΣ ΚΑΙ ΑΝΟΙΓΟΜΕΝΑ ΤΜΗΜΑΤΑ

2

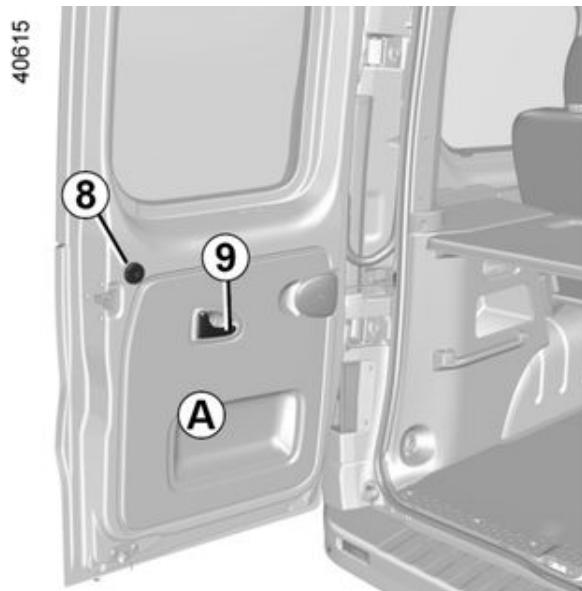

Για να ξεκλειδώσετε την πόρτα **A**  
→ 50.

### Μη αυτόματο κλείδωμα/ξεκλείδωμα από το εσωτερικό

Γυρίστε το κουμπί **8** δεξιόστροφα για να κλειδώσετε την πόρτα **A**.

Γυρίστε το κουμπί **8** αριστερόστροφα για να ξεκλειδώσετε την πόρτα **A**.

### Άνοιγμα από μέσα

Τραβήξτε τη λαβή **9** και σπρώξτε την πόρτα **A**.

Τραβήξτε τον μοχλό **3** και ανοίξτε την πόρτα **B**.

### Κλείσιμο από μέσα

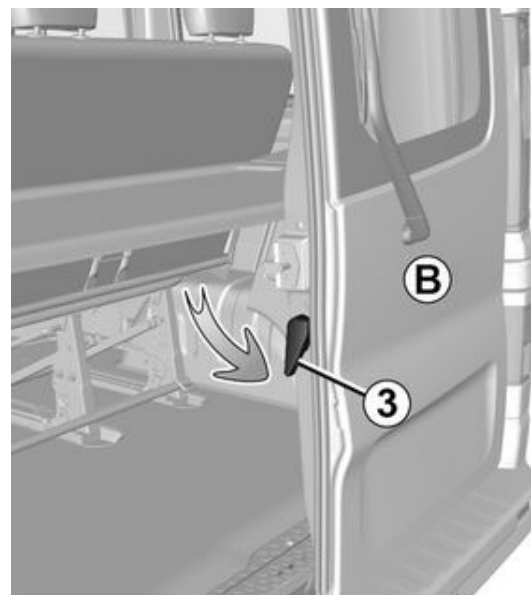

Φέρτε πρώτα την πόρτα **B** στη σχεδόν κλειστή θέση και δώστε την τελική ώθηση για να κλείσει.

Στη συνέχεια, κάντε το ίδιο με την πόρτα **A**.

### Κεντρικό κλείδωμα, ξεκλείδωμα των ανοιγόμενων μερών



#### Ευθύνη οδηγού

Εάν αποφασίσετε να κυκλοφορείτε με τις πόρτες κλειδωμένες, πρέπει να γνωρίζετε ότι αυτό μπορεί να δυσκολέψει την πρόσβαση των συνεργείων διάσωσης στο εσωτερικό του αυτοκινήτου σε περίπτωση ανάγκης.

## ΠΟΡΤΕΣ ΚΑΙ ΑΝΟΙΓΟΜΕΝΑ ΤΜΗΜΑΤΑ



**Ευθύνη του οδηγού κατά τη στάθμευση ή στάση του οχήματος**

Μην αφήνετε ποτέ μόνο στο όχημά σας ένα ζώο, ένα παιδί ή έναν μη αυτοεξυπηρετούμενο ενήλικα, ακόμη και για μικρό χρονικό διάστημα.

Αυτοί, μπορεί να θέσουν τον εαυτό τους ή άλλα άτομα σε κίνδυνο, ξεκινώντας τον κινητήρα, ενεργοποιώντας εξοπλισμούς, όπως τα ηλεκτρικά παράθυρα, ή κλειδώνοντας τις πόρτες.

Επιπλέον, όταν κάνει ζέστη ή/και έχει ηλιοφάνεια, πρέπει να θυμάστε ότι η εσωτερική θερμοκρασία της καμπίνας αυξάνεται πολύ γρήγορα.

**ΚΙΝΔΥΝΟΣ ΘΑΝΑΤΟΥ Ή ΣΟΒΑΡΩΝ ΤΡΑΥΜΑΤΙΣΜΩΝ.**

### Διακόπτης κλειδώματος/Ξεκλειδώματος από μέσα

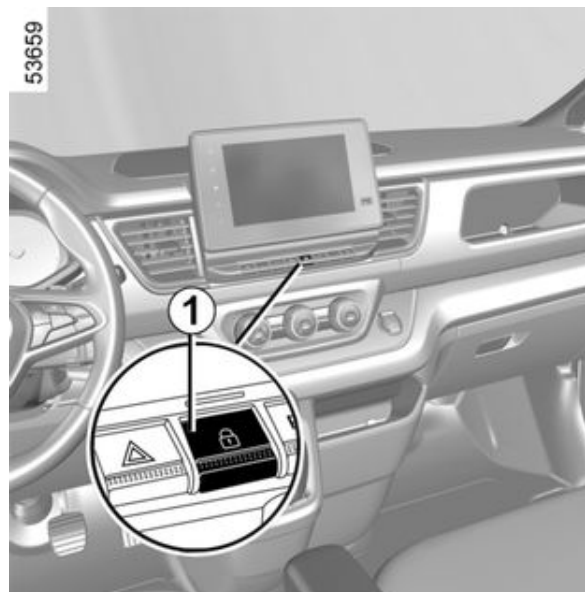

Ο διακόπτης **1** κλειδώνει ταυτόχρονα όλες τις πόρτες.

Εάν ένα ανοιγόμενο μέρος είναι ανοιχτό ή δεν έχει κλείσει καλά, πραγματοποιείται γρήγορο κλείδωμα/ξεκλείδωμα των ανοιγόμενων μερών.

Σε περίπτωση μεταφοράς αντικειμένων με το πορτ-μπαγκάζ ανοικτό, εξακολουθείτε να έχετε τη δυνατότητα να κλειδώσετε τις άλλες πόρτες: **με τον κινητήρα σβηστό**, πιέστε για περισσότερα από πέντε δευτερόλεπτα τον διακόπτη **1** για να κλειδώσετε τα υπόλοιπα ανοιγόμενα μέρη.

### Κλείδωμα των ανοιγόμενων μερών χωρίς το Intelligent Key ή χωρίς το κλειδί

Για παράδειγμα, σε περίπτωση αποφορτισμένης μπαταρίας ή προσωρινής μη λειτουργίας του Intelligent Key ή του κλειδιού.

**Με τον κινητήρα σβηστό, τις πίσω πόρτες κλειστές και μία εμπρός πόρτα ανοιχτή**, πιέστε τον διακόπτη **1** για περισσότερα από πέντε δευτερόλεπτα.

Βεβαιωθείτε ότι έχετε μαζί σας το κλειδί ή Intelligent Key πριν βγείτε από το όχημα.

Μόλις κλείσετε την πόρτα, κλειδώνουν όλα τα ανοιγόμενα μέρη.

Είναι δυνατό να ξεκλειδώσετε μόνο από το εξωτερικό χρησιμοποιώντας το κλειδί ή το Intelligent Key.



Αφού κλειδώσετε/ξεκλειδώσετε το αυτοκίνητο με τα πλήκτρα στο Intelligent Key, το κλείδωμα και το ξεκλείδωμα με τρόπο λειτουργίας "hands-free" απενεργοποιούνται.

Για να ενεργοποιήσετε ξανά τη λειτουργία "hands-free", επανεκκινήστε το όχημα.

2

## ΠΟΡΤΕΣ ΚΑΙ ΑΝΟΙΓΟΜΕΝΑ ΤΜΗΜΑΤΑ

2



Μην εγκαταλείπετε ποτέ το αυτοκίνητό σας με το κλειδί ή το Intelligent Key στο εσωτερικό του.

### Ενδεικτικό κατάστασης των ανοιγόμενων μερών

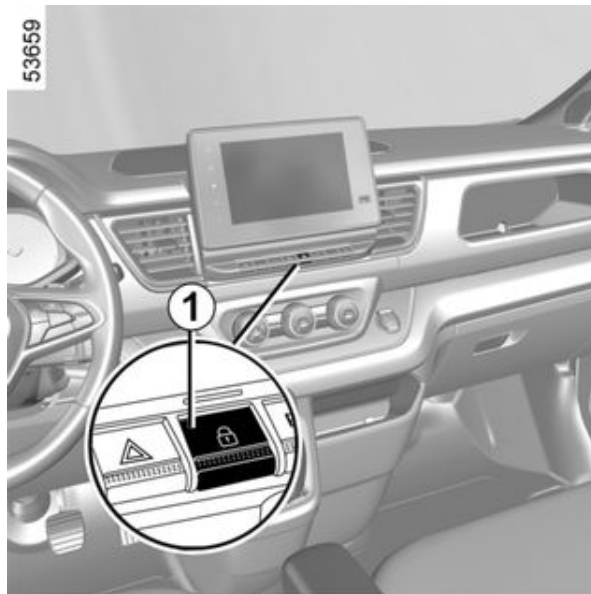

**Με ανοικτό τον διακόπτη**, το ενδεικτικό που είναι ενσωματωμένο στον διακόπτη **1** σας ενημερώνει σχετικά με την κατάσταση κλειδώματος των ανοιγόμενων μερών:

– όταν το ενδεικτικό προειδοποίησης είναι αναμμένο, οι πόρτες και η πόρτα του χώρου αποσκευών είναι κλειδωμένες.

– όταν τα ανοιγόμενα μέρη είναι ξεκλειδωμένα, το ενδεικτικό είναι σβηστό.

Με κλειστό διακόπτη κινητήρα, όταν κλειδώνετε τις πόρτες, το ενδεικτικό παραμένει αναμμένο, στη συνέχεια σβήνει.

### Κλείδωμα των θυρών με το πορτ-μπαγκάζ ανοιχτό

Για να κλειδώσετε το αυτοκίνητο ενώ το πορτ-μπαγκάζ είναι ανοιχτό (π.χ. μεταφορά αντικειμένου στο πορτ-μπαγκάζ που το κρατάει ανοικτό) ή όταν το αυτοκίνητο βρίσκεται σε ζώνη με έντονη ηλεκτρομαγνητική ακτινοβολία ή σε περίπτωση βλάβης του κλειδιού: με τον κινητήρα σβηστό, πιέστε για περισσότερα από πέντε δευτερόλεπτα τον διακόπτη **1**.

**Σημείωση:** εάν κλείσετε το χώρο αποσκευών θα κλειδώσει.

## ΠΟΡΤΕΣ ΚΑΙ ΑΝΟΙΓΟΜΕΝΑ ΤΜΗΜΑΤΑ

### Αυτόματο κλείδωμα των ανοιγόμενων μερών εν κινήσει



#### Ευθύνη οδηγού

Εάν αποφασίσετε να κυκλοφορείτε με τις πόρτες κλειδωμένες, πρέπει να γνωρίζετε ότι αυτό μπορεί να δυσκολέψει την πρόσβαση των συνεργείων διάσωσης στο εσωτερικό του αυτοκινήτου σε περίπτωση ανάγκης.

## ΠΟΡΤΕΣ ΚΑΙ ΑΝΟΙΓΟΜΕΝΑ ΤΜΗΜΑΤΑ

### Αρχή λειτουργίας

2

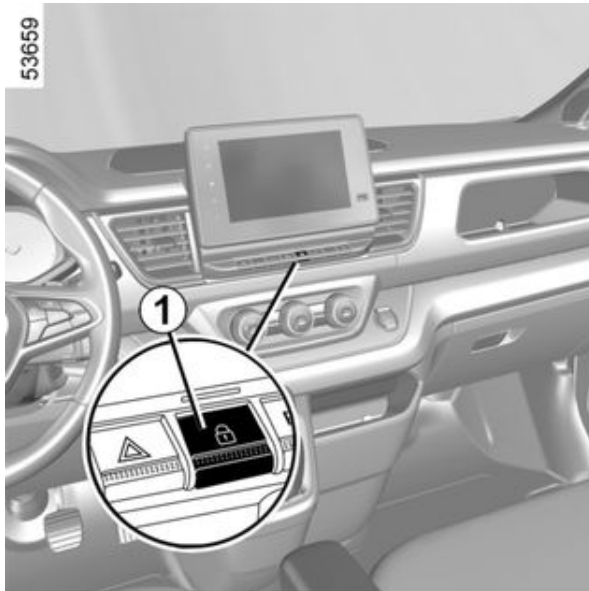

Μετά την εκκίνηση του αυτοκινήτου, το σύστημα κλειδώνει αυτόματα τις πόρτες όταν αναπτύξετε ταχύτητα περίπου 10 χλμ./ώρα.

Το ξεκλείδωμα πραγματοποιείται:

- με πάτημα του διακόπτη ξεκλειδώματος των πορτών **1**,
- όταν το αυτοκίνητο είναι σταματημένο, με το άνοιγμα μίας από τις μπροστινές πόρτες από το εσωτερικό του αυτοκινήτου.

**Σημείωση:** Εάν ανοίξετε / κλείσετε μια πόρτα, αυτή κλειδώνει ξανά αυτόματα, μόλις το αυτοκίνητο αναπτύξει ταχύτητα περίπου 10 χλμ./ώρα.

### Ενεργοποίηση ή απενεργοποίηση της λειτουργίας

**Για ενεργοποίηση:** Με το όχημα σταματημένο και τον κινητήρα σε λειτουργία, πιέστε τον διακόπτη **1**. Το μήνυμα "Αυτόμ. κλείδωμα θυρών: Ενεργό" εμφανίζεται στο καντράν.

**Για απενεργοποίηση:** Με το όχημα σταματημένο και τον κινητήρα σε λειτουργία, πιέστε τον διακόπτη **1**. Το μήνυμα "Αυτόμ. κλείδωμα θυρών: Ανενεργό" εμφανίζεται στο καντράν.

Επίσης, η λειτουργία μπορεί να ενεργοποιηθεί και να απενεργοποιηθεί από τον υπολογιστή ταξιδιού ή την οθόνη πολυμέσων (ανάλογα με το αυτοκίνητο).

### Προβλήματα στη λειτουργία

Σε περίπτωση προβλήματος λειτουργίας (δεν λειτουργεί το κεντρικό κλείδωμα, δεν ανάβει η ενδεικτική λυχνία του διακόπτη **1** όταν επιχειρείτε να κλειδώσετε τις πόρτες, τον χώρο αποσκευών κ.λπ.), βεβαιωθείτε ότι δεν έχετε απενεργοποιήσει κατά λάθος το κεντρικό κλείδωμα και ότι έχετε κλείσει σωστά όλα τα ανοιγόμενα μέρη. Εάν έχουν κλείσει καλά, απευθυνθείτε σε μια Επίσημη αντιπροσωπεία.

### Μη αυτόματο κλείδωμα, ξεκλείδωμα των πορτών



#### Ευθύνη οδηγού

Εάν αποφασίσετε να κυκλοφορείτε με τις πόρτες κλειδωμένες, πρέπει να γνωρίζετε ότι αυτό μπορεί να δυσκολέψει την πρόσβαση των συνεργείων διάσωσης στο εσωτερικό του αυτοκινήτου σε περίπτωση ανάγκης.

### Εάν δεν λειτουργεί το τηλεχειριστήριο ή, ανάλογα με το αυτοκίνητο, το Intelligent Key

**Σε ορισμένες περιπτώσεις**, το τηλεχειριστήριο με ραδιοσυχνότητα ή το Intelligent Key ενδέχεται να μην λειτουργούν:

- η μπαταρία του Intelligent Key/τηλεχειριστηρίου με ραδιοσυχνότητα έχει εκφορτιστεί, η μπαταρία του αυτοκινήτου έχει εκφορτιστεί, κ.λπ.,
- χρήση συσκευών που λειτουργούν στην ίδια συχνότητα με το Intelligent Key (κινητό τηλέφωνο κ.λπ.),
- Το αυτοκίνητο βρίσκεται σε περιοχή με έντονη ηλεκτρομαγνητική ακτινοβολία.

Σε αυτές τις περιπτώσεις μπορείτε:

## ΠΟΡΤΕΣ ΚΑΙ ΑΝΟΙΓΟΜΕΝΑ ΤΜΗΜΑΤΑ

- ανάλογα με το αυτοκίνητο, χρησιμοποιήστε το τηλεχειριστήριο με ραδιοσυχνότητα ή το κλειδί έκτακτης ανάγκης που είναι ενσωματωμένο στο Intelligent Key για να ξεκλειδώσετε την πόρτα του οδηγού,
- για χρήση του εσωτερικού διακόπτη κλειδώματος/ξεκλειδώματος των θυρών → 56.

### Κλειδί ενσωματωμένο στο Intelligent Key



Το ενσωματωμένο κλειδί **1** μπορεί να χρησιμοποιηθεί για κλείδωμα ή ξεκλείδωμα της πόρτας του οδηγού εάν δεν λειτουργεί το Intelligent Key.

### Πρόσβαση μέσω κλειδιού **1**

Πατήστε το κουμπί ασφαλισής **A** στο πίσω περίβλημα για πρόσβαση στο κλειδί **1**.

### Χρήση του ενσωματωμένου κλειδιού στο Intelligent Key

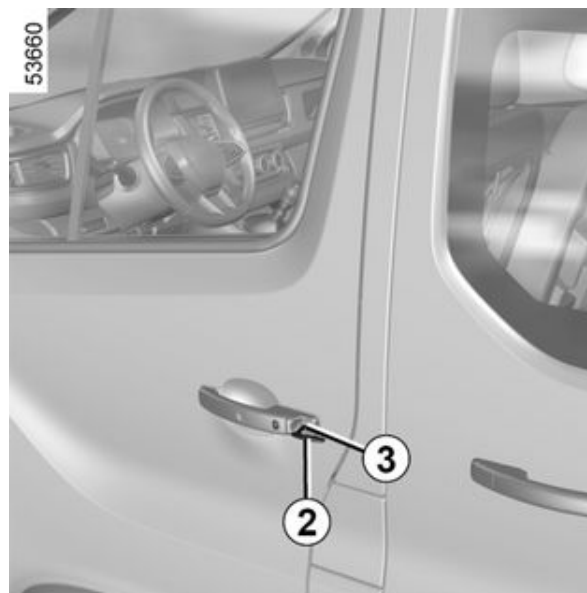

Τοποθετήστε το κλειδί **2** στην κλειδαριά **3** και κατόπιν κλειδώστε ή ξεκλειδώστε την πόρτα του οδηγού.

Μόλις μπείτε στο όχημα, επανατοποθετήστε το ενσωματωμένο κλειδί στην υποδοχή του Intelligent Key.

### Οχήματα με κλειδί, τηλεχειριστήριο

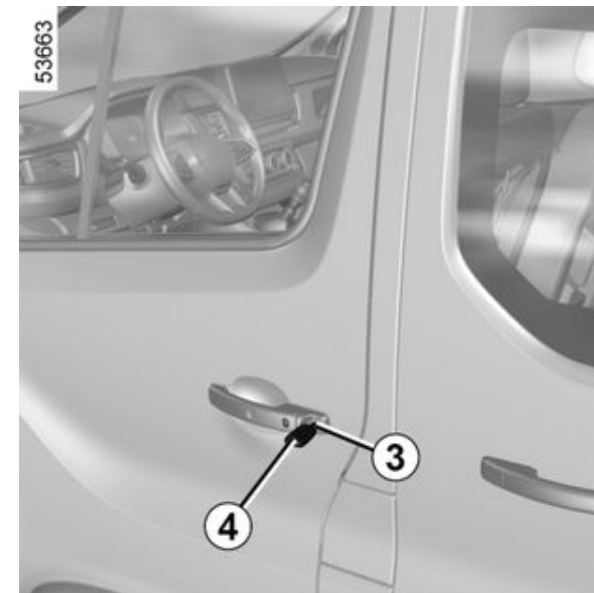

2

### Χρήση του κλειδιού

Τοποθετήστε το κλειδί **4** στην κλειδαριά της πόρτας του οδηγού, κατόπιν κλειδώστε ή ξεκλειδώστε.

## ΠΟΡΤΕΣ ΚΑΙ ΑΝΟΙΓΟΜΕΝΑ ΤΜΗΜΑΤΑ

### Χειροκίνητο κλείδωμα των θυρών

2

53724

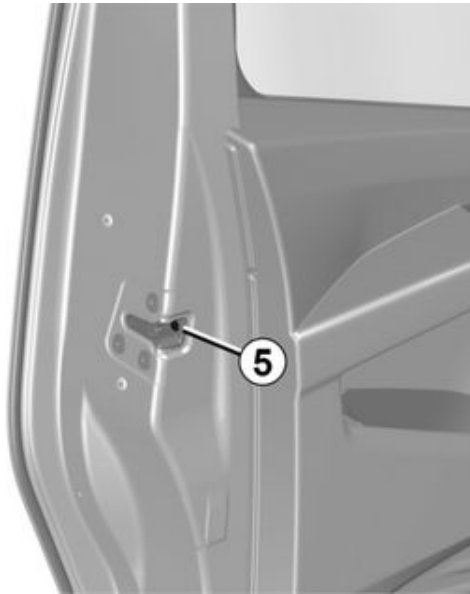

Με την πόρτα ανοικτή, γυρίστε τη βίδα **5** (χρησιμοποιώντας το άκρο του κλειδιού) και κλείστε την πόρτα.

Στο εξής, αυτή η πόρτα είναι κλειδωμένη από έξω.

Στη συνέχεια, οι πόρτες θα ανοίγουν μόνο από το εσωτερικό ή χρησιμοποιώντας το κλειδί στην πόρτα του οδηγού.

### Διακόπτης κλειδώματος/Ξεκλειδώματος από μέσα

53659

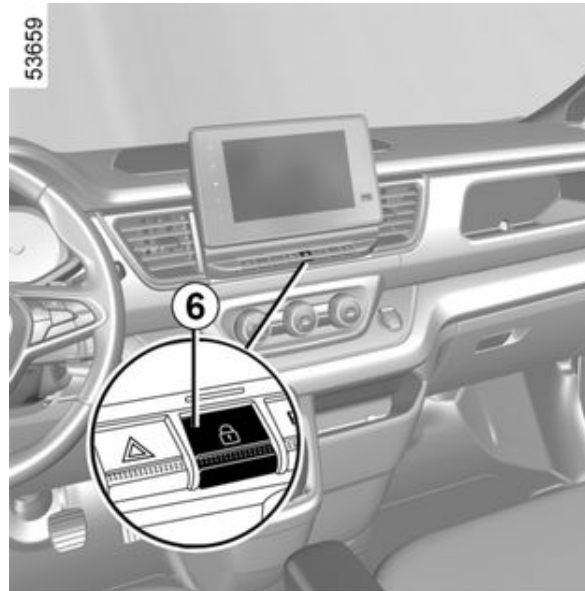

Ο διακόπτης **6** ελέγχει ταυτόχρονα τις πόρτες και την πόρτα του πορτ-μπαγκάζ,

Εάν ένα ανοιγόμενο μέρος (πόρτα ή πορτ-μπαγκάζ) είναι ανοικτό ή δεν έχει κλείσει καλά, πραγματοποιείται γρήγορο κλείδωμα/ξεκλείδωμα των ανοιγόμενων μερών

Σε περίπτωση μεταφοράς αντικειμένων με το πορτ-μπαγκάζ ανοικτό, εξακολουθείτε να έχετε τη δυνατότητα να κλειδώσετε τα άλλα ανοιγόμενα μέρη: με τον κινητήρα σβηστό, πιέστε παρατεταμένα τον διακόπτη **6** για περισσότερα από πέντε δευτερόλεπτα για να κλειδώσετε τα ανοιγόμενα μέρη.

### Ενδεικτικό κατάστασης κλειδώματος των ανοιγόμενων μερών

Όταν ο διακόπτης είναι ανοικτός, η ενδεικτική λυχνία στον διακόπτη **6** υποδεικνύει την κατάσταση κλειδώματος των στοιχείων ανοίγματος:

– όταν το ενδεικτικό προειδοποίησης είναι αναμμένο, οι πόρτες και η πόρτα του χώρου αποσκευών είναι κλειδωμένες.

– όταν τα ανοιγόμενα μέρη είναι ξεκλειδωμένα, το ενδεικτικό είναι σβηστό.

Όταν κλειδώνετε τις πόρτες, το ενδεικτικό παραμένει αναμμένο, στη συνέχεια σβήνει.



#### Ευθύνη οδηγού

Εάν αποφασίσετε να κυκλοφορείτε με τις πόρτες κλειδωμένες, πρέπει να γνωρίζετε ότι αυτό μπορεί να δυσκολέψει την πρόσβαση των συνεργείων διάσωσης στο εσωτερικό του αυτοκινήτου σε περίπτωση ανάγκης.

## ΠΟΡΤΕΣ ΚΑΙ ΑΝΟΙΓΟΜΕΝΑ ΤΜΗΜΑΤΑ

Κλείδωμα των ανοιγόμενων μερών χωρίς το Intelligent Key ή χωρίς το κλειδί

Για παράδειγμα, σε περίπτωση αποφορτισμένης μπαταρίας ή προσωρινής μη λειτουργίας του Intelligent Key ή του κλειδιού.

**Με τον κινητήρα σβηστό και μια πόρτα ή την πόρτα του πορτ-μπαγκάζ ανοικτή,** πιέστε για περισσότερα από πέντε δευτερόλεπτα τον διακόπτη **6**.

Μόλις κλείσετε την πόρτα, κλειδώνουν όλα τα ανοιγόμενα μέρη.

**Σημείωση:** το ξεκλείδωμα του αυτοκινήτου από την έξω πλευρά είναι εφικτό μόνο με τη χρήση του Intelligent Key ενώ βρίσκεται μέσα στη ζώνη πρόσβασης του αυτοκινήτου ή χρησιμοποιώντας το κλειδί.



Μην εγκαταλείπετε ποτέ το αυτοκίνητό σας με το κλειδί ή το Intelligent Key στο εσωτερικό του.

### ΠΟΡΤ-ΜΠΑΓΚΑΖ

Αυτοκίνητα με τηλεχειριστήριο



Η πόρτα του πορτ-μπαγκάζ κλειδώνει και ξεκλειδώνει πιέζοντας το πλήκτρο του τηλεχειριστηρίου.

### Αυτοκίνητα με Intelligent Key

Η πόρτα του πορτ-μπαγκάζ κλειδώνει και ξεκλειδώνει:

- πιέζοντας τα πλήκτρα στο Intelligent Key,
- σε λειτουργία ελεύθερα χέρια από το κλείδωμα/ξεκλείδωμα των μπροστινών θυρών,
- ανάλογα με το μοντέλο του οχήματος, πιέζοντας το κουμπί **1** σε λειτουργία hands-free.

### Για να το ανοίξετε σπαστά

Με την πόρτα του πορτ-μπαγκάζ ξεκλειδωτή, πιέστε το πλήκτρο **2** και ανασηκώστε την πόρτα του πορτ-μπαγκάζ.

### Για να το κλείσετε

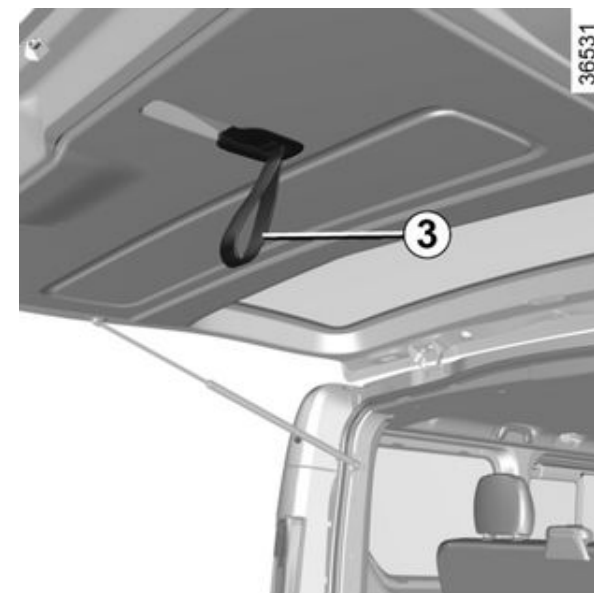

Χαμηλώστε την πόρτα του πορτ-μπαγκάζ, χρησιμοποιώντας αρχικά την εσωτερική χειρολαβή **3**.

Μόλις η πόρτα του πορτ-μπαγκάζ φτάσει το ύψος του ώμου, αφήστε την εσωτερική χειρολαβή **3** και ολοκληρώστε το κλείσιμο της πόρτας του πορτ-μπαγκάζ πιέζοντάς την προς τα κάτω από το έξω μέρος.

# ΕΜΠΡΟΣ ΚΑΘΙΣΜΑΤΑ

## Εμπρός προσκεφαλα

2



Επειδή το προσκέφαλο είναι ένα εξάρτημα ασφαλείας, βεβαιωθείτε ότι είναι τοποθετημένο σωστά στη θέση του η κορυφή του προσκεφάλου πρέπει να βρίσκεται όσο το δυνατό πιο κοντά στην κορυφή του κεφαλιού σας. Η απόσταση μεταξύ του κεφαλιού σας και του τμήματος **A** θα πρέπει να είναι όσο το δυνατόν μικρότερη.

## Για να βγάλετε το προσκέφαλο

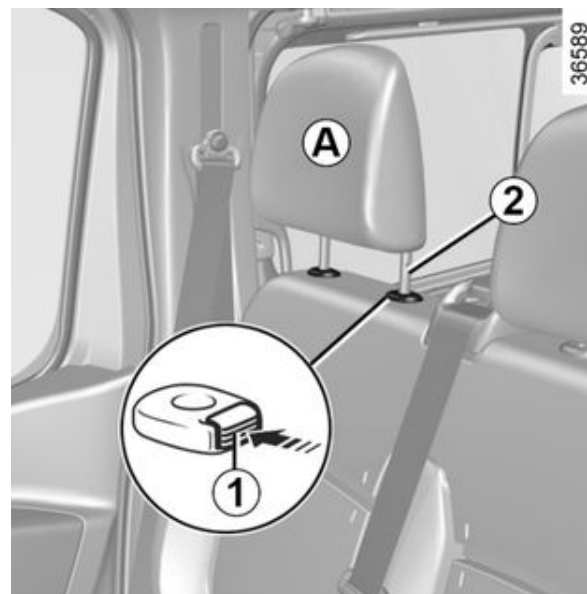

Τραβήξτε το προσκέφαλο προς τα επάνω, μέχρι το επιθυμητό ύψος. Βεβαιωθείτε ότι ασφαλίστε καλά.

## Για να κατεβάσετε το προσκέφαλο

Πιέστε το πλήκτρο **1** και κατεβάστε με το χέρι το προσκέφαλο μέχρι το επιθυμητό ύψος. Βεβαιωθείτε ότι ασφαλίστε καλά.

## Για να βγάλετε το προσκέφαλο

Ανεβάστε το προσκέφαλο στην υψηλότερη θέση του (αλλάξτε κλίση στην πλάτη του καθίσματος, εάν είναι απαραίτητο). Πιέστε το κουμπί **1** και ανεβάστε το προσκέφαλο για να το ελευθερώσετε

## Για να επανατοποθετήσετε το προσκέφαλο

Εισαγάγετε τα αξονάκια του προσκεφάλου στις υποδοχές (αλλάξτε κλίση στην πλάτη εάν είναι απαραίτητο). Βυθίστε το προσκέφαλο μέχρι να μπλοκάρει και έπειτα πιέστε το κουμπί **1** για να το ρυθμίσετε ανάλογα με το επιθυμητό ύψος. Βεβαιωθείτε ότι κάθε αξονάκι **2** έχει ασφαλίσει στην πλάτη του καθίσματος.

26342

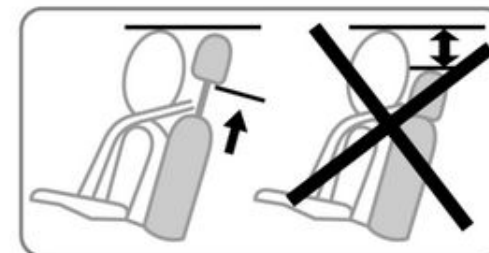

# ΕΜΠΡΟΣ ΚΑΘΙΣΜΑΤΑ

## Εμπρός καθίσματα

### Ρυθμίσεις του καθίσματος



Αφού κάνετε τις ρυθμίσεις, βεβαιωθείτε ότι οι πλάτες των καθισμάτων έχουν ασφαλίσει σωστά στη θέση τους.



Για λόγους ασφαλείας, κάνετε αυτούς τους χειρισμούς με το όχημα σταματημένο.

Για να μην παρεμποδίζεται η αποτελεσματικότητα των ζωνών ασφαλείας, σας συνιστούμε να μη γέρνετε πολύ προς τα πίσω τις πλάτες των καθισμάτων.

Κανένα αντικείμενο δεν πρέπει να βρίσκεται στο δάπεδο (στη περιοχή μπροστά από τον οδηγό) καθώς σε περίπτωση φρεναρίσματος, τα αντικείμενα αυτά μπορεί να γλιστρήσουν κάτω από τα πεντάλ και να εμποδίσουν τη χρήση του.

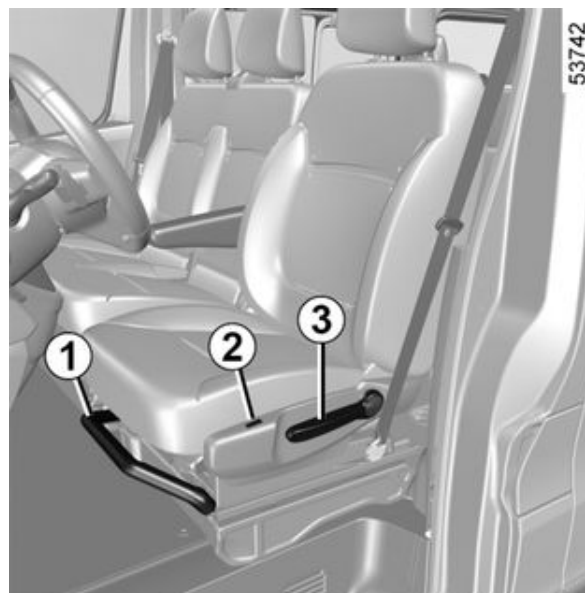

### ΓΙΑ ΝΑ ΤΑ ΠΑΤΕ ΕΜΠΡΟΣ Ή ΠΙΣΩ

Σηκώστε τη λαβή **1** για να την ξεκλειδώσετε. Στη θέση που επιθυμείτε, αφήστε τη και βεβαιωθείτε ότι το κάθισμα έχει πράγματι ασφαλίσει

### Για να ρυθμίσετε το ύψος του εδράνου

Κατεβάστε ή τραβήξτε τον μοχλό **3** όσες φορές είναι απαραίτητο για το χαμήλωμα ή την ανύψωση της βάσης του καθίσματος.

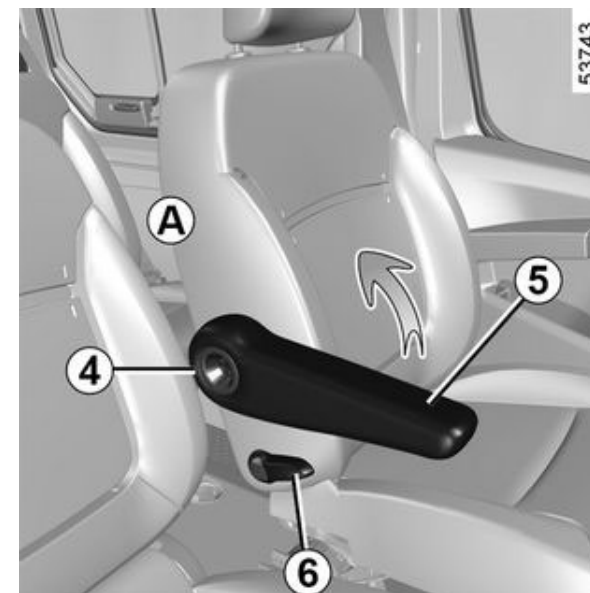

### Ρύθμιση του καθίσματος στο ύψος της μέσης

Για να διευκολύνετε τη ρύθμιση του καθίσματος στο ύψος της μέσης, σηκώστε το υποβραχιόνιο **5**. Περιστρέψτε το κουμπί ελέγχου **4** για πιο έντονη ή λιγότερο έντονη στήριξη της μέσης.

### Εμπρός υποβραχιόνια **5**

Ανάλογα με το αυτοκίνητο, τα εμπρός υποβραχιόνια **5** ρυθμίζονται.

**Για να ρυθμίσετε το υποβραχιόνιο προς τα πάνω**, ανασηκώστε το υποβραχιόνιο στην επιθυμητή θέση.

**Για να ρυθμίσετε το υποβραχιόνιο προς τα κάτω**, ανασηκώστε το υποβραχιόνιο στη θέση αποθήκευσης κατά

## ΕΜΠΡΟΣ ΚΑΘΙΣΜΑΤΑ

μήκος της πλάτης του καθίσματος και, στη συνέχεια, χαμηλώστε το.

2

**Για να αποθηκεύσετε το υποβραχιό- νιο**, ανασηκώστε το στη θέση αποθή- κευσης **A**. Βεβαιωθείτε ότι ασφάλι- σε καλά.

### ΓΙΑ ΝΑ ΡΥΘΜΙΣΕΤΕ ΤΗΝ ΚΛΙΣΗ ΤΗΣ ΠΛΑΤΗΣ

Χειριστείτε τον μοχλό **6**.

### Θερμαινόμενα καθίσματα

**Με ανοικτό διακόπτη**, ενεργοποιήστε τον διακόπτη **2**. Ανάβει το ενσωματω- μένο ενδεικτικό προειδοποίησης.

Το σύστημα, το οποίο διαθέτει θερμο- στάτη, ρυθμίζει τη θέρμανση και την απενεργοποιεί, εάν είναι απαραίτητο

### Τοποθέτηση του κεντρικού καθί- σματος συνοδηγού σε θέση χρή- σης ως τραπεζάκι

(ανάλογα με το μοντέλο του αυτοκινή- του)



Αφού κάνετε τις ρυθμί- σεις, βεβαιωθείτε ότι οι πλάτες των καθισμάτων έχουν ασφαλίσει σωστά στη θέση τους.



Για την ασφάλειά σας, στερεώστε τα μεταφερό- μενα αντικείμενα, όταν το κάθισμα είναι στη θέση τραπέζιου.



Όταν η πλάτη του μπρο- στινού καθίσματος είναι σε οριζόντια θέση, απαι- τείται να απενεργοποιή- σετε το Airbag → **141** του συνοδη- γού.

Κίνδυνος σοβαρού τραυματισμού σε περίπτωση ανάπτυξης του αε- ρόσακου Airbag, λόγω εκτίναξης των αντικειμένων που έχουν το- ποθετηθεί επάνω στην πλάτη του καθίσματος που βρίσκεται σε θέ- ση χρήσης ως τραπεζάκι.

Η ετικέτα (στο ταμπλό) και τα σύμ- बोλα (στο παρμπρίζ) σας υπενθυ- μίζουν αυτές τις οδηγίες.



Όταν αναδιπλώνετε την πλάτη του μπροστινού κα- θίσματος στη θέση του τρα- πεζιού, συνιστάται να μην χρησι- μοποιείτε το πλευρικό κάθισμα και να το αφήνετε κενό.



Φροντίστε ώστε κανένα αντικείμενο να μην εμποδίζει τη μετακίνηση του καθί- σματος.

– Πιάστε την πλάτη από το επάνω τμήμα της για να προετοιμάσετε το κα- τέβασμα, ενεργοποιήστε ταυτόχρονα το χειριστήριο **7** και έπειτα κατεβάστε την πλάτη προς τα εμπρός.

## ΕΜΠΡΟΣ ΚΑΘΙΣΜΑΤΑ

– πιέστε το πίσω τμήμα της πλάτης για να την ασφαλίσετε. Βεβαιωθείτε ότι η πλάτη έχει ασφαλίσει καλά.

### Για να επανατοποθετήσετε το κεντρικό κάθισμα συνοδηγού

Φροντίστε ώστε κανένα αντικείμενο να μην εμποδίζει τη μετακίνηση του καθίσματος.

- Ενεργοποιήστε το χειριστήριο **7** για να απασφαλίσετε την πλάτη,
- ανεβάστε την πλάτη του καθίσματος,
- βεβαιωθείτε ότι το κάθισμα έχει ασφαλίσει σωστά.

### Μπροστινό κεντρικό κάθισμα με αναδιπλούμενη πλάτη για έξοδο κινδύνου

(ανάλογα με το μοντέλο του αυτοκινήτου)

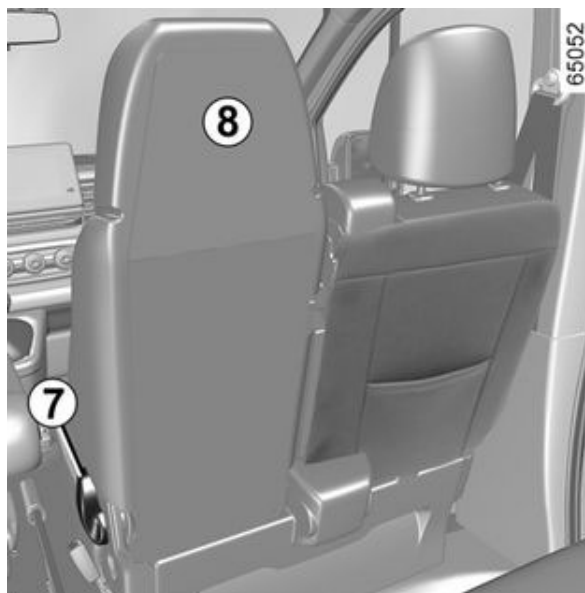

Το μπροστινό κεντρικό κάθισμα είναι εξοπλισμένο με αναδιπλούμενη πλάτη **8** για έξοδο κινδύνου.

Φροντίστε ώστε κανένα αντικείμενο να μην εμποδίζει τη μετακίνηση της πλάτης του καθίσματος.

Για να αναδιπλώσετε την πλάτη του καθίσματος **8**:

- πιάστε την πλάτη από το επάνω τμήμα της για να την οδηγήσετε προς τα κάτω,
- ξεκλειδώστε την πλάτη του καθίσματος χρησιμοποιώντας τη λαβή **7** και, στη συνέχεια, σπρώξτε την πλάτη του καθίσματος προς τα εμπρός.

**Σημείωση:** όταν επανατοποθετείτε την πλάτη του καθίσματος στη θέση οδή-

γησης, βεβαιωθείτε ότι είναι σωστά ασφαλισμένη.



Για την ασφάλειά σας, μην οδηγείτε με το μπροστινό κάθισμα αναδιπλωμένο **8**.

Κίνδυνος πολύ σοβαρού τραυματισμού εάν ενεργοποιηθεί ο αερόσακος.

2

### Ετικέτα οδηγιών

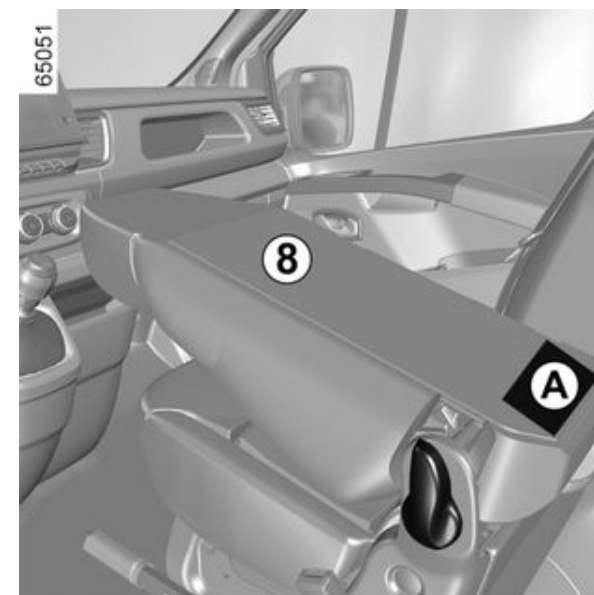

Οι ενδείξεις στην ετικέτα **A** που βρίσκεται στο πίσω μέρος του μπροστινού πτυσσόμενου καθίσματος εξόδου κινδύνου **8** υπενθυμίζουν ότι:

## ΕΜΠΡΟΣ ΚΑΘΙΣΜΑΤΑ

- απαγορεύεται η οδήγηση ενώ το μπροστινό πτυσσόμενο κάθισμα εξόδου κινδύνου είναι αναδιπλωμένο,
- απαγορεύεται η τοποθέτηση βαρέων φορτίων στο μπροστινό πτυσσόμενο κάθισμα εξόδου κινδύνου.

2

A

64807

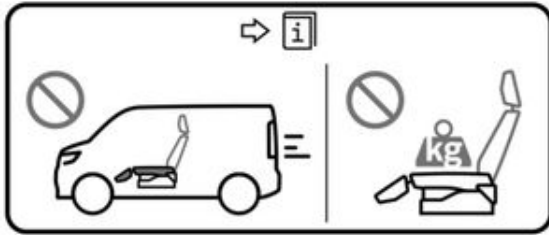

## ΠΙΣΩ ΘΕΣΕΙΣ

### Πίσω προσκέφαλα



Το προσκέφαλο είναι ένα εξάρτημα ασφαλείας, βεβαιωθείτε ότι είναι τοποθετημένο σωστά στη θέση του.

### Για να βγάλετε το προσκέφαλο

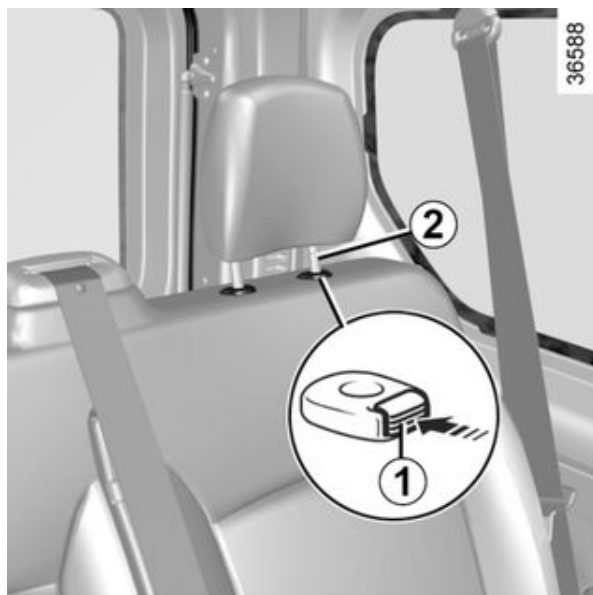

Πιέστε το πλήκτρο **1** και ανεβάστε το προσκέφαλο έως ότου το ελευθερώσετε (αλλάξτε την κλίση της πλάτης εάν είναι απαραίτητο).

### Για να επανατοποθετήσετε το προσκέφαλο



Εισαγάγετε τα αξονάκια του προσκεφάλου στις υποδοχές (αλλάξτε κλίση στην πλάτη εάν είναι απαραίτητο). Βυθίστε το προσκέφαλο όσο το δυνατό περισσότερο, και έπειτα ανασηκώστε το μέχρι να μπλοκάρει. Βεβαιωθείτε ότι κάθε αξονάκι **2** έχει ασφαλίσει στην πλάτη του καθίσματος.

### Πίσω μονοκόμματο κάθισμα: λειτουργίες

#### Λειτουργίες



Για λόγους ασφαλείας, κάνετε αυτούς τους χειρισμούς με το όχημα σταματημένο.

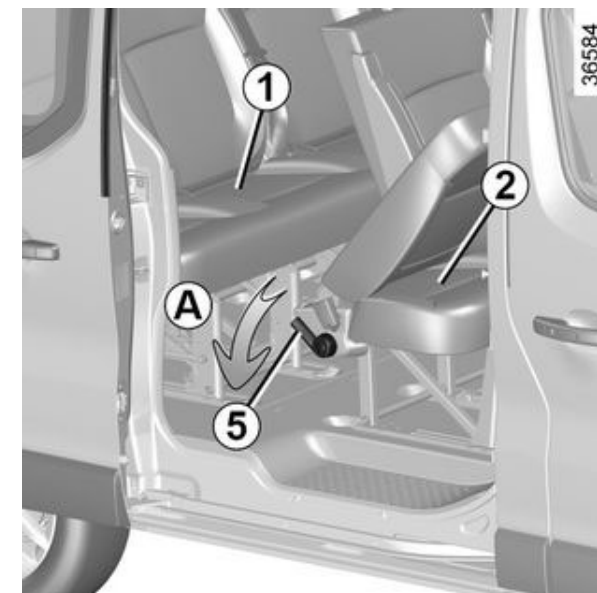

Ανάλογα με το αυτοκίνητό σας, μπορούν να τοποθετηθούν δύο καθίσματα πίσω: το κάθισμα **2** (δεύτερη σειρά καθισμάτων) και το κάθισμα **1** (τρίτη σειρά καθισμάτων).

## ΠΙΣΩ ΘΕΣΕΙΣ

### Κάθισμα 2

2



Όταν επανατοποθετήσετε τα καθίσματα, βεβαιωθείτε ότι έχουν ασφαλίσει καλά.

Φροντίστε να ασφαλίσετε καλά τις πλαϊνές ζώνες στις θήκες τους.

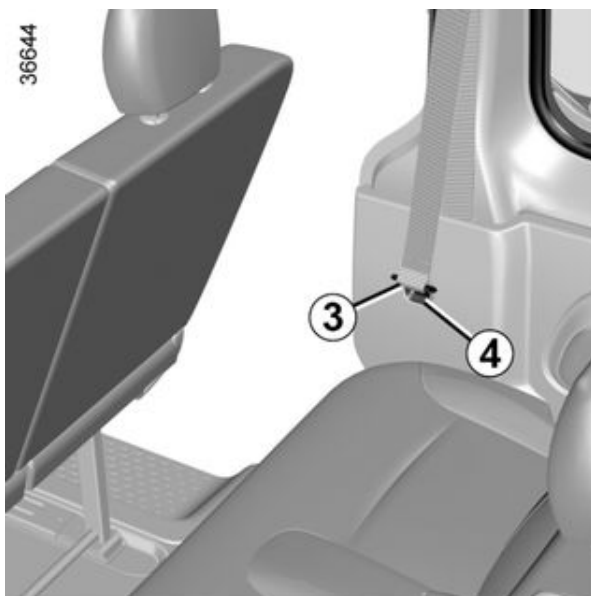

Εισαγάγετε τα γλωσσίδια **3** στις υποδοχές **4** πριν χειριστείτε την(τις) πλάτη(-ες).

Για να διευκολυνθεί η πρόσβαση στην τελευταία σειρά (κάθισμα **1**), κινήστε τον μοχλό **5** προς τα κάτω (κίνηση **A**)

για να αλλάξετε την κλίση στην πλάτη του καθίσματος **2**.

Μην ξεχάσετε να ασφαλίσετε ξανά τη ζώνη όταν κάθεται κάποιο άτομο στη θέση αυτή.

### Έξοδος κινδύνου

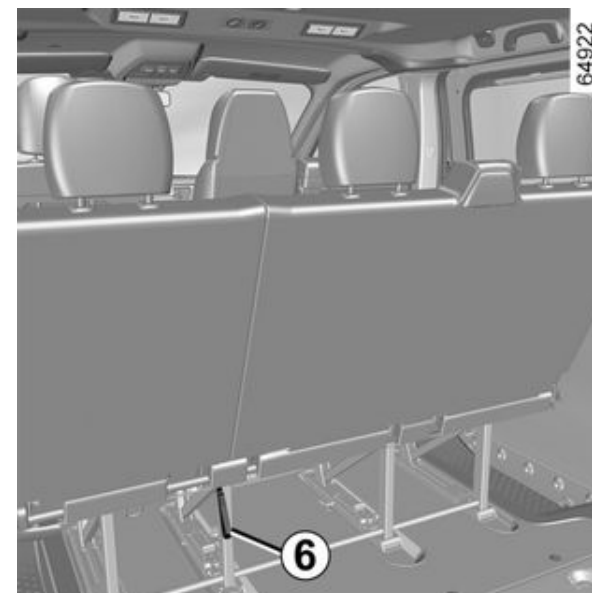
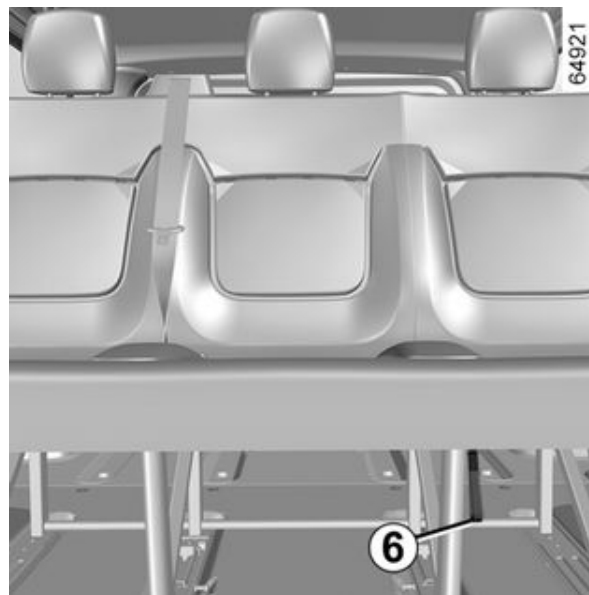

Σε περίπτωση εξόδου κινδύνου, χρησιμοποιήστε έναν από τους δύο κόκκινους ιμάντες **6** που βρίσκονται κάτω από τη δεύτερη σειρά του καθίσματος **3**.

Είναι προσβάσιμα από μπροστά (δεύτερη σειρά) και πίσω (τρίτη σειρά).

Για να ξεκλειδώσετε την πλάτη του καθίσματος, τραβήξτε έναν από τους κόκκινους ιμάντες **4** και, στη συνέχεια, γείρετε την πλάτη του καθίσματος προς τα εμπρός.

## ΠΙΣΩ ΘΕΣΕΙΣ

### Κάθισμα 1

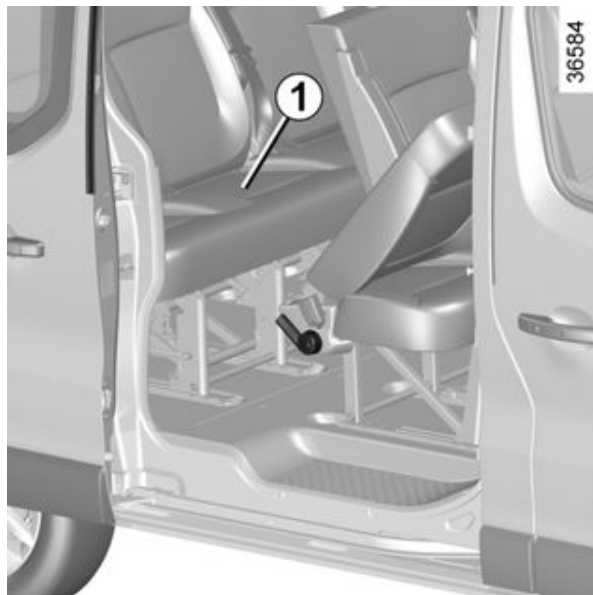

Είναι αναδιπλούμενο και ανατρεπόμενο.

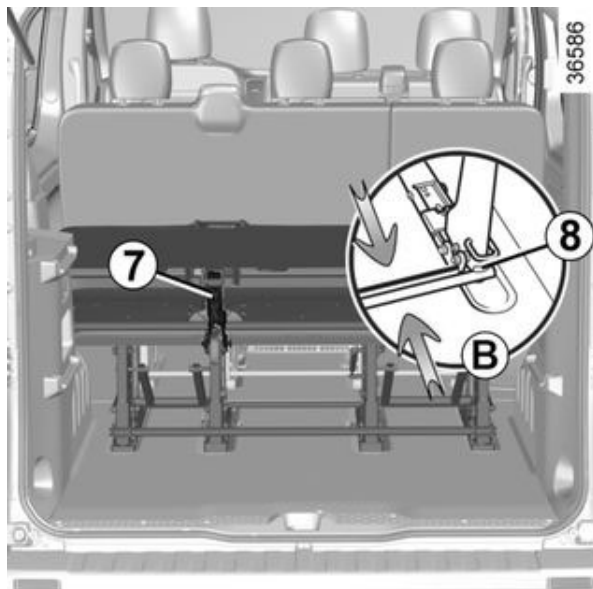

### Για να το αναδιπλώσετε

- Τραβήξτε τον ιμάντα απασφάλισης της πλάτης **7**,
- κατεβάστε την πλάτη πάνω στο έδρανο.



Κατά τους χειρισμούς του πίσω καθίσματος, βεβαιωθείτε ότι τα σημεία ασφάλισης του πίσω καθίσματος είναι καθαρά (από άμμο, πανιά ή οποιοδήποτε άλλο αντικείμενο που μπορεί να εμποδίζει τη σωστή ασφάλιση του πίσω καθίσματος).

### Για να την κατεβάσετε

- (ανάλογα με το μοντέλο του αυτοκινήτου)
- Πιάστε τους σωλήνες **8** και πλησιάστε τους ταυτόχρονα (κίνηση **B**),
  - μετακινήστε το σύνολο του καθίσματος προς τα εμπρός, έως ότου ασφαλίσει,
  - πιέστε το επάνω τμήμα του εδράνου (**C**) και ασφαλίστε το κάθισμα στη θέση του πιέζοντας τα χειριστήρια κλειδώματος **9**,
  - βεβαιωθείτε ότι ασφαλίσει σωστά.

### Εξαγωγή/επανατοποθέτηση των καθισμάτων **1** και **2**

(ανάλογα με το μοντέλο του αυτοκινήτου)



Όταν επανατοποθετήσετε τα καθίσματα, βεβαιωθείτε ότι έχουν ασφαλίσει καλά.

Φροντίστε να ασφαλίσετε καλά τις πλαϊνές ζώνες στις θήκες τους.

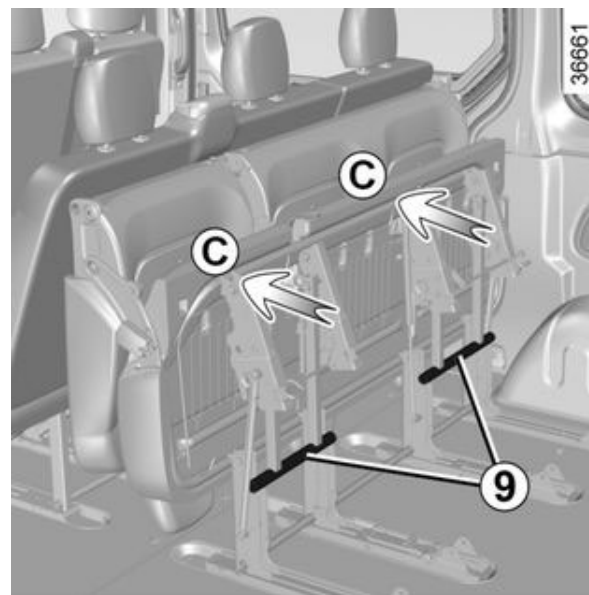

## ΠΙΣΩ ΘΕΣΕΙΣ

2



Είναι απόλυτα απαραίτητο να τοποθετηθούν τα πίσω καθίσματα στα αρχικά σημεία στερέωσης.

Απαγορεύεται να χρησιμοποιείτε τα "πίσω καθίσματα με την πλάτη προς το εμπρός μέρος του αυτοκινήτου", όταν το αυτοκίνητο κινείται.



Για λόγους ασφαλείας, κάνετε αυτούς τους χειρισμούς με το όχημα σταματημένο.



Απαγορεύεται η εναλλαγή των πίσω καθισμάτων **1** και **2**.

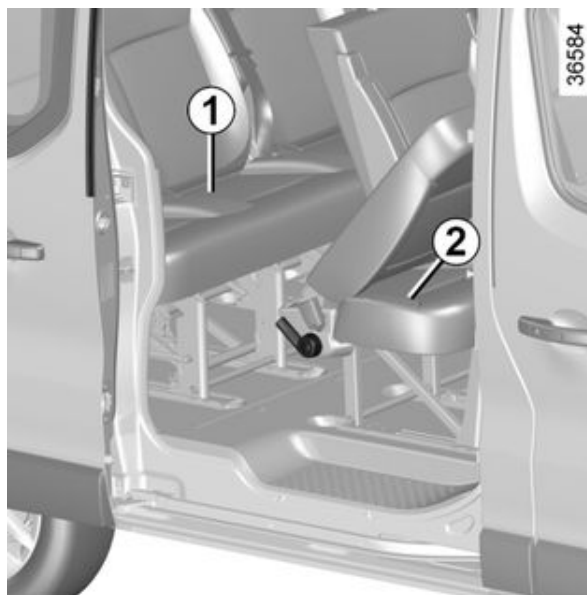

Η εξαγωγή και η επανατοποθέτησή τους πραγματοποιείται με τον ίδιο τρόπο.

## Εξαγωγή

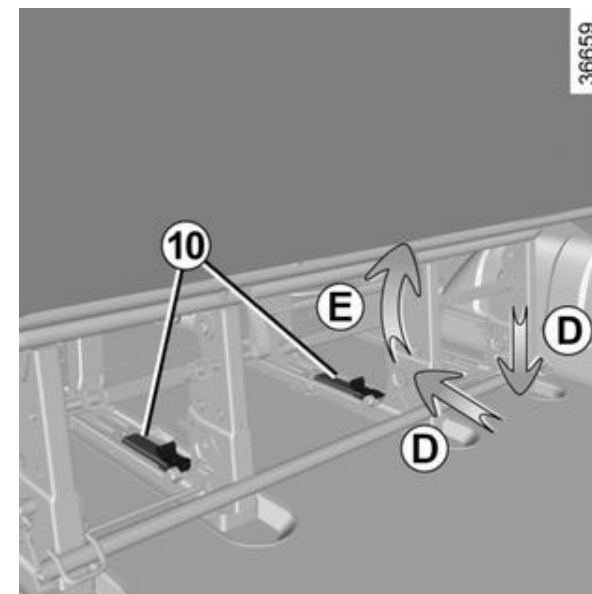

Πρώτα από όλα, ελευθερώστε τις πλαϊνές ζώνες απασφαλίζοντάς τες από τις θήκες τους.

- Κάτω από το κάθισμα, πιέστε την ασφάλεια **9** και στη συνέχεια, τραβήξτε προς τα εμπρός (κίνηση **D**);
- ανασηκώστε την (κίνηση **E**),

## ΠΙΣΩ ΘΕΣΕΙΣ

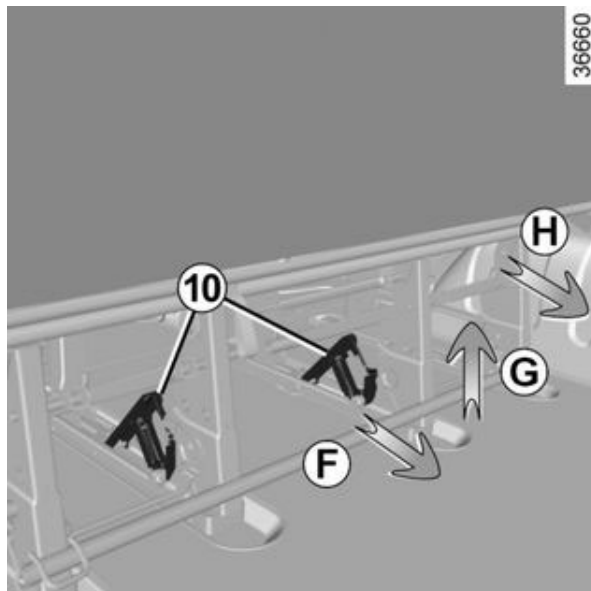

- μετακινήστε το κάθισμα προς το πίσω μέρος του αυτοκινήτου για να ελευθερώσετε τα σημεία στερέωσης (κίνηση **F**),
- ανασηκώστε το μονοκόμματο κάθισμα (κίνηση **G**),
- μετακινήστε το κάθισμα ξανά προς το πίσω μέρος του αυτοκινήτου (κίνηση **H**) για να ελευθερώσετε τα εμπρός σημεία στερέωσης,
- αφαιρέστε το κάθισμα από το μπροστινό μέρος του αυτοκινήτου.



Αφαιρέστε το κάθισμα **2** πριν αφαιρέσετε το κάθισμα **1**.

## Επανατοποθέτηση

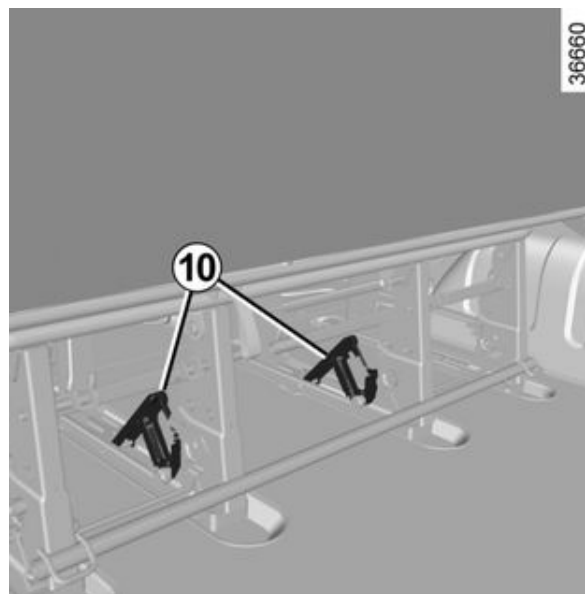

- Τοποθετήστε το κάθισμα στη σωστή θέση σε σχέση με τα εμπρός σημεία στερέωσής του,
- σπρώξτε το κάθισμα μέχρι που να μπορεί να πέσει στα πίσω σημεία στερέωσης,
- χαμηλώστε τις ασφάλειες **9** και πιέστε τις μέχρι να ασφαλίσουν,
- βεβαιωθείτε ότι έγινε σωστή ευθυγράμμιση των σημαδιών αναφοράς στις ασφάλειες **9**.

## ΖΩΝΕΣ ΑΣΦΑΛΕΙΑΣ

2

### ΕΜΠΡΟΣ ΖΩΝΕΣ ΑΣΦΑΛΕΙΑΣ

Φοράτε πάντα τη ζώνη ασφαλείας όταν ταξιδεύετε με το αυτοκίνητό σας. Επιπλέον, είστε υποχρεωμένοι να συμμορφώνεστε με τη νομοθεσία της χώρας στην οποία βρίσκεστε.

**Πριν ξεκινήσετε, προβείτε σε ρύθμιση της θέσης οδήγησης, στη συνέχεια, αυτό ισχύει για όλους τους επιβάτες, ρυθμίστε τη ζώνη ασφαλείας σας για να αποκτήσετε την καλύτερη δυνατή προστασία.**



Βεβαιωθείτε ότι το πίσω μονοκόμματο κάθισμα → 63 έχει ασφαλιστεί σωστά στη θέση του, έτσι ώστε οι πίσω ζώνες ασφαλείας να λειτουργούν σωστά.



Ζώνες ασφαλείας που έχουν ρυθμιστεί λανθασμένα ή συστραφεί ενδέχεται να προκαλέσουν τραυματισμούς σε περίπτωση ατυχήματος.

Χρησιμοποιείτε μια ζώνη ασφαλείας μόνο για ένα άτομο, είτε παιδί είτε ενήλικα.

Ακόμα και οι έγκυοι γυναίκες πρέπει να φορούν τη ζώνη ασφαλείας τους. Σε αυτήν την περίπτωση, βεβαιωθείτε ότι ο οριζόντιος ιμάντας δεν εξασκεί υπερβολική πίεση στο υπογάστριο, χωρίς ωστόσο να δημιουργείται πρόσθετο διάκενο

### Ρύθμιση της θέσης οδήγησης

- **Καθίστε καλά πίσω στο κάθισμά σας** (αφού βγάλετε το παλτό ή το μπουφάν σας, κ.λπ.). Αυτό είναι σημαντικό για τη σωστή τοποθέτηση της πλάτης,
- **Ρυθμίστε το κάθισμά σας σε σχέση με τα πεντάλ.** Το κάθισμα πρέπει να βρίσκεται όσο το δυνατόν πιο πίσω επιτρέποντας ωστόσο το πλήρες πάτημα των πεντάλ. Η πλάτη του καθίσματος πρέπει να ρυθμίζεται κατά τέτοιο

τρόπο ώστε τα χέρια σας να είναι ελαφρώς λυγισμένα,

– **Ρυθμίστε τη θέση του προσκεφάλου σας.** Για μέγιστη ασφάλεια, η απόσταση από το κεφάλι σας μέχρι το προσκέφαλο πρέπει να είναι η ελάχιστη δυνατή.

– **Ρυθμίστε το ύψος του εδράνου.** Η ρύθμιση αυτή σας επιτρέπει να βελτιστοποιήσετε τη θέση του καθίσματος για την ιδανική οπτική επαφή με το δρόμο

– **Ρυθμίστε τη θέση του τιμονιού.**

### Ρύθμιση των ζωνών ασφαλείας



Για να εξασφαλιστεί η σωστή ρύθμιση και τοποθέτηση των ζωνών ασφαλείας σε όλα τα καθίσματα:

## ΖΩΝΕΣ ΑΣΦΑΛΕΙΑΣ

- ρυθμίστε τα καθίσματα (θέση καθίσματος και γωνία πλάτης καθίσματος, εάν είναι διαθέσιμα).
- ακουμπήστε καλά την πλάτη σας στην πλάτη του καθίσματος.
- μετακινήστε τον ιμάντα ώμου **1** όσο το δυνατόν πιο κοντά στη βάση του λαιμού χωρίς να ακουμπάει πάνω του (εάν είναι απαραίτητο, ρυθμίστε το ύψος της ζώνης ασφαλείας εάν είναι δυνατόν) και βεβαιωθείτε ότι ο ιμάντας ώμου **1** βρίσκεται σε επαφή με τον ώμο,
- τοποθετήστε τη ζώνη λεκάνης **2** έτσι ώστε να βρίσκεται επίπεδη στους μηρούς και πάνω στη λεκάνη.

Η ζώνη καθίσματος πρέπει να εφάπτεται στο σώμα όσο το δυνατόν πιο άμεσα, π.χ. αποφύγετε τα χοντρά ενδύματα και τα αντικείμενα μεγάλου όγκου κάτω από τις ζώνες, κ.λπ.

### Ασφάλιση



Ξετυλίξτε τη ζώνη **αργά και απαλά** και βεβαιωθείτε ότι η πόρπη **3** κουμπώνει μέσα στην υποδοχή **5** (ελέγξτε ότι έχει ασφαλίσει τραβώντας την πόρπη **3**).

Εάν μπλοκάρει, αφήστε τη να επιστρέψει λίγο πριν προσπαθήσετε να την ξετυλίξετε πάλι.

Εάν η ζώνη σας έχει μπλοκάρει τελείως, τραβήξτε αργά, αλλά με δύναμη, τον ιμάντα, για να βγάλετε περίπου 3 εκ. Αφήστε την να τυλιχτεί τελείως και, στη συνέχεια, ξετυλίξτε την ξανά.

Εάν το πρόβλημα παραμένει, συμβουλευθείτε ένα Επίσημο Συνεργείο της μάρκας.

### Απασφάλιση

Πιέστε το πλήκτρο **4** και η ζώνη ασφαλείας θα τυλιχτεί αυτόματα. Οδηγήστε τη ζώνη.

### Ρύθμιση σε ύψος των ζωνών ασφαλείας εμπρός

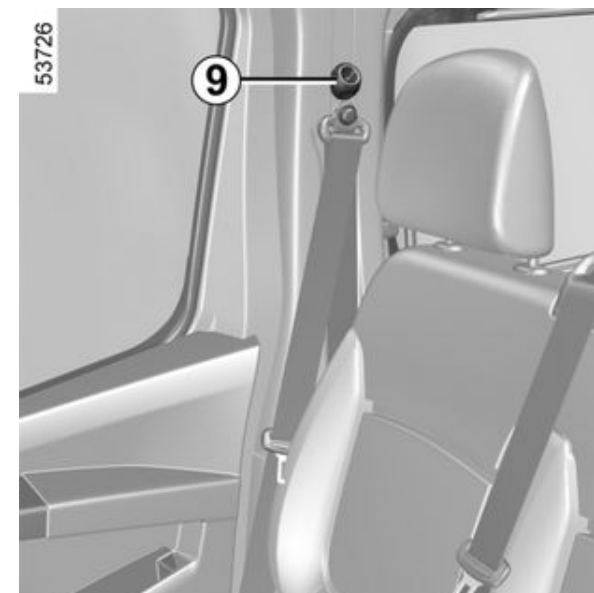

Μετακινήστε το κουμπί **9** για να επιλέξετε τη θέση ρύθμισης, έτσι ώστε ο διαγώνιος ιμάντας **1** να περνάει όπως περιγράφεται παραπάνω.

Μόλις ολοκληρωθεί η ρύθμιση, βεβαιωθείτε ότι ασφαλίσε σωστά.

## ΖΩΝΕΣ ΑΣΦΑΛΕΙΑΣ

2

Ενδεικτικό προειδοποίησης μη ασφαλισμένης ζώνης ασφαλείας του οδηγού και, ανάλογα με το αυτοκίνητο, του συνοδηγού



Αυτή η προειδοποιητική λυχνία εμφανίζεται στην κεντρική οθόνη **A** κατά το άνοιγμα του διακόπτη του αυτοκινήτου όταν δεν είναι δεμένη η ζώνη ασφαλείας του οδηγού ή/και του συνοδηγού (εφόσον το κάθισμα του συνοδηγού είναι κατειλημμένο).

Ανάλογα με το μοντέλο του αυτοκινήτου, εάν το κάθισμα είναι κατειλημμένο και μία από αυτές τις ζώνες ασφαλείας δεν είναι δεμένη ή έχει λυθεί ενώ το αυτοκίνητο κινείται με ταχύτητα πάνω από 20 χλμ./ώρα περίπου, αναβοσβή-

νει το ενδεικτικό προειδοποίησης



και ακούγεται ένα μπιπ για 120 δευτερόλεπτα περίπου.

**Σημείωση:** Σε ορισμένες περιπτώσεις, εάν τοποθετήσετε κάποιο αντικείμενο πάνω στο έδρανο του καθίσματος συνοδηγού ενδέχεται να ενεργοποιηθεί το ενδεικτικό.

Υπενθύμιση ζώνης ασφαλείας: κατράν **B**

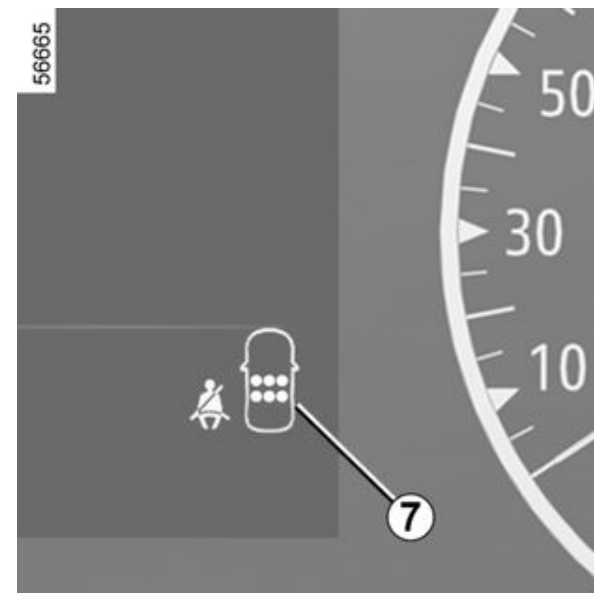

Υπενθύμιση μη ασφαλισμένης μπροστινής ζώνης ασφαλείας (ανάλογα με το αυτοκίνητο)

Με τις πόρτες κλειστές, το γραφικό **7** εμφανίζεται στο ταμπλό οργάνων για περίπου 60 δευτερόλεπτα όταν ανάβει η μίζα του οχήματος. Αυτή ενημερώνει τον οδηγό για την κατάσταση ασφάλισης καθεμιάς από τις πίσω ζώνες ασφαλείας κάθε φορά :

- που οι πόρτες ανοίγουν κατά τη διάρκεια της οδήγησης (ταχύτητα αυτοκινήτου άνω του μηδενός),
- η μπροστινή ζώνη ασφαλείας είναι δεμένη/λυμένη.

Επεξήγηση του γραφικού **7**:

## ΖΩΝΕΣ ΑΣΦΑΛΕΙΑΣ

 η ζώνη είναι δεμένη,

 το κάθισμα είναι κατειλημμένο και η ζώνη ασφαλείας είναι λυμένη,

 μη κατειλημμένη θέση.

Με τις πόρτες κλειστές, το ενδεικτικό

 εμφανίζεται στην κεντρική οθόνη **A** κατά το άνοιγμα του διακόπτη και όταν δεν είναι δεμένη η ζώνη ασφαλείας του οδηγού ή/και του συνοδηγού (εφόσον το εκάστοτε κάθισμα είναι κατειλημμένο).

Όταν η ταχύτητα του αυτοκινήτου είναι μικρότερη από περίπου 20 χλμ./ώρα,

το ενδεικτικό  εμφανίζεται στην κεντρική οθόνη **A** εάν ένα μπροστινό κάθισμα είναι κατειλημμένο και η ζώνη ασφαλείας δεν είναι δεμένη. Συνοδεύεται από το γραφικό **6** το οποίο εμφανίζεται για περίπου 60 δευτερόλεπτα κάθε φορά που δένεται ή λύνεται μία από τις μπροστινές ζώνες ασφαλείας.

Όταν η ταχύτητα του αυτοκινήτου φτάσει ή ξεπεράσει τα 20 χλμ./ώρα, εάν μία από τις μπροστινές ζώνες ασφαλείας είναι λυμένη ή λυθεί κατά τη διάρκεια του ταξιδιού:

– το ενδεικτικό  ανάβει στην κεντρική οθόνη **A**,

και

– ακούγεται ένα ηχητικό σήμα για περίπου 120 δευτερόλεπτα,

και

– εμφανίζεται το γραφικό **7** για περίπου 180 δευτερόλεπτα και το σύμβολο

 για το συγκεκριμένο κάθισμα.

Βεβαιώνετε πάντα ότι οι μπροστινοί επιβάτες είναι σωστά δεμένοι και ότι ο αριθμός των ζωνών ασφαλείας που εμφανίζονται ως δεμένες αντιστοιχεί στον αριθμό των εμπρός καθισμάτων που είναι κατειλημμένα.

**Σημείωση:** ένα αντικείμενο τοποθετημένο στο κάθισμα του συνοδηγού μπορεί να προκαλέσει προειδοποιήσεις σε ορισμένες περιπτώσεις.

### Προειδοποίηση μη ασφαλισμένης πίσω ζώνης ασφαλείας (ανάλογα με το αυτοκίνητο)

Με τις πόρτες κλειστές, το γραφικό **7** εμφανίζεται στο ταμπλό οργάνων για περίπου 60 δευτερόλεπτα όταν ανάβει η μίζα του οχήματος. Αυτή ενημερώνει τον οδηγό για την κατάσταση ασφάλισης καθемιάς από τις πίσω ζώνες ασφαλείας κάθε φορά :

– που οι πόρτες ανοίγουν κατά τη διάρκεια της οδήγησης (ταχύτητα αυτοκινήτου άνω του μηδενός),

– η ζώνη ασφαλείας κάποιου καθίσματος στο πίσω μέρος είναι δεμένη ή λυμένη.

Επεξήγηση του γραφικού **7**:

 η ζώνη είναι δεμένη,

 το κάθισμα είναι κατειλημμένο και η ζώνη ασφαλείας είναι λυμένη.

Όταν η ταχύτητα του αυτοκινήτου είναι κάτω από 20 χλμ./ώρα περίπου, το γραφικό **7** εμφανίζεται για 60 δευτερόλεπτα περίπου κάθε φορά που μία από τις πίσω ζώνες ασφαλείας δένεται ή λύνεται.

Όταν η ταχύτητα του αυτοκινήτου φθάσει ή υπερβεί τα 20 χλμ./ώρα, εάν μία από τις πίσω ζώνες ασφαλείας είναι λυμένη κατά τη διάρκεια του ταξιδιού:

– το ενδεικτικό  ανάβει στην κεντρική οθόνη **A**,

και

– ακούγεται ένα ηχητικό σήμα για περίπου 30 δευτερόλεπτα,

και

– το γραφικό **7** εμφανίζεται για τουλάχιστον 60 δευτερόλεπτα και εμφανίζε-

## ΖΩΝΕΣ ΑΣΦΑΛΕΙΑΣ

2

ται το σύμβολο  για το συγκεκριμένο κάθισμα.

Ελέγχετε πάντα ότι οι ζώνες ασφαλείας των πίσω επιβατών είναι σωστά δεμένες και ότι ο αριθμός ζωνών ασφαλείας που εμφανίζεται στην ένδειξη αντιστοιχεί στον αριθμό κατειλημμένων θέσεων στα πίσω καθίσματα.

**Υπενθύμιση ζώνης ασφαλείας: καντράν C**



**Υπενθύμιση ζώνης ασφαλείας εμπρός**

Με τις πόρτες κλειστές, το γραφικό **8** εμφανίζεται στο καντράν για περίπου 60 δευτερόλεπτα με το άνοιγμα του διακόπτη κινητήρα του αυτοκινήτου. Αυτή ενημερώνει τον οδηγό για την κατάσταση ασφάλισης καθεμιάς από τις πίσω ζώνες ασφαλείας κάθε φορά :

- που οι πόρτες ανοίγουν κατά τη διάρκεια της οδήγησης (ταχύτητα αυτοκινήτου άνω του μηδενός),
- η ζώνη ασφαλείας είναι δεμένη/λυμένη.

Επεξήγηση του γραφικού **8**:

- **σύμβολο με πράσινο χρώμα:** ζώνη ασφαλείας δεμένη,

– **σύμβολο με κόκκινο χρώμα:** το κάθισμα είναι κατειλημμένο και η ζώνη ασφαλείας δεν είναι δεμένη,

– **σύμβολο με γκρι χρώμα:** το κάθισμα δεν είναι κατειλημμένο.

Με τις πόρτες κλειστές, η προειδοποιη-

τική λυχνία  εμφανίζεται στην κεντρική οθόνη όταν ανάβει η ανάφλεξη του αυτοκινήτου, εάν η ζώνη ασφαλείας του οδηγού ή/και του επιβάτη (εάν το κάθισμα αυτό είναι κατειλημμένο) δεν είναι δεμένη.

Όταν η ταχύτητα του αυτοκινήτου είναι μικρότερη από περίπου 20 χλμ./ώρα,

το ενδεικτικό  εμφανίζεται στην κεντρική οθόνη **A** αν ένα κάθισμα είναι κατειλημμένο και η ζώνη ασφαλείας δεν είναι δεμένη. Συνοδεύεται από το γραφικό **8** το οποίο εμφανίζεται για περίπου 60 δευτερόλεπτα κάθε φορά που δένεται ή λύνεται μία από τις ζώνες ασφαλείας.

Όταν η ταχύτητα του αυτοκινήτου φθάσει ή υπερβεί τα 20 χλμ./ώρα, εάν μία από τις πίσω ζώνες ασφαλείας είναι λυμένη κατά τη διάρκεια του ταξιδιού:

- το ενδεικτικό  ανάβει στην κεντρική οθόνη **A**, και

## ΖΩΝΕΣ ΑΣΦΑΛΕΙΑΣ

– ακούγεται ένα ηχητικό σήμα για περίπου 120 δευτερόλεπτα, και

– το γραφικό **8** εμφανίζεται για τουλάχιστον 180 δευτερόλεπτα περίπου και το σύμβολο για το συγκεκριμένο κάθισμα εμφανίζεται με κόκκινο χρώμα.

Να ελέγχετε πάντα εάν οι πίσω επιβάτες είναι σωστά δεμένοι και ο αριθμός των ζωνών ασφαλείας που υποδεικνύονται ως δεμένες αντιστοιχεί στον αριθμό των καθισμάτων που είναι κατειλημμένα.

**Σημείωση:** σε ορισμένες περιπτώσεις, οι προειδοποιήσεις ενδέχεται να ενεργοποιηθούν εάν τοποθετηθεί ένα αντικείμενο σε ένα από τα καθίσματα.

### Προειδοποίηση μη ασφαλισμένης πίσω ζώνης ασφαλείας (ανάλογα με το αυτοκίνητο)

Με τις πόρτες κλειστές, το γραφικό **8** εμφανίζεται στο καντράν για περίπου 60 δευτερόλεπτα με το άνοιγμα του διακόπτη κινητήρα του αυτοκινήτου. Αυτή ενημερώνει τον οδηγό για την κατάσταση ασφάλισης καθεμιάς από τις πίσω ζώνες ασφαλείας κάθε φορά :

- που οι πόρτες ανοίγουν κατά τη διάρκεια της οδήγησης (ταχύτητα αυτοκινήτου άνω του μηδενός),
- Μια πίσω ζώνη ασφαλείας είναι δεμένη / λυμένη.

Επεξήγηση του γραφικού **8**:

- πράσινο ενδεικτικό: ζώνη δεμένη,
- κόκκινο ενδεικτικό: ζώνη λυμένη.

Όταν η ταχύτητα του αυτοκινήτου είναι κάτω από 20 χλμ./ώρα, το γραφικό **8** εμφανίζεται για περίπου 60 δευτερόλεπτα κάθε φορά που δένεται ή λύνεται μία από τις πίσω ζώνες ασφαλείας.

Όταν η ταχύτητα του αυτοκινήτου φθάσει ή υπερβεί τα 20 χλμ./ώρα, εάν μία από τις πίσω ζώνες ασφαλείας είναι λυμένη κατά τη διάρκεια του ταξιδιού:

- το ενδεικτικό  ανάβει στην κεντρική οθόνη **A**, και
- ακούγεται ένα ηχητικό σήμα για περίπου 30 δευτερόλεπτα, και

– το γραφικό **8** εμφανίζεται για τουλάχιστον 60 δευτερόλεπτα περίπου και το σύμβολο για το συγκεκριμένο κάθισμα εμφανίζεται με κόκκινο χρώμα.

Ελέγχετε πάντα ότι οι ζώνες ασφαλείας των πίσω επιβατών είναι σωστά δεμένες και ότι ο αριθμός ζωνών ασφαλείας που εμφανίζεται στην ένδειξη αντιστοιχεί στον αριθμό κατειλημμένων θέσεων στα πίσω καθίσματα.

## Πίσω ζώνες ασφαλείας

### Πίσω πλαϊνές ζώνες ασφαλείας



Μετά από οποιαδήποτε μετακίνηση του πίσω καθίσματος, βεβαιωθείτε για τη σωστή τοποθέτηση και λειτουργία των πίσω ζωνών ασφαλείας.

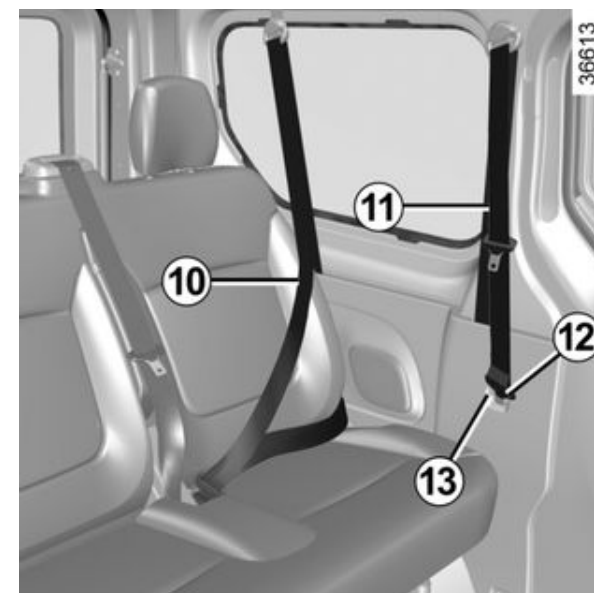

- Για την πρώτη πίσω σειρά, χρησιμοποιήστε **υποχρεωτικά** τις ζώνες **11**,
- για την τελευταία πίσω σειρά, χρησιμοποιήστε **υποχρεωτικά** τις ζώνες **10**.

## ΖΩΝΕΣ ΑΣΦΑΛΕΙΑΣ

2

Για την πρώτη πίσω σειρά, όταν η ζώνη **11** δεν χρησιμοποιείται, τοποθετήστε το γλωσσίδι **12** στην ασφάλεια **13**.

Για την τελευταία πίσω σειρά, όταν η ζώνη **10** δεν χρησιμοποιείται, τοποθετήστε το γλωσσίδι **14** στην ασφάλεια **15**.

### Συνθήκες χρήσης

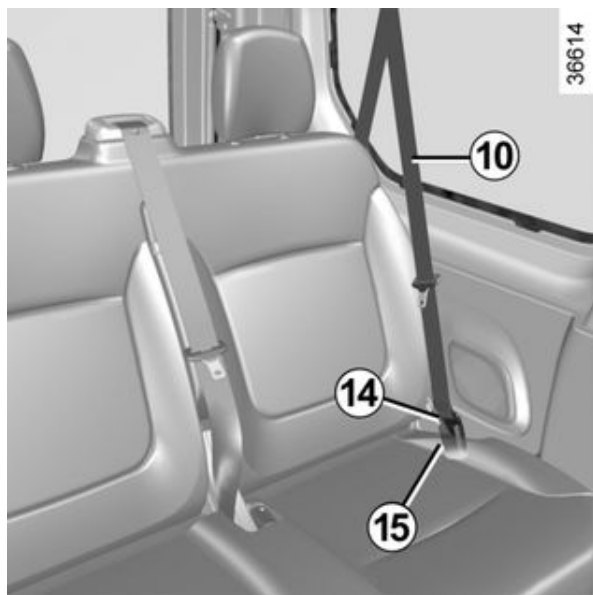

Πριν χρησιμοποιήσετε τις πίσω παιβές ζώνες, βεβαιωθείτε, για κάθε μία από αυτές, ότι το γλωσσίδι **14** έχει οπωσδήποτε ασφαλίσει στη θήκη του **15**.

Κατά τα άλλα, η ασφάλιση και η απασφάλιση γίνονται κατά τον ίδιο τρόπο με τις εμπρός ζώνες.

### Πρόσβαση στην τελευταία σειρά

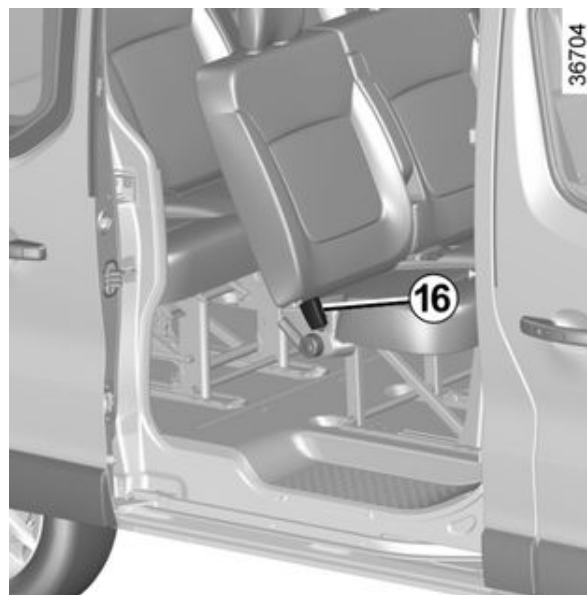

Για να διευκολυνθεί η πρόσβαση στην τελευταία σειρά, ελευθερώστε τη ζώνη της δεύτερης σειράς απασφαλίζοντάς την από τη θήκη της **16**. Εισαγάγετε το τμήμα της ζώνης που ελευθερώθηκε με αυτόν τον τρόπο μέσα στη μικρή μπάρα που βρίσκεται στο σταθερό τμήμα της ζώνης

Μην ξεχάσετε να ασφαλίσετε ξανά τη ζώνη όταν κάθεται κάποιος άτομο στη θέση αυτή.

### Ζώνες μεσαίων θέσεων



**Λειτουργικότητα των πίσω καθισμάτων → 63**



Για την καλή αποτελεσματικότητα των ζωνών, βεβαιωθείτε ότι τα πίσω μονοκόμματα καθίσματα → 63 έχουν ασφαλίσει σωστά.



Ξετυλίξτε αργά τη ζώνη, έως ότου το γλωσσίδι ασφαλίσει στη θήκη **17**.

## Προσοχή



– Καμία τροποποίηση δεν πρέπει να πραγματοποιείται στα εργοστασιακά τοποθετημένα εξαρτήματα του συστήματος συγκράτησης (ζώνες ασφαλείας, καθίσματα και οι βάσεις τους). Σε ιδιαίτερες περιπτώσεις (π.χ. εγκατάσταση παιδικού καθίσματος), απευθυνθείτε σε επίσημη αντιπροσωπεία.

- Μη χρησιμοποιείτε ποτέ αντικείμενα που χαλαρώνουν τους ιμάντες της ζώνης (π.χ. μανταλάκια, συνδετήρες κ.λπ.) επειδή μια χαλαρή ζώνη ασφαλείας μπορεί να προκαλέσει τραυματισμό σε περίπτωση ατυχήματος.
- Μην περνάτε ποτέ τον ιμάντα του θώρακα κάτω από το χέρι σας ούτε πίσω από την πλάτη σας.
- Μη χρησιμοποιείτε την ίδια ζώνη για περισσότερα από ένα άτομα και μη δένετε ποτέ ένα μωρό ή ένα παιδί καθισμένο στα γόνατά σας με τη ζώνη σας.
- Η ζώνη δεν πρέπει να είναι στριμμένη.
- Μετά από κάποιο ατύχημα, ζητήστε να γίνει έλεγχος των ζωνών και, εάν είναι απαραίτητο, αντικαταστήστε τες. Επίσης, αντικαταστήστε τη ζώνη σας εάν έχει φθαρεί
- Βεβαιωθείτε ότι έχετε εισαγάγει το γλωσσίδι της ζώνης στην κατάλληλη θήκη.
- Φροντίστε να μην παρεμβάλλεται κανένα αντικείμενο στην περιοχή της θήκης ασφάλισης της ζώνης ασφαλείας, που θα μπορούσε να εμποδίσει τη σωστή λειτουργία της.
- Βεβαιωθείτε ότι η θήκη ασφάλισης βρίσκεται στη σωστή θέση (δεν πρέπει να καλύπτεται, να συνθλίβεται, να πιέζεται... από άτομα ή αντικείμενα).

## ΠΡΟΣΘΕΤΕΣ ΔΙΑΤΑΞΕΙΣ ΑΣΦΑΛΕΙΑΣ

2

### Διατάξεις συγκράτησης που συμπληρώνουν τις εμπρός ζώνες

Ανάλογα με το αυτοκίνητο, πρόκειται για τα παρακάτω συστήματα:

- Προεντατήρες μηχανισμού τυλίγματος εμπρός ζώνης ασφαλείας,
- μηχανισμοί περιορισμού της δύναμης για το θώρακα,
- Airbags μπροστινοί αερόσακοι οδηγού και συνοδηγού, μπροστινοί αερόσακοι οδηγού και συνοδηγού.

Τα συστήματα αυτά έχουν προβλεφθεί να λειτουργούν ανεξάρτητα ή από κοινού σε περιπτώσεις μετωπικών συγκρούσεων.

Ανάλογα με τη βιαιότητα της σύγκρουσης, το σύστημα μπορεί να προκαλέσει:

- μπλοκάρισμα της ζώνης ασφαλείας,
- ο προεντατήρας του μηχανισμού τυλίγματος της ζώνης ασφαλείας, που ενεργοποιείται για να διορθώσει τα μπόσικα της ζώνης,
- μπροστά Airbag.

### Προεντατήρες

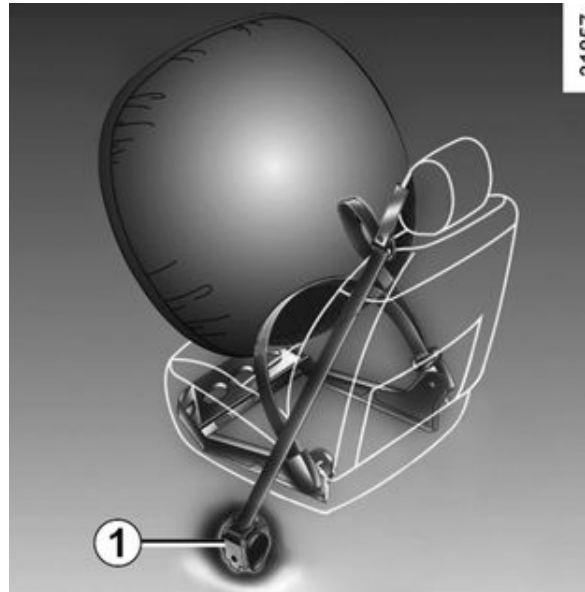

Οι προεντατήρες χρησιμεύουν στο να πιέζουν τη ζώνη επάνω στο σώμα, στο να πιέζουν τον επιβάτη στο κάθισμά του αυξάνοντας έτσι την αποτελεσματικότητα της ζώνης.

Με ανοικτό διακόπτη, σε περίπτωση βίαιης μετωπικής σύγκρουσης και ανάλογα με τη βιαιότητα της σύγκρουσης, το σύστημα μπορεί να ενεργοποιήσει τον προεντατήρα του μηχανισμού τυλίγματος της ζώνης ασφαλείας **1** ο οποίος τραβάει ακαριαία τη ζώνη.

### Μηχανισμός περιορισμού της δύναμης

Μετά από ένα συγκεκριμένο όριο βιαιότητας της σύγκρουσης, ο μηχανι-

σμός αυτός ενεργοποιείται για να περιορίσει, σε ανεκτά επίπεδα, τις δυνάμεις που εξασκεί η ζώνη στο σώμα.

## ΠΡΟΣΘΕΤΕΣ ΔΙΑΤΑΞΕΙΣ ΑΣΦΑΛΕΙΑΣ



- Μετά από ένα ατύχημα, ζητήστε έλεγχο του συνόλου των μέσων συγκράτησης
- Απαγορεύεται αυστηρά οποιαδήποτε εργασία σε οποιοδήποτε εξάρτημα του συστήματος ασφαλείας (προεντατήρες, Airbags, υπολογιστές, καλωδίωση) όπως και η επαναχρησιμοποίηση των εξαρτημάτων του συστήματος σε οποιοδήποτε άλλο αυτοκίνητο, ακόμη και του ιδίου τύπου.
- Μόνο το ειδικευμένο προσωπικό του επίσημου δικτύου της μάρκας είναι εξουσιοδοτημένο να εκτελεί εργασίες στο σύστημα Airbags, για την αποφυγή ανεπιθύμητων ενεργοποιήσεων του συστήματος οι οποίες ενδέχεται να προκαλέσουν τραυματισμό.
- Ο έλεγχος των ηλεκτρικών χαρακτηριστικών του πυροκροτητή πρέπει να πραγματοποιείται αποκλειστικά από ειδικά εκπαιδευμένο προσωπικό, που χρησιμοποιεί τον κατάλληλο εξοπλισμό.

- Όταν πρόκειται να αποσύρετε το αυτοκίνητό σας από την κυκλοφορία, ζητήστε από εξουσιοδοτημένο αντιπρόσωπο να απενεργοποιήσει τη γεννήτριας αερίου προεντατήρων και Airbags.

### Μετωπικοί αερόσακοι οδηγού και συνοδηγού.



- Ο αερόσακος του συνοδηγού Airbag προστατεύει μόνο τον εμπρός πλαϊνό επιβάτη, ο εμπρός μεσαίος επιβάτης προστατεύεται μόνο από τη ζώνη ασφαλείας. Τηρήστε τις συνήθειες οδηγίας ασφαλείας (ασφαλισμένη ζώνη).
- Κίνδυνος τραυματισμών σε περίπτωση ατυχήματος.**

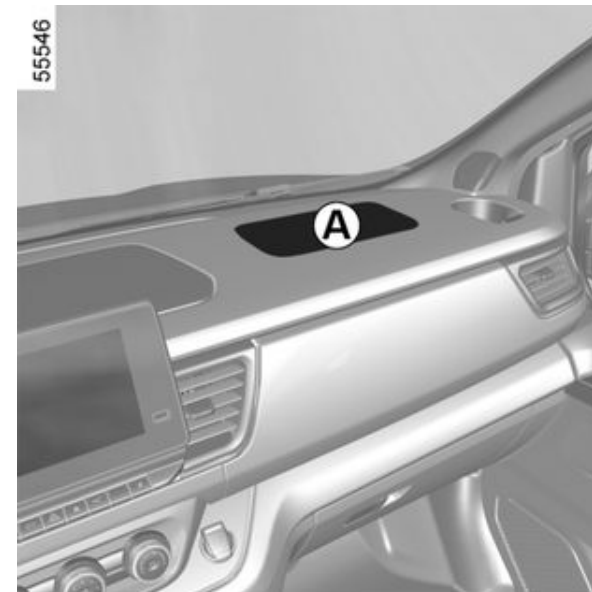

Εξοπλίζουν τις μπροστινές θέσεις στην πλευρά του οδηγού και του συνοδηγού.

Το σημάδι "Airbag" στο τιμόνι και στο ταμπλό (Airbag ζώνη **A**) υποδεικνύει ότι υπάρχει αυτός ο εξοπλισμός.

Κάθε σύστημα Airbag αποτελείται από:

- έναν Airbag και τη γεννήτρια αερίου, που είναι τοποθετημένα στο τιμόνι για τον οδηγό και στο ταμπλό για το συνοδηγό,
- έναν ηλεκτρονικό υπολογιστή παρακολούθησης του συστήματος που ελέγχει τον ηλεκτρικό πυροκροτητή της γεννήτριας αερίου,

## ΠΡΟΣΘΕΤΕΣ ΔΙΑΤΑΞΕΙΣ ΑΣΦΑΛΕΙΑΣ

2

– Ένα ενδεικτικό ελέγχου  κοινό για όλους τους αερόσακους στο καντράν.

### Λειτουργία



Το σύστημα Airbag λειτουργεί με πυροτεχνική μέθοδο. Αυτό εξηγεί γιατί, κατά το άνοιγμά του αερόσακου, παράγεται θερμότητα, εκλύεται καπνός (κάτι που δεν σημαίνει την έναρξη πυρκαγιάς) και προκαλείται κρότος. Στην περίπτωση που απαιτείται Airbag, αυτός θα αναπτυχθεί άμεσα και μπορεί να προκαλέσει κάποιους ελαφρούς τραυματισμούς, επιφανειακές εκδορές στο δέρμα ή άλλες ενοχλήσεις

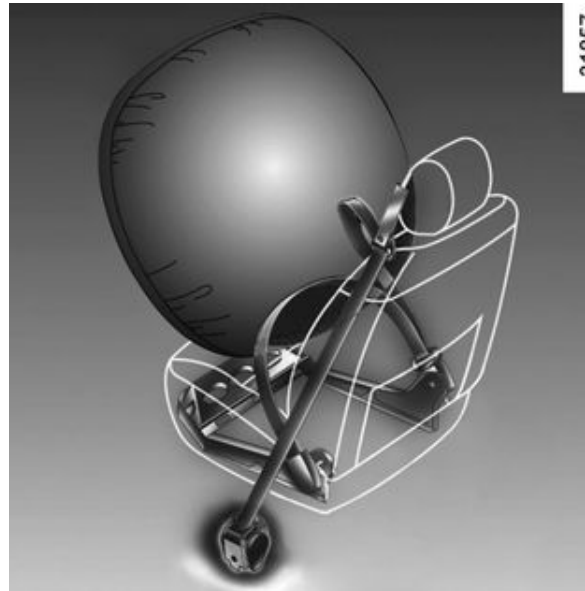

Το σύστημα μπορεί να λειτουργήσει μόνο όταν ο διακόπτης του αυτοκινήτου είναι ανοικτός.

Σε περίπτωση σφοδρής **μετωπικής** σύγκρουσης, οι Airbags φουσκώνουν γρήγορα, αποσβένοντας την πρόσκρουση της κεφαλής και του θώρακα του οδηγού στο τιμόνι και του συνοδηγού στο ταμπλό. Οι αερόσακοι, στη συνέχεια, ξεφουσκώνουν αμέσως ώστε σε καμία περίπτωση να μην παρεμποδίζεται η έξοδος των επιβατών από το αυτοκίνητο,

### Σφάλματα λειτουργίας

53666



Αυτό το ενδεικτικό **4**  ανάβει στο καντράν με το άνοιγμα του διακόπτη και στη συνέχεια σβήνει μετά από μερικά δευτερόλεπτα.

Εάν δεν ανάβει όταν ανοίγετε τον διακόπτη κινητήρα ή εάν ανάψει όταν ο κινητήρας είναι σε λειτουργία, αυτό υποδηλώνει μια βλάβη στο σύστημα.

Συμβουλευθείτε το συντομότερο τον εγκεκριμένο αντιπρόσωπό σας. Οποιαδήποτε καθυστέρηση μπορεί να οδηγήσει σε απώλεια της αποτελεσματικότητας αυτού του συστήματος.

## ΠΡΟΣΘΕΤΕΣ ΔΙΑΤΑΞΕΙΣ ΑΣΦΑΛΕΙΑΣ

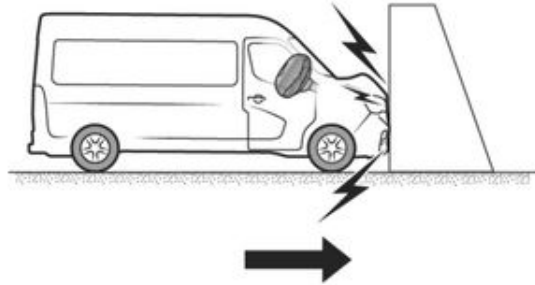

Στις παρακάτω περιπτώσεις ενεργοποιούνται οι προεντατήρες ή οι Airbags.

Σε περίπτωση μετωπικής σύγκρουσης σε άκαμπτη (μη παραμορφώσιμη) επιφάνεια με ταχύτητα σύγκρουσης ίση με ή μεγαλύτερη από 25 χλμ./ώρα.

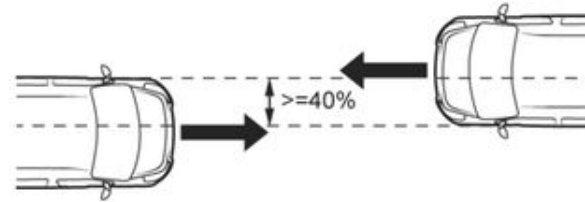

Σε περίπτωση μετωπικής σύγκρουσης με άλλο αυτοκίνητο ίδιας ή μεγαλύτερης κατηγορίας και επιφάνεια σύγκρουσης ίση ή μεγαλύτερη από 40 %, όπου η ταχύτητα και των δύο αυτοκινήτων είναι ίση ή μεγαλύτερη από 56 χλμ./ώρα.

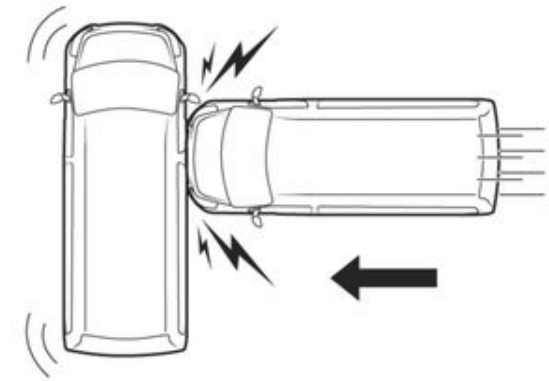

Σε περίπτωση πλευρικής σύγκρουσης με άλλο αυτοκίνητο ίδιας ή ανώτερης κατηγορίας, με ταχύτητα σύγκρουσης ίση με ή μεγαλύτερη από 50 χλμ./ώρα.

## ΠΡΟΣΘΕΤΕΣ ΔΙΑΤΑΞΕΙΣ ΑΣΦΑΛΕΙΑΣ

2



**Οι προεντατήρες ή Airbags μπορεί να ενεργοποιηθούν από:**

- πρόσκρουση κάτω από το όχημα (π.χ. κράσπεδο πεζοδρομίου),
- λακκούβες,
- πτώση ή ανώμαλη προσγείωση,
- πέτρες,
- ...

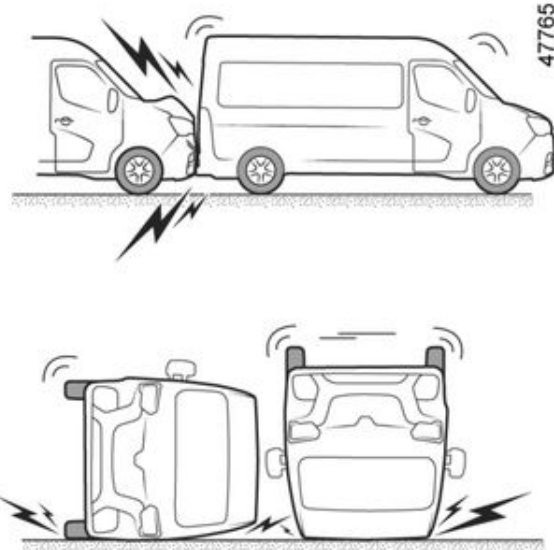

**Οι προεντατήρες ή Airbags μπορεί να μην ενεργοποιηθούν από:**

- οπίσθια σύγκρουση, οποιασδήποτε σφοδρότητας,
- ανατροπή του αυτοκινήτου,

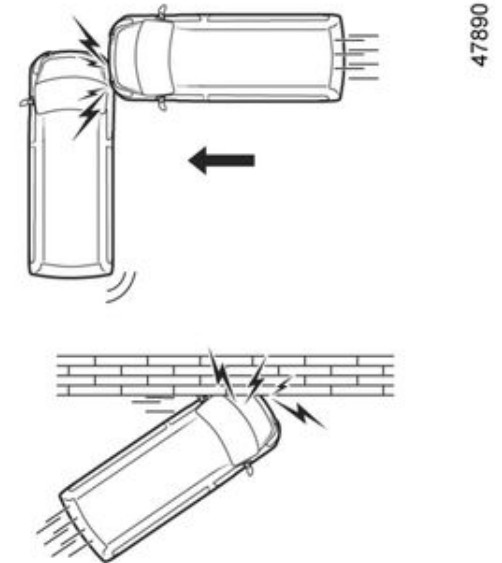

- πλευρική σύγκρουση στο μπροστινό ή πίσω μέρος του αυτοκινήτου,
- μετωπική σύγκρουση με εμπόδιο, υπό οξεία γωνία,
- ...

**Οι συμβουλές που ακολουθούν έχουν σκοπό την ομαλή λειτουργία του airbag καθώς και την αποφυγή της λανθασμένης ενεργοποίησής του, γεγονός που θα μπορούσε να προκαλέσει σοβαρές σωματικές βλάβες.**

# ΠΡΟΣΘΕΤΕΣ ΔΙΑΤΑΞΕΙΣ ΑΣΦΑΛΕΙΑΣ

Διατάξεις συμπληρωματικές της εμπρόσθιας ζώνης ασφαλείας: προειδοποίηση σχετικά με τους αερόσακους



## Προειδοποιήσεις σχετικά με τον οδηγό Airbag

- Μην επεμβαίνετε στο τιμόνι ή στην πλήμνη.
- Απαγορεύεται η επικάλυψη της πλήμνης κάτω από οποιοσδήποτε περιστάσεις.
- Μην τοποθετείτε κανένα αντικείμενο (καρφίτσα, σήμα, ρολόι χειρός, βάση τηλεφώνου, ...) επάνω στην πλήμνη του τιμονιού.
- Απαγορεύεται η αποσυναρμολόγηση του τιμονιού (εκτός εάν πραγματοποιηθεί από το ειδικά εκπαιδευμένο προσωπικό του Επίσημου Δικτύου της μάρκας).
- Μην κάθεστε πολύ κοντά στο τιμόνι: λάβετε μια θέση οδήγησης, όπου οι βραχίονές σας είναι ελαφρώς λυγισμένοι → 68. Αυτό διασφαλίζει επαρκή χώρο για τη σωστή ανάπτυξη και την πλήρη αποτελεσματικότητα του αερόσακου.

## Προειδοποιήσεις σε σχέση με τον συνεπιβάτη Airbag

- Μην στερεώνετε και μην κολλάτε κανένα αντικείμενο (κονκάρδα, λογότυπο, ρολόι, βάση τηλεφώνου, κ.λπ.) στο ταμπλό, στη θέση που βρίσκεται ο Airbag ή στην περιοχή γύρω από αυτόν.
- Δεν πρέπει να παρεμβάλλεται κανένα αντικείμενο ανάμεσα στο ταμπλό και τον συνεπιβάτη (ζώο, ομπρέλα, μπαστούνι, δέματα κλπ.).
- Ο συνεπιβάτης δεν επιτρέπεται να βάζει τα πόδια του επάνω στο ταμπλό ή στο κάθισμα γιατί αυτές οι θέσεις του σώματος γίνονται αιτία σοβαρών τραυματισμών. Σαν γενικός κανόνας, όλα τα μέρη του σώματος (γόνατα, χέρια, κεφάλι...) πρέπει να διατηρούνται σε κάποια απόσταση από το ταμπλό
- Επανενεργοποιήστε τα συστήματα που συμπληρώνουν τη ζώνη ασφαλείας του συνοδηγού, μόλις αφαιρέσετε ένα παιδικό κάθισμα, ώστε να εξασφαλίσετε την προστασία του συνοδηγού σε περίπτωση σύγκρουσης.

**ΑΠΑΓΟΡΕΥΕΤΑΙ Η ΤΟΠΟΘΕΤΗΣΗ ΣΤΟ ΚΑΘΙΣΜΑ ΣΥΝΟΔΗΓΟΥ, ΠΑΙΔΙΚΟΥ ΚΑΘΙΣΜΑΤΟΣ ΜΕ ΤΗΝ ΠΛΑΤΗ ΣΤΡΑΜΜΕΝΗ ΠΡΟΣ ΤΟ ΜΠΡΟΣΤΙΝΟ ΜΕΡΟΣ ΤΟΥ ΑΥΤΟΚΙΝΗΤΟΥ, ΕΚΤΟΣ ΕΑΝ ΤΑ ΕΠΙΠΛΕΟΝ ΣΥΣΤΗΜΑΤΑ ΣΥΓΚΡΑΤΗΣΗΣ ΕΙΝΑΙ ΑΠΕΝΕΡΓΟΠΟΙΗΜΕΝΑ → 141.**

## ΠΡΟΣΘΕΤΕΣ ΔΙΑΤΑΞΕΙΣ ΑΣΦΑΛΕΙΑΣ

2

### Συστήματα που συμπληρώνουν τις πίσω ζώνες

#### Μηχανισμός περιορισμού της δύναμης

Μετά από ένα συγκεκριμένο όριο βιαιότητας της σύγκρουσης, ο μηχανισμός αυτός ενεργοποιείται για να περιορίσει, σε ανεκτά επίπεδα, τις δυνάμεις που εξασκεί η ζώνη στο σώμα.



- Μετά από ένα ατύχημα, ζητήστε έλεγχο του συνόλου των μέσων συγκράτησης
- Απαγορεύεται αυστηρά οποιαδήποτε εργασία σε οποιοδήποτε εξάρτημα του συστήματος ασφαλείας (προεντατήρες, Airbags, υπολογιστές, καλωδίωση) όπως και η επαναχρησιμοποίηση των εξαρτημάτων του συστήματος σε οποιοδήποτε άλλο αυτοκίνητο, ακόμη και του ιδίου τύπου.
- Μόνο το ειδικευμένο προσωπικό του επίσημου δικτύου της μάρκας είναι εξουσιοδοτημένο να εκτελεί εργασίες στο σύστημα Airbags, για την αποφυγή ανεπιθύμητων ενεργοποιήσεων του συστήματος οι οποίες ενδέχεται να προκαλέσουν τραυματισμό.
- Ο έλεγχος των ηλεκτρικών χαρακτηριστικών του πυροκροτητή πρέπει να πραγματοποιείται αποκλειστικά από ειδικά εκπαιδευμένο προσωπικό, που χρησιμοποιεί τον κατάλληλο εξοπλισμό.

- Όταν πρόκειται να αποσύρετε το αυτοκίνητό σας από την κυκλοφορία, ζητήστε από εξουσιοδοτημένο αντιπρόσωπο να απενεργοποιήσει τη γεννήτριες αερίου προεντατήρων και Airbags.

### Συσκευές πλευρικής προστασίας

#### Πλευρικοί αερόσακοι

Πρόκειται για Airbags που μπορούν να εξοπλίζουν τα εμπρός ατομικά καθίσματα και οι οποίοι ξεδιπλώνονται στην πλευρά των καθισμάτων (από τη μεριά της πόρτας) ώστε να προστατεύσουν τους επιβάτες σε περίπτωση βίαιης πλευρικής σύγκρουσης.

#### Αερόσακοι κουρτίνες

Πρόκειται για Airbags που εξοπλίζει τις επάνω πλευρές του αυτοκινήτου. Αναπτύσσονται κατά μήκος των πλευρικών παραθύρων των εμπρός θυρών για να προστατέψουν τους επιβάτες σε περίπτωση βίαιης πλευρικής σύγκρουσης.

## ΠΡΟΣΘΕΤΕΣ ΔΙΑΤΑΞΕΙΣ ΑΣΦΑΛΕΙΑΣ



### Προειδοποίηση σε σχέση με τον πλευρικό αερόσακο Airbag

– **Τοποθέτηση καλυμμάτων καθισμάτων:** τα καθίσματα που είναι εξοπλισμένα με Airbags απαιτούν καλύμματα ειδικά σχεδιασμένα για το αυτοκίνητό σας. Συμβουλευθείτε ένα Επίσημο Συνεργείο της μάρκας για να μάθετε εάν τέτοια καλύμματα είναι διαθέσιμα. Η χρήση οποιουδήποτε άλλου καλύμματος (ή καλύμματος ειδικού για άλλο αυτοκίνητο) ενδέχεται να επηρεάσει την καλή λειτουργία αυτών των Airbags και να έχει επιπτώσεις στην ασφάλειά σας.

– Μην τοποθετείτε πρόσθετο εξοπλισμό, αντικείμενα ή και ένα ζώο ανάμεσα στην πλάτη του καθίσματος, την πόρτα και τις εσωτερικές επενδύσεις. Επίσης μην καλύπτετε την πλάτη του καθίσματος με αντικείμενα, όπως ρούχα ή αξεσουάρ. Αυτό ενδέχεται να επηρεάσει την καλή λειτουργία του αερόσακου ή να προκαλέσει τραυματισμό κατά την ανάπτυξη του Airbag.

– Απαγορεύεται οποιαδήποτε αποσυναρμολόγηση ή τροποποίηση του καθίσματος και των εσωτερικών επενδύσεων, εκτός εάν πραγματοποιηθεί από το ειδικά εκπαιδευμένο προσωπικό του Επίσημου Δικτύου της μάρκας.

# ΠΡΟΣΘΕΤΕΣ ΔΙΑΤΑΞΕΙΣ ΑΣΦΑΛΕΙΑΣ

## Πρόσθετες διατάξεις συγκράτησης

2

Οι συμβουλές που ακολουθούν έχουν σκοπό την ομαλή λειτουργία του Airbag καθώς και την αποφυγή της λανθασμένης ενεργοποίησής του, γεγονός που θα μπορούσε να προκαλέσει σοβαρές σωματικές βλάβες.



Ο Airbag έχει σχεδιαστεί ώστε να συμπληρώνει τη δράση της ζώνης ασφαλείας. Ο Airbag και η ζώνη ασφαλείας αποτελούν αναπόσπαστα μέρη του ίδιου συστήματος προστασίας. Επομένως, είναι απαραίτητο να φοράτε πάντοτε τη ζώνη ασφαλείας. Εάν οι επιβάτες δεν φορούν τη ζώνη ασφαλείας, εκτίθενται σε κίνδυνο σοβαρού τραυματισμού σε περίπτωση ατυχήματος. Ενδέχεται, επίσης, να αυξηθεί ο κίνδυνος επιφανειακών μικροτραυματισμών, κατά την ενεργοποίηση του Airbag, αν και αυτοί οι μικροτραυματισμοί είναι πάντα πιθανοί με τους αερόσακους.

Σε περιπτώσεις ανατροπής ή οπίσθιας σύγκρουσης, ακόμη και ισχυρής, η ενεργοποίηση των προεντατήρων ή των Airbags δεν είναι συστηματική χτυπήματα στο κάτω μέρος του αυτοκινήτου, όπως σε πεζοδρόμια, λακκούβες, πέτρες... μπορεί να προκαλέσουν ενεργοποίηση αυτών των συστημάτων.

- Η επέμβαση και τροποποίηση σε ολόκληρο το σύστημα Airbag (Airbags, προεντατήρες, ECU, καλωδιώσεις, κ.λπ.), **απαγορεύεται αυστηρά** (εκτός εάν πραγματοποιηθεί από το ειδικά εκπαιδευμένο προσωπικό του επίσημου δικτύου).
- Για την εξασφάλιση της σωστής λειτουργίας συστήματος και την αποφυγή ανεπιθύμητων ενεργοποιήσεων που μπορούν να προκαλέσουν τραυματισμό, μόνο το ειδικά εκπαιδευμένο προσωπικό του Επίσημου Δικτύου της μάρκας είναι εξουσιοδοτημένο να επεμβαίνει στο σύστημα του Airbag.
- Για λόγους ασφαλείας, ελέγξτε το σύστημα του Airbag σε περίπτωση ατυχήματος, κλοπής ή απόπειρας κλοπής του αυτοκινήτου σας.
- Κατά την πώληση ή το δανεισμό του αυτοκινήτου, ενημερώστε τον νέο αγοραστή για αυτούς τους όρους κατά την παράδοση αυτού του εγχειριδίου χρήσης του αυτοκινήτου.
- Όταν πρόκειται να αποσύρετε το αυτοκίνητο από την κυκλοφορία, ζητήστε από ένα επίσημο συνεργείο της μάρκας να απενεργοποιήσει τη(τις) γεννήτρια(-ες) αερίου.

# ΑΣΦΑΛΕΙΑ ΠΑΙΔΙΩΝ

## Γενικά

### Μεταφορά παιδιών

Φροντίστε για τη συμμόρφωση με τη νομοθεσία της χώρας σας.

Το παιδί, όπως και ο ενήλικας, πρέπει να κάθεται σωστά στο κάθισμά του και να είναι δεμένο, όποια και αν είναι η διαδρομή. Είστε υπεύθυνοι για τα παιδιά που μεταφέρετε.

Ένα παιδί δεν είναι ενήλικας σε σμίκρυνση. Τα παιδιά διατρέχουν κίνδυνο συγκεκριμένων τραυματισμών καθώς οι μύες και τα οστά τους δεν έχουν αναπτυχθεί πλήρως. Η ζώνη ασφαλείας από μόνη της δεν παρέχει κατάλληλη προστασία. Χρησιμοποιήστε ένα εγκεκριμένο παιδικό κάθισμα και βεβαιωθείτε ότι το χρησιμοποιείτε σωστά.



Για να εμποδίσετε το άνοιγμα των πορτών, χρησιμοποιήστε τη λειτουργία "Παιδική ασφάλεια" → 85.

85



Μια σύγκρουση με 50 χλμ./ώρα αντιστοιχεί σε μια πτώση από ύψος 10 μέτρων. Το να μην

ασφαλίζετε ένα παιδί με τη ζώνη ασφαλείας του ισοδυναμεί με το να το αφήνετε να παίζει σ' ένα μπαλκόνι τετάρτου ορόφου χωρίς κάγκελα προστασίας!

Μην κρατάτε ποτέ ένα παιδί στην αγκαλιά σας. Σε περίπτωση ατυχήματος, δεν θα μπορέσετε να το συγκρατήσετε, ακόμη και αν είστε δεμένοι.

Εάν το αυτοκίνητό σας ενεπλάκη σε ατύχημα στο δρόμο, αντικαταστήστε το παιδικό κάθισμα και ζητήστε έλεγχο των ζωνών ασφαλείας και των σημείων στερέωσης Isofix.



**Ευθύνη του οδηγού κατά τη στάθμευση ή στάση του οχήματος**

Μην αφήνετε ποτέ μόνο στο όχημά σας ένα ζώο, ένα παιδί ή έναν μη αυτοεξυπηρετούμενο ενήλικα, ακόμη και για μικρό χρονικό διάστημα.

Αυτά τα άτομα ή ζώα μπορεί να κινδυνεύσουν ή να θέσουν σε κίνδυνο άλλα άτομα ξεκινώντας τον κινητήρα, ενεργοποιώντας εξοπλισμούς όπως τα ηλεκτρικά παράθυρα, ή κλειδώνοντας τις πόρτες. Επιπλέον, όταν κάνει ζέστη ή/και έχει ηλιοφάνεια, πρέπει να θυμάστε ότι η εσωτερική θερμοκρασία της καμπίνας αυξάνεται πολύ γρήγορα.

**ΚΙΝΔΥΝΟΣ ΘΑΝΑΤΟΥ Ή ΣΟΒΑΡΟΥ ΤΡΑΥΜΑΤΙΣΜΟΥ.**

### Χρήση ενός παιδικού καθίσματος

Το επίπεδο προστασίας που προσφέρεται από το παιδικό κάθισμα εξαρτάται από την ικανότητά του να συγκρατήσει το παιδί σας και από την τοποθέτησή του. Η εσφαλμένη τοποθέτηση μειώνει την προστασία του παιδιού.

## ΑΣΦΑΛΕΙΑ ΠΑΙΔΙΩΝ

2

σε περίπτωση απότομου φρεναρίσματος ή σύγκρουσης

Πριν αγοράσετε ένα παιδικό κάθισμα, βεβαιωθείτε ότι συμμορφώνεται με τη νομοθεσία της χώρας όπου βρίσκεστε και ότι η τοποθέτησή του στο αυτοκίνητό σας είναι δυνατή Συμβουλευθείτε ένα Επίσημο Συνεργείο της μάρκας για να μάθετε ποια καθίσματα συνιστώνται για το αυτοκίνητό σας.

Πριν τοποθετήσετε ένα παιδικό κάθισμα, διαβάστε τις οδηγίες χρήσης του και τηρήστε αυτές τις οδηγίες. Σε περίπτωση δυσκολιών κατά την τοποθέτηση, επικοινωνήστε με τον κατασκευαστή του εξοπλισμού. Φυλάξτε τις οδηγίες χρήσης μαζί με το κάθισμα.



Μην αφήνετε ποτέ ένα παιδί χωρίς επίβλεψη μέσα στο όχημα.

Βεβαιωθείτε ότι το παιδί σας είναι πάντα δεμένο και ότι η ζώνη ή ο ιμάντας ασφαλείας που χρησιμοποιείτε είναι σωστά τοποθετημένα και ρυθμισμένα. Να αποφεύγετε τα ογκώδη ρούχα που θα μπορούσαν να προκαλέσουν χαλάρωση των ζωνών ασφαλείας → 68.

Μην αφήνετε το παιδί σας να βγάζει το κεφάλι ή τα χέρια του από το παράθυρο.

Ελέγχετε ότι το παιδί διατηρεί μια σωστή στάση σε όλη τη διάρκεια της διαδρομής, κυρίως όταν κοιμάται.



Δίνετε το παράδειγμα δένοντας τη ζώνη σας και μάθετε στο παιδί σας:

- να δένονται σωστά,
- να μπαίνετε και να βγαίνετε πάντα από το αυτοκίνητο στην αντίθετη πλευρά από την κυκλοφορία.

Μη χρησιμοποιείτε μεταχειρισμένο παιδικό κάθισμα ή που δεν συνοδεύεται από οδηγίες χρήσης.

Φροντίστε ώστε κανένα αντικείμενο, μέσα ή κοντά στο παιδικό κάθισμα, να μην εμποδίζει την τοποθέτησή του.

# ΑΣΦΑΛΕΙΑ ΠΑΙΔΙΩΝ

## Επιλογή παιδικού καθίσματος

Παιδικά καθίσματα με την πλάτη προς το εμπρός μέρος του αυτοκινήτου



31235

Το κεφάλι του μωρού είναι, αναλογικά, πιο βαρύ από του ενήλικα και ο λαιμός του είναι ιδιαίτερα ευαίσθητος. Μεταφέρετε το παιδί όσο το δυνατόν περισσότερο σε αυτήν τη θέση (τουλάχιστον μέχρι την ηλικία των 2 ετών). Έτσι συγκρατείται το κεφάλι και ο λαιμός.

Επιλέξτε ένα κάθισμα-θύλακα για καλύτερη πλευρική προστασία και αντικαταστήστε το μόλις το κεφάλι του παιδιού είναι ψηλότερα από το κέλυφος του καθίσματος.

Παιδικά καθίσματα με το πρόσωπο προς το εμπρός μέρος του αυτοκινήτου



31233

Έως 18 κιλά ή 4 ετών, το παιδί μπορεί να ταξιδέψει σε κάθισμα με το πρόσωπο προς τα εμπρός. Επιλέξτε τη θέση σας ανάλογα με το μέγεθος του παιδιού: το κεφάλι και η κοιλιά τους είναι οι περιοχές που πρέπει να προστατεύονται περισσότερο. Ένα παιδικό κάθισμα με το πρόσωπο προς το εμπρός μέρος του αυτοκινήτου, καλά στερεωμένο στο όχημα, μειώνει τον κίνδυνο χτυπήματος στο κεφάλι. Μεταφέρετε το παιδί σας καθισμένο σε παιδικό κάθισμα με το πρόσωπο προς το εμπρός μέρος του αυτοκινήτου με ιμάντα ή πόρπη εφόσον το επιτρέπει το ανάστημά του.

Επιλέξτε ένα κάθισμα-θύλακα για καλύτερη πλευρική προστασία.

## Ενισχύσεις



31234

Από τα 15 χγρ. ή από ηλικία 4 ετών, το παιδί μπορεί να ταξιδέψει επάνω σε μια ανύψωση, η οποία επιτρέπει την προσαρμογή της ζώνης ασφαλείας στο σώμα του. Το έδρανο της ανύψωσης πρέπει να διαθέτει οδηγούς, οι οποίοι τοποθετούν τη ζώνη ασφαλείας στους μηρούς του παιδιού και όχι πάνω στην κοιλιά. Συνιστάται η χρήση μιας πλάτης ρυθμιζόμενης καθ' ύψος και με οδηγό για την τοποθέτηση της ζώνης ασφαλείας στο κέντρο του ώμου. Σε καμία περίπτωση δεν πρέπει να βρίσκεται στο λαιμό ή στο βραχίονα.

2

## ΑΣΦΑΛΕΙΑ ΠΑΙΔΙΩΝ

Επιλέξτε ένα κάθισμα-θύλακα για καλύτερη πλευρική προστασία.

2

### Επιλογή της στερέωσης του παιδικού καθίσματος

Υπάρχουν δύο συστήματα στερέωσης παιδικών καθισμάτων: με χρήση της ζώνης ασφαλείας ή του συστήματος Isofix.

#### Στερέωση με το σύστημα ISOFIX

Τα επιτρεπόμενα παιδικά καθίσματα Isofix έχουν εγκριθεί σύμφωνα με τον κανονισμό ECE-R44 για μία από τις ακόλουθες τρεις περιπτώσεις:

- Γενικού τύπου Isofix 3 σημείων με το πρόσωπο προς το εμπρός μέρος του αυτοκινήτου,
- Ημι-γενικού τύπου Isofix κάθισμα 2 σημείων,
- Ειδικού τύπου.

Για τις δύο τελευταίες περιπτώσεις, βεβαιωθείτε ότι είναι δυνατή η τοποθέτηση του παιδικού καθίσματος, συμβουλευθείτε για αυτό το σκοπό τη λίστα συμβατών αυτοκινήτων.

Στερεώστε το παιδικό κάθισμα με τα άγκιστρα Isofix, όταν είναι εξοπλισμένο με τέτοια άγκιστρα. Το σύστημα Isofix εξασφαλίζει εύκολη, γρήγορη και ασφαλή τοποθέτηση.

Το σύστημα Isofix αποτελείται από 2 σημεία στερέωσης και, σε ορισμένες

περιπτώσεις, από ένα τρίτο σημείο στερέωσης.

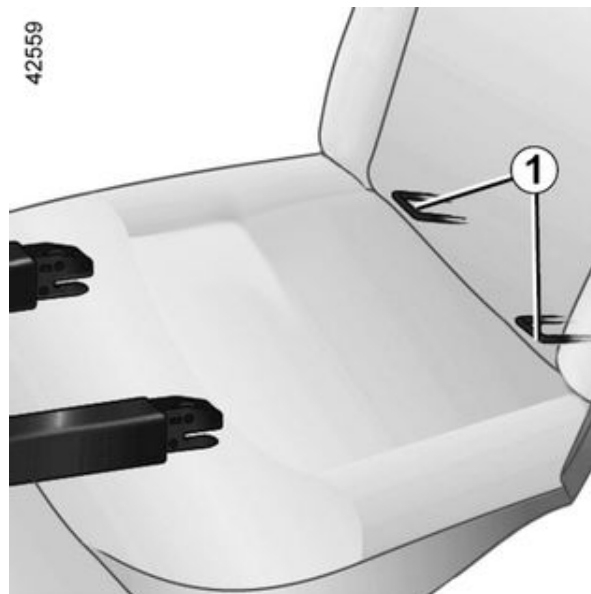

Οι δύο δακτύλιοι **1** βρίσκονται μεταξύ της πλάτης του καθίσματος και της βάσης του καθίσματος και αναγνωρίζο-

νται από ένα σημάδι



Καμία τροποποίηση δεν πρέπει να πραγματοποιείται στα διάφορα εξαρτήματα του συστήματος που έχουν τοποθετηθεί από τον κατασκευαστή (ζώνες, σύστημα Isofix και καθίσματα καθώς και τις στερεώσεις τους).



Τα σημεία στερέωσης Isofix έχουν δημιουργηθεί αποκλειστικά για τα παιδικά καθίσματα με σύστημα Isofix. Ποτέ μη στερεώνετε άλλα παιδικά καθίσματα, ζώνη ασφαλείας ή άλλα αντικείμενα σε αυτά τα σημεία στερέωσης. Βεβαιωθείτε ότι τίποτα δεν εμποδίζει τα σημεία αγκύρωσης. Εάν το αυτοκίνητό σας ενεπλάκη σε ατύχημα στο δρόμο, ζητήστε έλεγχο των σημείων στερέωσης Isofix και αντικαταστήστε το παιδικό κάθισμα.

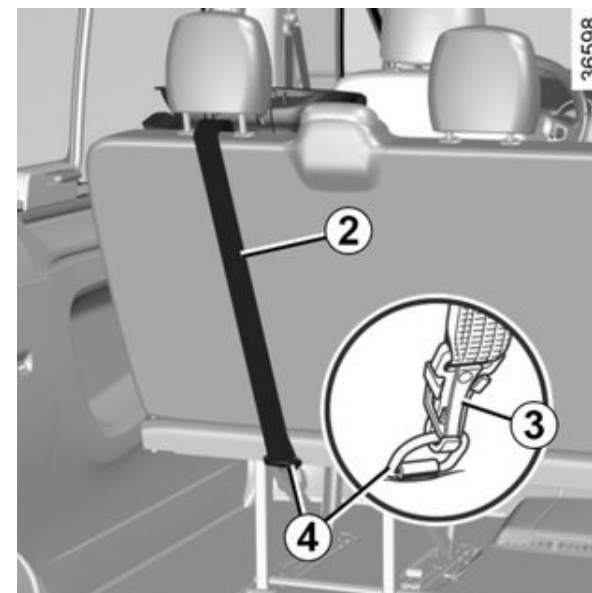

## ΑΣΦΑΛΕΙΑ ΠΑΙΔΙΩΝ

**Σημείο στερέωσης του καθίσματος σε θέση με το πρόσωπο προς το εμπρός μέρος του αυτοκινήτου στις πίσω πλαϊνές θέσεις**

Το τρίτο σημείο στερέωσης χρησιμοποιείται για τη στερέωση του επάνω ιμάντα ορισμένων παιδικών καθισμάτων.

- Ρυθμίστε το προσκέφαλο στην ανυψωμένη θέση ή αφαιρέστε το,
- περάστε τη ζώνη **2** (παρέχεται με το κάθισμα) μεταξύ των δύο βεργών του πίσω προσκέφαλου,
- το άγκιστρο **3** πρέπει να στερεώνεται στον δακτύλιο **4** που βρίσκεται πίσω από το κάθισμα και επισημαίνεται

με το σύμβολο ,

- Τεντώστε τον ιμάντα έτσι ώστε το παιδικό κάθισμα να έρχεται σε επαφή με την πλάτη του καθίσματος του αυτοκινήτου.



Βεβαιωθείτε ότι η πλάτη του παιδικού καθίσματος με το πρόσωπο προς το εμπρός μέρος του αυτοκινήτου βρίσκεται σε επαφή με την πλάτη του καθίσματος του αυτοκινήτου. Σε αυτήν την περίπτωση, το παιδικό κάθισμα μπορεί να μην ακουμπάει πάντα στην έδρα του καθίσματος του αυτοκινήτου.

### Στερέωση με ζώνη ασφαλείας

Η ζώνη ασφαλείας πρέπει να είναι προσαρμοσμένη ώστε να διασφαλίζεται η λειτουργία της σε περίπτωση απότομου φρεναρίσματος ή σύγκρουσης.

Τηρείτε τις διαδρομές του ιμάντα που υποδεικνύει ο κατασκευαστής του παιδικού καθίσματος.

Ελέγχετε πάντοτε το δέσιμο της ζώνης ασφαλείας, τραβώντας την κι έπειτα τεντώστε την στο μέγιστο, πιέζοντας το παιδικό κάθισμα.

Βεβαιωθείτε ότι το κάθισμα συγκρατείται σωστά μετακινώντας το αριστερά/δεξιά και εμπρός/πίσω: το κάθισμα πρέπει να παραμένει απόλυτα σταθερό.

Βεβαιωθείτε ότι το παιδικό κάθισμα δεν έχει τοποθετηθεί λοξά και ότι δεν στηρίζεται πάνω σε κάποιο παράθυρο.



Μη χρησιμοποιείτε παιδικό κάθισμα εάν ενδέχεται να απασφαλίσει τη ζώνη ασφαλείας που το συγκρατεί: το έδρανο του καθίσματος δεν πρέπει να ακουμπάει στο γλωσσίδι ή/και στο κούμπωμα της ζώνης ασφαλείας.

## ΑΣΦΑΛΕΙΑ ΠΑΙΔΙΩΝ

2



Η ζώνη ασφαλείας δεν πρέπει ποτέ να είναι χαλαρή ή στριμμένη. Μην την περνάτε ποτέ κάτω

από τον βραχίονα ούτε πίσω από την πλάτη σας.

Βεβαιωθείτε ότι η ζώνη ασφαλείας δεν έχει υποστεί ζημιά από αιχμηρά άκρα.

Εάν η ζώνη ασφαλείας δεν λειτουργεί κανονικά, δεν μπορεί να προστατέψει το παιδί. Απευθυνθείτε σε ένα Επίσημο Συνεργείο της μάρκας. Μη χρησιμοποιείτε αυτή τη θέση αν δεν έχει επισκευαστεί η ζώνη ασφαλείας.



Καμία τροποποίηση δεν πρέπει να πραγματοποιείται στα διάφορα εξαρτήματα του συστή-

ματος που έχουν τοποθετηθεί από τον κατασκευαστή (ζώνες, σύστημα Isofix και καθίσματα καθώς και τις στερεώσεις τους).

## ΠΑΙΔΙΚΑ ΚΑΘΙΣΜΑΤΑ

### Τοποθέτηση του παιδικού καθίσματος, γενικά

Ορισμένες θέσεις δεν είναι κατάλληλες για την τοποθέτηση παιδικών καθισμάτων. Το διάγραμμα και ο πίνακας εγκατάστασης υποδεικνύουν πού να συνδέσετε ένα παιδικό κάθισμα ➔ 94.

Οι τύποι παιδικών καθισμάτων που αναφέρονται μπορεί να μην είναι διαθέσιμοι. Πριν χρησιμοποιήσετε ένα άλλο παιδικό κάθισμα, ενημερωθείτε από τον κατασκευαστή για να βεβαιωθείτε ότι είναι δυνατή η τοποθέτηση.



Βεβαιωθείτε ότι το παιδικό κάθισμα και τα πόδια του παιδιού δεν εμποδίζουν τη σωστή ασφάλιση

του εμπρός καθίσματος ➔ 59.

Βεβαιωθείτε ότι η τοποθέτηση του παιδικού καθίσματος στο αυτοκίνητο είναι τέτοια ώστε να μην υπάρχει κίνδυνος να χαλαρώσει από τη βάση του.

Εάν χρειαστεί να βγάλετε το προσκέφαλο, βεβαιωθείτε ότι το έχετε τακτοποιήσει σωστά, ώστε να μην εκτιναχθεί σε περίπτωση απότομου φρεναρίσματος ή σύγκρουσης.

Στερεώνετε πάντοτε το παιδικό κάθισμα στο αυτοκίνητο, ακόμη και όταν δεν χρησιμοποιείται, ώστε να μην εκτιναχθεί σε περίπτωση απότομου φρεναρίσματος ή σύγκρουσης.

### Στο μπροστινό κάθισμα

Η νομοθεσία για τη μεταφορά παιδιού στη θέση του συνοδηγού διαφέρει σε κάθε χώρα. Συμβουλευθείτε την ισχύουσα νομοθεσία και ακολουθήστε τις υποδείξεις στον πίνακα εγκατάστασης και το διάγραμμα. ➔ 94.

Πριν τοποθετήσετε ένα παιδικό κάθισμα σε αυτή τη θέση (εφόσον επιτρέπεται):

- χαμηλώστε τη ζώνη ασφαλείας όσο το δυνατό περισσότερο,
- μετακινήστε το κάθισμα όσο το δυνατόν περισσότερο προς τα πίσω,
- κλίνετε ελαφρά την πλάτη του καθίσματος σε σχέση με την κατακόρυφη θέση (25° περίπου),
- στα αυτοκίνητα που διαθέτουν τέτοιο εξοπλισμό, ανυψώστε την έδρα του καθίσματος όσο το δυνατόν περισσότερο.

Ανεβάζετε πάντα πλήρως το προσκέφαλο του καθίσματος, ώστε να μην παρεμποδίζει το παιδικό κάθισμα ➔ 58.

Αφού τοποθετήσετε το παιδικό κάθισμα, όταν αυτό είναι δυνατό, μπορείτε να μετακινήσετε το κάθισμα του αυτοκινήτου προς τα εμπρός εάν είναι απαραίτητο (έτσι ώστε να αφήνετε επαρκή χώρο στις πίσω θέσεις για τους επιβάτες ή άλλα παιδικά καθίσματα). Αν το παιδικό κάθισμα είναι τοποθετημένο με την πλάτη προς το εμπρός μέρος του αυτοκινήτου, φροντίστε να μην έρχεται σε επαφή με το ταμπλό ή να μην είναι τοποθετημένο όσο το δυνατόν περισσότερο προς τα εμπρός.

Μην τροποποιείτε τις άλλες ρυθμίσεις, αφού τοποθετήσετε το παιδικό κάθισμα.

## ΠΑΙΔΙΚΑ ΚΑΘΙΣΜΑΤΑ

2



### **ΚΙΝΔΥΝΟΣ ΘΑΝΑΤΟΥ Ή ΣΟΒΑΡΩΝ ΤΡΑΥΜΑ- ΤΙΣΜΩΝ:**

πριν εγκαταστήσετε ένα παιδικό κάθισμα στη θέση του εμπρός συνεπιβάτη, βεβαιωθείτε ότι ο Airbag είναι απενεργοποιημένος ➔ 141.

### **Σε πίσω πλαϊνή θέση**

Το πορτ-μπεμπέ τοποθετείται εγκάρσια στο όχημα και καταλαμβάνει τουλάχιστον δύο καθίσματα.

Τοποθετήστε το παιδί με τα πόδια του όσο πιο κοντά στην πόρτα.

Πριν τοποθετήσετε ένα παιδικό κάθισμα με την πλάτη προς τα εμπρός, μετακινήστε το μπροστινό κάθισμα προς τα εμπρός όσο το δυνατόν περισσότερο και στη συνέχεια, μόλις τοποθετηθεί το παιδικό κάθισμα, μετακινήστε το μπροστινό κάθισμα προς τα πίσω όσο το δυνατόν περισσότερο χωρίς να ακουμπήσει το παιδικό κάθισμα.

Για την ασφάλεια του παιδιού στη θέση με το πρόσωπο προς το εμπρός μέρος του αυτοκινήτου:

– μην μετατοπίζετε προς τα πίσω το κάθισμα μπροστά από το παιδί πέρα από το μέσο της διαδρομής των γλιστρών,

– μην γέρνετε την πλάτη του καθίσματος υπερβολικά (περισσότερο από τις 25°) και τοποθετήστε το κάθισμα όσο το δυνατόν στην πιο ψηλή θέση.

Σε κάθε περίπτωση, τραβήξτε το προσκέφαλο του πίσω καθίσματος στο οποίο είναι τοποθετημένο το παιδικό κάθισμα ➔ 63. Αυτές οι ενέργειες θα πρέπει να πραγματοποιηθούν πριν τοποθετήσετε το παιδικό κάθισμα.

Βεβαιωθείτε ότι το παιδικό κάθισμα, στη θέση με το πρόσωπο προς το εμπρός μέρος του αυτοκινήτου, ακουμπάει στην πλάτη του καθίσματος του αυτοκινήτου.

### **Στην πίσω μεσαία θέση**

Βεβαιωθείτε ότι η ζώνη ασφαλείας είναι κατάλληλη για τη στερέωση του παιδικού καθίσματος που χρησιμοποιείτε. Συμβουλευθείτε ένα Επίσημο Συνεργείο της μάρκας.



Δεν πρέπει να εγκαθιστάτε ποτέ παιδικό κάθισμα με στήριγμα δαπέδου στο πίσω κεντρικό

κάθισμα.

**ΚΙΝΔΥΝΟΣ ΘΑΝΑΤΟΥ Ή ΣΟΒΑΡΟΥ ΤΡΑΥΜΑΤΙΣΜΟΥ.**



Τοποθετήστε το παιδικό κάθισμα κατά προτίμηση σε ένα πίσω κάθισμα.

### **Εγκατάσταση καθίσματος booster (ομάδα 2 ή 3)**

Ελέγξτε ότι η ζώνη ασφαλείας ➔ 68 λειτουργεί (τυλίγεται) σωστά.

Ρυθμίστε τη ζώνη ασφαλείας τοποθετώντας:

– τον ιμάντα ώμου στον ώμο του παιδιού χωρίς να αγγίζει τον λαιμό του,  
– το τμήμα της ζώνης κορμού έτσι ώστε να βρίσκεται επίπεδη στους μηρούς και πάνω στη λεκάνη.

Εάν χρειάζεται, ρυθμίστε τη θέση του καθίσματος του αυτοκινήτου.



## ΠΑΙΔΙΚΑ ΚΑΘΙΣΜΑΤΑ

Στερέωση με ζώνη ασφαλείας

2

Έκδοση επαγγελματικού φορτηγού 2 θέσεων

Διάγραμμα τοποθέτησης



59585

## ΠΑΙΔΙΚΑ ΚΑΘΙΣΜΑΤΑ



Ελέγξτε την κατάσταση του airbag πριν αφήσετε να καθίσει ένας επιβάτης ή τοποθετήσετε ένα παιδικό κάθισμα.



Κάθισμα ακατάλληλο για την τοποθέτηση παιδικού καθίσματος.

### Παιδικό κάθισμα στερεωμένο με τη ζώνη ασφαλείας



Κάθισμα εξοπλισμένο για τη στερέωση εγκεκριμένου καθίσματος "γενικής χρήσης" χρησιμοποιώντας ζώνη ασφαλείας.



Κάθισμα που ενεργοποιεί ένα παιδικό κάθισμα με έγκριση "B2" για να συνδεθεί με τη ζώνη ασφαλείας.



Βεβαιωθείτε ότι το παιδί σας είναι πάντα δεμένο και ότι η ζώνη ή ο ιμάντας ασφαλείας που χρησιμοποιείτε είναι σωστά τοποθετημένα και προσαρμοσμένα → 68.  
Εάν είναι απαραίτητο, ρυθμίστε ανάλογα τη θέση του καθίσματος.



Η χρήση ενός συστήματος ασφάλειας για παιδιά ακατάλληλου για αυτό το αυτοκίνητο δεν θα προστατεύει σωστά το μωρό ή το παιδί Υπάρχει κίνδυνος σοβαρού ή θανατηφόρου τραυματισμού



**ΚΙΝΔΥΝΟΣ ΘΑΝΑΤΟΥ Ή ΣΟΒΑΡΟΥ ΤΡΑΥΜΑΤΙΣΜΟΥ:** Πριν τοποθετήσετε ένα παιδικό κάθισμα, με την πλάτη στραμμένη προς το μπροστινό μέρος του αυτοκινήτου, στο κάθισμα του συνοδηγού, βεβαιωθείτε ότι έχετε απενεργοποιήσει τον Airbag του συνοδηγού → 141.

# ΠΑΙΔΙΚΑ ΚΑΘΙΣΜΑΤΑ

2-θέσια έκδοση επαγγελματικού φορτηγού: πίνακας εγκατάστασης

2

Στον παρακάτω πίνακα επαναλαμβάνονται οι ίδιες πληροφορίες με εκείνες του προηγούμενου διαγράμματος για να εξασφαλιστεί η τήρηση των ισχυόντων κανονισμών.

Εκδόσεις επαγγελματικού φορτηγού 2 θέσεων		
Τύπος παιδικού καθίσματος	Βάρος του παιδιού	Κάθισμα(-τα) συνοδηγού με μονό κάθισμα
<b>Κάθισμα-θύλακας/απλό κάθισμα με την πλάτη προς το εμπρός μέρος του αυτοκινήτου</b> Ομάδες 0, 0 + και 1	< έως 13 κιλά και 9 έως 18 κιλά	U (2)
<b>Κάθισμα με το πρόσωπο προς το εμπρός μέρος του αυτοκινήτου</b> Ομάδα 1	9 έως 18 κιλά	U (1)
<b>Κάθισμα booster</b> Ομάδες 2 και 3	15 έως 25 κιλά και 22 έως 36 κιλά	U / B2 (1)

**U** = Κάθισμα κατάλληλο για τη στερέωση με ζώνη ασφαλείας ενός παιδικού καθίσματος εγκεκριμένου ως "Γενικής χρήσης": βεβαιωθείτε ότι είναι δυνατή η τοποθέτηση.

**B2** = Θέση που επιτρέπει παιδικό κάθισμα με έγκριση "B2" να στερεώνεται με ζώνη ασφαλείας: βεβαιωθείτε ότι είναι δυνατή η τοποθέτηση.

**(1)** Για να τοποθετήσετε ένα παιδικό κάθισμα με το πρόσωπο προς το εμπρός μέρος του αυτοκινήτου, τοποθετήστε την πλάτη του παιδικού καθίσματος έτσι ώστε να έρχεται σε επαφή με την πλάτη του καθίσματος του αυτοκινήτου. Αφαιρέστε το προσκέφαλο. Σηκώστε το κάθισμα στο μέγιστο ύψος και τοποθετήστε το όσο το δυνατόν περισσότερο προς τα πίσω και κλίνετε ελαφρά την πλάτη (25° περίπου).

## ΠΑΙΔΙΚΑ ΚΑΘΙΣΜΑΤΑ



(2) **ΚΙΝΔΥΝΟΣ ΘΑΝΑΤΟΥ Ή ΣΟΒΑΡΟΥ ΤΡΑΥΜΑΤΙΣΜΟΥ:** πριν τοποθετήσετε ένα παιδικό κάθισμα που βλέπει προς τα πίσω στο κάθισμα του συνοδηγού, ελέγξτε ότι το Airbag έχει απενεργοποιηθεί ➔ 141.

# ΠΑΙΔΙΚΑ ΚΑΘΙΣΜΑΤΑ

Έκδοση επαγγελματικού φορτηγού 3 θέσεων

2

Διάγραμμα τοποθέτησης



59586

## ΠΑΙΔΙΚΑ ΚΑΘΙΣΜΑΤΑ



Ελέγξτε την κατάσταση του airbag πριν αφήσετε να καθίσει ένας επιβάτης ή τοποθετήσετε ένα παιδικό κάθισμα.



Κάθισμα ακατάλληλο για την τοποθέτηση παιδικού καθίσματος.

### Παιδικό κάθισμα στερεωμένο με τη ζώνη ασφαλείας



Κάθισμα εξοπλισμένο για τη στερέωση εγκεκριμένου καθίσματος "γενικής χρήσης" χρησιμοποιώντας ζώνη ασφαλείας.



Κάθισμα που ενεργοποιεί ένα παιδικό κάθισμα με έγκριση "B2" για να συνδεθεί με τη ζώνη ασφαλείας.



Ελέγχετε ότι το παιδί σας είναι πάντα δεμένο και ότι η ζώνη ή ο ιμάντας ασφαλείας του είναι σωστά τοποθετημένα και προσαρμοσμένα → 141  
Εάν είναι απαραίτητο, ρυθμίστε ανάλογα τη θέση του καθίσματος.



Η χρήση ενός συστήματος ασφάλειας για παιδιά ακατάλληλου για αυτό το αυτοκίνητο δεν θα προστατεύει σωστά το μωρό ή το παιδί Υπάρχει κίνδυνος σοβαρού ή θανατηφόρου τραυματισμού



**ΚΙΝΔΥΝΟΣ ΘΑΝΑΤΟΥ Ή ΣΟΒΑΡΟΥ ΤΡΑΥΜΑΤΙΣΜΟΥ:** Πριν τοποθετήσετε ένα παιδικό κάθισμα, με την πλάτη στραμμένη προς το μπροστινό μέρος του αυτοκινήτου, στο κάθισμα του συνοδηγού, βεβαιωθείτε ότι έχετε απενεργοποιήσει τον Airbag του συνοδηγού → 141.

# ΠΑΙΔΙΚΑ ΚΑΘΙΣΜΑΤΑ

3-θέσια έκδοση επαγγελματικού φορτηγού: πίνακας εγκατάστασης

2

Στον παρακάτω πίνακα επαναλαμβάνονται οι ίδιες πληροφορίες με εκείνες του προηγούμενου διαγράμματος για να εξασφαλιστεί η τήρηση των ισχυόντων κανονισμών.

Εκδόσεις επαγγελματικού φορτηγού 3 θέσεων			
Τύπος παιδικού καθίσματος	Βάρος του παιδιού	Κάθισμα(-τα) συνοδηγού με μονοκόμματο κάθισμα 2 θέσεων	
		Μεσαία θέση	Πλαϊνό κάθισμα
<b>Κάθισμα-θύλακας/απλό κάθισμα με την πλάτη προς το εμπρός μέρος του αυτοκινήτου</b> Ομάδες 0, 0 + και 1	< έως 13 κιλά και 9 έως 18 κιλά	X	U (2)
<b>Κάθισμα με το πρόσωπο προς το εμπρός μέρος του αυτοκινήτου</b> Ομάδα 1	9 έως 18 κιλά	X	U (1)
<b>Κάθισμα booster</b> Ομάδες 2 και 3	15 έως 25 κιλά και 22 έως 36 κιλά	X	U / B2 (1)

**X** = Θέση που δεν επιτρέπει παιδικό κάθισμα αυτού του τύπου να τοποθετηθεί.

**U** = Κάθισμα κατάλληλο για τη στερέωση με ζώνη ασφαλείας ενός παιδικού καθίσματος εγκεκριμένου ως "Γενικής χρήσης": βεβαιωθείτε ότι είναι δυνατή η τοποθέτηση.

**B2** = Θέση που επιτρέπει παιδικό κάθισμα με έγκριση "B2" να στερεώνεται με ζώνη ασφαλείας: βεβαιωθείτε ότι είναι δυνατή η τοποθέτηση.

**(1)** Για να τοποθετήσετε ένα παιδικό κάθισμα με το πρόσωπο προς το εμπρός μέρος του αυτοκινήτου, τοποθετήστε την πλάτη του παιδικού καθίσματος έτσι ώστε να έρχεται σε επαφή με την πλάτη του καθίσματος του αυτοκινήτου. Αφαιρέστε το προσκέφαλο. Σηκώστε το κάθισμα στο μέγιστο ύψος και τοποθετήστε το όσο το δυνατόν περισσότερο προς τα πίσω και κλίνετε ελαφρά την πλάτη (25° περίπου).

## ΠΑΙΔΙΚΑ ΚΑΘΙΣΜΑΤΑ



(2) **ΚΙΝΔΥΝΟΣ ΘΑΝΑΤΟΥ Ή ΣΟΒΑΡΟΥ ΤΡΑΥΜΑΤΙΣΜΟΥ:** πριν τοποθετήσετε ένα παιδικό κάθισμα που βλέπει προς τα πίσω στο κάθισμα του συνοδηγού, ελέγξτε ότι το Airbag έχει απενεργοποιηθεί ➔ 141.

2

# ΠΑΙΔΙΚΑ ΚΑΘΙΣΜΑΤΑ

Combi 5 θέσεων

2

Διάγραμμα τοποθέτησης



59584

## ΠΑΙΔΙΚΑ ΚΑΘΙΣΜΑΤΑ



Ελέγξτε την κατάσταση του airbag πριν αφήσετε να καθίσει ένας επιβάτης ή τοποθετήσετε ένα παιδικό κάθισμα.

### Παιδικό κάθισμα στερεωμένο με τη ζώνη ασφαλείας



Κάθισμα εξοπλισμένο για τη στερέωση εγκεκριμένου καθίσματος "γενικής χρήσης" χρησιμοποιώντας ζώνη ασφαλείας.



Κάθισμα ακατάλληλο για την τοποθέτηση παιδικού καθίσματος.



**B2** Κάθισμα που ενεργοποιεί ένα παιδικό κάθισμα με έγκριση "B2" για να συνδεθεί με τη ζώνη ασφαλείας.

**B3:** κάθισμα που ενεργοποιεί ένα παιδικό κάθισμα με έγκριση "B3" για να συνδεθεί με τη ζώνη ασφαλείας.



Ελέγχετε ότι το παιδί σας είναι πάντα δεμένο και ότι η ζώνη ή ο ιμάντας ασφαλείας του είναι σωστά τοποθετημένα και προσαρμοσμένα → **141**

Εάν είναι απαραίτητο, ρυθμίστε ανάλογα τη θέση του καθίσματος.



**ΚΙΝΔΥΝΟΣ ΘΑΝΑΤΟΥ Ή ΣΟΒΑΡΟΥ ΤΡΑΥΜΑΤΙΣΜΟΥ:** Πριν τοποθετήσετε ένα παιδικό κάθισμα, με την πλάτη στραμμένη προς το μπροστινό μέρος του αυτοκινήτου, στο κάθισμα του συνοδηγού, βεβαιωθείτε ότι έχετε απενεργοποιήσει τον Airbag του συνοδηγού → **141**.



Η χρήση ενός συστήματος ασφάλειας για παιδιά ακατάλληλου για αυτό το αυτοκίνητο δεν θα προστατεύει σωστά το μωρό ή το παιδί Υπάρχει κίνδυνος σοβαρού ή θανατηφόρου τραυματισμού

## ΠΑΙΔΙΚΑ ΚΑΘΙΣΜΑΤΑ

5-θέσια έκδοση Combi: πίνακας εγκατάστασης

2

Στον παρακάτω πίνακα επαναλαμβάνονται οι ίδιες πληροφορίες με εκείνες του προηγούμενου διαγράμματος για να εξασφαλιστεί η τήρηση των ισχυόντων κανονισμών.

Έκδοση combi 5 θέσεων				
Τύπος παιδικού καθίσματος	Βάρος του παιδιού	Κάθισμα συνοδηγού	Πίσω πλαϊνή θέση	Πίσω μεσαία θέση
Πορτ-μπεμπέ εγκάρσιας τοποθέτησης Ομάδα 0	< από 10 kg	X	U (3)	U (3)
Κάθισμα-θύλακας με την πλάτη προς το εμπρός μέρος του αυτοκινήτου Ομάδες 0 και 0+	< από 13 kg	U (1) (2)	U (4)	U (4)
Κάθισμα με την πλάτη προς το εμπρός μέρος του αυτοκινήτου Ομάδες 0 + και 1	< έως 13 κιλά και 9 έως 18 κιλά	U (1) (2)	U (4)	U (4)
Κάθισμα με το πρόσωπο προς το εμπρός μέρος του αυτοκινήτου Ομάδα 1	9 έως 18 κιλά	U (2)	U (5)	U (5)
Κάθισμα booster Ομάδες 2 και 3	15 έως 25 κιλά και 22 έως 36 κιλά	U / B2 (2)	U / B2 / B3 (5)	U / B2 (5)

**X** = Το κάθισμα δεν είναι κατάλληλο για την τοποθέτηση αυτού του τύπου παιδικού καθίσματος.

**U** = Κάθισμα κατάλληλο για τη στερέωση με ζώνη ασφαλείας ενός παιδικού καθίσματος εγκεκριμένου ως "Γενικής χρήσης": βεβαιωθείτε ότι είναι δυνατή η τοποθέτηση.

**B2** = Κάθισμα κατάλληλο που επιτρέπει τη στερέωση με ζώνη ασφαλείας παιδικού καθίσματος με έγκριση B2: ελέγξτε ότι είναι δυνατή η τοποθέτηση.

**B3** = Κάθισμα κατάλληλο που επιτρέπει τη στερέωση με ζώνη ασφαλείας παιδικού καθίσματος με έγκριση B3: ελέγξτε ότι είναι δυνατή η τοποθέτηση.

## ΠΑΙΔΙΚΑ ΚΑΘΙΣΜΑΤΑ



**(1) ΚΙΝΔΥΝΟΣ ΘΑΝΑΤΟΥ Ή ΣΟΒΑΡΟΥ ΤΡΑΥΜΑΤΙΣΜΟΥ:** πριν τοποθετήσετε ένα παιδικό κάθισμα που βλέπει προς τα πίσω στο κάθισμα του συνοδηγού, ελέγξτε ότι το Airbag έχει απενεργοποιηθεί ➔ 141.

- (2)** Ανασηκώστε το κάθισμα όσο το δυνατό περισσότερο και προς τα πίσω, κλίνοντας ελαφρά την πλάτη (25° περίπου).
- (3)** Το πορτ-μπεμπέ μπορεί να τοποθετηθεί εγκάρσια στο αυτοκίνητο και καταλαμβάνει τουλάχιστον δύο θέσεις. Τοποθετήστε το παιδί με τα πόδια του όσο πιο κοντά στην πόρτα.
- (4)** Για να τοποθετήσετε παιδικό κάθισμα με την πλάτη προς το εμπρός μέρος του αυτοκινήτου, μετακινήστε το εμπρός κάθισμα του αυτοκινήτου όσο το δυνατόν πιο μπροστά και, στη συνέχεια, μετακινήστε την πλάτη του εμπρός καθίσματος όσο το δυνατόν περισσότερο προς τα πίσω, χωρίς να μπορεί να έρθει σε επαφή με το παιδικό κάθισμα.
- (5)** Για να τοποθετήσετε ένα παιδικό κάθισμα με το πρόσωπο προς το εμπρός μέρος του αυτοκινήτου, τοποθετήστε την πλάτη του παιδικού καθίσματος έτσι ώστε να έρχεται σε επαφή με την πλάτη του καθίσματος του οχήματος. Σε κάθε περίπτωση, τραβήξτε το προσκέφαλο του πίσω καθίσματος στο οποίο είναι τοποθετημένο το παιδικό κάθισμα. Αυτή η ενέργεια θα πρέπει να πραγματοποιηθεί πριν τοποθετήσετε το παιδικό κάθισμα ➔ 63. Μη μετατοπίζετε το κάθισμα, που βρίσκεται μπροστά από το παιδί, προς τα πίσω πέρα από τη μέση της διαδρομής των γλιστρών του και μη γέρνετε την πλάτη του σε γωνία μεγαλύτερη από 25°.

# ΠΑΙΔΙΚΑ ΚΑΘΙΣΜΑΤΑ

Combi 6 θέσεων

2

Διάγραμμα τοποθέτησης



59583

## ΠΑΙΔΙΚΑ ΚΑΘΙΣΜΑΤΑ



Ελέγξτε την κατάσταση του airbag πριν αφήσετε να καθίσει ένας επιβάτης ή τοποθετήσετε ένα παιδικό κάθισμα.

### Παιδικό κάθισμα στερεωμένο με τη ζώνη ασφαλείας



Κάθισμα εξοπλισμένο για τη στερέωση εγκεκριμένου καθίσματος "γενικής χρήσης" χρησιμοποιώντας ζώνη ασφαλείας.



Κάθισμα ακατάλληλο για την τοποθέτηση παιδικού καθίσματος.



Κάθισμα που ενεργοποιεί ένα παιδικό κάθισμα με έγκριση "B2" για να συνδεθεί με τη ζώνη ασφαλείας.



Θέση που επιτρέπει παιδικό κάθισμα με έγκριση "B3" να στερεώνεται με ζώνη ασφαλείας.



Όταν ένα παιδικό κάθισμα είναι εγκατεστημένο στο κάθισμα του συνοδηγού, συνιστάται να μην χρησιμοποιείτε το μεσαίο κάθισμα και να το αφήνετε άδειο.



Βεβαιωθείτε ότι το παιδί σας είναι πάντα δεμένο και ότι η ζώνη ή ο ιμάντας ασφαλείας που χρησιμοποιείτε είναι σωστά τοποθετημένα και προσαρμοσμένα → 141.

Εάν είναι απαραίτητο, ρυθμίστε ανάλογα τη θέση του καθίσματος.



**ΚΙΝΔΥΝΟΣ ΘΑΝΑΤΟΥ Ή ΣΟΒΑΡΟΥ ΤΡΑΥΜΑΤΙΣΜΟΥ:** Πριν τοποθετήσετε ένα παιδικό κάθισμα, με την πλάτη στραμμένη προς το μπροστινό μέρος του αυτοκινήτου, στο κάθισμα του συνοδηγού, βεβαιωθείτε ότι έχετε απενεργοποιήσει τον Airbag του συνοδηγού → 141.

## ΠΑΙΔΙΚΑ ΚΑΘΪΣΜΑΤΑ

2



Η χρήση ενός συστήματος ασφάλειας για παιδιά ακατάλληλου για αυτό το αυτοκίνητο δεν θα προστατεύει σωστά το μωρό ή το παιδί Υπάρχει κίνδυνος σοβαρού ή θανατηφόρου τραυματισμού

# ΠΑΙΔΙΚΑ ΚΑΘΙΣΜΑΤΑ

6-θέσια έκδοση Combi: πίνακας εγκατάστασης

Στον παρακάτω πίνακα επαναλαμβάνονται οι πληροφορίες του παρακάτω διαγράμματος για να εξασφαλίζεται η τήρηση των ισχυόντων κανονισμών.

2

Έκδοση combi 6 θέσεων					
Τύπος παιδικού καθίσματος	Βάρος του παιδιού	Εμπρός κάθισμα		Πίσω κάθισμα	
		Μεσαίος επιβάτης	Πλευρά συνοδηγού	Πλευρική	Κεντρική
Πορτ-μπεμπέ εγκάρσιας τοποθέτησης Ομάδα 0	< από 10 kg	X	X	U (2)	U (2)
Κάθισμα-θύλακας με την πλάτη προς το εμπρός μέρος του αυτοκινήτου Ομάδες 0 και 0+	< από 13 kg	X	U (1)	U (3)	U (3)
Κάθισμα με την πλάτη προς το εμπρός μέρος του αυτοκινήτου Ομάδες 0 + και 1	< έως 13 κιλά και 9 έως 18 κιλά	X	U (1)	U (3)	U (3)
Κάθισμα με το πρόσωπο προς το εμπρός μέρος του αυτοκινήτου Ομάδα 1	9 έως 18 κιλά	X	U	U (4)	U (4)
Κάθισμα booster Ομάδες 2 και 3	15 έως 25 κιλά και 22 έως 36 κιλά	X	U / B2	U / B2 / B3 (4)	U (4)

**X** = Το κάθισμα δεν είναι κατάλληλο για την τοποθέτηση αυτού του τύπου παιδικού καθίσματος.

**U** = Κάθισμα κατάλληλο για τη στερέωση με ζώνη ασφαλείας ενός παιδικού καθίσματος εγκεκριμένου ως "Γενικής χρήσης": βεβαιωθείτε ότι είναι δυνατή η τοποθέτηση.

**B2** = Κάθισμα κατάλληλο που επιτρέπει τη στερέωση με ζώνη ασφαλείας παιδικού καθίσματος με έγκριση B2: ελέγξτε ότι είναι δυνατή η τοποθέτηση.

## ΠΑΙΔΙΚΑ ΚΑΘΙΣΜΑΤΑ

**B3** = Κάθισμα κατάλληλο που επιτρέπει τη στερέωση με ζώνη ασφαλείας παιδικού καθίσματος με έγκριση B3: ελέγξτε ότι είναι δυνατή η τοποθέτηση.

2



**(1) ΚΙΝΔΥΝΟΣ ΘΑΝΑΤΟΥ Ή ΣΟΒΑΡΟΥ ΤΡΑΥΜΑΤΙΣΜΟΥ:** πριν τοποθετήσετε ένα παιδικό κάθισμα που βλέπει προς τα πίσω στο κάθισμα του συνοδηγού, ελέγξτε ότι το Airbag έχει απενεργοποιηθεί ➔ 141.

**(2)** Το πορτ-μπεμπέ μπορεί να τοποθετηθεί εγκάρσια στο αυτοκίνητο και καταλαμβάνει τουλάχιστον δύο θέσεις. Τοποθετήστε το παιδί με τα πόδια του όσο πιο κοντά στην πόρτα.

**(3)** Για να τοποθετήσετε παιδικό κάθισμα με την πλάτη προς το εμπρός μέρος του αυτοκινήτου, μετακινήστε το εμπρός κάθισμα του αυτοκινήτου όσο το δυνατόν πιο μπροστά και, στη συνέχεια, μετακινήστε την πλάτη του εμπρός καθίσματος όσο το δυνατόν περισσότερο προς τα πίσω, χωρίς να μπορεί να έρθει σε επαφή με το παιδικό κάθισμα.

**(4)** Για να τοποθετήσετε ένα παιδικό κάθισμα με το πρόσωπο προς το εμπρός μέρος του αυτοκινήτου, τοποθετήστε την πλάτη του παιδικού καθίσματος έτσι ώστε να έρχεται σε επαφή με την πλάτη του καθίσματος του οχήματος. Σε κάθε περίπτωση, τραβήξτε το προσκέφαλο του πίσω καθίσματος στο οποίο είναι τοποθετημένο το παιδικό κάθισμα. Αυτή η ενέργεια θα πρέπει να πραγματοποιηθεί πριν τοποθετήσετε το παιδικό κάθισμα ➔ 63. Μη μετατοπίζετε το κάθισμα, που βρίσκεται μπροστά από το παιδί, προς τα πίσω πέρα από τη μέση της διαδρομής των γλιστρών του και μη γέρνετε την πλάτη του σε γωνία μεγαλύτερη από 25°.



# ΠΑΙΔΙΚΑ ΚΑΘΙΣΜΑΤΑ

Combi/μίνι λεωφορείο 8 θέσεων

2

Διάγραμμα τοποθέτησης



59582

## ΠΑΙΔΙΚΑ ΚΑΘΙΣΜΑΤΑ



Ελέγξτε την κατάσταση του airbag πριν αφήσετε να καθίσει ένας επιβάτης ή τοποθετήσετε ένα παιδικό κάθισμα.

### Παιδικό κάθισμα στερεωμένο με τη ζώνη ασφαλείας



Κάθισμα εξοπλισμένο για τη στερέωση εγκεκριμένου καθίσματος "γενικής χρήσης" χρησιμοποιώντας ζώνη ασφαλείας.



Κάθισμα ακατάλληλο για την τοποθέτηση παιδικού καθίσματος.



Κάθισμα που ενεργοποιεί ένα παιδικό κάθισμα με έγκριση "B2" για να συνδεθεί με τη ζώνη ασφαλείας.



Θέση που επιτρέπει παιδικό κάθισμα με έγκριση "B3" να στερεώνεται με ζώνη ασφαλείας.



Βεβαιωθείτε ότι το παιδί σας είναι πάντα δεμένο και ότι η ζώνη ή ο ιμάντας ασφαλείας που χρησιμοποιείτε είναι σωστά τοποθετημένα και προσαρμοσμένα → 68.

Εάν είναι απαραίτητο, ρυθμίστε ανάλογα τη θέση του καθίσματος.



**ΚΙΝΔΥΝΟΣ ΘΑΝΑΤΟΥ Ή ΣΟΒΑΡΟΥ ΤΡΑΥΜΑΤΙΣΜΟΥ:** Πριν τοποθετήσετε ένα παιδικό κάθισμα, με την πλάτη στραμμένη προς το μπροστινό μέρος του αυτοκινήτου, στο κάθισμα του συνοδηγού, βεβαιωθείτε ότι έχετε απενεργοποιήσει τον Airbag του συνοδηγού → 141.



Η χρήση ενός συστήματος ασφάλειας για παιδιά ακατάλληλου για αυτό το αυτοκίνητο δεν θα προστατεύει σωστά το μωρό ή το παιδί Υπάρχει κίνδυνος σοβαρού ή θανατηφόρου τραυματισμού

# ΠΑΙΔΙΚΑ ΚΑΘΙΣΜΑΤΑ

8-θέσια έκδοση Combi/λεωφορείου: πίνακας εγκατάστασης

2

Στον παρακάτω πίνακα επαναλαμβάνονται οι ίδιες πληροφορίες με εκείνες του προηγούμενου διαγράμματος για να εξασφαλιστεί η τήρηση των ισχυόντων κανονισμών.

Έκδοση combi/μίνι λεωφορείου 8 θέσεων						
Τύπος παιδικού καθίσματος	Βάρος του παιδιού	Κάθισμα συνοδηγού	Πίσω κάθισμα			
			πλαϊνή θέση 2ης σειράς	κεντρική θέση 2ης σειράς	πλαϊνή θέση 3ης σειράς	κεντρική θέση 3ης σειράς
Πορτ-μπεμπέ εγκάρσιας τοποθέτησης Ομάδα 0	< από 10 kg	X	U (3)	U (3)	U (3)	U (3)
Κάθισμα-θύλακας με την πλάτη προς το εμπρός μέρος του αυτοκινήτου Ομάδες 0 και 0+	< από 13 kg	U (1) (2)	U (4)	U (4)	U (4)	U (4)
Κάθισμα με την πλάτη προς το εμπρός μέρος του αυτοκινήτου Ομάδες 0 + και 1	< έως 13 κιλά και 9 έως 18 κιλά	U (1) (2)	U (4)	U (4)	U (4)	U (4)
Κάθισμα με το πρόσωπο προς το εμπρός μέρος του αυτοκινήτου Ομάδα 1	9 έως 18 κιλά	U (2)	U (5)	U (5)	U (5)	U (5)
Κάθισμα booster Ομάδες 2 και 3	15 έως 25 κιλά και 22 έως 36 κιλά	U / B2 (2)	U / B2 / B3 (5)	U / B2 / B3 (5)	U / B2 / B3 (5)	U / B2 (5)

## ΠΑΙΔΙΚΑ ΚΑΘΙΣΜΑΤΑ

**X** = Το κάθισμα δεν είναι κατάλληλο για την τοποθέτηση αυτού του τύπου παιδικού καθίσματος.

**U** = Κάθισμα κατάλληλο για τη στερέωση με ζώνη ασφαλείας ενός παιδικού καθίσματος εγκεκριμένου ως "Γενικής χρήσης": βεβαιωθείτε ότι είναι δυνατή η τοποθέτηση.

**B2** = Κάθισμα κατάλληλο που επιτρέπει τη στερέωση με ζώνη ασφαλείας παιδικού καθίσματος με έγκριση B2: ελέγξτε ότι είναι δυνατή η τοποθέτηση.

**B3** = Κάθισμα κατάλληλο που επιτρέπει τη στερέωση με ζώνη ασφαλείας παιδικού καθίσματος με έγκριση B3: ελέγξτε ότι είναι δυνατή η τοποθέτηση.



**(1) ΚΙΝΔΥΝΟΣ ΘΑΝΑΤΟΥ Ή ΣΟΒΑΡΟΥ ΤΡΑΥΜΑΤΙΣΜΟΥ:** πριν τοποθετήσετε ένα παιδικό κάθισμα που βλέπει προς τα πίσω στο κάθισμα του συνοδηγού, ελέγξτε ότι το Airbag έχει απενεργοποιηθεί ➔ 141.

**(2)** Ανασηκώστε το κάθισμα όσο το δυνατό περισσότερο και προς τα πίσω, κλίνοντας ελαφρά την πλάτη (25° περίπου).

**(3)** Το πορτ-μπεμπέ μπορεί να τοποθετηθεί εγκάρσια στο αυτοκίνητο και καταλαμβάνει τουλάχιστον δύο θέσεις. Τοποθετήστε το παιδί με τα πόδια του όσο πιο κοντά στην πόρτα.

**(4)** Για να τοποθετήσετε παιδικό κάθισμα με την πλάτη προς το εμπρός μέρος του αυτοκινήτου, μετακινήστε το εμπρός κάθισμα του αυτοκινήτου όσο το δυνατόν πιο μπροστά και, στη συνέχεια, μετακινήστε την πλάτη του εμπρός καθίσματος όσο το δυνατόν περισσότερο προς τα πίσω, χωρίς να μπορεί να έρθει σε επαφή με το παιδικό κάθισμα.

**(5)** Για να τοποθετήσετε ένα παιδικό κάθισμα με το πρόσωπο προς το εμπρός μέρος του αυτοκινήτου, τοποθετήστε την πλάτη του παιδικού καθίσματος έτσι ώστε να έρχεται σε επαφή με την πλάτη του καθίσματος του οχήματος. Σε κάθε περίπτωση, τραβήξτε το προσκέφαλο του πίσω καθίσματος στο οποίο είναι τοποθετημένο το παιδικό κάθισμα. Αυτή η ενέργεια θα πρέπει να πραγματοποιηθεί πριν τοποθετήσετε το παιδικό κάθισμα ➔ 63. Μη μετατοπίζετε το κάθισμα, που βρίσκεται μπροστά από το παιδί, προς τα πίσω πέρα από τη μέση της διαδρομής των γλιστρών του και μη γέρνετε την πλάτη του σε γωνία μεγαλύτερη από 25°.

# ΠΑΙΔΙΚΑ ΚΑΘΙΣΜΑΤΑ

Combi/μίνι λεωφορείο 9 θέσεων

2

Διάγραμμα τοποθέτησης



59581

## ΠΑΙΔΙΚΑ ΚΑΘΙΣΜΑΤΑ



Ελέγξτε την κατάσταση του airbag πριν αφήσετε να καθίσει ένας επιβάτης ή τοποθετήσετε ένα παιδικό κάθισμα.

### Παιδικό κάθισμα στερεωμένο με τη ζώνη ασφαλείας



Κάθισμα εξοπλισμένο για τη στερέωση εγκεκριμένου καθίσματος "γενικής χρήσης" χρησιμοποιώντας ζώνη ασφαλείας.



Κάθισμα ακατάλληλο για την τοποθέτηση παιδικού καθίσματος.



Κάθισμα που ενεργοποιεί ένα παιδικό κάθισμα με έγκριση "B2" για να συνδεθεί με τη ζώνη ασφαλείας.



Θέση που επιτρέπει παιδικό κάθισμα με έγκριση "B3" να στερεώνεται με ζώνη ασφαλείας.



Όταν ένα παιδικό κάθισμα είναι εγκατεστημένο στο κάθισμα του συνοδηγού, συνιστάται να μην χρησιμοποιείτε το μεσαίο κάθισμα και να το αφήνετε άδειο.



Βεβαιωθείτε ότι το παιδί σας είναι πάντα δεμένο και ότι η ζώνη ή ο ιμάντας ασφαλείας που χρησιμοποιείτε είναι σωστά τοποθετημένα και προσαρμοσμένα → 141.

Εάν είναι απαραίτητο, ρυθμίστε ανάλογα τη θέση του καθίσματος.



**ΚΙΝΔΥΝΟΣ ΘΑΝΑΤΟΥ Ή ΣΟΒΑΡΟΥ ΤΡΑΥΜΑΤΙΣΜΟΥ:** Πριν τοποθετήσετε ένα παιδικό κάθισμα, με την πλάτη στραμμένη προς το μπροστινό μέρος του αυτοκινήτου, στο κάθισμα του συνοδηγού, βεβαιωθείτε ότι έχετε απενεργοποιήσει τον Airbag του συνοδηγού → 141.

## ΠΑΙΔΙΚΑ ΚΑΘΪΣΜΑΤΑ

2



Η χρήση ενός συστήματος ασφάλειας για παιδιά ακατάλληλου για αυτό το αυτοκίνητο δεν θα προστατεύει σωστά το μωρό ή το παιδί Υπάρχει κίνδυνος σοβαρού ή θανατηφόρου τραυματισμού

# ΠΑΙΔΙΚΑ ΚΑΘΙΣΜΑΤΑ

9-θέσια έκδοση Combi/λεωφορείου: πίνακας εγκατάστασης

Στον παρακάτω πίνακα επαναλαμβάνονται οι πληροφορίες του παρακάτω διαγράμματος για να εξασφαλίζεται η τήρηση των ισχυόντων κανονισμών.

2

Έκδοση combi/μίνι λεωφορείου 9 θέσεων							
Τύπος παιδικού καθίσματος	Βάρος του παιδιού	Εμπρός κάθισμα		Πίσω κάθισμα			
		Μεσαίος επιβάτης	Πλευρά συνοδηγού	πλαϊνή θέση 2ης σειράς	κεντρική θέση 2ης σειράς	πλαϊνή θέση 3ης σειράς	κεντρική θέση 3ης σειράς
Πορτ-μπεμπέ εγκάρσιας τοποθέτησης Ομάδα 0	< από 10 kg	X	X	U (2)	U (2)	U (2)	U (2)
Κάθισμα-θύλακας με την πλάτη προς το εμπρός μέρος του αυτοκινήτου Ομάδες 0 και 0+	< από 13 kg	X	U (1)	U (3)	U (3)	U (3)	U (3)
Κάθισμα με την πλάτη προς το εμπρός μέρος του αυτοκινήτου Ομάδες 0 + και 1	< έως 13 κιλά και 9 έως 18 κιλά	X	U (1)	U (4)	U (3)	U (3)	U (3)
Κάθισμα με το πρόσωπο προς το εμπρός μέρος του αυτοκινήτου Ομάδα 1	9 έως 18 κιλά	X	U	U (4)	U (4)	U (4)	U (4)
Κάθισμα booster Ομάδες 2 και 3	15 έως 25 κιλά και 22 έως 36 κιλά	X	U / B2	U / B2 / B3 (4)	U / B2 (4)	U / B2 / B3 (4)	U / B2 (4)

## ΠΑΙΔΙΚΑ ΚΑΘΙΣΜΑΤΑ

**X** = Το κάθισμα δεν είναι κατάλληλο για την τοποθέτηση αυτού του τύπου παιδικού καθίσματος.

**U** = Κάθισμα κατάλληλο για τη στερέωση με ζώνη ασφαλείας ενός παιδικού καθίσματος εγκεκριμένου ως "Γενικής χρήσης": βεβαιωθείτε ότι είναι δυνατή η τοποθέτηση.

**B2** = Κάθισμα κατάλληλο που επιτρέπει τη στερέωση με ζώνη ασφαλείας παιδικού καθίσματος με έγκριση B2: ελέγξτε ότι είναι δυνατή η τοποθέτηση.

**B3** = Κάθισμα κατάλληλο που επιτρέπει τη στερέωση με ζώνη ασφαλείας παιδικού καθίσματος με έγκριση B3: ελέγξτε ότι είναι δυνατή η τοποθέτηση.



**(1) ΚΙΝΔΥΝΟΣ ΘΑΝΑΤΟΥ Ή ΣΟΒΑΡΟΥ ΤΡΑΥΜΑΤΙΣΜΟΥ:** πριν τοποθετήσετε ένα παιδικό κάθισμα που βλέπει προς τα πίσω στο κάθισμα του συνοδηγού, ελέγξτε ότι το airbag έχει απενεργοποιηθεί ➔ 141.

**(2)** Το πορτ-μπεμπέ μπορεί να τοποθετηθεί εγκάρσια στο αυτοκίνητο και καταλαμβάνει τουλάχιστον δύο θέσεις. Τοποθετήστε το παιδί με τα πόδια του όσο πιο κοντά στην πόρτα.

**(3)** Για να τοποθετήσετε παιδικό κάθισμα με την πλάτη προς το εμπρός μέρος του αυτοκινήτου, μετακινήστε το εμπρός κάθισμα του αυτοκινήτου όσο το δυνατόν πιο μπροστά και, στη συνέχεια, μετακινήστε την πλάτη του εμπρός καθίσματος όσο το δυνατόν περισσότερο προς τα πίσω, χωρίς να μπορεί να έρθει σε επαφή με το παιδικό κάθισμα.

**(4)** Για να τοποθετήσετε ένα παιδικό κάθισμα με το πρόσωπο προς το εμπρός μέρος του αυτοκινήτου, τοποθετήστε την πλάτη του παιδικού καθίσματος έτσι ώστε να έρχεται σε επαφή με την πλάτη του καθίσματος του οχήματος. Σε κάθε περίπτωση, τραβήξτε το προσκέφαλο του πίσω καθίσματος στο οποίο είναι τοποθετημένο το παιδικό κάθισμα. Αυτή η ενέργεια θα πρέπει να πραγματοποιηθεί πριν τοποθετήσετε το παιδικό κάθισμα ➔ 63. Μη μετατοπίζετε το κάθισμα, που βρίσκεται μπροστά από το παιδί, προς τα πίσω πέρα από τη μέση της διαδρομής των γλιστρών του και μη γέρνετε την πλάτη του σε γωνία μεγαλύτερη από 25°.



# ΠΑΙΔΙΚΑ ΚΑΘΙΣΜΑΤΑ

Στερέωση με σύστημα ISOFIX

2

Έκδοση combi 5 θέσεων

Διάγραμμα τοποθέτησης

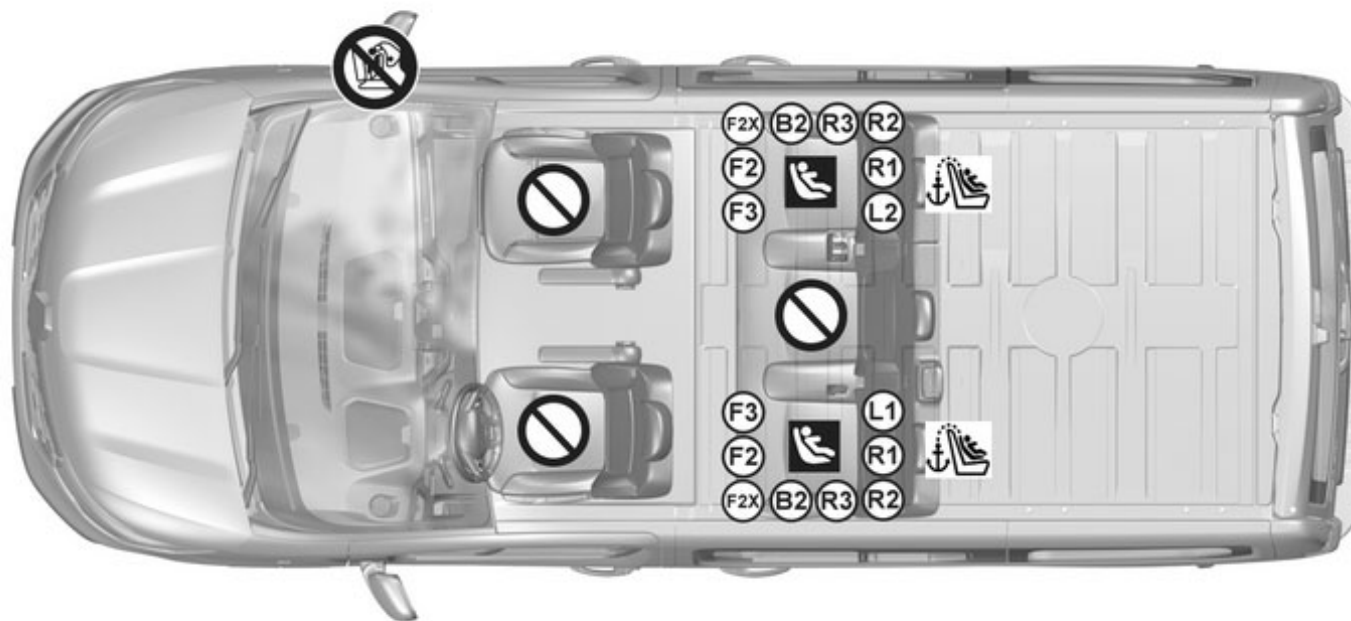

67683

## ΠΑΙΔΙΚΑ ΚΑΘΙΣΜΑΤΑ



Θέση που δεν επιτρέπει την τοποθέτηση παιδικού καθίσματος.

### Παιδικό κάθισμα στερεωμένο με χρήση της βάσης Isofix



Θέση που επιτρέπει την τοποθέτηση παιδικού καθίσματος Isofix.



Οι πίσω θέσεις είναι εξοπλισμένες με ένα σημείο στερέωσης που επιτρέπει τη στερέωση ενός παιδικού καθίσματος με το πρόσωπο προς το εμπρός μέρος του αυτοκινήτου ISOFIX παγκόσμιας κατηγορίας Τα σημεία στερέωσης βρίσκονται στο πορτ-μπαγκάζ και είναι ορατά

Το μέγεθος ενός παιδικού καθίσματος ISOFIX επισημαίνεται με ένα γράμμα:

- F3 [A], F2 [B], F2X [B1]: για καθίσματα με φορά προς τα εμπρός στην Ομάδα 1 (9 έως 18 χγρ.),
- R3 [C]: για καθίσματα με την πλάτη προς το πίσω μέρος του αυτοκινήτου της ομάδας 1 (9 έως 18 χγρ.),
- R2 [D], R1 [E]: για καθίσματα με κέλυφος ή καθίσματα με την πλάτη προς το εμπρός μέρος του αυτοκινήτου της ομάδας 0 ή 0+ (κάτω από 13 χγρ.),
- L1 [F], L2 [G]: πορτ-μπεμπέ της Ομάδας 0 (κάτω από 10 χγρ.),
- B2, B3: καθίσματα booster των ομάδων 2 και 3 (15 έως 25 χγρ. και 22 έως 36 χγρ.).



Η χρήση ενός συστήματος ασφάλειας για παιδιά ακατάλληλου για αυτό το αυτοκίνητο δεν θα προστατεύει σωστά το μωρό ή το παιδί Υπάρχει κίνδυνος σοβαρού ή θανατηφόρου τραυματισμού



Βεβαιωθείτε ότι το παιδί σας είναι πάντα δεμένο και ότι η ζώνη ή ο ιμάντας ασφαλείας που χρησιμοποιείτε είναι σωστά τοποθετημένα και προσαρμοσμένα ➔ 73.  
Εάν είναι απαραίτητο, ρυθμίστε ανάλογα τη θέση του καθίσματος.

# ΠΑΙΔΙΚΑ ΚΑΘΙΣΜΑΤΑ

5-θέσια έκδοση Combi: πίνακας εγκατάστασης

2

Στον παρακάτω πίνακα επαναλαμβάνονται οι ίδιες πληροφορίες με εκείνες του προηγούμενου διαγράμματος για να εξασφαλιστεί η τήρηση των ισχυόντων κανονισμών.

Έκδοση combi 5 θέσεων					
Τύπος παιδικού καθίσματος	Βάρος του παιδιού	Μέγεθος παιδικού καθίσματος ISOFIX [Υψος]	Κάθισμα συνοδηγού	Πίσω παιννή θέση	Πίσω μεσαία θέση
Πορτ-μπεμπέ εγκάρσιας τοποθέτησης Ομάδα 0	< από 10 kg	L1 [F], L2 [G]	X	IL (1)	X
Κάθισμα-θύλακας με την πλάτη προς το εμπρός μέρος του αυτοκινήτου Ομάδες 0 και 0+	< από 13 kg	R1 [E]	X	IL (2)	X
Κάθισμα με την πλάτη προς το εμπρός μέρος του αυτοκινήτου Ομάδες 0 + και 1	< έως 13 κιλά και 9 έως 18 κιλά	R3 [C], R2 [D]	X	IL (2)	X
Κάθισμα με το πρόσωπο προς το εμπρός μέρος του αυτοκινήτου Ομάδα 1	9 έως 18 κιλά	F3 [A], F2 [B], F2X [B1]	X	IUF-IL (3)	X
Κάθισμα booster Ομάδες 2 και 3	15 έως 25 κιλά και 22 έως 36 κιλά	B2	X	IUF-IL (3)	X
		B3	X	IUF-IL (3)	X
I-Size κάθισμα	Κάθισμα με την πλάτη προς το εμπρός μέρος του αυτοκινήτου		X	X	X

## ΠΑΙΔΙΚΑ ΚΑΘΙΣΜΑΤΑ

Έκδοση combi 5 θέσεων					
Τύπος παιδικού καθίσματος	Βάρος του παιδιού	Μέγεθος παιδικού καθίσματος ISOFIX [Υψος]	Κάθισμα συνοδηγού	Πίσω πλαϊνή θέση	Πίσω μεσαία θέση
	Κάθισμα με το πρόσωπο προς το εμπρός μέρος του αυτοκινήτου		X	X	X
	Κάθισμα booster		X	X	X

**X** = Θέση που δεν επιτρέπει την τοποθέτηση παιδικού καθίσματος Isofix.

**IUF/IL** = Θέση που επιτρέπει να τοποθετηθεί παιδικό κάθισμα, εγκεκριμένο ως "Κατηγορίας γενικής/περιορισμένης χρήσης ή ειδικού για συγκεκριμένο αυτοκίνητο" μέσω Isofix (στα αυτοκίνητα που είναι εξοπλισμένα με αυτό): βεβαιωθείτε ότι είναι δυνατή η τοποθέτηση.

**(1)** Το πορτ-μπεμπέ μπορεί να τοποθετηθεί εγκάρσια στο αυτοκίνητο και καταλαμβάνει τουλάχιστον δύο θέσεις. Τοποθετήστε το παιδί με τα πόδια του όσο πιο κοντά στην πόρτα.

**(2)** Για να τοποθετήσετε παιδικό κάθισμα με την πλάτη προς το εμπρός μέρος του αυτοκινήτου, μετακινήστε το εμπρός κάθισμα του αυτοκινήτου όσο το δυνατόν πιο μπροστά και, στη συνέχεια, μετακινήστε την πλάτη του εμπρός καθίσματος όσο το δυνατόν περισσότερο προς τα πίσω, χωρίς να μπορεί να έρθει σε επαφή με το παιδικό κάθισμα.

**(3)** Για να τοποθετήσετε ένα παιδικό κάθισμα με το πρόσωπο προς το εμπρός μέρος του αυτοκινήτου, τοποθετήστε την πλάτη του παιδικού καθίσματος έτσι ώστε να έρχεται σε επαφή με την πλάτη του καθίσματος του οχήματος. Σε κάθε περίπτωση, τραβήξτε το προσκέφαλο του πίσω καθίσματος στο οποίο είναι τοποθετημένο το παιδικό κάθισμα. Αυτή η ενέργεια θα πρέπει να πραγματοποιηθεί πριν τοποθετήσετε το παιδικό κάθισμα → 63. Μη μετατοπίζετε το κάθισμα, που βρίσκεται μπροστά από το παιδί, προς τα πίσω πέρα από τη μέση της διαδρομής των γλιστρών του και μη γέρνετε την πλάτη του σε γωνία μεγαλύτερη από 25°.

# ΠΑΙΔΙΚΑ ΚΑΘΙΣΜΑΤΑ

Έκδοση combi 6 θέσεων

2

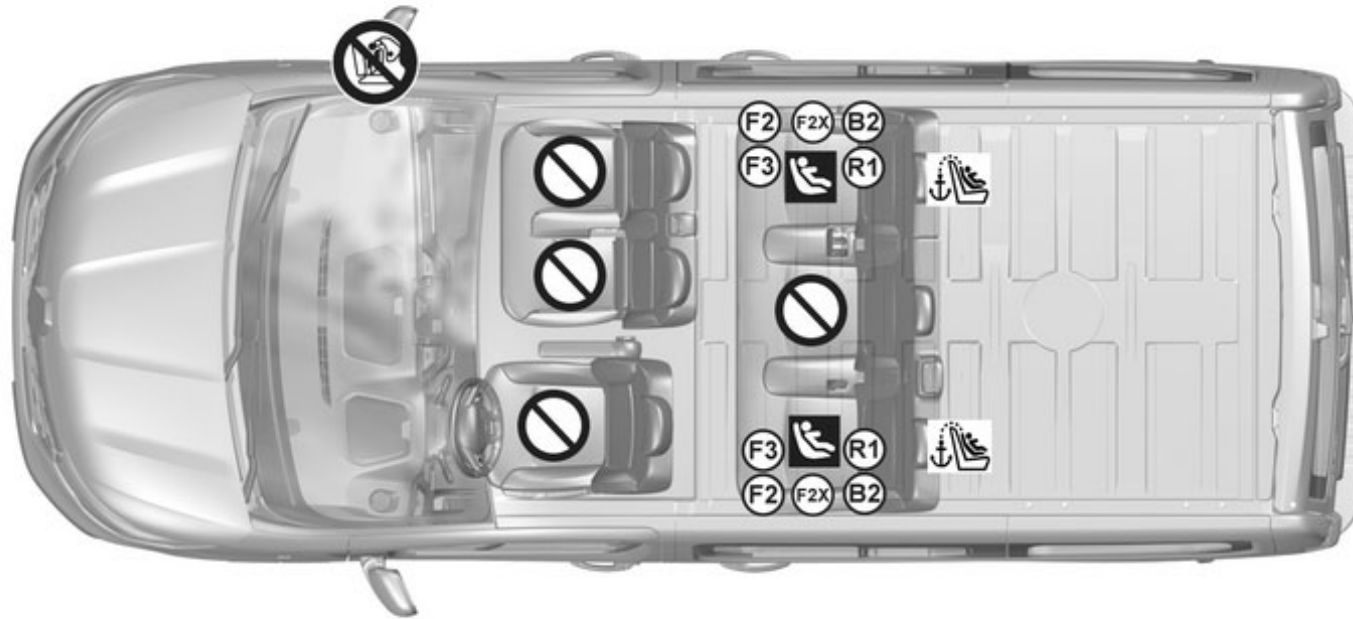

67684

## ΠΑΙΔΙΚΑ ΚΑΘΙΣΜΑΤΑ



Θέση που δεν επιτρέπει την τοποθέτηση παιδικού καθίσματος.

### Παιδικό κάθισμα στερεωμένο με χρήση της βάσης Isofix



Θέση που επιτρέπει την τοποθέτηση παιδικού καθίσματος Isofix.



Οι πίσω θέσεις είναι εξοπλισμένες με ένα σημείο αγκύρωσης που επιτρέπει τη στερέωση ενός παιδικού καθίσματος γενικής έγκρισης με το πρόσωπο προς το εμπρός μέρος του αυτοκινήτου Isofix. Τα σημεία στερέωσης βρίσκονται στο πορτμπαγκάζ και είναι ορατά

Το μέγεθος ενός παιδικού καθίσματος Isofix επισημαίνεται με ένα γράμμα:

- F3 [A], F2 [B], F2X [B1]: για καθίσματα με φορά προς τα εμπρός στην Ομάδα 1 (9 έως 18 χγρ.),
- R3 [C]: για καθίσματα με την πλάτη προς το πίσω μέρος του αυτοκινήτου της ομάδας 1 (9 έως 18 χγρ.),
- R2 [D], R1 [E]: για καθίσματα με κέλυφος ή καθίσματα με την πλάτη προς το εμπρός μέρος του αυτοκινήτου της ομάδας 0 ή 0+ (κάτω από 13 χγρ.),
- L1 [F], L2 [G]: πορτ-μπεμπέ της Ομάδας 0 (κάτω από 10 χγρ.),
- **B2, B3**: καθίσματα booster των ομάδων 2 και 3 (15 έως 25 χγρ. και 22 έως 36 χγρ.).



Η χρήση ενός συστήματος ασφάλειας για παιδιά ακατάλληλου για αυτό το αυτοκίνητο δεν θα προστατεύει σωστά το μωρό ή το παιδί Υπάρχει κίνδυνος σοβαρού ή θανατηφόρου τραυματισμού



Βεβαιωθείτε ότι το παιδί σας είναι πάντα δεμένο και ότι η ζώνη ή ο ιμάντας ασφαλείας που χρησιμοποιείτε είναι σωστά τοποθετημένα και προσαρμοσμένα ➔ 73.  
Εάν είναι απαραίτητο, ρυθμίστε ανάλογα τη θέση του καθίσματος.

# ΠΑΙΔΙΚΑ ΚΑΘΙΣΜΑΤΑ

6-θέσια έκδοση Combi: πίνακας εγκατάστασης

2

Στον παρακάτω πίνακα επαναλαμβάνονται οι ίδιες πληροφορίες με εκείνες του προηγούμενου διαγράμματος για να εξασφαλιστεί η τήρηση των ισχυόντων κανονισμών.

Έκδοση combi 6 θέσεων						
Τύπος παιδικού καθίσματος	Βάρος του παιδιού	Μέγεθος παιδικού καθίσματος Isofix [Υψος]	Εμπρός κάθισμα		Πίσω κάθισμα	
			Μεσαίος επιβάτης	Πλευρά συνοδηγού	Πλευρικά	Κεντρική
Πορτ-μπεμπέ εγκάρσιας τοποθέτησης Ομάδα 0	< από 10 kg	L1 [F], L2 [G]	X	X	X	X
Κάθισμα-θύλακας με την πλάτη προς το εμπρός μέρος του αυτοκινήτου Ομάδες 0 και 0+	< από 13 kg	R1 [E]	X	X	IL (2)	X
Κάθισμα με την πλάτη προς το εμπρός μέρος του αυτοκινήτου Ομάδες 0 + και 1	< έως 13 κιλά και 9 έως 18 κιλά	R3 [C], R2 [D]	X	X	X	X
Κάθισμα με το πρόσωπο προς το εμπρός μέρος του αυτοκινήτου Ομάδα 1	9 έως 18 κιλά	F3 [A], F2 [B], F2X [B1]	X	X	IUF-IL (3)	X
Κάθισμα booster Ομάδες 2 και 3	15 έως 25 κιλά 22 έως 36 κιλά	B2	X	X	IUF-IL (3)	X
		B3	X	X	IUF-IL (3)	X

## ΠΑΙΔΙΚΑ ΚΑΘΙΣΜΑΤΑ

Έκδοση combi 6 θέσεων						
Τύπος παιδικού καθίσματος	Βάρος του παιδιού	Μέγεθος παιδικού καθίσματος Isofix [Υψος]	Εμπρός κάθισμα		Πίσω κάθισμα	
			Μεσαίος επιβάτης	Πλευρά συνοδηγού	Πλευρικά	Κεντρική
I-Size κάθισμα	Κάθισμα με την πλάτη προς το εμπρός μέρος του αυτοκινήτου		X	X	X	X
	Κάθισμα με την πλάτη προς το εμπρός μέρος του αυτοκινήτου		X	X	X	X
	Κάθισμα booster		X	X	X	X

**X** = Θέση που δεν επιτρέπει την τοποθέτηση παιδικού καθίσματος Isofix.

**IUF/IL** = Θέση που επιτρέπει να τοποθετηθεί παιδικό κάθισμα, εγκεκριμένο ως "Κατηγορίας γενικής/περιορισμένης χρήσης ή ειδικού για συγκεκριμένο αυτοκίνητο" μέσω Isofix (στα αυτοκίνητα που είναι εξοπλισμένα με αυτό): βεβαιωθείτε ότι είναι δυνατή η τοποθέτηση.

**(1)** Το πορτ-μπεμπέ μπορεί να τοποθετηθεί εγκάρσια στο αυτοκίνητο και καταλαμβάνει τουλάχιστον δύο θέσεις. Τοποθετήστε το παιδί με τα πόδια του όσο πιο κοντά στην πόρτα.

**(2)** Για να τοποθετήσετε παιδικό κάθισμα με την πλάτη προς το εμπρός μέρος του αυτοκινήτου, μετακινήστε το εμπρός κάθισμα του αυτοκινήτου όσο το δυνατόν πιο μπροστά και, στη συνέχεια, μετακινήστε την πλάτη του εμπρός καθίσματος όσο το δυνατόν περισσότερο προς τα πίσω, χωρίς να μπορεί να έρθει σε επαφή με το παιδικό κάθισμα.

**(3)** Για να τοποθετήσετε ένα παιδικό κάθισμα με το πρόσωπο προς το εμπρός μέρος του αυτοκινήτου, τοποθετήστε την πλάτη του παιδικού καθίσματος έτσι ώστε να έρχεται σε επαφή με την πλάτη του καθίσματος του οχήματος. Σε κάθε περίπτωση, τραβήξτε το προσκέφαλο του πίσω καθίσματος στο οποίο είναι τοποθετημένο το παιδικό κάθισμα. Αυτή η ενέργεια θα πρέπει να πραγματοποιηθεί πριν τοποθετήσετε το παιδικό κάθισμα → **63**. Μη μετατοπίζετε το κάθισμα, που βρίσκεται μπροστά από το παιδί, προς τα πίσω πέρα από τη μέση της διαδρομής των γλιστρών του και μη γέρνετε την πλάτη του σε γωνία μεγαλύτερη από 25°.

# ΠΑΙΔΙΚΑ ΚΑΘΙΣΜΑΤΑ

Έκδοση combi/μίνι λεωφορείου 8 θέσεων

2

Διάγραμμα τοποθέτησης

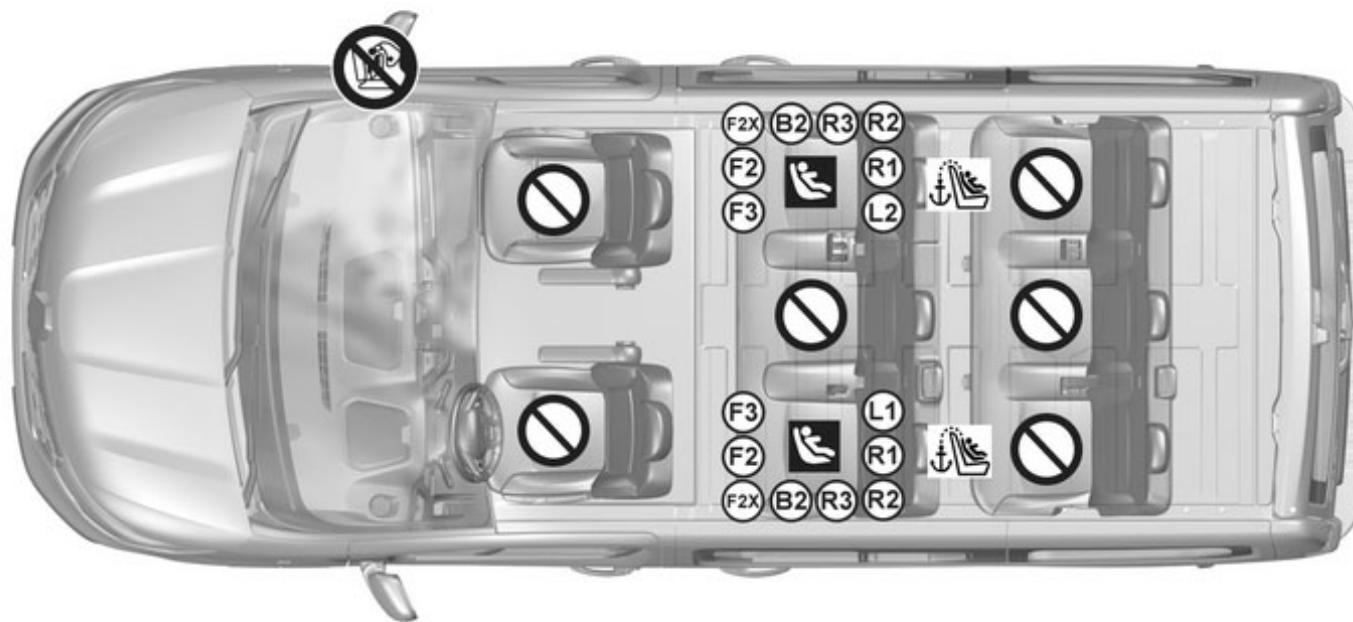

67685

## ΠΑΙΔΙΚΑ ΚΑΘΙΣΜΑΤΑ



Θέση που δεν επιτρέπει την τοποθέτηση παιδικού καθίσματος.

### Παιδικό κάθισμα στερεωμένο με χρήση της βάσης Isofix



Θέση κατάλληλη για τη στερέωση ενός παιδικού καθίσματος ISOFIX.



Οι πίσω θέσεις είναι εξοπλισμένες με ένα σημείο αγκύρωσης που επιτρέπει τη στερέωση ενός παιδικού καθίσματος γενικής έγκρισης με το πρόσωπο προς το εμπρός μέρος του αυτοκινήτου Isofix. Τα σημεία στερέωσης βρίσκονται στο πορτμπαγκάζ και είναι ορατά

Το μέγεθος ενός παιδικού καθίσματος Isofix επισημαίνεται με ένα γράμμα:

- F3 [A], F2 [B], F2X [B1]: για καθίσματα με φορά προς τα εμπρός στην Ομάδα 1 (9 έως 18 χγρ.),
- R3 [C]: για καθίσματα με την πλάτη προς το πίσω μέρος του αυτοκινήτου της ομάδας 1 (9 έως 18 χγρ.),
- R2 [D], R1 [E]: για καθίσματα με κέλυφος ή καθίσματα με την πλάτη προς το εμπρός μέρος του αυτοκινήτου της ομάδας 0 ή 0+ (κάτω από 13 χγρ.),
- L1 [F], L2 [G]: πορτ-μπεμπέ της Ομάδας 0 (κάτω από 10 χγρ.),
- **B2, B3**: καθίσματα booster των ομάδων 2 και 3 (15 έως 25 χγρ. και 22 έως 36 χγρ.).



Η χρήση ενός συστήματος ασφάλειας για παιδιά ακατάλληλου για αυτό το αυτοκίνητο δεν θα προστατεύει σωστά το μωρό ή το παιδί Υπάρχει κίνδυνος σοβαρού ή θανατηφόρου τραυματισμού



Βεβαιωθείτε ότι το παιδί σας είναι πάντα δεμένο και ότι η ζώνη ή ο ιμάντας ασφαλείας που χρησιμοποιείτε είναι σωστά τοποθετημένα και προσαρμοσμένα ➔ **73**.  
Εάν είναι απαραίτητο, ρυθμίστε ανάλογα τη θέση του καθίσματος.

# ΠΑΙΔΙΚΑ ΚΑΘΙΣΜΑΤΑ

8-θέσια έκδοση Combi/λεωφορείου: πίνακας εγκατάστασης

2

Στον παρακάτω πίνακα επαναλαμβάνονται οι ίδιες πληροφορίες με εκείνες του προηγούμενου διαγράμματος για να εξασφαλιστεί η τήρηση των ισχυόντων κανονισμών.

Έκδοση combi/μίνι λεωφορείου 8 θέσεων							
Τύπος παιδικού καθίσματος	Βάρος του παιδιού	Μέγεθος παιδικού καθίσματος Isofix [Υψος]	Κάθισμα συνοδηγού	Πίσω κάθισμα			
				πλαϊνή θέση 2ης σειράς	κεντρική θέση 2ης σειράς	πλαϊνή θέση 3ης σειράς	κεντρική θέση 3ης σειράς
Πορτ-μπεμπέ εγκάρσιας τοποθέτησης Ομάδα 0	< από 10 kg	L1 [F], L2 [G]	X	IL (1)	X	X	X
Κάθισμα-θύλακας με την πλάτη προς το εμπρός μέρος του αυτοκινήτου Ομάδες 0 και 0+	< από 13 kg	R1 [E]	X	IL (2)	X	X	X
Κάθισμα με την πλάτη προς το εμπρός μέρος του αυτοκινήτου Ομάδες 0 + και 1	< έως 13 κιλά και 9 έως 18 κιλά	R3 [C], R2 [D]	X	IL (2)	X	X	X
Κάθισμα με το πρόσωπο προς το εμπρός μέρος του αυτοκινήτου Ομάδα 1	9 έως 18 κιλά	F3 [A], F2 [B], F2X [B1]	X	IUF-IL (3)	X	X	X
Κάθισμα booster Ομάδες 2 και 3	15 έως 25 κιλά	B2	X	IUF-IL (3)	X	X	X

## ΠΑΙΔΙΚΑ ΚΑΘΙΣΜΑΤΑ

Έκδοση combi/μίνι λεωφορείου 8 θέσεων							
Τύπος παιδικού καθίσματος	Βάρος του παιδιού	Μέγεθος παιδικού καθίσματος Isofix [Υψος]	Κάθισμα συνοδηγού	Πίσω κάθισμα			
				πλαϊνή θέση 2ης σειράς	κεντρική θέση 2ης σειράς	πλαϊνή θέση 3ης σειράς	κεντρική θέση 3ης σειράς
	22 έως 36 κιλά	B3	X	IUF-IL (3)	X	X	X
I-Size κάθισμα	Κάθισμα με την πλάτη προς το εμπρός μέρος του αυτοκινήτου		X	X	X	X	X
	Κάθισμα με το πρόσωπο προς το εμπρός μέρος του αυτοκινήτου		X	X	X	X	X
	Κάθισμα booster		X	X	X	X	X

2

**X** = Θέση που δεν επιτρέπει την τοποθέτηση παιδικού καθίσματος Isofix.

**IUF/IL** = Θέση που επιτρέπει να τοποθετηθεί παιδικό κάθισμα, εγκεκριμένο ως "Κατηγορίας γενικής/περιορισμένης χρήσης ή ειδικού για συγκεκριμένο αυτοκίνητο" μέσω Isofix (στα αυτοκίνητα που είναι εξοπλισμένα με αυτό): βεβαιωθείτε ότι είναι δυνατή η τοποθέτηση.

**(1)** Το πορτ-μπεμπέ μπορεί να τοποθετηθεί εγκάρσια στο αυτοκίνητο και καταλαμβάνει τουλάχιστον δύο θέσεις. Τοποθετήστε το παιδί με τα πόδια του όσο πιο κοντά στην πόρτα.

**(2)** Για να τοποθετήσετε παιδικό κάθισμα με την πλάτη προς το εμπρός μέρος του αυτοκινήτου, μετακινήστε το εμπρός κάθισμα του αυτοκινήτου όσο το δυνατόν πιο μπροστά και, στη συνέχεια, μετακινήστε την πλάτη του εμπρός καθίσματος όσο το δυνατόν περισσότερο προς τα πίσω, χωρίς να μπορεί να έρθει σε επαφή με το παιδικό κάθισμα.

**(3)** Για να τοποθετήσετε ένα παιδικό κάθισμα με το πρόσωπο προς το εμπρός μέρος του αυτοκινήτου, τοποθετήστε την πλάτη του παιδικού καθίσματος έτσι ώστε να έρχεται σε επαφή με την πλάτη του καθίσματος του οχήματος. Σε κάθε περίπτωση, τραβήξτε το προσκέφαλο του πίσω καθίσματος στο οποίο είναι τοποθετημένο το παιδικό κάθισμα. Αυτή η ενέργεια θα πρέπει να πραγματοποιηθεί πριν τοποθετήσετε το παιδικό κάθισμα → **63**. Μη μετατοπίζετε το κάθισμα, που βρίσκεται μπροστά από το παι-

## ΠΑΙΔΙΚΑ ΚΑΘΙΣΜΑΤΑ

δί, προς τα πίσω πέρα από τη μέση της διαδρομής των γλιστρών του και μη γέρνετε την πλάτη του σε γωνία μεγαλύτερη από 25°.

2



# ΠΑΙΔΙΚΑ ΚΑΘΙΣΜΑΤΑ

Έκδοση combi/μίνι λεωφορείου 9 θέσεων

2

Διάγραμμα τοποθέτησης

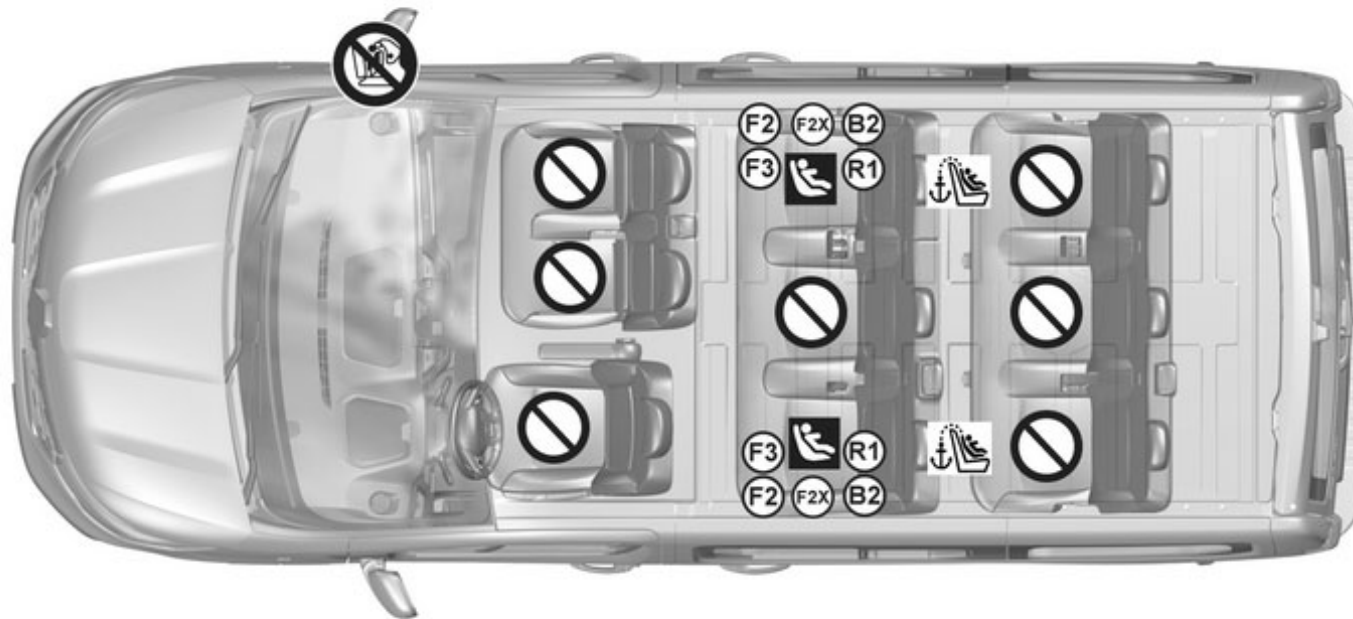

67686

## ΠΑΙΔΙΚΑ ΚΑΘΙΣΜΑΤΑ



Θέση που δεν επιτρέπει την τοποθέτηση παιδικού καθίσματος.

### Παιδικό κάθισμα συνδεδεμένο με το σύστημα ISOFIX



Θέση κατάλληλη για τη στερέωση ενός παιδικού καθίσματος ISOFIX.



Οι πίσω θέσεις είναι εξοπλισμένες με ένα σημείο αγκύρωσης που επιτρέπει τη στερέωση ενός παιδικού καθίσματος γενικής έγκρισης με το πρόσωπο προς το εμπρός μέρος του αυτοκινήτου Isofix. Τα σημεία στερέωσης βρίσκονται στο πορτμπαγκάζ και είναι ορατά

Το μέγεθος ενός παιδικού καθίσματος Isofix επισημαίνεται με ένα γράμμα:

- F3 [A], F2 [B], F2X [B1]: για καθίσματα με φορά προς τα εμπρός στην Ομάδα 1 (9 έως 18 χγρ.),
- R3 [C]: για καθίσματα με την πλάτη προς το πίσω μέρος του αυτοκινήτου της ομάδας 1 (9 έως 18 χγρ.),
- R2 [D], R1 [E]: για καθίσματα με κέλυφος ή καθίσματα με την πλάτη προς το εμπρός μέρος του αυτοκινήτου της ομάδας 0 ή 0+ (κάτω από 13 χγρ.),
- L1 [F], L2 [G]: πορτ-μπεμπέ της Ομάδας 0 (κάτω από 10 χγρ.),
- **B2, B3** : καθίσματα booster των ομάδων 2 και 3 (15 έως 25 χγρ. και 22 έως 36 χγρ.).



Η χρήση ενός συστήματος ασφάλειας για παιδιά ακατάλληλου για αυτό το αυτοκίνητο δεν θα προστατεύει σωστά το μωρό ή το παιδί Υπάρχει κίνδυνος σοβαρού ή θανατηφόρου τραυματισμού



Βεβαιωθείτε ότι το παιδί σας είναι πάντα δεμένο και ότι η ζώνη ή ο ιμάντας ασφαλείας που χρησιμοποιείτε είναι σωστά τοποθετημένα και προσαρμοσμένα ➔ **73**.  
Εάν είναι απαραίτητο, ρυθμίστε ανάλογα τη θέση του καθίσματος.

# ΠΑΙΔΙΚΑ ΚΑΘΙΣΜΑΤΑ

9-θέσια έκδοση Combi/λεωφορείου: πίνακας εγκατάστασης

2

Στον παρακάτω πίνακα επαναλαμβάνονται οι ίδιες πληροφορίες με εκείνες του προηγούμενου διαγράμματος για να εξασφαλιστεί η τήρηση των ισχυόντων κανονισμών.

Έκδοση combi/μίνι λεωφορείου 9 θέσεων								
Τύπος παιδικού καθίσματος	Βάρος του παιδιού	Μέγεθος παιδικού καθίσματος ISOFIX [Υψος]	Εμπρός κάθισμα		Πίσω κάθισμα			
			Μεσαίος επιβάτης	Πλευρά συνοδηγού	πλαϊνή θέση 2ης σειράς	κεντρική θέση 2ης σειράς	πλαϊνή θέση 3ης σειράς	κεντρική θέση 3ης σειράς
Πορτ-μπεμπέ εγκάρσιας τοποθέτησης Ομάδα 0	< από 10 kg	L1 [F], L2 [G]	X	X	X	X	X	X
Κάθισμα-θύλακας με την πλάτη προς το εμπρός μέρος του αυτοκινήτου Ομάδες 0 και 0+	< από 13 kg	R1 [E]	X	X	IL (2)	X	X	X
Κάθισμα με την πλάτη προς το εμπρός μέρος του αυτοκινήτου Ομάδες 0 + και 1	< έως 13 κιλά και 9 έως 18 κιλά	R3 [C], R2 [D]	X	X	X	X	X	X
Κάθισμα με το πρόσωπο προς το εμπρός μέρος του αυτοκινήτου Ομάδα 1	9 έως 18 κιλά	F3 [A], F2 [B], F2X [B1]	X	X	IUF-IL (3)	X	X	X

# ΠΑΙΔΙΚΑ ΚΑΘΙΣΜΑΤΑ

2

Έκδοση combi/μίνι λεωφορείου 9 θέσεων								
Τύπος παιδικού καθίσματος	Βάρος του παιδιού	Μέγεθος παιδικού καθίσματος ISOFIX [Υψος]	Εμπρός κάθισμα		Πίσω κάθισμα			
			Μεσαίος επιβάτης	Πλευρά συνοδηγού	πλαϊνή θέση 2ης σειράς	κεντρική θέση 2ης σειράς	πλαϊνή θέση 3ης σειράς	κεντρική θέση 3ης σειράς
Κάθισμα booster Ομάδες 2 και 3	15 έως 25 κιλά	B2	X	X	IUF-IL (3)	X	X	X
	22 έως 36 κιλά	B3	X	X	IUF-IL (3)	X	X	X
I-Size κάθισμα	Κάθισμα με την πλάτη προς το εμπρός μέρος του αυτοκινήτου		X	X	X	X	X	X
	Κάθισμα με το πρόσωπο προς το εμπρός μέρος του αυτοκινήτου		X	X	X	X	X	X
	Κάθισμα booster		X	X	X	X	X	X

X = Κάθισμα ακατάλληλο για την τοποθέτηση παιδικών καθισμάτων Isofix.

IUF/IL = Κάθισμα που επιτρέπει να τοποθετηθεί παιδικό κάθισμα, εγκεκριμένο ως "Κατηγορίας γενικής/περιορισμένης χρήσης ή ειδικού για συγκεκριμένο όχημα" μέσω Isofix (στα οχήματα που είναι εξοπλισμένα με αυτό): βεβαιωθείτε ότι είναι δυνατή η τοποθέτηση.

**(1)** Το πορτ-μπεμπέ μπορεί να τοποθετηθεί εγκάρσια στο αυτοκίνητο και καταλαμβάνει τουλάχιστον δύο θέσεις. Τοποθετήστε το παιδί με τα πόδια του όσο πιο κοντά στην πόρτα.

**(2)** Για να τοποθετήσετε παιδικό κάθισμα με την πλάτη προς το εμπρός μέρος του αυτοκινήτου, μετακινήστε το εμπρός κάθισμα του αυτοκινήτου όσο το δυνατόν πιο μπροστά και, στη συνέχεια, μετακινήστε την πλάτη του εμπρός καθίσματος όσο το δυνατόν περισσότερο προς τα πίσω, χωρίς να μπορεί να έρθει σε επαφή με το παιδικό κάθισμα.

**(3)** Για να τοποθετήσετε ένα παιδικό κάθισμα με το πρόσωπο προς το εμπρός μέρος του αυτοκινήτου, τοποθετήστε την πλάτη του παιδικού καθίσματος έτσι ώστε να έρχεται σε επαφή με την πλάτη του καθίσματος του οχήματος. Σε κάθε περίπτωση, τραβήξτε το προσκέφαλο του πίσω καθίσματος στο οποίο είναι τοποθετημένο το παιδικό κάθισμα. Αυτή η ενέργεια θα πρέπει να

## ΠΑΙΔΙΚΑ ΚΑΘΙΣΜΑΤΑ

πραγματοποιηθεί πριν τοποθετήσετε το παιδικό κάθισμα → **63**. Μη μετατοπίζετε το κάθισμα, που βρίσκεται μπροστά από το παιδί, προς τα πίσω πέρα από τη μέση της διαδρομής των γλιστρών του και μη γέρνετε την πλάτη του σε γωνία μεγαλύτερη από 25°.

2

# ΑΣΦΑΛΕΙΑ ΠΑΙΔΙΩΝ: ΑΠΕΝΕΡΓΟΠΟΙΗΣΗ, ΕΝΕΡΓΟΠΟΙΗΣΗ ΜΕΤΩΠΙΚΟΥ ΑΕΡΟΣΑΚΟΥ ΣΥΝΟΔΗΓΟΥ

## Προειδοποιήσεις



Η ενεργοποίηση ή απενεργοποίηση του airbag συνοδηγού πραγματοποιείται μόνο με το **όχημα ακινητοποιημένο και τον διακόπτη κλειστό.**

## Λειτουργία



### ΚΙΝΔΥΝΟΣ

Δεδομένου ότι η ανάπτυξη του Airbag συνοδηγού δεν είναι συμβατή με την τοποθέτηση παιδικού καθίσματος με την πλάτη προς τα εμπρός, **ΠΟΤΕ μην τοποθετείτε σύστημα συγκράτησης παιδιού με την πλάτη προς τα εμπρός σε κάθισμα που προστατεύεται από ΕΝΕΡΓΟΠΟΙΗΜΕΝΟ μετωπικό Airbag. Αυτό μπορεί να προκαλέσει τον ΘΑΝΑΤΟ του ΠΑΙΔΙΟΥ ή ΣΟΒΑΡΟ ΤΡΑΥΜΑΤΙΣΜΟ.**



Η χρήση ενός συστήματος ασφάλειας για παιδιά ακατάλληλου για αυτό το αυτοκίνητο δεν θα προστατεύει σωστά το μωρό ή το παιδί. Υπάρχει κίνδυνος σοβαρού ή θανατηφόρου τραυματισμού.

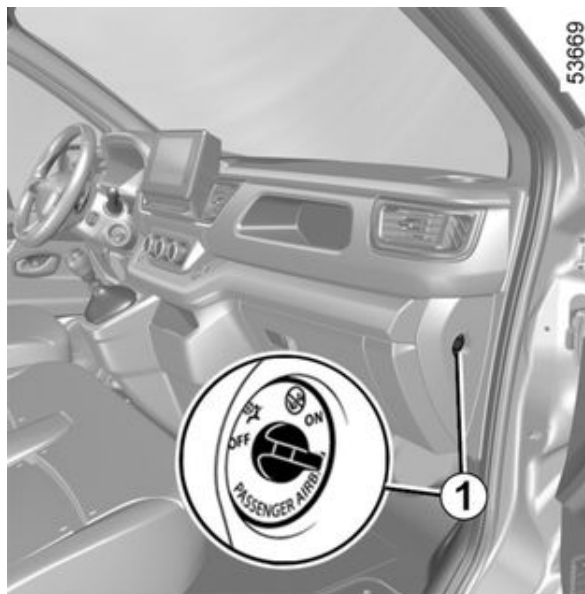

## Απενεργοποίηση airbag συνοδηγού

Πριν τοποθετήσετε ένα παιδικό κάθισμα στο κάθισμα του συνοδηγού:

– βεβαιωθείτε ότι είναι δυνατή η τοποθέτηση του παιδικού καθίσματος σε αυτήν τη θέση,

– είναι απαραίτητο να απενεργοποιήσετε το Airbag για ένα παιδικό κάθισμα που είναι στραμμένο προς τα πίσω.

Για να απενεργοποιήσετε το Airbag: με το αυτοκίνητο ακινητοποιημένο και το διακόπτη κλειστό, πιέστε και γυρίστε την κλειδαριά **1** στη θέση OFF.

Όταν ανοίγετε τον διακόπτη του κινητήρα, **πρέπει να ελέγξετε** εάν το ενδεικτικό προειδοποίησης  είναι αναμμένο στην οθόνη **2** και, ανάλογα με το μοντέλο του αυτοκινήτου, εάν εμφανίζεται το μήνυμα "Αερόσακος συν-οδηγού ανενεργός".

**Αυτό το ενδεικτικό παραμένει μόνιμα αναμμένο για να σας επιβεβαιώνει ότι μπορείτε να εγκαταστήσετε ένα παιδικό κάθισμα.**

# ΑΣΦΑΛΕΙΑ ΠΑΙΔΙΩΝ: ΑΠΕΝΕΡΓΟΠΟΙΗΣΗ, ΕΝΕΡΓΟΠΟΙΗΣΗ ΜΕΤΩΠΙΚΟΥ ΑΕΡΟΣΑΚΟΥ ΣΥΝΟΔΗΓΟΥ

2



## Ενεργοποίηση των Airbag συνοδηγού

Από τη στιγμή που θα αφαιρέσετε το παιδικό κάθισμα από το κάθισμα του συνοδηγού, επανενεργοποιήστε τους Airbag προκειμένου να εξασφαλίσετε την προστασία του συνοδηγού σε περίπτωση σύγκρουσης.

**Για να επανενεργοποιήσετε το Airbag: με το αυτοκίνητο ακινητοποιημένο και τον διακόπτη κλειστό,** πιέστε και γυρίστε την κλειδαριά **1** στη θέση ON.

Όταν ανοίγετε τον διακόπτη του κινητήρα, **πρέπει να ελέγξετε** εάν το ενδεικτικό προειδοποίησης  είναι σβη-

στό και εάν το ενδεικτικό προειδοποίησης  ανάβει στην οθόνη **2** και παραμένει αναμμένο για 60 δευτερόλεπτα περίπου μετά από κάθε εκκίνηση.

Ο Airbag του συνοδηγού είναι ενεργοποιημένος.

## Ετικέτες οδηγιών

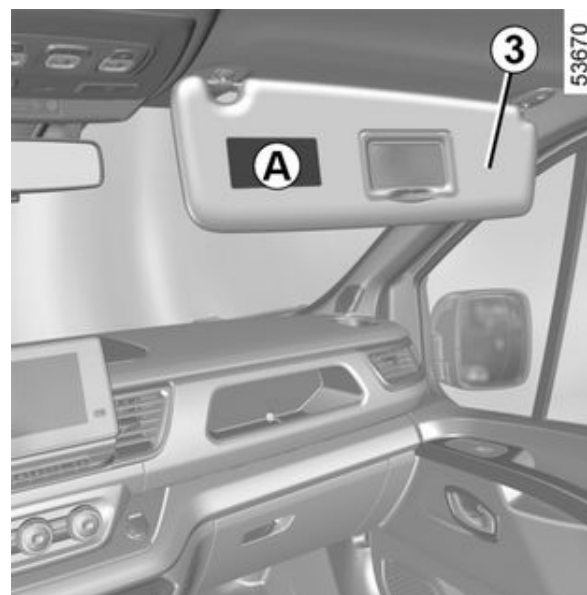

58035



A



Οι ενδείξεις στο ταμπλό και οι ετικέτες **A** σε κάθε πλευρά του αλεξήλιου του συνοδηγού **3** (βλ. παράδειγμα ετικέτας παραπάνω) παρέχονται για να σας υπενθυμίζουν αυτές τις οδηγίες.

## Σφάλματα λειτουργίας

Σε περίπτωση βλάβης στο σύστημα ενεργοποίησης/απενεργοποίησης του συνοδηγού Airbag, εμφανίζονται τα εν-

δεικτικά  και  στο καντράν. Απενεργοποιήστε τον διακόπτη κινητήρα και ελέγξτε τη θέση της κλειδαριάς **1**.

Ανάψτε ξανά τη μίζα: τα ενδεικτικά σβήνουν.

## ΑΣΦΑΛΕΙΑ ΠΑΙΔΙΩΝ: ΑΠΕΝΕΡΓΟΠΟΙΗΣΗ, ΕΝΕΡΓΟΠΟΙΗΣΗ ΜΕΤΩΠΙΚΟΥ ΑΕΡΟΣΑΚΟΥ ΣΥΝΟΔΗΓΟΥ

Εάν το πρόβλημα παραμένει, σηματοδοτεί αποτυχία του συστήματος. Σε αυτήν την περίπτωση, απαγορεύεται η τοποθέτηση παιδικού καθίσματος με φορά προς τα πίσω στο κάθισμα του συνοδηγού ή οποιουδήποτε άλλου επιβάτη να καθίσει στο κάθισμα.

Συμβουλευθείτε το συντομότερο έναν Εξουσιοδοτημένο Επισκευαστή της μάρκας,

# ΘΈΣΗ ΟΔΉΓΗΣΗΣ

Θέση οδήγησης, τιμόνι αριστερά

2

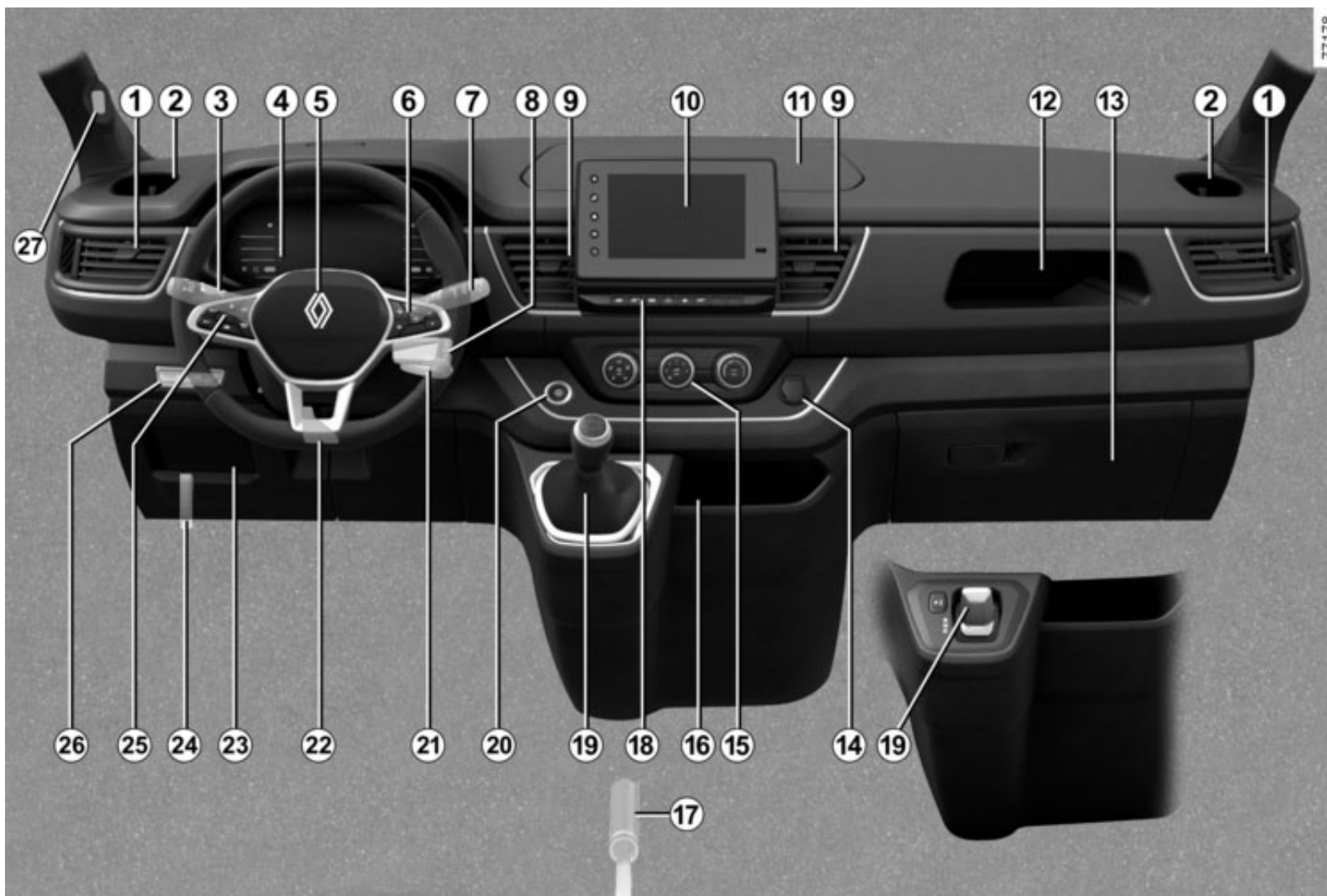

## ΘΈΣΗ ΟΔΉΓΗΣΗΣ

**Ο εξοπλισμός που περιγράφεται παρακάτω ΕΞΑΡΤΑΤΑΙ ΑΠΟ ΤΗΝ ΕΚΔΟΣΗ ΤΟΥ ΑΥΤΟΚΙΝΗΤΟΥ ΚΑΙ ΑΠΟ ΤΗ ΧΩΡΑ.**

1. Πλαϊνοί αεραγωγοί.
2. Θέση για σταχτοδοχείο ή θήκη για κουτάκια αναψυκτικών.
3. Χειριστήριο:
  - Φλας,
  - εξωτερικών φώτων,
  - Εμπρός προβολέων ομίχλης,
  - πίσω φώτων ομίχλης.
4. Καντράν.
5. Θέση airbag οδηγού, κόρνα.
6. Χειριστήρια για:
  - εναλλαγής ενδείξεων του υπολογιστή ταξιδιού και του μενού εξατομίκευσης των ρυθμίσεων του αυτοκινήτου,
  - τηλεχειρισμό ραδιοφώνου, συστήματος πλοήγησης.
7. Χειριστήριο:
  - τους υαλοκαθαριστήρες/πλυστικές συσκευές παρμπρίζ και πίσω τζαμιού,
  - εναλλαγής ενδείξεων υπολογιστή ταξιδιού.
8. Χειριστήρια πολυμέσων.
9. Κεντρικοί αεραγωγοί

10. Οθόνη αφής ή ραδιόφωνο ή άνω κεντρικός χώρος αποθήκευσης.
11. Χώρος μικροαντικειμένων.
12. Θέση χώρου μικροαντικειμένων για τον συνοδηγό.
13. ντουλαπάκι μικροαντικειμένων ή συρτάρι μικροαντικειμένων.
14. Πρίζα αξεσουάρ ή αναπτήρας.
15. Χειροκίνητα ή αυτόματα χειριστήρια κλιματισμού.
16. Χώρος μικροαντικειμένων ή περιοχή επαγωγικής φόρτισης.
17. Χειρόφρενο.
18. Χειριστήρια για:
  - διακόπτης φώτων αλάρμ,
  - διακόπτης τρόπου λειτουργίας ECO,
  - Κεντρικό κλείδωμα/ξεκλείδωμα ανοιγόμενων μερών,
  - ενεργοποίηση/απενεργοποίηση της λειτουργίας Stop and Start,
  - ενεργοποίηση/απενεργοποίηση του συστήματος αντιολίσθησης,

19. Αυτόματο κιβώτιο ταχυτήτων ή μοχλός ταχυτήτων, ηλεκτρονικός μοχλός.
20. Πλήκτρο εκκίνησης/διακοπής λειτουργίας κινητήρα.
21. Διακόπτης κινητήρα για τα αυτοκίνητα με κλειδί.

22. Μοχλός ρύθμισης του τιμονιού σε βάθος.
23. Χώρος μικροαντικειμένων.
24. Μοχλός ανοίγματος καπτό.
25. Γενικά χειριστήρια για:
  - ρυθμιστή ταχύτητας,
  - περιοριστή ταχύτητας,
  - προσαρμοζόμενος ρυθμιστής ταχύτητας.
26. Χειριστήρια για:
  - ενεργοποίηση/απενεργοποίηση της λειτουργίας "Η ασφάλειά μου",
  - ηλεκτρική ρύθμιση ύψους δέσμης προβολέων,
  - ροοστάτης φωτισμού καντράν.
27. Κάμερα αναγνώρισης προσώπου.

# ΘΈΣΗ ΟΔΗΓΗΣΗΣ

## ΘΈΣΗ ΟΔΗΓΗΣΗΣ, ΤΙΜΟΝΙ ΔΕΞΙΑ

2

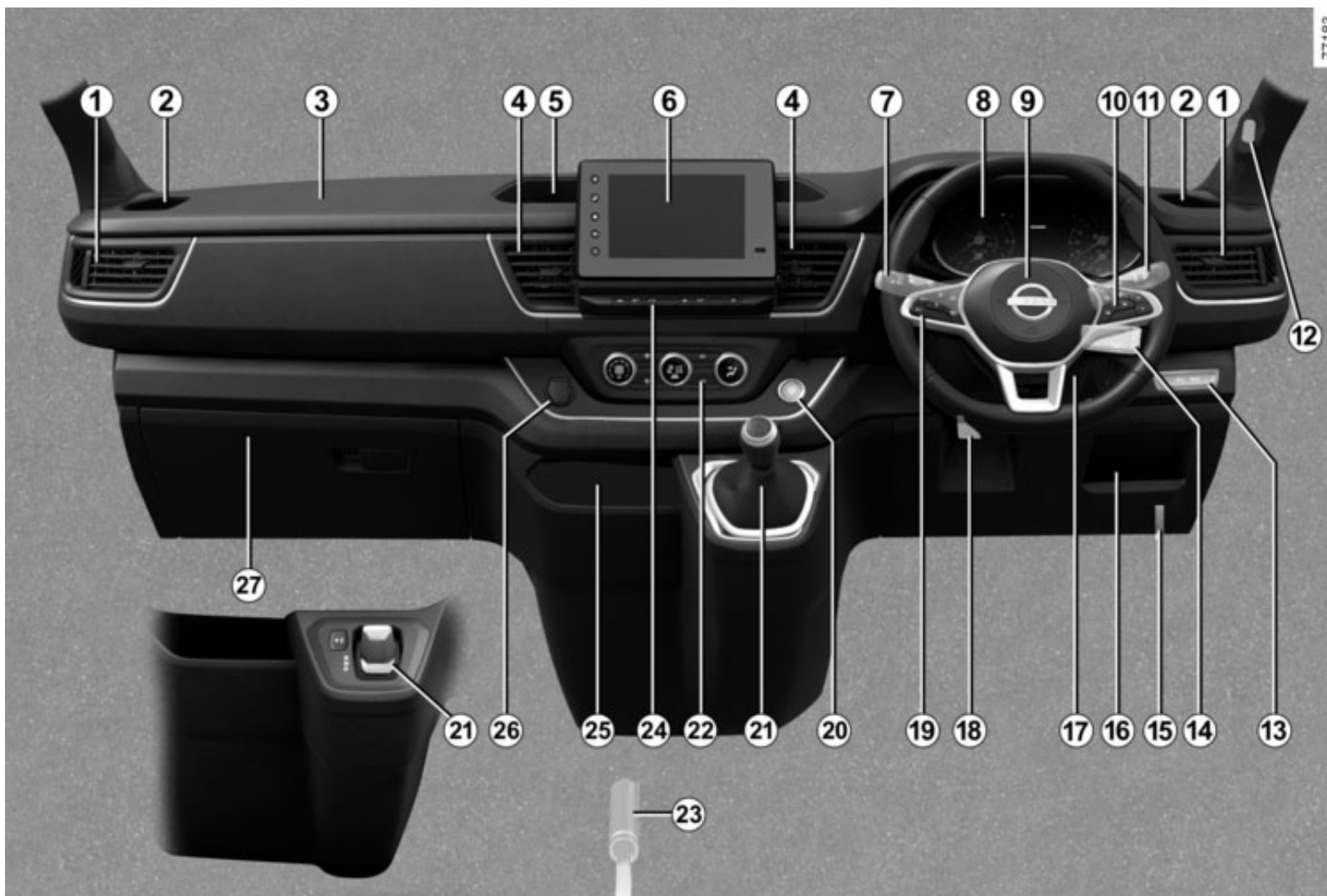

## ΘΈΣΗ ΟΔΉΓΗΣΗΣ

**Ο εξοπλισμός που περιγράφεται παρακάτω ΕΞΑΡΤΑΤΑΙ ΑΠΟ ΤΗΝ ΕΚΔΟΣΗ ΤΟΥ ΑΥΤΟΚΙΝΗΤΟΥ ΚΑΙ ΑΠΟ ΤΗ ΧΩΡΑ.**

1. Πλαϊνοί αεραγωγοί.
2. Διαμέρισμα ποτηροθήκης.
3. Θέση airbag συνοδηγού.
4. Κεντρικοί αεραγωγοί
5. Χώρος μικροαντικειμένων.
6. Οθόνη αφής ή ραδιόφωνο ή άνω κεντρικός χώρος αποθήκευσης.
7. Χειριστήριο:
  - Φλας,
  - εξωτερικών φώτων,
  - Εμπρός προβολέων ομίχλης,
  - πίσω φώτων ομίχλης.
8. Καντράν.
9. Θέση airbag οδηγού, κόρνα.
10. Χειριστήρια για:
  - εναλλαγής ενδείξεων του υπολογιστή ταξιδιού και του μενού εξατομίκευσης των ρυθμίσεων του αυτοκινήτου,
  - τηλεχειρισμό ραδιοφώνου, συστήματος πλοήγησης.
11. Χειριστήριο:
  - τους υαλοκαθαριστήρες/πλυστικές συσκευές παρμπρίζ και πίσω τζαμιού,

– εναλλαγής ενδείξεων υπολογιστή ταξιδιού.

12. Κάμερα αναγνώρισης προσώπου.

13. Χειριστήρια για:

- ενεργοποίηση/απενεργοποίηση της λειτουργίας "Η ασφάλειά μου",
- ηλεκτρική ρύθμιση ύψους δέσμης προβολέων,
- ροοστάτης φωτισμού καντράν.

14. Χειριστήρια πολυμέσων.

15. Μοχλός ανοίγματος καπό.

16. Χώρος μικροαντικειμένων.

17. Διακόπτης κινητήρα για τα αυτοκίνητα με κλειδί.

18. Μοχλός ρύθμισης του τιμονιού σε βάθος.

19. Γενικά χειριστήρια για:

- ρυθμιστή ταχύτητας,
- περιοριστή ταχύτητας,
- προσαρμοζόμενος ρυθμιστής ταχύτητας.

20. Πλήκτρο εκκίνησης/διακοπής λειτουργίας κινητήρα.

21. Αυτόματο κιβώτιο ταχυτήτων ή μοχλός ταχυτήτων, ηλεκτρονικός μοχλός.

22. Χειροκίνητα ή αυτόματα χειριστήρια κλιματισμού.

23. Χειρόφρενο.

24. Χειριστήρια για:

- διακόπτης φώτων αλάρμ,
- διακόπτης τρόπου λειτουργίας ECO,
- Κεντρικό κλείδωμα/ξεκλείδωμα ανοιγόμενων μερών,
- ενεργοποίηση/απενεργοποίηση της λειτουργίας Stop and Start,
- ενεργοποίηση/απενεργοποίηση του συστήματος αντιολίσθησης,

25. Χώρος μικροαντικειμένων ή περιοχή επαγωγικής φόρτισης.

26. Πρίζα αξεσουάρ ή αναπτήρας.

27. Ντουλαπάκι μικροαντικειμένων

# ΥΠΟΛΟΓΙΣΤΗΣ ΤΑΞΙΔΙΟΥ

## Γενικά

2

### Όχημα εξοπλισμένο με υπολογιστή ταξιδιού A

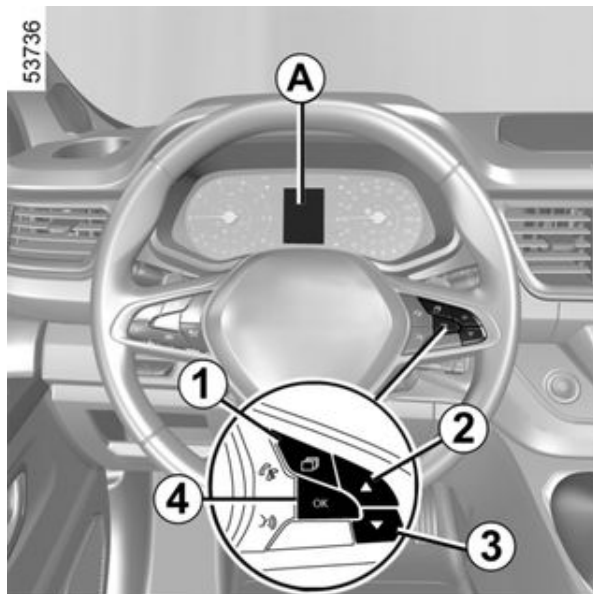

Ανάλογα με το αυτοκίνητο, συγκεντρώνει τις ακόλουθες λειτουργίες:

- χιλιόμετρα,
- παράμετροι ταξιδιού,
- μηνύματα πληροφοριών,
- μηνύματα βλάβης λειτουργίας (που σχετίζονται με την προειδοποιητική λυ-

χνία ) ,

- τα μηνύματα κινδύνου (τα οποία συ-

νοδεύονται από το ενδεικτικό ).

Πιέστε τον διακόπτη **1** όσες φορές απαιτείται, ώστε να εμφανιστεί η καρτέλα ΟΧΗΜΑ".

Πατήστε επανειλημμένα τον διακόπτη **2** ή **3**.

## Επιλογές

(η εμφάνιση των πληροφοριών εξαρτάται από τον εξοπλισμό του οχήματος και τη χώρα)

**α)** Ημερολόγιο ταξιδιού, βλάβες λειτουργίας και ανάγνωση μηνυμάτων πληροφοριών,

**β)** ρυθμίσεις ταξιδιού:

- Μέση κατανάλωση ενέργειας,
- στιγμιαία κατανάλωση ενέργειας.
- προβλεπόμενη αυτονομία με την ενέργεια που απομένει,
- διανυθείσα απόσταση,
- μέση ταχύτητα,

**γ)** μερικός χιλιόμετροδείκτης και μέση ταχύτητα,

**δ)** επαναφορά της πίεσης των ελαστικών,

**ε)** Ρύθμιση της ώρας·

**στ)** Αυτονομία προγραμματισμένης συντήρησης:

## Επαναφορά του μερικού χιλιόμετροδείκτη και των παραμέτρων ταξιδιού (πλήκτρο επαναφοράς)

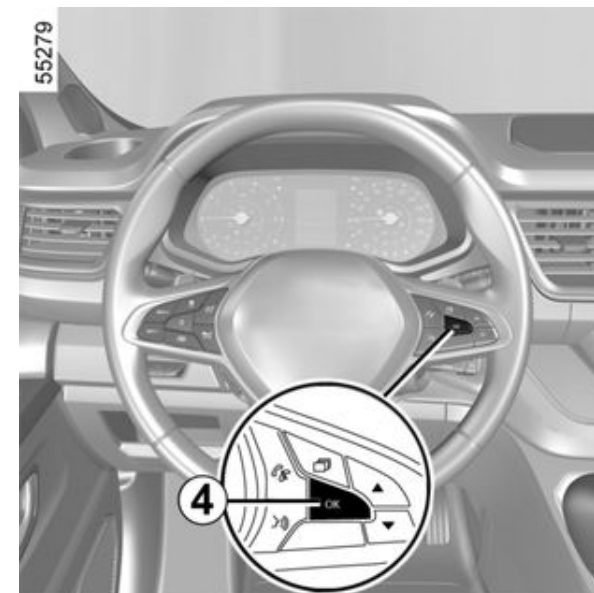

Επιλέγοντας την ένδειξη μιας ρύθμισης του ταξιδιού, πιέστε παρατεταμένα τον διακόπτη **4** "OK " έως ότου η ένδειξη μηδενιστεί.

## Αυτόματος μηδενισμός των παραμέτρων ταξιδιού

Όταν ξεπεραστεί το ανώτατο όριο μίας από τις παραμέτρους, αυτή μηδενίζεται αυτόματα.

## ΥΠΟΛΟΓΙΣΤΗΣ ΤΑΞΙΔΙΟΥ

### Επεξήγηση ορισμένων ενδείξεων μετά από Μηδενισμό των ενδείξεων

Οι τιμές της μέσης κατανάλωσης, της αυτο-νομίας και της μέσης ταχύτητας σταθεροποιούνται και αποκτούν νόημα, όσο μεγαλώνει η διανυθείσα απόσταση από τον τελευταίο Μηδενισμό των ενδείξεων.

Στα πρώτα χιλιόμετρα μετά από ένα Μηδενισμό των ενδείξεων είναι πιθανό να διαπιστώσετε ότι η αυτονομία αυξάνει όσο προχωράτε. Αυτό οφείλεται στο γεγονός ότι λαμβάνει υπόψη τη μέση κατανάλωση από τον τελευταίο Μηδενισμό των ενδείξεων. Ωστόσο, η μέση κατανάλωση μπορεί να μειωθεί όταν:

- το αυτοκίνητο βγαίνει από μια φάση επιτάχυνσης,
- Ο κινητήρας φθάνει στην κανονική θερμοκρασία λειτουργίας του (Μηδενισμός των ενδείξεων με κρύο κινητήρα).
- περνάτε από την κίνηση στην πόλη σε ανοικτό δρόμο.

### Όχημα εξοπλισμένο με υπολογιστή ταξιδιού B

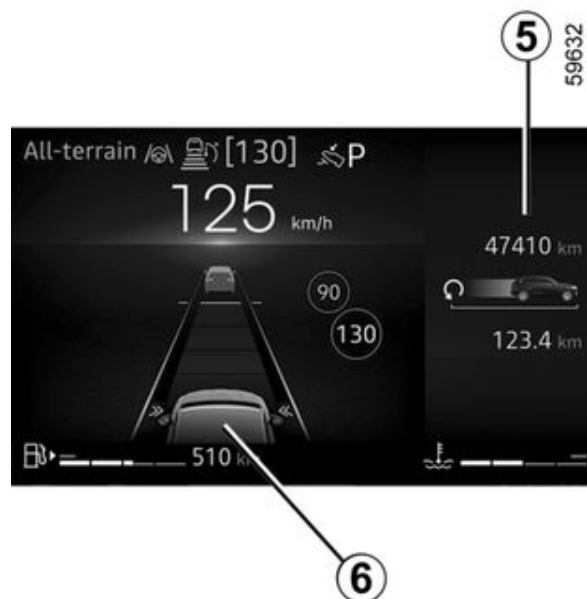
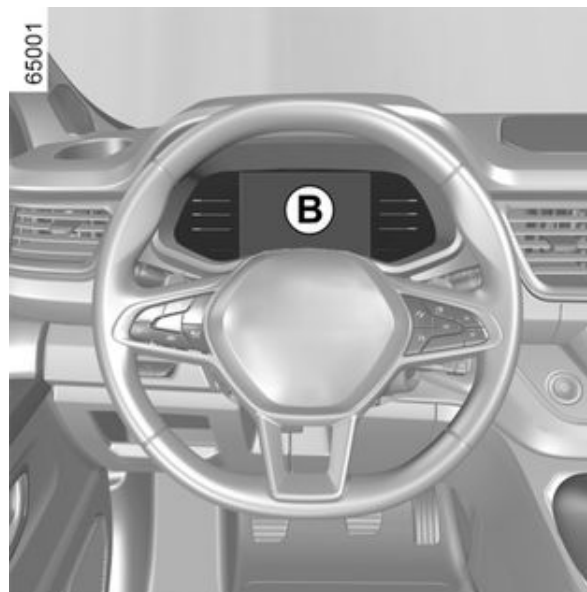

Οι λειτουργίες κατανέμονται στις ζώνες **5** και **6**.

Πατήστε τον διακόπτη **1** για πλοήγηση μεταξύ ζωνών και επιλέξτε τις λειτουργίες πατώντας τους διακόπτες **2** ή **3** (η οθόνη εξαρτάται από τον εξοπλισμό και τη χώρα του οχήματος):

α) Ημερολόγιο ταξιδιού, βλάβες λειτουργίας και ανάγνωση μηνυμάτων πληροφοριών,

β) ρυθμίσεις ταξιδιού:

- Μέση κατανάλωση ενέργειας,
- στιγμιαία κατανάλωση ενέργειας,
- προβλεπόμενη αυτονομία με την ενέργεια που απομένει,
- διανυθείσα απόσταση,
- μέση ταχύτητα,

γ) μερικός χιλιομετροδείκτης και μέση ταχύτητα,

δ) επαναφορά της πίεσης των ελαστικών,

ε) Ρύθμιση της ώρας·

στ) Αυτονομία προγραμματισμένης συντήρησης:

**Επαναφορά του μερικού χιλιομετροδείκτη και των παραμέτρων ταξιδιού (πλήκτρο επαναφοράς)**

(ανάλογα με το μοντέλο του αυτοκινήτου)

2

## ΥΠΟΛΟΓΙΣΤΗΣ ΤΑΞΙΔΙΟΥ

2

Επιλέγοντας την ένδειξη μιας ρύθμισης του ταξιδιού, πιάστε παρατεταμένα τον διακόπτη 4 "OK" έως ότου η ένδειξη μηδενιστεί.

### Αυτόματος μηδενισμός των παραμέτρων ταξιδιού

Όταν ξεπεραστεί το ανώτατο όριο μίας από τις παραμέτρους, αυτή μηδενίζεται αυτόματα.

### Επεξήγηση ορισμένων ενδείξεων μετά από Μηδενισμό των ενδείξεων

Όσο μεγαλύτερη είναι η απόσταση που διανύθηκε από την τελευταία επαναφορά, τόσο μεγαλύτερη είναι η σταθερότητα και η αξιοπιστία της μέσης κατανάλωσης ενέργειας, της εμβέλειας και των τιμών ταχύτητας.

Στα πρώτα χιλιόμετρα μετά από ένα Μηδενισμό των ενδείξεων είναι πιθανό να διαπιστώσετε ότι η αυτονομία αυξάνει όσο προχωράτε.

Αυτό οφείλεται στο γεγονός ότι λαμβάνει υπόψη τη μέση κατανάλωση από τον τελευταίο Μηδενισμό των ενδείξεων.

Ωστόσο, η μέση κατανάλωση ενέργειας μπορεί να μειωθεί όταν:

– το αυτοκίνητο βγαίνει από μια φάση επιτάχυνσης,





- Ο κινητήρας φθάνει στην κανονική θερμοκρασία λειτουργίας του (Μηδενισμός των ενδείξεων με κρύο κινητήρα).
- περνάτε από την κίνηση στην πόλη σε ανοικτό δρόμο.

# ΥΠΟΛΟΓΙΣΤΗΣ ΤΑΞΙΔΙΟΥ

## Ρυθμίσεις ταξιδιού



Η εμφάνιση των πληροφοριών που περιγράφονται παρακάτω ΕΞΑΡΤΑΤΑ ΑΠΟ ΤΟΝ ΕΞΟΠΛΙΣΜΟ ΤΟΥ ΑΥΤΟΚΙΝΗΤΟΥ ΚΑΙ ΑΠΟ ΤΗ ΧΩΡΑ.

2

Παραδείγματα επιλογών	Επεξήγηση της επιλεγμένης ένδειξης
– 101 778 km – 112.4 km	α) Ολικός και μερικός χιλιομετροδείκτης.
Καύσιμο  8 L	β) Ρυθμίσεις ταξιδιού: Καύσιμο που καταναλώθηκε. Καύσιμο που καταναλώθηκε μετά από τον τελευταίο Μηδενισμό των ενδείξεων.
Μέση  5.8 L/100	γ) Μέση κατανάλωση μετά από τον τελευταίο Μηδενισμό των ενδείξεων. Η τιμή εμφανίζεται αφού το αυτοκίνητο διανύσει τουλάχιστον 400 μέτρα μετά από τον τελευταίο Μηδενισμό των ενδείξεων.
Στιγμιαία  7.4 L/100	δ) Στιγμιαία κατανάλωση. Αυτή η τιμή εμφανίζεται μετά την επίτευξη ταχύτητας περίπου 30 χλμ./ώρα.
Αυτονομία  541 km	ε) Προβλεπόμενη αυτονομία με το καύσιμο που απομένει. Η τιμή εμφανίζεται μετά από οδήγηση 400 μέτρων.
Απόσταση	στ) Διανυθείσα απόσταση μετά από τον τελευταίο Μηδενισμό των ενδείξεων

## ΥΠΟΛΟΓΙΣΤΗΣ ΤΑΞΙΔΙΟΥ

2

Παραδείγματα επιλογών	Επεξήγηση της επιλεγμένης ένδειξης
 522 km	
 Μέση 89.4 km/h	<b>ζ) Μέση ταχύτητα</b> μετά από τον τελευταίο Μηδενισμό των ενδείξεων. Η τιμή εμφανίζεται μετά από οδήγηση 400 μέτρων.

Παραδείγματα επιλογών		Επεξήγηση της επιλεγμένης ένδειξης
Υπολογιστής ταξιδιού με μήνυμα αυτονομίας προγραμματισμένης συντήρησης		
Διαστήματα σέρβις	Υπηρεσία σε 40.000 χλμ. ή 24 μήνες	<b>στ) Χιλιόμετρα πριν το σέρβις.</b> <b>Με ανοικτό διακόπτη, κινητήρα σβηστό</b> και με επιλεγμένη την ένδειξη "Διαστήματα σέρβις", πιέστε το πλήκτρο <b>2</b> ή <b>3</b> για πέντε δευτερόλεπτα περίπου ώστε να εμφανιστούν τα διανυθέντα χιλιόμετρα πριν από το σέρβις (απόσταση ή χρόνος μέχρι το επόμενο σέρβις). Όταν η τιμή απόστασης ή χρόνου πλησιάζει το όριό της, υπάρχουν διάφορες περιπτώσεις: – απόσταση ή χρόνος λιγότερο από <b>1.500 χλμ. ή ένας μήνας</b> : το μήνυμα "Σέρβις σε" συνοδευόμενο από το πλησιέστερο όριο (απόσταση ή χρόνος), – αν η αυτονομία είναι <b>0 χλμ.</b> ή η ημερομηνία προγραμματισμένης συντήρησης έχει φτάσει: το μήνυμα "Απαιτείται σέρβις" εμφανίζεται με το ενδεικτικό  . Σε αυτήν την περίπτωση, η προγραμματισμένη συντήρηση του αυτοκινήτου πρέπει να πραγματοποιηθεί το συντομότερο δυνατό.
	Υπηρεσία που οφείλεται σε λιγότερο από 300 χλμ. ή 24 ημέρες	
	Σέρβις αυτοκινήτου	
Ανάλογα με το αυτοκίνητο, η αυτονομία λαδιού προσαρμόζεται στον τρόπο οδήγησης (συχνή οδήγηση με χαμηλές ταχύτητες, συχνά σβησίματα του κινητήρα, παρατεταμένη οδήγηση με τον κινητήρα στο ρελαντί, ρυμούλκηση ρυμούλκας...). Η απόσταση που απομένει μέχρι την επόμενη προγραμματισμένη αλλαγή λαδιού μπορεί συνεπώς, σε ορισμένες περιπτώσεις, να μειώνεται πιο γρήγορα από την απόσταση που διανύεται πραγματικά.		

# ΥΠΟΛΟΓΙΣΤΗΣ ΤΑΞΙΔΙΟΥ

2

<b>Παραδείγματα επιλογών</b>	<b>Επεξήγηση της επιλεγμένης ένδειξης</b>
<b>Υπολογιστής ταξιδιού με μήνυμα αυτονομίας προγραμματισμένης συντήρησης</b>	
<b>Επαναφορά:</b> Για να εκτελέσετε επαναφορά της ένδειξης αυτονομίας πριν από το επόμενο σέρβις, πιέστε παρατεταμένα το πλήκτρο <b>2</b> ή <b>3</b> για 10 δευτερόλεπτα περίπου, έως ότου εμφανιστεί μόνιμα η ένδειξη αυτονομίας πριν από το σέρβις.	

<b>Παραδείγματα επιλογών</b>	<b>Επεξήγηση της επιλεγμένης ένδειξης</b>
Πίεση ελαστικών επαν. πιέστε παρ	<b>θ) Επαναφορά πίεσης ελαστικού → 225.</b>
Περιοριστής 90 km/h	<b>ι) Προγραμματισμένη ταχύτητα για ρυθμιστή - Περιοριστή ταχύτητας → 284 και → 288</b>
Ρυθμιστής ταχύτητας 90 km/h	
16°	<b>κ) Ρολόι και θερμοκρασία → 165</b>
12 : 00	
Κανένα αποθηκευ- μένο μήνυμα	<b>λ) Ημερολόγιο ταξιδιού</b> Διαδοχική εμφάνιση: – μηνύματα πληροφοριών (airbag OFF συνοδηγού, κ.λπ.), – των μηνυμάτων δυσλειτουργιών (ελέγξτε τον ψεκασμό...).
ADBLUE 62%	<b>μ) Ποσοστό όγκου υπολειπόμενου αντιδραστηρίου → 192</b>
Χρησιμοποιήστε το AdBlue πριν από τα 2.400 χιλιόμετρα	<b>ν) Εκτιμώμενη αυτονομία με το υπολειπόμενο αντιδραστήριο → 192</b>

# ΥΠΟΛΟΓΙΣΤΗΣ ΤΑΞΙΔΙΟΥ

## Μηνύματα πληροφοριών

2

Βοηθούν στην εκκίνηση του αυτοκινήτου ή ενημερώνουν για μια επιλογή ή για μια κατάσταση οδήγησης.

Παρακάτω δίνονται παραδείγματα μηνυμάτων πληροφοριών.

Παράδειγμα μηνύματος	Επεξήγηση της επιλεγμένης ένδειξης
« Χειρόφρενο δεμένο »	Επισημαίνει ότι το χειρόφρενο είναι δεμένο.
« Ασθενής μπαταρία Βάλτε μπροστά »	Επισημαίνει ότι πρέπει να ξεκινήσετε το αυτοκίνητο για να επαναφορτιστεί η μπαταρία (μετά από παρατεταμένη στάση, π.χ. ακούγοντας ραδιόφωνο).
« Συμπληρώστε τη στάθμη λαδιού »	Επισημαίνει ότι πρέπει να διορθώσετε τη στάθμη λαδιού.
« Αυτόμ. κλείδωμα θυρών: Ανενεργό »	Επισημαίνει ότι η λειτουργία αυτόματου κλειδώματος των ανοιγόμενων μερών εν κινήσει είναι απενεργοποιημένη.
« Ελέγξτε υποβοή- θηση τι- μονιού »	Επισημαίνει ότι η κολώνα τιμονιού δεν είναι κλειδωμένη.

## Μηνύματα δυσλειτουργιών

Αυτά εμφανίζονται μαζί με το ενδεικτικό  και υποδεικνύουν ότι πρέπει να οδηγήσετε πολύ προσεκτικά μέχρι ένα επίσημο συνεργείο το συντομότερο δυνατό. Εάν δεν τηρήσετε αυτήν τη σύσταση, υπάρχει κίνδυνος πρόκλησης ζημιάς στο αυτοκίνητο

Εξαφανίζονται με ένα πάτημα του πλήκτρου επιλογής ένδειξης ή μετά από μερικά δευτε-ρόλεπτα και απομνημονεύονται στο ημερο-λόγιο ταξιδιού. Το ενδεικτικό  παραμένει αναμμένο Παραδείγματα μηνυμάτων δυσλειτουργιών παρουσιάζονται παρακάτω.

Παράδειγμα μηνύματος	Επεξήγηση της επιλεγμένης ένδειξης
« Καθαρίστε φίλτρο πετρελαίου »	Επισημαίνει την παρουσία νερού στο φίλτρο πετρελαίου, συμβουλευθείτε το συντομότερο ένα Επίσημο Συνεργείο της μάρκας.
« Ελέγξτε το όχημα »	Δείχνει ότι υπάρχει βλάβη σε έναν από τους αισθητήρες πεντάλ, στο σύστημα διαχείρισης της μπαταρίας ή σε έναν αισθητήρα στάθμης λαδιού.
« Ελέγξτε αερόσακο »	Δείχνει ότι υπάρχει βλάβη στα συστήματα συγκράτησης που συμπληρώνουν τις ζώνες ασφαλείας Σε περίπτωση ατυχήματος, υπάρχει περίπτωση να μην ενεργοποιηθούν.
« Ελέγξτε σύστημα αντι-ρύπανσης »	<ul style="list-style-type: none"> <li>– Υποδεικνύει βλάβη στο σύστημα φίλτρου σωματιδίων του αυτοκινήτου.</li> <li>– Δηλώνει ότι υπάρχει βλάβη στο σύστημα μείωσης εκπομπών όταν συνοδεύεται από το άναμμα του ενδεικτικού  → 192.</li> </ul>

## Τα μηνύματα κινδύνου

2

Αυτά εμφανίζονται μαζί με το ενδεικτικό **STOP** και επιβάλλουν υποχρεωτικά, για την ασφάλειά σας, την άμεση στάση του αυτοκινήτου, μόλις το επιτρέψουν οι συνθήκες κυκλοφορίας. Σβήστε τον κινητήρα του αυτοκινήτου σας και μην τον ξεκινήσετε ξανά Καλέστε ένα Επίσημο Συνεργείο της μάρκας

Παρακάτω δίνονται παραδείγματα μηνυμάτων κινδύνου. **Σημείωση:** τα μηνύματα εμφανίζονται στην οθόνη είτε μεμονωμένα είτε με εναλλαγή (όταν πρέπει να εμφανιστούν πολλά μηνύματα), μπορεί να συνοδεύονται από ένα ενδεικτικό και/ή ένα ηχητικό σήμα.

Παράδειγμα μηνύματος	Επεξήγηση της επιλεγμένης ένδειξης
« Κίνδυνος αστο- χίας κινητή- ρα »	Επισημαίνει βλάβη του συστήματος ψεκασμού, υπερθέρμανση του κινητήρα του αυτοκινήτου ή ότι υπάρχει σοβαρό πρόβλημα στον κινητήρα.
« Βλάβη συστήματος πέδη- σης »	Επισημαίνει ότι υπάρχει πρόβλημα στο σύστημα φρένων.
« Βλάβη του συστ. διεύθυν- σης »	Επισημαίνει πρόβλημα στο τιμόνι.
"Ηλεκτρική βλάβη"	Δείχνει ότι υπάρχει πρόβλημα στο κύκλωμα φόρτισης της μπαταρίας του αυτοκινήτου (αλ- τερνέιτορ...).
« Διάτρηση ελαστικού »	Υποδεικνύει ότι τουλάχιστον ένα από τα ελαστικά έχει σκάσει ή έχει υπερβολικά χαμηλή πίε- ση.

# ΥΠΟΛΟΓΙΣΤΗΣ ΤΑΞΙΔΙΟΥ

## Οθόνες και όργανα ένδειξης

### Προειδοποίηση ελάχιστης στάθμης λαδιού κινητήρα

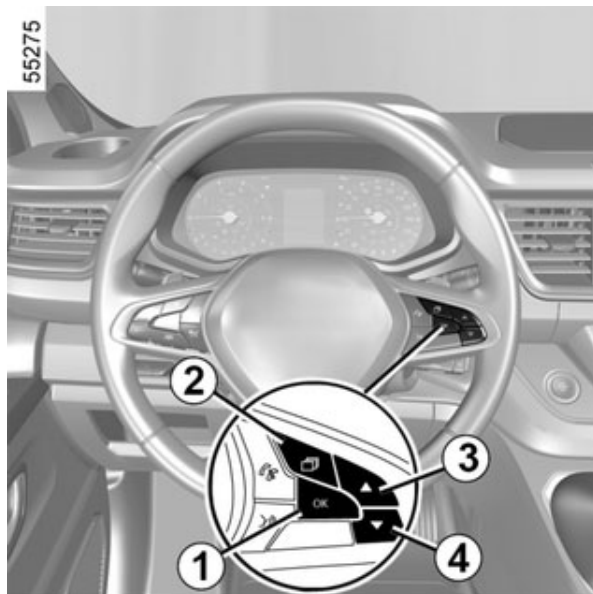

Κατά την εκκίνηση του κινητήρα, η οθόνη στο καντράν σας προειδοποιεί όταν η στάθμη λαδιού έχει φτάσει στο ελάχιστο → 367.

Όταν εμφανιστεί η πρώτη προειδοποίηση, μπορείτε να την καταργήσετε πιέζοντας τον διακόπτη 1 "OK".

Οι ακόλουθες προειδοποιήσεις θα καταργηθούν αυτόματα μετά από περίπου 30 δευτερόλεπτα.

## Καντράν A



Φωτίζεται με το άνοιγμα του διακόπτη. Σε μερικές περιπτώσεις η εμφάνιση μιας προειδοποιητικής λυχνίας συνοδεύεται από ένα μήνυμα.

## Στροφόμετρο 5 (διαβαθμίσεις × 1.000)

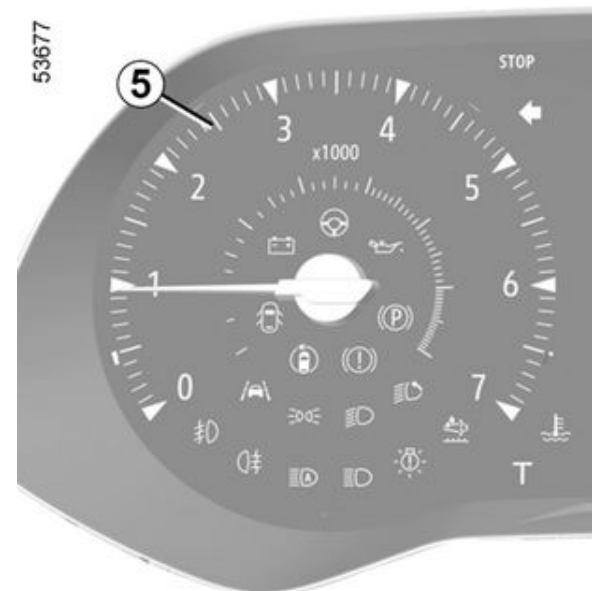

## Ένδειξη αυτόματου κιβωτίου ταχυτήτων 7



## ΥΠΟΛΟΓΙΣΤΗΣ ΤΑΞΙΔΙΟΥ

### Μετρητής καυσίμου 8

Ο αριθμός των αναμμένων κουκκίδων υπο- δεικνύει τη στάθμη καυσίμου. Όταν η στάθμη βρίσκεται στο ελάχιστο, οι κουκκίδες σβήνουν και η ένδειξη προειδοποίησης ελάχιστης στάθμης καυσίμου αναβοσβήνει ή ανάβει, ανάλογα με το αυτοκίνητο.

### Ταχύμετρο 9

(χλμ. ή μίλια ανά ώρα)



Ελέγξτε την ταχύτητά σας μόνο σύμφωνα με το ταχύμετρο 6 ή 9.

Σε περίπτωση διαφοράς μεταξύ των ταχύμετρων, ανατρέξτε στο εγκεκριμένο ταχύμετρο 9 και συμβουλευτείτε έναν Εξουσιοδοτημένο Αντιπρόσωπο.

### Προειδοποίηση υπέρβασης ταχύτητας

Το ενδεικτικό  ανάβει και ακούγεται ένα ηχητικό σήμα. Το ηχητικό σήμα ακούγεται όταν υπερβαίνετε το επιτρεπόμενο όριο ταχύτητας. Για περισσότερες πληροφορίες: ➔ 277.

### Καντράν B

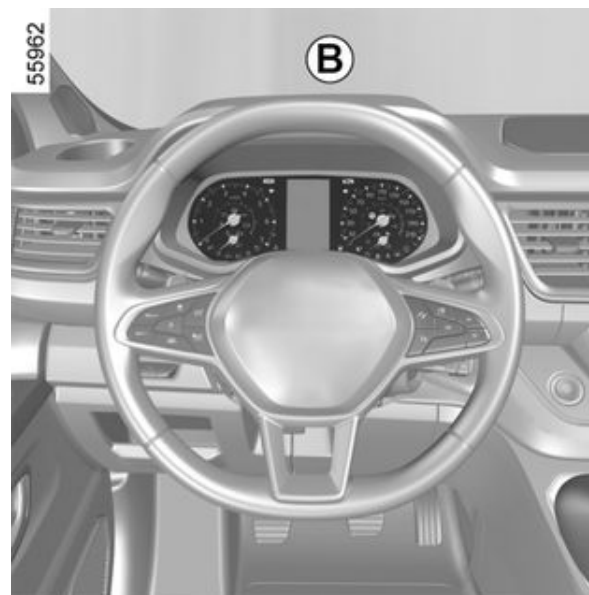

Φωτίζεται με το άνοιγμα του διακόπτη. Σε μερικές περιπτώσεις η εμφάνιση μιας προειδοποιητικής λυχνίας συνοδεύεται από ένα μήνυμα.

Ανάλογα με το όχημα, μπορείτε να εξατομικεύσετε το καντράν με διάφορα χρώματα της επιλογής σας. Για οχήμα-

τα με οθόνη πολυμέσων, ανατρέξτε στις οδηγίες συστήματος πολυμέσων.

### Οχήματα χωρίς οθόνη πολυμέσων



# ΥΠΟΛΟΓΙΣΤΗΣ ΤΑΞΙΔΙΟΥ

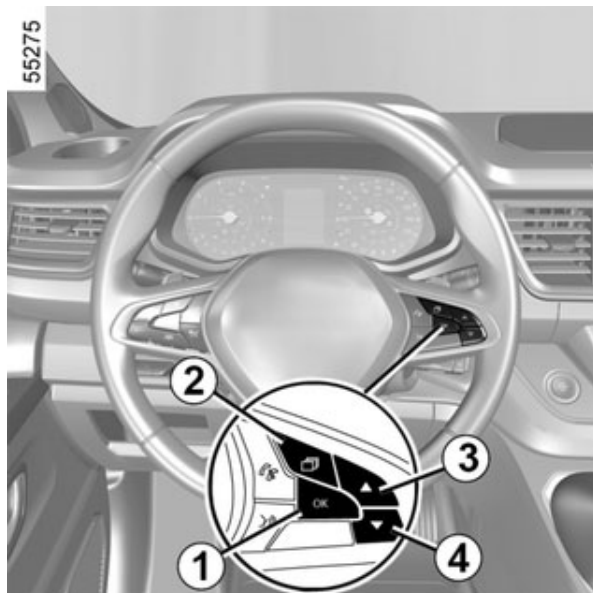

- Με τον διακόπτη κλειστό, πιέστε τον διακόπτη **2** όσες φορές απαιτείται, ώστε να εμφανιστεί η καρτέλα **10**,
- πατήστε το χειριστήριο **3** ή **4** για να φτάσετε στις "Ρυθμίσεις", μετά πατήστε τον διακόπτη **1** "OK",
- επαναλάβετε την ίδια διαδικασία για να φτάσετε στο "ΤΑΜΠΛΟ", στη συνέχεια στις "Μονάδες".

## Στροφόμετρο **11**

(διαβαθμίσεις × 1.000)

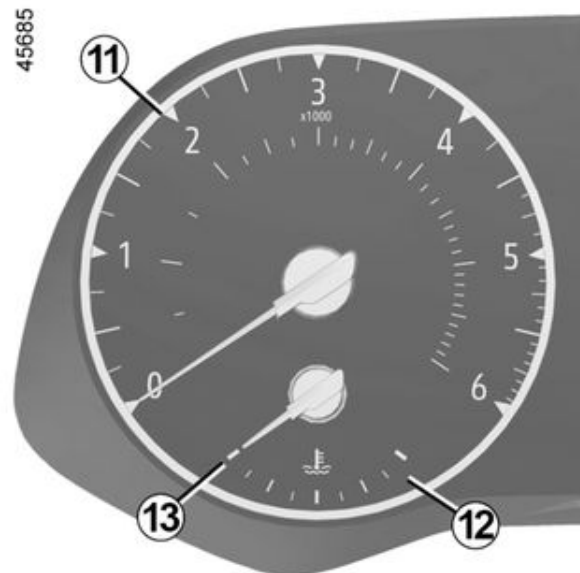

## Όργανο θερμοκρασίας υγρού ψύξης **12**

Σε κανονική λειτουργία, ο δείκτης **13** πρέπει να βρίσκεται πριν την κόκκινη περιοχή **12**. Η βελόνα μπορεί να πλησιάσει αυτή τη ζώνη σε περίπτωση «εντατικών» συνθηκών χρήσης. Δεν υπάρχει κίνδυνος παρά μόνο εάν ανάψει το ενδεικτικό προειδοποίησης

**STOP**, συνοδευόμενο από μήνυμα στο καντράν και ηχητικό σήμα.

## Υπολογιστής ταξιδιού **14**

→ 148



## Προβλεπόμενη αυτονομία με το καύσιμο που απομένει **15**

Η ένδειξη εμφανίζεται αφού διανύσετε 400 μέτρα → **151**.

## Ολικός χιλιομετροδείκτης **16**

→ 151

## Ένδειξη στυλ οδήγησης **17**

→ 221

## ΥΠΟΛΟΓΙΣΤΗΣ ΤΑΞΙΔΙΟΥ

2

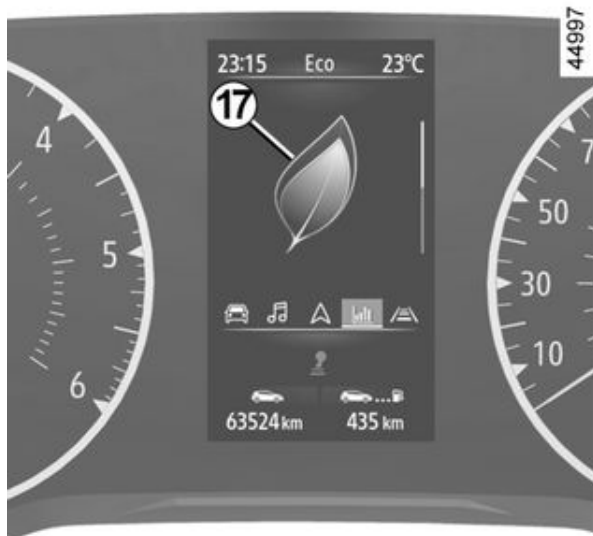

### Προειδοποίηση υπέρβασης ταχύτητας

Το ενδεικτικό  ανάβει και ακούγεται ένα ηχητικό σήμα. Το ηχητικό σήμα ακούγεται όταν υπερβαίνετε το επιτρεπόμενο όριο ταχύτητας. Για περισσότερες πληροφορίες: → 277.

### Ταχύμετρο 18

### Μετρητής καυσίμου 19

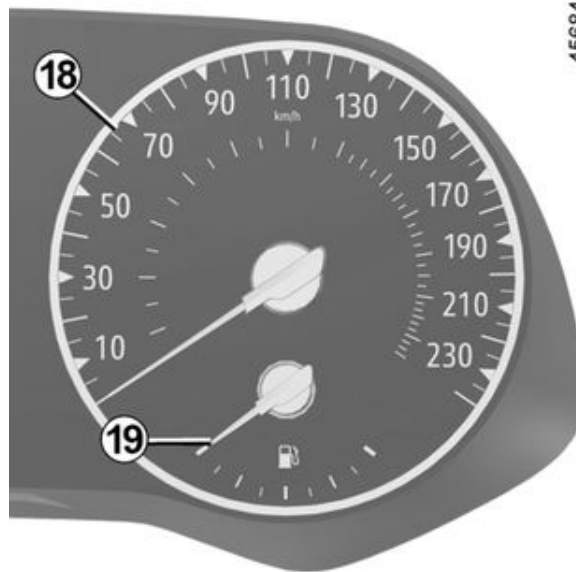

Εάν η στάθμη βρίσκεται στο ελάχιστο,

το ενδεικτικό  που είναι ενσωματωμένο στον δείκτη εμφανίζεται με πορτοκαλί χρώμα και ακούγεται ένα ηχητικό σήμα. Γεμίστε το ρεζερβουάρ χωρίς καθυστέρηση

### Καντράν C



Φωτίζεται με το άνοιγμα του διακόπτη.

Σε μερικές περιπτώσεις η εμφάνιση μιας προειδοποιητικής λυχνίας συνοδεύεται από ένα μήνυμα.

Ανάλογα με το μοντέλο του αυτοκινήτου, μπορείτε να εξατομικεύσετε το καντράν σας με το περιεχόμενο και τα χρώματα της επιλογής σας.

Για περισσότερες πληροφορίες, ανατρέξτε στις οδηγίες εξοπλισμού.

# ΥΠΟΛΟΓΙΣΤΗΣ ΤΑΞΙΔΙΟΥ

62855

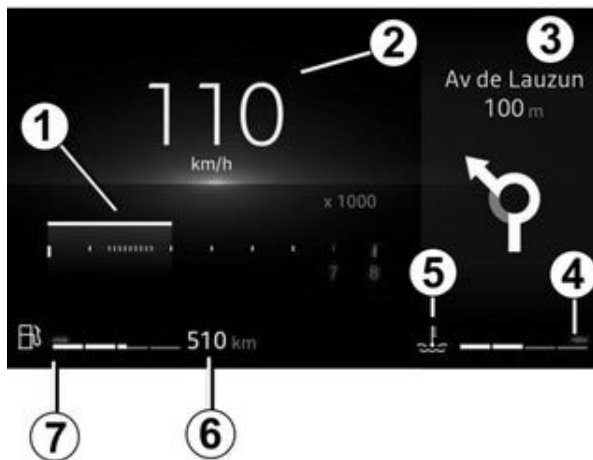

62871



**Στροφόμετρο 1**  
(διαβαθμίσεις × 1.000)

Η εμφάνισή του ποικίλει ανάλογα με την επιλεγμένη εξατομίκευση στο καντράν. Ενδέχεται να μην εμφανίζεται, ανάλογα με το σтил που έχετε επιλέξει.

## Ταχύμετρο 2

Η οθόνη διαφέρει, ανάλογα με το σтил που έχετε επιλέξει.

## Προειδοποίηση υπέρβασης ταχύτητας

Το ενδεικτικό  ανάβει και ακούγεται ένα ηχητικό σήμα. Το ηχητικό σήμα ακούγεται όταν υπερβαίνετε το επιτρεπόμενο όριο ταχύτητας. Για περισσότερες πληροφορίες: → 277.

## Πληροφορίες πολυμέσων 3

Ανάλογα με το όχημα, μπορείτε να εμφανίσετε πληροφορίες από την οθόνη πολυμέσων (πυξίδα, τηλέφωνο, πλοήγηση κ.λπ.).

Για περισσότερες πληροφορίες, ανατρέξτε στις οδηγίες χρήσης πολυμέσων.

## Όργανο θερμοκρασίας υγρού ψύξης 5

Σε κανονική λειτουργία, ο δείκτης 5 πρέπει να βρίσκεται πριν την κόκκινη ζώνη 4.

Η βελόνα μπορεί να πλησιάσει αυτή τη ζώνη σε περίπτωση «εντατικών» συνθηκών χρήσης.

Δεν υπάρχει κίνδυνος παρά μόνο εάν ανάψει το ενδεικτικό προειδοποίησης

**STOP**, συνοδευόμενο από μήνυμα στο καντράν και ηχητικό σήμα.

## Προβλεπόμενη αυτονομία με το καύσιμο που απομένει 6

Η ένδειξη εμφανίζεται αφού διανύσετε 400 μέτρα → 151.

## Μετρητής καυσίμου 7

Εάν η στάθμη βρίσκεται στο ελάχιστο, η φωτεινή ένδειξη προειδοποίησης

 που είναι ενσωματωμένη στον δείκτη ανάβει με πορτοκαλί χρώμα και συνοδεύεται από ηχητικό σήμα.

Γεμίστε το ρεζερβουάρ χωρίς καθυστέρηση

## Περιοχή αριστερού καντράν

→ 148

2

## ΥΠΟΛΟΓΙΣΤΗΣ ΤΑΞΙΔΙΟΥ

2

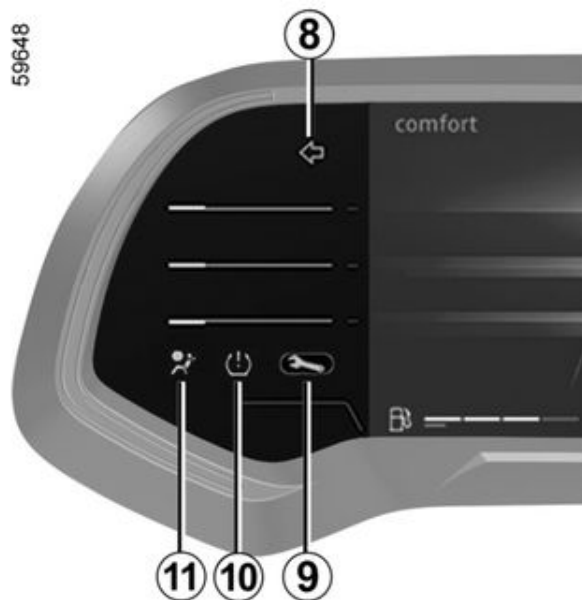

**Φλας 8**

Ενδεικτικό προειδοποίησης: **9**  
→ 167

Ενδεικτικό προειδοποίησης για ελαστικό με χαμηλή πίεση **10** → 225

Ενδεικτικό προειδοποίησης αερόσακου **11** → 76

Περιοχή δεξιού καντράν

→ 148

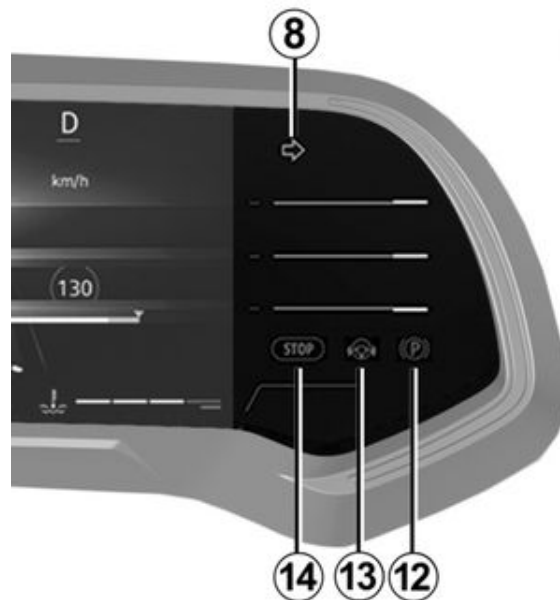

Ενδεικτικό αυτόματου χειρόφρενου **12** → 213

Ενδεικτικό προειδοποίησης ανίχνευσης "απομάκρυνσης χεριών από το τιμόνι" **13** → 239.

Ενδεικτικό προειδοποίησης υποχρεωτικής στάσης **14** → 167

**Μενού εξατομίκευσης ρυθμίσεων αυτοκινήτου**

**Αυτοκίνητα εξοπλισμένα με οθόνη πολυμέσων 1**

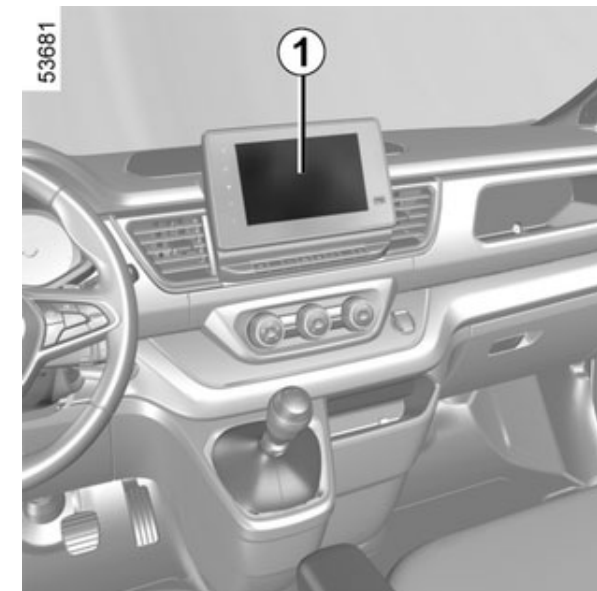

Ανάλογα με τον εξοπλισμό του αυτοκινήτου, αυτή η λειτουργία σας επιτρέπει να ενεργοποιήσετε/απενεργοποιήσετε και να ρυθμίσετε ορισμένες λειτουργίες του αυτοκινήτου.

**Πρόσβαση στο μενού ρυθμίσεων**

Συμβουλευθείτε τις οδηγίες χρήσης του συστήματος πολυμέσων για πληροφορίες σχετικά με την πρόσβαση στις ρυθμίσεις.

Επιλέξτε ένα μενού και, στη συνέχεια, τη λειτουργία που πρέπει να τροποποι-

## ΥΠΟΛΟΓΙΣΤΗΣ ΤΑΞΙΔΙΟΥ

ηθεί (η οθόνη εξαρτάται από τον εξοπλισμό του αυτοκινήτου και από τη χώρα):

α) "Οδήγηση":

- Ένταση φλας,
- Πορεία με κεκτημένη ταχύτητα,
- ...

β) "Πρόσβαση":

- Ξεκλείδωμα της πόρτας του οδηγού,
- Κλείδωμα θυρών κατά την οδήγηση,
- Άνοιγμα/κλείσιμο στη λειτουργία hands-free,
- Ήχος απομακρυσμένου κλειδώματος,
- Λειτουργία σίγασης,
- Αυτόματο κλείδωμα,
- Εναλλαγή μεταξύ λειτουργίας πρόσβασης/ασφαλούς λειτουργίας.

γ) "Σάρωση και φωτισμός":

- Εξωτερικός συνοδευτικός φωτισμός (follow-me-home),
- Χρήση υαλοκαθαριστήρων κατά την όπισθεν,
- Αυτόματη λειτουργία μπροστινών υαλοκαθαριστήρων,
- Σκουπίστε μετά το πλύσιμο.

δ) "Καλώς ορίσατε":

- Εξωτερική υποδοχή,
- Εσωτερική υποδοχή,
- Αυτόματη λειτουργία πλαφονιέρας

Ανάλογα με τη λειτουργία, επιλέξτε:

– "ON" ή "OFF" για να το ενεργοποιήσετε ή να το απενεργοποιήσετε,

ή

– μια τιμή για τη ρύθμιση της ώρας κατά την οποία θα ανάψουν τα φώτα (π.χ. για τη λειτουργία "Εξωτερικός συνοδευτικός φωτισμός (follow-me-home)").

Για περαιτέρω πληροφορίες, ανατρέξτε στις οδηγίες χρήσης πολυμέσων.



Για λόγους ασφαλείας, κάνετε αυτούς τους χειρισμούς με το όχημα σταματημένο.

## Οχήματα χωρίς οθόνη πολυμέσων

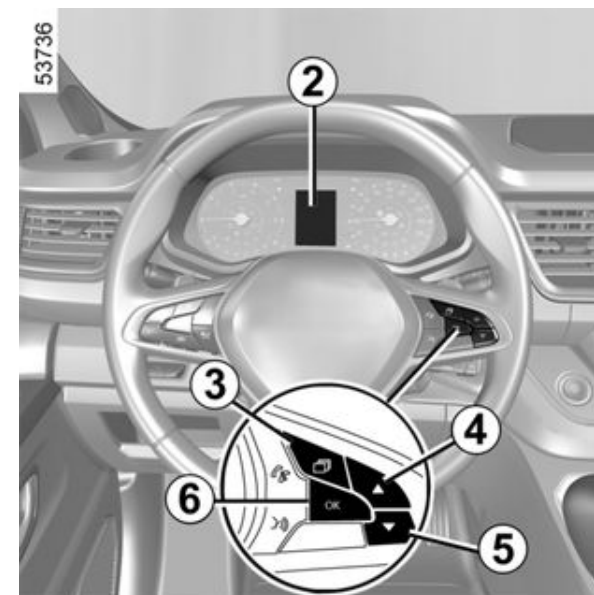

2

### Πρόσβαση στο μενού ρυθμίσεων στην οθόνη 2

Πατήστε τον διακόπτη **3** όσες φορές απαιτείται για μετάβαση στον κόσμο "Ρυθμίσεις" και, στη συνέχεια πατήστε τον διακόπτη **6** "OK" για επιβεβαίωση.

Πατήστε επανειλημμένα το χειριστήριο **4** ή **5** για να αποκτήσετε πρόσβαση στο μενού "Ρυθμίσεις αυτοκινήτου" και κατόπιν επιβεβαιώστε πατώντας "OK".

Χρησιμοποιήστε το χειριστήριο **4** ή **5** για να περιηγηθείτε και να επιλέξετε τη λειτουργία προς τροποποίηση και, στη συνέχεια, πιέστε "OK" για επιβεβαίωση (η οθόνη ενδέχεται να διαφέρει ανάλο-

## ΥΠΟΛΟΓΙΣΤΗΣ ΤΑΞΙΔΙΟΥ

γα με τον εξοπλισμό του οχήματος και τη χώρα):

« ΤΑΜΠΛΟ » :

- Γλώσσα,
- Μονάδα,
- Στιλ,
- Χρώμα.

« ΟΧΗΜΑ » :

- Χρήση υαλοκαθαριστήρα πίσω παρμπρίζ κατά την επιλογή της όπισθεν,
- Αυτόματη σάρωση παρμπρίζ,
- Σκουπίστε μετά το πλύσιμο,
- Πορεία με κεκτημένη ταχύτητα στη λειτουργία ECO,
- Ένταση φλας,
- Εξωτερική υποδοχή.

« ΥΠΟΒ. ΣΤΑΘΜΕΥΣΗΣ » :

- Εμπρός,
- Πίσω,
- Πλάι,
- Ένταση ήχου ηχητικού σήματος.

« ΥΠΟΒ. ΟΔΗΓΗΣΗΣ » :

- Ένταση ήχου προειδοποίησης εξόδου από τη λωρίδα,
- Ευαισθησία προειδοποίησης εξόδου από τη λωρίδα,
- Δόνηση προειδοποίησης εξόδου από τη λωρίδα,
- Ευαισθησία υποβοήθησης διατήρησης λωρίδας,
- Τυφλό σημείο,
- Ενεργή πέδηση,
- Προειδοποίηση ταχύτητας,

- Προειδοποίηση κόπωσης,
- Προειδοποίηση απόστασης.

« Φωτισμός » :

- Αυτόματη λειτουργία πλαφονιέρας,
- Αυτόματη λειτουργία εξωτερικού συνοδευτικού φωτισμού (follow-me-home),
- Εξωτερικός συνοδευτικός φωτισμός (follow-me-home): XX δευτερόλεπτα,
- ...

« Πρόσβαση » :

- Κλείδωμα θυρών κατά την οδήγηση,
- Άνοιγμα/κλείσιμο λειτουργίας "hands-free",
- Ξεκλείδωμα της πόρτας του οδηγού μόνο,
- Αυτόματο κλείδωμα εκ νέου,
- Ξεκλείδωμα κατά την προσέγγιση,
- Κλείδωμα κατά την απομάκρυνση,
- Αθόρυβο κλείδωμα,
- Αυτόματο άνοιγμα/κλείσιμο,
- Αυτόματη ανάπτυξη των καθρεφτών πόρτας,
- Εναλλαγή μεταξύ λειτουργίας πρόσβασης/ασφαλούς λειτουργίας,
- ...

« ΕΠΑΝΕΚΚΙΝΗΣΗ ».



λειτουργία ενεργοποιημένη,



λειτουργία απενεργοποιημένη.

Εάν επιλέξετε είτε "ΥΠΟΒ. ΣΤΑΘΜΕΥΣΗΣ" είτε "ΤΑΜΠΛΟ", θα έχετε να κά-

νετε άλλη μια επιλογή (ένταση ήχου της βοήθειας στο παρκάρισμα ή γλώσσα του καντράν).

Σε αυτή την περίπτωση, κάντε την επιλογή σας και επιβεβαιώστε την πατώντας τον διακόπτη **6** "OK": η επιλεγμέ-

νη τιμή εμφανίζεται με ένα  μπροστά από τη γραμμή.



Το μενού εξατομίκευσης των ρυθμίσεων του οχήματος δεν μπορεί να χρησιμοποιηθεί κατά την οδήγηση.

Όταν η ταχύτητα υπερβαίνει τα 20 χλμ./ώρα, η οθόνη του καντράν μεταβαίνει αυτόματα στον υπολογιστή ταξιδιού και σε λειτουργία συστήματος προειδοποίησης.

# ΥΠΟΛΟΓΙΣΤΗΣ ΤΑΞΙΔΙΟΥ

## Ωρα και εξωτερική θερμοκρασία

**i** Σε περίπτωση διακοπής της ηλεκτρικής τροφοδοσίας (αποσύνδεση μπαταρίας, κομμένο καλώδιο τροφοδοσίας...), σκόπιμο είναι να ρυθμίσετε ξανά την ώρα.  
Για την ασφάλειά σας, σας συνιστούμε να διορθώνετε την ώρα με το αυτοκίνητο σταματημένο.

## Οχήματα με οθόνη πολυμέσων.

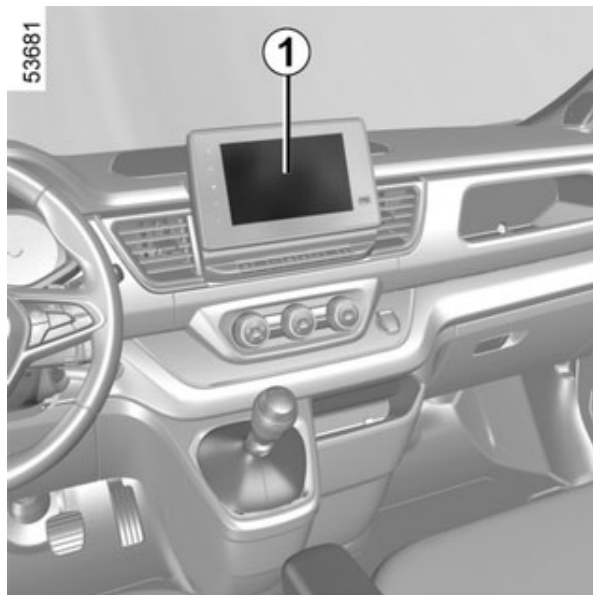

Η ώρα και η εξωτερική θερμοκρασία εμφανίζονται στην οθόνη πολυμέσων **1**.

Ανατρέξτε στις οδηγίες του συστήματος πολυμέσων.

## Αυτοκίνητα χωρίς οθόνη πολυμέσων **A**

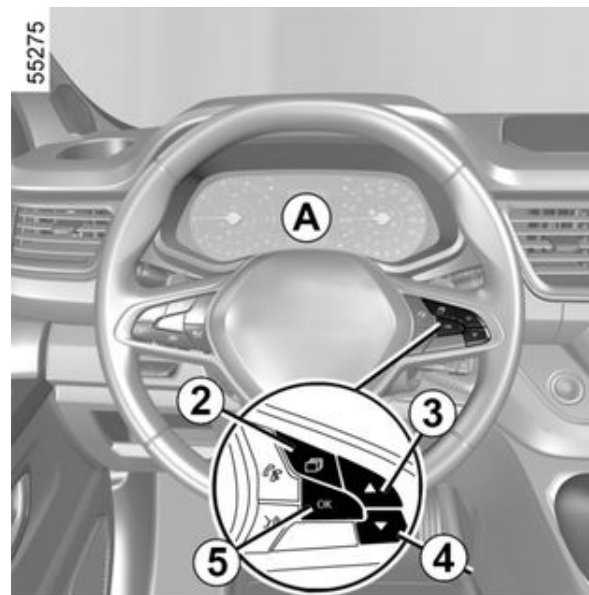

Πιέστε τον διακόπτη **2** όσες φορές απαιτείται για να φτάσετε στην καρτέλα "Αυτοκίνητο".

Πατήστε επανειλημμένα το χειριστήριο **3** ή **4** για να αποκτήσετε πρόσβαση στη λειτουργία ρύθμισης ώρας **6**.

Πιέστε παρατεταμένα τον διακόπτη "**5**" "OK" έως ότου αρχίσει να αναβοσβήνει η ένδειξη της ώρας.



Ρυθμίστε την ώρα με το χειριστήριο **3** ή **4**, μετά πατήστε τον διακόπτη **5** "OK" για επιβεβαίωση.

Ρυθμίστε τα λεπτά με το χειριστήριο **3** ή **4** και, στη συνέχεια, πατήστε τον διακόπτη **5** "OK" για επιβεβαίωση.

2

## ΥΠΟΛΟΓΙΣΤΗΣ ΤΑΞΙΔΙΟΥ

### Αυτοκίνητα χωρίς οθόνη πολυμέσων **B**

2

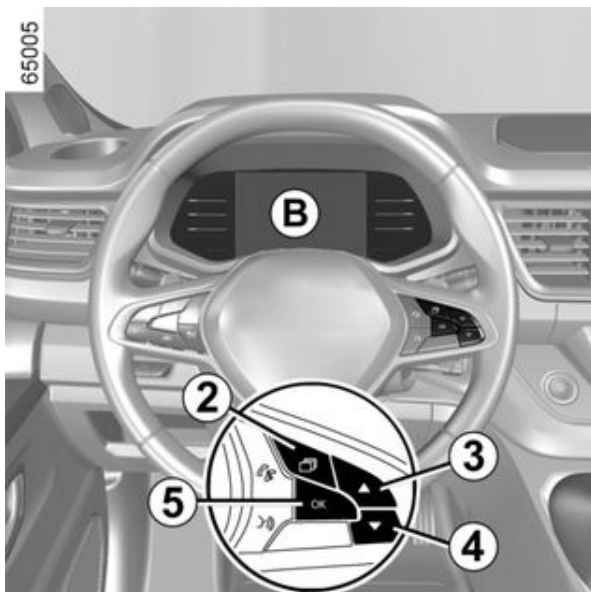

Πιέστε τον διακόπτη **2** όσες φορές απαιτείται για να φτάσετε στις "Ρυθμίσεις".

Πιέστε επανειλημμένα το χειριστήριο **3** ή **4** για να φτάσετε στο μενού "Ρυθμίσεις ώρας" και στη συνέχεια, πιέστε **5** "OK".

Πιέστε παρατεταμένα τον διακόπτη "**5**" "OK" έως ότου αρχίσει να αναβοσβήνει η ένδειξη της ώρας.

Ρυθμίστε την ώρα χρησιμοποιώντας το χειριστήριο **3** ή **4**, πατήστε τον διακόπτη **5** "OK" για επιβεβαίωση, στη συνέχεια ρυθμίστε τα λεπτά χρησιμοποιώντας το χειριστήριο **3** ή **4** πατή-

στε τον διακόπτη **5** "OK" για επιβεβαίωση.

**i** Ανάλογα με το όχημα, εάν διακοπεί η ηλεκτρική τροφοδοσία (αποσύνδεση μπαταρίας, κομμένο καλώδιο τροφοδοσίας κ.λπ.), το ρολόι επανέρχεται αυτόματα στη σωστή ώρα εντός μερικών λεπτών από τη στιγμή που το σύστημα μπορεί να λάβει πληροφορίες GPS.

### Ένδειξη εξωτερικής θερμοκρασίας

**i** Ανάλογα με το όχημα, εάν διακοπεί η ηλεκτρική τροφοδοσία (αποσύνδεση μπαταρίας, κομμένο καλώδιο τροφοδοσίας κ.λπ.), το ρολόι επανέρχεται αυτόματα στη σωστή ώρα εντός μερικών λεπτών από τη στιγμή που το σύστημα μπορεί να λάβει πληροφορίες GPS.



### Ένδειξη εξωτερικής θερμοκρασίας

Ο σχηματισμός πάγου στο οδόστρωμα σχετίζεται με τις κλιματικές συνθήκες, τοπική υγρασία του αέρα και θερμοκρασία. Επομένως η εξωτερική θερμοκρασία δεν αρκεί από μόνη της για την ανίχνευση ύπαρξης πάγου.

### Ιδιαίτερη περίπτωση:

Όταν η εξωτερική θερμοκρασία κυμαίνεται μεταξύ  $-3^{\circ}\text{C}$  και  $+3^{\circ}\text{C}$ , στην οθόνη αναβοσβήνουν οι χαρακτήρες  $^{\circ}\text{C}$  (επισημαίνει τον κίνδυνο ύπαρξης πάγου στο οδόστρωμα).

# ΠΡΟΕΙΔΟΠΟΙΗΤΙΚΕΣ ΛΥΧΝΙΕΣ

## Εισαγωγή

Η εμφάνιση των πληροφοριών που περιγράφονται παρακάτω **ΕΞΑΡΤΑΤΑΙ ΑΠΟ ΤΟΝ ΕΞΟΠΛΙΣΜΟ ΤΟΥ ΑΥΤΟΚΙΝΗΤΟΥ ΚΑΙ ΑΠΟ ΤΗ ΧΩΡΑ.**



Η απουσία οπτικού ή ηχητικού σήματος επισημαίνει βλάβη του καντράν. Κατά συνέπεια είναι υποχρεωτικό να σταματήσετε άμεσα (μόλις το επιτρέψουν οι συνθήκες κυκλοφορίας). Βεβαιωθείτε ότι το αυτοκίνητο είναι σωστά ακινητοποιημένο και καλέστε ένα Επίσημο συνεργείο της μάρκας.

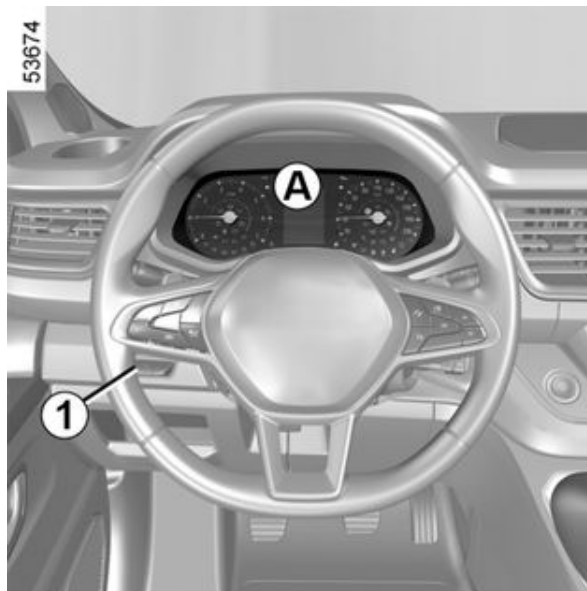

**Καντράν A:** Φωτίζεται με το άνοιγμα του διακόπτη. Πιέστε ή σηκώστε τον διακόπτη **1** όσες φορές απαιτείται για να ρυθμίσετε την ένταση.

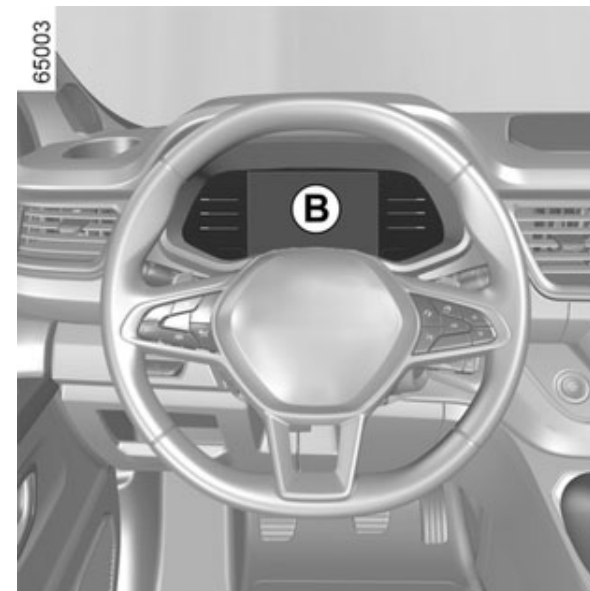

**Καντράν B:** Φωτίζεται με το άνοιγμα του διακόπτη. Πιέστε ή σηκώστε τον διακόπτη **1** όσες φορές απαιτείται για να ρυθμίσετε την ένταση.



Η προειδοποιητική ένδειξη  απαιτεί στάση του οχήματος το συντομότερο σε ένα Επίσημο Συνεργείο της μάρκας, **οδηγώντας ήρεμα**. Εάν δεν τηρήσετε αυτήν τη σύσταση, υπάρχει κίνδυνος πρόκλησης ζημιάς στο αυτοκίνητό σας

## ΠΡΟΕΙΔΟΠΟΙΗΤΙΚΕΣ ΛΥΧΝΙΕΣ

Σε μερικές περιπτώσεις η εμφάνιση μιας προειδοποιητικής λυχνίας συνοδεύεται από ένα μήνυμα.

2

 **Ενδεικτικό φώτων θέσης (μικρή σκάλα)**

 **Ενδεικτικό φώτων πορείας (μεγάλη σκάλα)**

 **Ενδεικτικό λειτουργίας φώτων διασταύρωσης (μεσαία σκάλα)**

 **Ενδεικτικό εμπρός προβολέων ομίχλης**

 **Ενδεικτικό πίσω φώτων ομίχλης**

 **Προειδοποιητική λυχνία αυτόματων φώτων πορείας → 175**

 **Ενδεικτική λυχνία αριστερού φλας**

 **Ενδεικτική λυχνία δεξιού φλας**

 **Φλας γιαairbag**

Ανάβει με το άνοιγμα του διακόπτη ή με την εκκίνηση του κινητήρα και σβήνει μετά από μερικά δευτερόλεπτα.

Εάν δεν ανάβει όταν ανοίγετε τον διακόπτη κινητήρα ή εάν ανάβει όταν ο κινητήρας είναι σε λειτουργία, αυτό υποδηλώνει μια βλάβη στο σύστημα.

Συμβουλευθείτε ένα Επίσημο Συνεργείο της μάρκας το συντομότερο δυνατό.

 **Προειδοποιητική λυχνία χαμηλής στάθμης καυσίμου**

Ανάβει με το άνοιγμα του διακόπτη, στη συνέχεια σβήνει μετά από μερικά δευτερόλεπτα

Εάν ανάβει κατά την οδήγηση, γεμίστε το ρεζερβουάρ το συντομότερο δυνατό. Έχετε περίπου 50 χλμ. αυτονομίας καυσίμου.

 **Προειδοποιητική λυχνία επείγουσας στάσης**

Ανάβει με το άνοιγμα του διακόπτη, στη συνέχεια σβήνει μόλις ο κινητήρας ξεκινήσει. Ανάβει από κοινού με άλλες ενδεικτικές λυχνίες ή/και μηνύματα και συνοδεύεται από ένα ηχητικό σήμα.

Για τη δική σας ασφάλεια, σας ζητάει την άμεση στάση του αυτοκινήτου, μόλις το επιτρέψουν οι συνθήκες κυκλοφορίας. Θέστε τον κινητήρα εκτός λειτουργίας και μην τον επανεκκινήσετε.

Καλέστε ένα Επίσημο συνεργείο της μάρκας.

 **Ενδεικτικό δεμένου χειρόφρενου και ενδεικτικό βλάβης κυκλώματος φρένων**

Ανάβει με το άνοιγμα του διακόπτη, στη συνέχεια σβήνει μόλις λύσετε το χειρόφρενο.

Εάν ανάβει κατά το φρενάρισμα, συνοδεύεται από το ενδεικτικό προειδοποίησης

και ένα ηχητικό σήμα, αποτελεί ένδειξη πτώσης της στάθμης του υγρού στο κύκλωμα ή βλάβης στο σύστημα πέδησης.

Σταματήστε μόλις το επιτρέψουν οι κυκλοφοριακές συνθήκες και συμβουλευτείτε ένα Επίσημο Συνεργείο της μάρκας.



Για την ασφάλειά σας, η προειδοποιητική ένδειξη

 επιβάλλει υποχρεωτικά την άμεση στάση του οχήματος, μόλις το επιτρέψουν οι συνθήκες κυκλοφορίας. Θέστε τον κινητήρα εκτός λειτουργίας και μην τον επανεκκινήσετε. Καλέστε ένα Επίσημο συνεργείο της μάρκας.

## ΠΡΟΕΙΔΟΠΟΙΗΤΙΚΕΣ ΛΥΧΝΙΕΣ



### Προειδοποιητική λυχνία φόρτισης μπαταρίας

Ανάβει με το άνοιγμα του διακόπτη, στη συνέχεια σβήνει μετά από μερικά δευτερόλεπτα

Εάν ανάψει καθ' οδόν μαζί με την έν-

δειξη **STOP** και ένα ηχητικό σήμα, επισημαίνεται υπερφόρτιση ή αποφόρτιση του ηλεκτρικού κυκλώματος.

Σταματήστε μόλις το επιτρέψουν οι κυκλοφοριακές συνθήκες και συμβουλευτείτε ένα Επίσημο Συνεργείο της μάρκας.



### Προειδοποιητική λυχνία πίεσης λαδιού

Ανάβει με το άνοιγμα του διακόπτη, στη συνέχεια σβήνει μετά από μερικά δευτερόλεπτα

Εάν ανάψει καθ' οδόν, μαζί με την έν-

δειξη **STOP** και ένα ηχητικό σήμα, σταματήστε υποχρεωτικά και σβήστε τη μηχανή.

Ελέγξτε τη στάθμη του λαδιού. Εάν η στάθμη είναι κανονική, η προειδοποιητική λυχνία σχετίζεται με κάτι άλλο. Καλέστε ένα Επίσημο συνεργείο της μάρκας.



### Προειδοποιητική λυχνία

Ανάβει με το άνοιγμα του διακόπτη, στη συνέχεια σβήνει μόλις ο κινητήρας ξεκινήσει. Μπορεί να ανάψει σε συνδυασμό με άλλες προειδοποιητικές λυχνίες ή/και μηνύματα στο καντράν.

Απαιτεί στάση του αυτοκινήτου το συντομότερο σε ένα Επίσημο Συνεργείο της μάρκας, **οδηγώντας ήρεμα**. Εάν δεν τηρήσετε αυτήν τη σύσταση, υπάρχει κίνδυνος πρόκλησης ζημιάς στο αυτοκίνητό σας



### Ενδεικτικό συστήματος ελέγχου εκπομπής καυσαερίων

Στα αυτοκίνητα που είναι εξοπλισμένα με αυτό το σύστημα, ανάβει με την εκκίνηση του κινητήρα, στη συνέχεια σβήνει.

- Εάν το ενδεικτικό ανάβει συνεχώς, επικοινωνήστε το συντομότερο δυνατόν με έναν εγκεκριμένο αντιπρόσωπο,
- Εάν αναβοσβήνει, μειώστε τις στροφές του κινητήρα μέχρι να σταματήσει να αναβοσβήνει. Συμβουλευθείτε ένα Επίσημο Συνεργείο της μάρκας το συντομότερο δυνατό → 221.



### Προειδοποιητική λυχνία συστήματος αντιμπλοκαρίσματος των τροχών (ABS)

Ανάβει με το άνοιγμα του διακόπτη, στη συνέχεια σβήνει μετά από μερικά δευτερόλεπτα

Όταν ανάβει ενώ οδηγείτε, επισημαίνει μια βλάβη στο σύστημα αντιμπλοκαρίσματος των τροχών.

Τα φρένα λειτουργούν κανονικά όπως σε ένα όχημα που δεν είναι εξοπλισμένο με το σύστημα ABS. Συμβουλευθείτε αμέσως ένα Επίσημο Συνεργείο της μάρκας.



### Προειδοποιητική λυχνία ηλεκτρονικού συστήματος ελέγχου ευστάθειας (ESC) και συστήματος ελέγχου πρόσφυσης

Ανάβει με το άνοιγμα του διακόπτη, στη συνέχεια σβήνει μετά από μερικά δευτερόλεπτα

Το ενδεικτικό προειδοποίησης → 232 ενδέχεται να εμφανιστεί για διάφορους λόγους.



### Ενδεικτικό μη διαθεσιμότητας συστήματος ελέγχου ευστάθειας (ESC) και ελέγχου πρόσφυσης → 233



### Ενδεικτικό προειδοποίησης συστήματος φίλτρου σωματιδίων → 214



### Ενδεικτικό προειδοποίησης για τη στάθμη αντιδραστηρίου και βλάβες στο σύστημα μείωσης εκπομπής καυσαερίων → 192

## ΠΡΟΕΙΔΟΠΟΙΗΤΙΚΕΣ ΛΥΧΝΙΕΣ

2



### Προειδοποιητική λυχνία θερμοκρασίας υγρού ψύξης

Μπορεί να ανάψει με μπλε χρώμα κατά το άνοιγμα του διακόπτη ή εάν η εκκίνηση του κινητήρα γίνει ενώ η θερμοκρασία του κινητήρα είναι χαμηλή.

Εάν ανάψει με κόκκινο χρώμα, σταματήστε και αφήστε τον κινητήρα να λειτουργήσει στο ρελαντί για ένα ή δύο λεπτά.

Η θερμοκρασία θα πρέπει να κατέβει και η προειδοποιητική λυχνία θα πρέπει να σβήσει. Εάν αυτό δεν συμβεί, σβήστε τον κινητήρα. Αφήστε τον κινητήρα να κρυώσει, πριν ελέγξετε τη στάθμη του υγρού ψύξης → 371.

Εάν η στάθμη είναι κανονική, η προειδοποιητική λυχνία σχετίζεται με κάτι άλλο. Καλέστε ένα Επίσημο συνεργείο της μάρκας.



### Ενδεικτικό προειδοποίησης αναστολής της λειτουργίας του κινητήρα → 202



### Προειδοποιητική λυχνία μη διαθέσιμης αναστολής της λειτουργίας του κινητήρα → 202



### Προειδοποιητική λυχνία για ελαστικό με χαμηλή πίεση

(ανάλογα με το μοντέλο του αυτοκινήτου)

Ανάβει, με το άνοιγμα του διακόπτη ή με την εκκίνηση του κινητήρα και, στη συνέχεια, σβήνει μετά από μερικά δευτερόλεπτα → 225.



### Προειδοποιητική λυχνία προθέρμανσης (έκδοση με πετρελαιοκινητήρα)

Θα πρέπει να ανάψει μόλις ανοίξετε το διακόπτη. Υποδεικνύει ότι λειτουργούν οι προθερμαντήρες. Σβήνει όταν έχει ολοκληρωθεί η προθέρμανση. Ο κινητήρας μπορεί να ξεκινήσει



### Προειδοποιητική λυχνία ελέγχου πρόσφυσης → 233



### Προειδοποιητική λυχνία πεντάλ φρένου

Ανάβει όταν πρέπει να πατηθεί το πεντάλ του φρένου → 211.



### Ενδεικτικό λειτουργία συναγερμού(ών) "προσοχής" οδηγού ή/και "κόπωσης" οδηγού → 271, → 274



### Ενδεικτικά περιοριστή ταχύτητας και ενδεικτικό προειδοποίησης ρυθμιστή ταχύτητας → 284 και → 288



### Προειδοποιητική λυχνία προσαρμοζόμενου ρυθμιστή ταχύτητας → 292



### Δείκτες αλλαγής ταχύτητας

Ανάβει και σας προτρέπει να επιλέξετε υψηλότερη σχέση (βέλος στραμμένο προς τα επάνω) ή χαμηλότερη ταχύτητα (βέλος στραμμένο προς τα κάτω) → 221.



### ECO Ενδεικτικό προειδοποίησης τρόπου λειτουργίας ECO

Ανάβει όταν η λειτουργία ECO είναι ενεργοποιημένη → 221.



### Ενδεικτικό λειτουργίας ελεύθερης κίνησης

Αυτό ανάβει όταν η λειτουργία ελεύθερης κίνησης → 221 είναι ενεργοποιημένη.



### Προειδοποιητική λυχνία συστήματος αποτροπής εξόδου από τη λωρίδα κυκλοφορίας → 239



### Προειδοποιητική λυχνία συστήματος προειδοποίησης εξόδου από τη λωρίδα → 247

## ΠΡΟΕΙΔΟΠΟΙΗΤΙΚΕΣ ΛΥΧΝΙΕΣ



Προειδοποιητική λυχνία της λειτουργίας "Ενεργή πέδηση έκτακτης ανάγκης" → 263



Προειδοποιητική λυχνία που υποδεικνύει βλάβη ή μη διαθεσιμότητα της λειτουργίας "Ενεργή πέδηση έκτακτης ανάγκης" → 263



Προειδοποιητική λυχνία τυφλού σημείου  
→ 253



Ενδεικτικό μη ασφαλισμένων εμπρός ζωνών ασφαλείας → 68

Το ενδεικτικό εμφανίζεται στην κεντρική οθόνη **A** κατά το άνοιγμα του διακόπτη όταν δεν είναι δεμένη η ζώνη ασφαλείας του οδηγού ή του συνοδηγού ή/και μία ή περισσότερες από τις ζώνες ασφαλείας των πίσω επιβατών (εφόσον το εκάστοτε κάθισμα είναι κατειλημμένο).



Προειδοποιητική λυχνία κατάστασης πόρτας

Ανάβει, με ανοικτό διακόπτη, όταν κάποια πόρτα δεν έχει κλείσει καλά.

## ΣΥΣΤΗΜΑ ΔΙΕΥΘΥΝΣΗΣ

### Τιμόνι

2



Για λόγους ασφαλείας, κάνετε αυτήν τη ρύθμιση με το αυτοκίνητο σταματημένο.



Μη σβήνετε ποτέ τον κινητήρα στις κατηφόρες και γενικά όταν το αυτοκίνητο κινείται (η υποβοήθηση του τιμονιού και των φρένων δεν θα λειτουργούν).

### Ρύθμιση του τιμονιού σε ύψος και σε βάθος

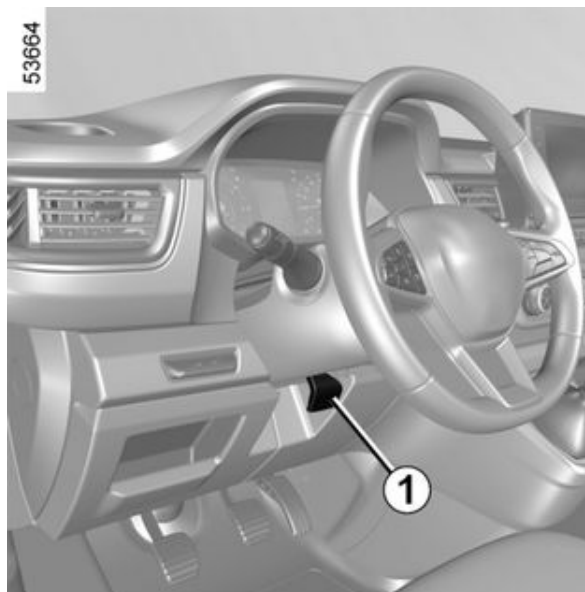

Τραβήξτε τον μοχλό **1** και ρυθμίστε το τιμόνι στην απαιτούμενη θέση και, στη συνέχεια, σπρώξτε τον μοχλό πέρα από το σημείο αντίστασης για να ασφαλίσετε το τιμόνι στη θέση του.

Βεβαιωθείτε ότι το τιμόνι έχει ασφαλίσει σωστά.



Με τον κινητήρα σβηστό ή σε περίπτωση βλάβης του συστήματος, η περιστροφή του τιμονιού εξακολουθεί να είναι δυνατή. Η απαιτούμενη δύναμη θα είναι μεγαλύτερη.

### Υποβοήθηση τιμονιού

Μην οδηγείτε ποτέ με μπαταρία της οποίας η φόρτιση είναι χαμηλή.

### Σύστημα διεύθυνσης μεταβλητής υποβοήθησης

Το σύστημα διεύθυνσης μεταβλητής υποβοήθησης ελέγχεται από έναν υπολογιστή που προσαρμόζει το επίπεδο υποβοήθησης ανάλογα με την ταχύτητα του αυτοκινήτου.

Το τιμόνι είναι μαλακότερο κατά τους χειρισμούς στο παρκάρισμα (για μεγαλύτερη άνεση) και σκληραίνει προοδευτικά όσο αυξάνει η ταχύτητα (για μεγαλύτερη ασφάλεια στις υψηλές ταχύτητες).

## ΚΑΘΡΕΦΤΕΣ



Για λόγους ασφαλείας, κάνετε αυτούς τους χειρισμούς με το όχημα σταματημένο.



Τα αντικείμενα που βλέπετε στον καθρέφτη είναι στην πραγματικότητα πιο κοντά από όσο φαίνονται.

Για την ασφάλειά σας, να το έχετε υπόψη σας ώστε να εκτιμάτε σωστά την απόσταση πριν από οποιονδήποτε ελιγμό.

Για την ασφάλειά σας, να το έχετε υπόψη σας ώστε να εκτιμάτε σωστά την απόσταση πριν από οποιονδήποτε ελιγμό.

### Ηλεκτρικά ρυθμιζόμενοι καθρέφτες οπισθοπορείας

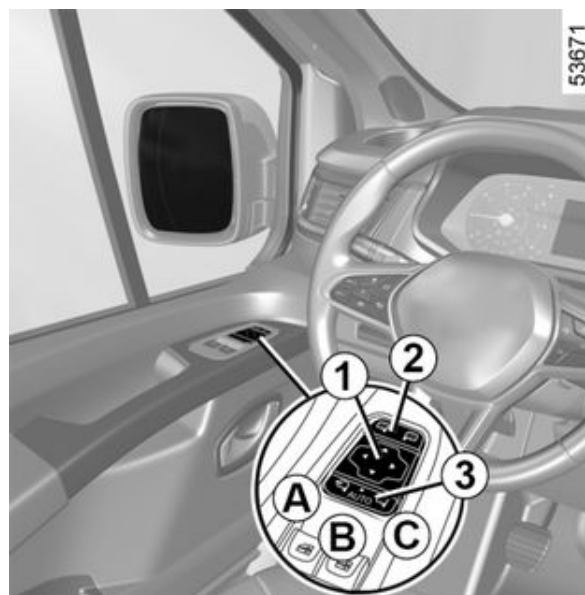

#### Ρύθμιση

Με τον διακόπτη ανοικτό, επιλέξτε τον εξωτερικό καθρέφτη με τον διακόπτη **2** και, στη συνέχεια, χρησιμοποιήστε το κουμπί **1** για να τον ρυθμίσετε στην επιθυμητή θέση.

#### Αναδίπλωση εξωτερικών καθρεφτών

Η ανάπτυξη των καθρεφτών κατά το ξεκλείδωμα του αυτοκινήτου πραγματοποιείται αυτόματα (διακόπτης **3** στη θέση **B**). Οι καθρέφτες ανακλίνονται κατά το κλείδωμα του οχήματος.

Σε κάθε περίπτωση, μπορείτε να εξαναγκάσετε την αναδίπλωση (διακόπτης **3** στη θέση **C**) ή το άνοιγμα (διακόπτης **3** στη θέση **A**) των καθρεφτών. Έτσι απενεργοποιείται ο αυτόματος τρόπος λειτουργίας. Για να το ενεργοποιήσετε ξανά, τοποθετήστε το διακόπτη **3** σε **B**.

#### Θερμαινόμενοι καθρέφτες οπισθοπορείας

Με τον κινητήρα σε λειτουργία, το ξεπάγωμα των καθρεπών των θυρών πραγματοποιείται μαζί με το ξεπάγωμα των πίσω τζαμιών.

#### Εσωτερικός καθρέφτης



2

## ΚΑΘΡΕΦΤΕΣ

Είναι ρυθμιζόμενος.

2

### Καθρέφτης με μοχλό 4

Όταν οδηγείτε τη νύχτα, για να μην σας θαμπώνουν οι προβολείς του αυτοκινήτου που σας ακολουθεί, μετακινήστε τον μικρό μοχλό 4 που βρίσκεται πίσω από τον καθρέφτη.

### Καθρέφτης χωρίς μοχλό 4.

Ο καθρέφτης οπισθοπορείας σκουραίνει αυτόματα, ώστε να μη σας θαμπώνουν οι αναμμένοι προβολείς του αυτοκινήτου που σας ακολουθεί ή σε συνθήκες έντονης φωτεινότητας.

### Ευρυγώνιος καθρέφτης οπισθοπορείας 6

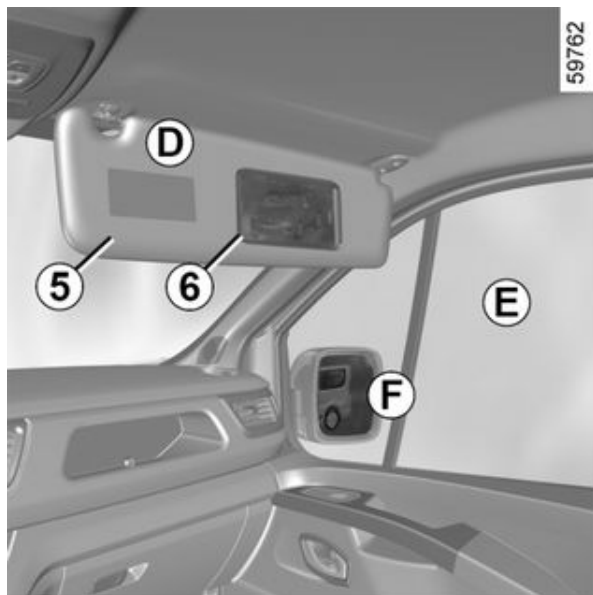

(ανάλογα με το μοντέλο του αυτοκινήτου)

Χαμηλώστε το αλεξήλιο 5 για να αποκτήσετε πρόσβαση στον ευρυγώνιο καθρέφτη, για αυξημένη πλευρική ορατότητα κατά τους ελιγμούς.

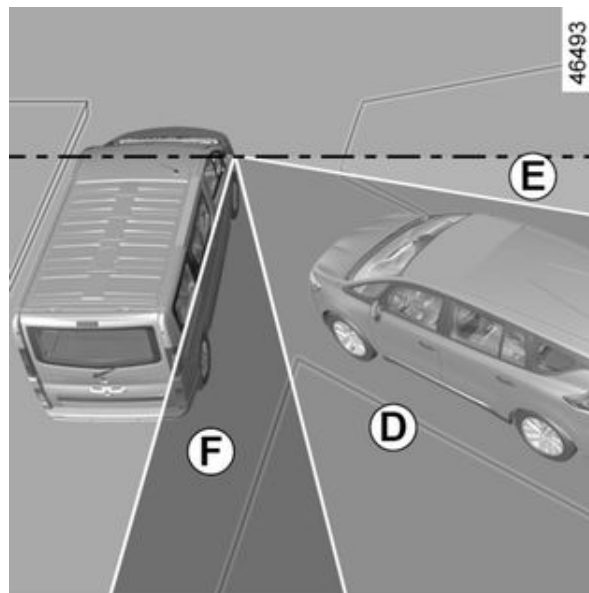

Οι διάφορες περιοχές τις οποίες βλέπει ο οδηγός είναι:

- **D** στον ευρυγώνιο εξωτερικό καθρέφτη,
- **E** από το παράθυρο του συνοδηγού,
- **F** στον εξωτερικό καθρέφτη.

## ΦΩΤΙΣΜΟΣ ΚΑΙ ΣΗΜΑΝΣΗ

### ΕΞΩΤΕΡΙΚΟΣ ΦΩΤΙΣΜΟΣ ΚΑΙ ΣΗΜΑΝΣΗ

53683

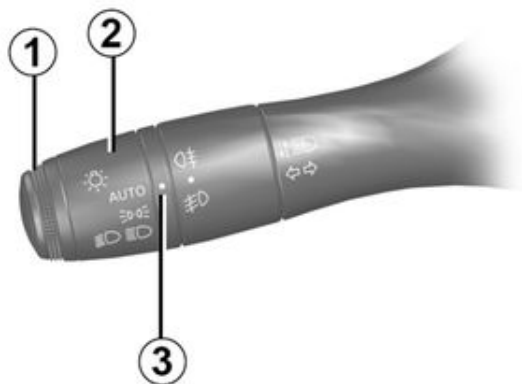

#### Πλευρικά φώτα

 Στρέψτε τον δακτύλιο **2**, έως ότου εμφανιστεί το σύμβολο απέναντι από την ένδειξη **3**.

Ανάβει αυτή η ενδεικτική λυχνία στο καντράν

**Σημείωση:** ανάλογα με το αυτοκίνητο, τα πλευρικά φώτα μπορούν να ενεργοποιηθούν χειροκίνητα μόνο όταν πατηθεί το χειρόφρενο ή, ανάλογα με το αυτοκίνητο, όταν ο μοχλός ταχυτήτων βρίσκεται στη θέση **P**.

Διαφορετικά, εμφανίζεται το μήνυμα "Φώτα θέσης μη διαθέσιμα" στο καντράν για να σας ενημερώσει ότι δεν είναι δυνατή η ενεργοποίηση των πλευρικών φώτων.

#### Λειτουργία ανάμματος των φώτων ημέρας (running light)

Τα φώτα ημέρας ανάβουν αυτόματα χωρίς καμία ενέργεια στο χειριστήριο **1** κατά την εκκίνηση του κινητήρα και σβήνουν όταν ο κινητήρας τεθεί εκτός λειτουργίας.



#### Φώτα διασταύρωσης (μεσαία σκάλα)



Πριν ταξιδέψετε τη νύχτα: ελέγξτε την καλή λειτουργία του ηλεκτρικού εξοπλισμού και ρυθμίστε τους προβολείς σας (εάν το φορτίο του αυτοκινήτου σας δεν είναι το συνηθισμένο). Γενικά, φροντίζετε να μην παρεμποδίζονται τα φώτα (ακαθαρσίες, λάσπη, χιόνι, μεταφορά αντικειμένων...).



#### Χειροκίνητη λειτουργία

Στρέψτε τον δακτύλιο **2**, έως ότου εμφανιστεί το σύμβολο απέναντι από την ένδειξη **3**. Ανάβει αυτή η ενδεικτική λυχνία στο καντράν

#### Αυτόματη λειτουργία

(ανάλογα με το μοντέλο του αυτοκινήτου)

2

## ΦΩΤΙΣΜΟΣ ΚΑΙ ΣΗΜΑΝΣΗ

53683

2

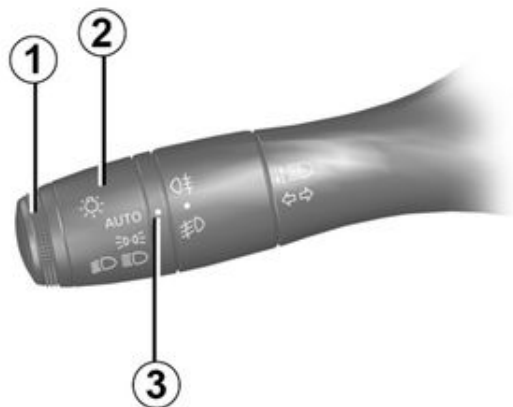

Περιστρέψτε τον δακτύλιο **2**, έως ότου εμφανιστεί το σύμβολο AUTO απέναντι από την ένδειξη **3**: με τον κινητήρα σε λειτουργία, οι προβολείς των φώτων διασταύρωσης (μεσαία σκάλα) ανάβουν ή σβήνουν αυτόματα, ανάλογα με την εξωτερική φωτεινότητα, χωρίς να απαιτείται καμία ενέργεια στο χειριστήριο **1**.

### Φώτα πορείας (μεγάλη σκάλα)



Με τον κινητήρα σε λειτουργία και τα φώτα διασταύρωσης (μεσαία σκάλα) αναμμένα, σπρώξτε τον μοχλό **1**. Αυτό το ενδεικτικό ανάβει στο καντράν

Για να επανέλθετε στα φώτα διασταύρωσης (μεσαία σκάλα), τραβήξτε ξανά τον μοχλό **1** προς το μέρος σας.

### Λειτουργία "Ανύψωση προβολέων κατά την οδήγηση"

Όταν τα φώτα πορείας (μεγάλη σκάλα) είναι ενεργοποιημένα, η λειτουργία "Ανύψωση προβολέων κατά την οδήγηση" βελτιώνει την ορατότητα του οδηγού ανυψώνοντας αυτόματα τα φώτα διασταύρωσης (μεσαία σκάλα) όπως και τα φώτα πορείας.

Κατά την απενεργοποίηση των φώτων πορείας, τα φώτα διασταύρωσης επανέρχονται στην αρχική θέση τους.

### Αυτόματα φώτα πορείας (μεγάλη σκάλα)



Κατά τη νύχτα η χρήση ενός φορητού συστήματος πλοήγησης τοποθετημένου στην περιοχή του παρμπρίζ κάτω από την κάμερα ενδέχεται να διαταράξει τη λειτουργία του συστήματος "αυτόματων φώτων πορείας (μεγάλη σκάλα)" (κίνδυνος δημιουργίας ανακλάσεων στο παρμπρίζ).



Σε περίπτωση στάθμευσης στην άκρη του δρόμου, εάν η πόρτα του πορτ-μπαγκαζ είναι ανοικτή, τα πίσω φώτα μπορεί να καλύπτονται. Είναι, λοιπόν, απαραίτητο να ενημερώσετε τους υπόλοιπους οδηγούς για την παρουσία του αυτοκινήτου σας, χρησιμοποιώντας ένα τρίγωνο ασφαλείας ή με όποια άλλα μέσα επιβάλλει η τοπική νομοθεσία της χώρας στην οποία βρίσκεστε

## ΦΩΤΙΣΜΟΣ ΚΑΙ ΣΗΜΑΝΣΗ

**i** Η λειτουργία του συστήματος μπορεί να διαταραχθεί σε ορισμένες συνθήκες, κυρίως στις εξής :

- των ακραίων κλιματολογικών συνθηκών (βροχή, χιόνι, ομίχλη...),
- της παρεμπόδισης του παρμπρίζ ή της κάμερας από αντικείμενα,
- όταν το αυτοκίνητο που προπορεύεται ή έρχεται από το αντίθετο ρεύμα διαθέτει ελάχιστα ορατά ή καμουφλαρισμένα φώτα,
- λάθος ρυθμίσεις των εμπρός φώτων,
- συστήματα ανακλαστήρων,
- ...

**A** Ανάλογα με το αυτοκίνητο, μέσω αυτού του συστήματος ανάβουν και σβήνουν αυτόματα τα φώτα πορείας (μεγάλη σκάλα). Χρησιμοποιεί μια κάμερα τοποθετημένη πίσω από τον εσωτερικό καθρέφτη για την ανίχνευση των αυτοκινήτων που προπορεύονται και των αυτοκινήτων που έρχονται από το αντίθετο ρεύμα κυκλοφορίας.

Τα φώτα πορείας (μεγάλη σκάλα) ανάβουν αυτόματα σε περίπτωση που:

- η εξωτερική φωτεινότητα είναι χαμηλή,
- δεν ανιχνεύεται κανένα άλλο αυτοκίνητο ή κάποιος φωτισμός,
- η ταχύτητα του αυτοκινήτου είναι πάνω από 25 μίλια την ώρα (40 χλμ./ώρα) περίπου.

Αν μία από τις παραπάνω συνθήκες δεν ικανοποιείται, το σύστημα επιστρέφει στα φώτα διασταύρωσης (μεσαία σκάλα).

**Σημείωση:** διασφαλίστε ότι το παρμπρίζ δεν παρεμποδίζεται (ακαθαρσίες, λάσπη, χιόνι, συμπυκνώματα, κ.λπ.).

**Για να ενεργοποιήσετε τους αυτόματους προβολείς των φώτων πορείας (μεγάλη σκάλα)**

Περιστρέψτε τον δακτύλιο **2** μέχρι το σύμβολο AUTO να ευθυγραμμιστεί με το σημάδι **3** και σπρώξτε τον μοχλο-

διακόπτη **1**. Το ενδεικτικό **A** εμφανίζεται στο καντράν.

53683

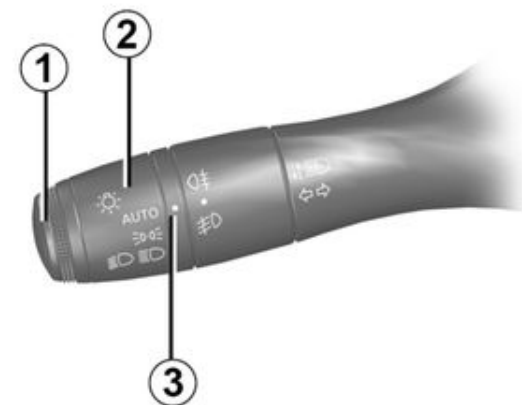

2

**Για να απενεργοποιήσετε τα αυτόματα φώτα πορείας**

- Περιστρέψτε τον δακτύλιο **2** σε διαφορετική θέση από τη θέση AUTO.
- ή
- τραβήξτε τον μοχλοδιακόπτη **1**.

Το ενδεικτικό **A** σβήνει στο καντράν.

**Σημείωση:** τα φώτα πορείας (μεγάλη σκάλα) θα ενεργοποιηθούν κατά την απενεργοποίηση της αυτόματης λειτουργίας των φώτων πορείας.

## ΦΩΤΙΣΜΟΣ ΚΑΙ ΣΗΜΑΝΣΗ

### Σφάλματα λειτουργίας

2

Όταν το μήνυμα "Ελέγξτε αυτό-ματο φωτισμό" εμφανίζεται στο καντράν, το σύστημα είναι απενεργοποιημένο.

Συμβουλευθείτε ένα Επίσημο Συνεργείο της μάρκας.



Το σύστημα "αυτόματων φώτων πορείας (μεγάλη σκάλα)" δεν μπορεί, σε καμία περίπτωση, να αντικαταστήσει την προσοχή του οδηγού και την υπευθυνότητα που πρέπει να επιδεικνύει ο οδηγός σχετικά με τον φωτισμό του αυτοκινήτου και την προσαρμογή του στις συνθήκες φωτεινότητας, ορατότητας και κυκλοφορίας.

### Σβήσιμο

53683



Τα φώτα σβήνουν αυτόματα με το σβήσιμο του κινητήρα, με το άνοιγμα της πόρτας του οδηγού ή με το κλείδωμα του αυτοκινήτου. Σε αυτήν την περίπτωση, με την επόμενη εκκίνηση του κινητήρα, τα φώτα θα ξαναάψουν στη θέση του δακτυλίου **2**.

**Σημείωση:** σε περίπτωση που οι προβολείς/τα φώτα ομίχλης είναι αναμμένοι(-α), τα φώτα του αυτοκινήτου δεν σβήνουν αυτόματα.

### Ηχητικός συναγερμός υπενθύμισης φωτεινών ενδείξεων

Εάν τα φώτα είναι αναμμένα μετά το σβήσιμο του κινητήρα, ενεργοποιείται ένα ηχητικό σήμα με το άνοιγμα της

πόρτας του οδηγού για να σας προειδοποιήσει ότι τα φώτα παραμένουν αναμμένα (για να αποτραπεί η εκφόρτιση της μπαταρίας).

### Προβλήματα στη λειτουργία

Όταν στο καντράν εμφανιστεί το μήνυμα "Ελέγξτε φωτισμό" με το ενδεικτικό



και αναβοσβήνει το ενδεικτικό



, αυτό υποδεικνύει βλάβη του φωτισμού.

Απευθυνθείτε σε ένα Επίσημο Συνεργείο της μάρκας

### Λειτουργία υποδοχής και αποχαιρέτισμού

(ανάλογα με το μοντέλο του αυτοκινήτου)

Όταν η λειτουργία είναι ενεργοποιημένη, τα φώτα ημέρας και τα πίσω φώτα θέσης ανάβουν αυτόματα όταν ανιχνεύεται το Intelligent Key ή όταν το αυτοκίνητο είναι ξεκλειδωτό.

Σβήνουν αυτόματα:

- περίπου ένα λεπτό μετά το άναμμα,
- με την εκκίνηση του κινητήρα ανάλογα με τη θέση του χειριστηρίου φώτων, ή
- με το κλείδωμα του αυτοκινήτου.

## ΦΩΤΙΣΜΟΣ ΚΑΙ ΣΗΜΑΝΣΗ

### Ενεργοποίηση ή απενεργοποίηση της λειτουργίας

Για να ενεργοποιήσετε ή να απενεργοποιήσετε τη λειτουργία της εξωτερικής υποδοχής, συμβουλευθείτε τις οδηγίες χρήσης του συστήματος πολυμέσων. Επιλέξτε "ON" ή "OFF".

### Λειτουργία «εξωτερικός συνο- δεικτικός φωτισμός (follow me home)»

53683

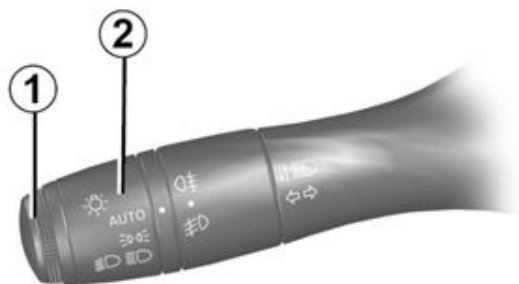

Αυτή η λειτουργία επιτρέπει το στιγμιαίο άναμμα των φώτων θέσης και των φώτων διασταύρωσης (π.χ. για την παροχή φωτισμού, όταν ανοίγετε μια πύλη).

**Με τον κινητήρα σταματημένο, τα φώτα σβηστά και τον δακτύλιο 2 στη**

θέση AUTO, τραβήξτε τον μοχλό 1 προς το μέρος σας: τα φώτα θέσης και τα φώτα διασταύρωσης θα ανάψουν για περίπου 30 δευτερόλεπτα, μαζί με

τα ενδεικτικά  και  στο καντράν.

Για να παρατείνετε αυτή τη διάρκεια, μπορείτε να τραβήξετε το χειριστήριο προς τα επάνω μέχρι τέσσερις φορές (ο συνολικός χρόνος περιορίζεται στα δύο λεπτά περίπου).

Ως επιβεβαίωση, στο καντράν θα εμφανιστεί το μήνυμα "Φωτισμός για \_\_ \_" ακολουθούμενο από τον χρόνο που απομένει. Στη συνέχεια, μπορείτε να κλειδώσετε το αυτοκίνητό σας.

Για να σβήσετε τα φώτα πριν αυτά σβήσουν αυτόματα, γυρίστε τον δακτύλιο 2 σε οποιαδήποτε θέση και, στη συνέχεια, επιστρέψτε στη θέση AUTO.

53683

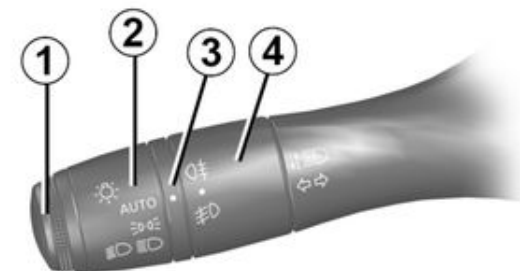

2

### εμπρός προβολείς ομίχλης

 Όταν έχει ομίχλη, χιόνι ή σε περίπτωση μεταφοράς αντικειμένων που υπερβαίνουν το ύψος της οροφής, το αυτόματο άναμμα των φώτων δεν λειτουργεί συστηματικά. Τα φώτα ομίχλης ελέγχονται από τον οδηγό: τα ενδεικτικά στο καντράν σας ενημερώνουν σχετικά με το άναμμα τους (ενδεικτικό αναμμένο) ή το σβήσιμό τους (ενδεικτικό σβηστό).

## ΦΩΤΙΣΜΟΣ ΚΑΙ ΣΗΜΑΝΣΗ

2

**☞** Περιστρέψτε τον κεντρικό δακτύλιο **4** του μοχλού **1** μέχρι το σύμβολο να αντικρίξει την ένδειξη **3** και, στη συνέχεια, αφήστε τον.

Η λειτουργία εξαρτάται από τη θέση του χειριστηρίου των φώτων και το αντίστοιχο ενδεικτικό ανάβει στο καντράν.

### Πίσω φώτα ομίχλης

**☞** Περιστρέψτε τον κεντρικό δακτύλιο **4** του μοχλού μέχρι το σύμβολο να αντικρίξει την ένδειξη **3** και, στη συνέχεια, αφήστε τον.

Η λειτουργία των φώτων ομίχλης εξαρτάται από τη θέση του χειριστηρίου των φώτων και μια ενδεικτική λυχνία θα ανάψει στο καντράν.

Μην ξεχνάτε να σβήνετε αυτό το φως όταν δεν είναι πλέον απαραίτητο, για να μην ενοχλείτε τους άλλους οδηγούς.

### Σβήσιμο

Περιστρέψτε ξανά τον κεντρικό δακτύλιο **4** για να ευθυγραμμίσετε το σημάδι **3** με το σύμβολο των προβολέων ομίχλης που θέλετε να σβήσετε. Το αντίστοιχο ενδεικτικό σβήνει στο καντράν.

Όταν σβήνετε τα εξωτερικά φώτα, σβήνουν οι εμπρός προβολείς ομίχλης καθώς και τα πίσω φώτα ομίχλης.

### Φώτα στροφής

(ανάλογα με το μοντέλο του αυτοκινήτου)

**Κατά την οδήγηση σε εμπροσθοπορεία** με ταχύτητα αυτοκινήτου κάτω από 40 χλμ./ώρα, με αναμμένους τους προβολείς των φώτων διασταύρωσης και υπό ορισμένες συνθήκες (γωνία τιμονιού, αναμμένα φλας κ.λπ.), στις στροφές, ένα από τα μπροστινά φώτα ομίχλης ανάβει για να φωτίσει το εσωτερικό της στροφής.

**Όταν είναι ενεργοποιημένη η όπισθεν** και οι προβολείς των φώτων διασταύρωσης είναι αναμμένοι, τα δύο μπροστινά φώτα ομίχλης ανάβουν αυτόματα.

**Σημείωση:** Κατά την αλλαγή από οπισθοπορεία σε εμπροσθοπορεία (π.χ. στη διάρκεια ενός ελιγμού στάθμευσης), τα δύο εμπρός φώτα ομίχλης παραμένουν αναμμένα, έως ότου η ταχύτητα του αυτοκινήτου υπερβεί τα 10 χλμ./ώρα περίπου.

### Ρύθμιση προβολέων

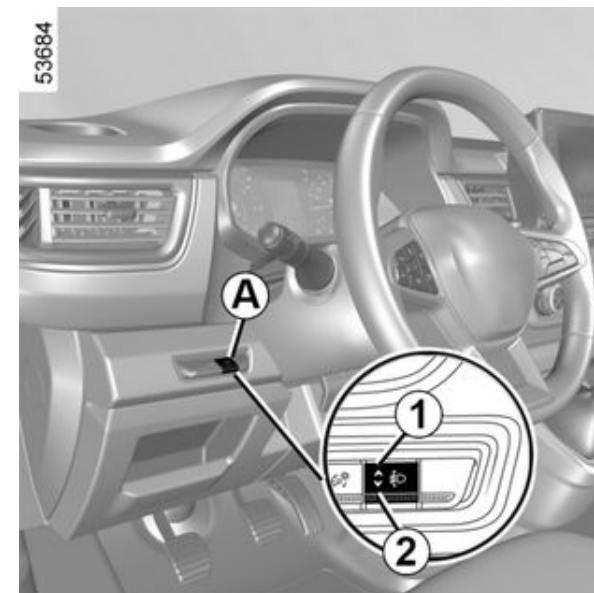

Για τα αυτοκίνητα που είναι εξοπλισμένα με αυτή τη λειτουργία, το χειριστήριο **A** σας επιτρέπει τη ρύθμιση του ύψους της φωτεινής δέσμης ανάλογα με το φορτίο.

Με αναμμένα τα φώτα διασταύρωσης (μεσαία σκάλα), πατήστε το επάνω κουμπί **1** του χειριστηρίου **A** για να ανασηκώσετε τις δέσμες των προβολέων ή πατήστε το κάτω κουμπί **2** για να τις χαμηλώσετε.

## ΦΩΤΙΣΜΟΣ ΚΑΙ ΣΗΜΑΝΣΗ

Κατάσταση φορτίου	Θέση του χειριστήριου
Οδηγός μόνος του ή με έναν επιβάτη	0
Με όλα τα καθίσματα κατειλημμένα	1
Οδηγός με επιβάτες και αποσκευές (ή φορτίο) που φθάνει στο μέγιστο επιτρεπόμενο συνολικό βάρος	2
Οδηγός χωρίς συνοδηγό αλλά με αποσκευές (ή φορτίο) που φθάνει στο μέγιστο επιτρεπόμενο βάρος με φορτίο	3 ή 4
Στον πίνακα παρακάτω αναγράφονται μερικά παραδείγματα. Σε κάθε περίπτωση, ρυθμίστε το χειριστήριο <b>A</b> ανάλογα με το φορτίο του αυτοκινήτου, ώστε να βλέπετε τον δρόμο και να μην θαμπώνονται οι άλλοι οδηγοί.	

# ΗΧΗΤΙΚΕΣ ΚΑΙ ΦΩΤΕΙΝΕΣ ΠΡΟΕΙΔΟΠΟΙΗΣΕΙΣ

## Κόρνα

2

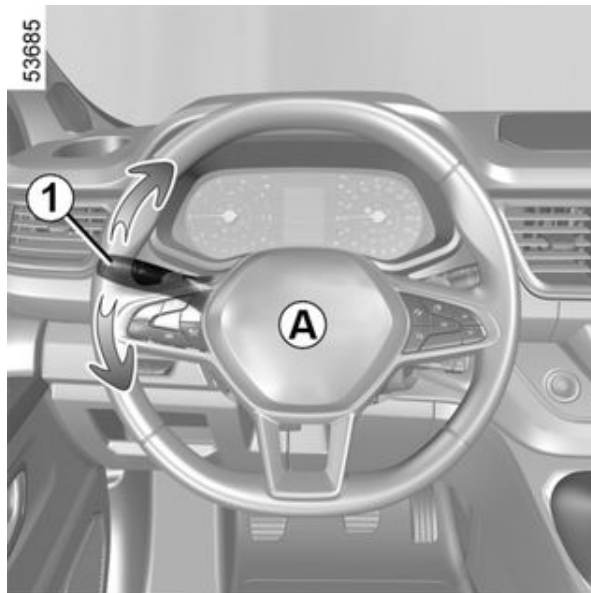

Πιέστε στο κέντρο του τιμονιού **A**.

## Φωτεινή προειδοποίηση

Για να προειδοποιήσετε με τα φώτα σας, τραβήξτε προς το μέρος σας το χειριστήριο **1**.

## Φλας

Μετακινήστε τον μοχλό **1** παράλληλα προς το τιμόνι, προς την κατεύθυνση που θέλετε να στρίψετε.

## Λειτουργία απλού πατήματος

Μετακινήστε στιγμιαία το χειριστήριο **1** προς τα επάνω ή προς τα κάτω, χωρίς

να υπερβείτε το σημείο αντίστασης και, στη συνέχεια, απελευθερώστε το: το χειριστήριο θα επανέλθει στην αρχική του θέση και το σχετικό φλας θα αναβοσβήσει τρεις φορές.

## Φώτα αλάρμ

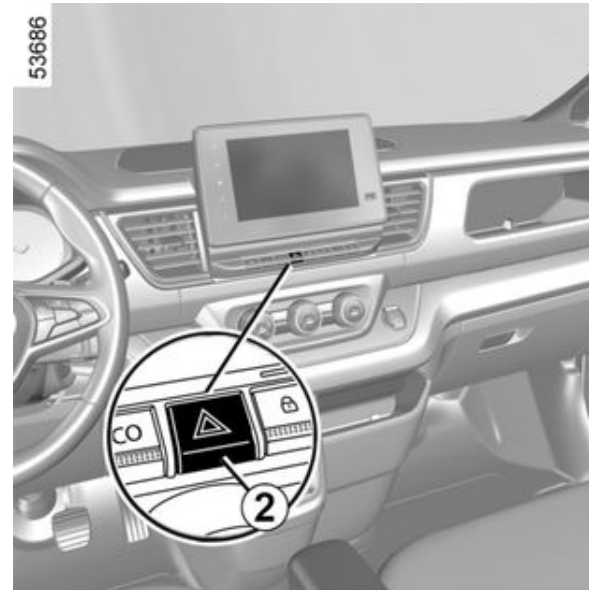

Πιέστε τον διακόπτη **2**.

Αυτός ο διακόπτης ενεργοποιεί ταυτόχρονα τα τέσσερα φλας και τα πλαϊνά φλας. Πρέπει να τον χρησιμοποιείτε μόνο σε περίπτωση κινδύνου για να ειδοποιήσετε τους άλλους οδηγούς ότι αναγκάζεστε να σταματήσετε σε μη κανονικό ή απαγορευμένο σημείο ή ότι αντιμετωπίζετε ιδιαίτερα δύσκολες συνθήκες οδήγησης.

## ΥΑΛΟΚΑΘΑΡΙΣΤΗΡΕΣ

### Εμπρός υαλοκαθαριστήρες, πλυστική συσκευή



#### Απόδοση ενός μάκτρου υαλοκαθαριστήρα

Ελέγχετε την κατάσταση των μάκτρων υαλοκαθαριστήρων. Η διάρκεια ζωής τους εξαρτάται από εσάς:

- πρέπει να παραμένει καθαρό: να καθαρίζετε τακτικά το μάκτρο και το παρμπρίζ με σαπουνόνερο,
- μην το χρησιμοποιείτε όταν το παρμπρίζ είναι στεγνό,
- αποκολλήστε το από το παρμπρίζ, εάν δεν έχει χρησιμοποιηθεί για μεγάλο χρονικό διάστημα.

Σε κάθε περίπτωση, αντικαταστήστε το όταν ελαττώνεται η αποτελεσματικότητά του: περίπου μία φορά το χρόνο → 408.

**Προφυλάξεις κατά τη χρήση των υαλοκαθαριστήρων**

Σε περίπτωση εμποδίων στο παρμπρίζ (ακαθαρσίες, χιόνι, πάγος, κ.λπ.) καθαρίστε το παρμπρίζ (συμπεριλαμβανομένης της κεντρικής περιοχής που βρίσκεται πίσω από τον εσωτερικό καθρέφτη), πριν ενεργοποιήσετε τους υαλοκαθαριστήρες (κίνδυνος υπερθέρμανσης του μηχανισμού). Εάν κάποιο εμπόδιο εμποδίζει την κίνηση του μάκτρου, αυτό ενδέχεται να σταματήσει. Απομακρύνετε το εμπόδιο και επανενεργοποιήστε τους υαλοκαθαριστήρες με το χειριστήριο υαλοκαθαριστήρων.



Πριν από οποιαδήποτε ενέργεια που αφορά το παρμπρίζ (πλύσιμο του αυτοκινήτου, αποπαγοποίηση, καθαρισμός του παρμπρίζ κ.λπ.) επαναφέρετε τον μοχλό **1** στη θέση **B** (off).

**Κίνδυνος τραυματισμών και/ή βλαβών.**



Κατά τη διάρκεια επεμβάσεων κάτω από το καπό κινητήρα, βεβαιωθείτε ότι το χειριστήριο υαλοκαθαριστήρων βρίσκεται στη θέση **B** (σταμάτημα).

**Κίνδυνος τραυματισμών**

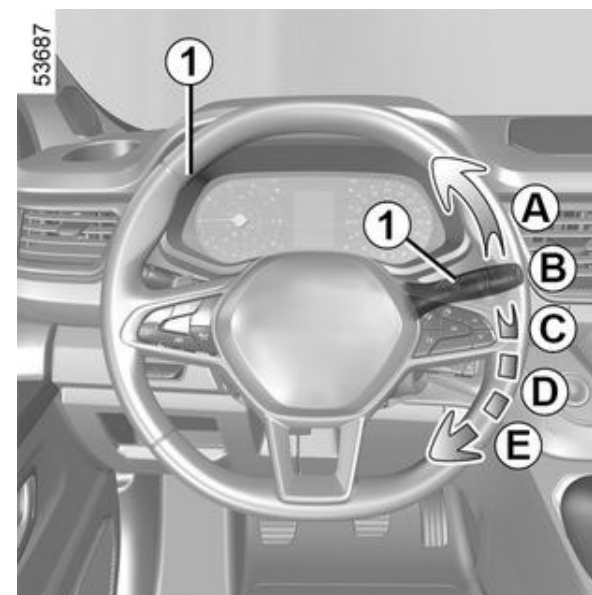

Με ανοικτό διακόπτη, χειριστείτε το χειριστήριο **1**.

**A** μία μόνο σάρωση των υαλοκαθαριστήρων.

Με μια στιγμιαία ώθηση, ενεργοποιείται μια ολοκληρωμένη σάρωση των υαλοκαθαριστήρων.

## ΥΑΛΟΚΑΘΑΡΙΣΤΗΡΕΣ

**B** απενεργοποίηση.

**C** διακοπτόμενο καθάρισμα.

**2**

Μεταξύ δύο σαρώσεων, οι καθαριστήρες σταματούν για αρκετά δευτερόλεπτα Έχετε τη δυνατότητα να ρυθμίσετε το διάστημα μεταξύ δύο σαρώσεων, περιστρέφοντας τον δακτύλιο **2**.

– **D** αργό συνεχόμενο καθάρισμα.

– **E** γρήγορο συνεχόμενο καθάρισμα.

**i** Η χρήση των θέσεων **C** και **D** είναι δυνατή με ανοικτό διακόπτη. Η χρήση της θέσης **E** είναι δυνατή μόνο με τον κινητήρα σε λειτουργία.

### Ιδιαιτερότητα

Όταν το αυτοκίνητο κινείται, οποιοδήποτε σταμάτημα του αυτοκινήτου μειώνει την ταχύτητα των υαλοκαθαριστήρων. Από το γρήγορο συνεχόμενο καθάρισμα περνάτε στο αργό συνεχόμενο καθάρισμα.

Αμέσως μόλις το αυτοκίνητο κινηθεί, το καθάρισμα επανέρχεται στην ταχύτητα που είχατε αρχικά επιλέξει. Οποιαδήποτε ενέργεια στο χειριστήριο **1** παρακάμπτει και ακυρώνει την αυτόματη λειτουργία.

### Αυτοκίνητα με αυτόματη λειτουργία υαλοκαθαριστήρων

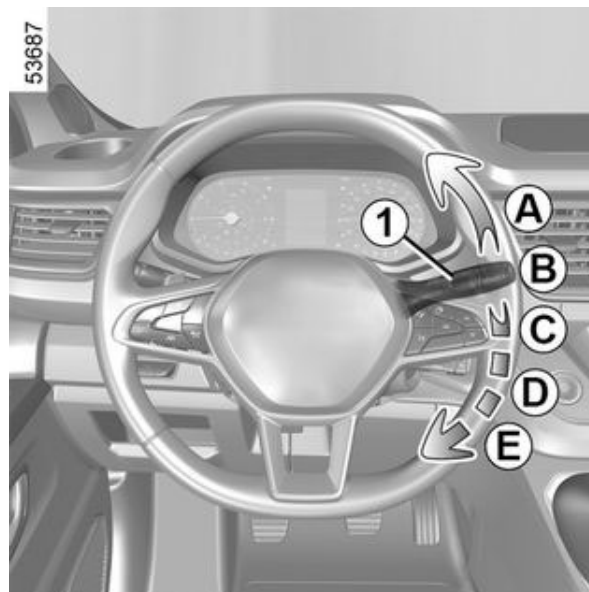

56516

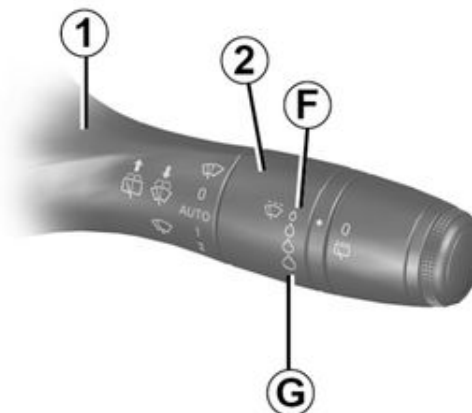

Με τον κινητήρα σε λειτουργία, πιέστε τον μοχλοδιακόπτη **1**.

**A** μία μόνο σάρωση των υαλοκαθαριστήρων.

Με μια στιγμιαία ώθηση, ενεργοποιείται μια ολοκληρωμένη σάρωση των υαλοκαθαριστήρων.

**B** απενεργοποίηση.

**C** αυτόματη λειτουργία υαλοκαθαριστήρων

(ανάλογα με το μοντέλο του αυτοκινήτου)

Με την επιλογή αυτής της θέσης, το σύστημα ανιχνεύει την πτώση νερού στο παρμπρίζ και ενεργοποιεί τη λειτουργία των υαλοκαθαριστήρων στην κατάλληλη ταχύτητα σάρωσης Έχετε τη δυνατότητα να ρυθμίσετε το όριο ενεργοποίησης και το διάστημα μεταξύ δύο σαρώσεων, περιστρέφοντας τον δακτύλιο **2**:

- **F**: ελάχιστη ευαισθησία,
- **G**: μέγιστη ευαισθησία.

**i** Η χρήση της θέσης **D** είναι δυνατή με ανοικτό διακόπτη. Η χρήση των θέσεων **C** και **E** είναι δυνατή μόνο με τον κινητήρα σε λειτουργία.

## ΥΑΛΟΚΑΘΑΡΙΣΤΗΡΕΣ

Όσο μεγαλύτερη είναι η ευαισθησία, τόσο πιο γρήγορα αντιδρούν οι υαλοκαθαριστήρες και τόσο πιο συχνά πραγματοποιείται καθαρισμός.

### Σημείωση:

- ο αισθητήρας βροχής έχει μόνο βοηθητικό χαρακτήρα. Σε περίπτωση μειωμένης ορατότητας, ο οδηγός πρέπει να ενεργοποιήσει τον υαλοκαθαριστήρα του χειροκίνητα. Σε συνθήκες ομίχλης ή χιονόπτωσης, η σάρωση δεν ενεργοποιείται αυτόματα και παραμένει υπό τον έλεγχο του οδηγού.
- Όταν η θερμοκρασία πέφτει κάτω από το μηδέν, η αυτόματη σάρωση δεν ενεργοποιείται με την εκκίνηση του αυτοκινήτου. Ενεργοποιείται αυτόματα μόλις το αυτοκίνητο υπερβεί ένα συγκεκριμένο όριο ταχύτητας (περίπου 8 χλμ./ώρα).
- μην ενεργοποιείτε τον αυτόματο καθαρισμό σε ξηρό καιρό.
- ξεπαγώστε εντελώς το παρμπρίζ πριν ενεργοποιήσετε τον αυτόματο καθαρισμό,
- κατά τη διάρκεια πλυσίματος του αυτοκινήτου σε αυτόματο πλυντήριο, επαναφέρετε το χειριστήριο **1** στη θέση απενεργοποίησης **B** για να απενεργοποιήσετε τον αυτόματο καθαρισμό.
- **D αργό συνεχόμενο καθάρισμα.**
- **E γρήγορο συνεχόμενο καθάρισμα.**

**Σημείωση:** υπάρχει μια θέση συντήρησης για να αντικαταστήσετε τα μάκτρα των υαλοκαθαριστήρων.

Αυτή η θέση σας επιτρέπει να σηκώσετε τα μάκτρα ώστε να μπορέσετε να τα απομακρύνετε από το παρμπρίζ.

Μπορεί να είναι χρήσιμο για:

- τον καθαρισμό των μάκτρων,
- την απομάκρυνση των μάκτρων από το παρμπρίζ τον χειμώνα,
- αντικατάσταση των μάκτρων.

**Με ανοικτό διακόπτη και τον κινητήρα σταματημένο**, κατεβάστε μέχρι το τέρμα (θέση **E**) τον μοχλοδιακόπτη υαλοκαθαριστήρων **1**. Οι βραχίονες των υαλοκαθαριστήρων σταματούν σε μια θέση → **408** μακριά από το καπό.

Διπλώστε τα μάκτρα των υαλοκαθαριστήρων στο παρμπρίζ και απομακρυνθείτε από τη θέση λειτουργίας πριν ενεργοποιήσετε το καθάρισμα ή φύγετε, καθώς ενδέχεται να επιστρέψουν στην κανονική τους θέση και να προκαλέσουν ζημιά στο καπό, τα μάκτρα των υαλοκαθαριστήρων και το παρμπρίζ.

### Σφάλματα λειτουργίας

Σε περίπτωση δυσλειτουργίας του αυτόματου καθαρισμού, ο υαλοκαθαριστήρας εκτελεί διακοπτόμενο καθάρισμα. Καλέστε ένα Εξουσιοδοτημένο Συνεργείο της μάρκας

Η λειτουργία του αισθητήρα βροχής μπορεί να διαταραχθεί σε περίπτωση:

- που οι υαλοκαθαριστήρες που έχουν υποστεί φθορά: τυχόν φιλμ νερού ή ίχνη από τα μάκτρα στη ζώνη ανίχνευσης του αισθητήρα ενδέχεται να αυξήσει τον χρόνο απόκρισης του αυτόματου υαλοκαθαριστήρα ή τη συχνότητα καθαρισμού,
- ρωγμής ή χτυπήματος στο παρμπρίζ κοντά στον αισθητήρα ή παρμπρίζ με λεκέδες από σκόνη, ακαθαρσίες, έντομα, πάγο, χρήση κεριών ή υδρόφοβων προϊόντων. Ο υαλοκαθαριστήρας θα είναι λιγότερο ευαίσθητος ή μπορεί ακόμη και να μην αντιδράσει καθόλου.

### Πλυστική συσκευή παρμπρίζ

**Με ανοικτό διακόπτη κινητήρα**, τραβήξτε το χειριστήριο **1** προς το μέρος σας.

Με μια σύντομη ενέργεια, εκτός από την πλυστική συσκευή παρμπρίζ, ενεργοποιείται μια ολοκληρωμένη σάρωση των υαλοκαθαριστήρων.

Ένα παρατεταμένο πάτημα ενεργοποιεί, εκτός από την πλυστική συσκευή παρμπρίζ, τρεις ολοκληρωμένες σάρωσεις ακολουθούμενες, μετά από μερικά δευτερόλεπτα, από μια τέταρτη.

## ΥΑΛΟΚΑΘΑΡΙΣΤΗΡΕΣ

Πίσω υαλοκαθαριστήρας, πλυ-  
στική συσκευή

2

Πίσω υαλοκαθαριστήρας

 Μη χρησιμοποιείτε το βρα-  
χίονα του υαλοκαθαριστήρα  
για να ανοίξετε ή να κλείσε-  
τε την πόρτα του πορτ-μπαγκάζ.

 **Απόδοση ενός μάκτρου  
υαλοκαθαριστήρα**  
Ελέγχετε την κατάσταση  
των μάκτρων υαλοκαθαριστήρων.  
Η διάρκεια ζωής τους εξαρτάται  
από εσάς:

- πρέπει να παραμένει καθαρό:  
να καθαρίζετε τακτικά το μάκτρο  
και το παρμπρίζ με σαπουνόνερο,
- μην το χρησιμοποιείτε όταν το  
παρμπρίζ είναι στεγνό,
- αποκολλήστε το από το παρ-  
μπρίζ, εάν δεν έχει χρησιμοποιη-  
θεί για μεγάλο χρονικό διάστημα.

Σε κάθε περίπτωση, αντικαταστή-  
στε το όταν ελαττώνεται η αποτε-  
λεσματικότητά του: περίπου μία  
φορά το χρόνο → 408.

**Προφυλάξεις κατά τη χρήση  
των υαλοκαθαριστήρων**

- Σε περίπτωση χιονιού ή παγε-  
τού, καθαρίστε το παρμπρίζ, πριν  
χρησιμοποιήσετε τους υαλοκαθα-  
ριστήρες (κίνδυνος υπερθέρμαν-  
σης του μοτέρ),
- βεβαιωθείτε ότι η διαδρομή του  
μάκτρου δεν παρεμποδίζεται από  
κανένα αντικείμενο.



Πριν από οποιαδήποτε  
ενέργεια στο πίσω τζάμι  
(πλύσιμο του αυτοκινή-  
του, ξεπάγωμα, καθαρι-  
σμός...) επαναφέρετε το χειριστή-  
ριο **1** στη θέση απενεργοποίησης.  
**Κίνδυνος τραυματισμών και/ή  
βλαβών.**



Πριν από οποιαδήποτε  
ενέργεια στο πίσω τζάμι  
(πλύσιμο του αυτοκινή-  
του, ξεπάγωμα, καθαρι-  
σμός...) επαναφέρετε το χειριστή-  
ριο **1** στη θέση απενεργοποίησης.  
**Κίνδυνος τραυματισμών και/ή  
βλαβών.**

## ΥΑΛΟΚΑΘΑΡΙΣΤΗΡΕΣ

56516

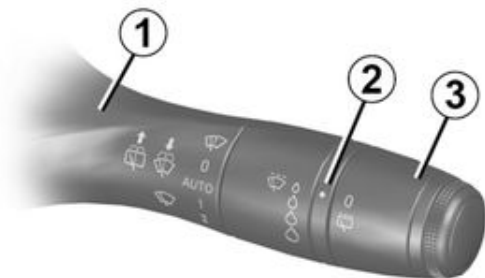

 Με τον διακόπτη ανοικτό, περιστρέψτε τον δακτύλιο **3** στο χειριστήριο **1** ώστε το σύμβολο να ευθυγραμμιστεί με το σημάδι **2**.

Για να διακόψετε τη λειτουργία, γυρίστε το δακτύλιο **3** ξανά στη θέση απενεργοποίησης.

**Σημείωση:** Στη διάρκεια του πλυσίματος σε αυτόματο πλυντήριο, επαναφέρετε τον δακτύλιο **3** του χειριστηρίου **1** στη θέση διακοπής λειτουργίας για να απενεργοποιήσετε την αυτόματη σάρωση των υαλοκαθαριστήρων.

Ακολουθείτε τις συμβουλές χρήσης.

### Ενεργοποίηση/απενεργοποίηση του πίσω υαλοκαθαριστήρα

Με την επιλογή της όπισθεν ενεργοποιείται η λειτουργία διακοπτόμενης σάρωσης του πίσω υαλοκαθαριστήρα (εάν οι υαλοκαθαριστήρες βρίσκονται σε λειτουργία). Εάν το αυτοκίνητό σας διαθέτει μενού εξατομίκευσης των ρυθμίσεων του αυτοκινήτου, μπορείτε να επιλέξετε την ενεργοποίηση ή την απενεργοποίηση αυτής της λειτουργίας. Ανατρέξτε στις οδηγίες του συστήματος πολυμέσων.

Για τα αυτοκίνητα που δεν διαθέτουν μενού προσαρμογής ρυθμίσεων, ζητήστε την απενεργοποίηση της λειτουργίας από ένα Επίσημο Συνεργείο της μάρκας.

Εάν υπάρχουν εμπόδια πάνω στο πίσω τζάμι (ακαθαρσίες, χιόνι...), ο υαλοκαθαριστήρας προσπαθεί να τα απομακρύνει.

Το μάκτρο ενδέχεται να σταματήσει εάν κάποιο εμπόδιο εμποδίζει την κίνησή του. Απομακρύνετε το εμπόδιο, περιμένετε περίπου 30 δευτερόλεπτα και επανενεργοποιήστε τον υαλοκαθαριστήρα από το χειριστήριό του.

### Προφυλάξεις

– Σε περίπτωση παγετού, βεβαιωθείτε ότι το μάκτρο δεν έχει κολλήσει στο παρμπρίζ, πριν από την πρώτη χρήση

των υαλοκαθαριστήρων. Εάν ενεργοποιήσετε τον υαλοκαθαριστήρα ενώ το μάκτρο εμποδίζεται λόγω πάγου, υπάρχει κίνδυνος να προκαλέσετε ζημιά τόσο στο μάκτρο όσο και στον μηχανισμό του υαλοκαθαριστήρα.

– Μη χρησιμοποιείτε τους υαλοκαθαριστήρες σε στεγνό παρμπρίζ. Αυτό θα έχει ως αποτέλεσμα την πρόωρη φθορά ή ζημιά των μάκτρων.

### Πίσω υαλοκαθαριστήρας, πλυστική συσκευή,

56516



Με ανοικτό διακόπτη, πιέστε παρατεταμένα το χειριστήριο **1** και έπειτα αφήστε το.

2

## ΥΑΛΟΚΑΘΑΡΙΣΤΗΡΕΣ

2

Η διατήρηση για μεγαλύτερο διάστημα ενεργοποιεί, εκτός από την πλυστική συσκευή παρμπρίζ, τρεις ολοκληρωμένες σαρώσεις ακολουθούμενες, μετά από μερικά δευτερόλεπτα, από μια τέταρτη.

# ΡΕΖΕΡΒΟΥΑΡ ΚΑΥΣΙΜΟΥ

## Εισαγωγή



Για να γεμίσει με καύσιμο, ο κινητήρας πρέπει να είναι σβηστός (και όχι μόνο σε κατάσταση αναμονής στην περίπτωση αυτοκινήτων που διαθέτουν τη λειτουργία Stop and Start ): απαιτείται να κλείσετε τον διακόπτη του κινητήρα ➔ 198, ➔ 202.  
**Κίνδυνος πυρκαγιάς.**



Μην αναμειγνύετε βενζίνη (αμόλυβδη ή E85) με πετρέλαιο, ακόμα και σε μικρή ποσότητα.

Μην χρησιμοποιείτε καύσιμο αιθανόλης, εάν το αυτοκίνητό σας δεν είναι ειδικά κατασκευασμένο για αυτό το καύσιμο.

Μην **προσθέσετε** αντιδραστήριο στο καύσιμο, διαφορετικά υπάρχει κίνδυνος να προκαλέσετε ζημιά στον κινητήρα ➔ 192.

Εάν θέλετε να προσθέσετε πρόσθετο στο καύσιμο, χρησιμοποιήστε ένα προϊόν που έχει εγκριθεί από το τεχνικό τμήμα μας.

Συμβουλευθείτε ένα Επίσημο Συνεργείο της μάρκας.



**Συνεχής μυρωδιά καυσίμου**

Σε περίπτωση που παρουσιαστεί μια συνεχής μυρωδιά καυσίμου, φροντίστε:

- Να σταματήσετε το αυτοκίνητο, μόλις το επιτρέψουν οι συνθήκες κυκλοφορίας, και να κλείσετε τον διακόπτη,
- να ανάψετε τα φώτα αλάρμ και να κατεβάσετε όλους τους επιβάτες από το αυτοκίνητο, κρατώντας τους μακριά από την περιοχή της κυκλοφορίας,
- Εάν η στάθμη είναι κανονική, το πρόβλημα οφείλεται σε άλλη αιτία: καλέστε ένα Επίσημο Συνεργείο της μάρκας.

## ΡΕΖΕΡΒΟΥΑΡ ΚΑΥΣΙΜΟΥ

2



Οποιαδήποτε επέμβαση ή τροποποίηση στο σύστημα τροφοδοσίας καυσίμου (υπολογιστές, καλωδιώσεις, κύκλωμα καυσίμου, μπεκ, προστατευτικά καλύμματα...) απαγορεύεται αυστηρά εξαιτίας των κινδύνων που μπορεί να επιφέρει για την ασφάλειά σας (εκτός από το ειδικά εκπαιδευμένο προσωπικό του Επίσημου Δικτύου της μάρκας).



Λάβετε υπόψη σας όταν εργάζεστε κοντά στον κινητήρα ότι μπορεί να είναι ζεστός. Το βεντιλατέρ ψύξης μπορεί να αρχίσει να λειτουργεί ανά πάσα στιγμή. Η ετικέτα  στο χώρο του κινητήρα σας το υπενθυμίζει.  
**Κίνδυνος τραυματισμών**



**Τάπα του ρεζερβουάρ: είναι ειδικού τύπου.**  
Εάν χρειαστεί αντικατάσταση, βεβαιωθείτε ότι η καινούργια είναι του ίδιου τύπου με την αρχική. Συμβουλευθείτε ένα Επίσημο Συνεργείο της μάρκας. Μην ανοιγοκλείνετε την τάπα κοντά σε φλόγα ή σε πηγή θερμότητας. Μην πλένετε τη ζώνη πλήρωσης με πιστόλι υψηλής πίεσης.

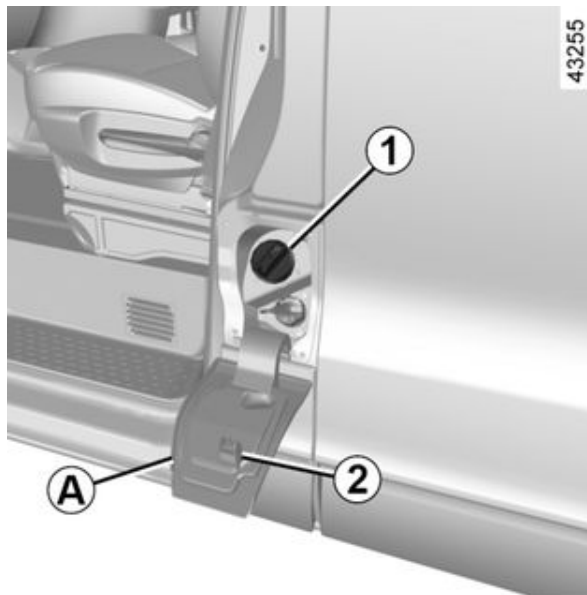

**Ωφέλιμη χωρητικότητα ρεζερβουάρ: 80 λίτρα περίπου.**

Ανοίξτε την μπροστινή αριστερή πόρτα και, στη συνέχεια, το καπάκι **A**.

Χρησιμοποιήστε το στήριγμα καπακιού **2** στο πτερύγιο **A** κατά το γέμισμα για να κρατήσετε το καπάκι **1** στη θέση.

### Ποιότητα καυσίμου

**Χρησιμοποιείτε καύσιμο καλής ποιότητας σύμφωνα με την ισχύουσα νομοθεσία κάθε χώρας. Πρέπει να είναι σύμφωνο με τις προδιαγραφές που παρατίθενται στην ετικέτα επάνω στο πορτάκι **A** → 426.**

### Γέμισμα με καύσιμο

Με κλειστό διακόπτη, τοποθετήστε το πιστόλι μέχρι το **τέρμα**, πριν το πατήσετε για να γεμίσετε το ρεζερβουάρ (κίνδυνος πιτσιλίσματος).

Κρατήστε το σε αυτήν τη θέση καθ' όλη τη διάρκεια του γεμίματος.

Όταν προς το τέλος, το γέμισμα σταματήσει αυτόματα για πρώτη φορά, μπορείτε να πατήσετε τη σκανδάλη το πολύ ακόμη δυο φορές ούτως ώστε να διατηρείται ένας ειδικός χώρος διαστολής που πρέπει να παραμείνει κενός.

Κατά το γέμισμα, προσέξτε να μη μπει νερό.

Μετά την πλήρωση, επανατοποθετήστε την τάπα **1** και κλείστε το καπάκι **A** για να αποτρέψετε την είσοδο νερού ή ξένων σωμάτων στο σύστημα.

## ΡΕΖΕΡΒΟΥΑΡ ΚΑΥΣΙΜΟΥ

Ελέγχετε πάντα ότι η τάπα **1**, το καπάκι **A** και η γύρω περιοχή τους παραμένουν καθαρά και απαλλαγμένα από σκόνες, λάσπη, βρωμιά κ.λπ.

**i** Τύποι καυσίμου που συμφωνούν με τις Ευρωπαϊκές προδιαγραφές με τις οποίες είναι συμβατοί οι κινητήρες των αυτοκινήτων που πωλούνται στην Ευρώπη → **426**.

### Ιδιαίτερη περίπτωση

Όταν το αυτοκίνητο έχει παραμείνει σε ακινησία για περίπου τρεις μήνες, **πρέπει να προσθέσετε καύσιμο, ώστε να μην προκληθεί ζημιά στην αντλία καυσίμου.**

Για τον σκοπό αυτό, με κλειστό διακόπτη, συμπληρώστε καύσιμο ή προσθέστε τουλάχιστον περίπου **10 λίτρα** και, στη συνέχεια, θέστε τον κινητήρα σε λειτουργία ώστε το καύσιμο στο κύκλωμα να ανανεωθεί με τη λειτουργία της αντλίας.

Εάν δεν είναι δυνατό να προσθέσετε τουλάχιστον 10 λίτρα καυσίμου λόγω της στάθμης του καυσίμου στο ρεζερβουάρ, οδηγήστε το αυτοκίνητο έως ότου επιτευχθεί η ανάλογη χωρητικότητα του ρεζερβουάρ.

### Άδειο ρεζερβουάρ στις εκδόσεις με πετρελαιοκινητήρα

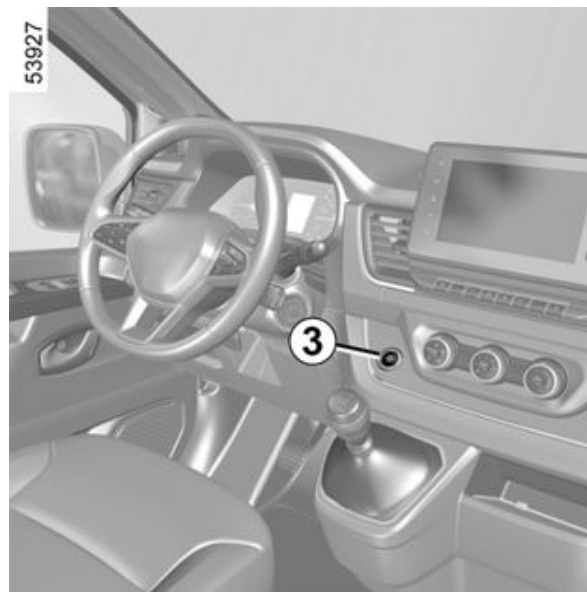

### Αυτοκίνητα με κλειδί/τηλεχειριστήριο

- Ανοίξτε τον διακόπτη εκκίνησης (θέση "On") **M** → **197** και περιμένετε μερικά λεπτά προτού ξεκινήσετε, έτσι ώστε να προετοιμαστεί το κύκλωμα καυσίμου,
- περιστρέψτε το κλειδί στη θέση **D**. Εάν ο κινητήρας δεν εκκινεί, επαναλάβετε αυτή τη διαδικασία,
- εάν μετά από πολλές προσπάθειες ο κινητήρας εξακολουθεί να μην εκκινεί, συμβουλευθείτε μία επίσημη αντιπροσωπεία.

### Αυτοκίνητα με Intelligent Key

Με το Intelligent Key στην καμπίνα επιβατών, πιέστε το πλήκτρο εκκίνησης **3** χωρίς καμία ενέργεια στα πεντάλ. Περιμένετε μερικά λεπτά πριν ξεκινήσετε. Με αυτόν τον τρόπο, καθίσταται δυνατή η εξαέρωση του κυκλώματος καυσίμου. Εάν ο κινητήρας δεν ξεκινάει, επαναλάβετε αυτή τη διαδικασία.

2

# ΡΕΖΕΡΒΟΥΑΡ ΑΝΤΙΔΡΑΣΤΗΡΙΟΥ

2

## Εισαγωγή



Το αντιδραστήριο δεν πρέπει να έλθει σε επαφή με τα μάτια ή το δέρμα. Εάν συμβεί κάτι τέτοιο, ξεπλύνετε με άφθονο νερό. Εάν χρειάζεται, συμβουλευθείτε ένα γιατρό.



Δεν επιτρέπεται καμία εργασία σε οποιοδήποτε μέρος του συστήματος. Για να αποφύγετε οποιαδήποτε ζημιά, η εκτέλεση εργασιών στο σύστημα επιτρέπεται μόνο από το ειδικά εκπαιδευμένο προσωπικό του δικτύου μας.



Εάν εμφανιστεί το μήνυμα "XXX ΧΙΛΙΟΜΕΤΡΑ για κλείδωμα, γεμίστε AdBlue", αναπληρώστε το δοχείο αντιδραστηρίου και ανατρέξτε στις οδηγίες πλήρωσης.  
**Κίνδυνος ακινητοποίησης του αυτοκινήτου.**



**Τάπα του ρεζερβουάρ: είναι ειδικού τύπου.**  
Εάν χρειαστεί αντικατάσταση, βεβαιωθείτε ότι η καινούργια είναι του ίδιου τύπου με την αρχική. Συμβουλευθείτε ένα Επίσημο Συνεργείο της μάρκας. Μην πλένετε τη ζώνη πλήρωσης με πιστόλι υψηλής πίεσης.

Φροντίστε για τη συμμόρφωση με τη νομοθεσία της χώρας σας.

Είναι σημαντικό να θυμάστε ότι τυχόν μη τήρηση των ισχυόντων κανονισμών ενδέχεται να οδηγήσει σε αγωγή εναντίον του ιδιοκτήτη του αυτοκινήτου.

## Αρχή λειτουργίας

Το αντιδραστήριο προορίζεται για πετρελαιοκινητήρες που διαθέτουν το σύστημα SCR (σύστημα επιλεκτικής καταλυτικής αναγωγής). Η χρήση του αντιδραστηρίου μειώνει την ποσότητα του οξειδίου του αζώτου στα καυσαέρια.

Η κατανάλωση σε πραγματικές συνθήκες εξαρτάται από τις συνθήκες χρήσης του αυτοκινήτου, τον υπάρχοντα εξοπλισμό και τον τρόπο οδήγησης.

## Ποιότητα αντιδραστηρίου

Χρησιμοποιείτε **μόνο αντιδραστήρια που συμμορφώνονται με το πρότυπο ISO 22241** και σύμφωνα με τη σήμανση στην τάπα πλήρωσης του ρεζερβουάρ.

# ΡΕΖΕΡΒΟΥΑΡ ΑΝΤΙΔΡΑΣΤΗΡΙΟΥ

## ΓΕΜΙΣΜΑ

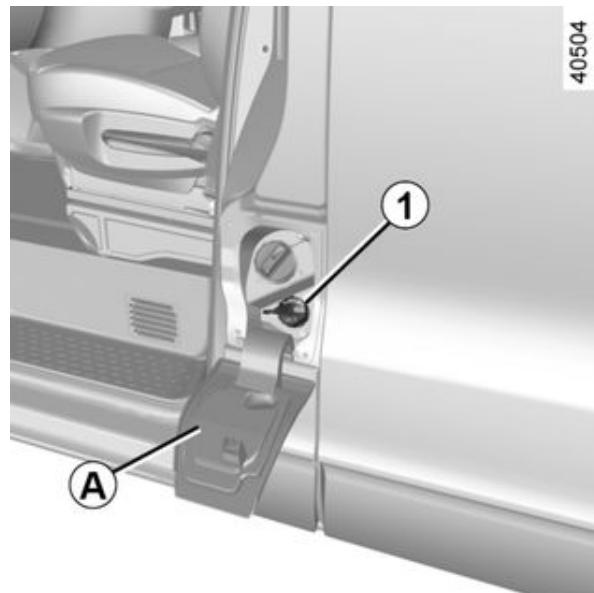

**Ωφέλιμη χωρητικότητα της δεξαμενής: μεταξύ περίπου 22 λίτρων και 25 λίτρων** (ανάλογα με το αυτοκίνητο).

Με κλειστό τον διακόπτη, ανοίξτε την μπροστινή αριστερή πόρτα για να ανοίξει η θυρίδα **A**. Χαλαρώστε το καπάκι **1**.

**Σημείωση:** Με το άνοιγμα της τάπας ενδέχεται να διαρρεύσουν ατμοί υδροξειδίου του αμμωνίου, όταν η θερμοκρασία του ρεζερβουάρ είναι υψηλή.

**i** Για να γεμίσει με αντιδραστήριο, ο κινητήρας πρέπει να σταματήσει (και όχι να είναι απλά σε κατάσταση αναμονής στην περίπτωση οχημάτων με τη λειτουργία Stop and Start). Πρέπει να απενεργοποιήσετε τον διακόπτη κινητήρα → 198, → 202.

### Προφυλάξεις χρήσης

Το δοχείο μπορεί να πληρωθεί στην αντλία. Στις άλλες περιπτώσεις, είναι απαραίτητο να συμβουλευθείτε τις πληροφορίες που εμφανίζονται στο δοχείο αντιδραστήριου (π.χ.: το μεταλλικό δοχείο ή τη φιάλη).

Κατά την πλήρωση, **χειριστείτε το αντιδραστήριο με προσοχή, καθώς μπορεί να βλάψει τα ρούχα, το αμάξωμα, κ.λπ.**

Σε περίπτωση υπερχειλίσης του αντιδραστήριου ή μολύνει οποιοδήποτε τμήμα της βαφής, καθαρίστε την αντίστοιχη περιοχή γρήγορα με άφθονο κρύο νερό και μαλακό πανί.

**Σημείωση:** εάν κρυσταλλοποιηθεί το υγρό αντιδραστήριο, χρησιμοποιήστε μαλακό σφουγγάρι.

**Σε συνθήκες ακραίου ψύχους**

**Σε περίπτωση συνθηκών πάγου, το δοχείο αντιδραστήριου πρέπει να αναπληρώνεται όταν το ενδεικτικό**



και το μήνυμα "Γεμίστε AdBlue πριν τα 1200 km" εμφανίζονται στο καβντράν.

### Εξαιρετικές περιπτώσεις

Το υγρό αντιδραστήριου παγώνει σε θερμοκρασία χαμηλότερη από περίπου  $-10^{\circ}\text{C}$ .

**Εάν είναι απαραίτητο να συμπληρώσετε ή να γεμίσετε το αντιδρα-**

**στήριο (  ):**



- σταθεμέυστε το αυτοκίνητο σε θερμότερο χώρο (θερμοκρασία άνω των  $-10^{\circ}\text{C}$  περίπου),
- μην επιχειρήσετε να γεμίσετε ενώ το υγρό είναι παγωμένο,
- περιμένετε το αντιδραστήριο να επιστρέψει στην υγρή του κατάσταση (περίπου οκτώ ώρες),
- συμπληρώστε ή γεμίστε με αντιδραστήριο.

**Σημείωση:** εάν δεν είναι δυνατή η εφαρμογή της διαδικασίας, ζητήστε από διαπιστευμένο επαγγελματία να συμπληρώσει ή να ξαναγεμίσει το υγρό αντιδραστήριου.

**Όταν το αυτοκίνητο κινείται σε θερμοκρασίες κάτω των  $-20^{\circ}\text{C}$  περίπου,**

## ΡΕΖΕΡΒΟΥΑΡ ΑΝΤΙΔΡΑΣΤΗΡΙΟΥ

2

τα ενδεικτικά  και  εμφανίζονται στο καντράν συνοδευόμενα από το μήνυμα "Ελέγξτε το σύστημα ψεκασμού". Αυτό δεν είναι απαραίτητα σφάλμα αλλά σχετιζόμενο με την ψύξη του υγρού. Υπό αυτές τις συνθήκες, ακολουθήστε τις οδηγίες που αναφέρονται παραπάνω. Μην συμπληρώσετε υγρό και επανεκκινήστε το αυτοκίνητο αφού το αντιδραστήριο επιστρέψει στην υγρή του κατάσταση.

Εάν τα ενδεικτικά και το μήνυμα εξακολουθούν να εμφανίζονται, υπάρχει μια άλλη αιτία. Συμβουλευθείτε το συντομό-τερο ένα Επίσημο Συνεργείο της μάρκας.



 Μετά από την πλήρωση του δοχείου αντιδραστηρίου, βεβαιωθείτε ότι έχετε κλείσει την τάπα και το πορτάκι, θέστε τον κινητήρα σε λειτουργία και **ΠΕΡΙΜΕΝΕΤΕ 10 δευτερόλεπτα με το αυτοκίνητο σταματημένο και τον κινητήρα σε λειτουργία**, προτού ξεκινήσετε ξανά την οδήγηση.

Εάν δεν εκτελέσετε αυτή την εργασία, η πλήρωση του ρεζερβουάρ δεν λαμβάνεται υπόψη αυτόματα παρά μόνο μετά από μερικές δεκάδες λεπτών οδήγησης. Το μήνυμα "πλήρωση AdBlue" ή/και τα ενδεικτικά προειδοποίησης θα συνεχίσουν να εμφανίζονται έως ότου καταχωρηθεί η πλήρωση από το σύστημα.

# ΡΕΖΕΡΒΟΥΑΡ ΑΝΤΙΔΡΑΣΤΗΡΙΟΥ

## Συντήρηση/Αυτονομία

Οι πληροφορίες που εμφανίζονται στην οθόνη του καντράν μπορεί να συνοδεύονται από ένα ηχητικό σήμα.

Ενδεικτικά	Μηνύματα	Τι πρέπει να κάνετε;
-	« Προβλέψτε AdBlue πριν τα 2400 km »	Όταν το μήνυμα εμφανίζεται με το άνοιγμα του διακόπτη, έχετε στη διάθεσή σας αυτονομία <b>λιγότερη από 2.400 χλμ.</b> Επαναπληρώστε ή ζητήστε από έναν εξουσιοδοτημένο αντιπρόσωπο <b>να επαναπληρώσει το αντιδραστήριο</b> στο ρεζερβουάρ.
 εμφανίζονται.	« Γεμίστε AdBlue πριν τα 1200 km »	Όταν το μήνυμα εμφανίζεται ενώ ο διακόπτης είναι ανοικτός, έχετε στη διάθεσή σας αυτονομία <b>μεταξύ 1.200 χλμ και 800 χλμ.</b> Επαναπληρώστε ή ζητήστε από έναν εξουσιοδοτημένο αντιπρόσωπο <b>να επαναπληρώσει το αντιδραστήριο</b> στο ρεζερβουάρ.
 εμφανίζονται.	"XXX ΧΙΛΙΟΜΕΤΡΑ κλείδωμα γεμίστε το AdBlue"	Το μήνυμα εμφανίζεται με το άνοιγμα του διακόπτη και επαναλαμβάνεται: - περίπου κάθε 100 χλμ., έχετε στη διάθεσή σας <b>αυτονομία μεταξύ 800 χλμ. και 200 χλμ. περίπου,</b> - περίπου κάθε 50 χλμ., έχετε στη διάθεσή σας αυτονομία <b>κάτω από 200 χλμ.</b> Σε κάθε περίπτωση, γεμίστε ή ζητήστε από εξουσιοδοτημένο αντιπρόσωπο <b>να γεμίσει το δοχείο με αντιδραστήριο, όσο το δυνατόν συντομότερα.</b>
 αναβοσβήνει ή ανάβει, ανάλογα με το αυτοκίνητο.	"0 ΧΙΛΙΟΜΕΤΡΑ γεμίστε το AdBlue"	<b>Ο κινητήρας δεν ξεκινάει.</b> Για να ξεκινήσετε ξανά, πρέπει να συμπληρώσετε το ρεζερβουάρ αντιδραστήριου.







2

# ΡΕΖΕΡΒΟΥΑΡ ΑΝΤΙΔΡΑΣΤΗΡΙΟΥ

## Βλάβες συστήματος

2

Όταν ανάβουν τα ενδεικτικά, ενδέχεται να συνοδεύονται από ηχητικό σήμα (μπιπ).

Ενδεικτικά	Μηνύματα	Τι πρέπει να κάνετε;
Τα ενδεικτικά  και  ανά- βουν.	« Ελέγξτε σύστημα αντιρρύπανσης » « Ελέγξτε ποιότητα AdBlue » « Ελέγξτε ψεκασμό AdBlue »	Υποδεικνύει βλάβη του συστήματος. Συμβουλευθείτε το συντομό- τερο ένα Επίσημο Συνεργείο της μάρκας.
Τα ενδεικτικά  και  ανά- βουν.	"Κλείδωμα ελέγχου εκ- πομπής καυσαερίων σε XXX ΧΛΜ."	Επισημαίνει βλάβη του συστήματος και ότι η αυτονομία είναι μικρότερη από 1.000 χλμ., ή, ανάλογα με το αυτοκίνητο, μικρότερη από 800 χλμ. μέχρι τη στιγμή που η επανεκκίνηση του αυτοκινήτου δεν είναι πλέον δυνατή. Αυτές οι προειδοποιήσεις επαναλαμβάνονται: – κάθε 100 χλμ. έως απομένει αυτονομία μεταξύ περίπου 1000 χλμ. και 200 χλμ. ή, ανάλογα με το αυτοκίνητο, απομένει μεταξύ 800 χλμ. και 200 χλμ. έως ότου να μην είναι πλέον δυνατή η επανεκκίνηση του οχήματος, – Κάθε 50 χλμ. όταν απομένουν λιγότερα από 200 χλμ. μέχρι να μην είναι δυνατή η επανεκκίνηση του αυτοκινήτου. Συμβουλευθείτε το συντομό- τερο ένα Επίσημο Συνεργείο της μάρκας.
Τα ενδεικτικά  και  ανά- βουν.	"Κλείδωμα ελέγχου εκ- πομπής σε 0 ΧΛΜ."	Υποδεικνύει ότι μετά από το κλείσιμο του διακόπτη δεν θα είναι δυνατή η εκκίνηση του αυτοκινήτου. Καλέστε ένα εξουσιοδοτημένο συνεργείο της μάρκας.

# ΡΟΝΤΑΡΙΣΜΑ

## Έκδοση με πετρελαιοκινητήρα

Για τα πρώτα **1.500 χλμ.**, μην ξεπερνάτε τα 130 χλμ./ώρα με την πιο μακριά ταχύτητα ή τις 2.500 σ.α.λ. Μετά από τα 1.500 χλμ., μπορείτε να οδηγείτε πιο γρήγορα αλλά μόνο μετά τα 6.000 χλμ. περίπου το αυτοκίνητό σας θα φτάσει στο μέγιστο των επιδόσεών του.

Κατά την περίοδο του ρονταρίσματος, μην επιταχύνετε απότομα όσο ο κινητήρας είναι κρύος, επίσης μην ανεβάζετε πολύ υψηλά τις στροφές.

**Συχνότητα των προγραμματισμένων συντηρήσεων:** συμβουλευθείτε το βιβλιάριο συντήρησης του αυτοκινήτου σας.

**Σημείωση:** για ένα νέο αυτοκίνητο σε φάση στρωσίματος: η στάθμη του υγρού ψύξης μπορεί να είναι υψηλότερη από το σημάδι "MAXI" στο δοχείο, μετά πέφτει μεταξύ των σημαδιών "MINI" και "MAXI". Αυτό δεν παρουσιάζει κίνδυνο.

## ΕΚΚΙΝΗΣΗ, ΣΒΉΣΙΜΟ ΤΟΥ ΚΙΝΗΤΗΡΑ

### Διακόπτης μίζας σε αυτοκίνητο με κλειδί

3



Μην ξεκινάτε ποτέ το αυτοκίνητό σας ενώ κυλάει ελεύθερα σε έδαφος με κλίση. Κίνδυνος μη ενεργοποίησης της υποβοήθησης τιμονιού.

**Κίνδυνος ατυχήματος**



Μη σβήνετε ποτέ τον κινητήρα πριν το αυτοκίνητο σταματήσει εντελώς. Μόλις διακοπεί η λειτουργία του κινητήρα, παύει και η λειτουργία του σερβόφρενου, της υποβοήθησης τιμονιού, κ.λπ., όπως και των συστημάτων παθητικής ασφάλειας όπως οι Airbags και οι προεντατήρες.



### Θέση "Στοπ και κλείδωμα του τιμονιού" (LOCK 0)

Για να κλειδώσετε το τιμόνι, βγάλτε το κλειδί και γυρίστε το τιμόνι μέχρι να κλειδώσει.

Για να το ξεκλειδώσετε, γυρίστε ελαφρά το κλειδί και το τιμόνι.

### Θέση "Λειτουργία" (ON 2)

Ο διακόπτης είναι ανοικτός: Η χρήση οποιωνδήποτε αξεσουάρ (ραδιόφωνο, κ.λπ.) είναι δυνατή.

### Θέση "Εκκίνηση" (START 3)

Εάν ο κινητήρας δεν ξεκινάει, πρέπει να γυρίσετε το κλειδί προς τα πίσω πριν προ-σπαθήσετε ξανά να θέσετε

σε λειτουργία τη μίζα. Αφήστε το κλειδί μόλις ο κινητήρας ξεκινήσει.

**Σημείωση:** στις εκδόσεις με πετρελαιοκινητήρα, ενδέχεται να περάσουν μερικά δευτερόλεπτα ανάμεσα στην ενέργεια στο κλειδί και την εκκίνηση του κινητήρα για να είναι δυνατή η προθέρμανση του κινητήρα.

### Εκκίνηση του κινητήρα



Γυρίστε το κλειδί στη θέση "ON" 2 και κρατήστε το σε αυτή τη θέση μέχρι να σβήσει το ενδεικτικό προθέρμανσης

του κινητήρα .

## ΕΚΚΙΝΗΣΗ, ΣΒΉΣΙΜΟ ΤΟΥ ΚΙΝΗΤΗΡΑ



### Εκκίνηση των αυτοκινήτων

Σε οριζόντιο έδαφος, με άδειο αυτοκίνητο, συνιστάται να ξεκινήσετε με δεύτερη σχέση.

### Για να ξεκινήσετε:

Γυρίστε το κλειδί στη θέση "START" χωρίς 3 επιτάχυνση.

Αφήστε το κλειδί μόλις ο κινητήρας ξεκινήσει.

### ΣΒΗΣΙΜΟ ΤΟΥ ΚΙΝΗΤΗΡΑ

Με τον κινητήρα σε στροφές ρελαντί, γυρίστε το κλειδί στη "LOCK" θέση 0.

### Διακόπτης κινητήρα σε όχημα με Intelligent Key



### Εκκίνηση των αυτοκινήτων

Σε οριζόντιο έδαφος, με άδειο αυτοκίνητο, συνιστάται να ξεκινήσετε με δεύτερη σχέση.



Μην ξεκινάτε ποτέ το αυτοκίνητό σας ενώ κυλάει ελεύθερα σε έδαφος με κλίση. Κίνδυνος μη ενεργοποίησης της υποβοήθησης τιμονιού.

### Κίνδυνος ατυχήματος



Όταν εγκαταλείπετε το αυτοκίνητό σας, ιδιαίτερα με το Intelligent Key πάνω σας, βεβαιωθείτε ότι ο κινητήρας είναι πράγματι σβηστός.



### Ευθύνη του οδηγού κατά τη στάθμευση ή στάση του οχήματος

Μην αφήνετε ποτέ μόνο στο όχημά σας ένα ζώο, ένα παιδί ή έναν μη αυτοεξυπηρετούμενο ενήλικα, ακόμη και για μικρό χρονικό διάστημα.

Αυτοί, μπορεί να θέσουν τον εαυτό τους ή άλλα άτομα σε κίνδυνο, ξεκινώντας τον κινητήρα, ενεργοποιώντας εξοπλισμούς, όπως τα ηλεκτρικά παράθυρα, ή κλειδώνοντας τις πόρτες.

Επιπλέον, όταν κάνει ζέστη ή/και έχει ηλιοφάνεια, πρέπει να θυμάστε ότι η εσωτερική θερμοκρασία της καμπίνας αυξάνεται πολύ γρήγορα.

### ΚΙΝΔΥΝΟΣ ΘΑΝΑΤΟΥ Ή ΣΟΒΑΡΩΝ ΤΡΑΥΜΑΤΙΣΜΩΝ.

## ΕΚΚΙΝΗΣΗ, ΣΒΉΣΙΜΟ ΤΟΥ ΚΙΝΗΤΗΡΑ

3

53723



55547



Το Intelligent Key πρέπει να βρίσκεται στη ζώνη ανίχνευσης **1** για την έκδοση επαγγελματικού φορτηγού ή στη ζώνη ανίχνευσης **2** για την έκδοση Combi.

Πατήστε το κουμπί **3**.

### Για να ξεκινήσετε:

- στα αυτοκίνητα με αυτόματο κιβώτιο ταχυτήτων, πατήστε το πεντάλ φρένου και πατήστε το κουμπί **3**,
- σε οχήματα με χειροκίνητο κιβώτιο ταχυτήτων, πατήστε το πεντάλ του φρένου ή του συμπλέκτη και πατήστε το κουμπί **3**. Εάν έχει επιλεγεί μια ταχύτητα, η εκκίνηση θα είναι δυνατή μόνο με πάτημα του πεντάλ του συμπλέκτη



75416

### Ιδιαιτερότητες:

- εάν δεν πληρούνται οποιοσδήποτε από τις συνθήκες εκκίνησης, εμφανίζεται το μήνυμα "Πατήστε φρένο + START" ή "Πατήστε συμπλέκ. + Start" στο καντράν,
- σε ορισμένες περιπτώσεις, θα χρειαστεί να μετακινήσετε το τιμόνι ενώ πατάτε το κουμπί εκκίνησης **3** για να βοηθήσετε στο ξεκλείδωμα της κολόνας του τιμονιού: σε αυτή την περίπτωση θα σας ενημερώσει το μήνυμα "Στρίψτε τιμόνι + START",
- κατά την εκκίνηση του κινητήρα ενώ η εξωτερική θερμοκρασία είναι πολύ χαμηλή (χαμηλότερη των  $-10\text{ }^{\circ}\text{C}$ ): κρατήστε πατημένο το πεντάλ του συμπλέ-

## ΕΚΚΙΝΗΣΗ, ΣΒΉΣΙΜΟ ΤΟΥ ΚΙΝΗΤΗΡΑ

κτη ή το πεντάλ του φρένου έως ότου ξεκινήσει ο κινητήρας.

### Λειτουργία αξεσουάρ



(άνοιγμα του διακόπτη)

Μόλις μπειτε στο αυτοκίνητό σας, έχετε στη διάθεσή σας ορισμένες λειτουργίες (ραδιόφωνο, σύστημα πλοήγησης, υαλοκαθαριστήρες, ...).

Για να έχετε στη διάθεσή σας τις άλλες λειτουργίες, με το Intelligent Key μέσα στην καμπίνα πιέστε το πλήκτρο **3** χωρίς να πατάτε τα πεντάλ.

### Συνθήκες σβησίματος του κινητήρα



Ποτέ μην σβήνετε τη μίζα μέχρι το αυτοκίνητο να σταματήσει. Μόλις διακοπεί η λειτουργία του κινητήρα, παύει και η λειτουργία του σερβόφρενου, της υποβοήθησης τιμονιού, κ.λπ., όπως και των συστημάτων παθητικής ασφάλειας όπως οι airbags και οι προεντατήρες.

53723



Το αυτοκίνητο πρέπει να είναι σταματημένο.

Με το Intelligent Key στη ζώνη ανίχνευσης **1** (έκδοση για επαγγελματικά φορτηγά στη ζώνη ανίχνευσης **2** (έκδοση combi)). Πατήστε το κουμπί **3**: ο κινητήρας σταματά. Η κολώνα τιμονιού κλειδώνει με το άνοιγμα της πόρτας του οδηγού ή με το κλείδωμα του αυτοκινήτου.

55547



Εάν το Intelligent Key δεν βρίσκεται πλέον μέσα στην καμπίνα επιβατών ή εάν η μπαταρία του Intelligent Key έχει εκφορτιστεί, όταν το αυτοκίνητο είναι σταματημένο και επιχειρείτε να θέσετε τον κινητήρα εκτός λειτουργίας, το μήνυμα "Απουσία κάρτας πιέστε παρ.START" εμφανίζεται στο καντράν: πατήστε το πλήκτρο **3** για τουλάχιστον τρία δευτερόλεπτα.

3

## ΕΚΚΙΝΗΣΗ, ΣΒΉΣΙΜΟ ΤΟΥ ΚΙΝΗΤΗΡΑ

Με τον διακόπτη κλειστό, τυχόν αξεσουάρ που χρησιμοποιούνται (ραδιόφωνο κ.λπ.) θα συνεχίσουν να λειτουργούν για περίπου 10 λεπτά.

Με το άνοιγμα της πόρτας του οδηγού, τα αξεσουάρ σταματούν να λειτουργούν.

3



### Σφάλματα λειτουργίας

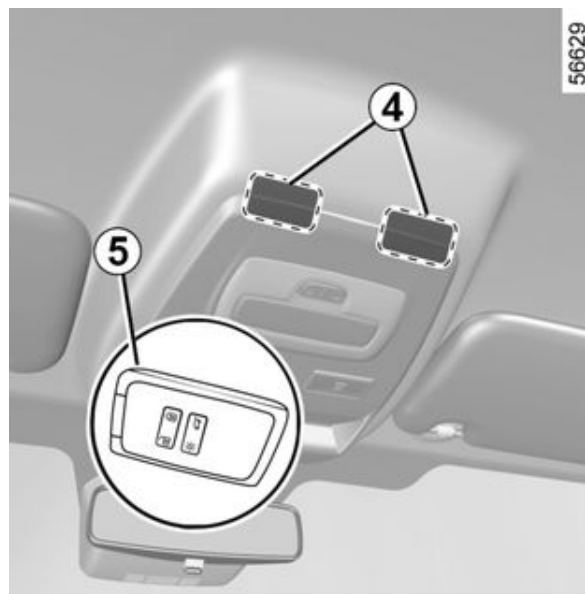

Σε ορισμένες περιπτώσεις, το "hands-free" Intelligent Key ενδέχεται να μη λειτουργεί:

- όταν έχει εκφορτιστεί η μπαταρία του Intelligent Key ή η μπαταρία του αυτοκινήτου είναι εκφορτισμένη κ.λπ.,
- όταν βρίσκεται κοντά σε συσκευές που λειτουργούν στην ίδια συχνότητα (οθόνη, κινητό τηλέφωνο, συσκευή βιντεοπαιχνιδιών κ.λπ.),
- Το αυτοκίνητο βρίσκεται σε περιοχή με έντονη ηλεκτρομαγνητική ακτινοβολία.

Το μήνυμα "Βάλτε την κάρτα στη ζώνη + START" εμφανίζεται στο καντράν.

Πατήστε το πεντάλ του φρένου ή του συμπλέκτη και, στη συνέχεια, τοποθε-

τήστε το Intelligent Key 5 (με την πλευρά του κουμπιού στραμμένη προς το μέρος σας) υπό τη γωνία που υποδεικνύεται σε μία από τις περιοχές τοποθέτησης 4. Πιέστε το πλήκτρο 3 για να θέσετε το όχημα σε λειτουργία. Το μήνυμα σβήνει.

### Λειτουργία Stop and Start



Για να γεμίσει με καύσιμο, ο κινητήρας πρέπει να είναι σβηστός (και όχι μόνο σε κατάσταση αναμονής στην περίπτωση αυτοκινήτων που διαθέτουν τη λειτουργία Stop and Start): απαιτείται να κλείσετε τον διακόπτη του κινητήρα ➔ 197, ➔ 189.

**Κίνδυνος πυρκαγιάς.**

Αυτό το σύστημα επιτρέπει μείωση κατανάλωσης καυσίμου και εκπομπής αερίων του θερμοκηπίου.

Κατά την εκκίνηση του αυτοκινήτου το σύστημα ενεργοποιείται αυτόματα. Κατά την οδήγηση το σύστημα σταματά τον κινητήρα (αναστολή λειτουργίας) όταν το αυτοκίνητο είναι σταματημένο (μποτιλιάρισμα, σταμάτημα σε φανάρι...).

# ΕΚΚΙΝΗΣΗ, ΣΒΉΣΙΜΟ ΤΟΥ ΚΙΝΗΤΗΡΑ

## Συνθήκες αναστολής της λειτουργίας



Πριν βγείτε από το αυτοκίνητο, ο κινητήρας πρέπει να είναι σβηστός (όχι σε λειτουργία αναμονής)

→ 198.



Μην αφήνετε το αυτοκίνητό σας να κινείται, όταν αναστέλλεται η λειτουργία του κινητήρα (το

ενδεικτικό  ανάβει στο καντράν).

Το αυτοκίνητο έχει κινηθεί από την τελευταία του στάση.

## Για το αυτόματο κιβώτιο ταχυτήτων:

– το κιβώτιο ταχυτήτων είναι σε θέση D, M ή N,

και

– το πεντάλ φρένου είναι πατημένο. Ανάλογα με το όχημα, εάν αναβοσβή-

νει η προειδοποιητική λυχνία  και

εμφανιστεί το μήνυμα "Πατήστε το πεντάλ φρένου" στο ταμπλό οργάνων, αυτό σημαίνει ότι το πεντάλ φρένου δεν είναι επαρκώς πατημένο,

και

– το πεντάλ γκαζιού δεν είναι πατημένο,

και

– η ταχύτητα είναι μηδέν.

Ο κινητήρας παραμένει σε κατάσταση αναμονής εάν η θέση P είναι ενεργοποιημένη ή εάν η θέση N είναι ενεργοποιημένη με το χειρόφρενο πατημένο και το πεντάλ του φρένου απελευθερωμένο.

## Για το μηχανικό κιβώτιο ταχυτήτων:

– Το κιβώτιο ταχυτήτων βρίσκεται στη νεκρά θέση (νεκρό σημείο),

και

– το πεντάλ του συμπλέκτη δεν είναι πατημένο. Ανάλογα με το όχημα, εάν αναβοσβήνει η προειδοποιητική λυχνία



και εμφανίζεται το μήνυμα "Αφήστε πεντάλ συμπλέκτη" στο ταμπλό οργάνων, αυτό σημαίνει ότι το πεντάλ του συμπλέκτη δεν έχει απελευθερωθεί επαρκώς,

και

– η ταχύτητα του αυτοκινήτου είναι μηδέν.

## Για όλα τα αυτοκίνητα:

Το ενδεικτικό προειδοποίησης  στο καντράν ανάβει όταν ο κινητήρας είναι σε λειτουργία αναμονής. Οι εξοπλισμοί του αυτοκινήτου παραμένουν σε λειτουργία όταν ο κινητήρας έχει σβήσει.

Όταν ο κινητήρας περνάει σε αναστολή, η υποβοήθηση τιμονιού μπορεί να μην λειτουργεί πλέον.

Σε αυτήν την περίπτωση μπορεί να λειτουργήσει και πάλι όταν ο κινητήρας δεν είναι πλέον σε αναστολή ή η ταχύτητα υπερβεί την ταχύτητα περίπου 1 μίλια την ώρα (1 χλμ. / ώρα) (κατηφόρες, κλίση, κ.λπ.).

## Εμποδίστε την αναστολή της λειτουργίας του κινητήρα

Σε ορισμένες περιπτώσεις, όπως κατά την είσοδο σε διασταύρωση, μπορείτε, με το σύστημα ενεργοποιημένο, να κρατήσετε σε λειτουργία τον κινητήρα, προκειμένου να είναι δυνατή η γρήγορη εκκίνηση.

## Για αυτοκίνητα εξοπλισμένα με αυτόματο κιβώτιο ταχυτήτων:

Κρατήστε το αυτοκίνητο ακινητοποιημένο πιέζοντας ελαφρά το πεντάλ φρένου.

## ΕΚΚΙΝΗΣΗ, ΣΒΉΣΙΜΟ ΤΟΥ ΚΙΝΗΤΗΡΑ

Για τα αυτοκίνητα που είναι εξοπλισμένα με μηχανικό κιβώτιο ταχυτήτων:

Κρατήστε πατημένο το πεντάλ του συμπλέκτη.

3

**Έξοδος από την αναστολή λειτουργίας του κινητήρα**

Για το αυτόματο κιβώτιο ταχυτήτων:

- όταν η πόρτα του οδηγού είναι ανοιχτή;
- όταν η ζώνη ασφαλείας του οδηγού δεν είναι δεμένη,
- στον χειροκίνητο τρόπο λειτουργίας, τα χειριστήρια αλλαγής ταχυτήτων είναι ενεργοποιημένα,
- το πεντάλ του φρένου απελευθερώνεται και η θέση D ή M (ανάλογα με το αυτοκίνητο) ενεργοποιείται,
- το πεντάλ του φρένου απελευθερώνεται, η θέση N είναι ενεργοποιημένη και το χειρόφρενο είναι λυμένο,
- το πεντάλ του φρένου πατιέται ξανά, η θέση P είναι ενεργοποιημένη ή η θέση N είναι ενεργοποιημένη και το χειρόφρενο πατημένο,
- η θέση R είναι ενεργοποιημένη,
- το πεντάλ γκαζιού είναι πατημένο.

Για το μηχανικό κιβώτιο ταχυτήτων:



**Για τα αυτοκίνητα που είναι εξοπλισμένα με μηχανικό κιβώτιο ταχυτήτων**

Η επανεκκίνηση ενδέχεται να διακοπεί εάν ελευθερώσετε το πεντάλ συμπλέκτη πολύ γρήγορα ενώ η σχέση είναι επιλεγμένη.



Σε περίπτωση που ο κινητήρας σβήσει μόνος του, αν το σύστημα είναι σε λειτουργία, το πάτημα του πεντάλ του συμπλέκτη ως το τέρμα, θέτει ξανά σε λειτουργία τον κινητήρα.

- όταν ανοίγετε την πόρτα του οδηγού, χωρίς να έχετε επιλέξει κάποια σχέση και με το πεντάλ του συμπλέκτη ελεύθερο,
- όταν λύνετε τη ζώνη ασφαλείας του οδηγού, χωρίς να έχετε επιλέξει κάποια σχέση και με το πεντάλ του συμπλέκτη ελεύθερο,
- το κιβώτιο ταχυτήτων είναι σε ουδέτερη θέση και το πεντάλ συμπλέκτη είναι ελαφρά πατημένο,
- επιλεγμένη ταχύτητα και πεντάλ συμπλέκτη εντελώς πατημένο.

Ιδιαίτερη περίπτωση:

**Ειδική σημείωση:** ανάλογα με το αυτοκίνητο, εάν απενεργοποιήσετε την ανάφλεξη, όταν ο κινητήρας είναι σε λειτουργία αναμονής, η προειδοποιητική

λύχνα  μπορεί να εμφανίζεται στο καντράν.

**Συνθήκες μη αναστολής της λειτουργίας του κινητήρα**



Πριν από οποιαδήποτε ενέργεια στον χώρο του κινητήρα, πρέπει να κλείσετε τον διακόπτη κινητήρα → 198.

Ορισμένες συνθήκες δεν επιτρέπουν στο σύστημα την αναστολή της λειτουργίας του κινητήρα, κυρίως όταν:

**Για όλα τα αυτοκίνητα:**

- η πόρτα του οδηγού δεν είναι κλειστή,
- η ζώνη ασφαλείας του οδηγού δεν είναι δεμένη ή δεν δέθηκε κατά την έναρξη της οδήγησης,
- έχετε βάλει την όπισθεν,
- η λειτουργία Park Assist είναι σε λειτουργία,

## ΕΚΚΙΝΗΣΗ, ΣΒΉΣΙΜΟ ΤΟΥ ΚΙΝΗΤΗΡΑ

- το καπό κινητήρα δεν είναι ασφαλισμένο,
- η εξωτερική θερμοκρασία είναι πολύ χαμηλή ή πολύ υψηλή,
- η μπαταρία δεν είναι επαρκώς φορτισμένη,
- η διαφορά ανάμεσα στην εσωτερική θερμοκρασία του αυτοκινήτου και το όριο θερμοκρασίας του αυτόματου κλιματισμού είναι πολύ υψηλά,
- το υψόμετρο είναι πολύ μεγάλο,
- η κλίση είναι πολύ απότομη για τα αυτοκίνητα που είναι εξοπλισμένα με αυτόματο κιβώτιο ταχυτήτων,
- η λειτουργία "Καθαρή ορατότητα" είναι ενεργοποιημένη → 328,
- η θερμοκρασία του κινητήρα δεν είναι επαρκής,
- το σύστημα ελέγχου εκπομπής καυσαερίων είναι σε λειτουργία αναγέννησης,
- ...

Ανάλογα με το μοντέλο του αυτοκινήτου, στο καντράν εμφανίζεται το ενδει-

κτικό προειδοποίησης  και σας ειδοποιεί ότι η δυνατότητα αναστολής λειτουργίας του κινητήρα δεν είναι διαθέσιμη. Στο καντράν ενδέχεται να εμφανιστεί το ενδεικτικό συνοδευόμενο από κάποιο μήνυμα:

- "Βελτιστοποίηση φόρτισης μπαταρίας" για την ιεράρχηση της φόρτισης της μπαταρίας,

- "Προτεραιότητα άνεσης θέρμανσης" για να δοθεί προτεραιότητα στον κλιματισμό,
- "Προτεραιότητα λειτουργίας κινητήρα" για να δοθεί προτεραιότητα στις λειτουργίες του κινητήρα.

### Ιδιαιτερότητα αυτόματης επανεκκίνησης του κινητήρα



Πριν βγείτε από το αυτοκίνητο, ο κινητήρας πρέπει να είναι σβηστός (όχι σε λειτουργία αναμονής)

→ 198.

Υπό ορισμένες συνθήκες, ο κινητήρας μπορεί να ξεκινήσει ξανά χωρίς επεμβαση, για τη δική σας ασφάλεια και άνεση.

Αυτό μπορεί να συμβεί όταν:

- η εξωτερική θερμοκρασία είναι πολύ χαμηλή ή πολύ υψηλή,
- η λειτουργία "Καθαρή ορατότητα" είναι ενεργοποιημένη → 328,
- η μπαταρία δεν είναι επαρκώς φορτισμένη,
- η ταχύτητα του αυτοκινήτου υπερβαίνει τα 5 km/h (σε κατηφόρα...),
- το πεντάλ φρένου πιέζεται επανειλημμένα ή υπάρχει απαίτηση συστήματος πέδησης,

– ...

Ανάλογα με το μοντέλο του αυτοκινήτου, στο καντράν εμφανίζεται το ενδει-

κτικό προειδοποίησης  και σας ειδοποιεί για την αυτόματη επανεκκίνηση του κινητήρα.

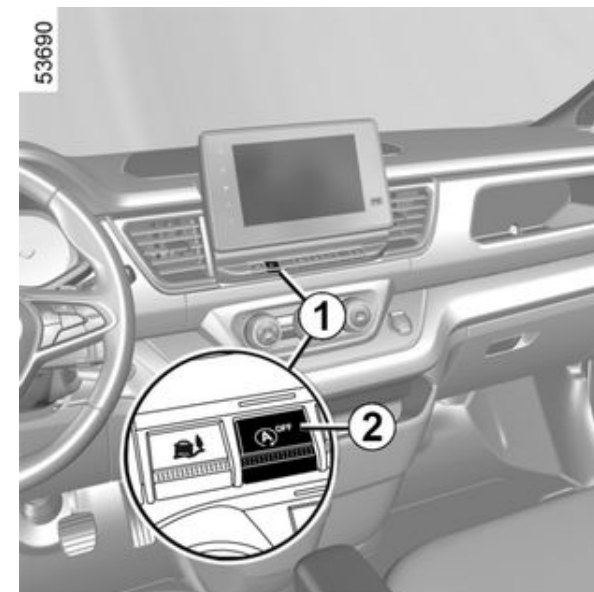

Ανάλογα με το μοντέλο του αυτοκινήτου, στο καντράν εμφανίζεται το ενδει-

κτικό προειδοποίησης  συνοδευόμενο ενδεχομένως από κάποιο μήνυμα:

- "Βελτιστοποίηση φόρτισης μπαταρίας" για την ιεράρχηση της φόρτισης της μπαταρίας,

## ΕΚΚΙΝΗΣΗ, ΣΒΉΣΙΜΟ ΤΟΥ ΚΙΝΗΤΗΡΑ

- "Προτεραιότητα άνεσης θέρμανσης" για να δοθεί προτεραιότητα στον κλιματισμό,
- "Προτεραιότητα λειτουργίας κινητήρα" για να δοθεί προτεραιότητα στις λειτουργίες του κινητήρα.

3



**Ιδιαίτερη επισήμανση:** με τον κινητήρα σε κατάσταση αναμονής, πατήστε τον διακόπτη **1** για να επανεκκινηθεί αυτόματα ο κινητήρας.

### Απενεργοποίηση, ενεργοποίηση της λειτουργίας

Πιέστε τον διακόπτη **1** για να απενεργοποιήσετε τη λειτουργία. Στο ταμπλό οργάνων εμφανίζεται το μήνυμα "Stop & Start ανενεργό" και ανάβει η ενσωματωμένη ενδεικτική λυχνία **2** στον διακόπτη **1**.

Με ένα νέο πάτημα, το σύστημα επανενεργοποιείται. Το μήνυμα "Stop & Start ενεργό" εμφανίζεται στο ταμπλό οργάνων και η ενσωματωμένη ενδεικτική λυχνία **2** στο διακόπτη **1** σβήνει.

Σε κάθε σκόπιμη εκκίνηση του αυτοκινήτου το σύστημα επανενεργοποιείται αυτόματα ➔ **198**.

### Προβλήματα στη λειτουργία

Όταν στο ταμπλό οργάνων εμφανιστεί το μήνυμα "Ελέγξτε Stop & Start", συνοδευόμενο από το άναμμα της ενσωματωμένης ενδεικτικής λυχνίας **2** στο διακόπτη **1**, αυτό σημαίνει ότι το σύστημα είναι απενεργοποιημένο.

Απευθυνθείτε σε ένα Επίσημο Συνεργείο της μάρκας

# ΧΕΙΡΙΣΤΗΡΙΟ ΤΑΧΥΤΗΤΩΝ

## Έλεγχος ταχυτήτων, ηλεκτρονικός μοχλός

### Μοχλός επιλογής 1



**R:** όπισθεν

**N:** νεκρά

**D:** ταχύτητα εμπρός

**P:** στάθμευση, κουμπί 2



Η ενδεικτική λυχνία 3 στο καντράν υποδεικνύει τη θέση του μοχλού επιλογής που είναι ενεργοποιημένος 1.



Ελέγξτε ότι η ενδεικτική λυχνία P στο καντράν και η ενδεικτική λυχνία που είναι ενσωματωμένη στο κουμπί 2 εμφανίζονται πριν εγκαταλείψετε το αυτοκίνητο.

**Κίνδυνος απώλειας ακινητοποίησης του αυτοκινήτου.**

### Λειτουργία

Με το αυτοκίνητο ακινητοποιημένο, ξεκινήστε το αυτοκίνητο. Πατήστε το πε-

ντάλ φρένου (η προειδοποιητική λυχνία 4 εξαφανίζεται από το καντράν). Επιλέξτε την επιθυμητή θέση (R, N, D).

Ο μοχλός πρέπει να μετακινηθεί μόνο στη θέση D, N ή στη θέση R ενώ το αυτοκίνητο είναι σταματημένο, το πόδι σας είναι στο πεντάλ φρένου και το πεντάλ γκαζιού απελευθερωμένο.

**Σημείωση:** η ενδεικτική λυχνία 4 εμφανίζεται στο καντράν κάθε φορά που είναι απαραίτητο να πατήσετε το πεντάλ φρένου για να αλλάξετε θέση στο αυτόματο κιβώτιο ταχυτήτων.

### Λειτουργία



Μετακινήστε τον μοχλό επιλογής 1 κατά μία ή δύο εγκοπές προς τα μπροστά

3

## ΧΕΙΡΙΣΤΗΡΙΟ ΤΑΧΥΤΗΤΩΝ

ή πίσω, για επιλογή της επιθυμητής θέσης (**R**, **N**, **D**) και στη συνέχεια αφήστε τον μοχλό και θα επιστρέψει στη σταθερή του θέση.

Η επιλεγμένη θέση ανάβει στο καντράν.

3

Εάν ορισμένες συνθήκες αποτρέπουν τη μετάβαση από μια θέση σε άλλη, η αρχική θέση αναβοσβήνει στο καντράν.

### Για να ενεργοποιήσετε τη θέση **P**



Με το αυτοκίνητο σταματημένο και τον κινητήρα σε λειτουργία, πατήστε το κουμπί **2** για να επιλέξετε τη θέση **P**. Η προειδοποιητική λυχνία στο πλήκτρο **2** ανάβει με πορτοκαλί χρώμα, μόλις επιλεγθεί η θέση του κιβωτίου ταχυτήτων **P**.



Η θέση **P** του κιβωτίου ταχυτήτων δεν αντικαθιστά την ενεργοποίηση του χειρόφρενου.

### Για να καταργήσετε την επιλογή της θέσης **P**

Με το αυτοκίνητο ακινητοποιημένο και τον κινητήρα αναμμένο, πατήστε το πεντάλ του φρένου και, μετακινήστε τον μοχλό επιλογής **1** προς τα εμπρός ή προς τα πίσω ανάλογα με την επιθυμητή θέση. Η προειδοποιητική λυχνία του κουμπιού **2** σβήνει.

Εάν το πεντάλ του φρένου δεν είναι πατημένο τέρμα, το μήνυμα "Πατήστε το πεντάλ φρένου" και η προειδοποιητική λυχνία **4** εμφανίζονται στο καντράν.

**Σημείωση:** στη θέση **R N** ή **D**, με το αυτοκίνητο σταματημένο ή να κινείται με ταχύτητα κάτω των 3 χλμ./ώρα περίπου, όταν ο οδηγός ανοίγει την πόρτα του ή λύνει τη ζώνη ασφαλείας του, η θέση **P** ενεργοποιείται αυτόματα χωρίς καμία ενέργεια από τον οδηγό, χωρίς κανένα ηχητικό σήμα ή μήνυμα στο καντράν. Η προειδοποιητική λυχνία **P** εμφανίζεται στο καντράν και η ενδεικτική λυχνία που είναι ενσωματωμένη στο κουμπί **P** ανάβει.

### Για να επιλέξετε τη νεκρά (**N**)

Με το αυτοκίνητο σταματημένο και τον κινητήρα σε λειτουργία, για να επιλέξετε τη θέση **N**, πατήστε παρατεταμένα τον μοχλό επιλογής **1** κατά μία εγκοπή προς τα εμπρός ή πίσω, ανάλογα με την επιλεγμένη σχέση μετάδοσης.

### Για την επιλογή της πορείας εμπρός (θέση **D**)

Με το αυτοκίνητο ακινητοποιημένο, τον κινητήρα σε λειτουργία και πατώντας το πεντάλ φρένου, μετακινήστε τον μοχλό επιλογής ταχύτητας **1** κατά δύο εγκοπές προς τα πίσω για να επιλέξετε τη θέση **D**.

Εάν δεν ισχύει κάποια από τις συνθήκες, η προειδοποιητική λυχνία **4** θα εμφανιστεί στο καντράν για περίπου 15 δευτερόλεπτα.

Στην πλειονότητα των συνθηκών οδήγησης, δεν θα χρειάζεται πλέον να χρησιμοποιείτε τον μοχλό ταχυτήτων: οι ταχύτητες αλλάζουν αυτόματα, την κατάλληλη στιγμή, με την κατάλληλη ταχύτητα του κινητήρα, επειδή το αυτοματοποιημένο σύστημα λαμβάνει υπόψη το φορτίο του αυτοκινήτου, το προφίλ του δρόμου και το επιλεγμένο στυλ οδήγησης.

**Σημείωση:** με τον κινητήρα σε λειτουργία και ταχύτητα αυτοκινήτου μεταξύ 0 και 8 χλμ./ώρα στη θέση **N** ή **R**,

## ΧΕΙΡΙΣΤΗΡΙΟ ΤΑΧΥΤΗΤΩΝ

χρειάζεται να πατήσετε το πεντάλ του φρένου προκειμένου να επιλέξετε τη θέση **D**. Αυτό χρησιμεύει στους ελιγμούς παρκαρίσματος, καθώς εκεί χρειάζονται πολλές εναλλαγές εμπροσθοπορείας και οπισθοπορείας.

### Οικονομική οδήγηση

Όταν κινείστε, αφήνετε πάντοτε το μοχλό στη θέση **D**, με ελαφρύ πάτημα του πεντάλ γκαζιού, οι σχέσεις αλλάζουν αυτόματα σε πιο χαμηλό αριθμό στροφών κινητήρα.

### Επιταχύνσεις και προσπεράσματα

Πατήστε το πεντάλ του γκαζιού απότομα και έως το τέρμα (μέχρι να ξεπεράσετε το σκληρό σημείο του πεντάλ).

**Με τον τρόπο αυτόν και πάντα μέσα στα μέτρα των δυνατοτήτων του κινητήρα, σας δίνεται η δυνατότητα να κατεβάσετε ταχύτητα ώστε να επιλέξετε τη βέλτιστη σχέση (κικντάουν).**

### Για την επιλογή της οπισθοπορείας (θέση **R**)

Με το αυτοκίνητο ακινητοποιημένο, τον κινητήρα σε λειτουργία και πατώντας το πεντάλ φρένου, μετακινήστε τον μοχλό επιλογής ταχύτητας **1** κατά δύο εγκοπές προς τα εμπρός για να επιλέξετε τη θέση **R**.

Εάν το πεντάλ φρένου δεν πατηθεί, η προειδοποιητική λυχνία **4** εμφανίζεται

στο καντράν για περίπου 15 δευτερόλεπτα.

**Σημείωση:** με τον κινητήρα σε λειτουργία και το όχημα να κινείται με ταχύτητα μεταξύ περίπου 0 και 8 χλμ./ώρα στη θέση **N** ή **D** το πεντάλ φρένου θα πρέπει να είναι πατημένο για να επιλέξετε τη θέση **R**. Αυτό χρησιμεύει στους ελιγμούς παρκαρίσματος, καθώς εκεί χρειάζονται πολλές εναλλαγές εμπροσθοπορείας και οπισθοπορείας.

### Χειριστήρια αλλαγής ταχύτητας **5** και **6**



Τα χειριστήρια **5** και **6** σας επιτρέπουν να αλλάζετε ταχύτητες ενώ έχει επιλεγεί η θέση **D**.

**5:** Για να κατεβάσετε σχέση.

**6:** Για να ανεβάσετε σχέση.

Οι θέσεις **P**, **N** και **R** δεν μπορούν να προσεγγιστούν με τη χρήση των χειριστηρίων.

### Οδήγηση με το χειροκίνητο τρόπο λειτουργίας

Κατά την οδήγηση στη θέση **D**, μπορείτε να επιλέξετε τη χειροκίνητη λειτουργία οδήγησης με τα χειριστήρια **5** και **6** στο τιμόνι. Διατίθενται δύο λειτουργίες χειροκίνητης οδήγησης:

– η "προσωρινή" χειροκίνητη λειτουργία μπορεί να χρησιμοποιηθεί για να αναγκάσει την αλλαγή ταχυτήτων πατώντας για λίγο ένα από τα δύο χειριστήρια. Η λειτουργία οδήγησης **D** και η επιλεγμένη σχέση εμφανίζονται στο καντράν.

**Σημείωση:** το κιβώτιο επανέρχεται αυτόματα στον αυτόματο τρόπο λειτουργίας **D** εάν η επιλεγμένη ταχύτητα δεν είναι η πλέον βέλτιστη για την απόδοση του αυτοκινήτου, ή εάν δεν έχει πραγματοποιηθεί κάποια ενέργεια με τα χειριστήρια για κάποιο χρονικό διάστημα.

– ο μόνιμος χειροκίνητος τρόπος λειτουργίας ενεργοποιείται κρατώντας πατημένο ένα από τα δύο χειριστήρια. Η λειτουργία οδήγησης **M** και η επιλεγμένη σχέση εμφανίζονται στο καντράν.

## ΧΕΙΡΙΣΤΗΡΙΟ ΤΑΧΥΤΗΤΩΝ

3

**Σημείωση:** μπορείτε να επιστρέψετε στον αυτόματο τρόπο λειτουργίας πατώντας και κρατώντας πατημένο το δεξί χειριστήριο ή τραβώντας και κρατώντας τον μοχλό ενός αγγίγματος **1** κατά δύο εγκοπές προς τα πίσω.

Σε όλες τις περιπτώσεις:

- για να κατεβάσετε ταχύτητα, πιέστε το αριστερό χειριστήριο,
- για να ανεβάσετε ταχύτητα, πιέστε το δεξιό χειριστήριο.

**Σημείωση:** ανάλογα με την οθόνη, η ενδεικτική λυχνία " + " δίπλα στη θέση ταχύτητας προτείνει να αλλάζετε ταχύτητα προς τα πάνω.

### Εξαιρετικές περιπτώσεις

Υπό ορισμένες συνθήκες οδήγησης (που έχουν ως αποτέλεσμα, για παράδειγμα, την προστασία του κινητήρα, την ενεργοποίηση του ηλεκτρονικού ελέγχου ευστάθειας (ESC) κ.λπ.), το αυτόματο σύστημα μπορεί να αλλάξει αυτόματα ταχύτητα.

Ομοίως, για την αποφυγή "λανθασμένων χειρισμών", η αλλαγή ταχύτητας μπορεί να μη γίνει αποδεκτή από τον "αυτοματισμό" σε αυτήν την περίπτωση, η ένδειξη της σχέσης αναβοσβήνει για μερικά δευτερόλεπτα για να σας ενημερώσει.

### Εξαιρετική περίπτωση

– **Εάν ο τύπος οδοστρώματος ή οι κλιματολογικές συνθήκες** (ανωφέρεια με μεγάλη κλίση, απότομη κατωφέρεια, χιόνι, άμμος ή λάσπη μεγάλου βάθους) καθιστούν δύσκολη τη διατήρηση της αυτόματης λειτουργίας, ανάλογα με το αυτοκίνητο, συνιστάται να περάσετε σε χειροκίνητη λειτουργία με τα χειριστήρια. Αυτό θα αποτρέψει το "αυτόματο κιβώτιο ταχυτήτων" από το να αλλάζει επανειλημμένα ταχύτητες κατά την οδήγηση σε ανηφόρα και θα επιτρέψει το φρενάρισμα του κινητήρα σε μεγάλες κατηφόρες.

– **Σε κρίο καιρό**, για να αποφύγετε το σβήσιμο, βάλτε μπροστά τον κινητήρα και περιμένετε μερικά δευτερόλεπτα προτού αποσυνδέσετε τη θέση **P** ή **N** και μετακινήσετε τον μοχλό στη θέση **D** ή **R**.

### Στάθμευση του αυτοκινήτου

Η θέση **P** επιλέγεται αυτόματα όταν:

- σβήνει ο κινητήρας,
- όταν η ζώνη ασφαλείας του οδηγού δεν είναι δεμένη ή η πόρτα του οδηγού είναι ανοιχτή, με το αυτοκίνητο σταματημένο.

Η προειδοποιητική λυχνία **P** εμφανίζεται στο καντράν και η ενδεικτική λυχνία που είναι ενσωματωμένη στο κουμπί **P** ανάβει.

**Βεβαιωθείτε ότι το αυτόματο χειρόφρενο είναι δεμένο.**

**Σημείωση:** εάν το αυτοκίνητο είναι σταθμευμένο σε απότομη πλαγιά με ενεργοποιημένη τη θέση **P**, το μήνυμα "Δέστε το χειρόφρενο" εμφανίζεται στο ταμπλό οργάνων συνοδευόμενο από ένα ηχητικό σήμα.



Η θέση **P** πρέπει να ενεργοποιείται μόνο όταν το αυτοκίνητο είναι σταματημένο.



Στις ανηφόρες, για να παραμείνει σταματημένο, μην αφήνετε το πόδι σας στο γκάζι.

**Κίνδυνος υπερθέρμανσης στο αυτόματο κιβώτιο ταχυτήτων.**



Για λόγους ασφαλείας, μη σβήνετε ποτέ τον κινητήρα πριν το αυτοκίνητο σταματήσει εντελώς.

### Περίοδος συντήρησης

## ΧΕΙΡΙΣΤΗΡΙΟ ΤΑΧΥΤΗΤΩΝ

Ανατρέξτε στο εγχειρίδιο συντήρησης του αυτοκινήτου σας και συμβουλευτείτε ένα επίσημο Συνεργείο της μάρκας για να ελέγξετε εάν απαιτείται προγραμματισμένη συντήρηση του αυτόματου κιβωτίου ταχυτήτων.

Εάν δεν απαιτείται συντήρηση, δεν χρειάζεται να συμπληρώσετε λάδι.

### Σφάλματα λειτουργίας

– **Κατά την οδήγηση**, εάν εμφανιστεί το μήνυμα "Ελέγξτε αυτ.κιβώτ.ταχυτ." στο καντράν, υποδεικνύει βλάβη.

Συμβουλευθείτε το συντομότερο έναν Εξουσιοδοτημένο Επισκευαστή της μάρκας,

– **Κατά την οδήγηση**, εάν εμφανιστεί στο καντράν το μήνυμα "Υπερθέρμανση κιβωτ. ταχυτήτων", σταματήστε το συντομότερο δυνατό για να αφήσετε το κιβώτιο ταχυτήτων να κρυώσει μέχρι να εξαφανιστεί το μήνυμα,

Σε περίπτωση βλάβης του κινητήρα ή ηλεκτρικής βλάβης (πρόβλημα στην μπαταρία) που επηρεάζουν τη λειτουργία του αυτόματου κιβωτίου, βεβαιωθείτε ότι το όχημα έχει ακινητοποιηθεί σωστά.



Σε περίπτωση χτυπήματος στο κάτω μέρος του αυτοκινήτου, ενώ κάνει κάποιο ελιγμό (παρά-

δειγμα: επαφή με κολωνάκι, πολύ ψηλό πεζοδρόμιο ή άλλο αστικό εξοπλισμό), ενδέχεται να προκληθεί ζημιά στο αυτοκίνητο (παράδειγμα: παραμόρφωση άξονα), στο ηλεκτρικό κύκλωμα ή στην μπαταρία κίνησης.

Μην αγγίζετε τα μέρη του κυκλώματος ή ενδεχόμενα υγρά που έχουν προκύψει από διαρροές. Για να αποφύγετε οποιονδήποτε κίνδυνο ατυχήματος, ζητήστε έλεγχο του αυτοκινήτου από ένα Επίσημο Συνεργείο της μάρκας. **Κίνδυνοι σοβαρών τραυματισμών ή ηλεκτροπληξιών που μπορεί να οδηγήσουν στον θάνατο.**

## ΜΟΧΛΟΣ ΤΑΧΥΤΗΤΩΝ

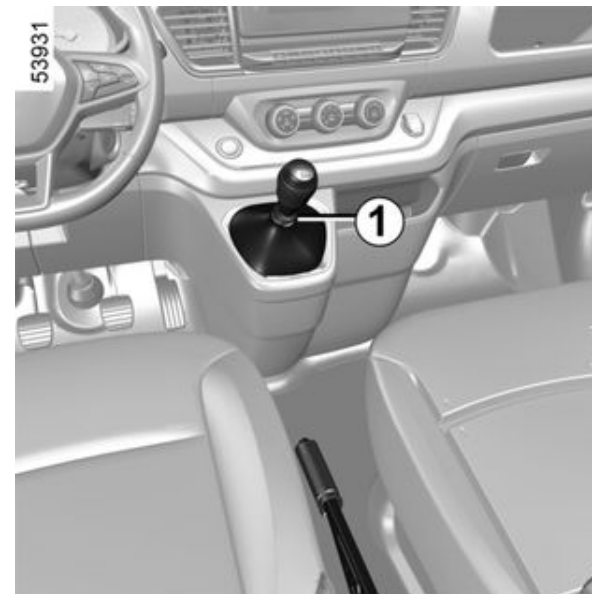

3



Όταν το αυτοκίνητο είναι σταματημένο, ανάλογα με την κλίση ή/και το φορτίο του αυτοκινήτου, μπορεί να χρειαστεί να τραβήξετε το φρένο στάθμευσης για δύο δόντια παραπάνω και να επιλέξετε μια ταχύτητα (1<sup>η</sup> ταχύτητα ή όπισθεν) για τα αυτοκίνητα που διαθέτουν μηχανικό κιβώτιο αυτοκινήτων ή τη θέση **P** για τα αυτοκίνητα που διαθέτουν αυτόματο κιβώτιο ταχυτήτων.

## ΧΕΙΡΙΣΤΗΡΙΟ ΤΑΧΥΤΗΤΩΝ

3



Σε περίπτωση χτυπήματος στο κάτω μέρος του αυτοκινήτου (παράδειγμα: επαφή με κολωνάκι,

πολύ ψηλό πεζοδρόμιο ή άλλο αστικό εξοπλισμό), ενδέχεται να προκληθεί ζημιά στο αυτοκίνητο (παράδειγμα: παραμόρφωση άξονα...).

Για να αποφύγετε οποιονδήποτε κίνδυνο ατυχήματος, ζητήστε έλεγχο του αυτοκινήτου από ένα Επίσημο Συνεργείο της μάρκας.

### Για να βάλετε την όπισθεν

#### **Αυτοκίνητο με χειροκίνητο κιβώτιο**

**ταχυτήτων:** μετακινήστε τον μοχλό στην νεκρά θέση και, στη συνέχεια, μετακινήστε τον μοχλό στην όπισθεν.

Ο δακτύλιος **1** πρέπει να ανασηκωθεί μέχρι το κουμπί του μοχλού ταχυτήτων για να ενεργοποιηθεί η όπισθεν.

#### **Στα αυτοκίνητα με αυτόματο κιβώτιο**

**ταχυτήτων:** τα φώτα όπισθεν ανάβουν μόλις συμπλακεί η όπισθεν (εάν ο διακόπτης εκκίνησης είναι ανοιχτός).

Οχήματα εξοπλισμένα με σύστημα υποβοήθησης στάθμευσης → **305**.

# ΧΕΙΡΟΦΡΕΝΟ

## Χειρόφρενο

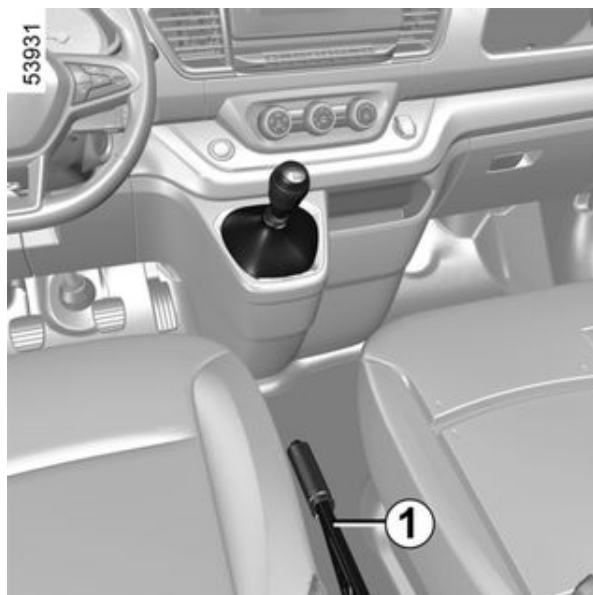

Κατά την οδήγηση, φροντίζετε να είναι εντελώς λυμένο το χειρόφρενο (κόκκινο ενδεικτικό σβηστό), διαφορετικά υπάρχει κίνδυνος υπερθέρμανσης ή φθοράς.

## Για να το λύσετε

Τραβήξτε τον μοχλό ελαφρώς προς τα πάνω, πατήστε το κουμπί **1** και, στη συνέχεια, κατεβάστε τον μοχλό στο δάπεδο.

Εάν κινείστε με το χειρόφρενο όχι τελείως λυμένο, το κόκκινο ενδεικτικό στο καντράν θα μείνει αναμμένο.

## Για να το δέσετε

Τραβήξτε το προς τα επάνω, βεβαιωθείτε ότι το αυτοκίνητο είναι πράγματι ακινητοποιημένο.

## ΙΔΙΑΙΤΕΡΟΤΗΤΕΣ ΕΚΔΟΣΕΩΝ ΜΕ ΚΙΝΗΤΗΡΑ ΠΕΤΡΕΛΑΪΟΥ

### Στροφές πετρελαιοκινητήρα

3



Μη σταθμεύετε και μην αφήνετε τον κινητήρα να λειτουργεί σε περιοχές όπου εύφλεκτες ουσίες ή υλικά, όπως χορτάρι ή φύλλα, μπορεί να έλθουν σε επαφή με τη ζεστή εξάτμιση.

Κατά την οδήγηση, για να αποφύγετε την πρόκληση ζημιάς στον κινητήρα, μην αφήνετε ποτέ τις στροφές του κινητήρα να υπερβαίνουν τις 4.500 στροφές ανά λεπτό, ανεξάρτητα από την ταχύτητα που είναι ενεργοποιημένη.

Εάν εμφανιστεί το μήνυμα "Ελέγξτε σύστημα αντιρρύπανσης" μαζί με τις

προειδοποιητικές λυχνίες  και

, συμβουλευτείτε αμέσως έναν εγκεκριμένο αντιπρόσωπο.

Κατά την οδήγηση, ανάλογα με την ποιότητα του καυσίμου που χρησιμοποιείται, σε εξαιρετικές περιπτώσεις μπορεί να εμφανιστεί λευκός καπνός.

Αυτό οφείλεται στον αυτόματο καθαρισμό του φίλτρου σωματιδίων και δεν έχει επιπτώσεις στη συμπεριφορά του αυτοκινήτου

### Άδειο ρεζερβουάρ

Μετά το γέμισμα του ρεζερβουάρ μετά από **πλήρη αποστράγγιση του καυσίμου**, απαιτείται εκ νέου εξαέρωση του συστήματος καυσίμου → **189** προτού εκκινηθεί ο κινητήρας.

### Ετικέτα αδιαφάνειας καπνού κινητήρα

43218-2



Μπορείτε να βρείτε τις πληροφορίες **1** στην ετικέτα **A** που βρίσκεται κολλημένη στον χώρο του κινητήρα ή, ανάλογα με το αυτοκίνητο, στην πινακίδα αναγνώρισης του αυτοκινήτου → **424**.

**1.** Εκπομπή καυσαερίων πετρελαιοκινητήρα.

### Προληπτικά μέτρα για το χειμώνα



Μη σταθμεύετε και μην αφήνετε τον κινητήρα να λειτουργεί σε περιοχές όπου εύφλεκτες ουσίες ή υλικά, όπως χορτάρι ή φύλλα, μπορεί να έλθουν σε επαφή με τη ζεστή εξάτμιση.

Για να αποφύγετε τα προβλήματα σε καιρό παγετού:

- Φροντίστε η μπαταρία σας να είναι πάντοτε καλά φορτισμένη,
- διατηρείτε πάντοτε το ρεζερβουάρ του πετρελαίου σχετικά γεμάτο, ώστε να αποφεύγεται η συμπύκνωση υδρατμών στο βάθος του ρεζερβουάρ.

### Φίλτρο σωματιδίων

Το φίλτρο σωματιδίων χρησιμοποιείται στην επεξεργασία καυσαερίων από πετρελαιοκινητήρες.

Ανάλογα με το μοντέλο, το ενδεικτικό

προειδοποίησης  που εμφανίζεται στο καντράν υποδεικνύει ότι η το φίλτρο παρουσιάζει έμφραξη και απαιτείται καθαρισμός.

## ΙΔΙΑΙΤΕΡΟΤΗΤΕΣ ΕΚΔΟΣΕΩΝ ΜΕ ΚΙΝΗΤΗΡΑ ΠΕΤΡΕΛΑΪΟΥ

**Σημείωση:** ανάλογα με το αυτοκίνητο, όταν το φίλτρο σωματιδίων λειτουργεί και δεν απαιτεί καμία ενέργεια από τον οδηγό, εμφανίζεται το μήνυμα "Δεν απαιτείται αναγέννηση ΦΣ" στο καβντράν για να τον ενημερώσει.

### Αυτόματη αναζωογόνηση

Για τον σκοπό αυτό, όταν εμφανίζεται

το ενδεικτικό προειδοποίησης , συνεχίστε να οδηγείτε σύμφωνα με τις συνθήκες κυκλοφορίας και να τηρείτε το όριο ταχύτητας έως ότου πάψει να εμφανίζεται το ενδεικτικό προειδοποίησης. Εάν είναι δυνατόν, μην αφήνετε τις στροφές του κινητήρα να πέσουν κάτω από 2000 σ.α.λ.

Το ενδεικτικό προειδοποίησης πρέπει να σβήσει μετά από περίπου 10 έως 20 λεπτά ➔ 157.



Για να διευκολυνθεί η αυτόματη αναζωογόνηση του φίλτρου σωματιδίων, κάντε μια παρατεταμένη διαδρομή (τουλάχιστον 20 λεπτών) σε βασικούς οδικούς άξονες κάθε 200 χλμ.

Η εμφάνιση του ενδεικτικού προειδοποίησης  στην οθόνη του κα-

ντράν μπορεί να συνοδεύονται από μια αύξηση των στροφών του κινητήρα και τη λειτουργία του κυκλώματος ψύξης για τον καθαρισμό του φίλτρου σωματιδίων.

**Σημείωση:** Το ενδεικτικό προειδοποίησης ενδέχεται να εμφανιστεί ξανά, εάν δεν πληρούνται πλήρως οι συνθήκες οδήγησης όσον αφορά τον καθαρισμό του φίλτρου. Εάν το αυτοκίνητο είναι σταματημένο ή οι στροφές του κινητήρα είναι χαμηλότερες από τις 2.000 σ.α.λ. πριν σβήσει το ενδεικτικό, ενδέχεται να χρειαστεί να ξεκινήσετε τη διαδικασία από την αρχή.

### Χειροκίνητη αναγέννηση

(ανάλογα με το μοντέλο του αυτοκινήτου)



Μην ξεκινήσετε την αναζωογόνηση σε γκαράζ ή σε περιορισμένο χώρο.

**Κίνδυνοι δηλητηρίασης ή ασφυξίας από τις εκπομπές καυσαερίων.**

Βεβαιωθείτε ότι κανείς δεν είναι κοντά στην εξάτμιση κατά την αναζωογόνηση.

**Κίνδυνος εγκαυμάτων.**

Μη σταθμεύετε το αυτοκίνητο σε περιοχές όπου εύφλεκτες ουσίες ή υλικά, όπως χορτάρι, φύλλα ή χαρτιά θα βρίσκονται ενδεχομένως κοντά ή θα έλθουν σε επαφή με την καυτή εξάτμιση.

**Κίνδυνος πυρκαγιάς.**

**Μην αφήνετε το αυτοκίνητό σας χωρίς επίβλεψη κατά την αναγέννηση.**

## ΙΔΙΑΙΤΕΡΟΤΗΤΕΣ ΕΚΔΟΣΕΩΝ ΜΕ ΚΙΝΗΤΗΡΑ ΠΕΤΡΕΛΑΪΟΥ

3

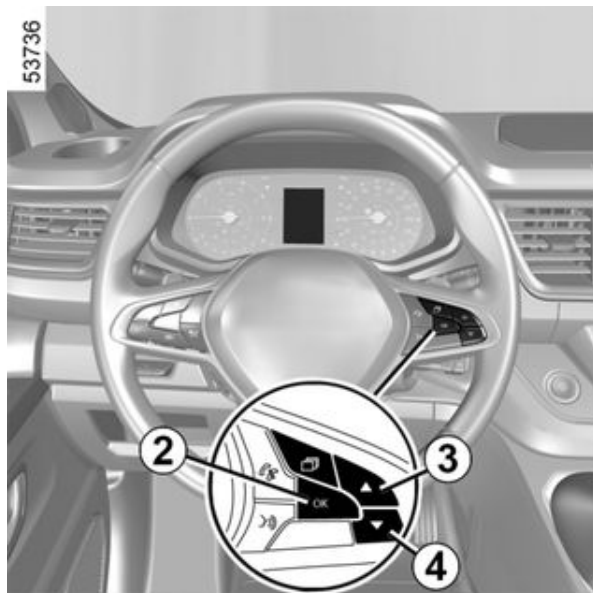

Εάν δεν είναι δυνατόν να τηρηθούν οι όροι (απαιτούμενος χρόνος οδήγησης κ.λπ.), ανάβει η προειδοποιητική λυ-

χνία  που εμφανίζεται στο ταμπλό οργάνων, συνοδευόμενη από το μήνυμα "Κάντε αναγέννηση φίλτ. σωματιδίων" για να υποδείξει ότι το επίπεδο κορεσμού είναι πολύ υψηλό για την αυτόματη αναγέννηση.

Απαιτείται γρήγορα χειροκίνητη αναγέννηση ώστε να αποφευχθεί ο κορεσμός του φίλτρου σωματιδίων, το οποίο απαιτεί ενδεχομένως να απευθυνθείτε σε εξουσιοδοτημένο αντιπρόσωπο.

Η χειροκίνητη αναγέννηση του φίλτρου σωματιδίων οδηγεί σε υψηλή θερμο-

κρασία του συστήματος εξάτμισης και των καυσαερίων. Απαιτείται η λήψη προφυλάξεων κατά τη διάρκεια της διαδικασίας, η οποία διαρκεί περίπου 40 λεπτά.

Για να το κάνετε αυτό, όταν ανάψει η

προειδοποιητική λυχνία , συνοδευόμενη από το μήνυμα "Κάντε αναγέννηση φίλτ. σωματιδίων":

- σταθμεύστε το αυτοκίνητό σας εκτός δρόμου, μακριά από την κυκλοφορία και σε μέρος που απέχει τουλάχιστον τρία μέτρα από τυχόν εμπόδια ή υλικά που θα μπορούσαν εύκολα να αναφλεγούν ή να λιώσουν (π.χ. χαρτί, γρασίδι, πλαστικό, ξηρό οργανικό υλικό κ.λπ.),
- δέστε το χειρόφρενο,
- θέστε τον μοχλό ταχυτήτων στη νεκρά (θέση N σε οχήματα με αυτόματο κιβώτιο ταχυτήτων).

Στη συνέχεια, με τον κινητήρα αναμμένο:

- απενεργοποιήστε τη λειτουργία Stop and Start ➔ 202 (εάν το αυτοκίνητο είναι εξοπλισμένο),
- μεταβείτε στην καρτέλα "Όχημα" στο μενού του ταμπλό οργάνων ➔ 148,
- πιέστε το πλήκτρο 3 or 4 επανειλημμένα μέχρι να εμφανιστεί το μήνυμα "Αναγεννήστε ΦΣ [κρατήστε πατημ]",
- πιέστε παρατεταμένα το πλήκτρο 2 μέχρι να εμφανιστεί το μήνυμα "Γίνεται αναγέν. φίλτ. σωματιδίων" ή "Regen

40min-για την παύση πέδησης". Το εν-

δεικτικό  αναβοσβήνει.

Περιμένετε μέχρι να σβήσει το ενδεικτικό προειδοποίησης (περίπου 40 λεπτά). Το μήνυμα "Η αναγέννηση ΦΣ ολοκληρώθηκε" εμφανίζεται στο καντράν.

Εάν οι προϋποθέσεις δεν πληρούνται πριν ή κατά τη διάρκεια της αναγέννη-

σης, η προειδοποιητική λυχνία  σβήνει και εμφανίζεται το μήνυμα "Η αναγέννηση ΦΣ διακόπηκε" και η διαδικασία ακυρώνεται.

Το μήνυμα "Αναγεννήστε ΦΣ [κρατήστε πατημ]" θα εμφανιστεί μόλις εκπληρωθούν ξανά οι προϋποθέσεις που απαιτούνται για την ανανέωση της χειροκίνητης διαδικασίας.

**Σημείωση:** Μην ξεκινήσετε την αναγέννηση σε περίπτωση ανεπαρκούς στάθμης λαδιού ή ψυκτικού υγρού (αναμμένο ενδεικτικό προειδοποίησης

πίεσης λαδιού  ή ενδεικτικό προειδοποίησης θερμοκρασίας ψυκτι-

κού υγρού  στο καντράν). Σε αυτήν την περίπτωση, συμπληρώστε ➔ 367 και ➔ 371

Η αναγέννηση δεν είναι εφικτή:

- εάν η στάθμη καυσίμου είναι πολύ χαμηλή,

## ΙΔΙΑΙΤΕΡΟΤΗΤΕΣ ΕΚΔΟΣΕΩΝ ΜΕ ΚΙΝΗΤΗΡΑ ΠΕΤΡΕΛΑΪΟΥ

- εάν ο κινητήρας είναι πολύ κρύος,
- σε ακραίες καιρικές συνθήκες (κρύο, ζέστη ή πολύ μεγάλο υψόμετρο).

Κατά τη διαδικασία αναγέννησης:

- Στην αρχή, οι στροφές του κινητήρα αυξάνονται στις 3.000 σ.α.λ. περίπου, ώστε να προθερμανθεί ο κινητήρας. Στη συνέχεια, μειώνονται στις 2.000 σ.α.λ. περίπου, έως το τέλος της αναγέννησης,
- ενεργοποιούνται τα συγκροτήματα ανεμιστήρων. Αυτή είναι μια κανονική λειτουργία, ώστε να διασφαλιστεί η ψύξη του κινητήρα,
- στο σύστημα της εξάτμισης παράγονται συχνά καπνός λευκού χρώματος και ασυνήθιστες οσμές. Αυτό δεν σημαίνει ότι το σύστημα λειτουργεί εσφαλμένα.

**Εάν χρειαστεί να διακόψετε την αναγέννηση του φίλτρου σωματιδίων, πατήστε ένα από τα πεντάλ. Σε αυτήν την περίπτωση, θα πραγματοποιηθεί μόνο μερική αναγέννηση.**

### Εξαιρετικές περιπτώσεις





Για την ασφάλειά σας, η προειδοποιητική ένδειξη

**STOP**

επιβάλλει υποχρεωτικά την άμεση στάση του οχήματος, μόλις το επιτρέψουν οι συνθήκες κυκλοφορίας. Θέστε τον κινητήρα εκτός λειτουργίας και μην τον επανεκκινήσετε. Καλέστε ένα Εξουσιοδοτημένο Συνεργείο της μάρκας

Εάν το φίλτρο κορεστεί υπερβολικά, θα εμφανιστεί στο ταμπλό οργάνων η

προειδοποιητική λυχνία  και, ανάλογα με το όχημα, η προειδοποιητική

λυχνία , συνοδευόμενη από το μήνυμα "Ελέγξτε σύστημα ψεκασμού". Στην περίπτωση αυτή, απευθυνθείτε σε εξουσιοδοτημένο αντιπρόσωπο.

Εάν εμφανιστεί η προειδοποιητική λυ-

χνία **STOP** και, ανάλογα με το όχη-

μα, η προειδοποιητική λυχνία , συνοδευόμενη από το μήνυμα "Κίνδυνος αστοχίας κινητήρα", σταματήστε

το όχημα και επικοινωνήστε με έναν εγκεκριμένο αντιπρόσωπο.

## ΠΕΡΙΒΑΛΛΟΝ

3

### Κατασκευή

Το αυτοκίνητό σας έχει κατασκευαστεί με σεβασμό προς το **περιβάλλον** καθ' όλη τη διάρκεια ζωής του: κατά την κατασκευή του, κατά τη χρήση του και στο τέλος ζωής του.

Το αυτοκίνητό σας κατασκευάζεται σε μια βιομηχανία, που εφαρμόζει τις πλέον σύγχρονες διαδικασίες σχετικά με τη μείωση των περιβαλλοντικών επιπτώσεων για τους γείτονες και για τη φύση (μείωση κατανάλωσης νερού και ενέργειας, οπτικών και ηχητικών ενοχλήσεων, ατμοσφαιρικών και υδάτινων ρύπων, διαλογή και αξιοποίηση αποβλήτων).

### Εκπομπές

Κατά τη χρήση, το αυτοκίνητό σας έχει σχεδιαστεί για χαμηλότερες εκπομπές αερίων θερμοκηπίου (CO<sub>2</sub>) και, επομένως, μικρότερη κατανάλωση καυσίμου (π.χ.: 140 γραμμάρια ανά χιλιόμετρο που αντιστοιχούν σε 5,3 λ/100 χλμ. για ένα αυτοκίνητο με κινητήρα ντίζελ).

Επιπλέον, τα αυτοκίνητά μας είναι εξοπλισμένα με σύστημα ελέγχου εκπομπής καυσαερίων, που περιλαμβάνει μεταξύ άλλων καταλύτη, αισθητήρα οξυγόνου και φίλτρο αναθυμιάσεων βενζίνης (το τελευταίο εμποδίζει την έκλυση στο περιβάλλον των αναθυμιά-

σεων βενζίνης που προέρχονται από το ρεζερβουάρ καυσίμου), κ.λπ.

Σε ορισμένα αυτοκίνητα με πετρελαιοκινητήρα, αυτό το σύστημα συμπληρώνεται από ένα φίλτρο σωματιδίων το οποίο επιτρέπει τη μείωση των εκπομπών σωματιδίων αιθάλης.

### Μπορείτε να συνεισφέρετε και εσείς στην προστασία του περιβάλλοντος

- Τα ανταλλακτικά και τα οχήματα που βρίσκονται στο τέλος της ζωής τους, δεν πρέπει να απορρίπτονται. Πρέπει να παραδοθούν σε νομική οντότητα που συμμορφώνεται με τα περιβαλλοντικά πρότυπα.
- Τα φθαρμένα μέρη και εξαρτήματα που αντικαθίστανται κατά τις εργασίες συντήρησης του αυτοκινήτου, όπως ελαστικά ή λάδια (άδεια δοχεία ή γεμάτα) πρέπει να απορρίπτονται σε ειδικά σημεία συλλογής.
- Τα χρησιμοποιημένα **ηλεκτρικά** και **ηλεκτρονικά** εξαρτήματα που αντικαθίστανται (όπως οι μπαταρίες) δεν πρέπει να απορρίπτονται ως σκουπίδια. Παραδώστε τες σε ένα εξουσιοδοτημένο συνεργείο ή συμβουλευτείτε την τοπική σας αρχή για πληροφορίες σχετικά με κατάλληλες εγκαταστάσεις ανακύκλωσης.

26913



- Για να βελτιστοποιήσετε την ανακύκλωση του αυτοκινήτου σας στο τέλος του κύκλου ζωής του, μπορείτε να επικοινωνήσετε με ένα εξουσιοδοτημένο συνεργείο ή να επισκεφθείτε τον ιστότοπο του κατασκευαστή για να ενημερωθείτε για τα σημεία συλλογής που εγγυώνται το σεβασμό στο περιβάλλον σύμφωνα με την τοπική νομοθεσία.

### ΑΝΑΚΥΚΛΩΣΗ

Το αυτοκίνητό σας είναι ανακυκλώσιμο κατά τουλάχιστον 85 % και ανακτήσιμο κατά τουλάχιστον 95 %.

Για την επίτευξη αυτών των στόχων, πολλά εξαρτήματα του αυτοκινήτου σχεδιάστηκαν έτσι ώστε να είναι δυνατή η ανακύκλωσή τους. Τα υλικά και οι

## ΠΕΡΙΒΑΛΛΟΝ

κατασκευές έχουν σχεδιαστεί προσεκτικά για:

- να επιτρέπουν την εύκολη αφαίρεση και επανεπεξεργασία αυτών των εξαρτημάτων από εξειδικευμένες εταιρείες,
- να προωθούν μια κυκλική οικονομία (επιαναχρησιμοποίηση, ανακύκλωση, ανάκτηση κ.λπ.)

Αυτό ισχύει ιδιαίτερα για τις ηλεκτρικές μπαταρίες του αυτοκινήτου.

Με σκοπό τη διατήρηση των πηγών πρώτων υλών, αυτό το αυτοκίνητο περιλαμβάνει πολλά εξαρτήματα από ανακυκλωμένα πλαστικά υλικά ή από ανανεώσιμα υλικά (φυτικές ή ζωικές ύλες όπως βαμβάκι ή μαλλί αντίστοιχα).

## ΣΥΜΒΟΥΛΕΣ ΣΥΝΤΗΡΗΣΗΣ ΚΑΙ ΑΝΤΙΡΡΥΠΑΝΣΗΣ

3

### Εισαγωγή

Το αυτοκίνητό σας συμμορφώνεται με τα κριτήρια ανακύκλωσης και αξιοποίησης των αυτοκινήτων στο τέλος της ζωής τους, τα οποία τέθηκαν σε ισχύ το 2015.

Ορισμένα εξαρτήματα του αυτοκινήτου σας σχεδιάστηκαν έτσι ώστε να είναι δυνατή η ανακύκλωσή τους.

Αυτά τα εξαρτήματα αφαιρούνται εύκολα για να γίνει η ανάκτηση και η επεξεργασία τους σε κέντρα ανακύκλωσης.

Επί πλέον, από τη σύλληψή του, τις αρχικές ρυθμίσεις και τη μειωμένη κατανάλωσή του, το αυτοκίνητό σας είναι κατασκευασμένο σύμφωνα με τις τρέχουσες προδιαγραφές αντιρρύπανσης. Συμμετέχει ενεργά στη μείωση της εκπομπής ρυπογόνων καυσαερίων και στην εξοικονόμηση ενέργειας. Ωστόσο, τα επίπεδα των εκπεμπόμενων καυσαερίων και η κατανάλωση εξαρτώνται, επίσης, από εσάς. Φροντίστε να το συντηρείτε και να το χρησιμοποιείτε σωστά.

### Συντήρηση

Είναι σημαντικό να σημειωθεί ότι η αποτυχία τήρησης των κανονισμών αντιρρύπανσης μπορεί να εγείρει νομικές ενέργειες κατά του ιδιοκτήτη του

οχήματος. Επί πλέον, η αντικατάσταση εξαρτημάτων του κινητήρα, του συστήματος τροφοδοσίας και της εξάτμισης, με διαφορετικά εξαρτήματα από εκείνα που συνιστά ο κατασκευαστής, τροποποιεί το αυτοκίνητο και το φέρνει ενδεχομένως αντιμέτωπο προς την αντιρρυπαντική νομοθεσία

Ζητήστε από έναν εγκεκριμένο αντιπρόσωπο να πραγματοποιήσει τις ρυθμίσεις και τους ελέγχους στο αυτοκίνητό σας, σύμφωνα με τις οδηγίες του προγράμματος συντήρησής σας: Διαθέτει όλα τα απαραίτητα μέσα για τη διατήρηση των σωστών ρυθμίσεων του αυτοκινήτου σας.

### Ρυθμίσεις κινητήρα

- **Φίλτρο αέρα, φίλτρο πετρελαίου:** ένα λερωμένο φίλτρο μειώνει την απόδοση. Πρέπει να το αντικαταστήσετε
- **Ρελαντί:** δεν απαιτεί καμία ρύθμιση.

### Έλεγχος εκπομπής καυσαερίων

Το σύστημα ελέγχου εκπομπής καυσαερίων σας επιτρέπει να διαπιστώνετε προβλήματα λειτουργίας στον αντιρρυπαντικό εξοπλισμό του αυτοκινήτου.

Αυτά τα προβλήματα λειτουργίας μπορεί να επιφέρουν την εκπομπή βλαβερών ουσιών ή να προκαλέσουν μηχανικές βλάβες.



Αυτή η προειδοποιητική λυχνία στο ταμπλό οργάνων υποδεικνύει πιθανές βλάβες στο σύστημα: ανάβει όταν ανάβει η ανάφλεξη και σβήνει όταν ο κινητήρας εκκινεί.

- Εάν το ενδεικτικό ανάβει συνεχώς, επικοινωνήστε το συντομότερο δυνατόν με έναν εγκεκριμένο αντιπρόσωπο,
- Εάν αναβοσβήνει, μειώστε τις στροφές του κινητήρα μέχρι να σταματήσει να αναβοσβήνει. Συμβουλευθείτε το συντομότερο έναν Εξουσιοδοτημένο Επισκευαστή της μάρκας,



→ 192

# ΣΥΜΒΟΥΛΕΣ ΟΔΗΓΗΣΗΣ, ΓΙΑ ΤΗ ΛΕΙΤΟΥΡΓΙΑ ΕΞΟΙΚΟΝΟΜΗΣΗΣ ΕΝΕΡΓΕΙΑΣ ΚΑΤΑ ΤΗΝ ΟΔΗΓΗΣΗ

## Εισαγωγή

Η κατανάλωση καυσίμου είναι εγκεκριμένη σύμφωνα με μια προεπιλεγμένη μέθοδο με βάση κανονισμούς. Ίδια για όλους τους κατασκευαστές, επιτρέπει τη σύγκριση των οχημάτων μεταξύ τους. Η κατανάλωση σε πραγματικές συνθήκες εξαρτάται από τις συνθήκες χρήσης του αυτοκινήτου, τον υπάρχοντα εξοπλισμό και τον τρόπο οδήγησης. Για βελτιστοποίηση της κατανάλωσης, δείτε τις συμβουλές που περιγράφονται παρακάτω.

Ανάλογα με το μοντέλο του οχήματος, μπορεί να υπάρχουν διάφορες λειτουργίες που θα σας βοηθήσουν να μειώσετε την κατανάλωση καυσίμου:

- Το στροφόμετρο,
- τη λειτουργία πορείας "με κεκτημένη ταχύτητα",
- Το ενδεικτικό αλλαγής ταχύτητας,
- Τον δείκτη τρόπου οδήγησης,
- υπολογισμός διαδρομής και συμβουλές εξοικονόμησης ενέργειας στην οθόνη πολλαπλών λειτουργιών,
- Η λειτουργία ECO ενεργοποιείται με το πλήκτρο ECO ή το Drive mode ,
- Η λειτουργία Stop and Start → 202 .

Όταν το αυτοκίνητο είναι εξοπλισμένο με αυτό το σύστημα, το σύστημα πλοήγησης συμπληρώνει αυτές τις πληροφορίες.

## Λειτουργία πορείας "με κεκτημένη ταχύτητα"

Ανάλογα με το αυτοκίνητο, σε αυτοκίνητα που διαθέτουν αυτόματο κιβώτιο ταχυτήτων και με τη λειτουργία ECO ενεργοποιημένη, στις φάσεις επιβράδυνσης (με το πεντάλ γκαζιού τελείως απελευθερωμένο), η μετάβαση στη λειτουργία ελεύθερης κίνησης (αυτόματη νεκρά) σας επιτρέπει να κινηθείτε για μεγαλύτερη απόσταση χωρίς να επιταχύνετε με σκοπό την εξοικονόμηση καυσίμου.



Το ενδεικτικό  εμφανίζεται στο καντράν με πράσινο χρώμα (ή με λευκό, ανάλογα με το αυτοκίνητο) όταν το αυτοκίνητο βρίσκεται σε ελεύθερη κίνηση (αυτόματη νεκρά).

**Σημείωση:** η λειτουργία "με κεκτημένη ταχύτητα" απενεργοποιείται όταν πατάτε το πεντάλ φρένου ή όταν πατάτε το πεντάλ γκαζιού.

## Δείκτης αλλαγής ταχύτητας 3



3

Ανάλογα με το αυτοκίνητο, για να βελτιστοποιηθεί η κατανάλωση, μια προειδοποιητική λυχνία στο καντράν σας ενημερώνει για την καλύτερη στιγμή να ανεβάσετε ή να κατεβάσετε ταχύτητα:



ανεβάστε σχέση,



κατεβάστε ταχύτητα.

# ΣΥΜΒΟΥΛΕΣ ΟΔΗΓΗΣΗΣ, ΓΙΑ ΤΗ ΛΕΙΤΟΥΡΓΙΑ ΕΞΟΙΚΟΝΟΜΗΣΗΣ ΕΝΕΡΓΕΙΑΣ ΚΑΤΑ ΤΗΝ ΟΔΗΓΗΣΗ

## Ένδειξη στυλ οδήγησης 4

3



Σας ενημερώνει σε πραγματικό χρόνο σχετικά με τον τρόπο οδήγησης που εφαρμόζετε. Θα ειδοποιηθείτε από το μέγεθος της ενδεικτικής λυχνίας 4.

- **Μεγάλο:** ήρεμο, οικονομική οδήγηση,
- **Μέτρια :** αρκετά ήρεμο στυλ οδήγησης,
- **Μικρό:** πολύ ακανόνιστη οδήγηση.

Για **ενεργοποίηση/απενεργοποίηση** του δείκτη τρόπου οδήγησης, ανατρέξτε στις οδηγίες του συστήματος πολυμέσων.

## Τρόπος λειτουργίας ECO

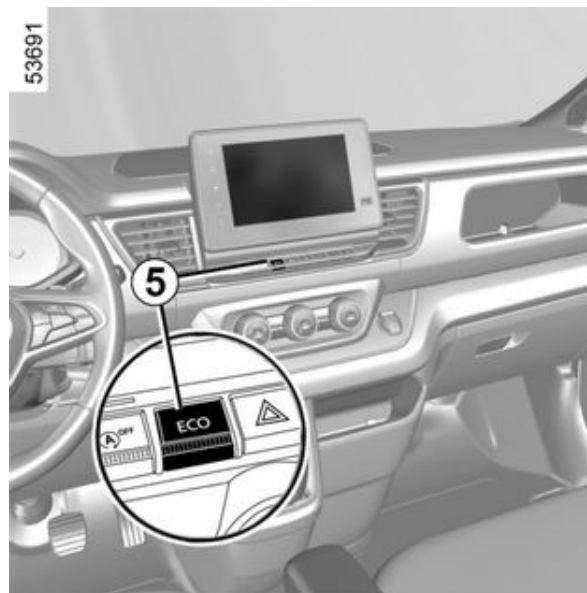

Η λειτουργία ECO είναι μια λειτουργία που βελτιστοποιεί την κατανάλωση καυσίμου. Επηρεάζει ορισμένες ενέργειες οδήγησης (επιτάχυνση, αλλαγή ταχυτήτων, ρύθμιση ταχύτητας, επιβράδυνση, κ.λπ.).

Ο περιορισμός της επιτάχυνσης επιτρέπει την οδήγηση με χαμηλή κατανάλωση μέσα στην πόλη και στις γύρω περιοχές.



## ΕΝΕΡΓΟΠΟΙΗΣΗ ΤΗΣ ΛΕΙΤΟΥΡΓΙΑΣ

Πατήστε τον διακόπτη 5 μέχρι να εμφανιστεί στο ταμπλό οργάνων η προειδοποιητική λυχνία 6 ECO για να επιβεβαιώσετε την ενεργοποίηση.

Κατά την οδήγηση, έχετε τη δυνατότητα να εξέλθετε προσωρινά από τη λειτουργία ECO για να βελτιώσετε τις επιδόσεις του κινητήρα.

Για αυτόν τον λόγο, πατήστε απότομα και ως το τέρμα το πεντάλ του γκαζιού. Η λειτουργία ECO επανενεργοποιείται μόλις αφήσετε το γκάζι.

# ΣΥΜΒΟΥΛΕΣ ΟΔΗΓΗΣΗΣ, ΓΙΑ ΤΗ ΛΕΙΤΟΥΡΓΙΑ ΕΞΟΙΚΟΝΟΜΗΣΗΣ ΕΝΕΡΓΕΙΑΣ ΚΑΤΑ ΤΗΝ ΟΔΗΓΗΣΗ

## Απενεργοποίηση της λειτουργίας

Πατήστε τον διακόπτη **5** όσες φορές χρειάζεται για να επιστρέψετε στην κανονική λειτουργία. Το ενδεικτικό προειδοποίησης **6** ECO εξαφανίζεται από το καντράν για να επιβεβαιώσει την απενεργοποίηση.

## Συμβουλές για τη λειτουργία εξοικονόμησης ενέργειας κατά την οδήγηση



### Παρεμπόδιση οδηγού

Στην πλευρά του οδηγού, να χρησιμοποιείτε υποχρεωτικά τα πατάκια

που είναι προσαρμοσμένα στο όχημα, στερεώνοντας τα στα ήδη εγκατεστημένα εξαρτήματα και να ελέγχετε τακτικά τη στερέωσή τους. Μην τοποθετείτε ένα πατάκι πάνω από ένα άλλο.

**Κίνδυνος μαγκώματος των πεντάλ.**

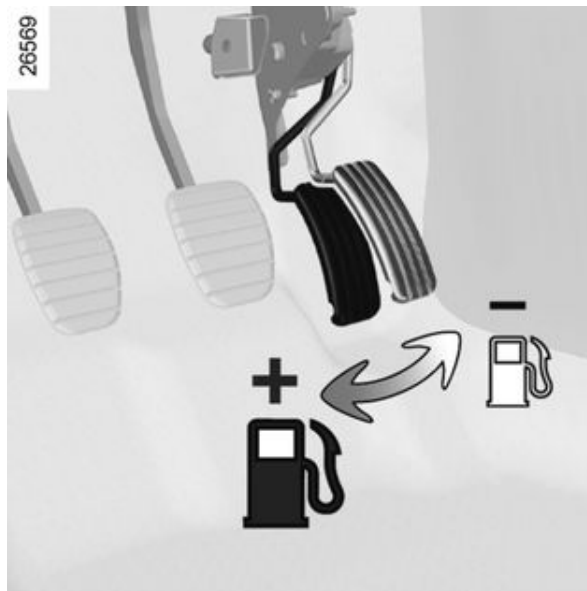

## Συμπεριφορά

- Αντί να προθερμάνετε τον κινητήρα όταν το όχημα είναι σταματημένο, είναι προτιμότερο να ξεκινήσετε οδηγώντας προσεκτικά έως ότου ο κινητήρας αποκτήσει την κανονική θερμοκρασία λειτουργίας του.
- Η δυναμική οδήγηση με έντονες και συχνές επιταχύνσεις και επιβραδύνσεις έχει μεγάλο κόστος καυσίμου σε σχέση με τον χρόνο που κερδίζετε.
- Οι υψηλές ταχύτητες επηρεάζουν σημαντικά την κατανάλωση καυσίμου του αυτοκινήτου. Παραδείγματα (με σταθερή ταχύτητα):
  - μείωση της ταχύτητας από περίπου 130 χλμ./ώρα σε 110 χλμ./ώρα

εξοικονομεί περίπου έως και 20% του καυσίμου,

- μείωση της ταχύτητας από περίπου 90 χλμ./ώρα σε 80 χλμ./ώρα εξοικονομεί περίπου έως και 10% του καυσίμου.

- Μην ανεβάζετε τις στροφές του κινητήρα στις ενδιάμεσες σχέσεις. Χρησιμοποιείτε πάντα την υψηλότερη δυνατή σχέση (ταχύτητα).
- Αποφεύγετε τις απότομες επιταχύνσεις.
- Φρενάρτε όσο το δυνατό λιγότερο. Εκτιμώντας σωστά από πριν εμπόδια ή στροφές, αρκεί να σηκώσετε το πόδι σας από το γκάζι
- Στις ανηφόρες, μην επιταχύνετε περισσότερο από ό,τι σε επίπεδο έδαφος, προκειμένου να διατηρήσετε την ταχύτητα του αυτοκινήτου σας. Προτιμήστε να κρατάτε το πόδι σας στην ίδια θέση στο γκάζι
- Το διπλό πάτημα του συμπλέκτη και το πάτημα του γκαζιού πριν σβήσετε τον κινητήρα δεν απαιτούνται στα σύγχρονα αυτοκίνητα.
- Δύσκολες καιρικές συνθήκες, δρόμοι πλημμυρισμένοι:



Απαγορεύεται η κυκλοφορία σε πλημμυρισμένους δρόμους, στους οποίους το ύψος του νερού ξεπερνάει το κάτω χείλος της ζάντας.

# ΣΥΜΒΟΥΛΕΣ ΟΔΗΓΗΣΗΣ, ΓΙΑ ΤΗ ΛΕΙΤΟΥΡΓΙΑ ΕΞΟΙΚΟΝΟΜΗΣΗΣ ΕΝΕΡΓΕΙΑΣ ΚΑΤΑ ΤΗΝ ΟΔΗΓΗΣΗ

## Η θερμοκρασία

Είναι φυσιολογικό να παρατηρήσετε αύξηση στην κατανάλωση καυσίμου του οχήματος όταν χρησιμοποιείτε τη θέρμανση (ιδιαίτερα όταν η εξωτερική θερμοκρασία πέσει κάτω από το μηδέν) ή τον κλιματισμό.

3

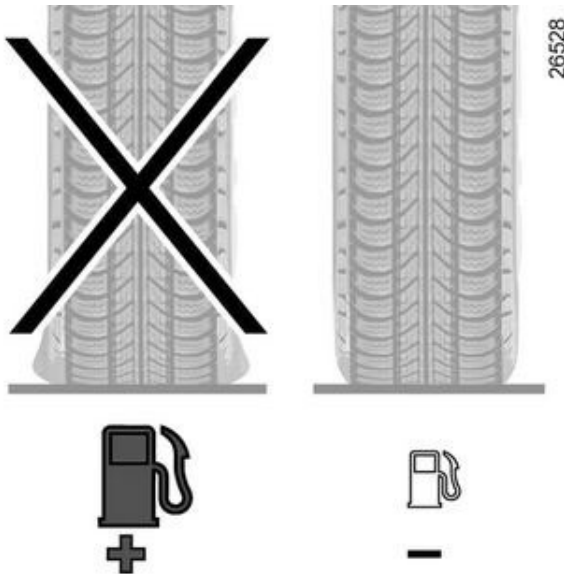

## Ελαστικά

- Η ανεπαρκής πίεση μπορεί να αυξήσει την κατανάλωση.
- Η χρήση μη συνιστώμενων ελαστικών μπορεί να αυξήσει την κατανάλωση.

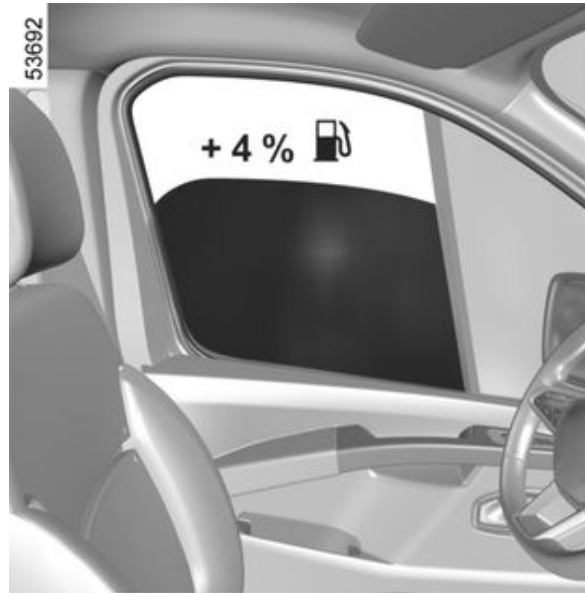

## Συμβουλές χρήσης

- Προτιμήστε τον τρόπο λειτουργίας ECO.
- Το ηλεκτρικό ρεύμα «καταναλώνει καύσιμο». Σβήνετε κάθε ηλεκτρικό εξάρτημα, όταν δεν το χρειάζεστε πλέον. **Πάντως**, προέχει η ασφάλεια, φροντίστε να έχετε τα φώτα σας αναμμένα σε περίπτωση κακής ορατότητας ("για να βλέπετε και να σας βλέπουν").
- Προτιμάτε τη χρήση των αεραγωγών. Η οδήγηση με ανοικτά παράθυρα, στα 100 χλμ./ώρα, αυξάνει την κατανάλωση κατά: +4 %.
- Όταν γεμίζετε το ρεζερβουάρ, μην το ξεχειλίζετε: έτσι εξοικονομείτε καύσιμο.
- **Στα αυτοκίνητα που είναι εξοπλισμένα με air condition χωρίς αυτό-**

**ματο τρόπο λειτουργίας**, σβήνετε το σύστημα όταν δεν το χρειάζεστε πλέον.

## Συμβουλές για την ελαχιστοποίηση της κατανάλωσης και συνεπώς την προστασία του περιβάλλοντος:

Εάν το όχημα έχει παραμείνει σταθμευμένο, ενώ κάνει πολλή ζέστη ή κάτω από τον ήλιο, αφήστε το να αεριστεί για μερικά λεπτά, ώστε να φύγει ο ζεστός αέρας, πριν ξεκινήσετε.

- Όταν η σχάρα οροφής είναι άδεια, αφαιρέστε την.
- Για τη μεταφορά ογκωδών αντικειμένων, χρησιμοποιείτε καλύτερα ένα ρυμουλκούμενο.
- Για ταξίδι με τροχόσπιτο, χρησιμοποιείτε μια εγκεκριμένη αεροτομή και μην ξεχάσετε να τη ρυθμίσετε.
- Να αποφεύγετε τη χρήση του αυτοκινήτου με συχνά σβησίματα του κινητήρα, (μικρές διαδρομές με ενδιάμεσες παρατεταμένες στάσεις). Σε αυτές τις περιπτώσεις, ο κινητήρας δεν αποκτά ποτέ τη βέλτιστη θερμοκρασία λειτουργίας του.

# ΣΥΣΤΗΜΑ ΠΑΡΑΚΟΛΟΥΘΗΣΗΣ ΤΗΣ ΠΙΕΣΗΣ ΤΩΝ ΕΛΑΣΤΙΚΩΝ

## Αρχή λειτουργίας

Όταν το αυτοκίνητο διαθέτει τέτοιον εξοπλισμό, αυτό το σύστημα επιβλέπει την πίεση των ελαστικών.

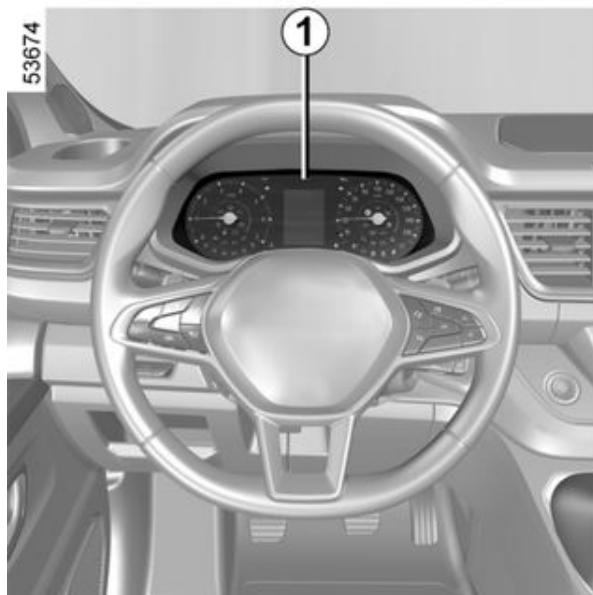

Κάθε τροχός (εκτός από τον εφεδρικό) διαθέτει έναν αισθητήρα μέσα στη βαλβίδα του τροχού, ο οποίος μετράει περιοδικά την πίεση του ελαστικού.

Το σύστημα εμφανίζει στο καντράν **1** τις τρέχουσες πιέσεις και ειδοποιεί τον οδηγό σε περίπτωση ανεπαρκούς πίεσης.

## Διαδικασία επαναφοράς της τιμής αναφοράς της πίεσης ελαστικών

Πρέπει να πραγματοποιείται:

- σε περίπτωση που η τιμή αναφοράς της πίεσης των ελαστικών πρέπει να τροποποιηθεί για να προσαρμοστεί στις συνθήκες χρήσης (χωρίς φορτίο, με φορτίο, οδήγηση σε αυτοκινητόδρομο κλπ.),
- μετά από εναλλαγή ενός τροχού (ωστόσο, η πρακτική αυτή δεν συνιστάται),
- μετά από αλλαγή τροχού → **379**.

Πρέπει να πραγματοποιείται πάντα μετά από έλεγχο της πίεσης των 4 ελαστικών όταν είναι κρύα.

Η πίεση των ελαστικών πρέπει να προσαρμόζεται ανάλογα με την καθημερινή χρήση του αυτοκινήτου (χωρίς φορτίο, με φορτίο, οδήγηση σε αυτοκινητόδρομο κλπ.).

**i** Εάν γίνει εναλλαγή θέσεων των τροχών, το σύστημα πρέπει να επανασυγχρονιστεί. Συμβουλευθείτε ένα Επίσημο Συνεργείο της μάρκας.

## Διαδικασία επαναφοράς από το καντράν 1

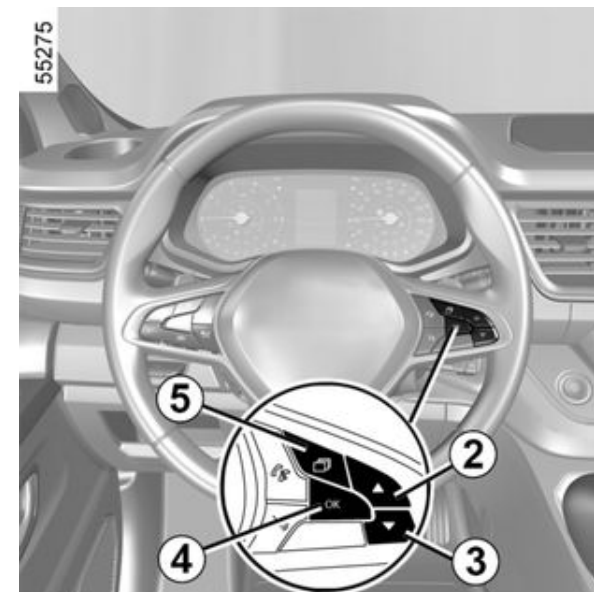

Διακόπτης ανοικτός, **αυτοκίνητο σταματημένο:**

- πατήστε τον διακόπτη **5** όσες φορές χρειάζεται για να φτάσετε στην καρτέλα

"ΟΧΗΜΑ" 

- πατήστε επανειλημμένα σύντομα τον διακόπτη **2** ή **3** για να μεταβείτε στη σελίδα "Πίεση ελαστικών",
- πατήστε παρατεταμένα (περίπου 3 δευτερόλεπτα) το χειριστήριο **4** για να ξεκινήσει η επαναφορά. Το σύμβολο ελαστικών που αναβοσβήνει ακολουθούμενο από το μήνυμα "Εκμάθηση Πίεσης Ελαστ. ξεκίνησε" υποδεικνύουν

## ΣΥΣΤΗΜΑ ΠΑΡΑΚΟΛΟΥΘΗΣΗΣ ΤΗΣ ΠΙΕΣΗΣ ΤΩΝ ΕΛΑΣΤΙΚΩΝ

ότι το αίτημα για επαναφορά της πίεσης των ελαστικών έχει επιβεβαιωθεί.

Για να ολοκληρωθεί η επαναφορά ενδέχεται να χρειαστούν αρκετά λεπτά οδήγησης.

3

Εάν η επαναφορά ακολουθείται από σύντομα ταξίδια, η εμφάνιση του βήματος 3 στον πίνακα μπορεί να παραμείνει μετά από πολλές διαδοχικές επανεκκινήσεις.

**Σημείωση:** η τιμή αναφοράς της πίεσης ελαστικών δεν μπορεί να είναι μικρότερη από αυτήν που προβλέπεται και υποδεικνύεται στο πλαίσιο της πόρτας.



Η προειδοποιητική λυ-





χνία **STOP** επιβάλλει,  
για την ασφάλειά σας,

την άμεση στάση του αυτοκινήτου, μόλις το επιτρέψουν οι συνθήκες κυκλοφορίας.

# ΣΥΣΤΗΜΑ ΠΑΡΑΚΟΛΟΥΘΗΣΗΣ ΤΗΣ ΠΙΕΣΗΣ ΤΩΝ ΕΛΑΣΤΙΚΩΝ

## Επαναφορά της τιμής αναφοράς της πίεσης ελαστικών: πίνακας

Ο παρακάτω πίνακας υποδεικνύει τα πιθανά μηνύματα που σχετίζονται με τη διαδικασία επαναφοράς των ελαστικών.

Βήματα	Ενδείξεις (ανάλογα με το μοντέλο του αυτοκινήτου)	Μηνύματα	Οι ενδείξεις
1		Πίεση ελαστικών επαν. πιέστε παρ	Με την ανάφλεξη αναμμένη και το αυτοκίνητο ακινητοποιημένο, ξεκινήστε την επαναφορά της πίεσης και των τεσσάρων ελαστικών πατώντας και κρατώντας πατημένο τον διακόπτη <b>4</b> OK.
2		Εκμάθηση Πίεσης Ελαστ. ξεκίνησε	Τα σύμβολα "---" μπροστά από κάθε τροχό αναβοσβήνουν για να υποδείξουν ότι το σύστημα έχει καταγράψει επαναφορά της πίεσης των ελαστικών και για τους τέσσερις τροχούς.
3			Τα σύμβολα "---" μπροστά από κάθε τροχό παραμένουν αναμμένα. Αυτό το σύστημα πραγματοποιεί επαναφορά της πίεσης των ελαστικών και στα τέσσερα ελαστικά. Μπορείτε πλέον να οδηγήσετε. <b>Σημείωση:</b> Κατά την επαναφορά, η δυνατότητα παρακολούθησης της πίεσης των ελαστικών παραμένει σε λειτουργία.
4			Εμφανίζεται η τιμή της πίεσης των τεσσάρων ελαστικών: η διαδικασία επαναφοράς έχει ολοκληρωθεί με επιτυχία.

## ΣΥΣΤΗΜΑ ΠΑΡΑΚΟΛΟΥΘΗΣΗΣ ΤΗΣ ΠΙΕΣΗΣ ΤΩΝ ΕΛΑΣΤΙΚΩΝ

### Διόρθωση της πίεσης των ελαστικών

3



Αυτή η λειτουργία είναι συμπληρωματικό βοήθημα στην οδήγηση.

Η λειτουργία δεν αντικαθιστά τον οδηγό. Συνεπώς, δεν μπορεί, σε καμία περίπτωση, να υποκαταστήσει την προσοχή και την υπευθυνότητα που θα πρέπει να επιδεικνύει ο οδηγός. Ελέγχετε την πίεση των ελαστικών, συμπεριλαμβανομένου του εφεδρικού τροχού μια φορά το μήνα.

**Οι πιέσεις των τεσσάρων ελαστικών θα πρέπει να ρυθμίζονται με κρύα ελαστικά** (ανατρέξτε στην ετικέτα που βρίσκεται στο πλαίσιο της πόρτας του οδηγού). Εάν οι πιέσεις των ελαστικών δεν μπορούν να ελεγχθούν όταν είναι κρύα, οι συνιστώμενες πιέσεις πρέπει να αυξηθούν κατά 0,2 έως 0,3 bar (3 PSI).

**Δεν πρέπει να ξεφουσκώνετε ποτέ ένα ζεστό ελαστικό.**

### Εφεδρικός τροχός έκτακτης ανάγκης

Όταν το αυτοκίνητο διαθέτει τέτοιο εξοπλισμό, ο εφεδρικός τροχός δεν διαθέτει αισθητήρα.

### Αντικατάσταση τροχών/ ελαστικών



#### Αλλαγή τροχού

επειδή μπορεί να χρειαστούν μερικά λεπτά ανάλογα με την οδήγηση, ώστε το σύστημα να λάβει σωστά υπόψη τις θέσεις των τροχών και τις πιέσεις, ελέγχετε την πίεση των ελαστικών μετά από κάθε επέμβαση.

Το σύστημα αυτό απαιτεί ειδικό εξοπλισμό (τροχούς, ελαστικά, τάσια κ.λπ) → 379.

Απευθυνθείτε σε εγκεκριμένο αντιπρόσωπο για την αντικατάσταση των ελαστικών και για να μάθετε σχετικά με τα συμβατά με το σύστημα εξαρτήματα που είναι διαθέσιμα από το δίκτυο της επωνυμίας του συνεργείου: η χρήση κάθε άλλου εξαρτήματος μπορεί να επηρεάσει τη σωστή λειτουργία του συστήματος.

### Σπρέι επισκευής ελαστικών και KIT επισκευής ελαστικών

Λαμβάνοντας υπόψη την ιδιαιτερότητα των βαλβίδων, σας συνιστούμε να χρησιμοποιείτε είτε αποκλειστικά εξοπλισμούς που είναι εγκεκριμένοι από το Επίσημο δίκτυο της μάρκας. Δείτε την παράγραφο στο → 383.

### Βλάβες πίεσης ελαστικών

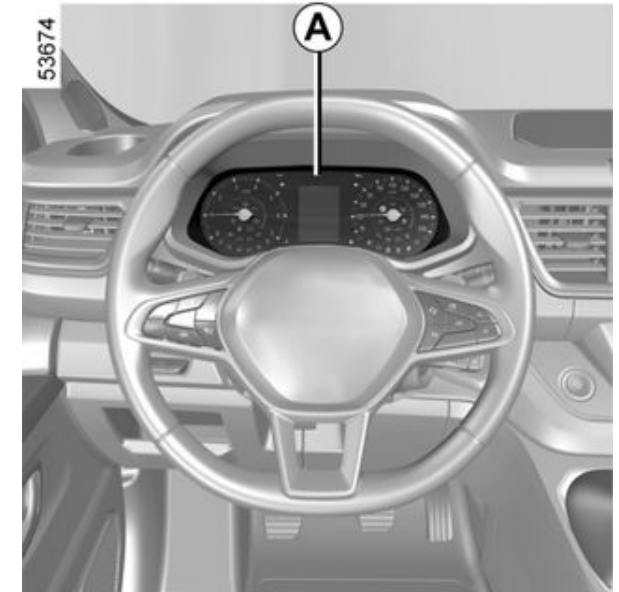

## ΣΥΣΤΗΜΑ ΠΑΡΑΚΟΛΟΥΘΗΣΗΣ ΤΗΣ ΠΙΕΣΗΣ ΤΩΝ ΕΛΑΣΤΙΚΩΝ

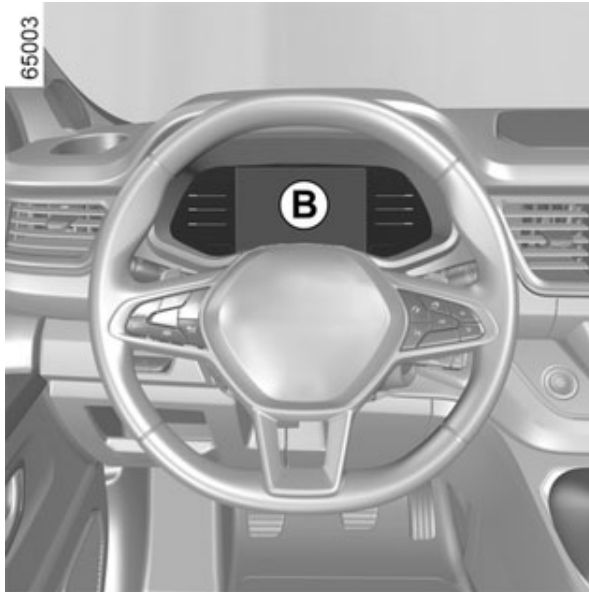

Στον ακόλουθο πίνακα παρατίθενται τα προειδοποιητικά μηνύματα που εμφανίζονται στα καντράν **A** και **B** εάν το σύστημα ανιχνεύει σφάλμα πίεσης ελαστικών.











**Οι πληροφορίες στο καντράν υποδεικνύουν τυχόν βλάβες που σχετίζονται με την πίεση των ελαστικών (π.χ. ξεφούσκωτο ή σκασμένο ελαστικό). Η προειδοποιητική λυχνία**

**STOP** επιβάλλει, για την ασφαλεία σας, την άμεση στάση του αυτοκινήτου, μόλις το επιτρέψουν οι συνθήκες κυκλοφορίας.

# ΣΥΣΤΗΜΑ ΠΑΡΑΚΟΛΟΥΘΗΣΗΣ ΤΗΣ ΠΙΕΣΗΣ ΤΩΝ ΕΛΑΣΤΙΚΩΝ

## Πίνακας μηνυμάτων σφαλμάτων

3

Ενδεικτικά	Μηνύματα	Ενδείξεις (ανάλογα με το μοντέλο του αυτοκινήτου)	Οι ενδείξεις
 ανάβει και παραμένει αναμμένο.	Ρυθμίστε πίεση ελαστικών		Ο τροχός και η σχετική τιμή πίεσης εμφανίζονται με κίτρινο χρώμα. Αυτό υποδεικνύει ότι έχει ανιχνευτεί χαμηλή πίεση ελαστικών. Ελέγξτε και ρυθμίστε την πίεση των τεσσάρων ελαστικών και, στη συνέχεια, εκτελέστε επαναφορά του συστήματος.
 +  ανάβει και παραμένει αναμμένο.	Διάτρηση ελαστικού		Ο τροχός και η σχετική τιμή πίεσης εμφανίζονται με κόκκινο χρώμα. Αυτό υποδεικνύει ότι το συγκεκριμένο ελαστικό έχει σκάσει ή έχει υπερβολικά χαμηλή πίεση. Ρυθμίστε την πίεση των τεσσάρων ελαστικών, όταν είναι κρύα, και εκτελέστε επαναφορά του συστήματος εάν το ελαστικό έχει ξεφουσκώσει. Εάν υπάρχει διάτρηση, αντικαταστήστε το ελαστικό (ή ζητήστε να σας το αντικαταστήσουν).
 αναβοσβήνει και μετά παραμένει αναμμένο μαζί με το ενδεικτικό 	Ελέγξτε αισθητ. πίεσης ελαστικών		Ένας ή περισσότεροι τροχοί δεν εμφανίζονται πλέον. Αυτό υποδεικνύει ότι τουλάχιστον ένας τροχός δεν είναι εξοπλισμένος με αισθητήρα (π.χ. ο εφεδρικός τροχός) ή ότι ο αισθητήρας παρουσιάζει βλάβη. Απευθυνθείτε σε ένα Επίσημο Συνεργείο της μάρκας
 ανάβει και παραμένει αναμμένο.			Αυτό υποδεικνύει ότι το σύστημα δεν ήταν δυνατόν να προσδιορίσει την πίεση του κάθε ελαστικού. Αυτό ενδέχεται να οφείλεται σε αισθητήρα, ο τύπος του οποίου δεν συνιστάται από εγκεκριμένο αντιπρόσωπο. Το σύστημα παρακολούθησης των αισθητήρων πίεσης ελαστικών παραμένει σε λειτουργία.

# ΣΥΣΤΗΜΑΤΑ ΔΙΟΡΘΩΣΗΣ ΚΑΙ ΥΠΟΒΟΗΘΗΣΗΣ ΟΔΙΚΗΣ ΣΥΜΠΕΡΙΦΟΡΑΣ

## Εισαγωγή



Αυτές οι λειτουργίες αποτελούν συμπληρωματική βοήθεια σε περίπτωση κρίσιμων συνθηκών οδήγησης, έτσι ώστε να προσαρμόζεται η συμπεριφορά του αυτοκινήτου στις συνθήκες οδήγησης.

Οι λειτουργίες δεν επεμβαίνουν αντί του οδηγού. **Δεν επεκτείνουν τα όρια του αυτοκινήτου και δεν πρέπει να σας προτρέπουν να οδηγείτε πιο γρήγορα.** Συνεπώς, δεν πρέπει σε καμία περίπτωση να υποκαθιστούν την προσοχή και την υπευθυνότητα του οδηγού κατά τη διάρκεια των χειρισμών (ο οδηγός θα πρέπει να βρίσκεται σε συνεχή εγρήγορση για κάθε αναπάντεχο ενδεχόμενο που θα μπορούσε να συμβεί κατά τη διάρκεια της οδήγησης).

Ανάλογα με το αυτοκίνητο, μπορεί να περιλαμβάνουν:

– **σύστημα αντιμπλοκαρίσματος των φρένων (ABS),**

- ηλεκτρονικό σύστημα ελέγχου ευστάθειας (ESC) με έλεγχο υποστρόφης και έλεγχο πρόσφυσης,
- σύστημα υποβοήθησης οδικής συμπεριφοράς με ρυμούλκα,
- Σύστημα υποβοήθησης φρεναρίσματος έκτακτης ανάγκης,
- έλεγχος πρόσφυσης,
- Σύστημα βοήθειας για την εκκίνηση σε έδαφος με κλίση.

## Σύστημα αντιμπλοκαρίσματος των φρένων (ABS)



Σε περίπτωση ανάγκης, συνιστάται να πατήσετε το πεντάλ **δυνατά και παρατεταμένα**. Δεν χρειάζεται να το πατάτε και να το αφήνετε διαδοχικά. Το ABS θα ρυθμίσει τη δύναμη που θα εφαρμοστεί στο σύστημα φρένων.



Το φρενάρισμα διασφαλίζεται μερικώς. Ωστόσο, **είναι επικίνδυνο να φρενάρετε απότομα** και γι' αυτό το λόγο πρέπει να σταματήσετε οπωσδήποτε και αμέσως μόλις το επιτρέψουν οι συνθήκες κυκλοφορίας. Καλέστε ένα εξουσιοδοτημένο συνεργείο της μάρκας.

Σε ένα έντονο φρενάρισμα, το ABS αποτρέπει το μπλοκάρισμα των τροχών και επιτρέπει τη μείωση της απόστασης ακινητοποίησης και τη διατήρηση του ελέγχου του αυτοκινήτου.

Έτσι, είναι πλέον δυνατό να πραγματοποιηθούν χειρισμοί για να αποφύγετε ένα εμπόδιο, ενώ ταυτόχρονα φρενάρετε. Επί πλέον, αυτό το σύστημα σας δίνει τη δυνατότητα να βελτιώσετε τις αποστάσεις ακινητοποίησης, ιδίως σε έδαφος με χαμηλή πρόσφυση (βρεγμένο έδαφος κλπ.).



Κάθε φορά που το σύστημα ενεργοποιείται, θα αισθάνεστε μια ταλάντωση του πεντάλ του φρένου. Το ABS δεν παρέχει σε καμία περίπτωση βελτίωση των "φυσικών" επιδόσεων, που σχετίζονται με το οδόστρωμα και το κράτημα του αυτοκινήτου. Είναι λοιπόν **απα-**





## ΣΥΣΤΗΜΑΤΑ ΔΙΟΡΘΩΣΗΣ ΚΑΙ ΥΠΟΒΟΗΘΗΣΗΣ ΟΔΙΚΗΣ ΣΥΜΠΕΡΙΦΟΡΑΣ

**ραίτητο** να ακολουθείτε τους κανόνες καλής οδηγικής πρακτικής (όπως το να οδηγείτε σε απόσταση ασφαλείας από το προπορευόμενο αυτοκίνητο κλπ).

3

### Προβλήματα στη λειτουργία:

–  και  ανάβουν στο ταμπλό οργάνων συνοδευόμενα από τα μηνύματα "Ελέγξτε το ABS", "Ελέγξτε σύστημα πέδησης" και "Ελέγξτε το ESC": αυτό υποδεικνύει ότι οι λειτουργίες ABS, ESC και η υποβοήθηση πέδησης έκτακτης ανάγκης είναι απενεργοποιημένες. **Η πέδηση εξακολουθεί να παρέχεται,**

– , ,  και  αναμμένες στο ταμπλό οργάνων συνοδευόμενες από το μήνυμα "Βλάβη συστήματος πέδησης": **αυτό υποδεικνύει βλάβη στο σύστημα πέδησης.** Και στις δύο περιπτώσεις, συμβουλευθείτε ένα Επίσημο Συνεργείο της μάρκας.

### Ηλεκτρονικό σύστημα ελέγχου ευστάθειας (ESC) με έλεγχο υποστροφής και έλεγχο πρόσφυσης

#### Σύστημα ελέγχου ευστάθειας ESC

Το σύστημα αυτό βοηθάει στη διατήρηση του ελέγχου του αυτοκινήτου σε κρίσιμες συνθήκες οδήγησης (αποφυγή ενός εμποδίου, απώλεια πρόσφυσης σε μια στροφή κλπ).

#### Αρχή λειτουργίας

Ένας αισθητήρας στο τιμόνι ανιχνεύει την κατεύθυνση που έχει επιλεγεί από τον οδηγό.

Η πραγματική πορεία του αυτοκινήτου μετράται από άλλους αισθητήρες, που είναι τοποθετημένοι στο αυτοκίνητο.

Το σύστημα συγκρίνει την εντολή του οδηγού με την πραγματική τροχιά του αυτοκινήτου και διορθώνει την τελευταία, εάν χρειάζεται, ελέγχοντας την πέδηση συγκεκριμένων τροχών ή/και την ισχύ κινητήρα. Σε περίπτωση ενεργοποίησης του συστήματος, το ενδει-

κτικό  αναβοσβήνει στο καντράν.

#### Έλεγχος υποστροφής

Αυτό το σύστημα βελτιστοποιεί την ενέργεια του ESC σε περίπτωση έντο-

νης υποστροφής (απώλεια πρόσφυσης του εμπρός άξονα).

#### Έλεγχος πρόσφυσης

Το σύστημα αυτό βοηθάει στον περιορισμό της ολίσθησης των κινητήριων τροχών και στη διατήρηση του ελέγχου του αυτοκινήτου κατά την εκκίνηση, την επιτάχυνση ή την επιβράδυνση.

#### Αρχή λειτουργίας

Με τη βοήθεια αισθητήρων στους τροχούς, το σύστημα μετράει και συγκρίνει, την ταχύτητα των κινητήριων τροχών συνεχώς και τους επιβραδύνει σε περίπτωση σπιναρίσματος. Εάν ένας τροχός έχει την τάση να σπινάρει, το σύστημα φρενάρει τον εν λόγω τροχό μέχρις ότου η ελκτική δύναμή του επανέλθει σε συμβατά με την πρόσφυσή του επίπεδα.

Το σύστημα επίσης ρυθμίζει τις στροφές του κινητήρα ανάλογα με την διαθέσιμη πρόσφυση των τροχών, ανεξάρτητα από την πίεση που ασκείται στο πεντάλ γκαζιού.

#### Προβλήματα στη λειτουργία

Όταν το σύστημα ανιχνεύσει σφάλμα λειτουργίας, στο ταμπλό οργάνων εμφανίζεται το μήνυμα "Ελέγξτε το ESC" και οι προειδοποιητικές λυχνίες

# ΣΥΣΤΗΜΑΤΑ ΔΙΟΡΘΩΣΗΣ ΚΑΙ ΥΠΟΒΟΗΘΗΣΗΣ ΟΔΙΚΗΣ ΣΥΜΠΕΡΙΦΟΡΑΣ



και . Σε αυτήν την περίπτωση, το ESC και το σύστημα αντιολίσθησης απενεργοποιούνται.

Απευθυνθείτε σε ένα Επίσημο Συνεργείο της μάρκας

## Σύστημα υποβοήθησης οδικής συμπεριφοράς με ρυμούλκα

Το σύστημα αυτό βοηθά στη διατήρηση του ελέγχου του αυτοκινήτου σε περίπτωση χρήσης με ρυμούλκα. Ανιχνεύει τις ταλαντώσεις που προκαλούνται λόγω της ρυμούλκησης σε ιδιαίτερες συνθήκες οδήγησης.

### Συνθήκες λειτουργίας

- Το σύστημα ρυμούλκησης πρέπει να είναι εγκεκριμένο από την επίσημη αντιπροσωπεία,
- Η δέσμη καλωδίων πρέπει να είναι εγκεκριμένη από την επίσημη αντιπροσωπεία
- Το σύστημα ρυμούλκησης πρέπει να είναι συνδεδεμένο στο αυτοκίνητο

### Αρχή λειτουργίας

Η λειτουργία σταθεροποιεί το αυτοκίνητο με:

- ασύμμετρο φρενάρισμα των πρόσθιων τροχών για μείωση των ταλαντώσεων που προκαλούνται από τη ρυμούλκηση

– φρενάρισμα των τεσσάρων τροχών και περιορισμό της ροπής κινητήρα για μείωση της ταχύτητας του αυτοκινήτου, εωσότου σταματήσουν οι ταλαντώσεις.



Η ένδειξη αναβοσβήνει στο καντράν για να σας ενημερώσει.

## ΣΥΣΤΗΜΑ ΥΠΟΒΟΗΘΗΣΗΣ ΦΡΕΝΑΡΙΣΜΑΤΟΣ ΕΚΤΑΚΤΗΣ ΑΝΑΓΚΗΣ

Πρόκειται για ένα σύστημα που συμπληρώνει τη δράση του συστήματος ABS και βοηθάει στη μείωση της απόστασης ακινητοποίησης του οχήματος.

### Αρχή λειτουργίας

Το σύστημα επιτρέπει την ανίχνευση μιας κατάστασης φρεναρίσματος έκτακτης ανάγκης. Σε αυτήν την περίπτωση, το σύστημα υποβοήθησης φρεναρίσματος αναπτύσσει αμέσως τη μέγιστη ισχύ του και μπορεί να ενεργοποιήσει τη ρύθμιση ABS

Το φρενάρισμα με ABS διατηρείται όσο το πεντάλ του φρένου είναι πατημένο.

### Τα φώτα φρένων ανάβουν

Ανάλογα με το μοντέλο του αυτοκινήτου, ενδέχεται να αναβοσβήνουν σε περίπτωση απότομης επιβράδυνσης.

## Πρόβλεψη του φρεναρίσματος

Ανάλογα με το αυτοκίνητο, όταν αφήνετε γρήγορα το πεντάλ γκαζιού, το σύστημα προβλέπει το φρενάρισμα ώστε να μειώσει τις αποστάσεις ακινητοποίησης.

Κατά τη χρήση του ρυθμιστή ταχύτητας:

- εάν χρησιμοποιείτε το πεντάλ του γκαζιού, όταν το αφήσετε, το σύστημα μπορεί να ενεργοποιηθεί,
- εάν δεν χρησιμοποιείτε το πεντάλ γκαζιού, το σύστημα δεν θα ενεργοποιηθεί.

## Προβλήματα στη λειτουργία

Όταν το σύστημα ανιχνεύσει σφάλμα λειτουργίας, στον πίνακα οργάνων εμφανίζεται η ένδειξη "Ελέγξτε σύστημα πέδησης" μαζί με την προειδοποιητική

λυχνία .

Απευθυνθείτε σε ένα Επίσημο Συνεργείο της μάρκας

## Έλεγχος πρόσφυσης

Εάν υπάρχει στο όχημα, ο έλεγχος πρόσφυσης βοηθά στον έλεγχο του οχήματος σε επιφάνειες με κακή πρόσφυση (μαλακό έδαφος κ.λπ.).

## ΣΥΣΤΗΜΑΤΑ ΔΙΟΡΘΩΣΗΣ ΚΑΙ ΥΠΟΒΟΗΘΗΣΗΣ ΟΔΙΚΗΣ ΣΥΜΠΕΡΙΦΟΡΑΣ

3

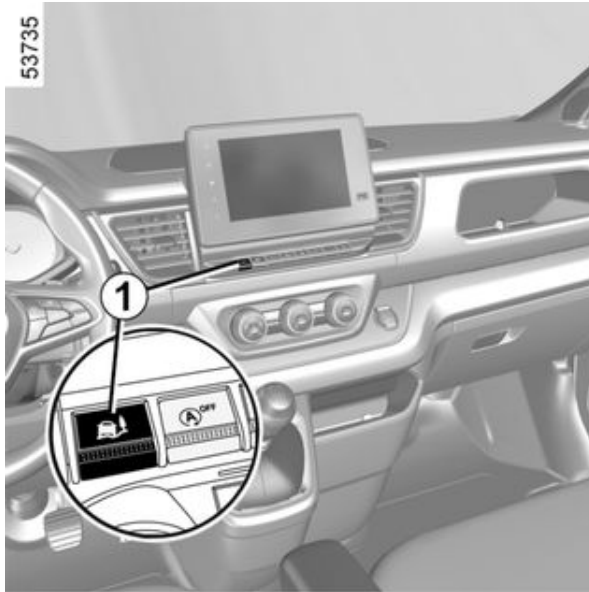

### "Αυτόματη" λειτουργία

Η προεπιλεγμένη "Αυτόματη" λειτουργία επιτρέπει τη βέλτιστη χρήση υπό κανονικές συνθήκες οδοστρώματος (στεγνό, υγρό, ελαφρύ χιόνι κ.λπ.).



Η "Αυτόματη" λειτουργία χρησιμοποιεί τις λειτουργίες του συστήματος αντιολίσθησης.



Η λειτουργία επανενεργοποιείται αυτόματα όταν ανάψει η ανάφλεξη ή όταν ξεπεραστεί ταχύτητα περίπου 40 χλμ./ώρα.

### Λειτουργία "Ασταθές Έδαφος"

Πατήστε παρατεταμένα τον διακόπτη **1**: το μήνυμα "Ενεργοποίηση λειτουργίας μαλακού εδάφους" εμφανίζεται

στο καντράν και το ενδεικτικό  ή, ανάλογα με το αυτοκίνητο, το ενδεικτικό  ανάβει.

Αυτή η θέση επιτρέπει τη βέλτιστη χρήση σε συνθήκες ασταθούς εδάφους (λάσπη, άμμος, πεσμένα φύλλα...). Σε αυτή τη θέση, οι στροφές του κινητήρα βρίσκονται υπό τον έλεγχο του οδηγού. Το σύστημα μεταβαίνει αυτόματα στην "Αυτόματη" λειτουργία όταν η ταχύτητα υπερβαίνει περίπου τα 40 χλμ./ώρα.

Εάν πατηθεί ξανά ο διακόπτης **1**, το ενδεικτικό  και, ανάλογα με το

αυτοκίνητο, το ενδεικτικό(ά)  σβήνει(νουν) και το μήνυμα "Ενεργοποίηση αυτόματης λειτουργίας" εμφανίζεται στο καντράν για να σας προειδοποιήσει.



Η ενεργοποίηση της λειτουργίας "Μαλακό έδαφος" προκαλεί προσωρινή μη διαθεσιμότητα ορισμένων βοηθημάτων οδήγησης (Ενεργό φρενάρισμα έκτακτης ανάγκης κ.λπ.).

# ΣΥΣΤΗΜΑΤΑ ΔΙΟΡΘΩΣΗΣ ΚΑΙ ΥΠΟΒΟΗΘΗΣΗΣ ΟΔΙΚΗΣ ΣΥΜΠΕΡΙΦΟΡΑΣ

## Σύστημα βοήθειας για την εκκίνηση σε έδαφος με κλίση



Το σύστημα υποβοήθησης εκκίνησης σε ανηφόρα αδυνατεί να εμποδίσει τελείως την κύλιση

του αυτοκινήτου προς τα πίσω σε όλες τις περιπτώσεις (εδάφη με πολύ μεγάλη κλίση κλπ.).

Σε κάθε περίπτωση, ο οδηγός μπορεί να πατήσει το πεντάλ του φρένου εμποδίζοντας έτσι την κύλιση του αυτοκινήτου προς τα πίσω.

Το σύστημα υποβοήθησης για την εκκίνηση σε ανηφόρα δεν πρέπει να χρησιμοποιείται για παρατεταμένες στάσεις: χρησιμοποιήστε το πεντάλ φρένου.

Αυτή η λειτουργία δεν έχει σχεδιαστεί για να ακινητοποιεί το αυτοκίνητο μόνιμα.

Εάν είναι απαραίτητο, χρησιμοποιήστε το πεντάλ φρένου για να σταματήσετε το αυτοκίνητο.

Ο οδηγός πρέπει να παραμένει ιδιαίτερα προσεκτικός κατά την οδήγηση σε ολισθηρά ή με χαμηλή πρόσφυση εδάφη.

## Κίνδυνος σοβαρών τραυματισμών

Ανάλογα με την κλίση του οδοστρώματος, το σύστημα αυτό διευκολύνει τον οδηγό στην εκκίνηση σε ανηφόρα. Εμποδίζει το αυτοκίνητο να κινηθεί προς τα πίσω, ανάλογα με την κλίση, φρενάροντας αυτόματα, όταν ο οδηγός αφήνει το πεντάλ του φρένου για να πατήσει το πεντάλ γκαζιού

### Λειτουργία του συστήματος

Λειτουργεί μόνο όταν ο μοχλός ταχυτήτων βρίσκεται σε θέση διαφορετική από το νεκρό σημείο και το αυτοκίνητο είναι εντελώς σταματημένο (πάτημα του πεντάλ φρένου).

Το σύστημα συγκρατεί το αυτοκίνητο για περίπου **2 δευτερόλεπτα**. Στη συνέχεια, τα φρένα ελευθερώνονται προοδευτικά (το αυτοκίνητο κινείται σύμφωνα με την κλίση)

# ΓΡΗΓΟΡΟ ΡΕΛΑΝΤΙ

## Λειτουργία

3

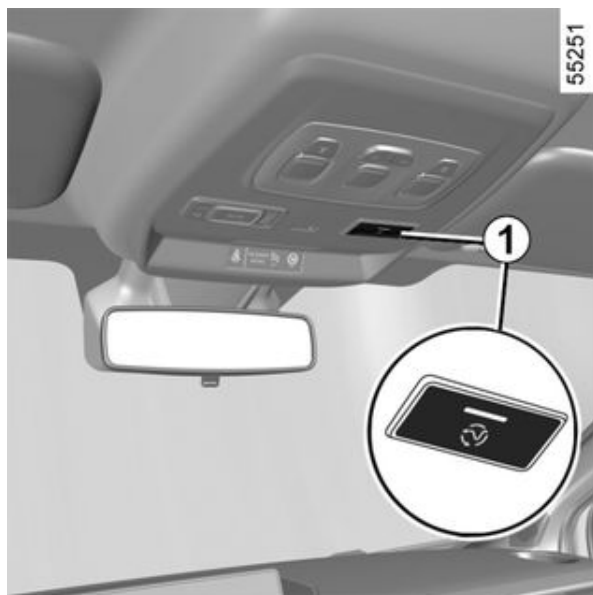

Πατήστε το διακόπτη **1** και, στη συνέχεια, η λειτουργία θα ενεργοποιηθεί μετά από λίγα δευτερόλεπτα.

## Τροποποίηση αριθμού στροφών γρήγορου ρελαντί

Για να αυξήσετε ή να μειώσετε τον αριθμό στροφών, καλέστε ένα Επίσημο Συνεργείο της μάρκας.

## Διακοπή της λειτουργίας

Η λειτουργία διακόπτεται εάν:

- πατήσετε το πεντάλ συμπλέκτη και/ή το πεντάλ γκαζιού,

– η ταχύτητα του αυτοκινήτου είναι πάνω από 0 χλμ./ώρα·

– η προειδοποιητική λυχνία  εμφανίζεται το ταμπλό οργάνων,

– η προειδοποιητική λυχνία  εμφανίζεται το ταμπλό οργάνων,

– η προειδοποιητική λυχνία  ανάβει στο ταμπλό οργάνων.

 Ιδιαίτερο χαρακτηριστικό της λειτουργίας Stop and Start : η ενεργοποίηση της λειτουργίας "Γρήγορες στροφές ρελαντί" αποτρέπει τη μετάβαση του κινητήρα σε κατάσταση αναμονής → 202.

# ΠΡΟΣΘΕΤΕΣ ΛΕΙΤΟΥΡΓΙΕΣ ΥΠΟΒΟΗΘΗΣΗΣ ΟΔΗΓΗΣΗΣ

## My Safety

Η λειτουργία "Η ασφάλειά μου" μπορεί να χρησιμοποιηθεί για την ταυτόχρονη απενεργοποίηση ή ενεργοποίηση ενός συνόλου λειτουργιών υποβοήθησης οδικής συμπεριφοράς.

Ανάλογα με το όχημα, μπορείτε να ρυθμίσετε τη λειτουργία Η ασφάλειά μου από την οθόνη πολυμέσων ή από το ταμπλό οργάνων επιλέγοντας τις λειτουργίες υποβοήθησης οδήγησης που θα απενεργοποιηθούν ομαδικά.

## Λειτουργία

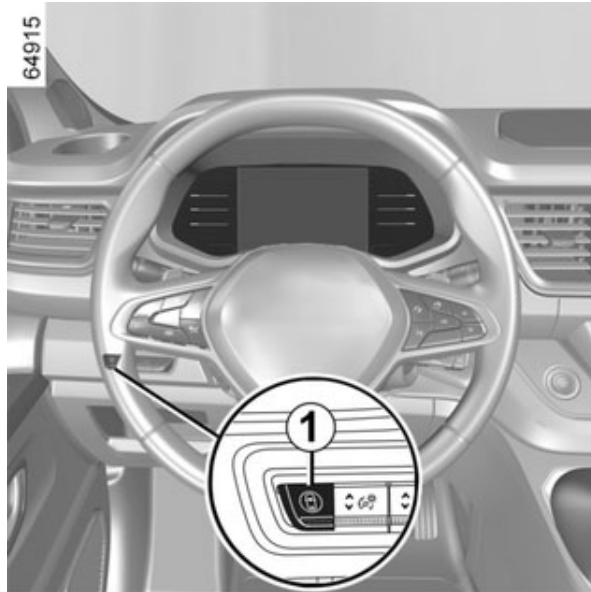

## Λειτουργία "Όλα ενεργά"

Ανάλογα με το αυτοκίνητο, αυτή η λειτουργία περιλαμβάνει τις ακόλουθες λειτουργίες υποβοήθησης οδήγησης:

- προειδοποίηση υπέρβασης ταχύτητας → 277,
- προειδοποίηση απόσπασης της προσοχής του οδηγού → 271,
- η προειδοποίηση κόπωσης οδηγού → 274,
- προειδοποίηση τυφλού σημείου → 253,
- προειδοποίηση εξόδου από τη λωρίδα → 247.

Όταν ενεργοποιείται η λειτουργία "Όλα ενεργά": η ενδεικτική λυχνία στον διακόπτη **1** ανάβει και το μήνυμα "My Safety All ON επιλεγμένο" εμφανίζεται στο ταμπλό οργάνων για να επιβεβαιώσει την ενεργοποίηση. Τα βοηθήματα οδήγησης που είναι διαθέσιμα στη λειτουργία είναι ενεργοποιημένα.

## "Προσαρμοσμένη" λειτουργία

Από αυτή τη λειτουργία **μπορείτε να απενεργοποιήσετε ή να ενεργοποιήσετε εκ νέου** ορισμένα βοηθήματα οδήγησης που είναι διαθέσιμα στη λειτουργία "Όλα ενεργά" και τα οποία έχουν διαμορφωθεί προηγουμένως με τη ρύθμιση "Προσαρμογή της ασφάλειάς μου".

Με την ανάφλεξη αναμμένη, **πατήστε** το κουμπί **1** δύο φορές διαδοχικά για να ενεργοποιήσετε τη λειτουργία "Προσαρμογή".

Την πρώτη φορά που το πατάτε, στο ταμπλό οργάνων εμφανίζεται το μήνυμα "Πατήστε ξανά για My Safety Perso". Με το δεύτερο πάτημα, η ενδεικτική λυχνία στον διακόπτη **1** σβήνει. Η "Προσαρμοσμένη" λειτουργία είναι ενεργοποιημένη. Το μήνυμα "My Safety Perso επιλεγμένο" εμφανίζεται στο καντράν.

Για να επιστρέψετε στη λειτουργία "Όλα ενεργά", **πατήστε μία φορά** το πλήκτρο **1**. Η ενδεικτική λυχνία στον διακόπτη **1** ανάβει.

## ΠΡΟΣΘΕΤΕΣ ΛΕΙΤΟΥΡΓΙΕΣ ΥΠΟΒΟΪΘΗΣΗΣ ΟΔΗΓΗΣΗΣ

3

**i** Ανάλογα με το όχημα, ανάλογα με το χρονικό διάστημα που ακολουθεί την τελευταία φορά που σταμάτησε ο κινητήρας, ενεργοποιείται εκ νέου η λειτουργία "Όλα ενεργά":

- όταν το αυτοκίνητο έχει ξεκλειδωθεί,
- ή
- με το άνοιγμα μιας πόρτας,
- ή
- όταν ο κινητήρας εκκινείται ξανά.

### Διαμόρφωση του "Προσαρμογή της ασφάλειάς μου"

#### Διαμόρφωση από την οθόνη πολυμέσων 2

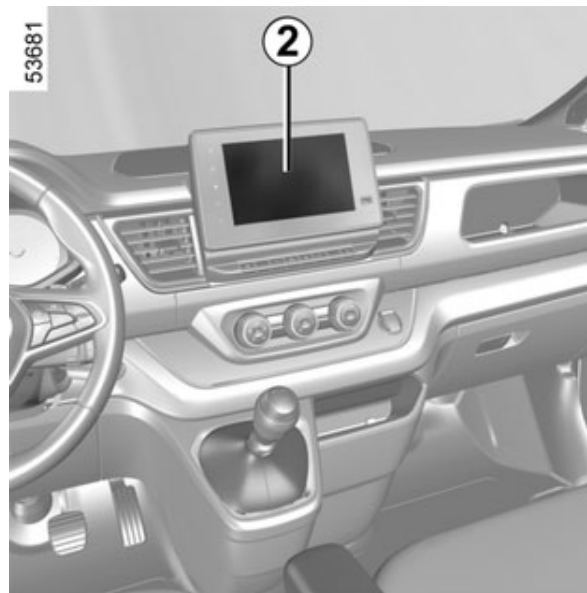

Συμβουλευθείτε τις οδηγίες χρήσης του συστήματος πολυμέσων για πληροφορίες σχετικά με την πρόσβαση στις ρυθμίσεις.

#### Διαμόρφωση από το ταμπλό οργάνων 3

(ανάλογα με το μοντέλο του αυτοκινήτου)

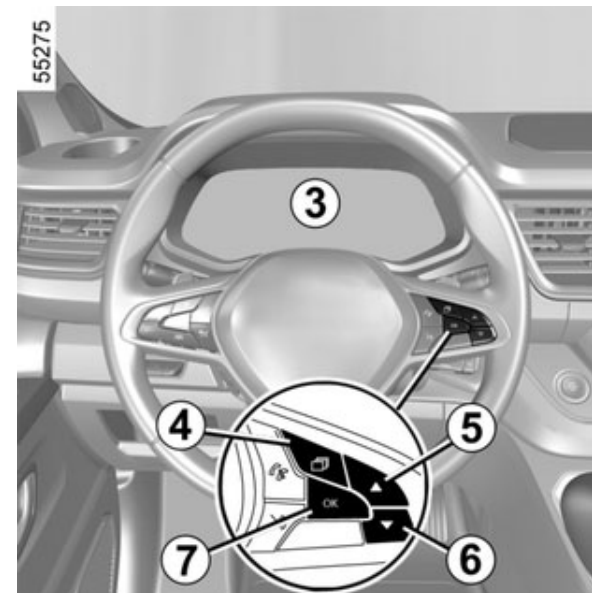

– Με το αυτοκίνητο σε στάση, πατήστε τον διακόπτη 4 όσες φορές απαιτείται για να φτάσετε στην καρτέλα

λα  ή, ανάλογα με το αυτοκίνητο,

στην καρτέλα ,

ή

– πατήστε τον διακόπτη 4 και πατήστε επανειλημμένα το χειριστήριο 5 ή 6

για να φτάσετε στην καρτέλα ,

– ανάλογα με το αυτοκίνητο, πατήστε τον διακόπτη 7 OK,

– πατήστε επανειλημμένα το χειριστήριο 5 ή 6 για να φτάσετε στο μενού

, κατόπιν πατήστε τον διακόπτη 7 OK,

## ΠΡΟΣΘΕΤΕΣ ΛΕΙΤΟΥΡΓΙΕΣ ΥΠΟΒΟΪΘΗΣΗΣ ΟΔΗΓΗΣΗΣ

- πατήστε επανειλημμένα το χειριστήριο **5** ή **6** για να φτάσετε στο μενού "My Safety Perso", κατόπιν πατήστε τον διακόπτη **7** OK,
- επιλέξτε τα βοηθήματα οδήγησης που θα απενεργοποιηθούν ή θα ενεργοποιηθούν από την λειτουργία "Perso" πατώντας επανειλημμένα το χειριστήριο **5** ή **6**. Πατήστε τον διακόπτη **7** OK για να απενεργοποιήσετε ή να ενεργοποιήσετε τα βοηθήματα οδήγησης.

### Αποτροπή εξόδου από τη λωρίδα

55705

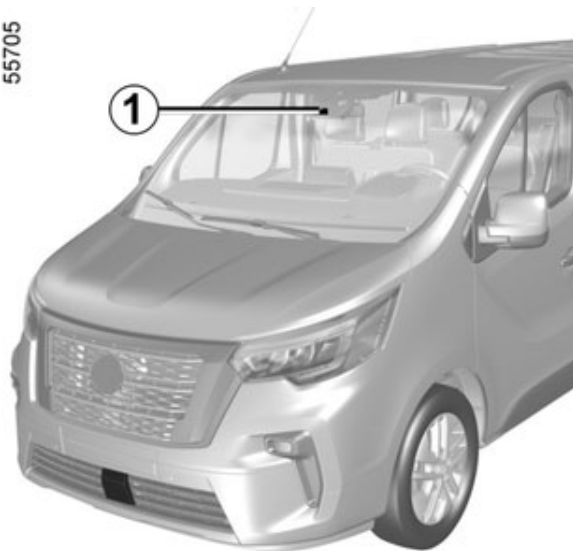

Με βάση τις πληροφορίες της κάμερας **1**, η λειτουργία ενεργοποιεί διορθωτική ενέργεια στο σύστημα διεύθυνσης του

αυτοκινήτου σε περίπτωση παραβίασης μιας συνεχούς ή διακεκομμένης γραμμής ή όταν το αυτοκίνητο πλησιάζει στην άκρη του δρόμου (διαχωριστική νησίδα, προστατευτικό κιγκλίδωμα, πεζοδρόμιο, ανάχωμα κ.λπ.) χωρίς να είναι ενεργοποιημένα τα φλας.

Ανάλογα με τη ρύθμιση, σε περίπτωση διέλευσης μιας διακεκομμένης γραμμής χωρίς ενεργοποίηση των φλας, η λειτουργία:

- προειδοποιεί τον οδηγό χωρίς διορθωτικές ενέργειες στο τιμόνι, ή
- εκτελεί διορθωτική δράση στο σύστημα διεύθυνσης.

#### Θέση της κάμερας **1**

Βεβαιωθείτε ότι το παρμπρίζ δεν καλύπτεται (από ακαθαρσίες, λάσπη, χιόνι, συμπύκνωση κ.λπ.).

**i** Μπορείτε να ξαναπάρτε τον έλεγχο του αυτοκινήτου ανά πάσα στιγμή χρησιμοποιώντας το τιμόνι.



Αυτή η λειτουργία είναι συμπληρωματικό βοήθημα στην οδήγηση. Αυτή η λειτουργία σε καμία περίπτωση δεν υποκαθιστά τη δέουσα προσοχή και υπευθυνότητα του οδηγού ο οποίος οφείλει να έχει πάντα τον έλεγχο του οχήματος.

### Ενεργοποίηση/απενεργοποίηση

#### Αυτοκίνητα εφοδιασμένα με το πλήκτρο **2** "My Safety"

(ανάλογα με το μοντέλο του αυτοκινήτου)

## ΠΡΟΣΘΕΤΕΣ ΛΕΙΤΟΥΡΓΙΕΣ ΥΠΟΒΟΪΗΣ ΟΔΗΓΗΣΗΣ

3





Οι λειτουργίες μπορούν να απενεργοποιηθούν ή να ενεργοποιηθούν από τη λειτουργία "Προσαρμοσμένη" της λειτουργίας "Η ασφάλειά μου" → 237. Εάν η λειτουργία έχει προηγουμένως απενεργοποιηθεί με τη χρήση της λειτουργίας "Προσαρμοσμένη",

– για να απενεργοποιήσετε τη λειτουργία, πατήστε το κουμπί **2** δύο φορές. Το ενδεικτικό στο κουμπί **2** σβήνει

και το ενδεικτικό  ή, ανάλογα με

το αυτοκίνητο, το ενδεικτικό  εμφανίζεται με κίτρινο χρώμα στο καντράν.

– για να ενεργοποιήσετε ξανά τη λειτουργία, πατήστε το κουμπί **2** μία φορά. Το ενδεικτικό στο κουμπί **2** ανά-

βει και το ενδεικτικό  ή, ανάλογα με το αυτοκίνητο, το ενδεικτικό  εμφανίζεται στο καντράν.

### Αυτοκίνητα εξοπλισμένα με οθόνη πολυμέσων **3**

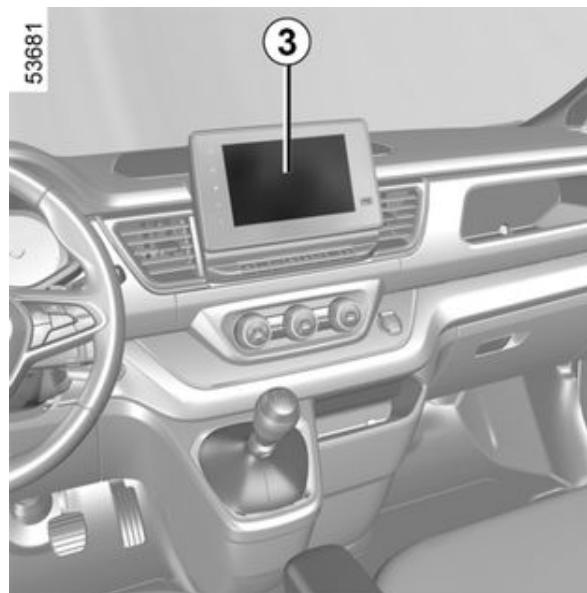

Για περαιτέρω πληροφορίες, ανατρέξτε στις οδηγίες χρήσης πολυμέσων.

### Οχήματα χωρίς οθόνη πολυμέσων (ανάλογα με το μοντέλο του αυτοκινήτου)

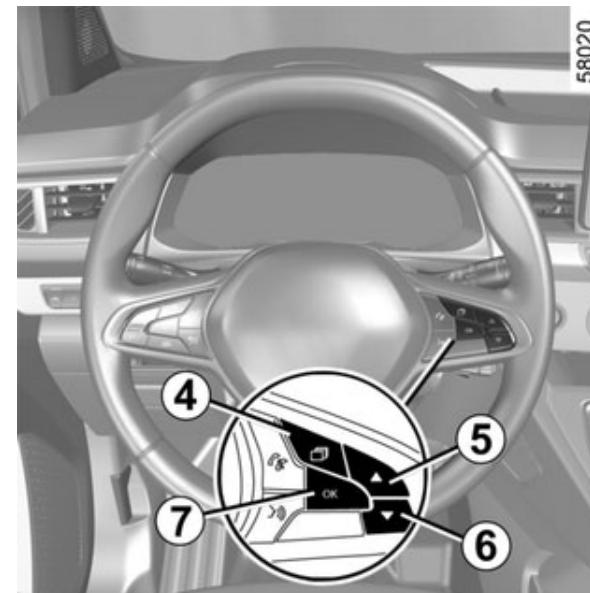

– Με το αυτοκίνητο σε στάση, πατήστε τον διακόπτη **4** όσες φορές απαιτείται για να φτάσετε στην καρτέ-

λα  ή, ανάλογα με το αυτοκίνητο,

στην καρτέλα ,

ή

– πατήστε τον διακόπτη **4** και πατήστε επανειλημμένα το χειριστήριο **5** ή **6**

για να φτάσετε στην καρτέλα ,



– ανάλογα με το αυτοκίνητο, πατήστε τον διακόπτη **7** OK,

– πατήστε επανειλημμένα το χειριστήριο **5** ή **6** για να φτάσετε στο μενού

, κατόπιν πατήστε τον διακόπτη **7** OK,

## ΠΡΟΣΘΕΤΕΣ ΛΕΙΤΟΥΡΓΙΕΣ ΥΠΟΒΟΗΘΗΣΗΣ ΟΔΗΓΗΣΗΣ

- πιέστε επανειλημμένα το χειριστήριο **5** ή **6** για πρόσβαση στο μενού "ΥΠΟΒ. ΟΔΗΓΗΣΗΣ", κατόπιν πατήστε τον διακόπτη **7 OK**,
- πιέστε επανειλημμένα το χειριστήριο **5** ή **6** για πρόσβαση στο μενού "Διατήρηση Λωρίδας", κατόπιν πατήστε τον διακόπτη **7 OK**,
- Πατήστε τον διακόπτη **7 OK** ξανά για να ενεργοποιήσετε ή να απενεργοποιήσετε τη λειτουργία:

-  λειτουργία ενεργοποιημένη,
-  λειτουργία απενεργοποιημένη.

Όταν η λειτουργία είναι απενεργοποιημένη, ανάλογα με το αυτοκίνητο, το εν-

δεικτικό προειδοποίησης  ή, ανάλογα με το αυτοκίνητο, το ενδεικτικό

προειδοποίησης  εμφανίζεται με λευκό ή κίτρινο χρώμα στο καντράν.

### Λειτουργία

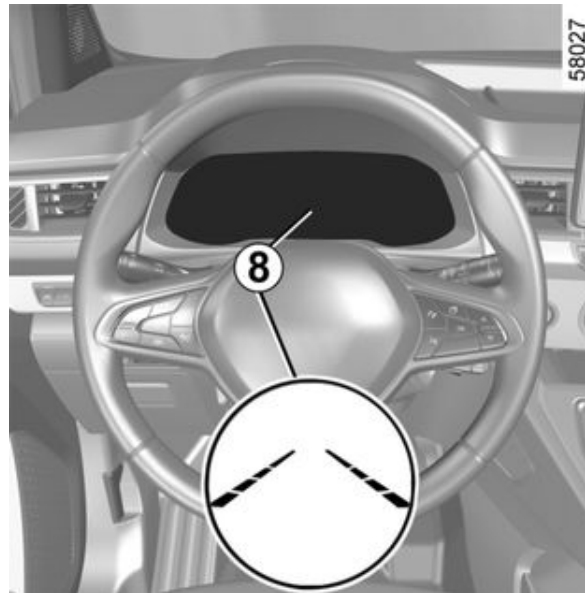



Όταν η λειτουργία είναι ενεργοποιημένη, το ενδεικτικό προειδοποίησης

 ή, ανάλογα με το αυτοκίνητο, το

 εμφανίζεται με γκρι χρώμα και τα ενδεικτικά για την αριστερή και τη δεξιά γραμμή **8** εμφανίζονται με γκρι χρώμα στο καντράν.

**Η λειτουργία έχει οριστεί να ειδοποιεί ή να αντιδρά εάν:**

- η ταχύτητα του αυτοκινήτου υπερβεί τα 70 χλμ./ώρα περίπου, και
- το ενδεικτικό προειδοποίησης  ή, ανάλογα με το αυτοκίνητο, το εν-

δεικτικό προειδοποίησης  εμφανίζεται με λευκό χρώμα και οι λυχνίες ενδείξεων των γραμμών αριστερά ή δεξιά **8** εμφανίζονται με λευκό χρώμα στο καντράν.

**Η λειτουργία είναι ενεργή εάν** το αυτοκίνητο:

- πλησιάζει μια άκρη του δρόμου χωρίς την ενεργοποίηση των φλας,
- διασχίζει μια συνεχή γραμμή χωρίς την ενεργοποίηση των φλας,
- περνά μια διακεκομμένη γραμμή χωρίς την ενεργοποίηση των φλας, εάν έχει επιλεγεί η ρύθμιση "Παρέμβαση για διακεκομμένη γραμμή".

Σε αυτές τις περιπτώσεις:

– η λειτουργία επενεργεί στο σύστημα διεύθυνσης του αυτοκινήτου για να διορθώσει την πορεία του,

και

– ανάλογα με το αυτοκίνητο, το ενδει-

κτικό προειδοποίησης  ή  αναβοσβήνει με λευκό χρώμα ή το εν-

δεικτικό προειδοποίησης  ή

 και το ενδεικτικό **8** στην πλευρά της παραβιασμένης γραμμής εμφανίζονται με κίτρινο χρώμα στο καντράν.

Εάν η διορθωτική ενέργεια που λαμβάνεται στο σύστημα διεύθυνσης δεν εί-

## ΠΡΟΣΘΕΤΕΣ ΛΕΙΤΟΥΡΓΙΕΣ ΥΠΟΒΟΗΘΗΣΗΣ ΟΔΗΓΗΣΗΣ

3

ναί επαρκής, το ενδεικτικό  ή

 συνεχίζει να αναβοσβήνει με

λευκό χρώμα ή το ενδεικτικό  ή

 και η ένδειξη **B** στην πλευρά της παραβιασμένης γραμμής αλλάζει σε κόκκινο στο καντράν. Αυτό συνοδεύεται από μια δόνηση στο τιμόνι.

Εάν η επιλογή "Παρέμβαση για διακεκομμένη γραμμή" δεν έχει επιλεγεί, η λειτουργία ενεργοποιεί τον συναγερμό εάν το αυτοκίνητο διασχίσει μια διακεκομμένη γραμμή χωρίς να ενεργοποιηθούν τα φλας και δεν υπάρχει άκρη του δρόμου αρκετά κοντά στη γραμμή.

Σε αυτήν την περίπτωση, η λειτουργία προειδοποιεί τον οδηγό:

– από κραδασμό του τιμονιού,

και

– ανάλογα με το αυτοκίνητο, το ενδει-

κτικό προειδοποίησης  ή  αναβοσβήνει με λευκό χρώμα ή το εν-

δεικτικό προειδοποίησης  ή

 και το ενδεικτικό **B** στην πλευρά της παραβιασμένης γραμμής αλλάζουν σε κόκκινο χρώμα στο καντράν.

**Σημείωση:** Στις στροφές, η λειτουργία επιτρέπει ελαφρύ κόψιμο της στροφής.

### Εξαιρετικές περιπτώσεις

προειδοποίηση "**Διατηρήστε τον έλεγχο**"

– Εάν το σύστημα λειτουργεί και δεν ανιχνεύεται πλέον κάποια ενέργεια από τον οδηγό στο τιμόνι, εμφανίζεται το μήνυμα "Διατηρήστε τον έλεγχο" στο καντράν συνοδευόμενο από ένα ηχητικό σήμα και, ανάλογα με το αυτοκίνητο, το ενδεικτικό προειδοποίησης



εμφανίζεται με κίτρινο χρώμα έως ότου ο οδηγός αναλάβει τον έλεγχο του αυτοκινήτου.

– Εάν το σύστημα λειτουργεί για μεγάλο χρονικό διάστημα, το μήνυμα "Διατηρήστε τον έλεγχο" εμφανίζεται στο καντράν συνοδευόμενο από ένα ηχητικό σήμα και ανάλογα με το αυτοκίνητο,



το ενδεικτικό προειδοποίησης εμφανίζεται με κίτρινο χρώμα και το ενδεικτικό **B** στο πλάι της σχετικής γραμμής αναβοσβήνει έως ότου ο οδηγός ανακτήσει τον έλεγχο του αυτοκινήτου.



Μπορείτε να διακόψετε την πορεία διόρθωσης ανά πάσα στιγμή με μια κίνηση του τιμονιού.

### Λειτουργία προσωρινά μη διαθέσιμη/απενεργοποιημένη

Η λειτουργία είναι προσωρινά μη διαθέσιμη ή απενεργοποιημένη στις ακόλουθες περιπτώσεις:

- πολύ γρήγορη αναχώρηση από τη λωρίδα,
- οδήγηση συνεχώς πάνω σε γραμμή,
- περίπου τέσσερα δευτερόλεπτα μετά την αλλαγή λωρίδας,
- κλειστές στροφές,
- περιορισμένη ορατότητα,
- ενεργοποιείται ένας από τους δείκτες κατεύθυνσης,
- ενεργοποίηση των φώτων αλάρμ,
- εμπλοκή της όπισθεν,
- ισχυρή επιτάχυνση,
- αλλάξει το πλάτος της λωρίδας,
- λειτουργία του ηλεκτρονικού ελέγχου ευστάθειας "ESC",
- λειτουργία του συστήματος αντιμπλοκαρίσματος των τροχών,
- ενεργοποιείται το ενεργό σύστημα πέδησης έκτακτης ανάγκης,

Ανάλογα με το αυτοκίνητο, εάν η λειτουργία δεν είναι διαθέσιμη, το ενδει-

κτικό προειδοποίησης  ή 

και τα ενδεικτικά αριστερής και δεξιάς γραμμής διαγράμμισης **B** αλλάζουν σε γκρι χρώμα στο καντράν.

Όταν κρύβεται η εμπρός κάμερα, το μήνυμα "Εμπρός κάμερα χωρίς ορατότητα" εμφανίζεται στο καντράν.

## ΠΡΟΣΘΕΤΕΣ ΛΕΙΤΟΥΡΓΙΕΣ ΥΠΟΒΟΗΘΗΣΗΣ ΟΔΗΓΗΣΗΣ

Καθαρίστε την περιοχή όπου βρίσκονται οι αισθητήρες.

### Αυτόματη απενεργοποίηση

Το σύστημα απενεργοποιείται αυτόματα όταν:

- το ηλεκτρονικό σύστημα ελέγχου ευστάθειας "ESC" είναι απενεργοποιημένο ή δυσλειτουργεί,
- το σύστημα αντιμπλοκαρίσματος των τροχών δυσλειτουργεί,
- ένας κοτσαδόρος συνδέεται ηλεκτρικά στην υποδοχή κοτσαδόρου του ρυμουλκούμενου,

– εμφανίζεται το ενδεικτικό .

Όταν η λειτουργία είναι απενεργοποιημένη, ανάλογα με το αυτοκίνητο, το εν-

δεικτικό προειδοποίησης  ή, ανάλογα με το αυτοκίνητο, το ενδεικτικό

προειδοποίησης  εμφανίζεται με λευκό ή κίτρινο χρώμα στο καντράν.

### Ρυθμίσεις

#### Αυτοκίνητο εξοπλισμένο με οθόνη πολυμέσων 3



Για να αποκτήσετε πρόσβαση στις ρυθμίσεις λειτουργίας οθόνης πολυμέσων 3 ανατρέξτε στις οδηγίες του συστήματος πολυμέσων:

– "Λειτουργία σε διακεκομμένες γραμμές": Χρησιμοποιήστε αυτή τη ρύθμιση για να επιλέξετε την απόκριση της λειτουργίας εάν το αυτοκίνητο διασχίσει μια διακεκομμένη γραμμή χωρίς την ενεργοποίηση ενός από τους δείκτες κατεύθυνσης:

- επιλεγμένη ρύθμιση: η λειτουργία ενδέχεται να ενεργοποιήσει μια ενέργεια στο σύστημα διεύθυνσης του αυτοκινήτου για να διορθώσει την πορεία του,
- η ρύθμιση δεν έχει επιλεγεί: Η λειτουργία μπορεί να προειδοποιήσει

τον οδηγό μέσω κραδασμών στο τιμόνι χωρίς να διορθώσει την τροχιά του αυτοκινήτου.

- "Δόνηση": ρυθμίστε το επίπεδο δόνησης της λειτουργίας "Πρόληψη εξόδου από λωρίδα" του τιμονιού,
- "Πρόβλεψη εξόδου από τη λωρίδα": ρυθμίστε το επίπεδο ευαισθησίας ανίχνευσης γραμμής. Για το σκοπό αυτό, επιλέξτε:

- "Αργά": ανίχνευση γραμμής στην υπέρβαση,
- "Στάνταρ": ανίχνευση γραμμής στην προσέγγιση,
- "Νωρίς": ανίχνευση γραμμής σε κοντινή απόσταση.

Για περισσότερες πληροφορίες, ανατρέξτε στις οδηγίες χρήσης πολυμέσων.

#### Αυτοκίνητο χωρίς οθόνη πολυμέσων



(ανάλογα με το μοντέλο του αυτοκινήτου)

3

## ΠΡΟΣΘΕΤΕΣ ΛΕΙΤΟΥΡΓΙΕΣ ΥΠΟΒΟΗΘΗΣΗΣ ΟΔΗΓΗΣΗΣ

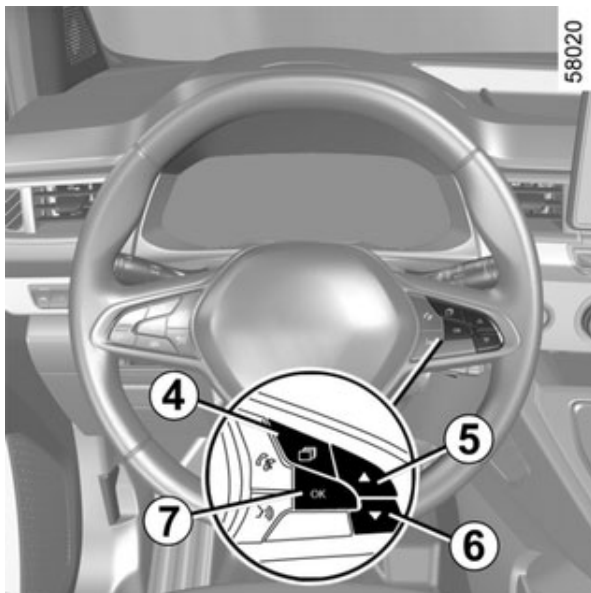
3



– Με το αυτοκίνητο σε στάση, πατήστε τον διακόπτη **4** όσες φορές απαιτείται για να φτάσετε στην καρτέλα  ή, ανάλογα με το αυτοκίνητο, στην καρτέλα , ή

– πατήστε τον διακόπτη **4** και πατήστε επανειλημμένα το χειριστήριο **5** ή **6** για να φτάσετε στην καρτέλα ,

– ανάλογα με το αυτοκίνητο, πατήστε τον διακόπτη **7 OK**,

– πατήστε επανειλημμένα το χειριστήριο **5** ή **6** για να φτάσετε στο μενού , κατόπιν πατήστε τον διακόπτη **7 OK**,



– πιέστε επανειλημμένα το χειριστήριο **5** ή **6** για πρόσβαση στο μενού "ΥΠΟΒ. ΟΔΗΓΗΣΗΣ", κατόπιν πατήστε τον διακόπτη **7 OK**,

– πατήστε επανειλημμένα το χειριστήριο **5** ή **6** για να φτάσετε στο μενού "Ευαισθησία υποβοήθησης διατήρησης λωρίδας", και, στη συνέχεια, πατήστε το διακόπτη **7 OK**,

– πατήστε επανειλημμένα το χειριστήριο **5** ή **6** για να επιλέξετε τη ρύθμιση, κατόπιν πατήστε το διακόπτη **7 OK**.

### Σφάλματα λειτουργίας

Όταν το σύστημα ανιχνεύσει σφάλμα λειτουργίας, ανάλογα με το όχημα:

- το ενδεικτικό  ή, ανάλογα με το αυτοκίνητο, το ενδεικτικό  εμφανίζεται με λευκό ή κίτρινο χρώμα στο καντράν.
- Σε ορισμένες περιπτώσεις, συνοδεύονται από:
  - το μήνυμα "Υποβ. Οδήγησης μη διαθέσιμη",
  - ή
  - το μήνυμα "Ελέγξτε Υποβ. Οδήγησης",
  - ή
  - το μήνυμα "Ελέγξτε εμπρός κάμερα".

Σε αυτές τις περιπτώσεις, επικοινωνήστε με ένα Επίσημο συνεργείο της μάρκας.

# ΠΡΟΣΘΕΤΕΣ ΛΕΙΤΟΥΡΓΙΕΣ ΥΠΟΒΟΗΘΗΣΗΣ ΟΔΗΓΗΣΗΣ

## Προειδοποιήσεις



Αυτή η λειτουργία είναι συμπληρωματικό βοήθημα στην οδήγηση. Αυτή η λειτουργία σε καμία περίπτωση δεν υποκαθιστά τη δέουσα προσοχή και υπευθυνότητα του οδηγού ο οποίος οφείλει να έχει πάντα τον έλεγχο του οχήματος.

### **Συντήρηση/επισκευές του συστήματος**

- Σε περίπτωση σύγκρουσης, ενδέχεται να μεταβληθεί η ευθυγράμμιση της κάμερας ή του(των) ραντάρ και, κατά συνέπεια, να επηρεαστεί η λειτουργία τους. Απενεργοποιήστε τη λειτουργία και συμβουλευθείτε μία επίσημη αντιπροσωπεία.
- Οποιαδήποτε εργασία στην περιοχή όπου βρίσκεται η κάμερα (επισκευές, αντικαταστάσεις, τροποποιήσεις παρμπρίζ, κ.λπ.) πρέπει να εκτελείται από πιστοποιημένο επαγγελματία.

Μόνο οι επίσημες αντιπροσωπείες είναι εξουσιοδοτημένες να επεμβαίνουν στο σύστημα.

### **Περιπτώσεις παρεμβολής του συστήματος**

Ορισμένες συνθήκες ενδέχεται να διαταράξουν ή να καταστρέψουν τη λειτουργία του συστήματος, όπως:

- παρμπρίζ χωρίς ορατότητα (λάσπη, πάγος, χιόνι, συμπύκνωση υδρατμών, κ.λπ.),
- ένα σύνθετο περιβάλλον (τούνελ κ.λπ.),
- δυσμενείς καιρικές συνθήκες (χιόνι, βροχή, χαλάζι, πάγος, κ.λπ.),
- κακή ορατότητα (νύχτα, ομίχλη κ.λπ.),
- η σήμανση του οδοστρώματος είναι ακανόνιστη ή δύσκολο να αναγνωρισθεί (π.χ. μερικώς σβησμένες γραμμές, μεγάλη απόσταση μεταξύ τους, παραμορφωμένο οδόστρωμα κ.λπ.),
- θάμβωση (εκτυφλωτικός ήλιος, φώτα αυτοκινήτων που κινούνται στο αντίθετο ρεύμα κυκλοφορίας, κ.λπ.),
- ο δρόμος είναι στενός, με πολλές στροφές ή κυματιστός (απότομες στροφές κ.λπ.),
- αυτοκίνητο σε πολύ κοντινή απόσταση, το οποίο κινείται στην ίδια λωρίδα.

Σε αυτήν την περίπτωση, η λειτουργία "Αποτροπή εξόδου από τη λωρίδα κυκλοφορίας" μπορεί να ενεργοποιηθεί λανθασμένα ή και καθόλου.

### **Κίνδυνος ανεπιθύμητης, εσφαλμένης διόρθωσης ή καμίας διόρθωσης της πορείας.**

### **Απενεργοποίηση της λειτουργίας**

Πρέπει να απενεργοποιήσετε τη λειτουργία, εάν:

## ΠΡΟΣΘΕΤΕΣ ΛΕΙΤΟΥΡΓΙΕΣ ΥΠΟΒΟΪΘΗΣΗΣ ΟΔΗΓΗΣΗΣ

3

- η περιοχή της κάμερας έχει υποστεί ζημιά (στην πλευρά του παρμπρίζ ή στην πλευρά του εσωτερικού καθρέφτη οπισθοπορείας).
- το οδόστρωμα είναι ολισθηρό (χιόνι, υαλόπαγος, υδρολίσθηση, χαλίκια κ.λπ.),
- το παρμπρίζ είναι ραγισμένο ή παραμορφωμένο (μην εκτελείτε επισκευές σε αυτή την περιοχή του παρμπρίζ, ζητήστε την αντικατάστασή του από Επίσημο συνεργείο της μάρκας),
- το αυτοκίνητο φέρει ρυμούλκα ή τροχόσπιτο,
- το αυτοκίνητο εισέρχεται σε περιοχή με πολλές ανωμαλίες οδοστρώματος (περιοχή όπου εκτελούνται έργα, κ.λπ.).

# ΠΡΟΣΘΕΤΕΣ ΛΕΙΤΟΥΡΓΙΕΣ ΥΠΟΒΟΗΘΗΣΗΣ ΟΔΗΓΗΣΗΣ

## Προειδοποίηση εξόδου από τη λωρίδα

### Εισαγωγή

 Μπορείτε να ξαναπάρτε τον έλεγχο του αυτοκινήτου ανά πάσα στιγμή χρησιμοποιώντας το τιμόνι.

55705

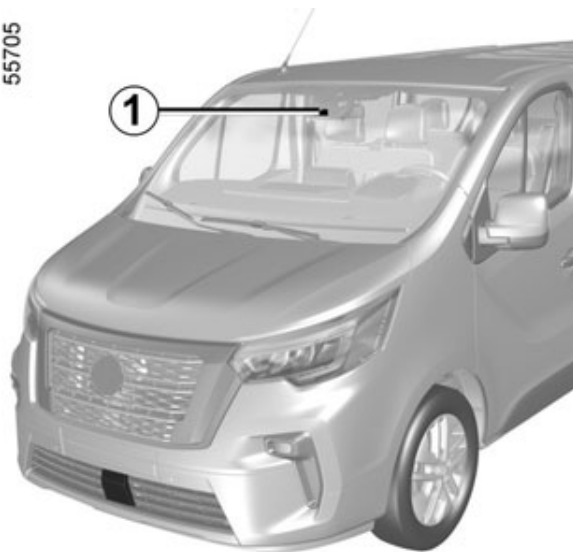

Χρησιμοποιώντας τις πληροφορίες από την κάμερα **1**, η λειτουργία προειδοποιεί τον οδηγό εάν το αυτοκίνητο διασχίσει γραμμή (συνεχή ή διακεκομμένη) χωρίς να έχει γίνει ενεργοποίηση των φλας.



Αυτή η λειτουργία είναι συμπληρωματικό βοήθημα στην οδήγηση. Αυτή η λειτουργία σε καμία περίπτωση δεν υποκαθιστά τη δέουσα προσοχή και υπευθυνότητα του οδηγού ο οποίος οφείλει να έχει πάντα τον έλεγχο του οχήματος.

**Η λειτουργία προειδοποίησης εξόδου από λωρίδα κυκλοφορίας δεν διορθώνει την πορεία του αυτοκινήτου.**

### Θέση της κάμερας **1**

Βεβαιωθείτε ότι το παρμπρίζ δεν καλύπτεται (από ακαθαρσίες, λάσπη, χιόνι, συμπύκνωση κ.λπ.).

### Ενεργοποίηση/απενεργοποίηση



Για λόγους ασφαλείας, κάνετε αυτούς τους χειρισμούς με το όχημα σταματημένο.



Στη συνέχεια, ανάλογα με το χρονικό διάστημα που ακολουθεί την τελευταία φορά που σταμάτησε ο κινητήρας, οι ειδοποιήσεις ενεργοποιούνται εκ νέου:

– όταν το αυτοκίνητο έχει ξεκλειδωθεί,

ή

– με το άνοιγμα μιας πόρτας,

ή

– όταν ο κινητήρας εκκινείται ξανά.

## ΠΡΟΣΘΕΤΕΣ ΛΕΙΤΟΥΡΓΙΕΣ ΥΠΟΒΟΗΘΗΣΗΣ ΟΔΗΓΗΣΗΣ

### Αυτοκίνητα εξοπλισμένα με κουμπί "Η ασφάλειά μου" 2

3

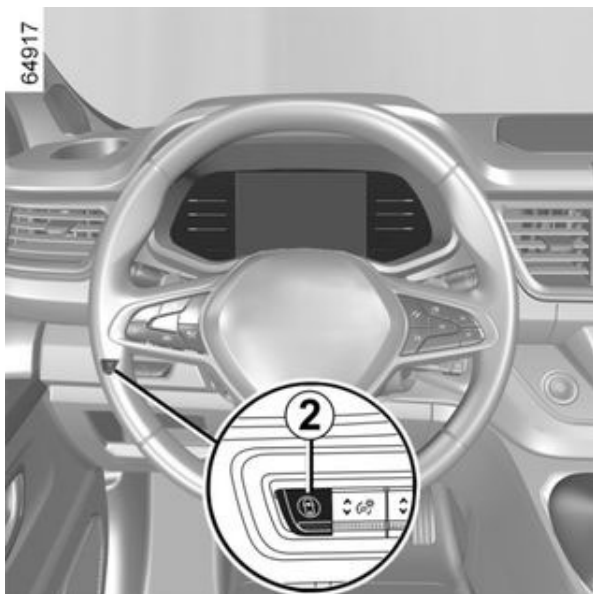



Οι ρυθμίσεις απενεργοποίησης και ενεργοποίησης της λειτουργίας μπορούν να διαμορφωθούν από τη λειτουργία "Προσαρμοσμένη" της λειτουργίας "Η ασφάλειά μου" → 237.

Εάν η απενεργοποίηση της λειτουργίας έχει προηγουμένως ρυθμιστεί από τη λειτουργία "Προσαρμοσμένη":

– για να απενεργοποιήσετε τη λειτουργία, πατήστε το κουμπί 2 δύο φορές. Το ενδεικτικό  εμφανίζεται με

λευκό χρώμα, το ενδεικτικό  εμφανίζεται με κίτρινο χρώμα ή, ανάλογα

με το αυτοκίνητο, το ενδεικτικό  εμφανίζεται με κίτρινο χρώμα στο καντράν.

– για να ενεργοποιήσετε ξανά τη λειτουργία, πατήστε το κουμπί 2 μία φορά. Το ενδεικτικό  ή, ανάλογα

με το αυτοκίνητο, το ενδεικτικό  εμφανίζεται με γκρι χρώμα στο καντράν.

### Αυτοκίνητα εξοπλισμένα με οθόνη πολυμέσων 3

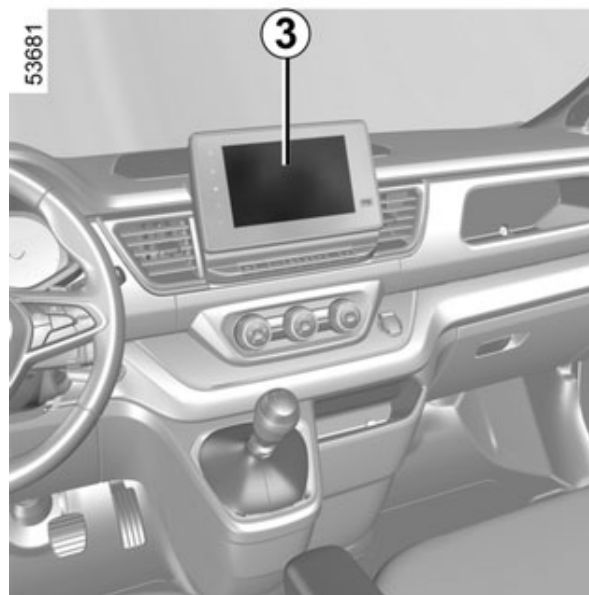

Για να ενεργοποιήσετε ή να απενεργοποιήσετε τη λειτουργία, ανατρέξτε στις οδηγίες χρήσης του συστήματος πολυμέσων.



Επιλέξτε ON ή OFF.

### Ενεργοποίηση/απενεργοποίηση του συστήματος από τον υπολογιστή ταξιδιού 4

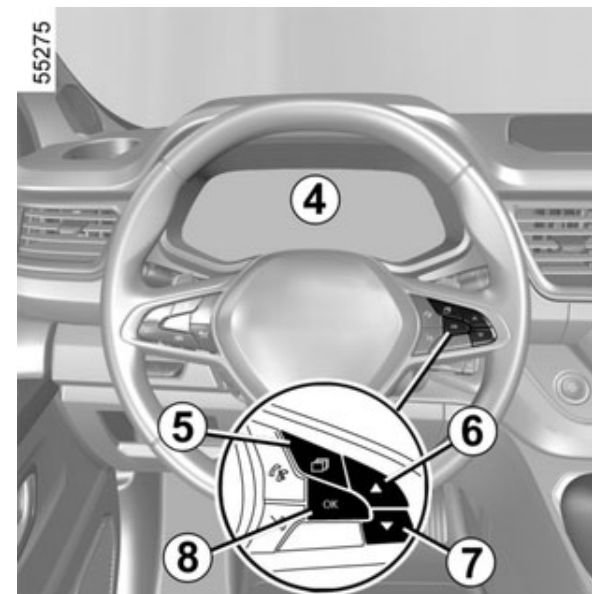
(ανάλογα με το μοντέλο του αυτοκινήτου)



– Με το αυτοκίνητο σε στάση, πατήστε τον διακόπτη 5 όσες φορές απαιτείται για να φτάσετε στην καρτέλα

λα  ή, ανάλογα με το αυτοκίνητο, στην καρτέλα , ή

## ΠΡΟΣΘΕΤΕΣ ΛΕΙΤΟΥΡΓΙΕΣ ΥΠΟΒΟΗΘΗΣΗΣ ΟΔΗΓΗΣΗΣ

– πατήστε τον διακόπτη **5** και πατήστε επανειλημμένα το χειριστήριο **6** ή **7**

για να φτάσετε στην καρτέλα ,

– ανάλογα με το αυτοκίνητο, πατήστε τον διακόπτη **8** OK,

– πατήστε επανειλημμένα το χειριστήριο **6** ή **7** για να φτάσετε στο μενού

, κατόπιν πατήστε τον διακόπτη **8** OK,

– πατήστε επανειλημμένα το χειριστήριο **6** ή **7** για να φτάσετε στο μενού "ΥΠΟΒ. ΟΔΗΓΗΣΗΣ", κατόπιν πατήστε τον διακόπτη **8** OK,

– πατήστε επανειλημμένα το χειριστήριο **6** ή **7** για να φτάσετε στο μενού "Lane departure", κατόπιν πατήστε τον διακόπτη **8** OK,

– πατήστε τον διακόπτη **8** OK ξανά για να ενεργοποιήσετε ή να απενεργοποιήσετε τη λειτουργία:

–  λειτουργία ενεργοποιημένη

–  λειτουργία απενεργοποιημένη

Όταν η λειτουργία είναι απενεργοποιημένη, το ενδεικτικό προειδοποίησης

, ή, ανάλογα με το αυτοκίνητο, το

ενδεικτικό προειδοποίησης  εμφανίζεται με κίτρινο χρώμα στο καντράν.

### Λειτουργία

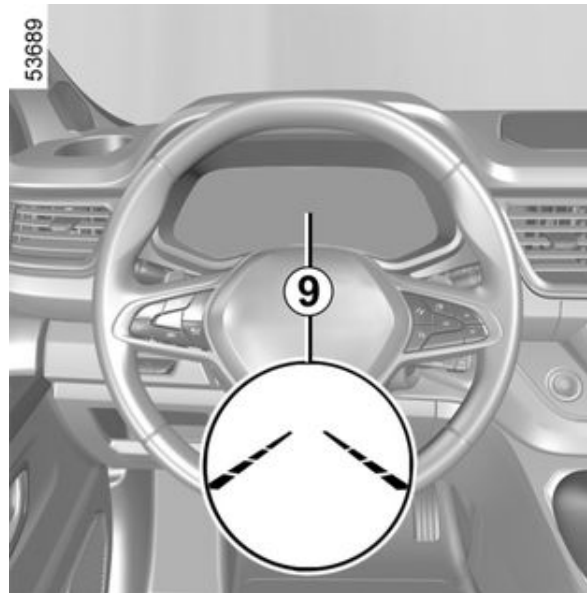

Όταν η λειτουργία είναι ενεργοποιημένη, ανάλογα με το αυτοκίνητο, το ενδεικτικό , ή, ανάλογα με το αυτοκίνητο,

το, το ενδεικτικό  και τα ενδεικτικά για την αριστερή και τη δεξιά γραμμή **9** εμφανίζονται με γκρι χρώμα στο καντράν.

**Το σύστημα είναι έτοιμο να αρχίσει να εκπέμπει ειδοποιήσεις στον οδηγό εάν:**

– η ταχύτητα του οχήματος κυμαίνεται μεταξύ περίπου 65 χλμ./ώρα και 170 χλμ./ώρα,

και

– η προειδοποιητική λυχνία , ή, ανάλογα με το όχημα, οι λυχνίες ενδείξεων των γραμμών αριστερά και δεξιά

**9** και η προειδοποιητική λυχνία  εμφανίζονται με λευκό χρώμα στο ταμπλό οργάνων.

Η λειτουργία **ενεργοποιεί μια ειδοποίηση** εάν το όχημα διασχίσει μια γραμμή χωρίς να έχουν ενεργοποιηθεί τα φλας.

Η λειτουργία προειδοποιεί τον οδηγό:

– εκπέμποντας ένα ηχητικό σήμα,

– η προειδοποιητική λυχνία  αναβοσβήνει με λευκό χρώμα ή, ανάλογα με το όχημα, η προειδοποιητική

λυχνία  και η ενδεικτική λυχνία **9** στην πλευρά της παραβιασμένης γραμμής εμφανίζονται με κόκκινο χρώμα στο ταμπλό οργάνων.

## ΠΡΟΣΘΕΤΕΣ ΛΕΙΤΟΥΡΓΙΕΣ ΥΠΟΒΟΗΘΗΣΗΣ ΟΔΗΓΗΣΗΣ

### Ρυθμίσεις

#### Οχήματα με οθόνη πολυμέσων.

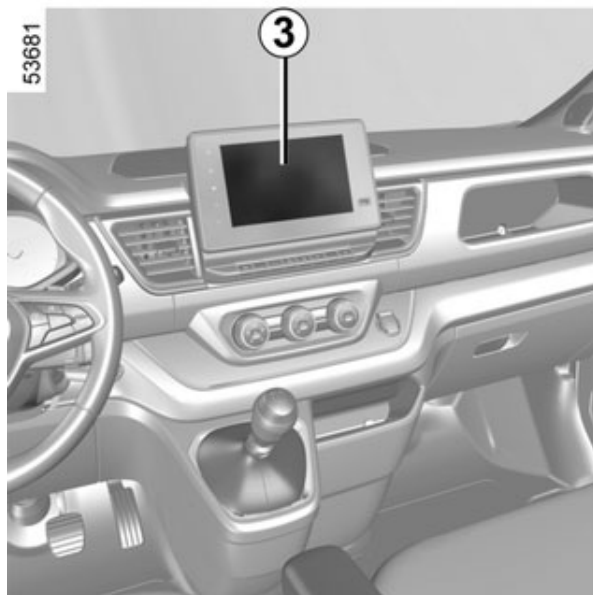

Για να αποκτήσετε πρόσβαση στις ρυθμίσεις λειτουργίας από την οθόνη πολυμέσων **3**, ανατρέξτε στις οδηγίες πολυμέσων:

- "Ένταση": ρυθμίστε την ένταση της ειδοποίησης,
- "Ειδοποίηση": ρυθμίστε το επίπεδο ευαισθησίας για την ανίχνευση γραμμών. Για το σκοπό αυτό, επιλέξτε:
  - "Καθυστερημένα": γραμμή που εντοπίζεται όταν παραβιάζεται,
  - "Κανονικά": η γραμμή ανιχνεύεται όταν προσεγγίζεται,

– "Νωρίς": η γραμμή ανιχνεύεται όταν είναι κοντά.

Για περισσότερες πληροφορίες, ανατρέξτε στις οδηγίες χρήσης πολυμέσων.

#### Οχήματα χωρίς οθόνη πολυμέσων

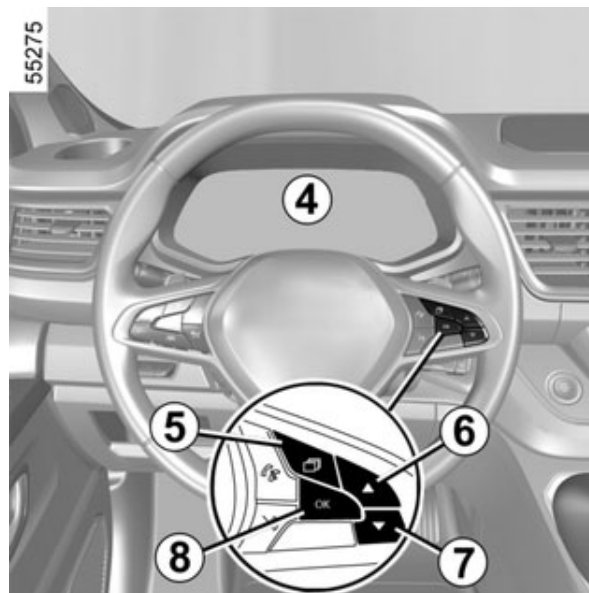

– **Με το αυτοκίνητο σε στάση**, πατήστε τον διακόπτη **5** όσες φορές απαιτείται για να φτάσετε στην καρτέ-

λα  ή, ανάλογα με το αυτοκίνητο,

στην καρτέλα ,

ή

– ανάλογα με το αυτοκίνητο, πατήστε τον διακόπτη **5** και πατήστε επανειλημμένα το χειριστήριο **6** ή **7** για να

φτάσετε στο μενού . Πατήστε τον διακόπτη **8** OK,

– πατήστε επανειλημμένα το χειριστήριο **6** ή **7** για να φτάσετε στο μενού "

" ή, ανάλογα με το αυτοκίνητο, το

μενού "". Πατήστε τον διακόπτη **8** OK,

– επανειλημμένα πατήστε το χειριστήριο **6** ή **7** για να φτάσετε στο μενού "ΥΠΟΒ. ΟΔΗΓΗΣΗΣ", Πατήστε τον διακόπτη **8** OK.

#### Για ρύθμιση της ευαισθησίας:

– πατήστε επανειλημμένα το χειριστήριο **6** ή **7** για να φτάσετε στο μενού "Ένταση απόκλισης από τη λωρίδα κυκλοφορίας" ή "Ευαισθησία προειδοποίησης αλλαγής λωρίδας". Πατήστε τον διακόπτη **8** OK

#### Για να ρυθμίσετε την ένταση:

– πατήστε επανειλημμένα το χειριστήριο **6** ή **7** ώστε να εμφανιστεί το μενού "ένταση ήχου προειδοποίησης εξόδου από τη λωρίδα". Πατήστε τον διακόπτη **8** OK,

– πατήστε επανειλημμένα το χειριστήριο **6** ή **7** για να προσαρμόσετε τη ρύθμιση. Πατήστε τον διακόπτη **8** OK.

# ΠΡΟΣΘΕΤΕΣ ΛΕΙΤΟΥΡΓΙΕΣ ΥΠΟΒΟΪΘΗΣΗΣ ΟΔΗΓΗΣΗΣ

## Λειτουργία προσωρινά μη διαθέσιμη/απενεργοποιημένη

Η λειτουργία είναι προσωρινά μη διαθέσιμη ή απενεργοποιημένη στις ακόλουθες περιπτώσεις:

- πολύ γρήγορη αναχώρηση από τη λωρίδα,
- οδήγηση συνεχώς πάνω σε γραμμή,
- περίπου τέσσερα δευτερόλεπτα μετά την αλλαγή λωρίδας,
- κλειστές στρόφες,
- περιορισμένη ορατότητα,
- ενεργοποιείται ένας από τους δείκτες κατεύθυνσης,
- ενεργοποίηση των φώτων αλάρμ,
- εμπλοκή της όπισθεν,
- ισχυρή επιτάχυνση,
- αλλάξει το πλάτος της λωρίδας,
- λειτουργία του ηλεκτρονικού ελέγχου ευστάθειας ESC,
- λειτουργία του συστήματος αντιμπλοκαρίσματος των τροχών,
- χειρισμός του συστήματος ενεργητικής πέδησης έκτακτης ανάγκης.

Όταν η λειτουργία δεν είναι διαθέσιμη,

η προειδοποιητική λυχνία  ή, ανάλογα με το όχημα, η αριστερή και η δεξιά γραμμή **B** και η προειδοποιητική

λυχνία  εμφανίζονται με γκρι χρώμα στο ταμπλό οργάνων.

Όταν κρύβεται η εμπρός κάμερα, το μήνυμα "Εμπρός κάμερα χωρίς ορατό-

τητα" εμφανίζεται στο καντράν. Καθαρίστε την περιοχή όπου βρίσκονται οι αισθητήρες.

## Αυτόματη απενεργοποίηση του συστήματος

Το σύστημα απενεργοποιείται αυτόματα όταν:

- το ηλεκτρονικό σύστημα ελέγχου ευστάθειας (ESC) είναι απενεργοποιημένο ή δυσλειτουργεί,
- το σύστημα αντιμπλοκαρίσματος των τροχών δυσλειτουργεί,
- Ένας κοτσαδόρος συνδέεται ηλεκτρικά στην υποδοχή κοτσαδόρου του ρυμουλκούμενου,

– εμφανίζεται το ενδεικτικό .

Όταν η λειτουργία είναι απενεργοποιη-

μένη, το ενδεικτικό  εμφανίζεται

με λευκό χρώμα, το ενδεικτικό  εμφανίζεται με κίτρινο χρώμα ή, ανάλογα με το αυτοκίνητο, το ενδεικτικό

 εμφανίζεται με κίτρινο χρώμα στο καντράν.

## Προβλήματα στη λειτουργία

Όταν το σύστημα ανιχνεύσει σφάλμα λειτουργίας, ανάλογα με το όχημα:

– το ενδεικτικό  εμφανίζεται με

λευκό χρώμα, το ενδεικτικό  εμφανίζεται με κίτρινο χρώμα ή το ενδει-

κτικό  εμφανίζεται με κίτρινο χρώμα στον πίνακα οργάνων,

– σε ορισμένες περιπτώσεις συνοδεύεται από το μήνυμα:

– « Υποβ. Οδήγησης μη διαθέσιμη » ;

ή

– "Έλεγχος βοηθημάτων οδήγησης",

ή

– « Ελέγξτε εμπρός κάμερα ».

Σε αυτές τις περιπτώσεις, επικοινωνήστε με έναν εγκεκριμένο αντιπρόσωπο.

# ΠΡΟΣΘΕΤΕΣ ΛΕΙΤΟΥΡΓΙΕΣ ΥΠΟΒΟΗΘΗΣΗΣ ΟΔΗΓΗΣΗΣ

## Προσοχή

3



Αυτή η λειτουργία είναι συμπληρωματικό βοήθημα στην οδήγηση. Αυτή η λειτουργία σε καμία περίπτωση δεν υποκαθιστά τη δέουσα προσοχή και υπευθυνότητα του οδηγού ο οποίος οφείλει να έχει πάντα τον έλεγχο του οχήματος.

### **Συντήρηση/επισκευές του συστήματος**

- Σε περίπτωση σύγκρουσης, μπορεί να μεταβληθεί η ευθυγράμμιση της κάμερας και συνεπώς, μπορεί να επηρεαστεί η λειτουργία της. Απενεργοποιήστε τη λειτουργία και επικοινωνήστε με μια επίσημη αντιπροσωπεία.
- Οποιαδήποτε εργασία στην περιοχή όπου βρίσκεται η κάμερα (επισκευές, αντικαταστάσεις, τροποποιήσεις παρμπρίζ, κ.λπ.) πρέπει να εκτελείται από πιστοποιημένο επαγγελματία.

Μόνο οι επίσημες αντιπροσωπείες είναι εξουσιοδοτημένες να επεμβαίνουν στο σύστημα.

### **Περιπτώσεις παρεμβολής του συστήματος**

Ορισμένες συνθήκες ενδέχεται να διαταράξουν ή να καταστρέψουν τη λειτουργία του συστήματος, όπως:

- παρμπρίζ χωρίς ορατότητα (λάσπη, πάγος, χιόνι, συμπύκνωση υδρατμών, κ.λπ.),
- δυσμενείς καιρικές συνθήκες (χιόνι, βροχή, χαλάζι, πάγος, κ.λπ.),
- κακή ορατότητα (νύχτα, ομίχλη κ.λπ.),
- οι διαγραμμίσεις των οδών είναι πολλαπλές (έργα στο δρόμο, ...) ή δυσδιάκριτες ή ακανόνιστες (π.χ. γραμμές μερικώς ή υπερβολικά ξεθωριασμένες, γραμμές πολύ απομακρυσμένες μεταξύ τους, ανώμαλο οδόστρωμα κ.λπ.),
- θάμβωση (εκτυφλωτικός ήλιος, φώτα αυτοκινήτων που κινούνται στο αντίθετο ρεύμα κυκλοφορίας, κ.λπ.),
- ο δρόμος είναι στενός, με πολλές στροφές ή κυματιστός (απότομες στροφές κ.λπ.),
- αυτοκίνητο σε πολύ κοντινή απόσταση, το οποίο κινείται στην ίδια λωρίδα.

### **Κίνδυνος εσφαλμένων συναγερμών ή απουσίας προειδοποιήσεων**

# ΠΡΟΣΘΕΤΕΣ ΛΕΙΤΟΥΡΓΙΕΣ ΥΠΟΒΟΗΘΗΣΗΣ ΟΔΗΓΗΣΗΣ

## Ειδοποίηση τυφλής γωνίας

### Ιδιαιτερότητα



Αυτή η λειτουργία είναι συμπληρωματικό βοήθημα στην οδήγηση. Αυτή η λειτουργία σε καμία περίπτωση δεν υποκαθιστά τη δέουσα προσοχή και υπευθυνότητα του οδηγού ο οποίος οφείλει να έχει πάντα τον έλεγχο του οχήματος.

Αυτή η λειτουργία σε καμία περίπτωση δεν υποκαθιστά τη δέουσα προσοχή και υπευθυνότητα του οδηγού ο οποίος οφείλει να έχει πάντα τον έλεγχο του οχήματος.

53739

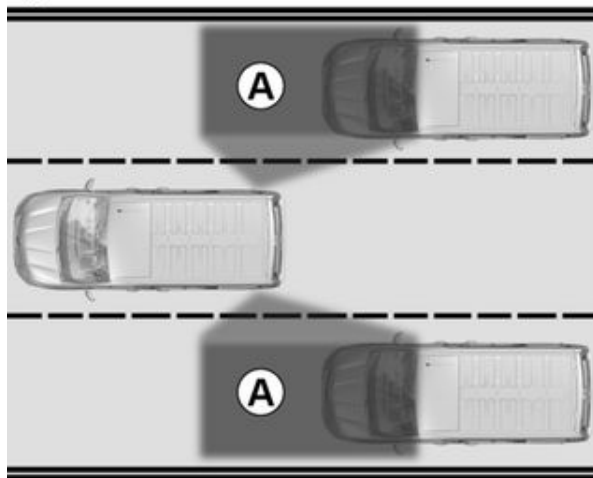

Χρησιμοποιώντας πληροφορίες από τους αισθητήρες υπερήχων που είναι τοποθετημένοι σε κάθε πλευρά των προφυλακτών (ζώνη **B**), το σύστημα ειδοποιεί τον οδηγό όταν ένα άλλο όχημα εμφανίζεται στη ζώνη ανίχνευσης **A**.

Το σύστημα ενεργοποιείται όταν η ταχύτητα του αυτοκινήτου είναι περίπου από 30 χλμ./ώρα έως 140 χλμ./ώρα.

55556

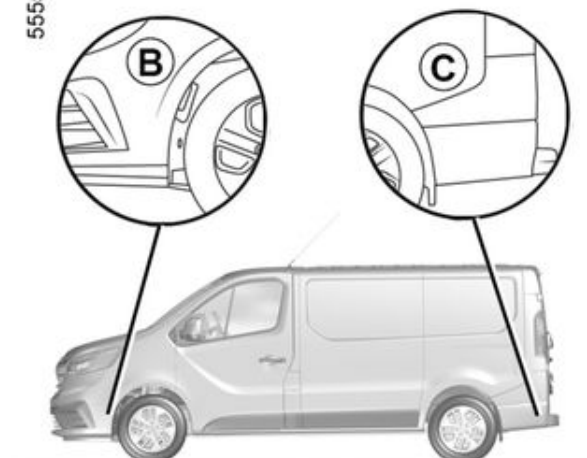

Βεβαιωθείτε ότι οι ζώνες **B** και **C** των αισθητήρων υπερήχων σε κάθε πλευρά των προφυλακτών δεν καλύπτονται (από βρωμιά, λάσπη, χιόνι κ.λπ.). Εάν ένας από τους αισθητήρες υπερήχων είναι καλυμμένος, στο ταμπλό οργάνων εμφανίζεται το μήνυμα "Πλευρι-

κά ραντάρ χωρίς ορατότητα". Καθαρίστε τις ζώνες αισθητήρων υπερήχων.

### Ενεργοποίηση/απενεργοποίηση

### Ενεργοποίηση, απενεργοποίηση ειδοποιήσεων με το κουμπί "Η ασφάλειά μου" **1**

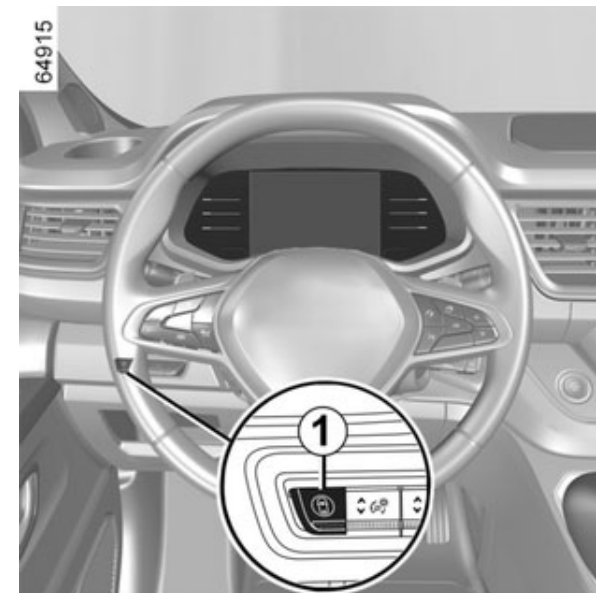

Οι προειδοποιήσεις μπορούν να απενεργοποιηθούν ή να ενεργοποιηθούν από τη λειτουργία "Προσαρμοσμένη" της λειτουργίας "Η ασφάλειά μου" → 237.

Εάν οι ειδοποιήσεις έχουν απενεργοποιηθεί προηγουμένως χρησιμοποιώντας τη λειτουργία Προσαρμοσμένο:

– για να απενεργοποιήσετε τις ειδοποιήσεις, πατήστε το κουμπί **1** δύο

## ΠΡΟΣΘΕΤΕΣ ΛΕΙΤΟΥΡΓΙΕΣ ΥΠΟΒΟΪΗΘΗΣΗΣ ΟΔΗΓΗΣΗΣ

φορές. Το ενδεικτικό του πλήκτρου **1** σβήνει,

– για να ενεργοποιήσετε ξανά τις ειδοποιήσεις, πατήστε το κουμπί **1** μία φορά. Το ενδεικτικό που είναι ενσωματωμένο στο πλήκτρο **1** ανάβει.

3

### Ενεργοποίηση και απενεργοποίηση των ειδοποιήσεων από την οθόνη πολυμέσων **2**

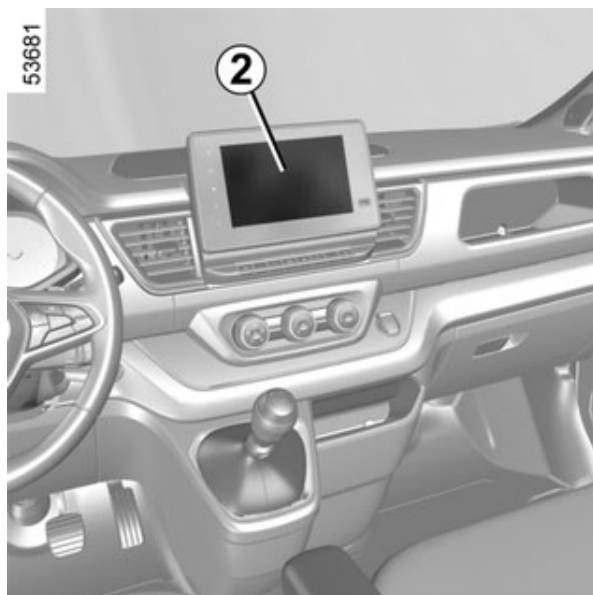

Για να ενεργοποιήσετε ή να απενεργοποιήσετε τη λειτουργία, ανατρέξτε στις οδηγίες χρήσης του συστήματος πολυμέσων.

Επιλέξτε "ON" ή "OFF".

### Οχήματα χωρίς οθόνη πολυμέσων

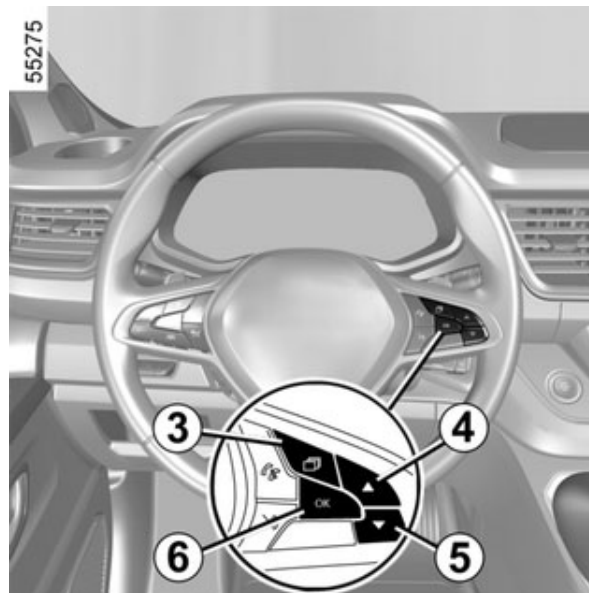

Με το αυτοκίνητο ακινητοποιημένο, για να απενεργοποιήσετε/ενεργοποιήσετε τη λειτουργία:

– πατήστε το διακόπτη **3** όσες φορές απαιτείται για να φτάσετε στην καρτέλα

"" ή, ανάλογα με το αυτοκίνητο,

στην καρτέλα "",

ή

– πατήστε τον διακόπτη **3** και πατήστε επανειλημμένα το χειριστήριο **4** ή **5** για να φτάσετε στην καρτέλα



– ανάλογα με το αυτοκίνητο, πατήστε το διακόπτη **6** OK,

– πατήστε επανειλημμένα το χειριστήριο **4** ή **5** για να φτάσετε στο μενού



"", κατόπιν πατήστε τον διακόπτη **6** "OK",

– πατήστε επανειλημμένα το χειριστήριο **4** ή **5** για να φτάσετε στο μενού "ΒΟΗΘΗΜΑΤΑ ΟΔΗΓΗΣΗΣ", κατόπιν πατήστε τον διακόπτη **6** OK,

– πατήστε επανειλημμένα το χειριστήριο **4** ή **5** για να φτάσετε στο μενού "Προειδοποίηση τυφλού σημείου" και στη συνέχεια, πατήστε τον διακόπτη **6** OK,

– πατήστε τον διακόπτη **6** OK ξανά για να ενεργοποιήσετε ή να απενεργοποιήσετε τη λειτουργία:



λειτουργία ενεργοποιημένη,



λειτουργία απενεργοποιημένη.

# ΠΡΟΣΘΕΤΕΣ ΛΕΙΤΟΥΡΓΙΕΣ ΥΠΟΒΟΗΘΗΣΗΣ ΟΔΗΓΗΣΗΣ

## Ενδεικτικό προειδοποίησης 6

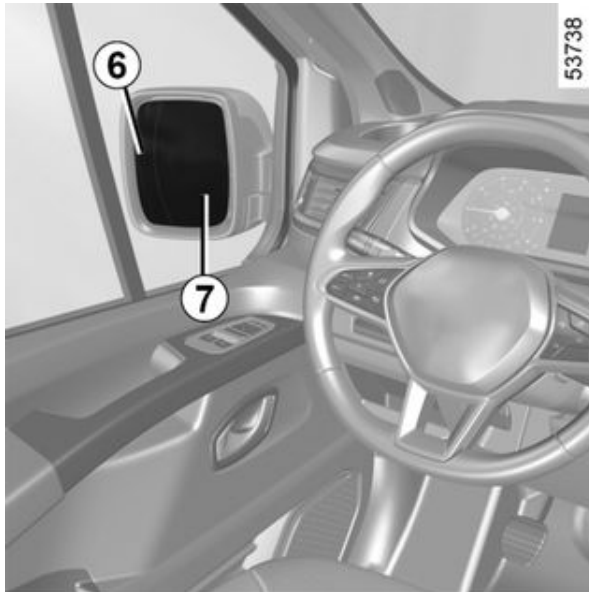

Ένα ενδεικτικό προειδοποίησης **6** βρίσκεται σε κάθε εξωτερικό καθρέπτη **7**.

**Σημείωση:** καθαρίζετε τακτικά τους εξωτερικούς καθρέπτες **7**, ώστε τα ενδεικτικά προειδοποίησης **6** να παραμένουν ορατά.

## Λειτουργία

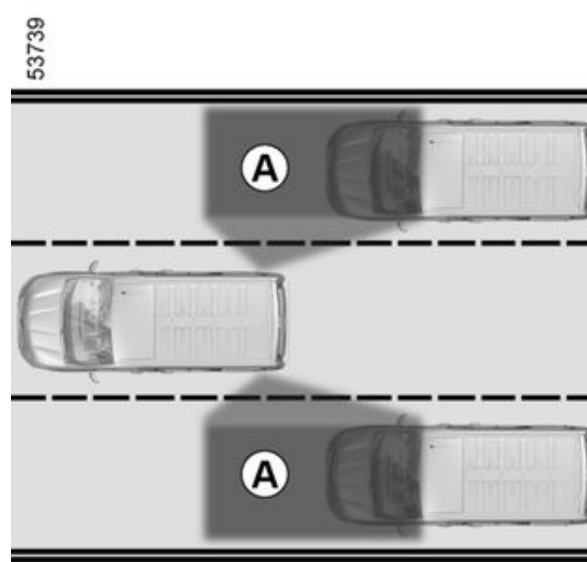

Η λειτουργία σας ειδοποιεί εάν η ταχύτητα του οχήματός σας είναι μεταξύ περίπου 30 χλμ./ώρα και 180 χλμ./ώρα ενώ ένα άλλο όχημα βρίσκεται στο τυφλό σημείο **A** και κινείται προς την ίδια κατεύθυνση με το όχημά σας.

Εάν προσπεράσετε ένα άλλο όχημα, η ενδεικτική λυχνία **6** θα ανάψει μόνο εάν το εν λόγω όχημα παραμείνει για αρκετά μεγάλο χρονικό διάστημα στο τυφλό σημείο **A** του οχήματός σας.

## Προβλήματα στη λειτουργία

Εάν το σύστημα ανιχνεύσει κάποιο πρόβλημα, εμφανίζεται το μήνυμα "Ελέγξτε πλευρικά ραντάρ" στο κα-

ντράν. Απευθυνθείτε σε ένα Επίσημο Συνεργείο της μάρκας

## Οθόνη D

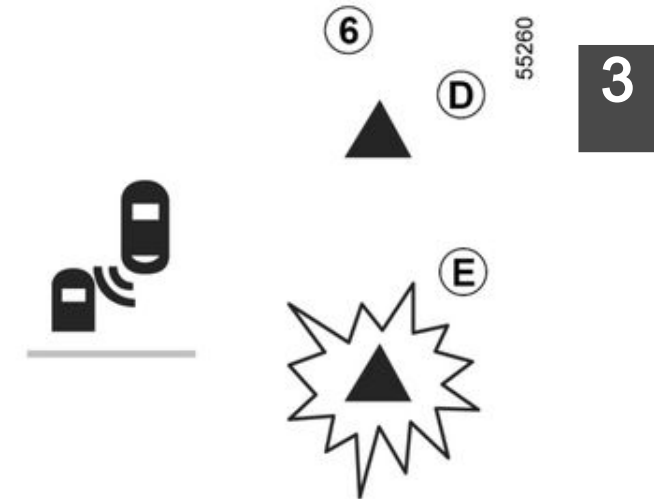

Πρώτη προειδοποίηση: **εάν το φλας δεν είναι ενεργοποιημένο**, η προειδοποιητική λυχνία **6** υποδεικνύει ότι ανιχνεύεται ένα όχημα στο τυφλό σημείο **A** ή/και ότι ένα όχημα πλησιάζει γρήγορα από πίσω σε παρακείμενη λωρίδα κυκλοφορίας.

## ΠΡΟΣΘΕΤΕΣ ΛΕΙΤΟΥΡΓΙΕΣ ΥΠΟΒΟΪΘΗΣΗΣ ΟΔΗΓΗΣΗΣ

3



Λόγω της παρουσίας αισθητήρων υπερήχων πίσω από τον προφυλακτήρα, συνιστάται να αναθέσετε οποιαδήποτε εργασία στον προφυλακτήρα (επισκευή, αντικατάσταση, βαφή κ.λπ.) σε ειδικευμένο επαγγελματία.

### Οθόνη E

**Εάν το φλας είναι ενεργοποιημένο**, η προειδοποιητική λυχνία **6** αναβοσβήνει όταν η λειτουργία ανιχνεύει όχημα ή ποδηλάτη στη ζώνη **A**.

Εάν απενεργοποιήσετε το φλας, η λειτουργία θα επανέλθει στην αρχική προειδοποίηση (ένδειξη **D**).

**Σημείωση:** η λειτουργία συναγερμού βασίζεται σε πληροφορίες από το ραντάρ. Σε ορισμένες καταστάσεις (κυκλοφοριακή συμφόρηση κ.λπ.), μπορεί να ειδοποιήσει για κάθε είδους κινούμενο αντικείμενο που βρίσκεται στη ζώνη **A**.

### Συνθήκες μη λειτουργίας

- Κατά την οδήγηση σε δρόμο με απότομες στροφές,
- όπισθεν.

Εάν το αυτοκίνητο είναι εξοπλισμένο με κοτσαδόρο που αναγνωρίζεται από το σύστημα, στο καντράν εμφανίζεται το μήνυμα "Ρυμούλκα: προειδοποίηση τυφλού σημείου ανενεργή", που σας ενημερώνει ότι η λειτουργία δεν είναι ενεργοποιημένη. Για να επιλέξετε τον κατάλληλο εξοπλισμό για το όχημά σας, σας συνιστούμε να συμβουλευθείτε ένα Επίσημο Συνεργείο της μάρκας.



Στη συνέχεια, ανάλογα με το χρονικό διάστημα μετά την τελευταία διακοπή του κινητήρα, η λειτουργία ενεργοποιείται εκ νέου:

- όταν το αυτοκίνητο έχει ξεκλειδωθεί,
- ή
- με το άνοιγμα μιας πόρτας,
- ή
- όταν ο κινητήρας εκκινείται ξανά.



- Η εμβέλεια ανίχνευσης του συστήματος λειτουργεί σύμφωνα με ένα τυπικό πλάτος λωρίδας. Εάν οδηγείτε σε πλατειά λωρίδα, το σύστημα μπορεί να μην ανιχνεύσει ένα αυτοκίνητο στο τυφλό σημείο.
- Σε περίπτωση πολύ κακών καιρικών συνθηκών (δυνατή βροχή, χιόνι κ.λπ.), το σύστημα ενδέχεται να διακοπεί προσωρινά. Να παραμείνετε προσεκτικοί με τις κυκλοφοριακές συνθήκες.

### Κίνδυνος ατυχήματος

# ΠΡΟΣΘΕΤΕΣ ΛΕΙΤΟΥΡΓΙΕΣ ΥΠΟΒΟΗΘΗΣΗΣ ΟΔΗΓΗΣΗΣ

## Προσοχή



Αυτή η λειτουργία είναι συμπληρωματικό βοήθημα στην οδήγηση. Αυτή η λειτουργία σε καμία περίπτωση δεν υποκαθιστά τη δέουσα προσοχή και υπευθυνότητα του οδηγού ο οποίος οφείλει να έχει πάντα τον έλεγχο του οχήματος.

Ο οδηγός πρέπει να προσαρμόζει πάντοτε την ταχύτητα στις συνθήκες κυκλοφορίας, ανεξάρτητα από τις ενδείξεις του συστήματος.

Το σύστημα δεν πρέπει σε καμία περίπτωση να θεωρείται ισοδύναμο με έναν ανιχνευτή εμποδίων ή με ένα σύστημα αποφυγής συγκρούσεων.

### **Συντήρηση/επισκευές του συστήματος**

- Σε περίπτωση σύγκρουσης, ενδέχεται να μεταβληθεί η ευθυγράμμιση των αισθητήρων υπερήχων και, κατά συνέπεια, να επηρεαστεί η λειτουργία τους. Απενεργοποιήστε τη λειτουργία και συμβουλευθείτε μία επίσημη αντιπροσωπεία.
- Οποιαδήποτε εργασία στην περιοχή όπου βρίσκονται οι αισθητήρες υπερήχων (επισκευές, αντικαταστάσεις κ.λπ.) πρέπει να εκτελείται από ειδικευμένο επαγγελματία.

Μόνο οι επίσημες αντιπροσωπείες είναι εξουσιοδοτημένες να επεμβαίνουν στο σύστημα.

### **Περιπτώσεις παρεμβολής του συστήματος**

Ορισμένες συνθήκες ενδέχεται να διαταράξουν ή να καταστρέψουν τη λειτουργία του συστήματος, όπως:

- πολύπλοκα περιβάλλοντα (μεταλλικές γέφυρες, τούνελ, δρόμοι με προστατευτικά κιγκλιδώματα στην άκρη κ.λπ.),
- δυσχερείς καιρικές συνθήκες (χιόνι, χαλάζι, πάγος κλπ.).

### **Κίνδυνος εσφαλμένων συναγερμών ή απουσίας προειδοποιήσεων**

Σε περίπτωση όπου το σύστημα δεν συμπεριφέρεται κανονικά, απενεργοποιήστε το και επικοινωνήστε με έναν εξουσιοδοτημένο αντιπρόσωπο.

## ΠΡΟΣΘΕΤΕΣ ΛΕΙΤΟΥΡΓΙΕΣ ΥΠΟΒΟΗΘΗΣΗΣ ΟΔΗΓΗΣΗΣ

3



### Περιορισμοί λειτουργίας του συστήματος

- Οι ζώνες εντοπισμού υπερήχων θα πρέπει να διατηρούνται καθαρές και χωρίς καμία τροποποίηση, ώστε να διασφαλιστεί η σωστή λειτουργία του συστήματος.
- Μικρά αντικείμενα που κινούνται κοντά στο αυτοκίνητο (μοτοσυκλέτες, ποδήλατα, πεζοί κ.λπ.) ενδέχεται να μην αναγνωρίζονται από το σύστημα.
- Κατά την εκτέλεση στροφής, οι αισθητήρες υπερήχων ενδέχεται να σταματήσουν προσωρινά να ανιχνεύουν οχήματα σε διπλανές λωρίδες.
- Η λειτουργία μπορεί να σας προειδοποιήσει καθυστερημένα όταν δύο άλλα οχήματα πλησιάζουν από το πίσω μέρος, το ένα δίπλα στο άλλο στις γειτονικές λωρίδες (οδήγηση σε δρόμο με 3 λωρίδες) και με πολύ πιο υψηλή ταχύτητα από το αυτοκίνητό σας.
- Το σύστημα δεν μπορεί να προειδοποιήσει, όταν τα άλλα οχήματα κινούνται με σημαντικά διαφορετική ταχύτητα.
- Σε περίπτωση προσπέρασης του αυτοκινήτου από νταλικά (π.χ. βαρύ όχημα που εκτελεί προσπέραση με παρόμοια ταχύτητα σε σχέση με το αυτοκίνητο) το σύστημα ενδέχεται να διακόψει την προειδοποίηση πριν από το τέλος του ελιγμού.
- Το αυτοκίνητο κινείται σε δρόμο με πολλές στροφές.

### Απενεργοποίηση της λειτουργίας

Πρέπει να απενεργοποιήσετε τη λειτουργία, εάν:

- η περιοχή ραντάρ έχει καταστραφεί (πίσω προφυλακτήρας),
- το αυτοκίνητο είναι εξοπλισμένο με σύστημα ρυμούλκησης που δεν αναγνωρίζεται από το σύστημα.

## ΠΡΟΣΘΕΤΕΣ ΛΕΙΤΟΥΡΓΙΕΣ ΥΠΟΒΟΪΘΗΣΗΣ ΟΔΗΓΗΣΗΣ

### Προειδοποίηση απόστασης ασφαλείας



Αυτή η λειτουργία είναι συμπληρωματικό βοήθημα στην οδήγηση. Αυτή η λειτουργία σε καμία περίπτωση δεν υποκαθιστά τη δέουσα προσοχή και υπευθυνότητα του οδηγού ο οποίος οφείλει να έχει πάντα τον έλεγχο του οχήματος.

55705

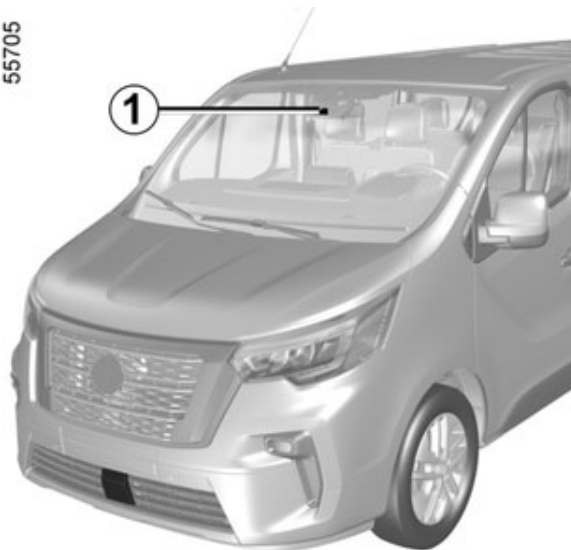

Χρησιμοποιώντας τις πληροφορίες από την κάμερα **1**, η λειτουργία αυτή

ενημερώνει τον οδηγό για το χρονικό διάστημα μεταξύ του αυτοκινήτου του και του προπορευόμενου αυτοκινήτου, ώστε να διατηρείται μια ασφαλής απόσταση ακινητοποίησης μεταξύ των δύο αυτοκινήτων.

Η λειτουργία ενεργοποιείται όταν το αυτοκίνητο κινείται με ταχύτητα μεταξύ 30 και 170 χλμ./ώρα περίπου, ανάλογα με το αυτοκίνητο.

### Θέση της κάμερας **1**

Βεβαιωθείτε ότι το παρμπρίζ δεν καλύπτεται (από ακαθαρσίες, λάσπη, χιόνι, συμπύκνωση κ.λπ.).

### Ενεργοποίηση ή απενεργοποίηση της λειτουργίας

### Αυτοκίνητα εξοπλισμένα με οθόνη πολυμέσων **2**



3

Για να ενεργοποιήσετε ή να απενεργοποιήσετε τη λειτουργία, ανατρέξτε στις οδηγίες χρήσης του συστήματος πολυμέσων.

από τον Λειτουργία Όχημα" στην οθόνη πολυμέσων **2**, πατήστε το μενού "Βοηθήματα Οδήγησης".

Ενεργοποιήστε ή απενεργοποιήστε τη λειτουργία "Ασφαλής απόσταση".

## ΠΡΟΣΘΕΤΕΣ ΛΕΙΤΟΥΡΓΙΕΣ ΥΠΟΒΟΗΘΗΣΗΣ ΟΔΗΓΗΣΗΣ

### Οχήματα χωρίς οθόνη πολυμέσων

(ανάλογα με το μοντέλο του αυτοκινήτου)

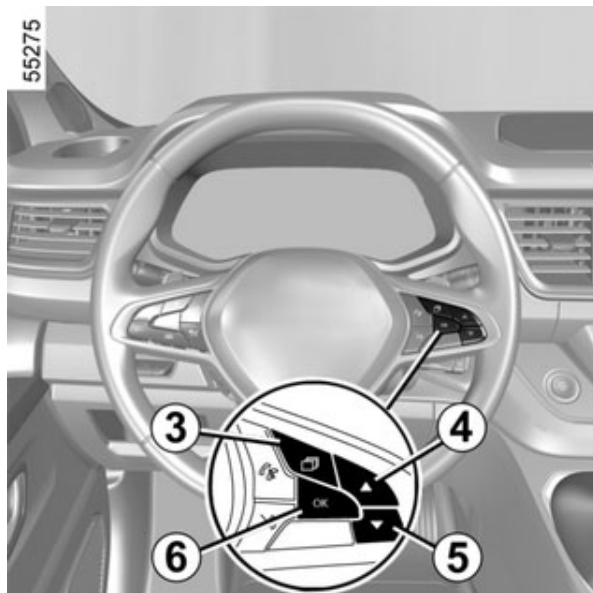

Με το αυτοκίνητο ακινητοποιημένο, για να απενεργοποιήσετε/ενεργοποιήσετε την ειδοποίηση:

– πατήστε το διακόπτη **3** όσες φορές απαιτείται για να φτάσετε στην καρτέλα

"", ανάλογα με το αυτοκίνητο,

στην καρτέλα ",

ή

– πατήστε τον διακόπτη **3** και πατήστε επανειλημμένα το χειριστήριο **4** ή **5** για να φτάσετε στην καρτέλα



- ανάλογα με το αυτοκίνητο, πατήστε το διακόπτη **6** OK,
- πατήστε επανειλημμένα το χειριστήριο **4** ή **5** για να φτάσετε στο μενού ", κατόπιν πατήστε τον διακόπτη **6** "OK".
- πατήστε επανειλημμένα το χειριστήριο **4** ή **5** για να φτάσετε στο μενού "ΥΠΟΒ. ΟΔΗΓΗΣΗΣ", κατόπιν πατήστε τον διακόπτη **6** "OK",
- πατήστε επανειλημμένα το χειριστήριο **4** ή **5** για να φτάσετε στο μενού "Προειδοποίηση απόστασης", κατόπιν πατήστε τον διακόπτη **6** OK,
- πατήστε τον διακόπτη **6** OK ξανά για να ενεργοποιήσετε ή να απενεργοποιήσετε την προειδοποίηση:
  - συναγερμός ενεργοποιημένος,
  - συναγερμός απενεργοποιημένος.



Σε κάθε εκκίνηση, το αυτοκίνητο επανέρχεται στη λειτουργία που ήταν ενεργή την τελευταία φορά που διακόπηκε η λειτουργία του κινητήρα.

### Λειτουργία



Η μέτρηση εμφανίζεται για ενημερωτικούς λόγους και μόνο: το σύστημα δεν πραγματοποιεί

καμία ενέργεια στο αυτοκίνητο. Η λειτουργία έχει σχεδιαστεί για χρήση σε σταθερές συνθήκες οδήγησης και όχι για οδήγηση σε συνθήκες πόλης ή δυναμικής οδήγησης (στροφές, επιταχύνσεις, απότομα φρεναρίσματα κλπ.). Η λειτουργία δεν αλληλεπιδρά με το σύστημα πέδησης.

Η κάμερα θα πρέπει να διατηρείται καθαρή και χωρίς οποιεσδήποτε τροποποιήσεις, προκειμένου να διασφαλίζεται η σωστή λειτουργία του συστήματος.

## ΠΡΟΣΘΕΤΕΣ ΛΕΙΤΟΥΡΓΙΕΣ ΥΠΟΒΟΗΘΗΣΗΣ ΟΔΗΓΗΣΗΣ

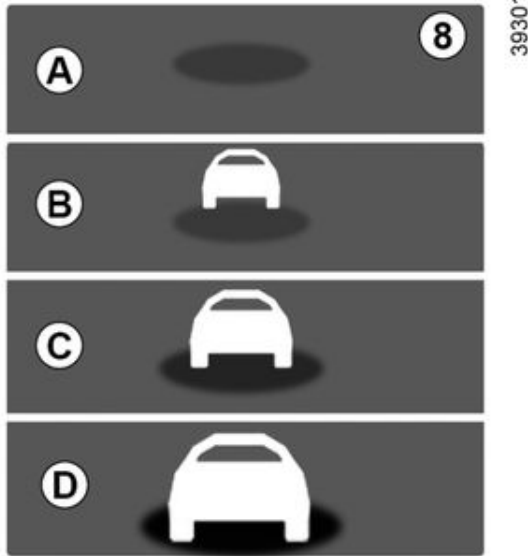

Με τη λειτουργία ενεργοποιημένη, το ενδεικτικό **8** εμφανίζεται στο καντράν και ενημερώνει τον οδηγό για την απόσταση μεταξύ του δικού του αυτοκινήτου και του προπορευόμενου αυτοκινήτου.

**A** (γκρι): η λειτουργία δεν λειτουργεί.

(πράσινο): δεν ανιχνεύεται κανένα όχημα.

**B** (πράσινο): το χρονικό διάστημα είναι μεγαλύτερο ή ίσο με περίπου δύο δευτερόλεπτα (απόσταση μεταξύ των δύο οχημάτων προσαρμοσμένη στην ταχύτητά σας).

**C** (κίτρινο): το χρονικό διάστημα είναι μεταξύ περίπου ενός και δύο δευτερολέπτων (ανεπαρκής απόσταση μεταξύ των δύο οχημάτων).

**D** (κόκκινο): το χρονικό διάστημα είναι μικρότερο ή ίσο με περίπου ένα δευτερόλεπτο (πολύ ανεπαρκής απόσταση μεταξύ των δύο οχημάτων).

Εάν το διάστημα μεταξύ των δύο οχημάτων είναι μικρότερο από περίπου 0,5 δευτερόλεπτα, η ενδεικτική λυχνία **8** στην οθόνη **D** θα αναβοσβήνει με κόκκινο χρώμα στο ταμπλό οργάνων.

Υπό ορισμένες συνθήκες, ενδέχεται να μην εμφανίζεται το χρονικό διάστημα:

- στις στροφές,
- κατά την αλλαγή λωρίδας,
- εάν το προπορευόμενο αυτοκίνητο βρίσκεται αρκετά μακριά ή εκτός της εμβέλειας της κάμερας.

# ΠΡΟΣΘΕΤΕΣ ΛΕΙΤΟΥΡΓΙΕΣ ΥΠΟΒΟΗΘΗΣΗΣ ΟΔΗΓΗΣΗΣ

## Προσοχή

3



Αυτή η λειτουργία είναι συμπληρωματικό βοήθημα στην οδήγηση. Αυτή η λειτουργία σε καμία περίπτωση δεν υποκαθιστά τη δέουσα προσοχή και υπευθυνότητα του οδηγού ο οποίος οφείλει να έχει πάντα τον έλεγχο του οχήματος.

### **Συντήρηση/επισκευές του συστήματος**

- Σε περίπτωση σύγκρουσης, μπορεί να μεταβληθεί η ευθυγράμμιση της κάμερας και συνεπώς, μπορεί να επηρεαστεί η λειτουργία της. Απενεργοποιήστε τη λειτουργία και συμβουλευθείτε μία επίσημη αντιπροσωπεία.
- Οποιαδήποτε εργασία στην περιοχή όπου βρίσκεται το ραντάρ ή/και η κάμερα (επισκευές, αντικαταστάσεις, τροποποιήσεις στο παρμπρίζ ή στον προφυλακτήρα κ.λπ.) πρέπει να εκτελείται από εξειδικευμένο επαγγελματία.

Μόνο οι επίσημες αντιπροσωπείες είναι εξουσιοδοτημένες να επεμβαίνουν στο σύστημα.

### **Περιπτώσεις παρεμβολής του συστήματος**

- περίπλοκο περιβάλλον (μεταλλική γέφυρα, τούνελ, κ.λπ.),
- δυσχερείς καιρικές συνθήκες (χιόνι, χαλάζι, πάγος, κλπ.),
- κακή ορατότητα (νύχτα, ομίχλη κ.λπ.),
- κακή αντίθεση μεταξύ του προπορευόμενου αυτοκινήτου και της γύρω περιοχής (π.χ. λευκό αυτοκίνητο σε χιονισμένη περιοχή κ.λπ.),
- θάμβωση (εκτυφλωτικός ήλιος, φώτα αυτοκινήτων που κινούνται στο αντίθετο ρεύμα κυκλοφορίας, κ.λπ.).
- ο δρόμος είναι στενός, με πολλές στροφές και κυματιστός (απότομες στροφές, κ.λπ.),

### **Κίνδυνος εσφαλμένου, ψευδούς συναγερμού.**

# ΠΡΟΣΘΕΤΕΣ ΛΕΙΤΟΥΡΓΙΕΣ ΥΠΟΒΟΗΘΗΣΗΣ ΟΔΗΓΗΣΗΣ

## Ενεργό σύστημα πέδησης έκτακτης ανάγκης

55705

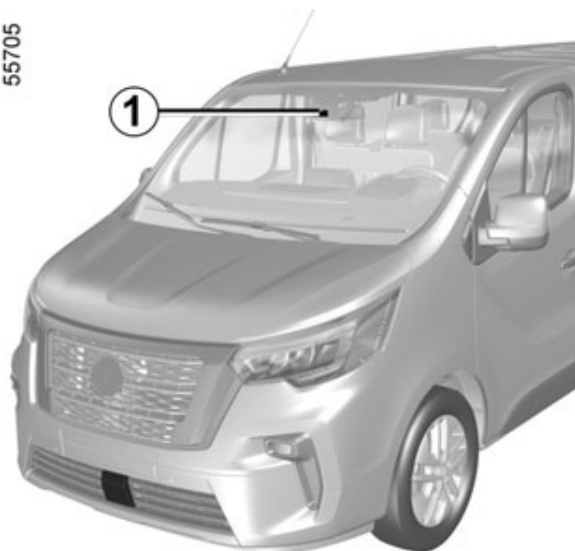

Το σύστημα χρησιμοποιεί πληροφορίες από την κάμερα **1** για να προσδιορίσει πόσο μακριά βρίσκεται το όχημά σας:

– από το προπορευόμενο όχημα που βρίσκεται στην ίδια λωρίδα,

ή

– και τυχόν επερχόμενα αυτοκίνητα στο πλαίσιο ελιγμών για αλλαγή κατεύθυνσης,

ή

– από αυτοκίνητα που διέρχονται κάθετα.

ή

– σταθερά αυτοκίνητα,

ή

– τους γύρω πεζούς και ποδηλάτες.

Το σύστημα ενημερώνει τον οδηγό για τυχόν κίνδυνο μετωπικής σύγκρουσης, ώστε να ενεργοποιήσει τους κατάλληλους ελιγμούς έκτακτης ανάγκης (πάτημα του πεντάλ φρένου ή/και στρίψιμο του τιμονιού).

Ανάλογα με την αντίδραση του οδηγού, το σύστημα μπορεί να υποβοηθήσει με πέδηση ώστε να περιορίσει τη ζημιά ή να εμποδίσει μια σύγκρουση.

**Κατά τα άλλα το σύστημα είναι ανενεργό και δεν ενεργοποιεί προειδοποίηση.**



Αυτή η λειτουργία είναι συμπληρωματικό βοήθημα στην οδήγηση. Αυτή η λειτουργία σε καμία περίπτωση δεν υποκαθιστά τη δέουσα προσοχή και υπευθυνότητα του οδηγού ο οποίος οφείλει να έχει πάντα τον έλεγχο του οχήματος.



Το σύστημα αυτό έχει τη δυνατότητα εφαρμογής μέγιστης πέδησης στο

**όχημα** μέχρι να ακινητοποιηθεί πλήρως, εάν απαιτηθεί.

Για λόγους ασφαλείας, να φοράτε πάντα τη ζώνη ασφαλείας όταν ταξιδεύετε με το όχημά σας και να φροντίζετε ώστε το φορτίο να είναι ασφαλισμένο κατάλληλα ώστε να μην υπάρχει καμία πιθανότητα να εκτιναχθεί κάποιο αντικείμενο και να χτυπήσει τους επιβάτες.

## Θέση της κάμερας **1**

Βεβαιωθείτε ότι το παρμπρίζ δεν καλύπτεται (από ακαθαρσίες, λάσπη, χιόνι, συμπύκνωση κ.λπ.).

## Λειτουργία

Κατά την οδήγηση, εάν υπάρχει κίνδυνος σύγκρουσης, το σύστημα:

– **σας προειδοποιεί για κίνδυνο σύγκρουσης:** το μήνυμα "Ανιχνεύθηκε εμπόδιο" εμφανίζεται στο ταμπλό οργάνων συνοδευόμενο από ένα ηχητικό σήμα.

**Σημείωση:** Εάν ο οδηγός πατήσει το πεντάλ φρένου και το σύστημα εξακολουθεί να ανιχνεύει κίνδυνο σύγκρου-

## ΠΡΟΣΘΕΤΕΣ ΛΕΙΤΟΥΡΓΙΕΣ ΥΠΟΒΟΗΘΗΣΗΣ ΟΔΗΓΗΣΗΣ

σης, η δύναμη πέδησης μπορεί να αυξηθεί εάν δεν επαρκεί για να αποφευχθεί η σύγκρουση.

– **μπορεί να ενεργοποιηθεί η πέδηση:** εάν ο οδηγός δεν αντιδράσει στην ειδοποίηση και η σύγκρουση είναι επικείμενη, η κόκκινη προειδοποιητική λυ-

χνία  και το μήνυμα "Φρενάρετε" εμφανίζονται στο ταμπλό οργάνων συνοδευόμενα από έναν ηχητικό τόνο.

### Σημείωση:

- εάν ο οδηγός χρησιμοποιεί τα χειριστήρια (τιμόνι, πεντάλ κ.λπ.) του οχήματος, το σύστημα ενδέχεται να καθυστερήσει να αντιδράσει ή να μην ενεργοποιηθεί,
- εάν το ενεργό σύστημα πέδησης έκτακτης ανάγκης έχει προκαλέσει την ακινητοποίηση του οχήματος, το όχημα παραμένει ακινητοποιημένο για μικρό χρονικό διάστημα. Πέρα από αυτό το χρονικό όριο, ο οδηγός πρέπει να διατηρήσει το όχημα σταματημένο κρατώντας το πόδι του στο πεντάλ του φρένου,
- αφού το σύστημα ενεργοποιήσει την πέδηση, θα εμφανιστεί το μήνυμα "Προηγμένη ασφάλεια ενεργοποιημένη".



Σε περίπτωση ενός ελιγμού έκτακτης ανάγκης, μπορείτε να διακόψετε την πέδηση ανά πάσα στιγμή, ως εξής:

- πατώντας το πεντάλ γκαζιού, ή
- γυρίζοντας το τιμόνι σε μια προσπάρθια ελιγμού προς αποφυγή της σύγκρουσης.

### Ανίχνευση αυτοκινήτου

#### Ανίχνευση οχημάτων που κινούνται στην ίδια λωρίδα

Ο κίνδυνος σύγκρουσης με το προπορευόμενο αυτοκίνητο στην ίδια λωρίδα κυκλοφορίας ανιχνεύεται από το σύστημα όταν:

- το αυτοκίνητό σας κινείται με ταχύτητα μεταξύ περίπου 8 χλμ./ώρα και 180 χλμ./ώρα.

### Ανίχνευση τυχόν επερχόμενων αυτοκινήτων στο πλαίσιο ελιγμών για αλλαγή κατεύθυνσης

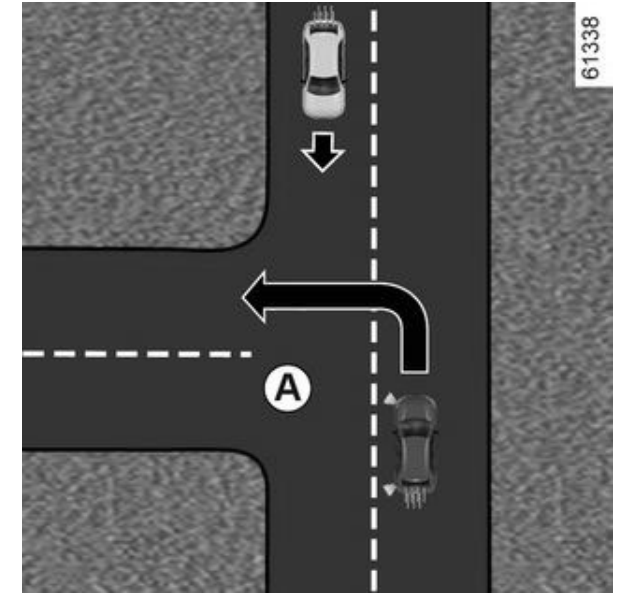

Όταν επιθυμείτε να αλλάξετε κατεύθυνση (π.χ. **A**), τα αντίθετα αυτοκίνητα ανιχνεύονται από το σύστημα όταν:

- το αυτοκίνητο σας κινείται με ταχύτητα μεταξύ περίπου 8 χλμ./ώρα έως 20 χλμ./ώρα,
- έχετε ενεργοποιήσει το φλας.

#### Ανίχνευση οχημάτων που διασχίζουν τη λωρίδα κάθετα

Τα οχήματα που διασχίζουν κάθετα τη λωρίδα ανιχνεύονται από το σύστημα όταν:

## ΠΡΟΣΘΕΤΕΣ ΛΕΙΤΟΥΡΓΙΕΣ ΥΠΟΒΟΪΘΗΣΗΣ ΟΔΗΓΗΣΗΣ

– το αυτοκίνητο σας κινείται με ταχύτητα μεταξύ περίπου 20 χλμ/ώρα και 60 χλμ/ώρα.

### Ανίχνευση σταθερών οχημάτων

Τα σταματημένα οχήματα ανιχνεύονται από το σύστημα όταν:

– το όχημά σας κινείται με ταχύτητα μεταξύ περίπου 7 χλμ./ώρα και 80 χλμ./ώρα.

### Ανίχνευση πεζών και ποδηλατών

### Ανίχνευση πεζών και ποδηλατών στην ίδια λωρίδα

Το σύστημα ανιχνεύει πεζούς και ποδηλάτες όταν:

– το αυτοκίνητο σας κινείται με ταχύτητα μεταξύ περίπου 8 χλμ/ώρα και 85 χλμ/ώρα.

### Ανίχνευση πεζών και ποδηλατών κατά την αλλαγή κατεύθυνσης

Το σύστημα ανιχνεύει πεζούς και ποδηλάτες όταν:

– το αυτοκίνητο σας κινείται με ταχύτητα μεταξύ περίπου 8 χλμ/ώρα έως 20 χλμ/ώρα,

## Ενεργοποίηση/απενεργοποίηση



Στη συνέχεια, ανάλογα με το χρονικό διάστημα μετά την τελευταία διακοπή του κινητήρα, η λειτουργία ενεργοποιείται εκ νέου:

– όταν το αυτοκίνητο έχει ξεκλειδωθεί,

ή

– με το άνοιγμα μιας πόρτας,

ή

– όταν ο κινητήρας εκκινείται ξανά.

## Ενεργοποίηση, απενεργοποίηση του συστήματος από την οθόνη πολυμέσων 2

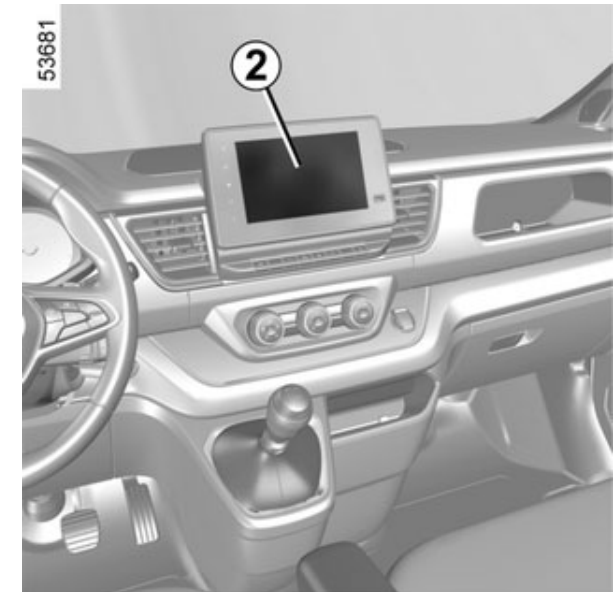

3

Για να ενεργοποιήσετε ή να απενεργοποιήσετε τη λειτουργία, ανατρέξτε στις οδηγίες του συστήματος πολυμέσων.

Επιλέξτε ON ή OFF.

## Ενεργοποίηση/απενεργοποίηση του συστήματος από τον υπολογιστή ταξιδιού 3

(ανάλογα με το μοντέλο του αυτοκινήτου)

## ΠΡΟΣΘΕΤΕΣ ΛΕΙΤΟΥΡΓΙΕΣ ΥΠΟΒΟΪΘΗΣΗΣ ΟΔΗΓΗΣΗΣ

3

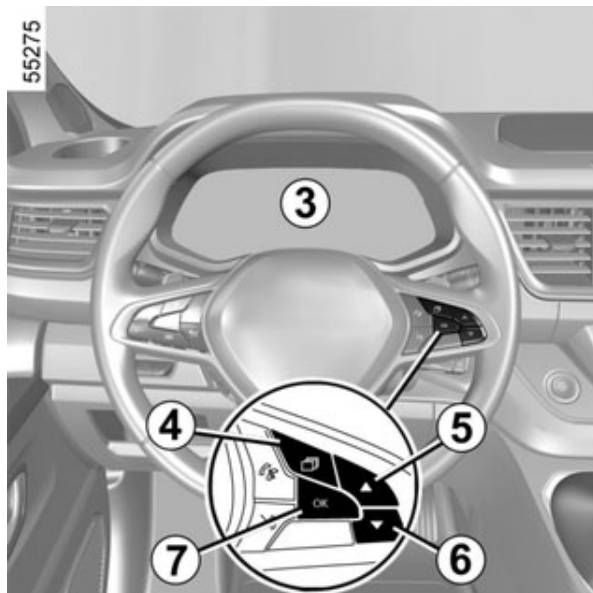

– Με το αυτοκίνητο σε στάση, πατήστε τον διακόπτη **4** όσες φορές απαιτείται για να φτάσετε στην καρτέ-

λα  ή, ανάλογα με το αυτοκίνητο,

στην καρτέλα ,

ή

– πατήστε τον διακόπτη **4** και πατήστε επανειλημμένα το χειριστήριο **5** ή **6**

για να φτάσετε στην καρτέλα ,

– ανάλογα με το αυτοκίνητο, πατήστε τον διακόπτη **7** OK,

– πατήστε επανειλημμένα το χειριστήριο **5** ή **6** για να φτάσετε στο μενού

, κατόπιν πατήστε τον διακόπτη **7** OK,

– πατήστε επανειλημμένα το χειριστήριο **5** ή **6** για να φτάσετε στο μενού "ΥΠΟΒ. ΟΔΗΓΗΣΗΣ", κατόπιν πατήστε τον διακόπτη **7** OK,

– πατήστε επανειλημμένα το χειριστήριο **5** ή **6** για να φτάσετε στο μενού "Ενεργή πέδηση" και στη συνέχεια, πατήστε τον διακόπτη **7** OK.

– πιέστε τον διακόπτη **7** OK ξανά για να ενεργοποιήσετε ή να απενεργοποιήσετε τη λειτουργία:

- λειτουργία ενεργοποιημένη
- λειτουργία απενεργοποιημένη

Κατά την απενεργοποίηση του συστήματος, ανάβει η προειδοποιητική λυ-

χνία  ή, ανάλογα με το αυτοκίνη-

το, η προειδοποιητική λυχνία  ανάβει με κίτρινο χρώμα στο ταμπλό οργάνων.

Όταν το σύστημα είναι ενεργοποιημένο, η προειδοποιητική λυχνία εξαφανίζεται.

## Ρυθμίσεις



Για λόγους ασφαλείας, κάνετε αυτούς τους χειρισμούς με το όχημα σταματημένο.

## Προσαρμογή ρυθμίσεων από την οθόνη πολυμέσων **2**

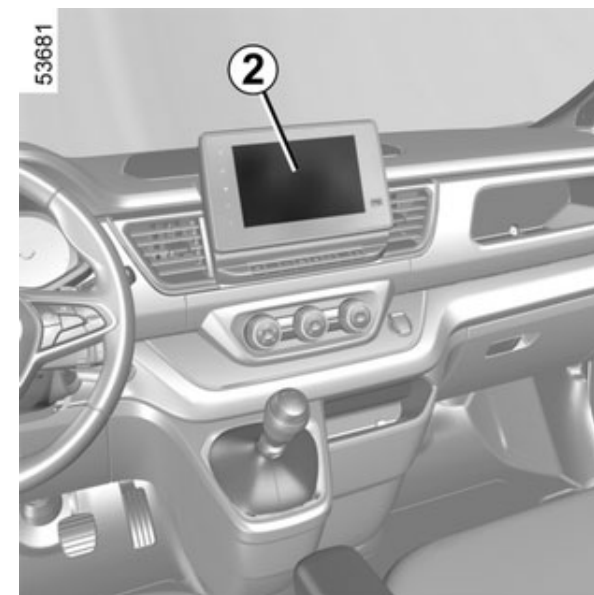

Με το αυτοκίνητο ακινητοποιημένο, για να αποκτήσετε πρόσβαση στις ρυθμίσεις λειτουργίας από την οθόνη πολυμέσων **2**, ανατρέξτε στις οδηγίες πολυμέσων:

## ΠΡΟΣΘΕΤΕΣ ΛΕΙΤΟΥΡΓΙΕΣ ΥΠΟΒΟΗΘΗΣΗΣ ΟΔΗΓΗΣΗΣ

– "Ειδοποίηση": ρυθμίστε το επίπεδο ευαισθησίας. Για το σκοπό αυτό, επιλέξτε:

- "Αργά",
- "Βασικό",
- "Νωρίς".



Για περισσότερες πληροφορίες, ανατρέξτε στις οδηγίες χρήσης πολυμέσων.

### Προσαρμογή των ρυθμίσεων από το ταμπλό οργάνων 3

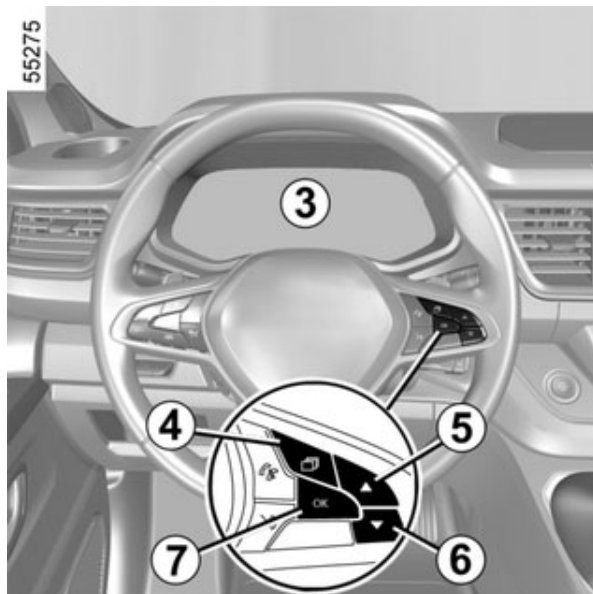
(ανάλογα με το μοντέλο του αυτοκινήτου)



– **Με το αυτοκίνητο σε στάση**, πατήστε τον διακόπτη **4** όσες φορές απαιτείται για να φτάσετε στην καρτέ-

λα  ή, ανάλογα με το αυτοκίνητο, στην καρτέλα ,

ή

– ανάλογα με το αυτοκίνητο, πατήστε τον διακόπτη **4** και πατήστε επανειλημμένα το χειριστήριο **5** ή **6** για να

φτάσετε στο μενού . Πιέστε τον διακόπτη **7** OK,

– πατήστε επανειλημμένα το χειριστήριο **5** ή **6** για να φτάσετε στο μενού "

" ή, ανάλογα με το αυτοκίνητο, το

μενού "". Πιέστε τον διακόπτη **7** OK,

– επανειλημμένα πατήστε το χειριστήριο **5** ή **6** για να φτάσετε στο μενού "ΥΠΟΒ. ΟΔΗΓΗΣΗΣ", Πιέστε τον διακόπτη **7** OK.

– επανειλημμένα πατήστε το χειριστήριο **5** ή **6** ώστε να εμφανιστεί το μενού "Ευαισθησία ενεργής πέδησης", στη συνέχεια, πιέστε τον διακόπτη **7** OK, – πατήστε επανειλημμένα το χειριστήριο **5** ή **6** για να προσαρμόσετε τη ρύθμιση. Πιέστε τον διακόπτη **7** OK.

### Προσωρινά μη διαθέσιμο

Εάν το σύστημα ανιχνεύσει προσωρινό σφάλμα, ανάβει το ενδεικτικό 

ή, ανάλογα με το αυτοκίνητο, ανάβει το ενδεικτικό  στο καντράν με κίτρινο χρώμα.

Οι πιθανές αιτίες είναι:

– το σύστημα έχει τυφλωθεί προσωρινά (εκτυφλωτικός ήλιος, φώτα διασταύρωσης (μεσαία σκάλα), κακές καιρικές συνθήκες, κ.λπ.). Το σύστημα λειτουργεί ξανά μόλις βελτιωθούν οι συνθήκες ορατότητας,

– το σύστημα διακόπτεται προσωρινά (π.χ. το παρμπρίζ ή ο μπροστινός/πίσω προφυλακτήρας καλύπτονται από ακαθαρσίες, λάσπη, χιόνι, συμπύκνωση κ.λπ.). Σε αυτή την περίπτωση, παρκάρετε το όχημα και σβήστε τον κινητήρα. Καθαρίστε το παρμπρίζ και τον μπροστινό προφυλακτήρα. Μόλις θέσετε τον κινητήρα σε λειτουργία ξανά, το ενδεικτικό προειδοποίησης και το μήνυμα σβήνουν.

Εάν δεν συμβεί αυτό, το πρόβλημα ενδέχεται να προκαλείται από άλλη αιτία. Επικοινωνήστε με Εξουσιοδοτημένο αντιπρόσωπο.

### Προβλήματα στη λειτουργία

Εάν η λειτουργία ανιχνεύσει σφάλμα λειτουργίας, στο ταμπλό οργάνων εμφανίζεται η προειδοποιητική λυχνία

 ή, ανάλογα με το όχημα, η

## ΠΡΟΣΘΕΤΕΣ ΛΕΙΤΟΥΡΓΙΕΣ ΥΠΟΒΟΗΘΗΣΗΣ ΟΔΗΓΗΣΗΣ

προειδοποιητική λυχνία  συνο-  
δευόμενη από το μήνυμα "Ελέγξτε  
εμπρός κάμερα" ή "Έλεγχος κάμερας".  
Απευθυνθείτε σε ένα Επίσημο Συνερ-  
γείο της μάρκας

3

## Προσοχή



### **Ενεργό σύστημα πέδησης έκτακτης ανάγκης**

Αυτή η λειτουργία είναι συμπληρωματικό βοήθημα στην οδήγηση. Αυτή η λειτουργία σε καμία περίπτωση δεν υποκαθιστά τη δέουσα προσοχή και υπευθυνότητα του οδηγού ο οποίος οφείλει να έχει πάντα τον έλεγχο του οχήματος. Η ενεργοποίηση αυτής της λειτουργίας ενδέχεται να καθυστερεί ή να παρεμποδίζεται όταν το σύστημα ανιχνεύσει ξεκάθαρες ενδείξεις ελέγχου του οχήματος από τον οδηγό (ενέργεια στο τιμόνι, πεντάλ, κ.λπ.).

Το σύστημα δεν μπορεί να ενεργοποιηθεί:

- όταν ο μοχλός του κιβωτίου ταχυτήτων βρίσκεται στη νεκρά ή το πεντάλ του συμπλέκτη παρέμεινε πατημένο για περίπου δέκα δευτερόλεπτα,
- όταν είναι ενεργοποιημένο το χειρόφρενο,
- όταν το σύστημα ελέγχου ευστάθειας (ESC) έχει τεθεί σε λειτουργία.

### **Συντήρηση/επισκευές του συστήματος**

- Σε περίπτωση πρόσκρουσης, η ευθυγράμμιση της κάμερας μπορεί να αλλάξει και, κατά συνέπεια, να επηρεαστεί η λειτουργία της. Απενεργοποιήστε τη λειτουργία και συμβουλευθείτε μία επίσημη αντιπροσωπεία.
- Οποιαδήποτε εργασία στην περιοχή όπου βρίσκεται η κάμερα (επισκευές, αντικαταστάσεις, τροποποιήσεις παρμπρίζ, κ.λπ.) πρέπει να εκτελείται από πιστοποιημένο επαγγελματία.

Μόνο οι επίσημες αντιπροσωπείες είναι εξουσιοδοτημένες να επεμβαίνουν στο σύστημα.

### **Περιπτώσεις παρεμβολής του συστήματος**

Ορισμένες συνθήκες ενδέχεται να διαταράξουν ή να καταστρέψουν τη λειτουργία του συστήματος, όπως:

- δυσχερείς καιρικές συνθήκες (χιόνι, χαλάζι, πάγος, κλπ.),
- κακή ορατότητα (νύχτα, ομίχλη κ.λπ.),
- κακή αντίθεση μεταξύ ενός αντικειμένου (οχήματος κ.λπ.) και της γύρω περιοχής (π.χ. λευκό όχημα σε συνθήκες χιονιού κ.λπ.),
- θάμβωση (εκτυφλωτικός ήλιος, φώτα αυτοκινήτων που κινούνται στο αντίθετο ρεύμα κυκλοφορίας, κ.λπ.),
- παρμπρίζ χωρίς ορατότητα (λάσπη, πάγος, χιόνι, συμπύκνωση υδρατμών, κ.λπ.),
- ...

## ΠΡΟΣΘΕΤΕΣ ΛΕΙΤΟΥΡΓΙΕΣ ΥΠΟΒΟΪΘΗΣΗΣ ΟΔΗΓΗΣΗΣ

Σε αυτές τις συνθήκες, το σύστημα ενδέχεται να μην αντιδράσει, μπορεί να προειδοποιήσει τον οδηγό ή ενδέχεται να φρενάρει αιφνίδια.

3



### Περιορισμοί λειτουργίας του συστήματος

- Με κάθε εκκίνηση του αυτοκινήτου, το σύστημα πραγματοποιεί βαθμονόμηση σύμφωνα με το περιβάλλον του αυτοκινήτου και ενδέχεται να είναι ανενεργό για ένα χρονικό διάστημα δύο έως πέντε λεπτών περίπου.
- Αυτοκίνητα που κινούνται προς την αντίθετη κατεύθυνση δεν ενεργοποιούν καμία προειδοποίηση και καμία ενέργεια στη λειτουργία του συστήματος.
- Η κάμερα θα πρέπει να διατηρείται καθαρή και χωρίς οποιεσδήποτε τροποποιήσεις, προκειμένου να διασφαλίζεται η σωστή λειτουργία του συστήματος.
- Το σύστημα ενδέχεται να μην αντιδρά εξίσου αποτελεσματικά σε μικρά οχήματα, όπως μηχανές και ποδήλατα,
- Το σύστημα ενδέχεται να μην λειτουργεί σωστά όταν το οδόστρωμα είναι ολισθηρό (βροχή, χιόνι, υαλόπαγος κ.λπ.),
- ...

Σε αυτές τις συνθήκες, το σύστημα ενδέχεται να μην αντιδράσει, μπορεί να προειδοποιήσει τον οδηγό ή ενδέχεται να φρενάρει αιφνίδια.

### Απενεργοποίηση της λειτουργίας

Πρέπει να απενεργοποιήσετε τη λειτουργία, εάν:

- η περιοχή της κάμερας έχει υποστεί ζημιά (π.χ. στο εσωτερικό ή στο εξωτερικό του παρμπρίζ),
- το αυτοκίνητο είναι ρυμουλκούμενο (βλάβη),
- το παρμπρίζ είναι ραγισμένο ή παραμορφωμένο (μην εκτελείτε επισκευές σε αυτή την περιοχή του παρμπρίζ, ζητήστε την αντικατάστασή του από εγκεκριμένη αντιπροσωπεία),
- μην οδηγείτε σε λιθόστρωτο δρόμο.

Σε περίπτωση όπου το σύστημα δεν συμπεριφέρεται κανονικά, απενεργοποιήστε το και συμβουλευθείτε έναν εξουσιοδοτημένο αντιπρόσωπο.

### Διακοπή της λειτουργίας

Μπορείτε να διακόψετε τη λειτουργία πέδησης έκτακτης ανάγκης οποιαδήποτε στιγμή, πατώντας το πεντάλ γκαζιού ή γυρίζοντας το τιμόνι σε ελιγμό αποφυγής.

# ΠΡΟΣΘΕΤΕΣ ΛΕΙΤΟΥΡΓΙΕΣ ΥΠΟΒΟΗΘΗΣΗΣ ΟΔΗΓΗΣΗΣ

## Προειδοποίηση προσοχής οδηγού

### Εισαγωγή



Αυτή η λειτουργία είναι ένα πρόσθετο βοήθημα οδήγησης σε περίπτωση κινδύνου απόσπασης της προσοχής. Η λειτουργία δεν λειτουργεί στο όχημα. Δεν μπορεί, σε καμία περίπτωση, αυτή η λειτουργία να αντικαταστήσει την υπευθυνότητα που πρέπει να επιδεικνύει ο οδηγός. Ο οδηγός πρέπει πάντα να προσαρμόζει την οδήγησή του ανάλογα με την πνευματική του διαύγεια, ανεξάρτητα από τις ενδείξεις του συστήματος.



Αυτό το σύστημα αναλύει τη συμπεριφορά του προσώπου του οδηγού χρησιμοποιώντας την εσωτερική κάμερα **1** και εκπέμπει μια προειδοποίηση εάν εντοπιστεί τυχόν απόσπαση της προσοχής.

Απόσπαση της προσοχής νοείται όταν ένας οδηγός δεν κοιτάζει το δρόμο για περίπου τρία δευτερόλεπτα ή επαναλαμβάνει αυτή την κίνηση αρκετές συνεχόμενες φορές.

**Σημείωση:** το σύστημα δεν καταγράφει εικόνες και λειτουργεί σε πραγματικό χρόνο.

## Θέση της κάμερας **1**

Φροντίστε ώστε η κάμερα να μην εμποδίζεται (από ακαθαρσίες, λάσπη κ.λπ.) ή καλύπτεται.

## Λειτουργία



Το σύστημα παρακολουθεί συνεχώς την προσοχή του οδηγού και μπορεί να εκπέμψει αρκετές προειδοποιήσεις κατά τη διάρκεια ενός ταξιδιού.



**Η λειτουργία είναι έτοιμη να σας προειδοποιήσει** όταν η ταχύτητα είναι πάνω από περίπου 20 χλμ/ώρα.

3

## ΠΡΟΣΘΕΤΕΣ ΛΕΙΤΟΥΡΓΙΕΣ ΥΠΟΒΟΗΘΗΣΗΣ ΟΔΗΓΗΣΗΣ

Σε περίπτωση απόσπασης της προσοχής, εμφανίζεται το μήνυμα "Συγκεντρωθείτε στην οδήγηση" στο καντράν **2** συνοδευόμενο από ηχητική ειδοποίηση.

3

Συνιστάται να έχετε την προσοχή σας στο δρόμο και να προβλέπτετε τυχόν περιστατικά.

Πατήστε τον διακόπτη **3 OK** για να διαγραφεί το ενδεικτικό προειδοποίησης στο καντράν. Μετά τη διαγραφή του μηνύματος, το σύστημα συνεχίζει να παρακολουθεί την απόσπαση της προσοχής και παρέχει νέα προειδοποίηση εάν είναι απαραίτητο.

### Ενεργοποίηση/απενεργοποίηση



Για λόγους ασφαλείας, κάνετε αυτούς τους χειρισμούς με το όχημα σταματημένο.



Ανάλογα με το όχημα, ανάλογα με το χρονικό διάστημα που ακολούθησε την τελευταία φορά που σταμάτησε ο κινητήρας, ενεργοποιούνται εκ νέου οι ειδοποιήσεις:

- όταν το αυτοκίνητο έχει ξεκλειδωθεί,
- ή
- με το άνοιγμα μιας πόρτας,
- ή
- όταν ο κινητήρας τίθεται σε λειτουργία.



Ανάλογα με το όχημα, ενδέχεται να μην είναι δυνατή η απενεργοποίηση των ειδοποιήσεων.

Ανάλογα με το αυτοκίνητο, οι ειδοποιήσεις μπορούν να ενεργοποιηθούν ή να απενεργοποιηθούν χρησιμοποιώντας:

### Ενεργοποίηση, απενεργοποίηση ειδοποιήσεων με τη χρήση του κουμπιού **4** "My Safety"

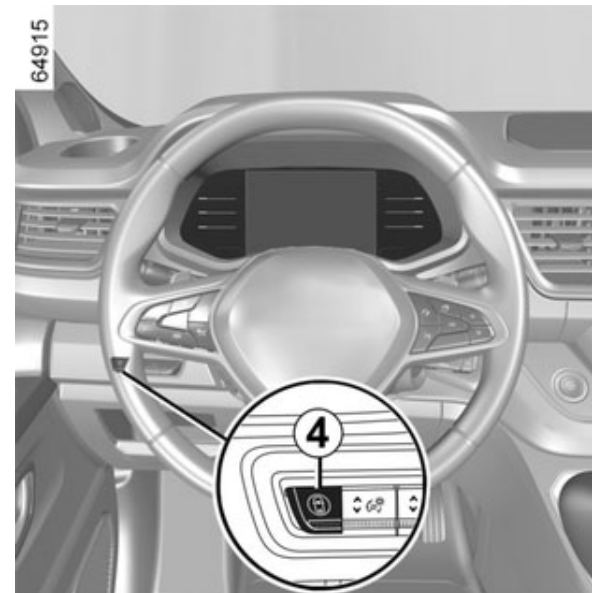

Οι ειδοποιήσεις μπορούν να απενεργοποιηθούν ή να ενεργοποιηθούν με τη χρήση της λειτουργίας "Perso" στη λειτουργία "My Safety" → **237**.

Εάν οι ειδοποιήσεις έχουν προηγουμένως απενεργοποιηθεί με τη χρήση της λειτουργίας "Perso":

- **για να απενεργοποιήσετε** τις ειδοποιήσεις, πατήστε το πλήκτρο **4** δύο φορές διαδοχικά. Το ενδεικτικό του πλήκτρου **4** σβήνει,
- **για να ενεργοποιήσετε ξανά** τις ειδοποιήσεις, πατήστε το πλήκτρο **4** μία φορά. Το ενδεικτικό που είναι ενσωματωμένο στο πλήκτρο **4** ανάβει.

## ΠΡΟΣΘΕΤΕΣ ΛΕΙΤΟΥΡΓΙΕΣ ΥΠΟΒΟΗΘΗΣΗΣ ΟΔΗΓΗΣΗΣ

Ενεργοποίηση και απενεργοποίηση των ειδοποιήσεων από την οθόνη πολυμέσων **5**

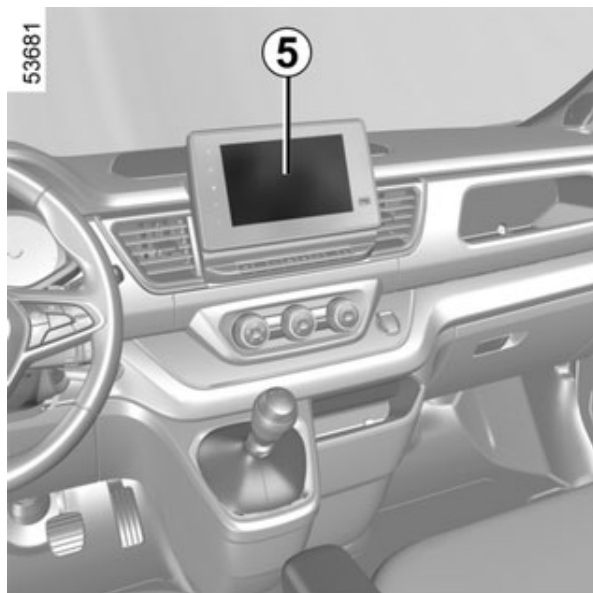

Για να ενεργοποιήσετε ή να απενεργοποιήσετε τις ειδοποιήσεις, ανατρέξτε στις οδηγίες του συστήματος πολυμέσων.

Επιλέξτε ON ή OFF.

Ενεργοποίηση και απενεργοποίηση των ειδοποιήσεων από τον υπολογιστή αυτοκινήτου **6**

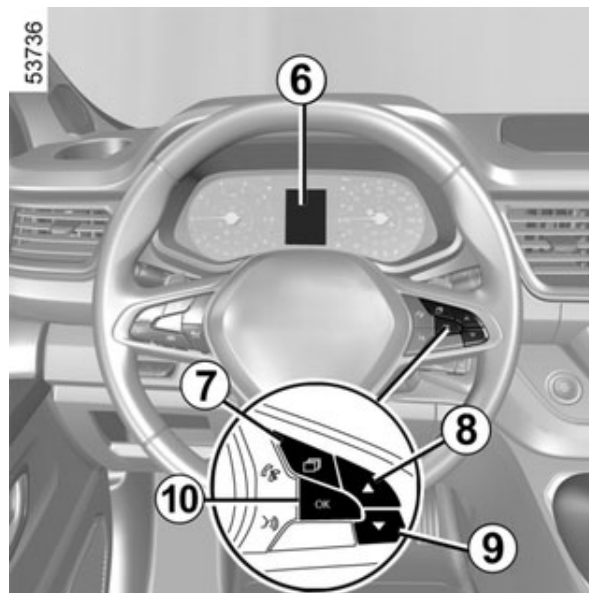

– Με το αυτοκίνητο σε στάση, πατήστε τον διακόπτη **7** όσες φορές απαιτείται για να φτάσετε στην καρτέ-

λα  ή, ανάλογα με το αυτοκίνητο,

στην καρτέλα ,

ή

– πατήστε τον διακόπτη **7** και πατήστε επανειλημμένα το χειριστήριο **8** ή **9**

για να φτάσετε στην καρτέλα ,

– ανάλογα με το αυτοκίνητο, πατήστε τον διακόπτη **10** OK,

– πατήστε επανειλημμένα το χειριστήριο **8** ή **9** για να φτάσετε στο μενού



, κατόπιν πατήστε τον διακόπτη **10** OK,

– πατήστε επανειλημμένα το χειριστήριο **8** ή **9** για να φτάσετε στο μενού "ΥΠΟΒ. ΟΔΗΓΗΣΗΣ", κατόπιν πατήστε τον διακόπτη **10** OK,

– πατήστε επανειλημμένα το χειριστήριο **8** ή **9** για να φτάσετε στο μενού "Προειδοποίηση απόσπασης", κατόπιν πατήστε τον διακόπτη **10** OK,

– πατήστε τον διακόπτη **10** OK ξανά για να ενεργοποιήσετε ή να απενεργοποιήσετε τις ειδοποιήσεις:

–  ενεργοποιημένες ειδοποιήσεις,

–  συναγερμοί απενεργοποιημένοι.

### Περιορισμοί λειτουργίας του συστήματος

Ορισμένες συνθήκες ενδέχεται να διαταράξουν ή να καταστρέψουν τη λειτουργία του συστήματος, όπως:

– όταν φοράτε ορισμένους τύπους γυαλιών,

– εάν η κάμερα παρεμποδίζεται, ακόμη και εν μέρει,

## ΠΡΟΣΘΕΤΕΣ ΛΕΙΤΟΥΡΓΙΕΣ ΥΠΟΒΟΪΘΗΣΗΣ ΟΔΗΓΗΣΗΣ

3

– εάν μέρος του προσώπου του οδηγού είναι κρυμμένο (από μαλλιά, καπέλο, χειρουργική μάσκα, κασκόλ κ.λπ.),  
– ακατάλληλη θέση οδήγησης (όπως όταν κάθεται πολύ χαμηλά, με πολύ μεγάλη κλίση κ.λπ.) που μπορεί να εμποδίζει την κάμερα να αναλύσει σωστά το πρόσωπο.

**Υπό αυτές τις συνθήκες, το σύστημα ενδέχεται είτε να μην ενεργοποιησει προειδοποίηση είτε να ενεργοποιήσει άκαιρες ή ψευδείς προειδοποιήσεις.**

### Σφάλματα λειτουργίας

Εάν το σύστημα εντοπίσει σφάλμα λειτουργίας, εμφανίζεται στον πίνακα οργάνων το μήνυμα "Ελέγξτε παρακα. εγρήγορσης" ή, ανάλογα με το αυτοκίνητο, το "Επιτήρηση προσοχής μη διαθέσιμη Το πρόσωπο δεν εντοπίστηκε"

συνοδευόμενο από το ενδεικτικό 

Βεβαιωθείτε ότι η κάμερα είναι καθαρή ή/και αφαιρέστε τυχόν αξεσουάρ που καλύπτουν το πρόσωπο ή ποτηροθήκες. Βεβαιωθείτε ότι κάθεστε σωστά.

Εάν το πρόβλημα παραμένει, συμβουλευθείτε ένα Επίσημο Συνεργείο της μάρκας.

## Προειδοποίηση κόπωσης οδηγού

### Εισαγωγή



Αυτή η λειτουργία είναι ένα πρόσθετο βοήθημα οδήγησης σε περίπτωση κινδύνου κόπωσης. Η

λειτουργία δεν λειτουργεί στο όχημα. Δεν μπορεί, σε καμία περίπτωση, αυτή η λειτουργία να αντικαταστήσει την υπευθυνότητα που πρέπει να επιδεικνύει ο οδηγός.

Ο οδηγός πρέπει πάντα να προσαρμόζει την οδήγησή του ανάλογα με την πνευματική του διαύγεια, ανεξάρτητα από τις ενδείξεις του συστήματος.



Το σύστημα αναλύει τη συμπεριφορά του προσώπου του οδηγού χρησιμοποιώντας την εσωτερική κάμερα **1** και εκπέμπει προειδοποίηση εάν υπάρχει κίνδυνος να αποκοιμηθεί ο οδηγός.

**Σημείωση:** το σύστημα δεν καταγράφει εικόνες και λειτουργεί σε πραγματικό χρόνο.

### Θέση της κάμερας **1**

Φροντίστε ώστε η κάμερα να μην εμποδίζεται (από ακαθαρσίες, λάσπη κ.λπ.) ή καλύπτεται.

# ΠΡΟΣΘΕΤΕΣ ΛΕΙΤΟΥΡΓΙΕΣ ΥΠΟΒΟΗΘΗΣΗΣ ΟΔΗΓΗΣΗΣ

## Λειτουργία

**i** Το σύστημα παρακολουθεί συνεχώς την προσοχή του οδηγού και μπορεί να εκπέμψει αρκετές προειδοποιήσεις κατά τη διάρκεια ενός ταξιδιού.

**i** Κάθε φορά που ξεκινά ο κινητήρας ή όταν αλλάζετε προγράμματα οδήγησης, οι ρυθμίσεις συστήματος επανέρχονται μετά από λίγα λεπτά.



Το σύστημα είναι έτοιμο να αρχίσει να εκπέμπει ειδοποιήσεις στον οδηγό εάν:

- έχουν παρέλθει λίγα λεπτά από την τελευταία στάση του αυτοκινήτου,
- η ταχύτητα του αυτοκινήτου είναι πάνω από 12 μίλια την ώρα (20 χλμ./ώρα) περίπου.

Εάν υπάρχει κίνδυνος κόπωσης, το μήνυμα "Σκεφθείτε να κάνετε διάλειμμα" εμφανίζεται στο καντράν **2** συνοδευόμενο από ένα ηχητικό σήμα.

Εάν ο οδηγός αποκοιμηθεί, εμφανίζεται το μήνυμα "Προειδοπ.κόπωσης κάντε μια στάση" στο καντράν **2** συνοδευόμενο από ένα ηχητικό σήμα.

Συνιστάται να σταματήσετε το συντομότερο δυνατό και να κάνετε διάλειμμα.

Πατήστε τον διακόπτη **3 OK** για να διαγραφεί το ενδεικτικό προειδοποίησης στο καντράν. Μετά τη διαγραφή του μηνύματος, το σύστημα συνεχίζει την παρακολούθηση της τυχόν κόπωσης και παρέχει νέα προειδοποίηση εάν είναι απαραίτητο

## Ενεργοποίηση/απενεργοποίηση



Για λόγους ασφαλείας, κάνετε αυτούς τους χειρισμούς με το όχημα σταματημένο.



Ανάλογα με το όχημα, ανάλογα με το χρονικό διάστημα που ακολούθησε την τελευταία φορά που σταμάτησε ο κινητήρας, ενεργοποιούνται εκ νέου οι ειδοποιήσεις:

- όταν το αυτοκίνητο έχει ξεκλειδωθεί,
- ή
- με το άνοιγμα μιας πόρτας,
- ή
- όταν ο κινητήρας τίθεται σε λειτουργία.



Ανάλογα με το όχημα, ενδέχεται να μην είναι δυνατή η απενεργοποίηση των ειδοποιήσεων.

## ΠΡΟΣΘΕΤΕΣ ΛΕΙΤΟΥΡΓΙΕΣ ΥΠΟΒΟΗΘΗΣΗΣ ΟΔΗΓΗΣΗΣ

Ανάλογα με το αυτοκίνητο, οι προειδοποιήσεις μπορούν να ενεργοποιηθούν ή να απενεργοποιηθούν χρησιμοποιώντας:

3

### Ενεργοποίηση, απενεργοποίηση ειδοποιήσεων με τη χρήση του κουμπιού 4 "My Safety"

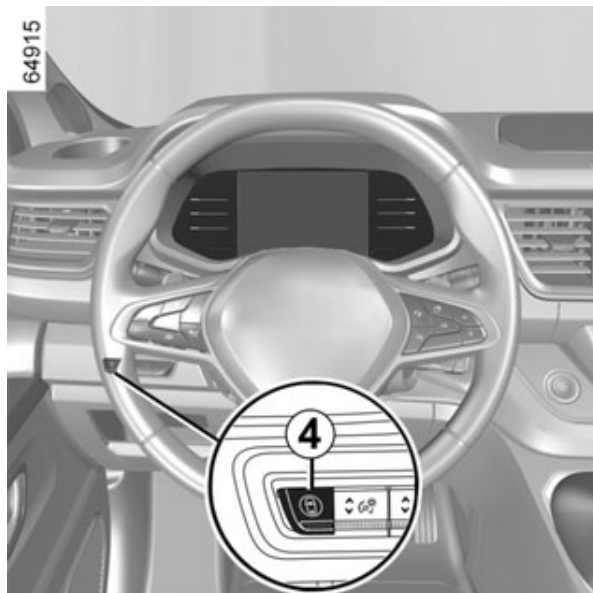

Οι ειδοποιήσεις μπορούν να απενεργοποιηθούν ή να ενεργοποιηθούν με τη χρήση της λειτουργίας "Perso" στη λειτουργία "My Safety" → 237.

Εάν οι ειδοποιήσεις έχουν προηγουμένως απενεργοποιηθεί με τη χρήση της λειτουργίας "Perso":

– για να απενεργοποιήσετε τις ειδοποιήσεις, πατήστε το πλήκτρο 4 δύο

φορές διαδοχικά. Το ενδεικτικό του πλήκτρου 4 σβήνει,

– για να ενεργοποιήσετε ξανά τις ειδοποιήσεις, πατήστε το πλήκτρο 4 μία φορά. Το ενδεικτικό που είναι ενσωματωμένο στο πλήκτρο 4 ανάβει.

### Ενεργοποίηση και απενεργοποίηση των ειδοποιήσεων από την οθόνη πολυμέσων 5

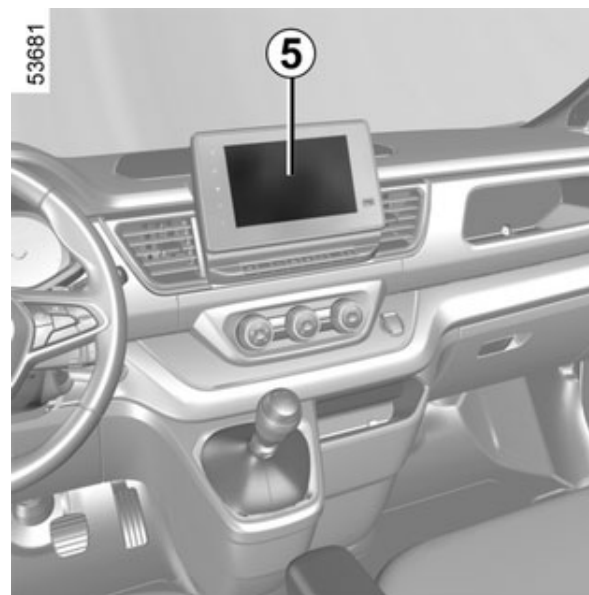

Για να ενεργοποιήσετε ή να απενεργοποιήσετε τις ειδοποιήσεις, ανατρέξτε στις οδηγίες του συστήματος πολυμέσων.

Επιλέξτε "ON" ή "OFF".

### Ενεργοποίηση και απενεργοποίηση των ειδοποιήσεων από τον υπολογιστή αυτοκινήτου 6

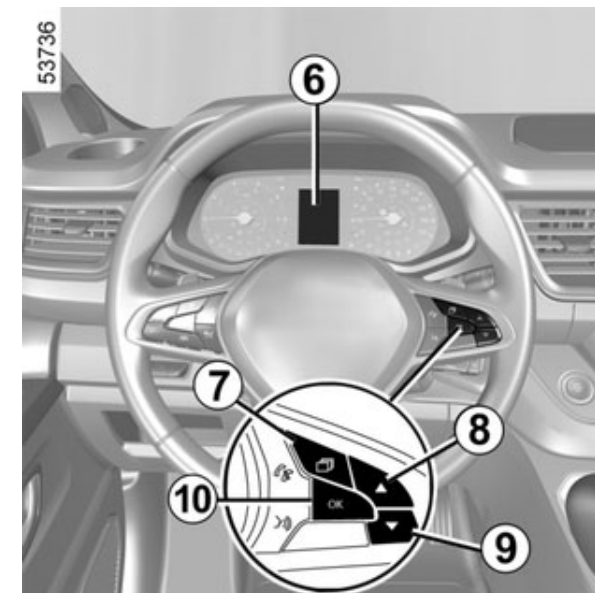

– Με το αυτοκίνητο σε στάση, πατήστε τον διακόπτη 7 όσες φορές απαιτείται για να φτάσετε στην καρτέ-

λα  ή, ανάλογα με το αυτοκίνητο,

στην καρτέλα ,

ή

– πατήστε τον διακόπτη 7 και πατήστε επανειλημμένα το χειριστήριο 8 ή 9

για να φτάσετε στην καρτέλα ,

– ανάλογα με το αυτοκίνητο, πατήστε τον διακόπτη 10 OK,

## ΠΡΟΣΘΕΤΕΣ ΛΕΙΤΟΥΡΓΙΕΣ ΥΠΟΒΟΪΘΗΣΗΣ ΟΔΗΓΗΣΗΣ

– πατήστε επανειλημμένα το χειριστήριο **8** ή **9** για να φτάσετε στο μενού



κατόπιν πατήστε τον διακόπτη **10** OK,

– πατήστε επανειλημμένα το χειριστήριο **8** ή **9** για να φτάσετε στο μενού "ΥΠΟΒ. ΟΔΗΓΗΣΗΣ", κατόπιν πατήστε τον διακόπτη **10** OK,

– πατήστε επανειλημμένα το χειριστήριο **8** ή **9** για να φτάσετε στο μενού "Προειδ. κόπωσης", κατόπιν πατήστε τον διακόπτη **10** OK,

– πατήστε τον διακόπτη **10** OK ξανά για να ενεργοποιήσετε ή να απενεργοποιήσετε τις ειδοποιήσεις:

- ενεργοποιημένες ειδοποιήσεις,
- συναγερμοί απενεργοποιημένοι.

### Περιορισμοί λειτουργίας του συστήματος

Ορισμένες συνθήκες ενδέχεται να διαταράξουν ή να καταστρέψουν τη λειτουργία του συστήματος, όπως:

- όταν φοράτε ορισμένους τύπους γυαλιών,
- εάν η κάμερα παρεμποδίζεται, ακόμη και εν μέρει,

– εάν μέρος του προσώπου του οδηγού είναι κρυμμένο (από μαλλιά, καπέλο, χειρουργική μάσκα, κασκόλ κ.λπ.),

– ακατάλληλη θέση οδήγησης (όπως όταν κάθεται πολύ χαμηλά, με πολύ μεγάλη κλίση κ.λπ.) που μπορεί να εμποδίζει την κάμερα να αναλύσει σωστά το πρόσωπο.

**Υπό αυτές τις συνθήκες, το σύστημα ενδέχεται είτε να μην ενεργοποιηθεί προειδοποίηση είτε να ενεργοποιηθεί άκαιρες ή ψευδείς προειδοποιήσεις.**

### Σφάλματα λειτουργίας

Εάν το σύστημα εντοπίσει σφάλμα λειτουργίας, εμφανίζεται στον πίνακα οργάνων το μήνυμα "Ελέγξτε παρακα. εγρήγορσης" ή, ανάλογα με το αυτοκίνητο, το "Επιτήρηση προσοχής μη διαθέσιμη Το πρόσωπο δεν εντοπίστηκε"

συνοδευόμενο από το ενδεικτικό .

Βεβαιωθείτε ότι η κάμερα είναι καθαρή ή/και αφαιρέστε τυχόν αξεσουάρ που καλύπτουν το πρόσωπο ή ποτηροθήκες. Βεβαιωθείτε ότι κάθεστε σωστά.

Εάν το πρόβλημα παραμένει, συμβουλευθείτε ένα Επίσημο Συνεργείο της μάρκας.

## Ανίχνευση πινακίδων οδικής σήμανσης

55702

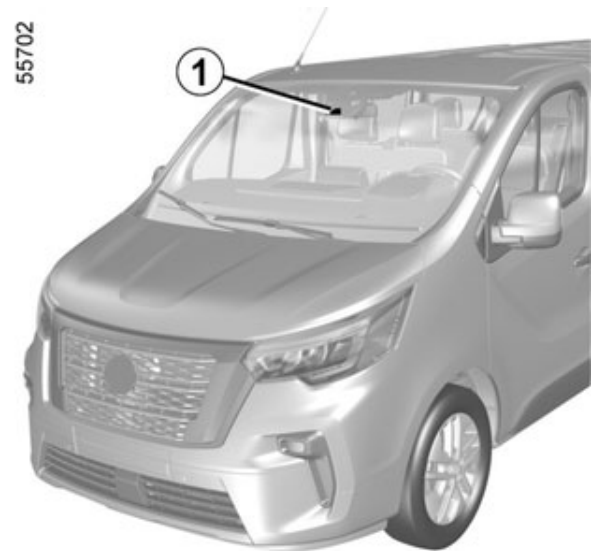

3

Το σύστημα εμφανίζει τα όρια ταχύτητας στο καντράν σύμφωνα με τις πινακίδες οδικής σήμανσης στην άκρη του δρόμου.

Χρησιμοποιεί κυρίως τις πληροφορίες που προέρχονται από την κάμερα **1** που είναι στερεωμένη στο παρμπρίζ πίσω από τον καθρέφτη.

Ανάλογα με τη χώρα, το σύστημα χρησιμοποιεί επίσης πληροφορίες από μια συνδρομή σε χάρτες για την ερμηνεία ορισμένων πινακίδων (είσοδος πόλης κ.λπ.). Η πινακίδα που εμφανίζεται στο καντράν αλλάζει όταν ανιχνεύεται μια πινακίδα οδικής σήμανσης από το σύστημα.

## ΠΡΟΣΘΕΤΕΣ ΛΕΙΤΟΥΡΓΙΕΣ ΥΠΟΒΟΗΘΗΣΗΣ ΟΔΗΓΗΣΗΣ

3

Μόλις ενεργοποιηθεί ο περιοριστής ταχύτητας ή ο ρυθμιστής ταχύτητας, μπορείτε να προσαρμόσετε το σημείο ρύθμισης της περιορισμένης ταχύτητας στο όριο ταχύτητας που εμφανίζεται στο καντράν από το σύστημα → 284, → 288.

Σε περίπτωση υπέρβασης του εντοπισμένου ορίου ταχύτητας, η πινακίδα οδικής σήμανσης που εμφανίζεται στο καντράν τροποποιείται για να ενημερώσει τον οδηγό.

### Θέση της κάμερας 1

Βεβαιωθείτε ότι το παρμπρίζ δεν καλύπτεται (από ακαθαρσίες, λάσπη, χιόνι, συμπύκνωση κ.λπ.).

### Ιδιαιτερότητες

**Για οχήματα με συνδρομή σε χάρτες:**

- εάν το αυτοκίνητο ταξιδεύει σε χώρα όπου οι μονάδες ταχύτητας διαφέρουν από αυτές του αυτοκινήτου, το σύστημα εμφανίζει την πινακίδα ορίου ταχύτητας στη μονάδα της χώρας, παράλληλα με το όριο ταχύτητας μετατρεπόμενο στη μονάδα που χρησιμοποιείται από το ταμπλό οργάνων του αυτοκινήτου,
- για χώρες όπου το όριο ταχύτητας μειώνεται σε ορισμένα είδη δρόμων όταν βρέχει, το σύστημα μπορεί να αλ-

λάξει το όριο ταχύτητας που ανιχνεύεται μετά από μερικά δευτερόλεπτα λειτουργίας των υαλοκαθαριστήρων του παρμπρίζ.

### Για αυτοκίνητα χωρίς συνδρομή

**χάρτη:** όταν οδηγείτε σε χώρα όπου οι μονάδες ταχύτητας διαφέρουν από αυτές του οχήματός σας, μπορείτε να επιλέξετε χειροκίνητα τη μονάδα ταχύτητας που εμφανίζεται στο ταμπλό οργάνων (π.χ. να αλλάξετε τη μονάδα από μίλια σε χιλιόμετρα), προκειμένου να εμφανίζονται ακριβείς πληροφορίες → 157.

**Σημείωση:** το σύστημα δεν λαμβάνει υπόψη έκτακτα μέτρα περιορισμού της ταχύτητας, όπως οι ημέρες αιχμής της ρύπανσης.

## Λειτουργία

### Προειδοποιητικές λυχνίες



## ΠΡΟΣΘΕΤΕΣ ΛΕΙΤΟΥΡΓΙΕΣ ΥΠΟΒΟΗΘΗΣΗΣ ΟΔΗΓΗΣΗΣ

Η λειτουργία εμφανίζει τα εξής ενδεικτικά:

**2** Πινακίδες ορίου ταχύτητας και επιπρόσθετες ενδείξεις ορίου ταχύτητας (ταχύτητα στη ράμπα εξόδου με βέλος, ταχύτητα με τροχόσπιτο, όριο ταχύτητας με μήκος εφαρμογής κ.λπ.)

**3** Πρόσθετες οδικές πινακίδες (έναρξη ζώνης απαγόρευσης προσπέρασης).

Σε περίπτωση υπέρβασης του εντοπισμένου ορίου ταχύτητας, αναβοσβήνει ένας κύκλος γύρω από το οδικό σήμα (ενδεικτικό **2**) συνοδευόμενος, ανάλογα με το όχημα, από ένα ηχητικό σήμα που εκπέμπεται για λίγα δευτερόλεπτα για να σας προειδοποιήσει.

Παραμένει αναμμένος στο καντράν όσο εξακολουθείτε να υπερβαίνετε το όριο ταχύτητας που ανιχνεύεται.



### **Συνδρομή σε χάρτες**

Η ανίχνευση οδικών πινακίδων σχετίζεται με μια συνδρομή σε χάρτες. Ανάλογα με τον εξοπλισμό, οι χάρτες πρέπει να ενημερώνονται τακτικά.

Εάν οι χάρτες δεν ενημερωθούν, η απόδοση του συστήματος θα μειωθεί (λανθασμένο όριο ταχύτητας κ.λπ.)

**Σημείωση:** εάν δεν υπάρχει χάρτης για μια χώρα, θα εμφανιστεί ένα μήνυμα στην οθόνη πολυμέσων που θα ενημερώνει σχετικά και θα προτείνει τη λήψη των πληροφοριών χάρτη που αφορούν τη χώρα.

**Για τη διαχείριση της συνδρομής, ανατρέξτε στις οδηγίες χρήσης του συστήματος πολυμέσων.**

Εάν δεν υπάρχει συνδρομή, το σύστημα θα περιορίζεται στο να λαμβάνει υπόψη τις πινακίδες ορίων ταχύτητας όταν εντοπίζονται από την κάμερα.

Το σύστημα δεν θα λαμβάνει πλέον υπόψη πληροφορίες λογαριασμού σχετικά με τους χάρτες. Μπορεί να επηρεαστεί η διαθεσιμότητα του ορίου ταχύτητας.

3

## Ενεργοποίηση/απενεργοποίηση



Για λόγους ασφαλείας, κάνετε αυτούς τους χειρισμούς με το όχημα σταματημένο.



Ανάλογα με το χρονικό διάστημα από το τελευταίο σβήσιμο του κινητήρα, ενεργοποιείται ξανά η ηχητική ειδοποίηση:

– όταν το αυτοκίνητο έχει ξεκλειδωθεί,

ή

– με το άνοιγμα μιας πόρτας,

ή

– όταν ο κινητήρας εκκινείται ξανά.

## ΠΡΟΣΘΕΤΕΣ ΛΕΙΤΟΥΡΓΙΕΣ ΥΠΟΒΟΗΘΗΣΗΣ ΟΔΗΓΗΣΗΣ

### Ενεργοποίηση, απενεργοποίηση της ηχητικής ειδοποίησης υπερβολικής ταχύτητας με το κουμπί 1 "My Safety"

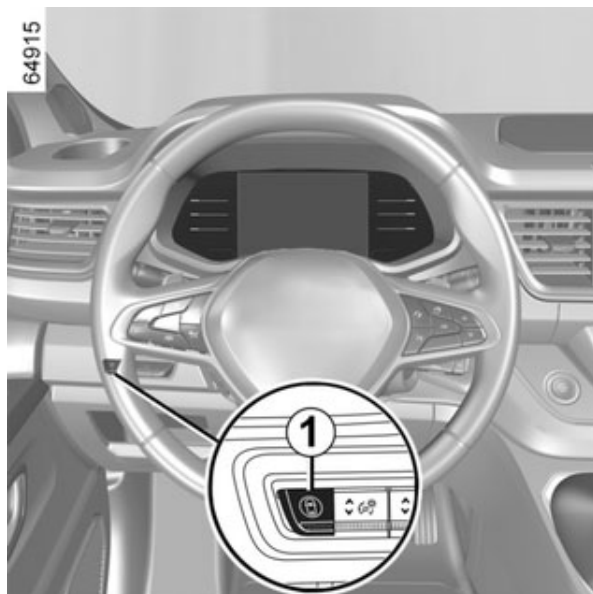

Η ηχητική ειδοποίηση μπορεί να απενεργοποιηθεί ή να ενεργοποιηθεί χρησιμοποιώντας τη λειτουργία "Προσαρμοσμένη" στη λειτουργία "Η ασφάλειά μου" → 237.

Εάν η ηχητική ειδοποίηση έχει προηγουμένως απενεργοποιηθεί με τη χρήση της λειτουργίας "Perso":

- για να απενεργοποιήσετε την ηχητική ειδοποίηση, πατήστε το κουμπί 1 δύο φορές. Το ενδεικτικό του πλήκτρου 1 σβήνει,
- για να ενεργοποιήσετε ξανά την ηχητική ειδοποίηση, πατήστε το κου-

μπί 1 μία φορά. Το ενδεικτικό που είναι ενσωματωμένο στο πλήκτρο 1 ανάβει.

### Ενεργοποίηση, απενεργοποίηση της ηχητικής ειδοποίησης υπερβολικής ταχύτητας από την οθόνη πολυμέσων 2

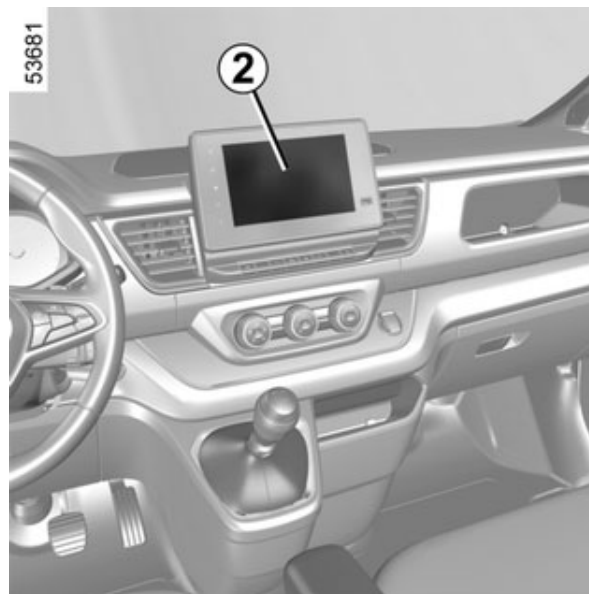

Για να ενεργοποιήσετε ή να απενεργοποιήσετε την ηχητική ειδοποίηση, ανατρέξτε στις οδηγίες πολυμέσων. Επιλέξτε ON ή OFF.

### Ενεργοποίηση/απενεργοποίηση της ηχητικής ειδοποίησης υπέρβασης ταχύτητας από τον υπολογιστή ταξιδιού 3

(ανάλογα με το μοντέλο του αυτοκινήτου)

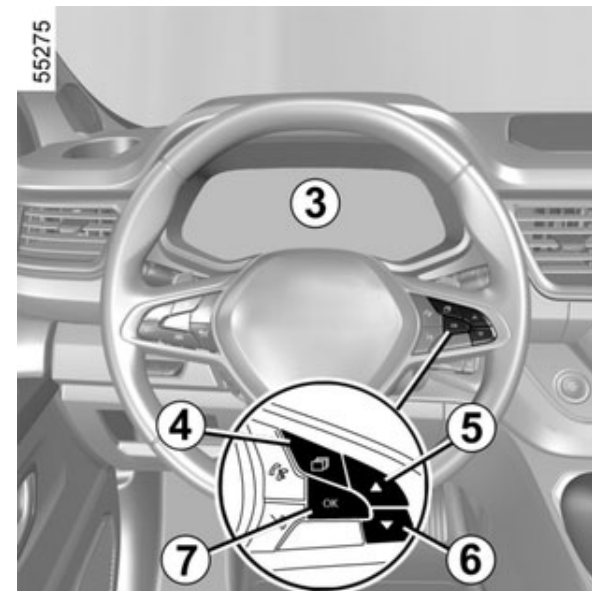

– Με το αυτοκίνητο σε στάση, πατήστε τον διακόπτη 4 όσες φορές απαιτείται για να φτάσετε στην καρτέλα

λα  ή, ανάλογα με το αυτοκίνητο,

στην καρτέλα ,

ή

– πατήστε τον διακόπτη 4 και πατήστε επανειλημμένα το χειριστήριο 5 ή 6 για να φτάσετε στην καρτέλα

,



– ανάλογα με το αυτοκίνητο, πατήστε το διακόπτη 7 OK,

– πατήστε επανειλημμένα το χειριστήριο 5 ή 6 για να φτάσετε στο μενού

## ΠΡΟΣΘΕΤΕΣ ΛΕΙΤΟΥΡΓΙΕΣ ΥΠΟΒΟΗΘΗΣΗΣ ΟΔΗΓΗΣΗΣ

"", κατόπιν πατήστε τον διακόπτη 7 "OK",

- πατήστε επανειλημμένα το χειριστήριο 5 ή 6 για να φτάσετε στο μενού "ΥΠΟΒ. ΟΔΗΓΗΣΗΣ", κατόπιν πατήστε τον διακόπτη 7 "OK",
- πατήστε επανειλημμένα το χειριστήριο 5 ή 6 για να φτάσετε στο μενού "Προειδοποίηση ταχύτητας", κατόπιν πατήστε τον διακόπτη 7 "OK",
- πατήστε τον διακόπτη 7 OK ξανά για να ενεργοποιήσετε ή να απενεργοποιήσετε την προειδοποίηση:

-  συναγερμός ενεργοποιημένος,
-  συναγερμός απενεργοποιημένος.

### Διακύμανση της οριακής ταχύτητας ή της ταχύτητας ρύθμισης

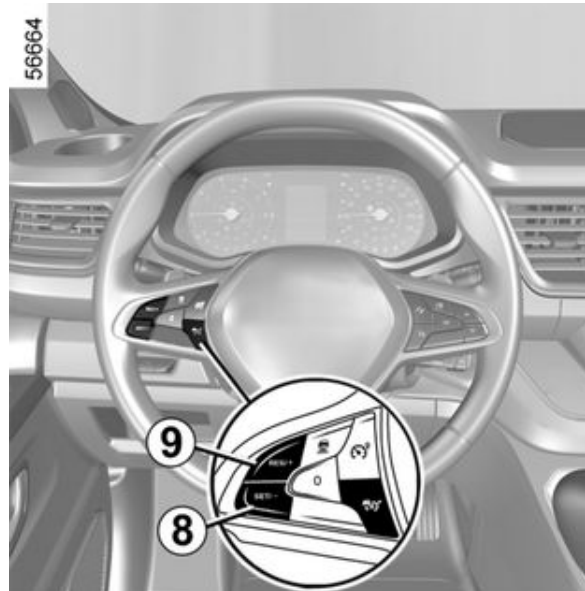

(ανάλογα με το μοντέλο του αυτοκινήτου)

Για να προσαρμόσετε το σημείο ρύθμισης του περιοριστή ταχύτητας, της ρύθμισης ταχύτητας ή της προσαρμοζόμενης ρύθμισης ταχύτητας στα εντοπισμένα όρια ταχύτητας, πατήστε τον διακόπτη 8 (SET/-) ή 9 (RES/+).

### Προσωρινή μη διαθεσιμότητα

Εάν το σύστημα δεν είναι διαθέσιμο για λόγους που σχετίζονται με τα δεδομένα της κάμερας ή του χάρτη, το σύμ-

βολο  ή, ανάλογα με το όχημα,

το σύμβολο  εμφανίζεται στο καντράν. Εάν το πρόβλημα παραμένει, συμβουλευθείτε ένα Επίσημο Συνεργείο της μάρκας.

Το σύστημα ενδέχεται να μην ανιχνεύσει το όριο ταχύτητας εάν:

- το παρμπρίζ δεν είναι καθαρό,
- η κάμερα θαμπώνεται από τον ήλιο,
- η ορατότητα δεν είναι επαρκής (ομίχλη, κ.λπ.),
- οι πινακίδες είναι δυσανάγνωστες (χιόνι...) ή κρυμμένες (από ένα άλλο αυτοκίνητο ή από δέντρα),
- οι πληροφορίες του χάρτη δεν είναι ενημερωμένες.

**Σημείωση:** όταν κρύβεται η εμπρός κάμερα, το μήνυμα "Εμπρός κάμερα χωρίς ορατότητα" εμφανίζεται στο καντράν. Καθαρίστε την περιοχή του παρμπρίζ μπροστά από την κάμερα.

### Σφάλματα λειτουργίας

Όταν το σύστημα ανιχνεύει σφάλμα λειτουργίας, στο ταμπλό οργάνων εμφ-

φανίζεται το σύμβολο  ή, ανάλο-

γα με το αυτοκίνητο, .

Σε ορισμένες περιπτώσεις, συνοδεύονται από το ακόλουθο μήνυμα:

- « Υποβ. Οδήγησης μη διαθέσιμη »  
ή

## ΠΡΟΣΘΕΤΕΣ ΛΕΙΤΟΥΡΓΙΕΣ ΥΠΟΒΟΗΘΗΣΗΣ ΟΔΗΓΗΣΗΣ

– « Ελέγξτε εμπρός κάμερα »

ή

– « Υποβ. Οδήγησης ελέγξτε »

Συμβουλευθείτε ένα Επίσημο Συνεργείο της μάρκας.

3

# ΠΡΟΣΘΕΤΕΣ ΛΕΙΤΟΥΡΓΙΕΣ ΥΠΟΒΟΗΘΗΣΗΣ ΟΔΗΓΗΣΗΣ

## Προσοχή



Αυτή η λειτουργία είναι συμπληρωματικό βοήθημα στην οδήγηση. Αυτή η λειτουργία σε καμία περίπτωση δεν υποκαθιστά τη δέουσα προσοχή και υπευθυνότητα του οδηγού ο οποίος οφείλει να έχει πάντα τον έλεγχο του οχήματος. Ο οδηγός πρέπει πάντα να προσαρμόζει την ταχύτητά του στον κώδικα οδικής κυκλοφορίας και στις συνθήκες κυκλοφορίας, ανεξάρτητα από τις ενδείξεις του συστήματος.

Το σύστημα ενδέχεται να μην ανιχνεύει όλα τα σημάδια ορίου ταχύτητας ή να τα ερμηνεύει λανθασμένα.

Ο οδηγός δεν πρέπει να αγνοεί τις οδικές πινακίδες που δεν εντοπίζονται από το σύστημα και πρέπει να δίνει προτεραιότητα στη συμμόρφωση με τις πραγματικές οδικές πινακίδες και τον κώδικα οδικής κυκλοφορίας. Σε περιπτώσεις κακής ορατότητας (ομίχλη, χιόνι, πάγος...), το σύστημα ενδέχεται να μην επισημάνει στον οδηγό το κατάλληλο όριο.

## ΠΕΡΙΟΡΙΣΤΗΣ

### Εισαγωγή

3

**i** Μπορείτε να συνδέσετε τον περιοριστή ταχύτητας με τη λειτουργία "Ανίχνευση πινακίδων οδικής σήμανσης" → 277.

Ο περιοριστής ταχύτητας είναι μια λειτουργία που σας βοηθά να μην υπερβαίνετε μια ταχύτητα οδήγησης που έχετε επιλέξει, η οποία ονομάζεται **όριο ταχύτητας**.

Η λειτουργία του περιοριστή ταχύτητας συνδέεται με τη λειτουργία "Έλεγχος ταχύτητας σε κατηφόρα", που επιτρέπει τη χρήση του συστήματος πέδησης για τη βελτιστοποίηση της λειτουργίας περιορισμού της ταχύτητας σε κατηφόρα.

### Χειριστήρια

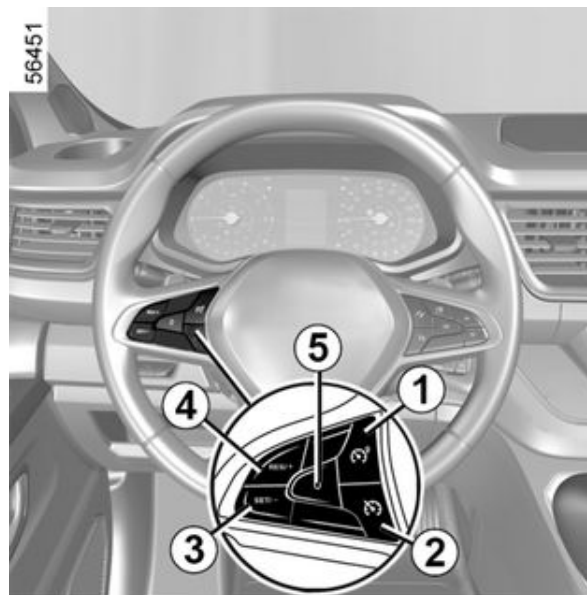

1. Διακόπτης On/Off περιοριστή ταχύτητας.
2. Διακόπτης On/Off ρυθμιστή ταχύτητας.
3. Διακόπτης για την ενεργοποίηση και τη μείωση του ορίου ταχύτητας (SET/-).
4. Διακόπτης για να ενεργοποιήσετε και να αυξήσετε το όριο ταχύτητας ή για να ορίσετε το αποθηκευμένο όριο ταχύτητας (RES/+).
5. Θέτει τη λειτουργία σε κατάσταση αναμονής και αποθηκεύει το όριο ταχύτητας (0).

**i** **Προσωρινά μη διαθέσιμο**  
Το σύστημα ελέγχει την επιτάχυνση και την επιβράδυνση του αυτοκινήτου σας, χρησιμοποιώντας το σύστημα κινητήρα και πέδησης. Το σύστημα ενεργοποιεί τα φρένα για να διατηρήσει την καθορισμένη ταχύτητα, το σύστημα εφαρμόζει περιορισμένο φρενάρισμα. Σε περίπτωση απότομης κατάβασης, για παράδειγμα σε ορεινή περιοχή, πρέπει να επιλέξετε μια χαμηλότερη ταχύτητα για να επωφεληθείτε από το φρενάρισμα του κινητήρα.

Για να μειωθεί το φορτίο που επιβάλλεται στο σύστημα πέδησης και να αποφευχθεί η υπερθέρμανση των φρένων, η λειτουργία περιορισμού ταχύτητας μπορεί να διακοπεί προσωρινά και να εμφανιστεί το μήνυμα "Ελέγξτε περιοριστή ταχύτητας". Το μήνυμα εξαφανίζεται όταν η λειτουργία γίνει ξανά διαθέσιμη.

Εάν το μήνυμα παραμένει, απευθυνθείτε σε εξουσιοδοτημένο αντιπρόσωπο.

# ΠΕΡΙΟΡΙΣΤΗΣ

## Οδήγηση





Όταν έχει οριστεί μια ταχύτητα περιορισμού, αλλά δεν έχει επιτευχθεί ακόμη, η οδήγηση είναι παρόμοια με εκείνη ενός αυτοκινήτου χωρίς περιοριστή ταχύτητας.

Μόλις το αυτοκίνητο φτάσει την καταχωρημένη ταχύτητα, οποιαδήποτε ενέργεια στο πεντάλ γκαζιού δεν επιτρέπει την υπέρβαση του προγραμματισμένου ορίου ταχύτητας, εκτός εάν είναι απαραίτητο (βλ. παράγραφο "Υπέρβαση του ορίου ταχύτητας").

## Ενεργοποίηση



Πατήστε τον διακόπτη **1** μέχρι να εμφανιστεί το ενδεικτικό  στο καντράν. Η προειδοποιητική λυχνία  ή  εμφανίζεται στο ταμπλό οργάνων με γκρι χρώμα. Το μήνυμα "Περιορ. Ταχ. OK: SET για ενεργοπ." εμφανίζεται στο ταμπλό οργάνων συνοδευόμενο από παύλες για να υποδείξει ότι η λειτουργία περιοριστή ταχύτητας βρίσκεται σε λειτουργία και περιμένει να αποθηκεύσει μια οριακή ταχύτητα.

Για να αποθηκεύσετε την τρέχουσα ταχύτητα, πατήστε τον διακόπτη **4** (SET/-) ή **5** (SET/+): η οριακή ταχύτητα αντικαθιστά τις παύλες και, ανάλογα με το όχημα, η προειδοποιητική λυχνία

## ΠΕΡΙΟΡΙΣΤΗΣ



ή εμφανίζεται με λευκό χρώμα. Η ελάχιστη αποθηκευμένη ταχύτητα είναι 30 χλμ./ώρα. Η λειτουργία μπορεί να ενεργοποιηθεί από τα 0 χλμ./ώρα.

3

Η ελάχιστη αποθηκευμένη ταχύτητα είναι 30 χλμ./ώρα.

**Σημείωση:** η λειτουργία "Περιοριστής ταχύτητας" μπορεί να ενεργοποιηθεί μεταξύ 0 χλμ./ώρα και 180 χλμ./ώρα.

### Μεταβολή του ορίου ταχύτητας

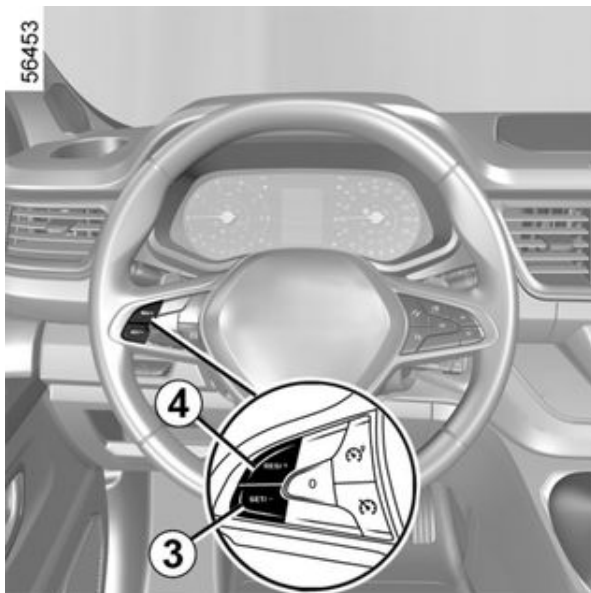

Μπορείτε να μεταβάλετε το όριο ταχύτητας επενεργώντας (με διαδοχικά πατήματα ή με ένα συνεχές πάτημα):

– διακόπτη **4** (RES/+) για να αυξήσετε την ταχύτητα,

– τον διακόπτη **3** (SET/-) για να μειώσετε την ταχύτητα.

### Υπέρβαση του ορίου ταχύτητας



Θα πρέπει να έχετε τα πόδια σας κοντά στα πεντάλ, ώστε να είστε έτοιμοι να αντιδράσετε σε περίπτωση έκτακτης ανάγκης.



Εάν η λειτουργία του περιοριστή ταχύτητας δεν είναι διαθέσιμη (μετά από πολλές προσπάθειες ενεργοποίησης), απευθυνθείτε σε ένα επίσημο συνεργείο της μάρκας.

Μπορείτε να υπερβείτε το όριο ταχύτητας ανά πάσα στιγμή. Για να επιτευχθεί αυτό, πατήστε το πεντάλ γκαζιού **σταθερά και μέχρι τέρμα** πέρα από το σημείο αντίστασης.

Κατά το διάστημα υπέρβασης, το όριο ταχύτητας αναβοσβήνει με κόκκινο χρώμα στο καντράν. Στη συνέχεια, αφήστε το πεντάλ γκαζιού: η λειτουργία του περιοριστή ταχύτητας επανέρχεται

μόλις αναπτύξετε μια ταχύτητα μικρότερη της απομνημονευμένης.

### Αναστολή της Λειτουργίας

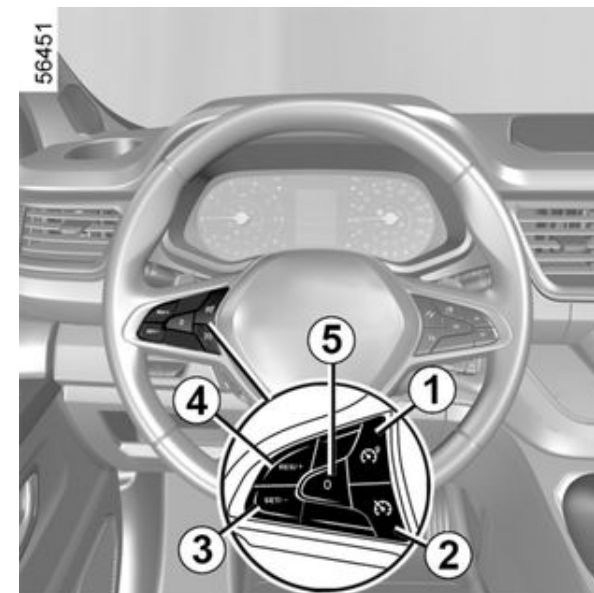

Η λειτουργία περιοριστή ταχύτητας τίθεται σε αναστολή όταν πατήσετε τον διακόπτη **5** (0). Η ταχύτητα περιορισμού απομνημονεύεται και εμφανίζεται στο καντράν με γκρι χρώμα.

### Επαναφορά του ορίου ταχύτητας

Εάν μια ταχύτητα έχει αποθηκευτεί, μπορεί να ανακληθεί πατώντας τον διακόπτη **4**.

## ΠΕΡΙΟΡΙΣΤΗΣ

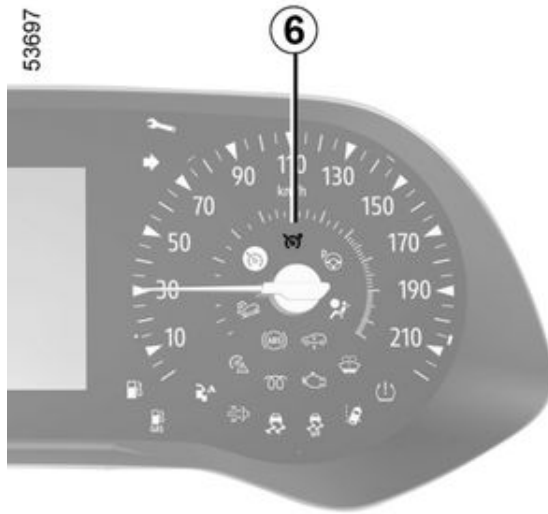

– όταν πιέσετε τον διακόπτη **2**. Σε αυτή την περίπτωση, επιλέγεται η λειτουργία του ρυθμιστή ταχύτητας και δεν υπάρχει καμία απομνημονευμένη ταχύτητα.

Το ενδεικτικό προειδοποίησης **6**  εξαφανίζεται από το καντράν για να επιβεβαιώσει ότι η λειτουργία δεν είναι πλέον ενεργή.



Όταν ο περιοριστής ταχύτητας βρίσκεται σε κατάσταση αναμονής, το πάτημα του διακόπτη **3** ενεργοποιεί ξανά τη λειτουργία χωρίς να λαμβάνεται υπόψη η αποθηκευμένη ταχύτητα: λαμβάνεται υπόψη η ταχύτητα με την οποία κινείται το αυτοκίνητο.

### Διακοπή της λειτουργίας

Η λειτουργία του περιοριστή ταχύτητας διακόπτεται:

– όταν πιέσετε τον διακόπτη **1**. Σε αυτήν την περίπτωση, η ταχύτητα δεν απομνημονεύεται πλέον,

# ΡΥΘΜΙΣΤΗΣ ΤΑΧΥΤΗΤΑΣ

## Εισαγωγή

3



Αυτή η λειτουργία είναι συμπληρωματικό βοήθημα στην οδήγηση.

Σε καμία περίπτωση δεν πρέπει να υποκαθιστά την ευθύνη του οδηγού στο να τηρεί τα όρια ταχύτητας ή να είναι προσεκτικός. Ο οδηγός πρέπει να έχει πάντοτε τον έλεγχο του οχήματος. Ο ρυθμιστής ταχύτητας δεν πρέπει να χρησιμοποιείται σε δρόμο με μεγάλη κίνηση, με πολλές στροφές ή ολισθηρό (πάγος, υδρολίσθηση, χαλίκια) και όταν ο καιρός είναι κακός (ομίχλη, βροχή, πλευρικοί άνεμοι...).

### Κίνδυνος ατυχήματος

Ο ρυθμιστής ταχύτητας είναι μια λειτουργία που σας βοηθά να διατηρείτε την ταχύτητα οδήγησης σε μια σταθερή τιμή που έχετε επιλέξει, η οποία ονομάζεται **ταχύτητα ρύθμισης**.

Αυτή η ταχύτητα πορείας μπορεί να ρυθμιστεί σε οποιαδήποτε ταχύτητα πάνω από 30 χλμ./ώρα.

Η λειτουργία του ρυθμιστή ταχύτητας συνδέεται με τη λειτουργία "Έλεγχος ταχύτητας σε κατηφόρα", που επιτρέπει τη χρήση του συστήματος πέδησης για τη βελτιστοποίηση του ρυθμιστή ταχύτητας στην κατηφόρα.

## Χειριστήρια

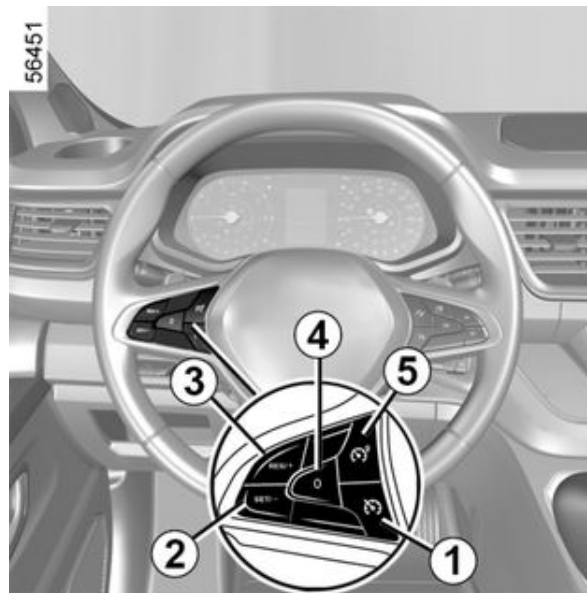

1. Διακόπτης On/Off ρυθμιστή ταχύτητας.
2. Διακόπτης για την ενεργοποίηση και τη μείωση της ταχύτητας ρύθμισης (SET/-).
3. Διακόπτης για να ενεργοποιήσετε και να αυξήσετε την ταχύτητα ρύθμισης ή για να ανακαλέσετε την απομνημονευμένη ταχύτητα ρύθμισης (RES/+).

4. Θέση της λειτουργίας σε αναμονή (με αποθηκευμένη ταχύτητα ρύθμισης) (0).

5. Διακόπτης On/Off περιοριστή ταχύτητας.

## Ενεργοποίηση



## ΡΥΘΜΙΣΤΗΣ ΤΑΧΥΤΗΤΑΣ



Πατήστε τον διακόπτη **1** μέχρι να εμφανιστεί η προειδοποιητική λυχνία



με πράσινο χρώμα στο ταμπλό οργάνων. Το μήνυμα "Ρύθμιση ταχύτητας ενεργή" εμφανίζεται στο ταμπλό οργάνων συνοδευόμενο από παύλες για να υποδείξει ότι η λειτουργία ρύθμισης ταχύτητας είναι ενεργή και περιμένει να αποθηκεύσει μια ταχύτητα ταξιδιού.

### Ρύθμιση της ταχύτητας

Ενώ το αυτοκίνητο κινείται με σταθερή ταχύτητα (πάνω από περίπου 30 χλμ./ώρα), πατήστε τον διακόπτη **2** (SET/-) ή τον διακόπτη **3** (RES/+): η λειτουργία

για ενεργοποιείται και λαμβάνεται υπόψη η τρέχουσα ταχύτητα.

Η ταχύτητα πορείας αντικαθιστά τις παύλες. Η λειτουργία του ρυθμιστή ταχύτητας επιβεβαιώνεται, όταν η απομνημονευμένη ταχύτητα και το ενδεικτικό εμφανίζονται με πράσινο χρώμα



Εάν προσπαθήσετε να ενεργοποιήσετε τη λειτουργία με ταχύτητα κάτω από 30 χλμ./ώρα, θα εμφανιστεί το μήνυμα "Μη έγκυρη ταχύτ." και η λειτουργία θα παραμείνει ανενεργή.

**Σημείωση:** η ταχύτητα της λειτουργίας ρύθμισης ταχύτητας μπορεί να αλλάξει ανά πάσα στιγμή, εφόσον η ταχύτητα του οχήματος κυμαίνεται μεταξύ 30 χλμ./ώρα και 180 χλμ./ώρα).

### Εκκίνηση



Προσοχή, πρέπει να κρατάτε τα πόδια σας κοντά στα πεντάλ, ώστε να είστε έτοιμοι να αντιδράσετε σε περίπτωση έκτακτης ανάγκης.

Μόλις καταχωρηθεί η ταχύτητα και ενεργοποιηθεί η λειτουργία του ρυθμι-

στή ταχύτητας, μπορείτε να σηκώσετε το πόδι σας από το πεντάλ γκαζιού.

### Μεταβολή της ταχύτητας ρύθμισης

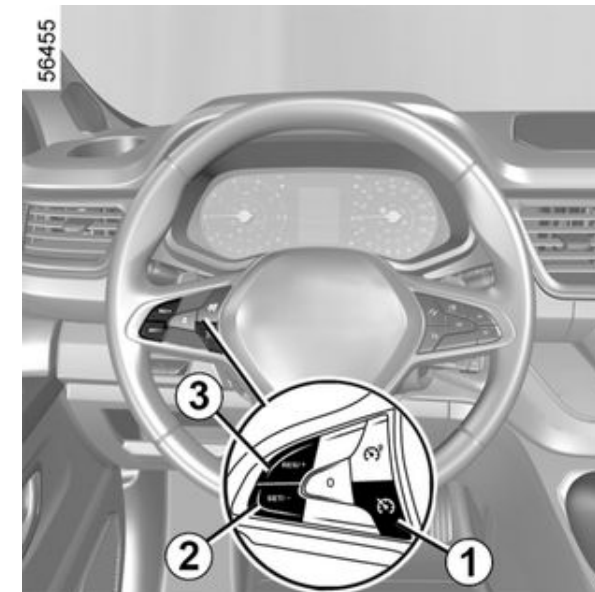

Μπορείτε να αλλάξετε την ταχύτητα ρύθμισης πατώντας επανειλημμένα:

- διακόπτης **2** (SET/-) για να μειώσετε την ταχύτητα,
- διακόπτης **3** (RES/+) για να αυξήσετε την ταχύτητα.

**Σημείωση:** Πιέστε παρατεταμένα έναν από τους διακόπτες για να τροποποιήσετε την ταχύτητα με διαδοχικά βήματα.

3

## ΡΥΘΜΙΣΤΗΣ ΤΑΧΥΤΗΤΑΣ

### Υπέρβαση της ταχύτητας ρύθμισης

Ανά πάσα στιγμή, μπορείτε να υπερβείτε την ταχύτητα ρύθμισης απλά πατώντας το πεντάλ του γκαζιού

3

Στο διάστημα υπέρβασης της ταχύτητας, η ταχύτητα πορείας αναβοσβήνει στο καντράν με κόκκινο χρώμα. Στη συνέχεια, αφήστε το πεντάλ γκαζιού: μετά από μερικά δευτερόλεπτα, το αυτοκίνητό σας θα επανέρθει αυτόματα στην ρυθμισμένη ταχύτητα πορείας.



**Θα πρέπει να έχετε τα πόδια σας κοντά στα πεντάλ, ώστε να είστε έτοιμοι να αντιδράσετε**

**σε περίπτωση έκτακτης ανάγκης.**



Εάν δεν είναι πλέον διαθέσιμος ο ρυθμιστής ταχύτητας (έπειτα από πολλές προσπάθειες ενεργοποίησης), επικοινωνήστε με εξουσιοδοτημένο αντιπρόσωπο.



#### **Προσωρινά μη διαθέσιμο**

Το σύστημα ελέγχει την επιτάχυνση και την επιβράδυνση του αυτοκινήτου σας, χρησιμοποιώντας το σύστημα κινητήρα και πέδησης. Το σύστημα ενεργοποιεί τα φρένα για να διατηρήσει την καθορισμένη ταχύτητα, το σύστημα εφαρμόζει περιορισμένο φρενάρισμα. Σε περίπτωση απότομης κατάβασης, για παράδειγμα σε ορεινή περιοχή, πρέπει να επιλέξετε μια χαμηλότερη ταχύτητα για να επωφεληθείτε από το φρενάρισμα του κινητήρα.

Για να μειωθεί το φορτίο που επιβάλλεται στο σύστημα πέδησης και να αποφευχθεί η υπερθέρμανση των φρένων, η λειτουργία ρύθμισης ταχύτητας μπορεί να διακοπεί προσωρινά και να εμφανιστεί το μήνυμα "Ελέγξτε Cruise Control". Το μήνυμα εξαφανίζεται όταν η λειτουργία γίνει ξανά διαθέσιμη.

Εάν το μήνυμα παραμένει, απευθυνθείτε σε εξουσιοδοτημένο αντιπρόσωπο.

### Αναστολή της Λειτουργίας

Η λειτουργία τίθεται σε αναμονή, εάν:

- ο διακόπτης 4 (0),
- Το πεντάλ του φρένου,
- το πεντάλ συμπλέκτη για παρατεταμένη περίοδο ή σε περίπτωση παρατεταμένης παραμονής του αυτοκινήτου στη νεκρά για αυτοκίνητα εξοπλισμένα με μηχανικό κιβώτιο ταχυτήτων,
- αλλαγή στη νεκρά σε αυτοκίνητα εξοπλισμένα με αυτόματο κιβώτιο ταχυτήτων.

Η ταχύτητα ρύθμισης απομνημονεύεται και εμφανίζεται στο καντράν με γκρι χρώμα.

### Επαναφορά της ταχύτητας ρύθμισης



## ΡΥΘΜΙΣΤΗΣ ΤΑΧΥΤΗΤΑΣ



Εάν μια ταχύτητα είναι απομνημονευμένη, μπορείτε να την επαναφέρετε, αφού βεβαιωθείτε ότι οι συνθήκες της κυκλοφορίας το επιτρέπουν (κίνηση, κατάσταση του οδοστρώματος, κλιματολογικές συνθήκες...). Πατήστε τον διακόπτη **3** (RES/+) εάν η ταχύτητα του αυτοκινήτου είναι πάνω από 30 χλμ./ώρα.

Όταν η ταχύτητα αποθηκευτεί, η ενεργοποίηση της ρύθμισης ταχύτητας επιβεβαιώνεται με την ένδειξη της ταχύτητας ταξιδιού με πράσινο χρώμα και, ανάλογα με το όχημα, εμφανίζεται η προειδοποιητική λυχνία **6**.

**Σημείωση:** εάν η ταχύτητα που αποθηκεύτηκε προηγουμένως είναι πολύ μεγαλύτερη από την τρέχουσα ταχύτητα,

το αυτοκίνητο θα επιταχύνει γρήγορα μέχρι αυτό το όριο.

Όταν η λειτουργία ρυθμιστή ταχύτητας έχει τεθεί σε αναμονή, πατώντας τον διακόπτη **2** (SET/-), επανενεργοποιείται η λειτουργία ρυθμιστή ταχύτητας χωρίς να λαμβάνεται υπόψη η αποθηκευμένη ταχύτητα: λαμβάνεται υπόψη η ταχύτητα κίνησης του αυτοκινήτου τη συγκεκριμένη στιγμή.

### Διακοπή της λειτουργίας



Η θέση σε αναμονή ή η διακοπή του ρυθμιστή ταχύτητας δεν προκαλεί γρήγορη μείωση της ταχύτητας: θα χρειαστεί να φρενάρετε πατώντας το πεντάλ του φρένου.

Η λειτουργία του ρυθμιστή ταχύτητας διακόπτεται:

- όταν πιέσετε τον διακόπτη **1**. Σε αυτήν την περίπτωση, η ταχύτητα δεν απομνημονεύεται πλέον,
- όταν πιέσετε τον διακόπτη **5**. Σε αυτή την περίπτωση, επιλέγεται η λειτουργία του περιοριστή ταχύτητας και δεν υπάρχει καμία απομνημονευμένη ταχύτητα.

Η προειδοποιητική λυχνία  και το μήνυμα "Ρύθμιση ταχύτητας OFF" εμφανίζονται από το ταμπλό οργάνων για να επιβεβαιώσουν ότι η λειτουργία είναι απενεργοποιημένη.

## ΠΡΟΣΑΡΜΟΖΟΜΕΝΟΣ ΡΥΘΜΙΣΤΗΣ ΤΑΧΥΤΗΤΑΣ

### Λειτουργία

3



Αυτή η λειτουργία είναι συμπληρωματικό βοήθημα στην οδήγηση. Σε καμία περίπτωση δεν πρέπει να υποκαθιστά την ευθύνη του οδηγού στο να τηρεί τα όρια ταχύτητας ή να είναι προσεκτικός.

Ο οδηγός πρέπει να έχει πάντοτε τον έλεγχο του οχήματος. Ο οδηγός πρέπει πάντοτε να προσαρμόζει την ταχύτητά του ανάλογα με το περιβάλλον και τις συνθήκες κυκλοφορίας. Ο προσαρμοζόμενος ρυθμιστής ταχύτητας πρέπει να χρησιμοποιείται μόνο σε αυτοκινητόδρομο (ή σε δρόμο πολλαπλών λωρίδων κυκλοφορίας με διαχωριστικό στηθαίο). Ο ρυθμιστής ταχύτητας δεν πρέπει να χρησιμοποιείται σε δρόμο με μεγάλη κίνηση, με πολλές στροφές ή ολισθηρότητα ("μαύρος" πάγος, υδρολίσθηση, χαλίκια) ή σε άσχημες καιρικές συνθήκες (ομίχλη, βροχή, πλευρικοί άνεμοι κ.λπ.).

#### **Κίνδυνος ατυχήματος**

Με βάση πληροφορίες από μια κάμερα, η λειτουργία προσαρμοζόμενου ρυθμιστή ταχύτητας σας δίνει τη δυνατότητα να διατηρείτε μια επιλεγμένη ταχύτητα, γνωστή ως ταχύτητα ταξιδιού, διατηρώντας παράλληλα μια ασφαλή απόσταση από το προπορευόμενο αυτοκίνητο στην ίδια λωρίδα κυκλοφορίας.

Το σύστημα ελέγχει την επιτάχυνση και την επιβράδυνση του αυτοκινήτου σας, χρησιμοποιώντας το σύστημα κινητήρα και πέδησης.

Η μέγιστη εμβέλεια του συστήματος είναι περίπου 140 μέτρα. Μπορεί να ποικίλλει ανάλογα με τις οδικές συνθήκες (ανάγλυφο εδάφους, καιρικές συνθήκες, κ.λπ.).



Ο προσαρμοζόμενος ρυθμιστής ταχύτητας δεν ενεργοποιεί την ακινητοποίηση έκτακτης ανάγκης και η δυνατότητα πέδησής του είναι περιορισμένη.

Η λειτουργία προσαρμοζόμενου ρυθμιστή ταχύτητας μπορεί να ενεργοποιηθεί από τα 30 χλμ./ώρα, ανάλογα με τις συνθήκες στο δρόμο (κίνηση, καιρός κ.λπ.).

Η λειτουργία υποδεικνύεται με το σύμβολο .

#### **Σημείωση:**

- ο οδηγός πρέπει να τηρεί το μέγιστο όριο ταχύτητας και τις αποστάσεις ασφαλείας που προβλέπονται βάσει της ισχύουσας νομοθεσίας στη χώρα όπου οδηγεί,
- ο προσαρμοζόμενος ρυθμιστής ταχύτητας μπορεί να φρενάρει το αυτοκίνητο χρησιμοποιώντας μέχρι και το ένα τρίτο της ισχύος των φρένων. Ανάλογα με την περίπτωση, ο οδηγός ενδέχεται να χρειαστεί να φρενάρει πιο δυνατά.

#### **Θέση της κάμερας 1**

55702

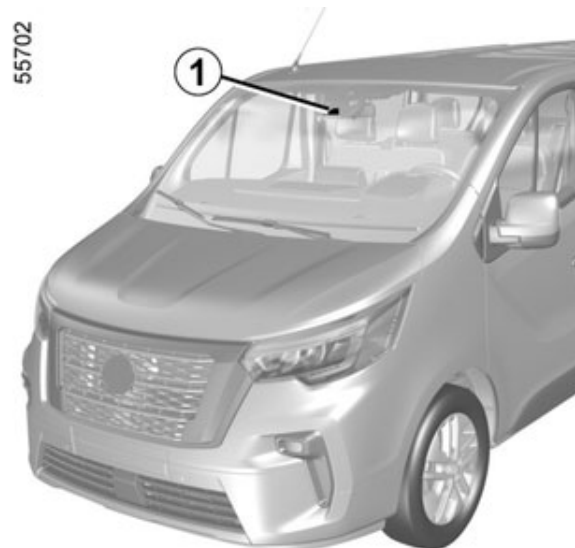

## ΠΡΟΣΑΡΜΟΖΟΜΕΝΟΣ ΡΥΘΜΙΣΤΗΣ ΤΑΧΥΤΗΤΑΣ

Βεβαιωθείτε ότι το παρμπρίζ δεν καλύπτεται (από ακαθαρσίες, λάσπη, χιόνι, συμπύκνωση κ.λπ.).

### Χειριστήρια

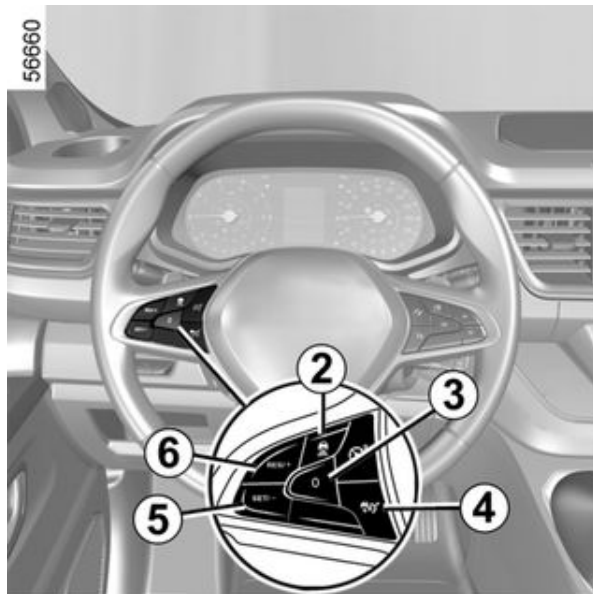

2. Ρυθμίσεις ασφαλούς απόστασης
3. Θέση της λειτουργίας σε αναμονή (με αποθηκευμένη ταχύτητα ρύθμισης) (0).
4. Κύριος διακόπτης εκκίνησης/διακοπής λειτουργίας προσαρμοζόμενου ρυθμιστή ταχύτητας .
- 5 Ενεργοποίηση, απομνημόνευση και μείωση της ταχύτητας ρύθμισης (SET/-).

6. Διακόπτης για να ενεργοποιήσετε και να αυξήσετε την ταχύτητα ρύθμισης ή για να ανακαλέσετε την απομνημονευμένη ταχύτητα ρύθμισης (RES/+).

### Ενδείξεις



Η κάμερα θα πρέπει να διατηρείται καθαρή και χωρίς οποιεσδήποτε τροποποιήσεις, προκειμένου να διασφαλίζεται η σωστή λειτουργία του συστήματος.

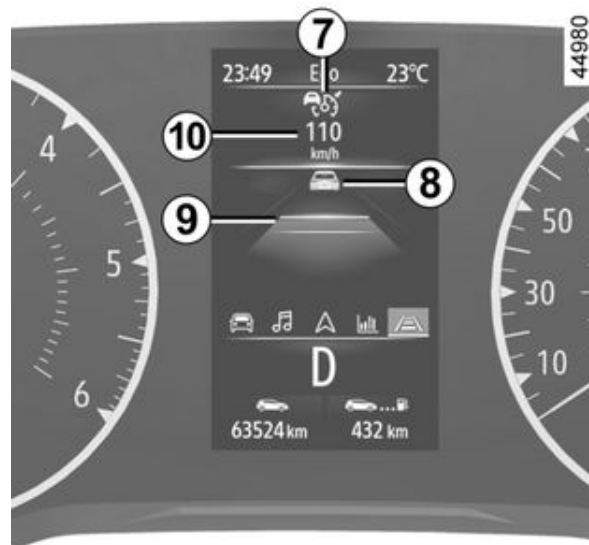

7. Φωτεινή ένδειξη ρυθμιστή ταχύτητας.

8. όχημα που βρίσκεται μπροστά.
9. Απομνημονευμένη ασφαλής απόσταση
10. Απομνημονευμένη ταχύτητας ρύθμισης.

### Ενεργοποίηση

Πιέστε τον διακόπτη 4.

Η προειδοποιητική λυχνία  εμφανίζεται με γκρι χρώμα και στο ταμπλό οργάνων εμφανίζεται το μήνυμα "Ενεργοποίηση του προσαρμοζόμενου ρυθμιστή ταχύτητας" συνοδευόμενο από παύλες που υποδεικνύουν ότι η λειτουργία είναι ενεργοποιημένη και περιμένει να αποθηκεύσει μια ταχύτητα ρύθμισης.

Το μήνυμα "Adaptive Cruise Ctl μη διαθέσιμο" εμφανίζεται στο καντράν.

### Ρύθμιση της ταχύτητας



Σημαντικό: πρέπει να κρατάτε τα πόδια σας κοντά στα πεντάλ ανά πάσα στιγμή για να είστε έτοιμοι για κάθε συμβάν.

Ενώ το όχημα κινείται με σταθερή ταχύτητα, πατήστε τον διακόπτη 5

## ΠΡΟΣΑΡΜΟΖΟΜΕΝΟΣ ΡΥΘΜΙΣΤΗΣ ΤΑΧΥΤΗΤΑΣ

(SET/-) ή **6** (RES/+) για να ενεργοποιήσετε τη λειτουργία και να αποθηκεύσετε την τρέχουσα ταχύτητα. Η ελάχιστη ταχύτητα ρύθμισης είναι 30 χλμ./ώρα.

3

Η ταχύτητα ρύθμισης **10** αντικαθιστά τις παύλες και η προειδοποιητική λυ-

χνία  και η ταχύτητα ρύθμισης εμφανίζονται με πράσινο χρώμα για να επιβεβαιώσουν ότι η λειτουργία της ταχύτητα ρύθμισης είναι σε ενεργή.

Εάν προσπαθήσετε να ενεργοποιήσετε τη λειτουργία σε ταχύτητες άνω των 170 χλμ./ώρα ή κάτω των 30 χλμ./ώρα, εμφανίζεται το μήνυμα "Μη έγκυρη ταχύτ." και η λειτουργία παραμένει ανενεργή.

Μόλις απομνημονευθεί η ταχύτητα ρύθμισης και ενεργοποιηθεί η ρύθμιση, μπορείτε να σηκώσετε το πόδι σας από το πεντάλ γκαζιού.

### Ενεργοποίηση του ρυθμιστή απόστασης ασφαλείας

Μόλις ενεργοποιηθεί ο ρυθμιστής ταχύτητας, η προεπιλεγμένη απόσταση ασφαλείας **9** εμφανίζεται με πράσινο χρώμα στο καντράν. Η προεπιλεγμένη απόσταση ασφαλείας αντιστοιχεί σε δύο δευτερόλεπτα περίπου (βλ. σχετική ενότητα).

Εάν το σύστημα ανιχνεύσει κάποιο όχημα στη λωρίδα κυκλοφορίας σας από το σύστημα, ένα περίγραμμα αυτοκινήτου **8** θα εμφανιστεί πάνω από το μετρητή απόστασης **9** στο καντράν. Το αυτοκίνητό σας προσαρμόζεται την ταχύτητα του προπορευόμενου αυτοκινήτου και ενεργοποιεί τα φρένα, εάν είναι απαραίτητο (τα φώτα στοπ ανάβουν) για να διατηρηθεί η απόσταση που εμφανίζεται στο καντράν.

**Σημείωση:** το μέγεθος του περιγράμματος **8** ποικίλλει ανάλογα με την απόσταση διαχωρισμού σας από το προπορευόμενο αυτοκίνητο. Όσο μεγαλύτερο το περίγραμμα, τόσο πιο κοντά βρίσκεται το προπορευόμενο όχημα.

### Ρύθμιση της ταχύτητας ρύθμισης

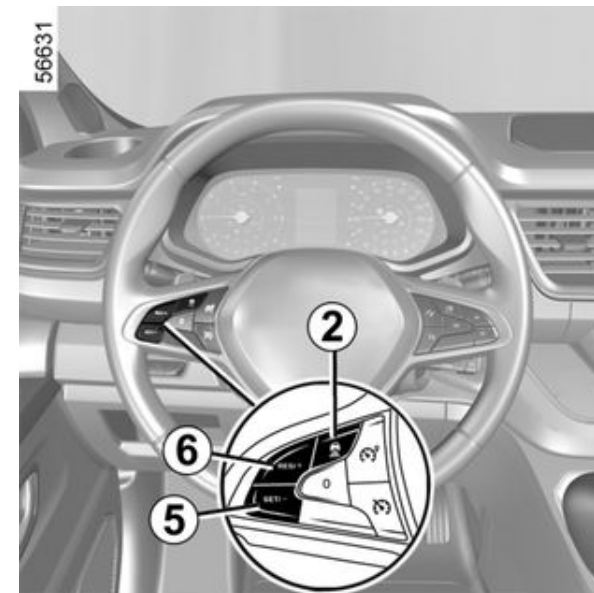

Μπορείτε να μεταβάλλετε την ταχύτητα πατώντας επανειλημμένα (μικρές αυξήσεις) ή πατώντας παρατεταμένα (μεγάλες αυξήσεις) τον διακόπτη **5** ή **6**:

- διακόπτης (SET/-) **5** για να μειώσετε την ταχύτητα,
- διακόπτης (RES/+) **6** για να αυξήσετε την ταχύτητα.

## ΠΡΟΣΑΡΜΟΖΟΜΕΝΟΣ ΡΥΘΜΙΣΤΗΣ ΤΑΧΥΤΗΤΑΣ

Ενεργοποίηση ρυθμιστή ταχύτητας με αναγνώριση πινακίδας ορίου ταχύτητας

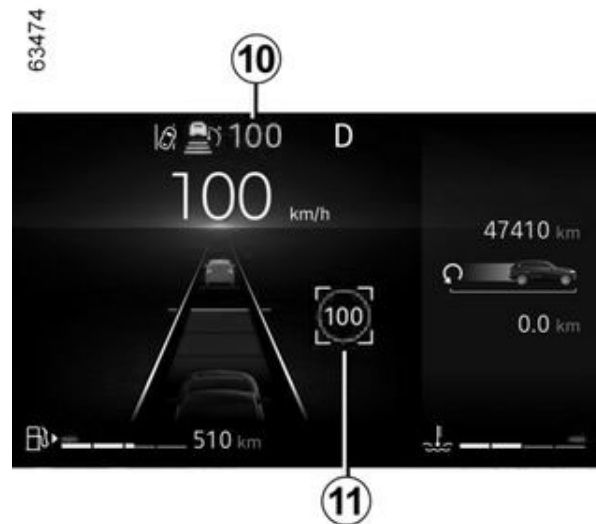

(ανάλογα με το μοντέλο του αυτοκινήτου)

Εάν το αυτοκίνητο είναι εξοπλισμένο με τη λειτουργία "Ανίχνευση οδικής σήμανσης" → 277, πατήστε τον διακόπτη SET/- 5 ή RES/+ 6 για να προσαρμόσετε την ταχύτητα του αυτοκινήτου στα όρια ταχύτητας 11 που ανιχνεύονται από την κάμερα.

Κατά τη διέλευση από την πινακίδα, η ταχύτητα πορείας 10 λαμβάνει την τιμή της ανιχνευόμενης ταχύτητας 11.

Ρύθμιση της απόστασης από το προπορευόμενο αυτοκίνητο



Μπορείτε να αλλάξετε ανά πάσα στιγμή την απόσταση ασφαλείας από το προπορευόμενο αυτοκίνητο με διαδοχικά πατήματα του διακόπτη 2.

Ο δείκτης οριζόντιας απόστασης στο καντράν υποδεικνύει τις διαφορετικές διαθέσιμες αποστάσεις ασφαλείας:

- μετρητής απόστασης **A**: μεγάλη απόσταση (αντιστοιχεί σε περίπου 2,4 δευτερόλεπτα),
- μετρητής απόστασης **B**: ενδιάμεση απόσταση 2 (αντιστοιχεί σε περίπου δύο δευτερόλεπτα),
- μετρητής απόστασης **C**: ενδιάμεση απόσταση 1 (αντιστοιχεί σε περίπου 1,6 δευτερόλεπτα),

– μετρητής απόστασης **D**: μικρή απόσταση (αντιστοιχεί σε περίπου 1,2 δευτερόλεπτα).

Ο επιλεγμένος δείκτης απόστασης εμφανίζεται με πράσινο χρώμα στο καντράν. Οι άλλοι δείκτες παραμένουν γκρι.

**Σημείωση:** η απόσταση πρέπει να ρυθμιστεί με βάση το επίπεδο της κυκλοφορίας, τους τοπικούς κανονισμούς και τις καιρικές συνθήκες.



Η ρύθμιση της ακόλουθης απόστασης αποθηκεύεται από το σύστημα μεταξύ κάθε ενεργοποίησης του προσαρμοζόμενου ρυθμιστή ταχύτητας και για τον επόμενο κύκλο εκκίνησης του οχήματος.

## ΠΡΟΣΑΡΜΟΖΟΜΕΝΟΣ ΡΥΘΜΙΣΤΗΣ ΤΑΧΥΤΗΤΑΣ

### Υπέρβαση της ταχύτητας ρύθμισης



Ανά πάσα στιγμή, μπορείτε να υπερβείτε την ταχύτητα ρύθμισης πατώντας το πεντάλ του γκαζιού.

Εάν υπερβεί την ταχύτητα, η ταχύτητα ταξιδιού **10** εμφανίζεται με κόκκινο χρώμα.

Στη συνέχεια, αφήστε το πεντάλ γκαζιού: ο έλεγχος ρυθμιστή ταχύτητας και απόστασης ασφαλείας θα συνεχίσει αυτόματα με την ταχύτητα και απόσταση που είχατε ορίσει προηγουμένως.

Ο μετρητής απόστασης αναβοσβήνει, εάν η απόσταση μεταξύ του αυτοκινήτου σας και του προπορευόμενου αυτοκινήτου είναι μικρότερη από την απόσταση ασφαλείας που έχετε επιλέ-

ξει: η λειτουργία "Ελέγχου απόστασης ασφαλείας" δεν είναι πλέον ενεργή.

### Ελιγμός προσπέρασης

Εάν επιθυμείτε να προσπεράσει το προπορευόμενο αυτοκίνητο, η ενεργοποίηση του φλας θα ακυρώσει προσωρινά τον έλεγχο απόστασης ασφαλείας και θα επιτρέψει επαρκή ταχύτητα επιτάχυνσης για την ολοκλήρωση της προσπέρασης.

### Αναστολή της Λειτουργίας



Η θέση του προσαρμόζομενου ρυθμιστή ταχύτητας σε κατάσταση αναμονής ή η απενεργοποίησή του δεν προκαλεί ταχεία μείωση της ταχύτητας: πρέπει να φρενάρετε πατώντας το πεντάλ του φρένου, εάν είναι απαραίτητο.

Μπορείτε να θέσετε τη λειτουργία σε αναστολή όταν:

- πατήστε τον διακόπτη **3** (0),
- εφαρμόζετε το πεντάλ του φρένου, ενώ το αυτοκίνητο κινείται.

Η λειτουργία απενεργοποιείται από το σύστημα, εάν:

- απασφαλίσετε τη ζώνη ασφαλείας του οδηγού,
  - ανοίξετε ένα από τα ανοιγόμενα μέρη,
  - πατήσετε το πλήκτρο εκκίνησης/σβησίματος του κινητήρα,
  - η κλίση είναι πολύ μεγάλη,
  - η ταχύτητα του οχήματος υπερβαίνει τα 170 χλμ./ώρα,
  - ενεργοποιούνται ορισμένα βοηθήματα οδήγησης και συσκευές διόρθωσης (ενεργή πέδηση έκτακτης ανάγκης, ABS, ESC, κ.λπ.),
  - όταν πατάτε το πεντάλ συμπλέκτη για παρατεταμένη περίοδο ή σε περίπτωση παρατεταμένης παραμονής στη νεκρά σε αυτοκίνητα εξοπλισμένα με μηχανικό κιβώτιο ταχυτήτων.
- Εάν τεθεί σε κατάσταση αναμονής, αυτό επιβεβαιώνεται όταν οι προειδοποιητικές λυχνίες εμφανίζονται με γκρι χρώμα και το μήνυμα "Adaptive Cruise Control αποσυνδεδεμένο" εμφανίζεται στο ταμπλό οργάνων.

### Έξοδος από την αναστολή λειτουργίας

### Ανάλογα με την απομνημονευμένη ταχύτητα ρύθμισης

Εάν μια ταχύτητα είναι απομνημονευμένη, μπορείτε να την επαναφέρετε, αφού βεβαιωθείτε ότι οι συνθήκες της κυκλοφορίας το επιτρέπουν (κίνηση,

## ΠΡΟΣΑΡΜΟΖΟΜΕΝΟΣ ΡΥΘΜΙΣΤΗΣ ΤΑΧΥΤΗΤΑΣ

κατάσταση του οδο- στρώματος, κλιμα-  
τολογικές συνθήκες...).

Πατήστε τον διακόπτη **6** (RES/+) εντός  
του έγκυρου εύρους στροφών.

Κατά την επαναφορά της απομνημο-  
νευμένης ταχύτητας, η ενεργοποίηση  
του ρυθμιστή ταχύτητας επιβεβαιώνε-  
ται με την εμφάνιση της ταχύτητας ρύθ-  
μισης με πράσινο χρώμα.

**Σημείωση:** εάν η αποθηκευμένη ταχύ-  
τητα είναι μεγαλύτερη από την τρέχου-  
σα ταχύτητα, το αυτοκίνητο θα επιτα-  
χύνει μέχρι αυτή την ταχύτητα.

### Ανάλογα με την τρέχουσα ταχύτητα

Όταν η λειτουργία ρυθμιστή ταχύτητας  
έχει τεθεί σε αναμονή, πατώντας τον  
διακόπτη **5** (SET/-), επανενεργοποιεί-  
ται η λειτουργία ρυθμιστή ταχύτητας  
χωρίς να λαμβάνεται υπόψη η αποθη-  
κευμένη ταχύτητα: λαμβάνεται υπόψη  
η ταχύτητα κίνησης του αυτοκινήτου τη  
συγκεκριμένη στιγμή.

### Προειδοποιήσεις "Ανάληψη του ελέγχου του αυτοκινήτου"

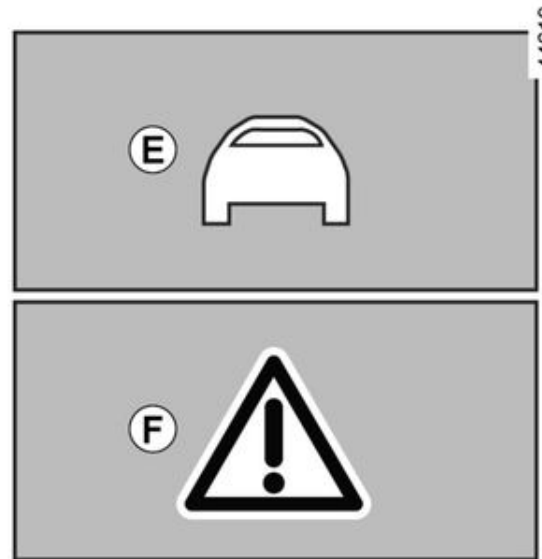

**Σε ορισμένες περιπτώσεις (π.χ.:  
προσέγγιση ενός πολύ πιο αργού  
οχήματος, γρήγορη αλλαγή λωρί-  
δας από το προπορευόμενο όχημα,  
κ.λπ.) το σύστημα μπορεί να μην  
διαθέτει χρόνο αντίδρασης.**

Ανάλογα με την περίπτωση, το σύστη-  
μα εκπέμπει ένα ηχητικό σήμα, που  
σχετίζεται με:

- η πορτοκαλί προειδοποίηση **E** εάν η  
κατάσταση απαιτεί την προσοχή του  
οδηγού,  
ή
- η κόκκινη προειδοποίηση **F** συνο-  
δεύεται από το μήνυμα "Φρενάρετε"

εάν η κατάσταση απαιτεί την άμεση  
προσοχή του οδηγού.

**Σε όλες τις περιπτώσεις, ενεργήστε  
αναλόγως και πραγματοποιήστε  
τους απαιτούμενους χειρισμούς.**

### Διακοπή της λειτουργίας

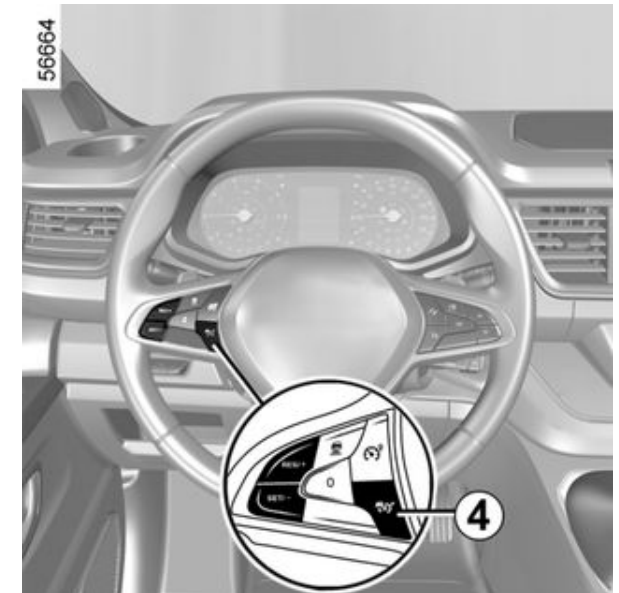

Η λειτουργία προσαρμοζόμενου ρυθμι-  
στή ταχύτητας απενεργοποιείται όταν  
πατήσετε τον διακόπτη **4**.

Η ενδεικτική λυχνία  εξαφανίζεται  
από το καντράν για να επιβεβαιώσει  
ότι η λειτουργία δεν είναι πλέον ενερ-  
γή.

## ΠΡΟΣΑΡΜΟΖΟΜΕΝΟΣ ΡΥΘΜΙΣΤΗΣ ΤΑΧΥΤΗΤΑΣ

### Προσωρινή μη διαθεσιμότητα

Το πράσινο ενδεικτικό  εξαφανίζεται για να επιβεβαιώσει ότι η λειτουργία έχει απενεργοποιηθεί αυτόματα.

3

Οι συνθήκες σε ορισμένες γεωγραφικές περιοχές μπορεί να διαταράξουν τη λειτουργία, για παράδειγμα:

- άνυδρες ζώνες, σήραγγες, μεγάλες γέφυρες ή κακά συντηρημένοι δρόμοι χωρίς διαγράμμιση, χωρίς πινακίδες ή με δέντρα σε κοντινή απόσταση,
- σε στρατιωτική ζώνη ή περιοχή αεροδρομίου.

Πρέπει να εξέλθετε από αυτές τις περιοχές για να λειτουργήσει η λειτουργία.

Σε κάθε περίπτωση, εάν το μήνυμα δεν διαγραφεί μετά την επανεκκίνηση του κινητήρα, συμβουλευθείτε ένα επίσημο συνεργείο της μάρκας.



Το σύστημα ελέγχει την επιτάχυνση και την επιβράδυνση του αυτοκινήτου σας, χρησιμοποιώντας το σύστημα κινητήρα και πέδησης. Το σύστημα ενεργοποιεί τα φρένα για να διατηρήσει την καθορισμένη ταχύτητα, το σύστημα εφαρμόζει περιορισμένο φρενάρισμα. Σε περίπτωση απότομης κατάβασης, για παράδειγμα σε ορεινή περιοχή, πρέπει να επιλέξετε μια χαμηλότερη ταχύτητα για να επωφεληθείτε από το φρενάρισμα του κινητήρα. Για να μειωθεί το φορτίο που επιβαρύνει το σύστημα πέδησης και να αποφευχθεί η υπερθέρμανση των φρένων, ο προσαρμοζόμενος ρυθμιστής ταχύτητας μπορεί να διακοπεί προσωρινά και να εμφανιστεί το μήνυμα "Έλεγχος προσαρμοζόμενου ρυθμιστή ταχύτητας". Το μήνυμα εξαφανίζεται όταν η λειτουργία γίνει ξανά διαθέσιμη. Εάν το μήνυμα παραμένει, απευθυνθείτε σε εξουσιοδοτημένο αντιπρόσωπο.

### Προβλήματα στη λειτουργία

Εάν ανιχνευτεί κάποια βλάβη λειτουργίας σε ένα ή περισσότερα εξαρτήματα του συστήματος, η λειτουργία του προσαρμοζόμενου ρυθμιστή ταχύτητας διακόπτεται.

Ανάλογα με τον τύπο της δυσλειτουργίας, εμφανίζεται το μήνυμα στο καντράν:

- "Ελέγξτε εμπρός κάμερα" συνοδευόμενο, ανάλογα με το αυτοκίνητο, από

την προειδοποιητική λυχνία ,

- "Ελέγξτε το όχημα" συνοδευόμενο

από το ενδεικτικό ,

- "Ελέγξτε την κάμερα/ραντάρ",

Απευθυνθείτε σε ένα Επίσημο Συνεργείο της μάρκας

# ΠΡΟΣΑΡΜΟΖΟΜΕΝΟΣ ΡΥΘΜΙΣΤΗΣ ΤΑΧΥΤΗΤΑΣ

Περιορισμοί λειτουργίας του συστήματος

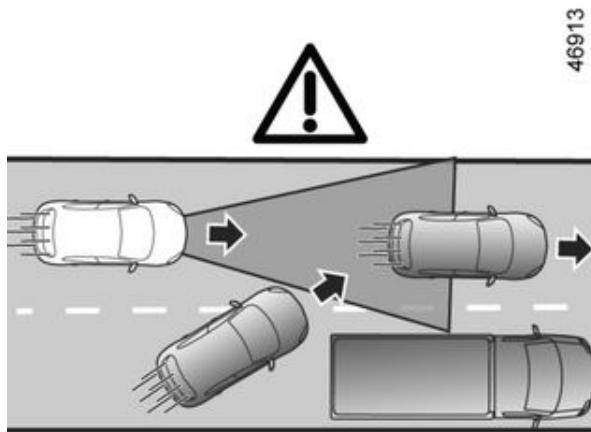

G

## Ανίχνευση αυτοκινήτου

Το σύστημα ανιχνεύει μόνο οχήματα (αυτοκίνητα, φορτηγά, μοτοσυκλέτες) που κινούνται στην ίδια κατεύθυνση με το αυτοκίνητό σας.

Ένα όχημα που εισέρχεται στην ίδια λωρίδα κυκλοφορίας (παράδειγμα G) θα ληφθεί υπόψη από το σύστημα μόνο όταν έχει μετακινηθεί πλήρως στη λωρίδα εντός της ζώνης ανίχνευσης της κάμερας.

**Το σύστημα μπορεί να προκαλέσει απότομη ή καθυστερημένη πέδηση.**

Το σύστημα αδυνατεί να ανιχνεύσει:

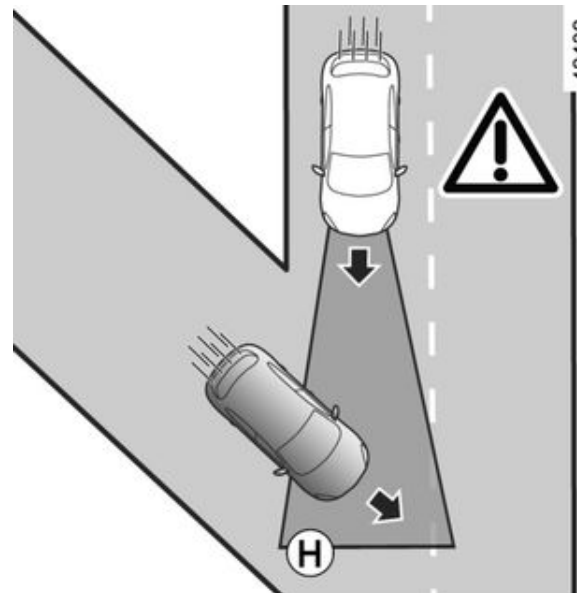

H

- οχήματα που φθάνουν σε διασταυρώσεις: δρόμος επιβράδυνσης (παράδειγμα H),
- αυτοκίνητα που κινούνται στη λάθος πλευρά του δρόμου ή σε οπισθοπορεία προς το μέρος σας.

**i** Ο προσαρμοζόμενος ρυθμιστής ταχύτητας πρέπει να χρησιμοποιείται μόνο σε αυτοκινητόδρομο (ή σε δρόμο πολλαπλών λωρίδων κυκλοφορίας με διαχωριστικό στηθαίο).

Αναγνώρισης κατά τη διάρκεια της στροφής



J

Κατά την είσοδο σε μια γωνία ή στροφή, η κάμερα ενδέχεται να μην μπορεί προσωρινά να ανιχνεύσει το προπορευόμενο όχημα (παράδειγμα J).

**Το σύστημα μπορεί να ενεργοποιήσει την επιτάχυνση.**

Κατά την έξοδο από τη στροφή, η ανίχνευση του προπορευόμενου αυτοκινήτου από το σύστημα ενδέχεται να διακοπεί ή να καθυστερήσει.

**Το σύστημα μπορεί να προκαλέσει απότομη ή καθυστερημένη πέδηση.**

## ΠΡΟΣΑΡΜΟΖΟΜΕΝΟΣ ΡΥΘΜΙΣΤΗΣ ΤΑΧΥΤΗΤΑΣ

Ανίχνευση αυτοκινήτων στις διπλανές λωρίδες

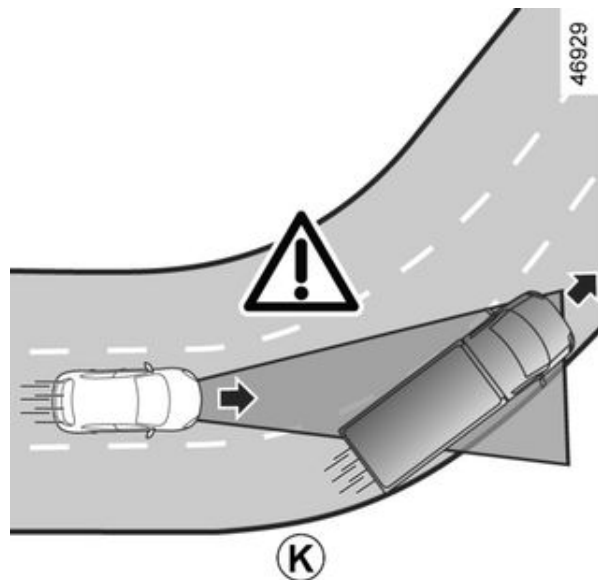

Το σύστημα μπορεί να εντοπίσει αυτοκίνητα που κινούνται σε γειτονικές λωρίδες, όταν:

- οδηγείτε σε στροφή (παράδειγμα **K**),
- οδηγείτε σε δρόμο με στενές λωρίδες κυκλοφορίας,
- η ταχύτητα του αυτοκινήτου στη διπλανή λωρίδα κυκλοφορίας είναι μικρότερη και εάν ένα από τα αυτοκίνητα αυτά βρίσκεται πολύ κοντά στη λωρίδα κυκλοφορίας του άλλου οχήματος.

**Το σύστημα μπορεί να ενεργοποιήσει λανθασμένη επιβράδυνση ή πέδηση.**

Αυτοκίνητα που αποκρύπτονται λόγω του ανάγλυφου του εδάφους

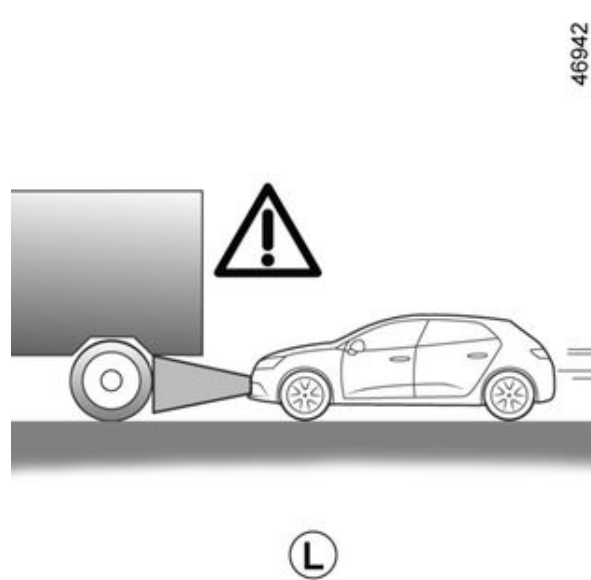

Το σύστημα δεν θα καταγράφει οχήματα που κινούνται σε ανηφόρα ή κατηφόρα όταν κρύβονται από το έδαφος ή όταν βρίσκονται εκτός των ζωνών ανίχνευσης της κάμερας.

**Οχήματα εκτός των ζωνών ανίχνευσης της κάμερας**

**Το σύστημα θα αντιδράσει καθυστερημένα ή καθόλου** αν τα οχήματα που ανιχνεύονται βρίσκονται εκτός της ζώνης ανίχνευσης της κάμερας, ιδίως στις ακόλουθες περιπτώσεις:

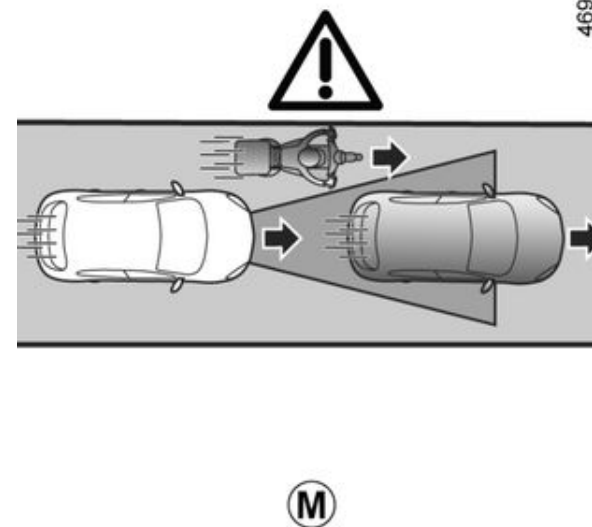

- αυτοκίνητα που μεταφέρουν αντικείμενα μεγάλου μήκους που υπερβαίνουν τη γραμμή,
- αυτοκίνητα που δεν είναι σωστά κεντραρισμένα στη λωρίδα κυκλοφορίας,
- στενά οχήματα που βρίσκονται πολύ κοντά (παράδειγμα **M**).

# ΠΡΟΣΑΡΜΟΖΟΜΕΝΟΣ ΡΥΘΜΙΣΤΗΣ ΤΑΧΥΤΗΤΑΣ

Στατικά και αργά κινούμενα οχήματα

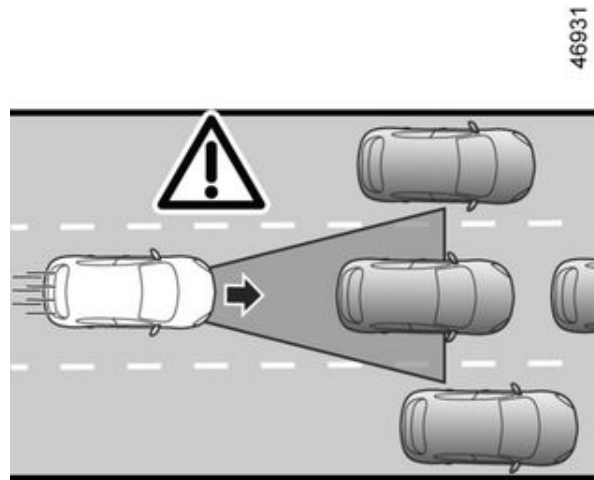

**N**

Όταν η ταχύτητα είναι πάνω από 50 χλμ./ώρα, **το σύστημα δεν μπορεί να ανιχνεύσει:**

- σταθερά οχήματα (παράδειγμα **N**),
- πολύ αργά κινούμενα αυτοκίνητα.

Όταν η ταχύτητα είναι κάτω από 50 χλμ./ώρα, **το σύστημα δεν μπορεί να αντιδράσει ή μπορεί να αντιδράσει πολύ αργά σε:**

- σταθερά οχήματα (παράδειγμα **N**),
- πολύ αργά κινούμενα αυτοκίνητα,

46931

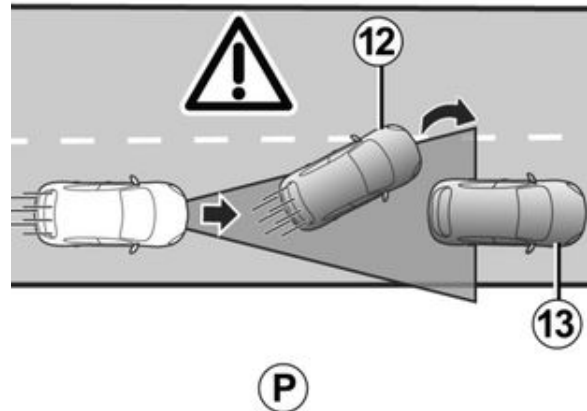

**P**

– προπορευόμενα οχήματα **12** που αλλάζουν λωρίδα ή ανακαλύπτουν ένα αργό ή ακίνητο όχημα **13** (παράδειγμα **P**).



**Να είστε πάντα έτοιμοι να αναλάβετε τον έλεγχο του οχήματός σας όταν συναντάτε ακίνητα ή πολύ αργά κινούμενα οχήματα (παράδειγμα **N**).**

Ο προσαρμοζόμενος ρυθμιστής ταχύτητας δεν ενεργοποιεί την ακινητοποίηση έκτακτης ανάγκης και η δυνατότητα πέδησής του είναι περιορισμένη.

Μη ανίχνευση σταθερών εμποδίων και αντικειμένων μικρού μεγέθους

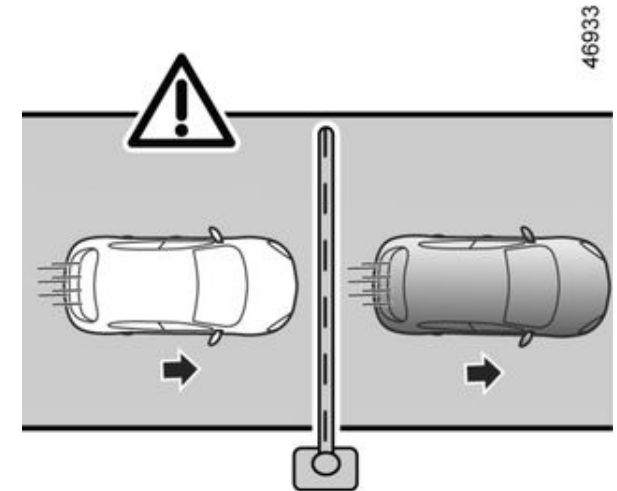

**Q**

**Το σύστημα αδυνατεί να ανιχνεύσει:**

- πεζούς, ποδήλατα, πατίνια, καρότσια για ψώνια, καρότσια κ.λπ,
- ζώα,
- σταθερά εμπόδια (μπάρες διοδίων, τοίχοι κ.λπ.) (παράδειγμα **Q**).

Αυτά δεν λαμβάνονται υπόψη από το σύστημα. Δεν ενεργοποιούν καμία προειδοποίηση ή αντίδραση στο σύστημα.

3

# ΠΡΟΣΑΡΜΟΖΟΜΕΝΟΣ ΡΥΘΜΙΣΤΗΣ ΤΑΧΥΤΗΤΑΣ

## Προσοχή

3



Αυτή η λειτουργία είναι συμπληρωματικό βοήθημα στην οδήγηση. Σε καμία περίπτωση δεν πρέπει να υποκαθιστά την ευθύνη του οδηγού για την τήρηση των ορίων ταχύτητας και τις αποστάσεις ασφαλείας ή την προσοχή.

Ο οδηγός πρέπει να έχει πάντοτε τον έλεγχο του οχήματος.

Ο οδηγός πρέπει πάντα να προσαρμόζει την ταχύτητα στο περιβάλλον και τις συνθήκες οδήγησης, ανεξάρτητα από τις ενδείξεις του συστήματος.

Εκτός από τις γραμμές που οριοθετούν λωρίδες κυκλοφορίας, οι ενδείκτες κυκλοφοριακής κίνησης (σηματοδότες, πινακίδες, διαβάσεις πεζών κ.λπ.) δεν αναγνωρίζονται από το σύστημα. Δεν ενεργοποιούν καμία προειδοποίηση ή αντίδραση από το σύστημα.

Το σύστημα δεν πρέπει σε καμία περίπτωση να θεωρείται ισοδύναμο με έναν ανιχνευτή εμποδίων ή με ένα σύστημα αποφυγής συγκρούσεων.

**Ο προσαρμοζόμενος ρυθμιστής ταχύτητας πρέπει να χρησιμοποιείται μόνο σε αυτοκινητόδρομο (ή σε δρόμο πολλαπλών λωρίδων κυκλοφορίας με διαχωριστικό στηθαίο).**

### **Συντήρηση/επισκευές του συστήματος**

– Σε περίπτωση πρόσκρουσης, η ευθυγράμμιση της κάμερας μπορεί να αλλάξει και, κατά συνέπεια, να επηρεαστεί η λειτουργία της. Απενεργοποιήστε το σύστημα και συμβουλευθείτε μία επίσημη αντιπροσωπεία.

– Οποιαδήποτε εργασία στην περιοχή όπου βρίσκεται η κάμερα (αντικαταστάσεις, επισκευές, τροποποιήσεις στο παρμπρίζ, βαφή κ.λπ.) πρέπει να εκτελείται από εξειδικευμένο επαγγελματία.

Μόνο οι επίσημες αντιπροσωπείες είναι εξουσιοδοτημένες να επεμβαίνουν στο σύστημα.

### **Απενεργοποίηση της λειτουργίας**

Πρέπει να απενεργοποιήσετε τη λειτουργία, εάν:

- το αυτοκίνητο κινείται σε δρόμο με πολλές στροφές,
- το αυτοκίνητο είναι ρυμουλκούμενο (βλάβη),
- το αυτοκίνητο φέρει ρυμούλκα ή τροχόσπιτο,
- το αυτοκίνητο φτάσει σε σημείο διοδίων, χώρο οδικών έργων ή σε στενή λωρίδα κυκλοφορίας,
- το αυτοκίνητο κινείται προς τα πάνω ή προς τα κάτω σε πολύ απότομη κατωφέρεια,
- η ορατότητα δεν είναι καλή (λαμπρός ήλιος, ομίχλη, κ.λπ.).
- το αυτοκίνητο κινείται σε ολισθηρό οδόστρωμα (βροχή, χιόνι, χαλίκια, κ.λπ.).

## ΠΡΟΣΑΡΜΟΖΟΜΕΝΟΣ ΡΥΘΜΙΣΤΗΣ ΤΑΧΥΤΗΤΑΣ

- οι καιρικές συνθήκες είναι κακές (βροχή, χιόνι, πλευρικός άνεμος, κ.λπ.).
- η περιοχή της κάμερας έχει υποστεί ζημιά (π.χ. στο εσωτερικό ή στο εξωτερικό του παρμπρίζ),
- το παρμπρίζ είναι ραγισμένο ή παραμορφωμένο.

**Σε περίπτωση όπου το σύστημα δεν συμπεριφέρεται κανονικά, απενεργοποιήστε το και επικοινωνήστε με έναν εξουσιοδοτημένο αντιπρόσωπο.**



### Περιπτώσεις παρεμβολής του συστήματος

Ορισμένες συνθήκες ενδέχεται να διαταράξουν ή να καταστρέψουν τη λειτουργία του συστήματος, όπως:

- παρμπρίζ χωρίς ορατότητα (λάσπη, πάγος, χιόνι, συμπύκνωση υδρατμών, κ.λπ.),
- δυσμενείς καιρικές συνθήκες (χιόνι, έντονη βροχή, χαλάζι, πάγος, κλπ.),
- κακή ορατότητα (νύχτα, ομίχλη κ.λπ.),
- κακή αντίθεση μεταξύ του προπορευόμενου αυτοκινήτου και της γύρω περιοχής (π.χ. λευκό αυτοκίνητο σε χιονισμένη περιοχή κ.λπ.),
- θάμβωση (εκτυφλωτικός ήλιος, φώτα αυτοκινήτων που κινούνται στο αντίθετο ρεύμα κυκλοφορίας, κ.λπ.),
- ο δρόμος είναι στενός, με πολλές στροφές ή ελικοειδής (απότομες στροφές, κ.λπ.),
- πιο αργό αυτοκίνητο με σημαντική διαφορά στην ταχύτητα,
- πατάκια που δεν είναι προσαρμοσμένα στο αυτοκίνητο. Στην πλευρά του οδηγού, να χρησιμοποιείτε υποχρεωτικά τα πατάκια που είναι προσαρμοσμένα στο όχημα, στερεώνοντας τα στα ήδη εγκατεστημένα εξαρτήματα και να ελέγχετε τακτικά τη στερέωσή τους. Μην τοποθετείτε από πάνω διάφορα πατάκια. **Κίνδυνος μαγκώματος των πεντάλ.**

**Σε αυτές τις περιπτώσεις, το σύστημα μπορεί να παρέμβει λανθασμένα.**

### Κίνδυνος ανεπιθύμητου φρεναρίσματος ή επιτάχυνσης.

Πολλές απρόβλεπτες περιπτώσεις μπορούν να επηρεάσουν τη λειτουργία του συστήματος. Ορισμένα αντικείμενα ή οχήματα που εμφανίζονται στη ζώνη ανίχνευσης της κάμερας ενδέχεται να ερμηνευθούν εσφαλμένα από το σύστημα, οδηγώντας ενδεχομένως σε ακατάλληλη επιτάχυνση ή πέδηση.

**Πρέπει να είστε πάντοτε προσεκτικοί για απροσδόκητα συμβάντα που μπορεί να προκύψουν κατά την οδήγηση.**

**Διατηρείτε πάντα τον έλεγχο του αυτοκινήτου σας, κρατώντας τα πόδια σας κοντά στα πεντάλ, ώστε να είστε έτοιμοι να δράσετε σε κάθε περίπτωση.**

## ΛΕΙΤΟΥΡΓΙΑ "ΠΕΡΙΟΡΙΣΤΗ ΤΑΧΥΤΗΤΑΣ"

3



Σε εξαιρετικές περιπτώσεις (παράδειγμα: έδαφος με απότομη κλίση...), μπορείτε να υπερβείτε ελαφρώς την ταχύτητα του συστήματος υπέρβασης ταχύτητας, γιατί το σύστημα δεν επεμβαίνει στο σύστημα πέδησης.



Η λειτουργία δεν αντικαθιστά τον οδηγό Συνεπώς, δεν μπορεί σε καμία περίπτωση να αντικαταστήσει την τήρηση των ορίων ταχύτητας, την προσοχή ή την υπευθυνότητα του οδηγού

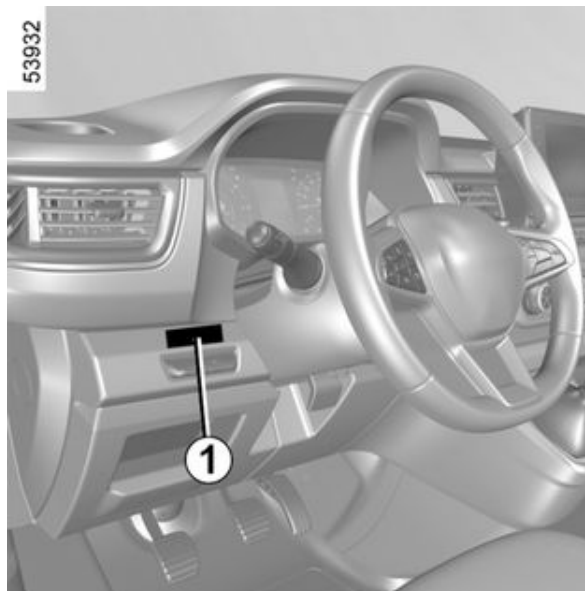

Η ταχύτητα του αυτοκινήτου μπορεί να περιοριστεί μόνιμα σε μια ταχύτητα κόφτη, ανάλογα με το αυτοκίνητο ή την τοπική νομοθεσία.

Συμβουλευθείτε ένα Επίσημο Συνεργείο της μάρκας, για να τροποποιήσετε την τιμή ή να ενεργοποιήσετε/απενεργοποιήσετε τη λειτουργία.

Στην περίπτωση ενός υποχρεωτικού κόφτη (ανάλογα με το αυτοκίνητο), η λειτουργία αυτή δεν μπορεί να απενεργοποιηθεί.

Η ετικέτα **1** που είναι στερεωμένη στο ταμπλό σας υπενθυμίζει την υπέρβαση ταχύτητας.

**Ειδική περίπτωση:** εάν το αυτοκίνητό σας είναι εξοπλισμένο με Ρυθμιστή ταχύτητας-Περιοριστή ταχύτητας, πατώ-

ντας σταθερά το πεντάλ γκαζιού προς τα κάτω (πέρα από το σημείο αντίστασης) δεν θα ξεπεράσετε το όριο υπερβολικής ταχύτητας → **284**.

## ΣΥΣΤΗΜΑΤΑ ΒΟΗΘΕΙΑΣ ΣΤΟ ΠΑΡΚΑΡΙΣΜΑ

### Έλεγχος απόστασης στάθμευσης

56596

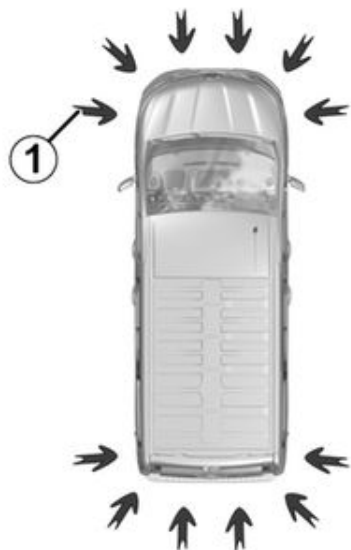

Αισθητήρες υπερήχων, που υποδεικνύονται από τα βέλη **1**, τοποθετούνται στους προφυλακτήρες για την ανίχνευση εμποδίων κοντά στο όχημα.

Η λειτουργία ειδοποιεί τον οδηγό μέσω ηχητικών σημάτων και μιας οθόνης που αντιπροσωπεύει την περιοχή όπου εντοπίστηκε το εμπόδιο.

Ανάλογα με τον εξοπλισμό, το σύστημα ανιχνεύει εμπόδια εμπρός, πίσω και στα πλαϊνά του αυτοκινήτου.

Το σύστημα βοήθειας στο παρκάρισμα ενεργοποιείται μόνο όταν το αυτοκίνητο

κινείται με ταχύτητα χαμηλότερη από 10 χλμ./ώρα περίπου.

Η λειτουργία δεν λαμβάνει υπόψη συστήματα ρυμούλκησης ή μεταφοράς τα οποία δεν αναγνωρίζονται από το σύστημα.



Αυτή η λειτουργία είναι συμπληρωματικό βοήθημα στην οδήγηση.

Σε καμία περίπτωση δεν μπορεί να αντικαταστήσει την προσοχή ή την υπευθυνότητα του οδηγού στη διάρκεια ελιγμών με την όπισθεν.

Ο οδηγός θα πρέπει να είναι πάντα προετοιμασμένος για αναπάντεχα συμβάντα κατά την οδήγηση: θα πρέπει να διασφαλίζεται πάντα ότι δεν υπάρχουν μικρά, στενά κινούμενα εμπόδια (όπως παιδί, ζώο, καροτσάκι, ποδήλατο, πέτρα, κολωνάκι, κ.λπ.) στα τυφλά σημεία, κατά την εκτέλεση ελιγμών.



Σε περίπτωση χτυπήματος στο κάτω μέρος του αυτοκινήτου, ενώ αυτό πραγματοποιεί ελιγμούς

(παράδειγμα: επαφή με κολωνάκι, πολύ ψηλό πεζοδρόμιο ή άλλο στοιχείο του δρόμου), ενδέχεται να προκληθεί ζημιά στο αυτοκίνητο (παράδειγμα: παραμόρφωση άξονα).

Για να αποφύγετε οποιονδήποτε κίνδυνο ατυχήματος, ζητήστε έλεγχο του αυτοκινήτου από ένα Επίσημο Συνεργείο της μάρκας.

### Θέση των αισθητήρων υπερήχων **1**

Βεβαιωθείτε ότι η περιοχή γύρω από τους αισθητήρες υπερήχων που υποδεικνύονται από τα βέλη **1** δεν καλύπτεται (από ακαθαρσίες, λάσπη, χιόνι, κακή τοποθέτηση πινακίδας κυκλοφορίας), δεν παρουσιάζει ίχνη σύγκρουσης ή τροποποίησης (συμπεριλαμβανομένης της βαφής) και δεν παρεμποδίζεται από κάποιο παρελκόμενο τοποθετημένο στο πίσω μέρος ή/και ανάλογα με το αυτοκίνητο στο εμπρός μέρος ή τα πλαϊνά του αυτοκινήτου σας.

## ΣΥΣΤΗΜΑΤΑ ΒΟΗΘΕΙΑΣ ΣΤΟ ΠΑΡΚΑΡΙΣΜΑ

### Λειτουργία

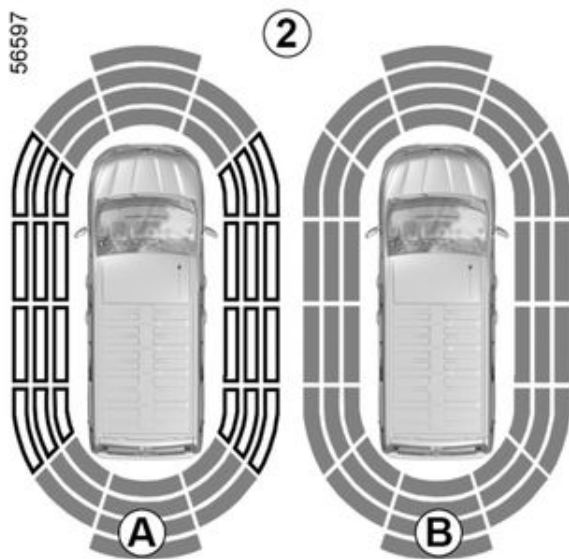

Στην οθόνη **2** εμφανίζεται το περιβάλλον του οχήματος, συνοδευόμενο από ηχητικά σήματα.

Ανάλογα με τον εξοπλισμό, μπορεί να χρειαστεί να διανύσετε λίγα μέτρα πριν ενεργοποιηθεί η πλευρική ανίχνευση.

Όταν όλες οι ζώνες βρίσκονται σε γκρι φόντο, ελέγχεται κάθε πλευρά του αυτοκινήτου:

- οθόνη **A**: ανάλυση του περιβάλλοντος χώρου του οχήματος σε εξέλιξη,
- οθόνη **B**: ανάλυση του περιβάλλοντος χώρου του οχήματος ολοκληρωμένη.

### Ανίχνευση εμπόδιου



Το σύστημα είναι σε θέση να ανιχνεύει τα περισσότερα αντικείμενα που βρίσκονται κοντά στο πίσω μέρος και, ανάλογα με τον εξοπλισμό, κοντά στο μπροστινό μέρος και τις πλευρές του οχήματος.

Η συχνότητα του ηχητικού σήματος θα αυξάνεται καθώς το όχημα πλησιάζει σε εμπόδιο, έως ότου γίνει ένα σταθερό ηχητικό σήμα σε απόσταση περίπου 20 cm για ένα εμπόδιο που ανιχνεύεται στα πλάγια και περίπου 30 cm για ένα εμπόδιο που ανιχνεύεται μπροστά ή πίσω.

Εμφανίζεται η περιοχή όπου εντοπίστηκε το εμπόδιο (οθόνη **C**). Ανάλογα με το όχημα, η περιοχή εμφανίζεται με

πράσινο, πορτοκαλί (ή κίτρινο ανάλογα με το όχημα) ή κόκκινο χρώμα, ανάλογα με την εγγύτητα του αντικειμένου που εντοπίστηκε.

**i** Σε περίπτωση αλλαγής της πορείας κατά τη διάρκεια ενός ελιγμού, ο κίνδυνος σύγκρουσης με κάποιο εμπόδιο μπορεί να επισημανθεί καθυστερημένα.

### Ειδική περίπτωση εμποδίων που εντοπίζονται στο πλάι

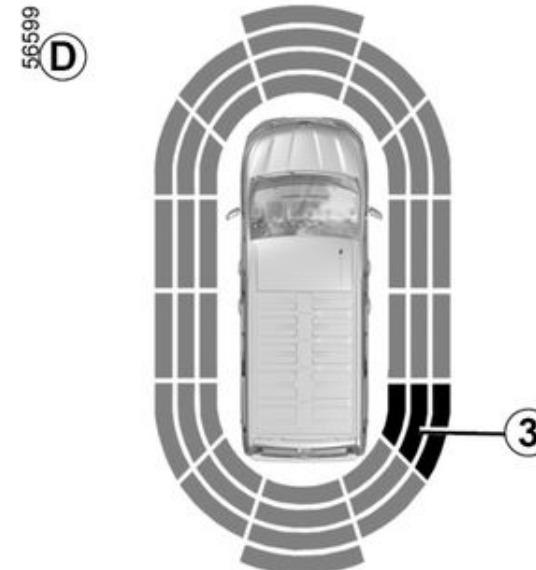

Ανάλογα με τον προσανατολισμό των τροχών, το σύστημα προσδιορίζει την

## ΣΥΣΤΗΜΑΤΑ ΒΟΗΘΕΙΑΣ ΣΤΟ ΠΑΡΚΑΡΙΣΜΑ

πορεία του αυτοκινήτου και ενημερώνει τον οδηγό σχετικά με το εάν υπάρχει ή όχι κίνδυνος σύγκρουσης με κάποιο εμπόδιο **3** που βρίσκεται στο πλάι του αυτοκινήτου.

Όταν ανιχνευτεί κάποιο εμπόδιο στο πλάι:

- εάν υπάρχει κίνδυνος σύγκρουσης, εκπέμπονται ηχητικά σήματα με αυξανόμενη συχνότητα όσο πλησιάζει το εμπόδιο μέχρι να γίνουν συνεχή. Εμφανίζεται η περιοχή στην οποία ανιχνεύθηκε το εμπόδιο **3** (οθόνη **D**),
- εάν δεν υπάρχει κανένας κίνδυνος σύγκρουσης, δεν εκπέμπεται κανένα ηχητικό σήμα όσο πλησιάζει το εμπόδιο. Ανάλογα με το όχημα, η περιοχή όπου εντοπίστηκε το εμπόδιο **3** εμφανίζεται με γραμμοσκίαση.



Σε περίπτωση αλλαγής της πορείας κατά τη διάρκεια ενός ελιγμού, ο κίνδυνος σύγκρουσης με κάποιο εμπόδιο μπορεί να επισημανθεί καθυστερημένα.

### Ενεργοποίηση/απενεργοποίηση

#### Ενεργοποίηση/απενεργοποίηση από την οθόνη πολυμέσων

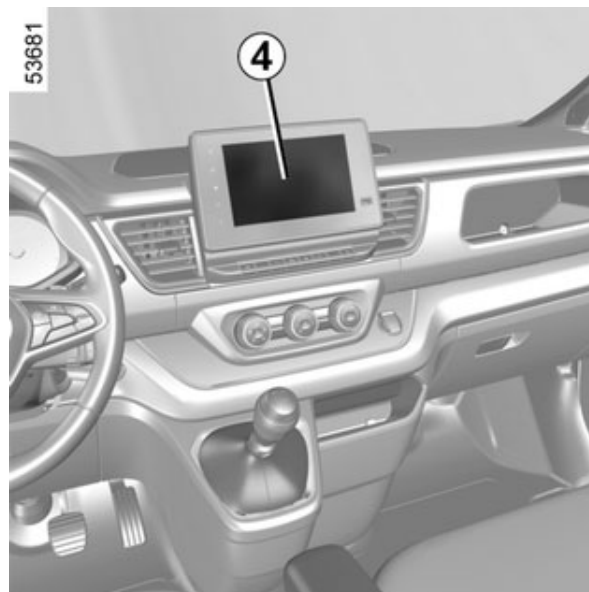

Από τον κόσμο "Όχημα" στην οθόνη πολυμέσων **4**, πατήστε το μενού "Βοηθήματα στάθμευσης".

Ενεργοποιήστε ή απενεργοποιήστε τις περιοχές που καλύπτονται από τους ανιχνευτές υπερήχων.

Για περισσότερες πληροφορίες, ανατρέξτε στις οδηγίες χρήσης πολυμέσων.

**Σημείωση:** ανάλογα με το αυτοκίνητο, η "πίσω" ζώνη ανίχνευσης δεν μπορεί να απενεργοποιηθεί.

### Ενεργοποίηση/απενεργοποίηση του συστήματος από τον υπολογιστή ταξιδιού

(ανάλογα με το μοντέλο του αυτοκινήτου)

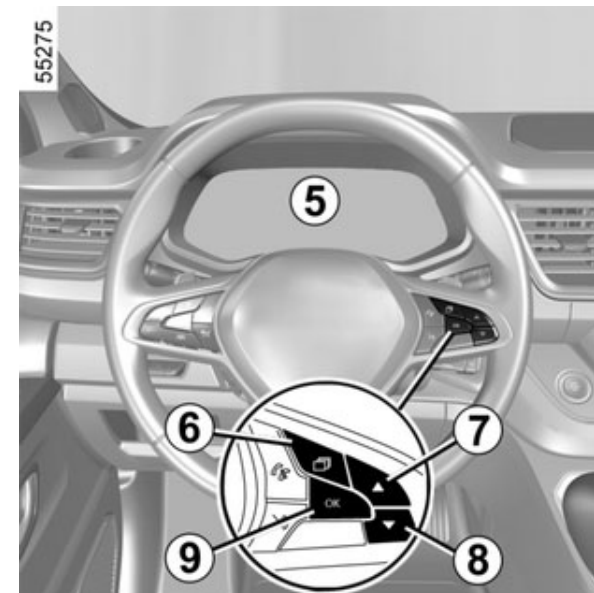

– **Με το αυτοκίνητο σε στάση**, πατήστε τον διακόπτη **6** όσες φορές απαιτείται για να φτάσετε στην καρτέλα

λα  ή, ανάλογα με το αυτοκίνητο,

στην καρτέλα ,

ή

– πατήστε τον διακόπτη **6** και πατήστε επανειλημμένα το χειριστήριο **7** ή **8**

για να φτάσετε στην καρτέλα ,

3

## ΣΥΣΤΗΜΑΤΑ ΒΟΗΘΕΙΑΣ ΣΤΟ ΠΑΡΚΑΡΙΣΜΑ

3

- ανάλογα με το αυτοκίνητο, πατήστε τον διακόπτη **9** ΟΚ,
- πατήστε επανειλημμένα το χειριστήριο **7** ή **8** για να φτάσετε στο μενού , κατόπιν πατήστε τον διακόπτη **9** ΟΚ,
- πατήστε επανειλημμένα το χειριστήριο **7** ή **8** για να φτάσετε στο μενού "ΥΠΟΒ. ΟΔΗΓΗΣΗΣ", κατόπιν πατήστε τον διακόπτη **9** ΟΚ,
- πατήστε επανειλημμένα το χειριστήριο **7** ή **8** για να φτάσετε στο μενού "Στάθμευση", κατόπιν πατήστε τον διακόπτη **9** ΟΚ,
- πατήστε τον διακόπτη **9** ΟΚ ξανά για να ενεργοποιήσετε ή να απενεργοποιήσετε τη λειτουργία:

- λειτουργία ενεργοποιημένη
- λειτουργία απενεργοποιημένη

**Σημείωση:** ανάλογα με το αυτοκίνητο, η πίσω ζώνη ανίχνευσης δεν μπορεί να απενεργοποιηθεί.

### Αυτόματη απενεργοποίηση της βοήθειας στο παρκάρισμα

Το σύστημα απενεργοποιείται:

- όταν η ταχύτητα του αυτοκινήτου υπερβεί τα 10 χλμ./ώρα περίπου,
- ανάλογα με το αυτοκίνητο, όταν το αυτοκίνητο είναι σταματημένο για πε-

- ρισσότερα από περίπου πέντε δευτερόλεπτα περίπου και ανιχνευτεί κάποιο εμπόδιο (όπως για παράδειγμα έναμποτιλιάρισμα, κ.λπ.),
- όταν βρίσκεστε σε θέση **N** ή **P**,
- όταν εντοπίζεται σφάλμα λειτουργίας.

**Σημείωση:** ανάλογα με το όχημα, εάν το όχημα διαθέτει σύστημα ρυμούλκησης που αναγνωρίζεται από το σύστημα, απενεργοποιείται μόνο η οπίσθια λειτουργία βοήθειας στο παρκάρισμα.

### Ρύθμιση



Για λόγους ασφαλείας, κάνετε αυτούς τους χειρισμούς με το όχημα σταματημένο.



Σε κάθε εκκίνηση, το αυτοκίνητο επανέρχεται στη λειτουργία που ήταν ενεργή την τελευταία φορά που διακόπηκε η λειτουργία του κινητήρα.

### Προσαρμογή ρυθμίσεων από την οθόνη πολυμέσων **4**

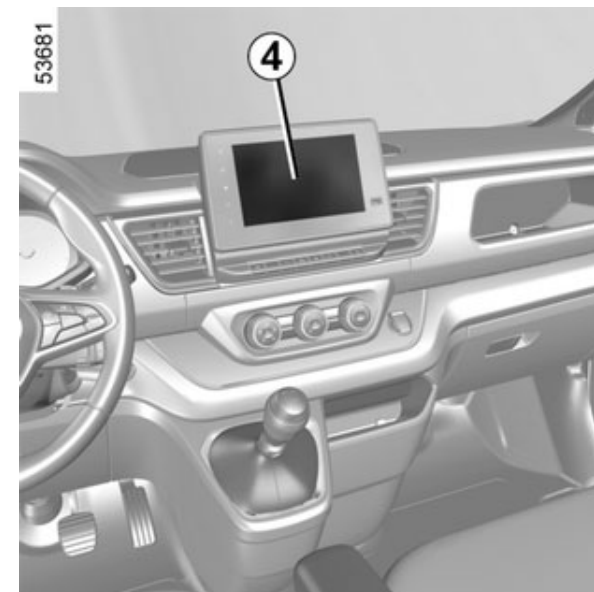

Όχημα ακινητοποιημένο, από τον κόσμο "Όχημα" στην οθόνη πολυμέσων **4**, πατήστε το μενού "Βοηθήματα στάθμευσης".

Για περαιτέρω πληροφορίες, ανατρέξτε στις οδηγίες χρήσης πολυμέσων.



### Προσαρμογή ρυθμίσεων από τον υπολογιστή ταξιδιού **5**

(ανάλογα με το μοντέλο του αυτοκινήτου)

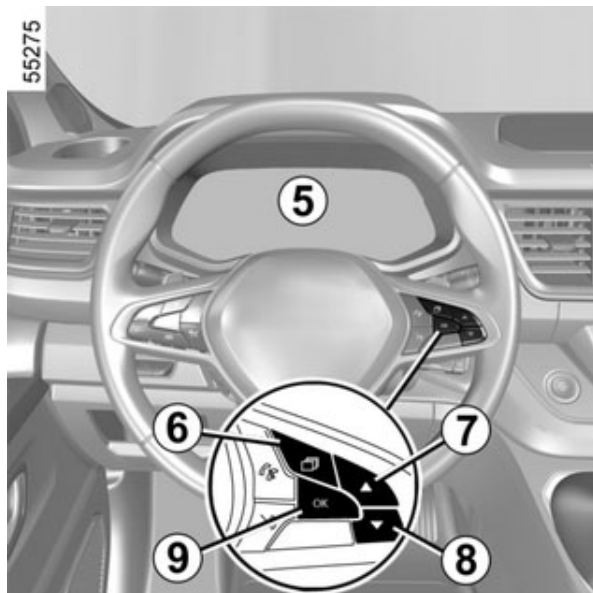
## ΣΥΣΤΗΜΑΤΑ ΒΟΗΘΕΙΑΣ ΣΤΟ ΠΑΡΚΑΡΙΣΜΑ



– Με το αυτοκίνητο σε στάση, πατήστε τον διακόπτη **6** όσες φορές απαιτείται για να φτάσετε στην καρτέ-

λα  ή, ανάλογα με το αυτοκίνητο, στην καρτέλα ,

ή  
– ανάλογα με το αυτοκίνητο, πατήστε τον διακόπτη **6** και πατήστε επανειλημμένα το χειριστήριο **7** ή **8** για να

φτάσετε στο μενού . Πιέστε τον διακόπτη **9** OK,

– πατήστε επανειλημμένα το χειριστήριο **7** ή **8** για να φτάσετε στο μενού "

 ή, ανάλογα με το αυτοκίνητο, το

μενού "". Πιέστε τον διακόπτη **9** OK,

– επανειλημμένα πατήστε το χειριστήριο **7** ή **8** για να φτάσετε στο μενού "ΥΠΟΒ. ΟΔΗΓΗΣΗΣ", Πιέστε τον διακόπτη **9** OK.

– πατήστε επανειλημμένα το χειριστήριο **7** ή **8** μέχρι να φτάσετε στο μενού "Στάθμευση". Πιέστε τον διακόπτη **9** OK.

### Απενεργοποίηση του ήχου του συστήματος

(ανάλογα με το μοντέλο του αυτοκινήτου)

Ενεργοποιήστε ή απενεργοποιήστε τους ήχους της βοήθειας στο παρκάρισμα.

**Σημείωση:** εάν κάνετε σίγαση του ήχου, όταν πλησιάζετε ένα εμπόδιο θα ειδοποιηθείτε μόνο από την οθόνη.

### Ένταση του ήχου της βοήθειας στο παρκάρισμα

Ρυθμίστε την ένταση ήχου της βοήθειας στάθμευσης χρησιμοποιώντας τη μπάρα έντασης.



Σε κάθε εκκίνηση, το αυτοκίνητο επανέρχεται στη λειτουργία που ήταν ενεργή την τελευταία φορά που διακόπηκε η λειτουργία του κινητήρα.

3

### Εξαιρετικές περιπτώσεις

Μπορείτε να απενεργοποιήσετε χειροκίνητα τις ηχητικές ειδοποιήσεις ή, ανάλογα με το αυτοκίνητο, τη συγκεκριμένη ζώνη ανίχνευσης:

– οποιοσδήποτε εξοπλισμός ρυμούλκησης, μεταφοράς ή ρυμουλκούμενου που δεν αναγνωρίζεται από το σύστημα βρίσκεται μπροστά από τους αισθητήρες υπερήχων,  
– οι αισθητήρες υπερήχων είναι κατεστραμμένοι.

**Σημείωση: ακόμη και αν ο ήχος είναι σε σίγαση,** οι ενδείξεις θα συνεχίσουν να σας προειδοποιούν.

### Σφάλματα λειτουργίας

Όταν το σύστημα ανιχνεύσει σφάλμα λειτουργίας:

– είτε ακούγεται ένα ηχητικό σήμα για περίπου τρία δευτερόλεπτα όταν ενεργοποιείται η όπισθεν, συνοδευόμενο από την εμφάνιση του μηνύματος "Ελέγξτε αισθητ. παρκαρίσματος" στο καντράν,

## ΣΥΣΤΗΜΑΤΑ ΒΟΗΘΕΙΑΣ ΣΤΟ ΠΑΡΚΑΡΙΣΜΑ

– ή το σύστημα δεν παράγει ήχο (εκτός εάν απενεργοποιηθεί σκόπιμα) ή δεν υπάρχει οθόνη όταν έχει επιλεχθεί η όπισθεν.

Βεβαιωθείτε ότι οι υπερηχητικοί αισθητήρες σας είναι καθαροί. Εάν η βλάβη επιμένει, συμβουλευτείτε έναν εγκεκριμένο αντιπρόσωπο.

3



Όταν το αυτοκίνητο κινείται με ταχύτητα κάτω από 10 χλμ./ώρα περίπου, ορισμένοι θόρυβοι (μοτοσυκλέτες, φορτηγά, κομπρεσέρ κ.λπ.) ενδέχεται να προκαλέσουν ενεργοποίηση των ηχητικών προειδοποιήσεων του συστήματος βοήθειας στο παρκάρισμα.

## Συστάσεις

### Συντήρηση/επισκευές του συστήματος

- Σε περίπτωση σύγκρουσης, ενδέχεται να μεταβληθεί η ευθυγράμμιση των αισθητήρων υπερήχων και, κατά συνέπεια, να επηρεαστεί η λειτουργία τους. Απενεργοποιήστε τη λειτουργία και συμβουλευθείτε μία επίσημη αντιπροσωπεία.
- Οποιαδήποτε εργασία στην περιοχή όπου βρίσκονται οι αισθητήρες υπερήχων (επισκευές, αντικαταστάσεις κ.λπ.) πρέπει να εκτελείται από ειδικευμένο επαγγελματία.

Μόνο οι επίσημες αντιπροσωπείες είναι εξουσιοδοτημένες να επεμβαίνουν στο σύστημα.

### Περιπτώσεις παρεμβολής του συστήματος

Ορισμένες συνθήκες ενδέχεται να διαταράξουν ή να καταστρέψουν τη λειτουργία του συστήματος, όπως:

- δυσμενείς καιρικές συνθήκες (βροχή, χιόνι, χαλάζι, πάγος, κ.λπ.),
- ορισμένους τύπους θορύβου (μοτοσικλέτα, φορτηγό, κομπρεσέρ κ.λπ.),
- τοποθέτηση μη συμβατής μπίλιας ή γάντζου κοτσαδόρου.

### Κίνδυνος εσφαλμένων συναγερμών ή απουσίας προειδοποιήσεων

Εάν το σύστημα δεν συμπεριφέρεται κανονικά, επικοινωνήστε με μία επίσημη αντιπροσωπεία.

### Περιορισμοί λειτουργίας του συστήματος

- Οι ζώνες εντοπισμού υπερήχων θα πρέπει να διατηρούνται καθαρές και χωρίς καμία τροποποίηση, ώστε να διασφαλιστεί η σωστή λειτουργία του συστήματος.
- Μικρά αντικείμενα που κινούνται κοντά στο αυτοκίνητο (μοτοσικλέτες, ποδήλατα, πεζοί κ.λπ.) ενδέχεται να μην αναγνωρίζονται από το σύστημα.
- Το σύστημα ενδέχεται να μην ανιχνεύει εμπόδια που είναι πολύ κοντά στο όχημα.
- Το σύστημα ενδέχεται να μην παρέχει προειδοποίηση όταν τα άλλα οχήματα ή εμπόδια κινούνται με σημαντικά διαφορετική ταχύτητα.
- Κατά τη διάρκεια μιας αλλαγής στην πορεία κατά τη διάρκεια ενός ελιγμού, το σύστημα μπορεί να αναφέρει εμπόδια με καθυστέρηση.

## ΣΥΣΤΗΜΑΤΑ ΒΟΗΘΕΙΑΣ ΣΤΟ ΠΑΡΚΑΡΙΣΜΑ

### Κάμερα οπισθοπορείας

3



Αυτή η λειτουργία αποτελεί συμπληρωματική βοήθεια. Συνεπώς, δεν μπορεί, σε καμία περίπτωση, να υποκαταστήσει την προσοχή και την υπευθυνότητα που θα πρέπει να επιδεικνύει ο οδηγός.

Ο οδηγός θα πρέπει να είναι πάντα προετοιμασμένος για αναπάντεχα συμβάντα κατά την οδήγηση: θα πρέπει να διασφαλίζεται πάντα ότι δεν υπάρχουν μικρά, στενά κινούμενα εμπόδια (όπως παιδί, ζώο, καροτσάκι, ποδήλατο, πέτρα, κολωνάκι, κ.λπ.) στα τυφλά σημεία, κατά την εκτέλεση ελιγμών.

### Λειτουργία

36620

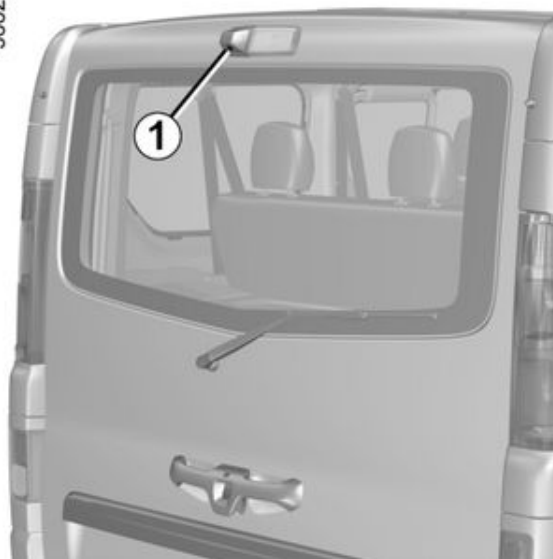

Κατά την αλλαγή της ταχύτητας όπισθεν, η κάμερα **1** που βρίσκεται στην πίσω πόρτα ή, ανάλογα με το όχημα, στην πίσω αρθρωτή πόρτα, μεταδίδει την εικόνα της περιοχής πίσω από το όχημα στον καθρέφτη **2** ή, ανάλογα με το όχημα, στην οθόνη πολυμέσων **3** συνοδευόμενη από δύο κινούμενες ή σταθερές κατευθυντήριες γραμμές **4** και **5**.



**Σημείωση:** φροντίστε ώστε η κάμερα όπισθεν να μην καλύπτεται (ακαθαρσίες, λάσπη, χιόνι, συμπύκνωση, κ.λπ.).

### Ρυθμίσεις

(ανάλογα με το μοντέλο του αυτοκινήτου)

## ΣΥΣΤΗΜΑΤΑ ΒΟΗΘΕΙΑΣ ΣΤΟ ΠΑΡΚΑΡΙΣΜΑ

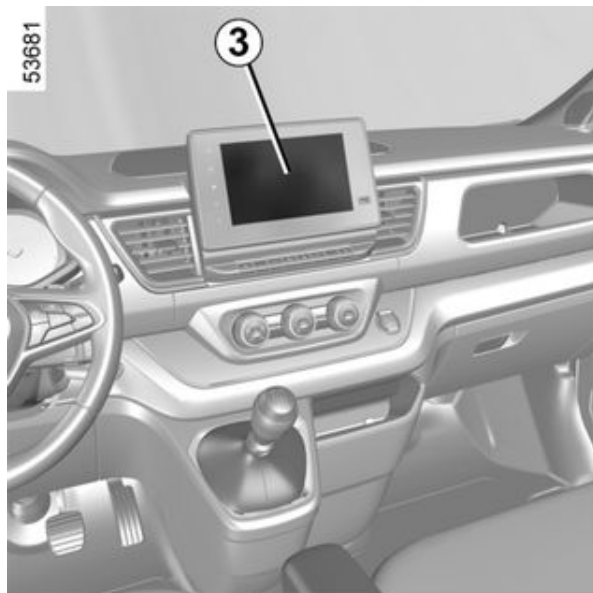

Με τον κινητήρα σε λειτουργία, από την οθόνη πολυμέσων **3** μπορείτε να προσθέσετε ή να αφαιρέσετε τις κατευθυντήριες γραμμές και να προσαρμόσετε τις ρυθμίσεις της εικόνας της κάμερας (φωτεινότητα, αντίθεση κ.λπ.). Για περαιτέρω πληροφορίες, ανατρέξτε στις οδηγίες χρήσης πολυμέσων.

### Μετακίνηση της γραμμής οδηγού **4**

(ανάλογα με το μοντέλο του αυτοκινήτου)

Εμφανίζεται με μπλε χρώμα στην οθόνη πολυμέσων **3**. Δείχνει την πορεία του αυτοκινήτου σε συνάρτηση με τη θέση του τιμονιού

### Σταθερή κατευθυντήρια γραμμή **5**

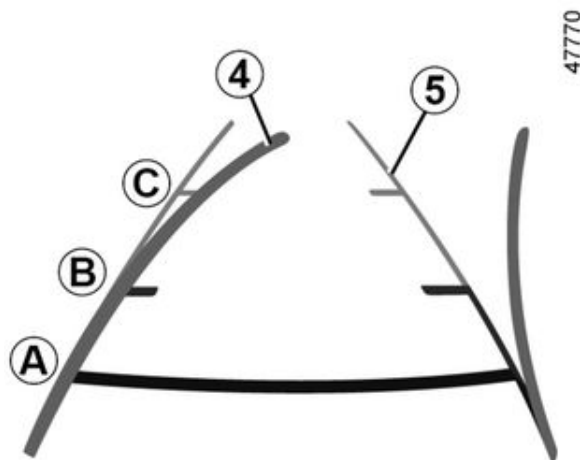

Ο σταθερός μετρητής περιλαμβάνει τους έγχρωμους δείκτες αναφοράς **A**, **B** και **C** που υποδεικνύουν την απόσταση πίσω από το όχημα:

- **A** (κόκκινο) σε περίπου 30 εκατοστά από το αυτοκίνητο,
- **B** (κίτρινο) σε περίπου 70 εκατοστά από το αυτοκίνητο,
- **C** (πράσινο) σε περίπου 150 εκατοστά από το όχημα.

Αυτός ο οδηγός παραμένει σταθερός και δείχνει την πορεία του αυτοκινήτου εάν οι τροχοί είναι στην ίδια ευθεία με το αυτοκίνητο.

Σε πρώτη φάση χρησιμοποιείτε αυτό το σύστημα με έναν ή περισσότερους οδηγούς (κινητός για την πορεία, στα-

θερός για την απόσταση). Όταν φτάσετε στην κόκκινη περιοχή, χρησιμοποιήστε την εικόνα του προφυλακτήρα για να σταματήσετε στο ακριβές σημείο.

### Προβλήματα στη λειτουργία

Όταν είναι ενεργοποιημένη η όπισθεν, εάν το σύστημα εντοπίσει σφάλμα λειτουργίας, εμφανίζεται προσωρινά μια μαύρη οθόνη στην οθόνη πολυμέσων **3**.

Αυτό μπορεί να οφείλεται σε βλάβη που επηρεάζει τη λειτουργία της κάμερας ή της οθόνης (καθαριότητα, σταθερή εικόνα, καθυστέρηση επικοινωνίας κ.λπ.).

Εάν η προσωρινή εμφάνιση της μαύρης οθόνης παραμένει, συμβουλευτείτε έναν εγκεκριμένο αντιπρόσωπο.

## ΣΥΣΤΗΜΑΤΑ ΒΟΗΘΕΙΑΣ ΣΤΟ ΠΑΡΚΑΡΙΣΜΑ

3

**i** Η εικόνα στην οθόνη είναι αντεστραμμένη.

Τα πλαίσια είναι μια αναπαράσταση που προβάλλεται σε επίπεδη επιφάνεια. Οι πληροφορίες αυτές δεν πρέπει να λαμβάνονται υπόψη όταν προβάλλονται επάνω σε κατακόρυφο αντικείμενο ή σε αντικείμενο στο έδαφος.

Τα αντικείμενα που εμφανίζονται στο άκρο της οθόνης ενδέχεται να είναι παραμορφωμένα.

Σε περίπτωση πολύ έντονης φωτεινότητας (χιόνι, αυτοκίνητο στον ήλιο κ.λπ.), η εικόνα της κάμερας ενδέχεται να διαταραχθεί.

Εάν οι πίσω πόρτες είναι ανοιχτές ή κλειστές εσφαλμένα, εμφανίζεται το μήνυμα "Ανοιχτή πόρτα χώρου αποσκευών" και, ανάλογα με το όχημα, η οθόνη της κάμερας εξαφανίζεται.

**Διαφορά μεταξύ απόστασης υπολογισμού και πραγματικής απόστασης**

**Οπισθοπορεία σε ανωφέρεια με μεγάλη κλίση**

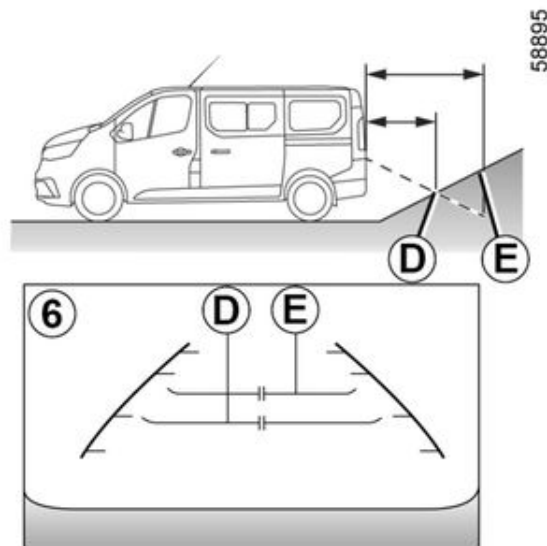

Οι σταθερές οδηγίες **6** υποδεικνύουν τις αποστάσεις πιο κοντά από ό,τι είναι στην πραγματικότητα.

Επομένως, στην περίπτωση εδάφους με ανηφορική κλίση, τα αντικείμενα που εμφανίζονται στην οθόνη είναι στην πραγματικότητα πιο μακριά.

Για παράδειγμα, εάν στην οθόνη εμφανίζεται ένα αντικείμενο σε απόσταση **D**, η πραγματική απόσταση του αντικειμένου είναι **E**.

**Οπισθοπορεία σε κατωφέρεια με μεγάλη κλίση**

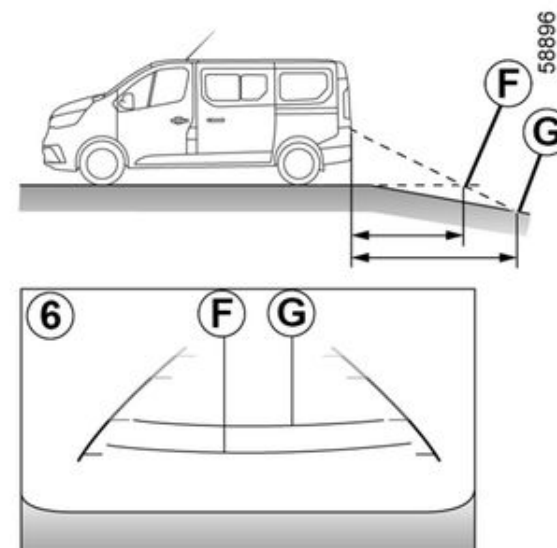

Οι σταθερές οδηγίες **6** υποδεικνύουν τις αποστάσεις πιο μακριά από ό,τι είναι στην πραγματικότητα.

Επομένως, στην περίπτωση εδάφους με κατηφορική κλίση, τα αντικείμενα που εμφανίζονται στην οθόνη είναι στην πραγματικότητα πιο κοντά.

Για παράδειγμα, εάν στην οθόνη εμφανίζεται ένα αντικείμενο σε απόσταση **G**, η πραγματική απόσταση του αντικειμένου είναι **F**.

## ΣΥΣΤΗΜΑΤΑ ΒΟΗΘΕΙΑΣ ΣΤΟ ΠΑΡΚΑΡΙΣΜΑ

Οπισθοπορεία προς ένα προεξέχον αντικείμενο

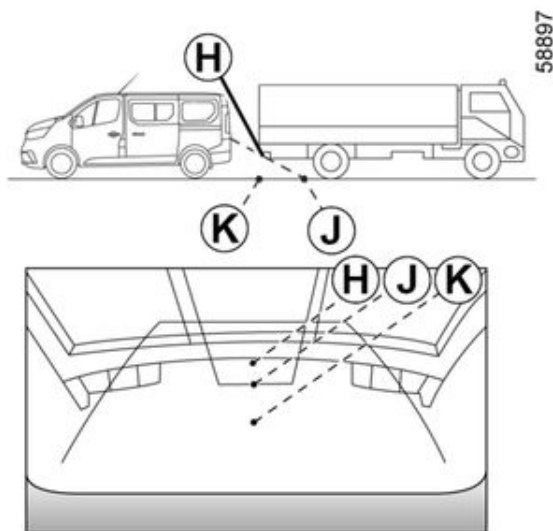

Στην οθόνη, η θέση **H** φαίνεται πιο μακριά από τη θέση **J**. Πάντως, η θέση **H** είναι στην ίδια απόσταση με τη θέση **K**.

Η πορεία που υποδεικνύεται από τις σταθερές και κινητές γραμμές-οδηγούς δεν λαμβάνει υπόψη το ύψος του αντικείμενου. Επομένως, υπάρχει κίνδυνος σύγκρουσης του οχήματος με το αντικείμενο, όταν αυτό κινείται με την όπισθεν προς τη θέση **K**.

## ΚΛΗΣΗ ΈΚΤΑΚΤΗΣ ΑΝΑΓΚΗΣ

3



Σε περίπτωση ατυχήματος, εάν η τοποθεσία και οι συνθήκες κυκλοφορίας σας το επιτρέπουν, παραμείνετε κοντά στο αυτοκίνητο ώστε να μπορείτε να απαντήσετε στο τηλεφωνικό κέντρο γρήγορα, εάν απαιτείται.



Για λόγους διασφάλισης της ασφάλειάς σας και της σωστής λειτουργίας του συστήματος, κάθε εργασία που αφορά την μπαταρία (αφαίρεση, αποσύνδεση κ.λπ.) πρέπει να πραγματοποιείται από ειδικευμένο τεχνικό.

### **Κίνδυνος σοβαρών εγκαυμάτων ή ηλεκτροπληξίας.**

Για την ασφάλειά σας, τηρείτε οπωσδήποτε τη συχνότητα αντικατάστασης που αναφέρεται στο έγγραφο συντήρησης (χωρίς να την υπερβαίνετε).

Η μπαταρία είναι ειδικού τύπου. Φροντίστε να την αντικαταστήσετε με του ίδιου τύπου.

Καλέστε ένα Επίσημο συνεργείο της μάρκας.



Χωρίς τη δυνατότητα κλήσης έκτακτης ανάγκης, δεν είναι δυνατή η ιχνηλάτηση και η συνεχής παρακολούθηση του συστήματος. Τα δεδομένα διαγράφονται αυτόματα και συνεχώς, και το σύστημα αποθηκεύει μόνο τις τρεις τελευταίες θέσεις του αυτοκινήτου.

Σύμφωνα με την τοπική νομοθεσία, τα δεδομένα αποστέλλονται μόνο σε περίπτωση κλήσης έκτακτης ανάγκης. Η επεξεργασία των δεδομένων που αποστέλλονται στο τηλεφωνικό κέντρο πραγματοποιείται σύμφωνα με τη νομοθεσία περί προστασίας προσωπικών δεδομένων της χώρας όπου βρίσκεστε. Το σύστημα διατηρεί ιστορικό δραστηριότητάς για 13 ώρες μόνο.

Ο ιδιοκτήτης του αυτοκινήτου έχει δικαίωμα πρόσβασης στα δεδομένα του. Μπορεί να ζητήσει τη διόρθωση, τη διαγραφή ή το κλείδωμα των δεδομένων.

Εάν το αυτοκίνητο διαθέτει τον σχετικό εξοπλισμό, η λειτουργία κλήσεων έκτακτης ανάγκης μπορεί να χρησιμοποιη-

## ΚΛΗΣΗ ΈΚΤΑΚΤΗΣ ΑΝΑΓΚΗΣ

θεί για την αυτόματη ή μη αυτόματη κλήση των υπηρεσιών έκτακτης ανάγκης (χωρίς χρέωση) σε περίπτωση ατυχήματος ή ασθένειας, μειώνοντας τον χρόνο που απαιτείται για την άφιξή τους στον χώρο του συμβάντος.

**Σημείωση:** η κλήση έκτακτης ανάγκης λειτουργεί:

- σε χώρες που καλύπτονται από τηλεπικοινωνιακές υποδομές 2G και 3G και συναφείς τηλεματικές υπηρεσίες έκτακτης ανάγκης που είναι συμβατές με το σύστημα,
- ανάλογα με την κάλυψη του δικτύου στη γεωγραφική περιοχή όπου οδηγείται το αυτοκίνητο.

Εάν χρησιμοποιήσετε τη λειτουργία κλήσης έκτακτης ανάγκης για να αναφέρετε ένα ατύχημα στο οποίο υπήρξατε μάρτυρας, αυτό σημαίνει ότι θα πρέπει να σταματήσετε, όπου το επιτρέπουν οι συνθήκες κυκλοφορίας, ώστε να επιτρέψετε στις υπηρεσίες έκτακτης ανάγκης να εντοπίσουν το αυτοκίνητό σας και, κατά συνέπεια, την τοποθεσία του αναφερόμενου ατυχήματος.

Σε κάθε περίπτωση, τηρείτε την τοπική νομοθεσία.

**i** Χρησιμοποιήστε την κλήση έκτακτης ανάγκης μόνο σε περίπτωση έκτακτης ανάγκης στην οποία εμπλέκεστε, είστε μάρτυρας ατυχήματος ή εάν αισθάνεστε αδιαθεσία.

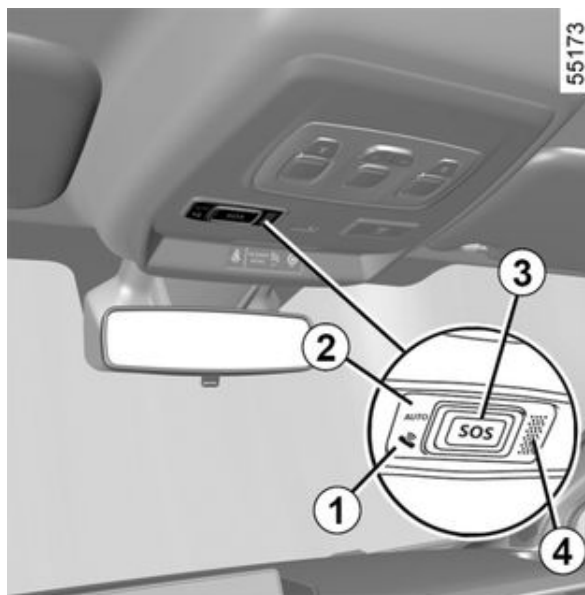

**1.** Προειδοποιητική λυχνία λειτουργίας συστήματος:

- πράσινο: σε λειτουργία (π.χ. διαθέσιμο σύστημα και δίκτυο),
- ανενεργό: μη λειτουργικό (π.χ. το δίκτυο δεν είναι διαθέσιμο),
- κόκκινο: βλάβη λειτουργίας,
- πράσινο που αναβοσβήνει: κλήση σε εξέλιξη.

2. Ενδεικτικό αυτόματης λειτουργίας.
3. Πλήκτρο SOS.
4. Μικρόφωνο.
5. Ηχείο.

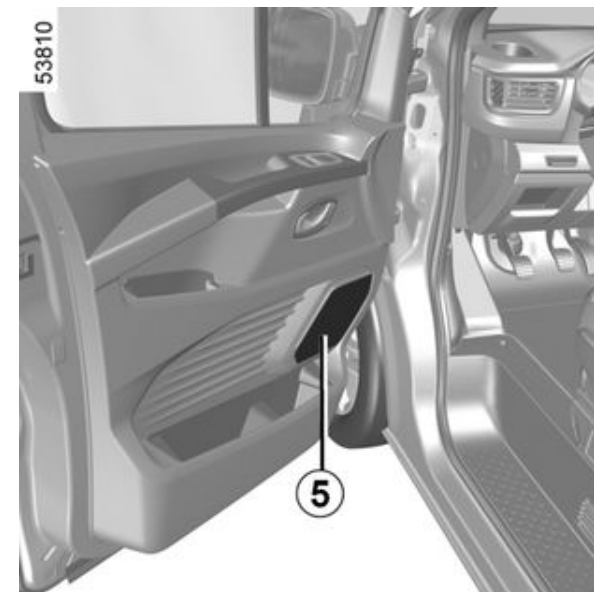

Μια κλήση πραγματοποιείται πάντα ως εξής:

- η κλήση ξεκινά με τις υπηρεσίες έκτακτης ανάγκης,
- αποστέλλονται δεδομένα που σχετίζονται με το περιστατικό (πινακίδα κατασκευαστή, ώρα της κλήσης, τελευταίες θέσεις, κατεύθυνση αυτοκινήτου κ.λπ.),
- πραγματοποιείται φωνητική επικοινωνία με τις υπηρεσίες έκτακτης ανάγκης,

## ΚΛΗΣΗ ΈΚΤΑΚΤΗΣ ΑΝΑΓΚΗΣ

– εάν είναι απαραίτητο, πραγματοποιείται κλήση βοήθειας έκτακτης ανάγκης.

Υπάρχουν δύο τρόποι πραγματοποίησης μιας κλήσης έκτακτης ανάγκης:

- αυτόματη λειτουργία,
- χειροκίνητη λειτουργία.

3

### Αυτόματη λειτουργία

Όταν το σύστημα είναι σε λειτουργία, ενεργοποιείται η αυτόματη λειτουργία.

Η κλήση έκτακτης ανάγκης ξεκινά αυτόματα σε περίπτωση ατυχήματος, αφού προηγήθηκε η ενεργοποίηση του προστατευτικού εξοπλισμού (προεντατήρες ζωνών ασφαλείας, Airbag κ.λπ.).

### Χειροκίνητη λειτουργία

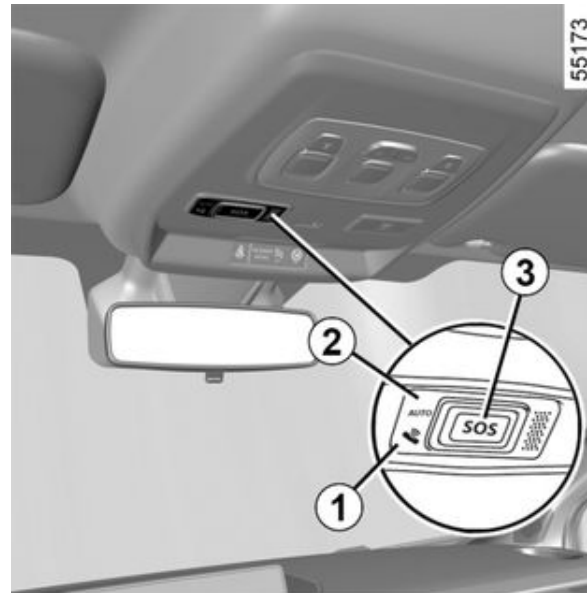

Η κλήση έκτακτης ανάγκης μπορεί να πραγματοποιηθεί ως εξής:

- πιέζοντας παρατεταμένα το πλήκτρο **3** για τρία δευτερόλεπτα τουλάχιστον, ή
- πιέζοντας το πλήκτρο **3** πέντε φορές εντός δέκα δευτερολέπτων.

Εάν πιέσετε το κουμπί κατά λάθος, μπορείτε να ακυρώσετε την κλήση πιέζοντας παρατεταμένα το κουμπί **3** για δύο δευτερόλεπτα περίπου, πριν συνδεθεί η κλήση με το τηλεφωνικό κέντρο.

Μόλις πραγματοποιηθεί μια κλήση, μόνο το τηλεφωνικό κέντρο μπορεί να την τερματίσει.

### Σφάλματα λειτουργίας

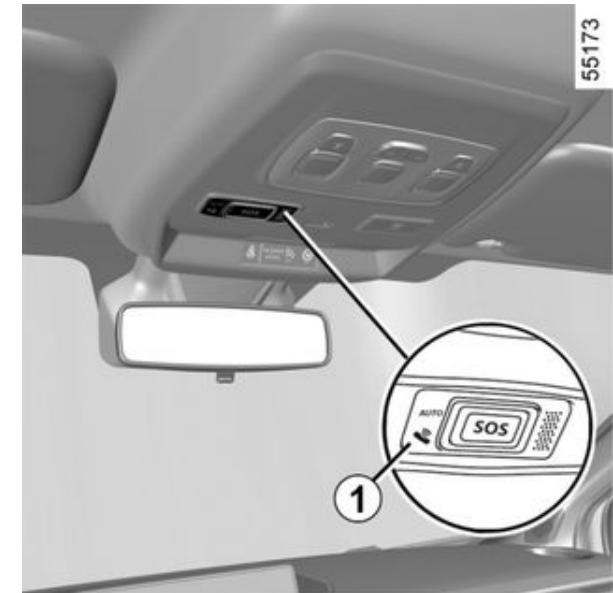

Σε ορισμένες περιπτώσεις, η κλήση έκτακτης ανάγκης ενδέχεται να μη λειτουργεί (π.χ. χαμηλή φόρτιση μπαταρίας κ.λπ.).

Όταν το σύστημα εντοπίσει σφάλμα λειτουργίας, το ενδεικτικό προειδοποίησης **1** εμφανίζεται με κόκκινο χρώμα για πάνω από 30 λεπτά. Συμβουλευθείτε ένα Επίσημο Συνεργείο της μάρκας το συντομότερο δυνατό.

## ΚΛΗΣΗ ΈΚΤΑΚΤΗΣ ΑΝΑΓΚΗΣ

 Το σύστημα λειτουργεί με μπαταρία αποκλειστικής χρήσης. Η διάρκεια της ωφέλιμης ζωής της μπαταρίας είναι τέσσερα χρόνια περίπου (το ενδεικτικό προειδοποίησης **1** εμφανίζεται με κόκκινο χρώμα για να σας προειδοποιήσει). Συμβουλευθείτε ένα Επίσημο Συνεργείο της μάρκας.

# ΑΕΡΑΓΩΓΟΙ, Θέρμανση και Κλιματισμός

Αεραγωγοί: έξοδοι αέρα

4

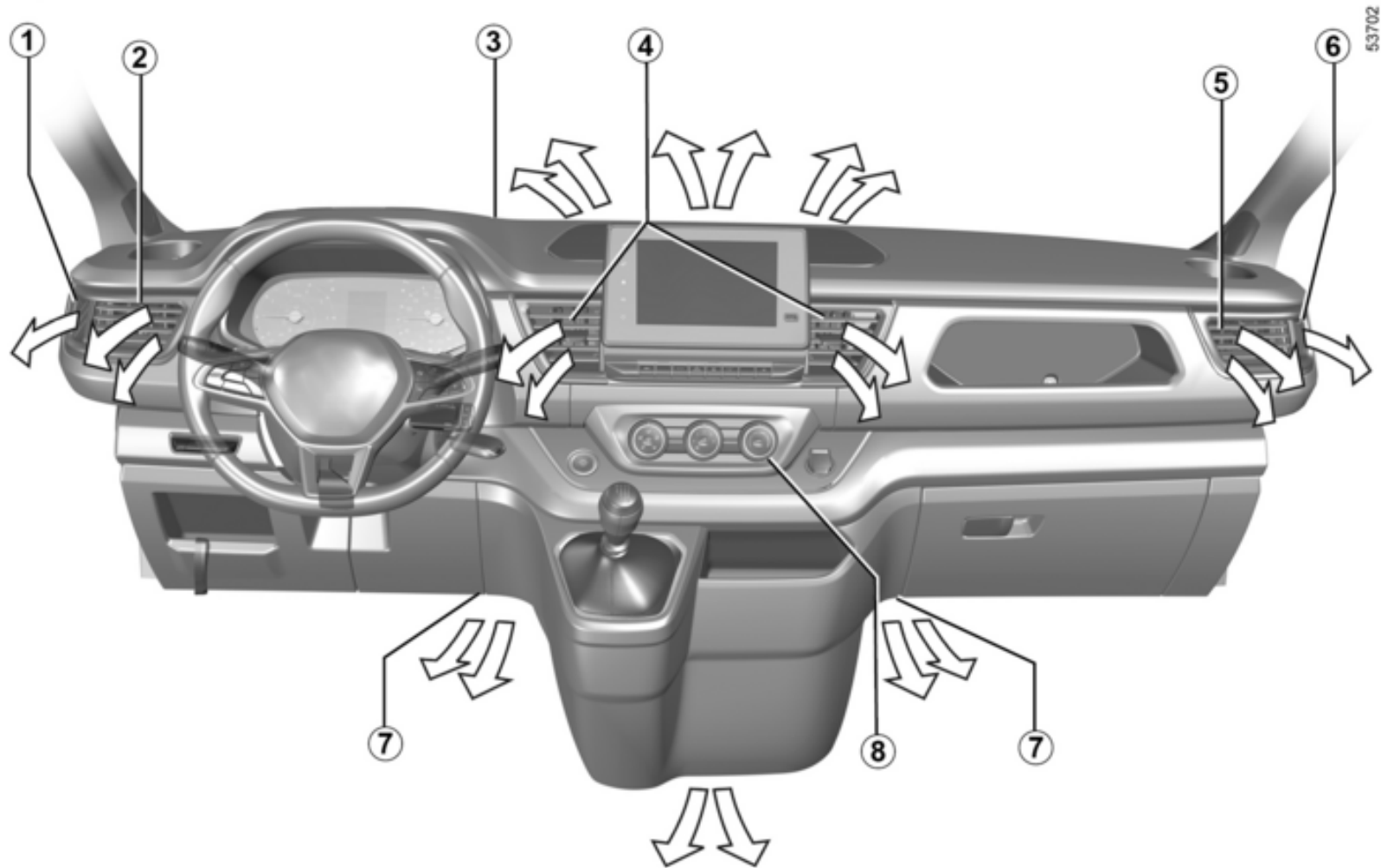

# ΑΕΡΑΓΩΓΟΪ, ΘΈΡΜΑΝΣΗ ΚΑΙ ΚΛΙΜΑΤΙΣΜΟΣ

1. Στόμιο ξεθαμπώματος παραθύρου
2. Αριστερός πλαϊνός αεραγωγός
3. Αεραγωγοί ξεθαμπώματος παρμπρίζ
4. Κεντρικοί αεραγωγοί
5. Δεξιός πλαϊνός αεραγωγός
6. Στόμιο ξεθαμπώματος δεξιού παραθύρου
7. Στόμια θέρμανσης στα πόδια των επιβατών
8. Χειριστήριο

# ΑΕΡΑΓΩΓΟΪ, ΘΈΡΜΑΝΣΗ ΚΑΙ ΚΛΙΜΑΤΙΣΜΟΣ

## Κεντρικοί αεραγωγοί

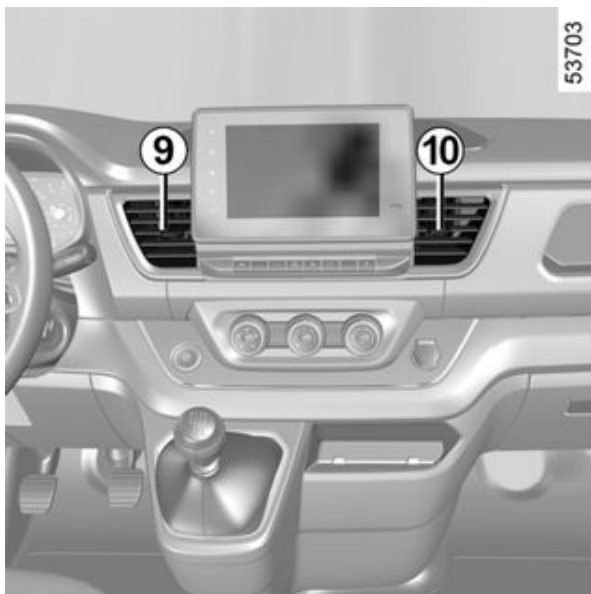

### Παροχή

Για να κλείσετε τον αριστερό κεντρικό αεραγωγό, σύρετε τη γλωττίδα **9** προς τα αριστερά.

Για να κλείσετε τον δεξιό κεντρικό αεραγωγό, σύρετε τη γλωττίδα **10** προς τα δεξιά.

### Κατεύθυνση ροής αέρα

Για να κατευθύνετε τη ροή του αέρα, περιστρέψτε τον πλευρικό αεραγωγό **9** ή **10**.

## Πλαϊνοί αεραγωγοί

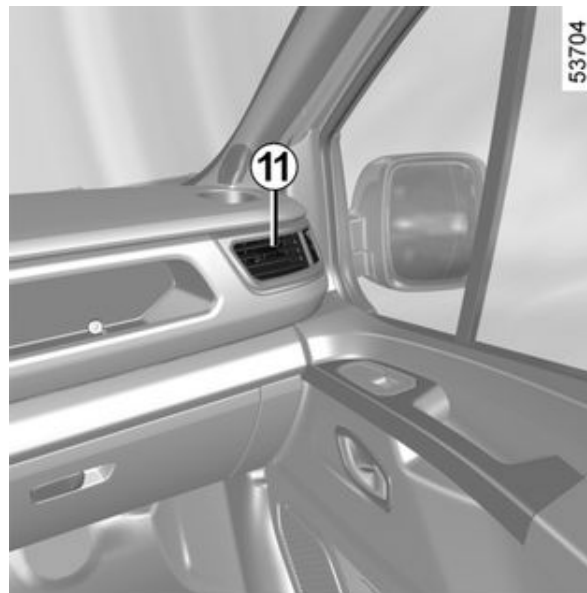

### Παροχή

Για να κλείσετε τον αεραγωγό της αριστερής πλευράς, σύρετε τη γλωττίδα **11** πλήρως προς τα δεξιά.

Για να κλείσετε τον αεραγωγό της δεξιάς πλευράς, σύρετε τη γλωττίδα **11** πλήρως προς τα αριστερά.

### Κατεύθυνση ροής αέρα

Για να κατευθύνετε τη ροή του αέρα, περιστρέψτε τον πλευρικό αεραγωγό **11**.

Για την καταπολέμηση των δυσάρεστων οσμών στο αυτοκίνητό σας, χρησιμοποιείτε μόνο συστήματα που

έχουν σχεδιαστεί για αυτόν το σκοπό. Συμβουλευθείτε ένα Επίσημο Συνεργείο της μάρκας.



Μην εισάγετε τίποτα στο κύκλωμα εξαερισμού του αυτοκινήτου (για παράδειγμα, σε περίπτωση δυσάρεστης οσμής...).

**Κίνδυνος φθοράς ή πυρκαγιάς.**



# ΑΕΡΑΓΩΓΟΙ, ΘΕΡΜΑΝΣΗ ΚΑΙ ΚΛΙΜΑΤΙΣΜΟΣ

## Χειροκίνητος κλιματισμός

4



53705

# ΑΕΡΑΓΩΓΟΙ, ΘΈΡΜΑΝΣΗ ΚΑΙ ΚΛΙΜΑΤΙΣΜΟΣ

## Χειριστήρια

Η παρουσία των χειριστηρίων εξαρτάται από τον εξοπλισμό του αυτοκινήτου.

1. Κατανομή του αέρα.
2. Ξεπάγωμα/ξεθάμπωμα των εξωτερικών καθρεπτών και, ανάλογα με το αυτοκίνητο, του πίσω παρμπρίζ.
3. Ρύθμιση της ταχύτητας του βεντιλατέρ.
4. Ανακύκλωση του αέρα.
5. Ρύθμιση της θερμοκρασίας του αέρα.
6. Air condition.

**Πληροφορίες και συμβουλές χρήσης → 335**

## Ρύθμιση της θερμοκρασίας του αέρα

Περιστρέψτε το χειριστήριο **5** για να επιτύχετε την επιθυμητή θερμοκρασία. Όσο περισσότερο βρίσκεται ο δρομέας μέσα στην κόκκινη περιοχή, τόσο πιο υψηλή θα είναι η θερμοκρασία

## Ρύθμιση της ταχύτητας του εξαερισμού

Μετακινήστε το χειριστήριο **3** από τη θέση 0 στη θέση 4. Όσο πιο δεξιά βρίσκεται το χειριστήριο, τόσο μεγαλύτερη

είναι η ταχύτητα του εισερχόμενου αέρα. Αν θέλετε να κλείσετε τη ροή του αέρα, ρυθμίστε το χειριστήριο **3** στη θέση 0.

Η λειτουργία του συστήματος έχει διακοπή: η ταχύτητα προώθησης του αέρα στην καμπίνα από το βεντιλατέρ είναι μηδενική (αυτοκίνητο σταματημένο), ωστόσο μπορείτε να αισθανθείτε ένα ελαφρύ ρεύμα αέρα όταν το αυτοκίνητο κινείται.

**Σημείωση:** η παρατεταμένη χρήση αυτού του χειριστηρίου στη θέση 0 μπορεί να οδηγήσει σε σχηματισμό συμπύκνωσης στα πλευρικά παράθυρα και στο παρμπρίζ, καθώς και σε προβλήματα λόγω μη ανανέωσης του αέρα στο χώρο των επιβατών.

## Ενεργοποίηση του τρόπου λειτουργίας απομόνωσης της καμπίνας/ ανακύκλωσης του αέρα

Πατήστε το κουμπί **4** και η προειδοποιητική λυχνία θα ανάψει.

Υπό αυτές τις συνθήκες, ο αέρας λαμβάνεται συνεχώς από το εσωτερικό της καμπίνας και ανακυκλώνεται χωρίς την εισαγωγή εξωτερικού αέρα.



Εάν ο κλιματισμός δεν είναι ενεργοποιημένος (η ενδεικτική λυχνία "A/C" που είναι ενσωματωμένη στο κουμπί **6** σβήνει), η παρατεταμένη χρήση του αέρα με ανακυκλοφορία μπορεί να προκαλέσει τη δημιουργία συμπύκνωσης στα πλευρικά παράθυρα και στο παρμπρίζ, καθώς και άλλα προβλήματα λόγω της παρουσίας μη ανακυκλοφορούμενου αέρα στο χώρο των επιβατών. Για να αποτραπεί αυτό, η λειτουργία ανακύκλωσης αέρα απενεργοποιείται αυτόματα μετά από συγκεκριμένο χρονικό διάστημα.

## Η ανακύκλωση αέρα λειτουργεί όπως παρακάτω :

- απομόνωση του εσωτερικού του αυτοκινήτου από το εξωτερικό περιβάλλον (π.χ. κατά την οδήγηση σε περιοχές με ρύπανση κ.λπ.),
- να επιτύχετε με μεγαλύτερη αποτελεσματικότητα την επιθυμητή θερμοκρασία στο εσωτερικό της καμπίνας.

# ΑΕΡΑΓΩΓΟΙ, ΘΕΡΜΑΝΣΗ ΚΑΙ ΚΛΙΜΑΤΙΣΜΟΣ

## Ξεπάγωμα και ξεθάμπωμα του πίσω παρμπρίζ

Με τον κινητήρα σε λειτουργία, πιέστε το πλήκτρο **2**. Το ενσωματωμένο ενδεικτικό ανάβει

Η λειτουργία αυτή επιτρέπει το γρήγορο ηλεκτρικό ξεθάμπωμα του πίσω παρμπρίζ και, ανάλογα με το αυτοκίνητο, των θερμαινόμενων εξωτερικών καθρεφτών.

**Για να εγκαταλείψετε αυτήν τη λειτουργία**, πιέστε ξανά το πλήκτρο **2**. Διαφορετικά, το ξεθάμπωμα θα σταματήσει αυτόματα.

## Γρήγορο ξεθάμπωμα

Η απομόνωση του χώρου επιβατών/η ανακυκλοφορία αέρα απενεργοποιείται (η ενδεικτική λυχνία στο κουμπί **4** σβήνει):

– πατήστε το κουμπί **2** (ανάβει η ενδεικτική λυχνία) και ρυθμίστε το χειριστήριο

**1** στη θέση ξεθαμπώματος ,  
– ρυθμίστε τα χειριστήρια **3** και **5** στη θέση τους:

- ταχύτητα ανεμιστήρα στη θέση 3 ή 4,
- μέγιστη θερμοκρασία,

– πατήστε το κουμπί **6** (ανάβει η ενσωματωμένη ενδεικτική λυχνία): η ενεργοποίηση του κλιματιστικού επιτα-

χύνει το ξεθάμπωμα, στεγνώνοντας τον αέρα.

## Κατανομή του αέρα μέσα στην καμπίνα

Περιστρέψτε το χειριστήριο **1** για να επιλέξετε την κατανομή που επιθυμείτε



η ροή του αέρα κατευθύνεται προς τους αεραγωγούς του ταμπλό.



Η ροή του αέρα κατευθύνεται προς τους αεραγωγούς του ταμπλό και προς τα πόδια των επιβατών.



Η ροή του αέρα κατευθύνεται κυρίως προς τα πόδια των επιβατών και προς τους αεραγωγούς του ταμπλό.

Για να κατευθύνετε τη ροή του αέρα μόνο προς τα πόδια, κλείστε τους αεραγωγούς του ταμπλό.



Η ροή του αέρα κατανέμεται σε όλους τους αεραγωγούς, στα στόμια ξεθαμπώματος των εμπρός παραθύρων, στα στόμια ξεθαμπώματος του παρμπρίζ και στα πόδια των επιβατών.



Η ροή του αέρα κατευθύνεται προς τους αγωγούς ξεθαμπώματος

του παρμπρίζ και τους αγωγούς ξεθαμπώματος των εμπρός παραθύρων.

## Ενεργοποίηση ή διακοπή της λειτουργίας του air condition

Ο κλιματισμός ενεργοποιείται (ενδεικτική λυχνία αναμμένη) ή απενεργοποιείται (ενδεικτική λυχνία σβηστή) με το κουμπί **6**

Η ενεργοποίηση δεν είναι δυνατή εάν το χειριστήριο **3** είναι ρυθμισμένο στη θέση "0".



**Μην ανοίγετε το κύκλωμα του ψυκτικού υγρού.** Το ψυκτικό υγρό είναι επικίνδυνο για τα μάτια και το δέρμα

## Η χρήση του air condition επιτρέπει:

- Να χαμηλώσετε τη θερμοκρασία στο εσωτερικό της καμπίνας,
- Να ξεθαμπώσετε πιο γρήγορα τα τζάμια.

Το air condition δεν λειτουργεί όταν η εξωτερική θερμοκρασία είναι χαμηλή.

# ΑΕΡΑΓΩΓΟΙ, Θέρμανση και Κλιματισμός

## Χρήση του κλιματισμού σε ζεστό καιρό

Για να ρυθμίσετε γρήγορα τη θερμοκρασία σε ζεστό καιρό, ενεργοποιήστε τον κλιματισμό με το κουμπί **6**.

Ενεργοποιήστε την ανακυκλοφορία αέρα πατώντας το κουμπί **3**.

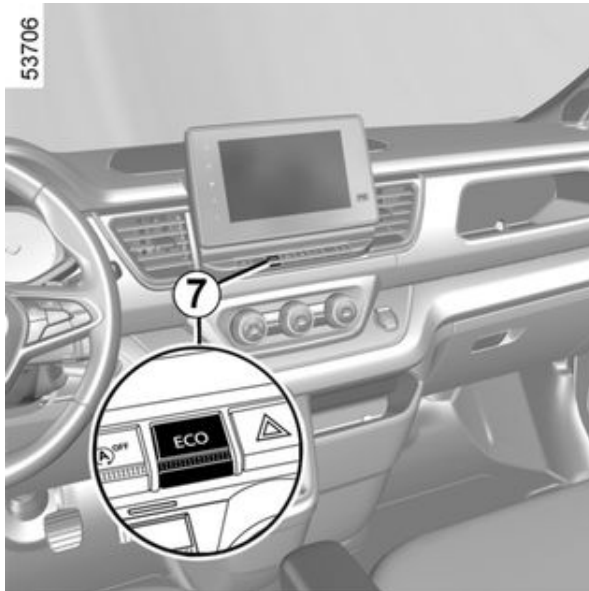

**Στα οχήματα που είναι εξοπλισμένα με λειτουργία ECO (διακόπτης 7):**

όταν είναι ενεργοποιημένη, η λειτουργία ECO μπορεί να μειώσει την απόδοση της θέρμανσης ή/και του κλιματισμού → 221.

# ΑΕΡΑΓΩΓΟΙ, Θέρμανση και Κλιματισμός

## Αυτόματος κλιματισμός

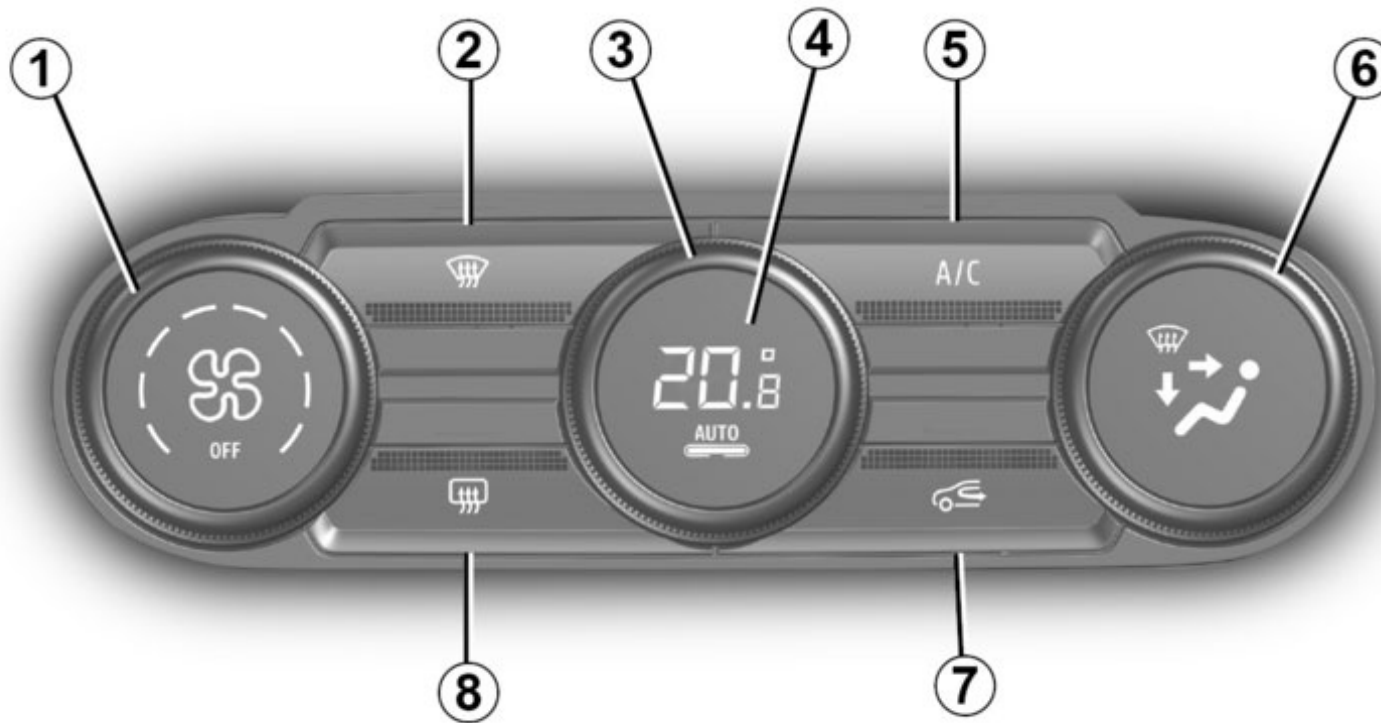

53861

4

# ΑΕΡΑΓΩΓΟΙ, ΘΈΡΜΑΝΣΗ ΚΑΙ ΚΛΙΜΑΤΙΣΜΟΣ

## Χειριστήρια

(ανάλογα με το μοντέλο του αυτοκινήτου)

1. Ρύθμιση της ταχύτητας του βεντιλατέρ.
2. Λειτουργία "Clear View".
3. Ρύθμιση της θερμοκρασίας του αέρα.
4. Ενεργοποίηση του αυτόματου τρόπου λειτουργίας.
5. Χειριστήριο air condition.
6. Κατανομή του αέρα μέσα στην καμπίνα.
7. Ανακύκλωση του αέρα.
8. Ξεπάγωμα/ξεθάμπωμα των εξωτερικών καθρεπτών και, ανάλογα με το αυτοκίνητο, του πίσω παρμπρίζ.

## Αυτόματη λειτουργία

Ο αυτόματος κλιματισμός είναι ένα σύστημα που εξασφαλίζει (εκτός από τις περιπτώσεις ακραίας χρήσης) την επιθυμητή θερμοκρασία μέσα στην καμπίνα επιβατών και τη διατήρηση ενός σωστού επιπέδου ορατότητας, βελτιστοποιώντας ταυτόχρονα την κατανάλωση. Το σύστημα ελέγχει την ταχύτητα βεντιλατέρ, την κατανομή του αέρα, την ανακύκλωση του αέρα, την ενεργο-

ποίηση ή την απενεργοποίηση του air condition και τη θερμοκρασία του αέρα.

**AUTO:** βελτιστοποιεί το επιλεγμένο επίπεδο άνεσης ανάλογα με τις εξωτερικές συνθήκες. Πιέστε το πλήκτρο **4**.

## Ρύθμιση της ταχύτητας του εξαερισμού

Στον αυτόματο τρόπο λειτουργίας, το σύστημα επιλέγει την καλύτερη δυνατή ταχύτητα του βεντιλατέρ για να επιτύχει και να διατηρήσει την επιθυμητή θερμοκρασία.

Μπορείτε ακόμα να ρυθμίσετε την ταχύτητα εξαερισμού περιστρέφοντας το χειριστήριο **1** για να αυξήσετε ή να μειώσετε την ταχύτητα εξαερισμού.

## Ρύθμιση της θερμοκρασίας του αέρα

Περιστρέψτε το χειριστήριο **3** για να επιτύχετε την επιθυμητή θερμοκρασία.

Όσο πιο δεξιά βρίσκεται το χειριστήριο, τόσο υψηλότερη είναι η θερμοκρασία.

**Ειδική σημείωση:** η υψηλότερη και η χαμηλότερη ρύθμιση επιτρέπουν στο σύστημα να παράγει τα μέγιστα επίπεδα θερμής ή ψυχρής θερμοκρασίας (16,5°C και 25,5°C).



Οποιαδήποτε ενέργεια σε κάποιο άλλο πλήκτρο εκτός από το πλήκτρο AUTO οδηγεί στην απενεργοποίηση της αυτόματης λειτουργίας.

## Λειτουργία «καθαρή ορατότητα»

Πιέστε το κουμπί **2** και η ενσωματωμένη προειδοποιητική λυχνία ανάβει.

Αυτή η λειτουργία επιτρέπει το γρήγορο ξεπάγωμα και ξεθάμπωμα του παρμπρίζ και του πίσω παρμπρίζ, των εμπρός παραθύρων και των εξωτερικών καθρεπτών (ανάλογα με το αυτοκίνητο). Ενεργοποιεί αυτόματα τις λειτουργίες κλιματισμού και ξεπαγώματος του πίσω παρμπρίζ.

Πατήστε το κουμπί **8** για να απενεργοποιήσετε τη θερμαινόμενη πίσω οθόνη: η ενσωματωμένη ενδεικτική λυχνία σβήνει.

**Για να εγκαταλείψετε αυτήν τη λειτουργία,** πιέστε το πλήκτρο **2** ή **4**.



Ορισμένα πλήκτρα διαθέτουν μια λυχνία λειτουργίας που δείχνει την κατάσταση λειτουργίας.

## ΑΕΡΑΓΩΓΟΙ, ΘΈΡΜΑΝΣΗ ΚΑΙ ΚΛΙΜΑΤΙΣΜΟΣ

### Ρύθμιση της κατανομής του αέρα μέσα στην καμπίνα

Γυρίστε το χειριστήριο **6**. Το ενδεικτικό που είναι ενσωματωμένο στο πλήκτρο που έχετε επιλέξει ανάβει.



Η ροή του αέρα κατευθύνεται προς τους αγωγούς ξεθαμπώματος του παρμπρίζ και τους αγωγούς ξεθαμπώματος των εμπρός παραθύρων.

4



Η ροή του αέρα κατανέμεται στους αγωγούς ξεθαμπώματος των εμπρός παραθύρων, στους αγωγούς ξεθαμπώματος του παρμπρίζ και στα πόδια των επιβατών.



Η ροή του αέρα κατευθύνεται προς τους αεραγωγούς του ταμπλό, προς τα πόδια των εμπρός επιβατών και ανάλογα με το αυτοκίνητο, στα πόδια των επιβατών της δεύτερης σειράς καθισμάτων.



Η ροή του αέρα κατευθύνεται κυρίως προς τους αεραγωγούς του ταμπλό.



Η ροή του αέρα κατευθύνεται κυρίως προς τα πόδια των επιβατών.

### Ξεπάγωμα και ξεθάμπωμα του πίσω παρμπρίζ

Πιέστε το κουμπί **8** και η ενσωματωμένη προειδοποιητική λυχνία ανάβει. Αυτή η λειτουργία επιτρέπει το γρήγορο ξεθάμπωμα ή ξεπάγωμα του πίσω παρμπρίζ και το ξεπάγωμα των εξωτερικών καθρεφτών (στα αυτοκίνητα που είναι εξοπλισμένα με αυτά τα συστήματα).

**Για να εγκαταλείψετε αυτήν τη λειτουργία**, πιέστε ξανά το πλήκτρο **8**. Διαφορετικά, το ξεθάμπωμα θα σταματήσει αυτόματα.

### Ενεργοποίηση ή διακοπή της λειτουργίας του air condition

Στον αυτόματο τρόπο λειτουργίας, το σύστημα ελέγχει την ενεργοποίηση ή τη διακοπή της λειτουργίας του air condition ανάλογα με τις εξωτερικές κλιματολογικές συνθήκες.

Πατήστε το κουμπί **5** για να αναγκάσετε τον κλιματισμό να σταματήσει. Η ενσωματωμένη ενδεικτική λυχνία θα σβήσει.



**Μην ανοίγετε το κύκλωμα του ψυκτικού υγρού.** Το ψυκτικό υγρό είναι επικίνδυνο για τα μάτια και το δέρμα

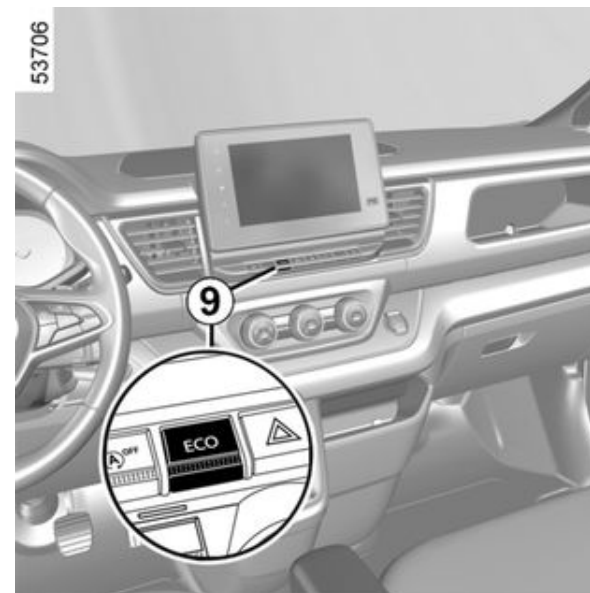

**Οχήματα που διαθέτουν λειτουργία ECO (διακόπτης 9):** όταν είναι ενεργοποιημένη, η λειτουργία ECO μπορεί να μειώσει την απόδοση του αυτόματου κλιματισμού ➔ 221.

# ΑΕΡΑΓΩΓΟΙ, ΘΈΡΜΑΝΣΗ ΚΑΙ ΚΛΙΜΑΤΙΣΜΟΣ

## Ανακύκλωση αέρα (απομόνωση της καμπίνας)

Αυτή η λειτουργία ελέγχεται αυτόματα, αλλά μπορείτε επίσης να την ενεργοποιήσετε χειροκίνητα. Σε αυτή την περίπτωση, η λειτουργία επιβεβαιώνεται με το άναμμα μιας ενδεικτικής λυχνίας στο κουμπί 7.

**i** Η χρήση της λειτουργίας ξεθαμπώματος/ξεπαγώματος θα απενεργοποιήσει τη λειτουργία ανακύκλωσης αέρα.

## Χειροκίνητη χρήση

Πιέστε το κουμπί 7 και η ενσωματωμένη προειδοποιητική λυχνία ανάβει.

Με την παρατεταμένη χρήση αυτής της θέσης μπορεί να μυρίσει ο αέρας της καμπίνας, επειδή δεν ανανεώνεται, και να θαμπώσουν τα τζάμια.

Για να αποτραπεί αυτό, η λειτουργία ανακύκλωσης αέρα απενεργοποιείται αυτόματα μετά από συγκεκριμένο χρονικό διάστημα.

## Διακοπή της λειτουργίας

Γυρίστε το χειριστήριο 1 στη θέση "OFF" για να σταματήσετε το σύστημα. Για να τον θέσετε σε λειτουργία, γυρίστε ξανά το χειριστήριο 1 για να ρυθμί-

σετε την ταχύτητα του ανεμιστήρα ή πατήστε το κουμπί 4.

**i** Η λειτουργία του air condition προκαλεί αύξηση της κατανάλωσης καυσίμου (σβήνετέ το όταν δεν το χρειάζεστε).

## Συμπληρωματική θέρμανση και κλιματισμός



Στα εξοπλισμένα οχήματα υπάρχουν τέσσερις ρυθμιζόμενοι αεραγωγοί και μια κονσόλα ελέγχου 1.

Αυτά τα χειριστήρια αφορούν αποκλειστικά την ποσότητα του εισερχόμενου αέρα μέσα στην καμπίνα:

- ένα χειριστήριο για ζεστό αέρα (αυτός διοχετεύεται από τους κάτω αεραγωγούς),
- ένα χειριστήριο για τον κρύο αέρα (ο αέρας βγαίνει από τους επάνω αεραγωγούς).

**Σημείωση:** αποφεύγετε να κλείνετε και τους τέσσερις αεραγωγούς ταυτόχρονα (κίνδυνος ζημιάς στα εξαρτήματα του συστήματος).

## Αυτοκίνητο εξοπλισμένο με χειροκίνητο κλιματισμό

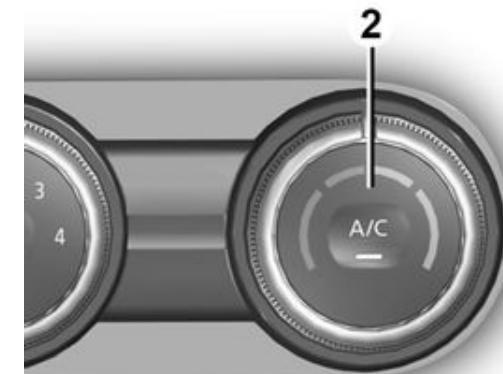

4

## ΑΕΡΑΓΩΓΟΙ, ΘΈΡΜΑΝΣΗ ΚΑΙ ΚΛΙΜΑΤΙΣΜΟΣ

Βεβαιωθείτε ότι ο κλιματισμός βρίσκεται σε λειτουργία (η ενδεικτική λυχνία για το κουμπί 2 είναι αναμμένη).

**Σημείωση:** το κουμπί 2 περιλαμβάνει μια ενδεικτική λυχνία λειτουργίας:

- εάν η ενδεικτική λυχνία είναι αναμμένη, αυτό σημαίνει ότι η λειτουργία είναι ενεργή,
- η ενδεικτική λυχνία σβηστή, η λειτουργία είναι απενεργοποιημένη.

4



# ΑΕΡΑΓΩΓΟΙ, Θέρμανση και Κλιματισμός

Αυτοκίνητο εξοπλισμένο με αυτόματο κλιματισμό

4



53861

# ΑΕΡΑΓΩΓΟΙ, ΘΈΡΜΑΝΣΗ ΚΑΙ ΚΛΙΜΑΤΙΣΜΟΣ

## Χειριστήρια

Βεβαιωθείτε ότι ο κλιματισμός βρίσκεται σε λειτουργία (ενδεικτική λυχνία για το A/C OFF κουμπί **4** αναμμένη).

Για να ενεργοποιήσετε τις ρυθμίσεις της κονσόλας ελέγχου **1**, πατήστε τον διακόπτη **3**. Η ενδεικτική λυχνία του διακόπτη **3** και η ενδεικτική λυχνία **5** του χειριστηρίου **1** είναι σβηστές.

**Σημείωση:** ο διακόπτης **3** και η κονσόλα ελέγχου **1** περιλαμβάνουν ενδεικτικές λυχνίες λειτουργίας:

- εάν ο διακόπτης **3** και η ενδεικτική λυχνία **5** είναι αναμμένες, το χειριστήριο **1** δεν είναι ενεργοποιημένο,
- εάν ο διακόπτης **3** και η ενδεικτική λυχνία **5** είναι σβηστά, το χειριστήριο **1** είναι ενεργοποιημένο.

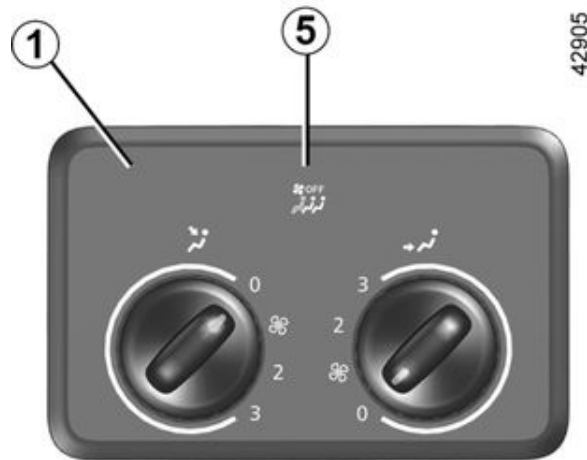

## AIR CONDITION: πληροφορίες και συμβουλές χρήσης

### Πληροφορίες και συμβουλές χρήσης

#### Συμβουλές χρήσης

Σε ορισμένες περιπτώσεις, (κλιματιστικό απενεργοποιημένο, ανακύκλωση αέρα ενεργοποιημένη, ταχύτητα βεντιλατέρ μηδενική ή χαμηλή, κ.λπ.) μπορεί να διαπιστώσετε θάμπωμα των τζαμιών και του παρμπρίζ του οχήματος.

Σε περίπτωση θαμπώματος, χρησιμοποιήστε τη λειτουργία "Clear View" για να εξαλείψετε το θάμπωμα, στη συνέχεια προτιμήστε τη χρήση του air

condition σε αυτόματη λειτουργία, για να αποφύγετε να ξαναθαμπώσουν τα τζάμια.



#### Αυτοκίνητα εξοπλισμένα με ECO

Μόλις ενεργοποιηθεί, η λειτουργία ECO μπορεί να μειώσει την απόδοση του αυτόματου κλιματισμού → 221.



Μην εισάγετε τίποτα στο κύκλωμα εξαερισμού του αυτοκινήτου (για παράδειγμα, σε περίπτωση δυσάρεστης οσμής...).

**Κίνδυνος φθοράς ή πυρκαγιάς.**

#### Κατανάλωση

Κατά τη χρήση του air condition, είναι φυσιολογικό να παρατηρείται μια αύξηση της κατανάλωσης (ιδιαίτερα μέσα στην πόλη).

Στα αυτοκίνητα που είναι εξοπλισμένα με air condition χωρίς αυτόματο τρόπο λειτουργίας, σβήνετε το σύστημα όταν δεν το χρειάζεστε πλέον.

# ΑΕΡΑΓΩΓΟΙ, Θέρμανση και Κλιματισμός

## Συμβουλές για την ελαχιστοποίηση της κατανάλωσης και συνεπώς την προστασία του περιβάλλοντος

Οδηγείτε με τους αεραγωγούς ανοικτούς και τα παράθυρα κλειστά. Εάν το όχημα έχει παραμείνει σταθμευμένο, ενώ κάνει πολλή ζέστη ή κάτω από τον ήλιο, αφήστε το να αεριστεί για μερικά λεπτά, ώστε να φύγει ο ζεστός αέρας, πριν ξεκινήσετε.

4

## Συντήρηση

Συμβουλευθείτε το Βιβλιάριο Συντήρησης του αυτοκινήτου σας για πληροφορίες σχετικά με τη συχνότητα ελέγχου.



Χρησιμοποιείτε τακτικά το σύστημα κλιματισμού, ακόμη και σε κρύο καιρό, θέτοντάς το σε λειτουργία τουλάχιστον μία φορά το μήνα για περίπου 5 λεπτά.

## Σφάλματα λειτουργίας

Γενικά, σε περίπτωση προβλήματος λειτουργίας, συμβουλευθείτε ένα Επίσημο Συνεργείο της μάρκας.

– **Μείωση της αποτελεσματικότητας του ξεπαγώματος, του ξεθαμπώματος ή του air condition.**

Αυτό μπορεί να οφείλεται σε συσσώρευση ακαθαρσιών στο φίλτρο της καμπίνας.

– **Δεν παράγεται κρύος αέρας.**

Βεβαιωθείτε ότι τα χειριστήρια βρίσκονται στη σωστή θέση και ότι οι ασφάλειες είναι σε καλή κατάσταση. Διαφορετικά, απενεργοποιήστε το σύστημα.

## Παρουσία νερού κάτω από το αυτοκίνητο

Μετά από παρατεταμένη χρήση του συστήματος κλιματισμού, είναι φυσιολογικό να διαπιστώνετε παρουσία νερού κάτω από το αυτοκίνητο. Αυτό οφείλεται στη συμπύκνωση.

## Ψυκτικό υγρό



**Μην ανοίγετε το κύκλωμα του ψυκτικού υγρού.** Το ψυκτικό υγρό είναι επικίνδυνο για τα μάτια και το δέρμα

59952



Το κύκλωμα ψυκτικού υγρού (ορισμένα εξαρτήματα του οποίου είναι ερμητικά σφραγισμένα) ενδέχεται να περιέχει φθοριούχα αέρια θερμοκηπίου.

Ανάλογα με το όχημα, θα βρείτε τις παρακάτω πληροφορίες στην ετικέτα **A** που είναι κολλημένη στο εσωτερικό του χώρου κινητήρα.

Η παρουσία και η θέση των πληροφοριών στην ετικέτα **A** εξαρτώνται από το όχημα.

# ΑΕΡΑΓΩΓΟΙ, Θέρμανση και Κλιματισμός



Πριν από οποιαδήποτε ενέργεια στον χώρο του κινητήρα, πρέπει να κλείσετε τον διακόπτη κινητήρα → 198.

- (1) 0,540 χγρ. / 0,780 χγρ. / 0,850 χγρ.
- (2) GWP 0,501
- (3) 0,0003t / 0,0004t

## Πρόσθετες πληροφορίες

Για περισσότερες πληροφορίες σχετικά με το ψυκτικό υγρό, ανατρέξτε στην ενότητα → 0.



Τύπος ψυκτικού υγρού



Τύπος λαδιού στο κύκλωμα κλιματισμού



Εύφλεκτο προϊόν



Συμβουλευθείτε τις οδηγίες χρήσης του οχήματος



Συντήρηση

(1) x,xxx χγρ. Ποσότητα του ψυκτικού υγρού μέσα στο αυτοκίνητο.

(2) GWP xxxxx Δυναμικό υπερθέρμανσης του πλανήτη.

(3) CO<sub>2</sub> eq x.xxxt Ποσότητα σε βάρος και σε ισοδύναμο CO<sub>2</sub>.

## Πρόσθετες πληροφορίες

Ανάλογα με την ετικέτα και ανάλογα με τον τύπο του ψυκτικού μέσου:

Ψυκτικό υγρό R-1234yf

# ΕΞΟΠΛΙΣΜΟΙ ΠΟΛΥΜΕΣΩΝ

## Εισαγωγή

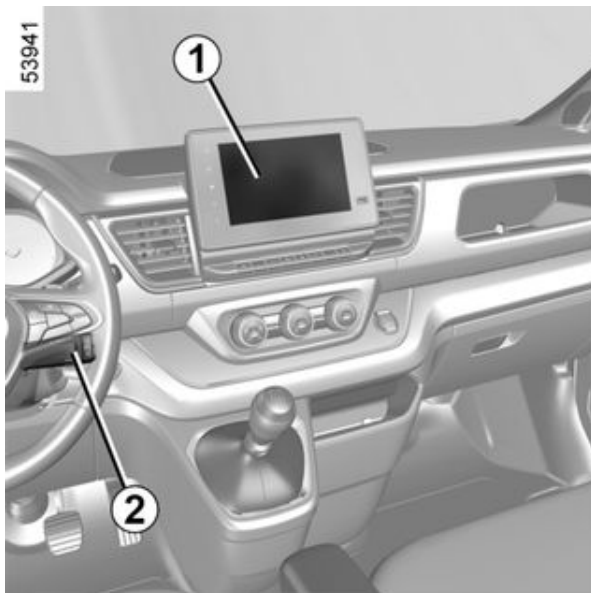

Η παρουσία και η θέση αυτών των εξοπλισμών εξαρτώνται από τον εξοπλισμό πολυμέσων του αυτοκινήτου.

1. Οθόνη αφής πολυμέσων.
2. Χειριστήριο στο τιμόνι.
3. Ραδιόφωνο.

**i** Ανατρέξτε στις οδηγίες χρήσης αυτού του εξοπλισμού για πληροφορίες σχετικά με τον τρόπο λειτουργίας του.

**i** Ανάλογα με το αυτοκίνητο, η οθόνη αφής πολυμέσων **1** μπορεί να προστατεύεται από φιλμ. Μην το αφαιρείτε. Σε περίπτωση ζημιάς, επικοινωνήστε με έναν εγκεκριμένο αντιπρόσωπο για να την αντικαταστήσετε.

## Ραδιόφωνο 3



## Χειριστήριο κάτω από το τιμόνι 4

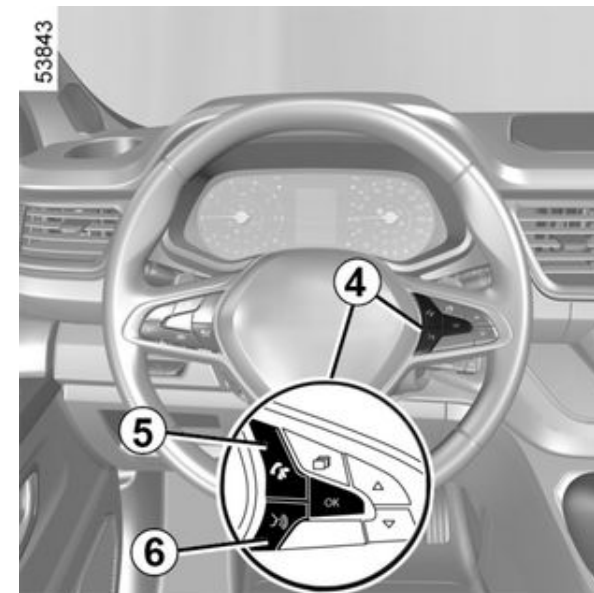

Σε όσα οχήματα είναι εξοπλισμένα, μπορείτε να χρησιμοποιήσετε το χειριστήριο τηλεφώνου hands-free **5** και το χειριστήριο φωνητικής αναγνώρισης **6**.

# ΕΞΟΠΛΙΣΜΟΙ ΠΟΛΥΜΕΣΩΝ

## Μικρόφωνο 7



### Χρήση του τηλεφώνου

Σας υπενθυμίζουμε ότι είναι απαραίτητο να τηρείτε την ισχύουσα νομοθεσία σχετικά με τη χρήση αυτής της συσκευής.

## Επαγωγικός φορτιστής 8

(ανάλογα με το μοντέλο του αυτοκινήτου)

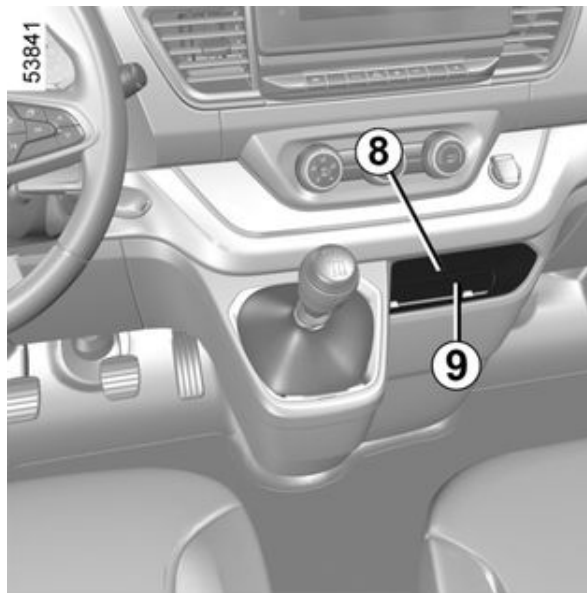

Ανάλογα με το μοντέλο του αυτοκινήτου, μπορείτε να χρησιμοποιήσετε τη ζώνη επαγωγικής φόρτισης **8** για να φορτίσετε ένα smartphone χωρίς να χρησιμοποιήσετε καλώδιο.

Ανάλογα με το αυτοκίνητο, ένα ενδεικτικό **9** σας ενημερώνει για την κατάσταση φόρτισης ανάλογα με το χρώμα του:

- πράσινο όταν η φόρτιση έχει ολοκληρωθεί,
- κίτρινο όταν η φόρτιση βρίσκεται σε εξέλιξη,
- αναβοσβήνει με κίτρινο χρώμα όταν ανιχνεύεται μεταλλικό αντικείμενο στην περιοχή φόρτισης επαγωγής.

Για περισσότερες πληροφορίες σχετικά με τη ζώνη φόρτισης μέσω επαγωγής, ανατρέξτε στις οδηγίες πολυμέσων.



Είναι σημαντικό να μην αφήνετε αντικείμενα ((Έξυπνο κλειδί), μονάδα USB, κάρτα SD, πιστωτική κάρτα, κάρτα εκκίνησης, κοσμήματα, κλειδιά, κέρματα κ.λπ.) στην περιοχή επαγωγικής φόρτισης **8** κατά τη διάρκεια της φόρτισης του τηλεφώνου σας.

Αφαιρέστε τις τυχόν μαγνητικές κάρτες ή τις πιστωτικές κάρτες από τη θήκη του τηλεφώνου προτού τοποθετήσετε το τηλέφωνό σας στην περιοχή της επαγωγικής φόρτισης **8**.

## ΕΞΟΠΛΙΣΜΟΪ ΠΟΛΥΜΈΣΩΝ

**i** Τυχόν αντικείμενα που έχετε αφήσει στην περιοχή επαγωγικής φόρτισης **8** ενδέχεται να υπερθερμανθούν. Συνιστάται να τα τοποθετήσετε στις περιοχές που έχουν προβλεφθεί για αυτόν το σκοπό (χώρος μικροαντικειμένων, αποθηκευτικός χώρος αλεξήλιου κ.λπ.).

4

# ΕΞΟΠΛΙΣΜΟΣ ΚΑΜΠΙΝΑΣ ΕΠΙΒΑΤΩΝ

## ΠΑΡΑΘΥΡΑ



### Ευθύνη οδηγού

Μην εγκαταλείπετε ποτέ το αυτοκίνητό σας με το κλειδί ή το Intelligent Key

στο εσωτερικό του αφήνοντας μέσα ένα παιδί, έναν ενήλικα που δεν είναι αυτόνομος ή ένα κατοικίδιο, ακόμη και για μικρό χρονικό διάστημα. Μπορεί να θέσουν σε κίνδυνο τους εαυτούς τους ή άλλα άτομα ξεκινώντας τον κινητήρα ή ενεργοποιώντας κάποιον εξοπλισμό (όπως το μοχλό ταχυτήτων ή τα ηλεκτρικά παράθυρα) Σε περίπτωση που πιαστεί ένα μέλος του σώματος με αυτόν τον τρόπο, αντιστρέψτε αμέσως τη διαδρομή του τζαμιού, πιέζοντας τον αντίστοιχο διακόπτη

**Κίνδυνος σοβαρών τραυματισμών**

## Παράθυρα



Αποφεύγετε να αφήνετε αντικείμενα πάνω σε ένα μισάνοιχτο παράθυρο: Κίνδυνος πρόκλησης ζημιάς στο ηλεκτρικό παράθυρο.

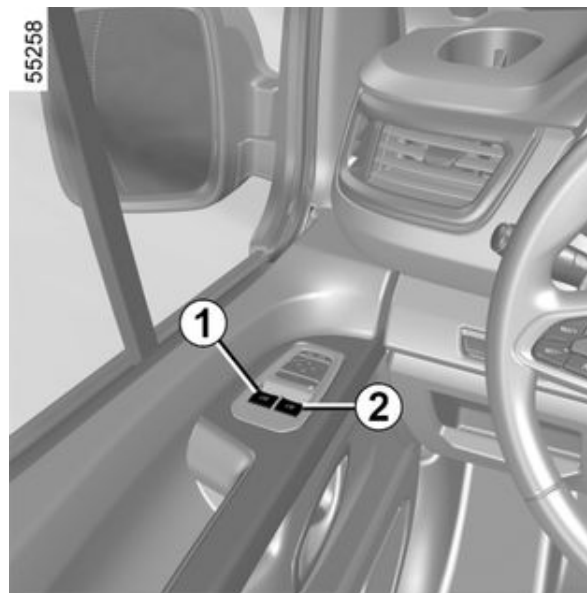

### Διακόπτης κινητήρα ανοικτός:

- πιέστε το διακόπτη του αντίστοιχου παραθύρου για να το χαμηλώσετε μέχρι το επιθυμητό ύψος,
- ανασηκώστε το διακόπτη του αντίστοιχου παραθύρου για να το ανεβάσετε μέχρι τη θέση που επιθυμείτε.

### Από τη θέση του οδηγού

Πιέστε τον διακόπτη:

- **1** για την πλευρά του οδηγού,
- **2** για την πλευρά του συνοδηγού.

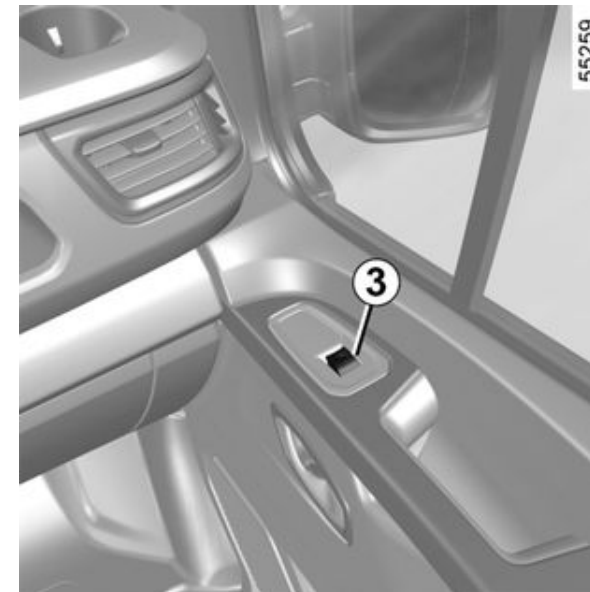

### Από τη θέση του συνοδηγού

Πιέστε τον διακόπτη **3**.

# ΕΞΟΠΛΙΣΜΟΣ ΚΑΜΠΙΝΑΣ ΕΠΙΒΑΤΩΝ

## Λειτουργία απλού πατήματος

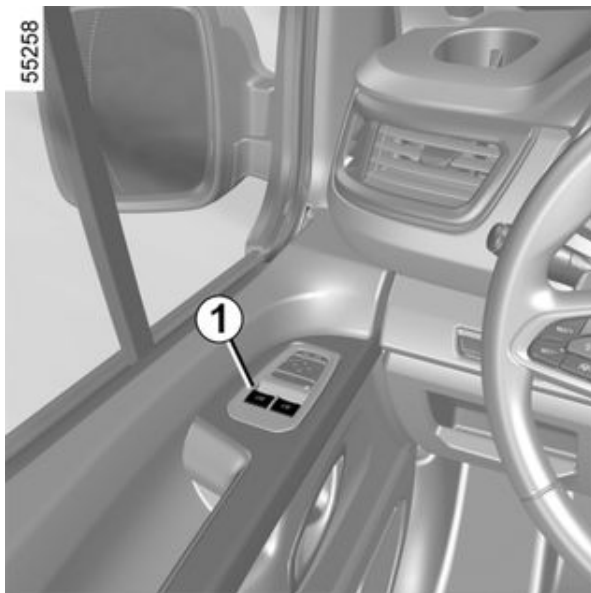

Ανάλογα με το αυτοκίνητο, αυτός ο τρόπος λειτουργίας προστίθεται στη λειτουργία των ηλεκτρικών παραθύρων που περιγράφηκε προηγουμένως. Εξοπλίζει μόνο το εμπρός παράθυρο του οδηγού.

Πιέστε ή τραβήξτε σύντομα το διακόπτη **1** μέχρι τέρμα: το παράθυρο θα ανοίξει ή θα κλείσει πλήρως. Οποιαδήποτε επέμβαση στο διακόπτη διακόπτει τη λειτουργία του παραθύρου.

### Αδύνατη η λειτουργία του ηλεκτρικού παραθύρου απλού πατήματος

Το ηλεκτρικό παράθυρο απλού πατήματος είναι εξοπλισμένο με θερμική προστασία: εάν πιέσετε τον διακόπτη

του παραθύρου περισσότερο από δεκάξι συνεχόμενες φορές, μεταβαίνει σε λειτουργία προστασίας (το παράθυρο είναι κλειδωμένο).

Μπορείτε:

- να χρησιμοποιήσετε τον διακόπτη του ηλεκτρικού παραθύρου για λίγο και για διαστήματα 30 δευτερολέπτων περίπου.
- με τον κινητήρα σε λειτουργία, το παράθυρο ξεκλειδώνεται μετά από περίπου 20 λεπτά αδράνειας του διακόπτη ηλεκτρικού παραθύρου.

**Σημείωση:** εάν το παράθυρο συναντήσει αντίσταση κατά το κλείσιμο (π.χ. ένα κλαδί δέντρου κ.λπ.), ακινητοποιείται και, στη συνέχεια, χαμηλώνει ξανά μερικά εκατοστά.

### Προβλήματα στη λειτουργία



Κατά το κλείσιμο των παραθύρων, βεβαιωθείτε ότι κανένα μέλος του σώματος (βραχίονας, χέρι, κ.λπ.) δεν προεξέχει από το αυτοκίνητο.

**Κίνδυνος σοβαρών τραυματισμών**

Σε περίπτωση που ένα παράθυρο δεν κλείνει, το σύστημα περνάει σε μη αυτόματη λειτουργία: τραβήξτε όσες φορές χρειάζεται τον αντίστοιχο διακόπτη έως ότου κλείσει εντελώς το τζάμι (το τζάμι θα κλείσει σταδιακά), κρατήστε το διακόπτη πατημένο (πάντα προς την πλευρά του κλεισίματος) για ένα δευτερόλεπτο, στη συνέχεια ανοίξτε και ξανακλείστε εντελώς το τζάμι ώστε να πραγματοποιηθεί επαναφορά του συστήματος.

Σε περίπτωση ανάγκης, απευθυνθείτε σε ένα Επίσημο Συνεργείο της μάρκας.

### Συρόμενα πίσω τζάμια



**Συρόμενα παράθυρα και συρόμενες πόρτες**  
**Πριν τα μετακινήσετε, βεβαιωθείτε ότι κανένας**

επιβάτης δεν έχει κάποιο μέρος του σώματός του στο ανοιχτό παράθυρο ή στην ανοιχτή πόρτα.

## ΕΞΟΠΛΙΣΜΟΣ ΚΑΜΠΙΝΑΣ ΕΠΙΒΑΤΩΝ



Μετακινήστε τη λαβή **4** και σύρετε το παράθυρο στην επιθυμητή εγκοπή.

### ΕΣΩΤΕΡΙΚΟΣ ΦΩΤΙΣΜΟΣ

#### Πλαφονιέρες

**i** Με το ξεκλείδωμα και το άνοιγμα των θυρών ενεργοποιείται ο χρονοδιακοπόμενος φωτισμός των πλαφονιέρων και των σποτ.



Χρησιμοποιήστε τον διακόπτη **1**, **2** ή **3** για να ενεργοποιήσετε:

- συνεχή φωτισμό,
- διακοπτόμενος φωτισμός που ελέγχεται με το άνοιγμα μίας από τις πόρτες Τα φώτα σβήνουν όταν οι αντίστοιχες πόρτες έχουν κλείσει καλά,
- άμεσο σβήσιμο.

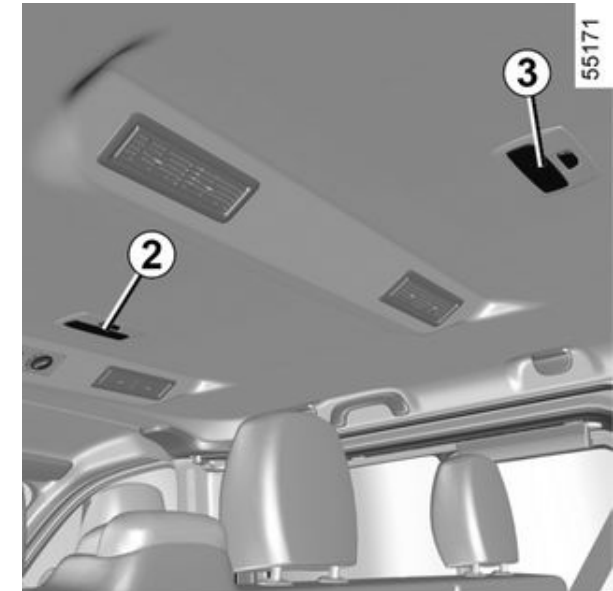

#### Φωτιστικό σποτ

(ανάλογα με το μοντέλο του αυτοκινήτου)

Μετακινήστε τον διακόπτη **4**.

## ΕΞΟΠΛΙΣΜΟΣ ΚΑΜΠΙΝΑΣ ΕΠΙΒΑΤΩΝ

4



**Φωτισμός ντουλαπιού μικροαντικειμένων 5**

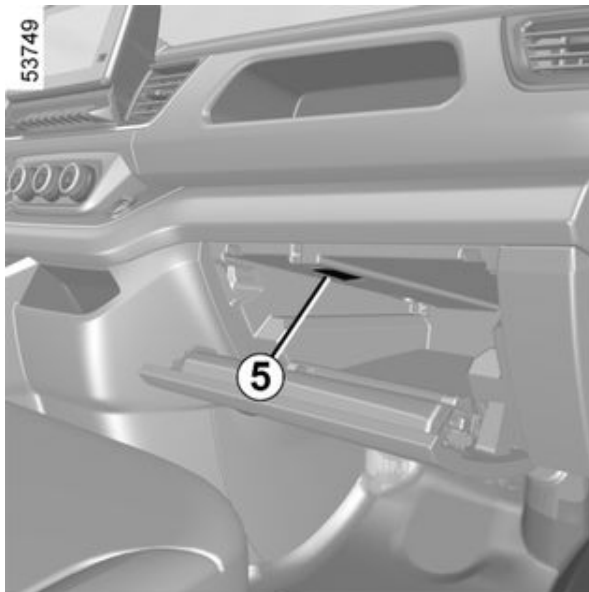

Ανάβει με το άνοιγμα του ντουλαπιού μικροαντικειμένων.

**Φωτισμός πορτ-μπαγκάζ 6**

**i** Όταν οι πόρτες είναι καλά κλεισμένες, το κλείδωμα ή η εκκίνηση του κινητήρα προκαλούν το σβήσιμο των φώτων πλαφονιέρας.



Ανάβει με το άνοιγμα του πορτ-μπαγκάζ.

**Φως για τα πίσω καθίσματα 7**

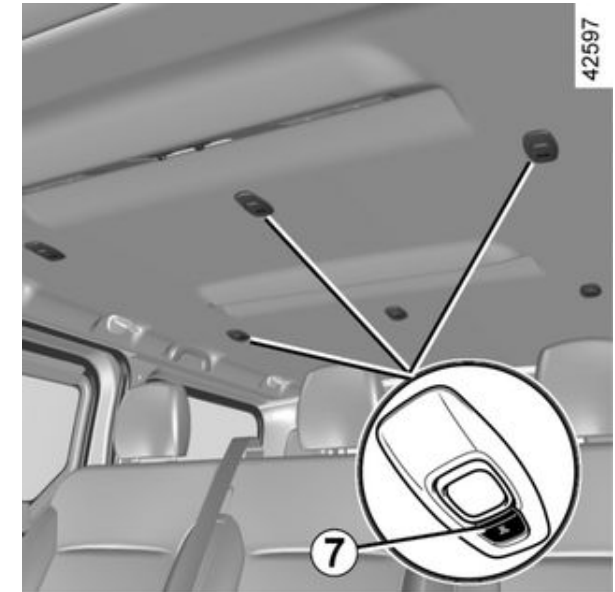

Πατήστε τον διακόπτη 7 για να ενεργοποιήσετε τα εξής:

- συνεχή φωτισμό,
- διακοπτόμενος φωτισμός που ελέγχεται με το άνοιγμα μίας από τις πόρτες

## ΕΞΟΠΛΙΣΜΟΣ ΚΑΜΠΙΝΑΣ ΕΠΙΒΑΤΩΝ

### Πίσω φωτιστικό σποτ 8

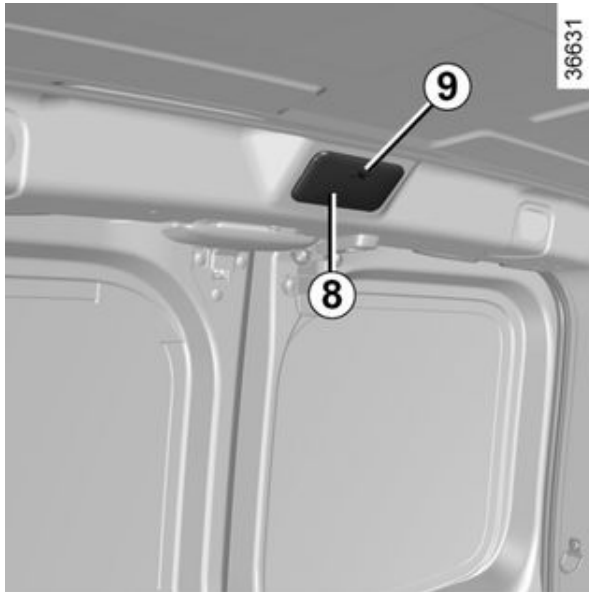

Μετακινήστε το διακόπτη **9** για να ενεργοποιήσετε:

- συνεχή φωτισμό,
- φωτισμό που ελέγχεται με το άνοιγμα μίας από τις πίσω πόρτες Τα φώτα σβήνουν μόνο όταν οι αντίστοιχες πόρτες έχουν κλείσει σωστά.
- άμεσο σβήσιμο.

### Αλεξήλιο, καθρεφτάκι

#### Αλεξήλιο

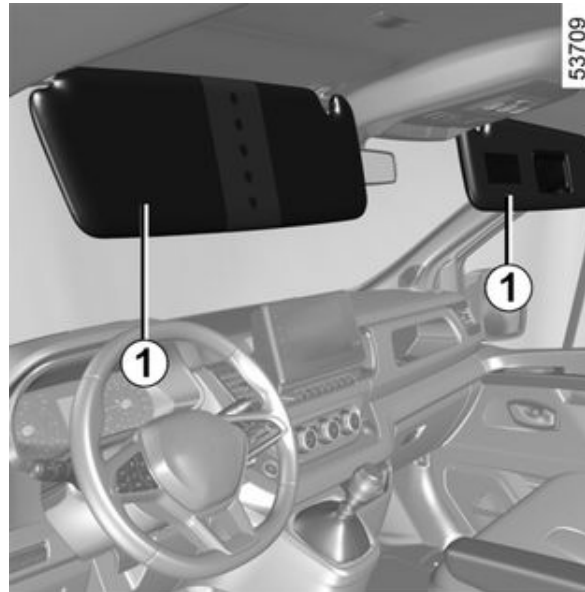

Χαμηλώστε το αλεξήλιο **1**.

Το αλεξήλιο μπορεί να μετατοπιστεί ώστε να ακουμπάει στο παράθυρο.

### Ευρυγώνιος καθρέφτης οπισθοπορείας 2

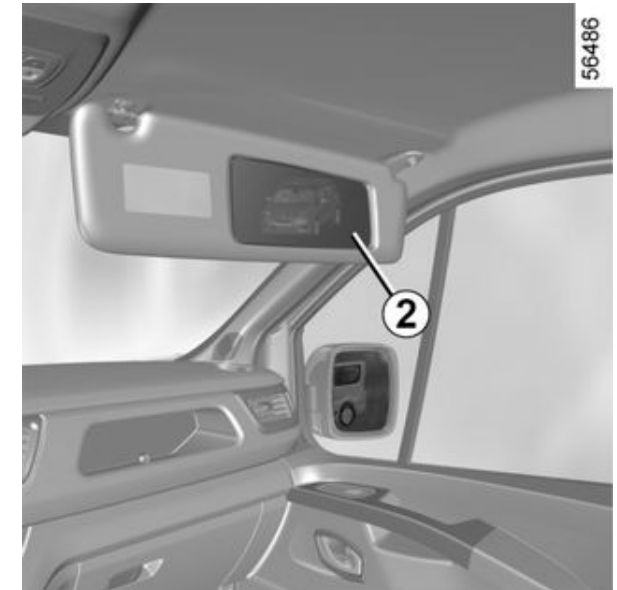

(ανάλογα με το μοντέλο του αυτοκινήτου)

Χαμηλώστε το αλεξήλιο για να αποκτήσετε πρόσβαση στον ευρυγώνιο καθρέφτη.

**Ειδικό χαρακτηριστικό του ευρυγώνιου καθρέφτη οπισθοπορείας → 0.**

#### Καθρέφτες αλεξηλίου 3

(ανάλογα με το μοντέλο του αυτοκινήτου)

## ΕΞΟΠΛΙΣΜΟΣ ΚΑΜΠΙΝΑΣ ΕΠΙΒΑΤΩΝ

4

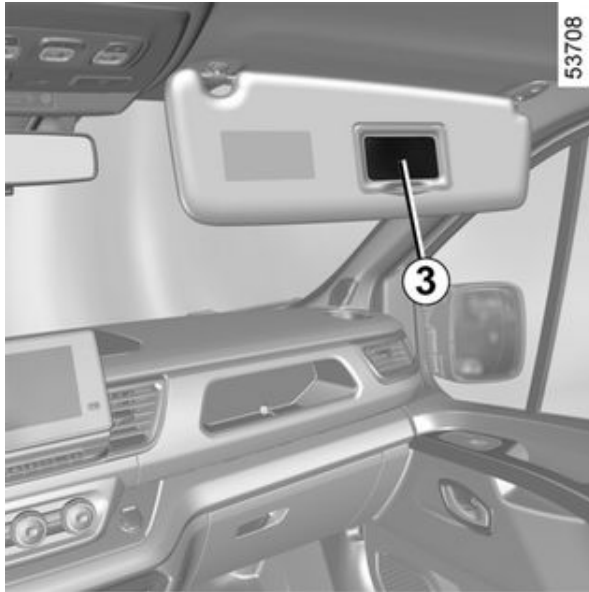

Χαμηλώστε το αλεξήλιο για να αποκτήσετε πρόσβαση στο καθρεφτάκι αλεξήλιου.

### Πρίζες αξεσουάρ

### Πρίζες αξεσουάρ

(ανάλογα με το μοντέλο του αυτοκινήτου)

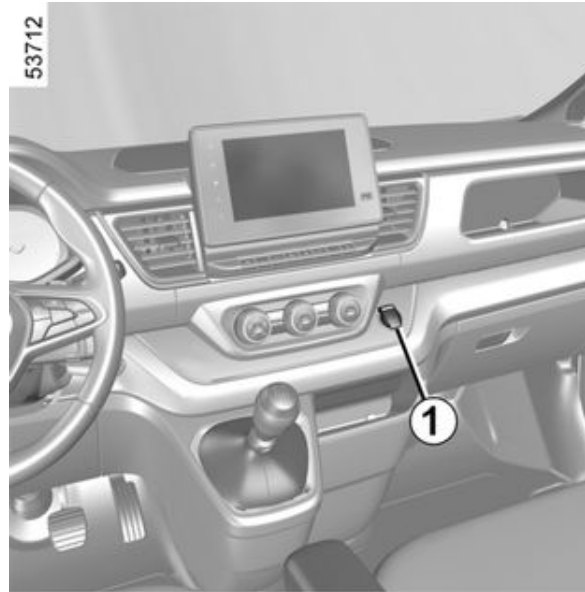

Η πρίζα **1** και, ανάλογα με το όχημα, οι πρίζες **2**, **3** και **4** έχουν σχεδιαστεί για τη σύνδεση αξεσουάρ που έχουν εγκριθεί από το Τεχνικό μας Τμήμα και η ισχύς τους δεν υπερβαίνει τα 120 Watt (12 V).

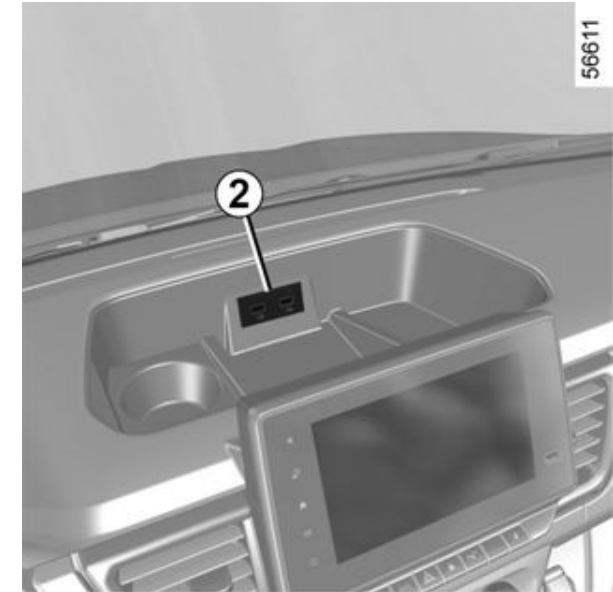

Να συνδέετε μόνο αξεσουάρ με μέγιστη ισχύ 120 W (12 V).

Όταν χρησιμοποιούνται ταυτόχρονα πολλές πρίζες αξεσουάρ, η συνολική ισχύς των συνδεδεμένων αξεσουάρ δεν πρέπει να υπερβαίνει τα 180 W.

**Κίνδυνος πυρκαγιάς.**

## ΕΞΟΠΛΙΣΜΟΣ ΚΑΜΠΙΝΑΣ ΕΠΙΒΑΤΩΝ

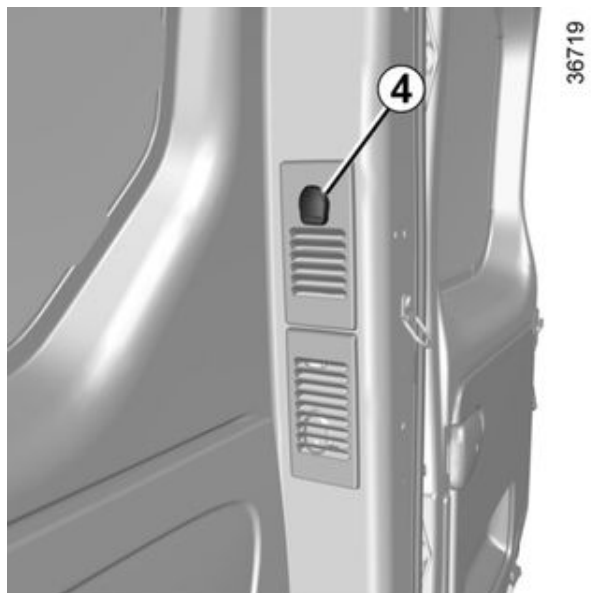
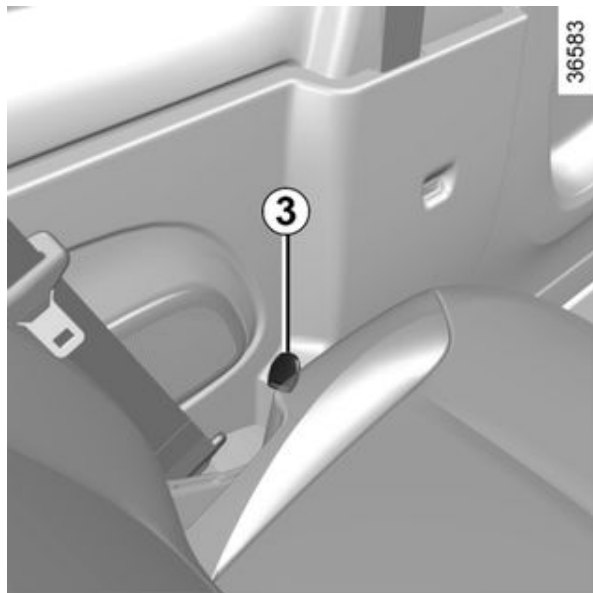

**i** Πριν εγκαταλείψετε το αυτοκίνητο, βεβαιωθείτε ότι **πάντα αποσυνδέστε όλες τις συσκευές** από τις πρίζες αξεσουάρ, για να αποφύγετε πιθανές δυσλειτουργίες (αποφορτισμένη μπαταρία, αδυναμία κλειδώματος των ανοιγόμενων μερών, κ.λπ.).

### Θήκες ποτηριών 5 και 6

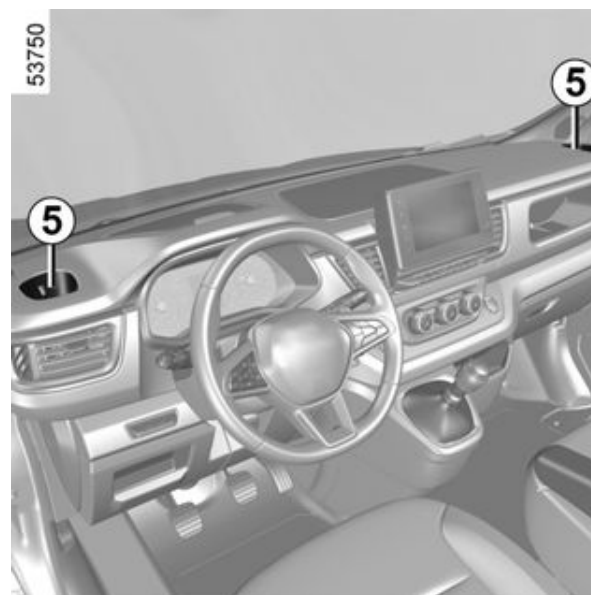

Μπορείτε να χρησιμοποιήσετε αυτόν τον χώρο για να τοποθετήσετε ένα αποσπώμενο σταχτοδοχείο, ποτηροθήκες κ.λπ.

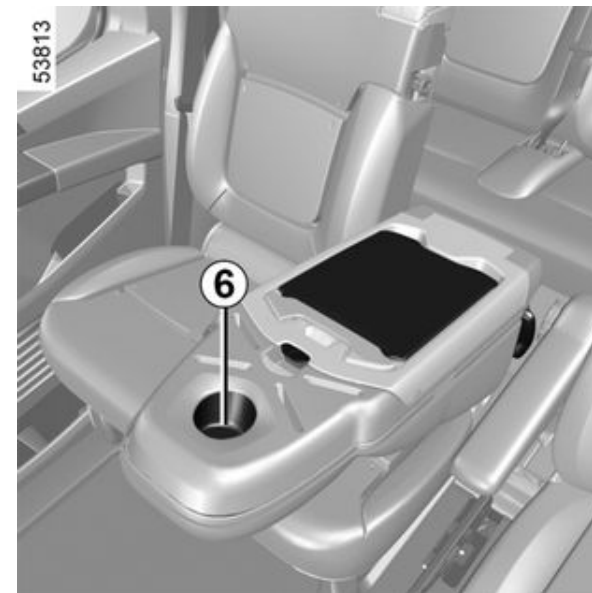

**i** Κατά την οδήγηση, βεβαιωθείτε ότι το δοχείο που υπάρχει μέσα στην ποτηροθήκη είναι καλά κλεισμένο ώστε να μην ανατραπεί.  
**Κίνδυνος βλάβης στον γύρω ηλεκτρικό ή/και ηλεκτρονικό εξοπλισμό σε περίπτωση διαρροής υγρού.**

4

## ΕΞΟΠΛΙΣΜΟΣ ΚΑΜΠΙΝΑΣ ΕΠΙΒΑΤΩΝ



Εάν το αυτοκίνητό σας δεν είναι εξοπλισμένο με αναπτήρα και σταχτοδοχείο, μπορείτε να τα προμηθευτείτε σε ένα Επίσημο Συνεργείο της μάρκας.

4

# ΑΠΟΘΗΚΕΥΤΙΚΟΙ ΧΩΡΟΙ ΣΤΗΝ ΚΑΜΠΙΝΑ

## Χώροι μικροαντικειμένων



Φροντίστε ώστε να μην εξέχει και να μην έχει τοποθετηθεί στους "ανοιχτούς" αποθηκευτικούς χώρους κανένα σκληρό, βαρύ ή αιχμηρό αντικείμενο, που θα μπορούσε να εκτιναχθεί πάνω στους επιβάτες σε περίπτωση ξαφνικής στροφής, φρεναρίσματος ή στην περίπτωση σύγκρουσης.



Κανένα αντικείμενο δεν πρέπει να βρίσκεται στο δάπεδο (στη περιοχή μπροστά από τον οδηγό) καθώς σε περίπτωση φρεναρίσματος, τα αντικείμενα αυτά μπορεί να γλιστρήσουν κάτω από τα πεντάλ και να εμποδίσουν τη χρήση του.

## Χώροι αποθήκευσης στην μπροστινή πόρτα 1

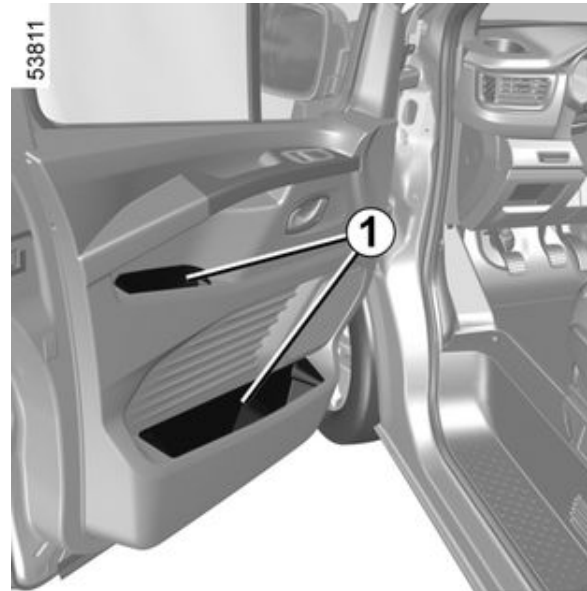

Αφήνετε πάντοτε το έδρανο κλειστό κατά την οδήγηση:

- υπάρχει κίνδυνος τραυματισμού σε περίπτωση απότομου φρεναρίσματος ή ατυχήματος,
- υπάρχει κίνδυνος εκτίναξης αντικειμένων στο εσωτερικό της καμπίνας επιβατών.

## Θήκη ποτηριών 2 και ανοιχτός αποθηκευτικός χώρος 3



Αυτός ο ειδικός χώρος μπορεί να χρησιμοποιηθεί ως ποτηροθήκη, ως διαμέρισμα μικροαντικειμένων ή ως χώρος για την τοποθέτηση του σταχτοδοχείου.



Κατά την οδήγηση, βεβαιωθείτε ότι το δοχείο που υπάρχει μέσα στην ποτηροθήκη είναι καλά κλεισμένο ώστε να μην ανατραπεί.  
**Κίνδυνος βλάβης στον γύρω ηλεκτρικό ή/και ηλεκτρονικό εξοπλισμό σε περίπτωση διαρροής υγρού.**

## ΑΠΟΘΗΚΕΥΤΙΚΟΙ ΧΩΡΟΙ ΣΤΗΝ ΚΑΜΠΙΝΑ

**i** Προσέξτε να μην τοποθετήσετε αντικείμενα που είναι πολύ μεγάλα στην ποτηροθήκη **2** για να μην κρύψετε την κάμερα **4**.

Εάν η κάμερα εμποδίζεται, εμφανίζεται ένα μήνυμα "Επιτήρηση προσοχής μη διαθέσιμη Το πρόσωπο δεν εντοπίστηκε" στο καντράν, οπότε πρέπει να αφαιρέσετε το αντικείμενο που κρύβει την κάμερα → 271 → 274.

4

### Θήκη ποτηριού επιβάτη **2**

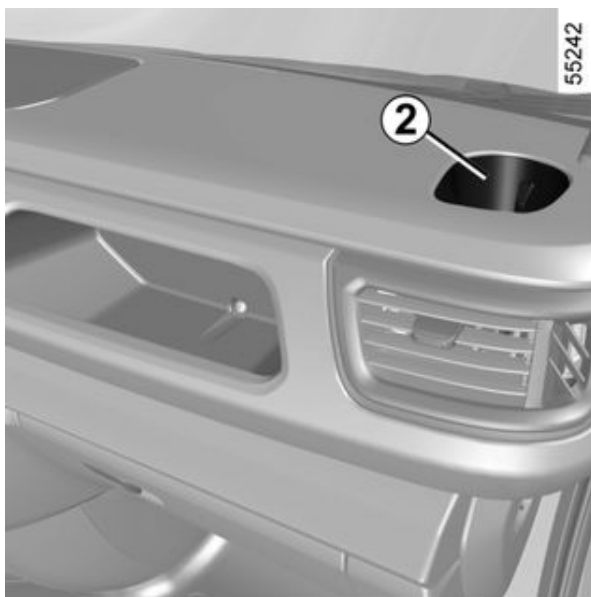

**i** Μην τοποθετείτε το Intelligent Key στον χώρο μικροαντικειμένων **2** καθώς ενδέχεται να μην ανιχνευθεί.

### Θήκες αποθήκευσης **2** και **3** στη δεξιά θέση οδήγησης

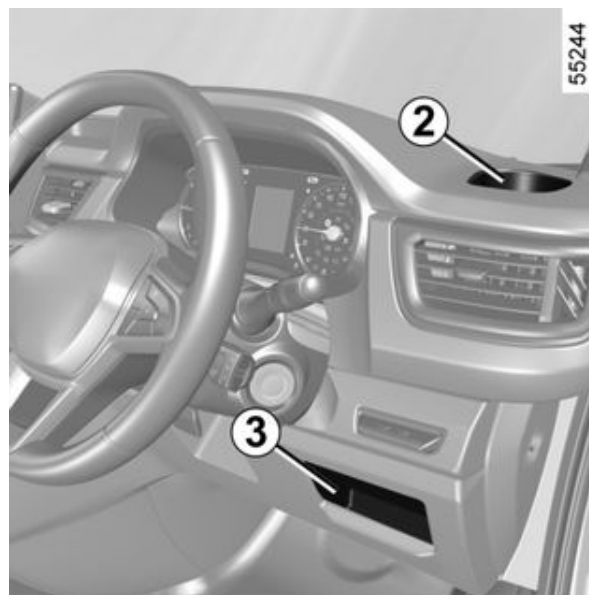

### Χώρος αποθήκευσης αλεξήλιου **5**



Σε αυτόν μπορείτε να τοποθετήσετε αποδείξεις διοδίων, κάρτες.

## ΑΠΟΘΗΚΕΥΤΙΚΟΙ ΧΩΡΟΙ ΣΤΗΝ ΚΑΜΠΙΝΑ

Χώρος αποθήκευσης στην κεντρική κονσόλα/Ζώνη φόρτισης με επαγωγή **6**

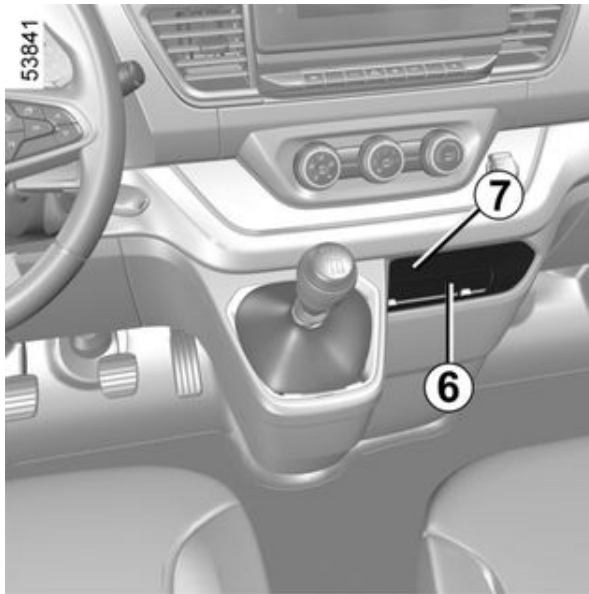

Ανάλογα με το μοντέλο του αυτοκινήτου, μπορείτε να χρησιμοποιήσετε τη ζώνη επαγωγικής φόρτισης **6** για να φορτίσετε ένα smartphone χωρίς να χρησιμοποιήσετε καλώδιο.

Ανάλογα με το αυτοκίνητο, ένα ενδεικτικό **7** σας ενημερώνει για την κατάσταση φόρτισης ανάλογα με το χρώμα του:

- πράσινο όταν η φόρτιση έχει ολοκληρωθεί,
- κίτρινο όταν η φόρτιση βρίσκεται σε εξέλιξη,

– αναβοσβήνει με κίτρινο χρώμα όταν ανιχνεύεται μεταλλικό αντικείμενο στην περιοχή φόρτισης επαγωγής.

Για περισσότερες πληροφορίες σχετικά με τη ζώνη φόρτισης μέσω επαγωγής, ανατρέξτε στις οδηγίες πολυμέσων.

**i** Είναι σημαντικό να μην αφήνετε κανένα αντικείμενο (Intelligent Key, μονάδα USB, κάρτα SD, πιστωτικές κάρτες, κοσμήματα, κλειδιά, κέρματα κ.λπ.) στην περιοχή επαγωγικής φόρτισης **6** κατά τη διάρκεια της φόρτισης του τηλεφώνου σας. Αφαιρέστε τις τυχόν μαγνητικές κάρτες ή τις πιστωτικές κάρτες από τη θήκη του τηλεφώνου προτού τοποθετήσετε το τηλέφωνό σας στην περιοχή της επαγωγικής φόρτισης **6**.

**i** Τυχόν αντικείμενα που έχετε αφήσει στην περιοχή επαγωγικής φόρτισης **6** ενδέχεται να υπερθερμανθούν. Συνιστάται να τα τοποθετήσετε στις περιοχές που έχουν προβλεφθεί για αυτόν το σκοπό (χώρος μικροαντικειμένων, θήκη αλεξήλιου κ.λπ.).



**Χρήση του τηλεφώνου ή και του ραφιού πολυμέσων**

Σας υπενθυμίζουμε ότι είναι απαραίτητο να τηρείτε την ισχύουσα νομοθεσία σχετικά με τη χρήση αυτής της συσκευής.

## ΑΠΟΘΗΚΕΥΤΙΚΟΙ ΧΩΡΟΙ ΣΤΗΝ ΚΑΜΠΙΝΑ

Χώρος αποθήκευσης **8**



Μπορεί να χρησιμοποιηθεί ως υποδοχή για πιστωτικές κάρτες, χρήματα, έγγραφα μεγέθους A4 κ.λπ.

Τοποθεσία ραδιοφώνου **9**



Θήκη αποθήκευσης στο ταμπλό **10** και **11**

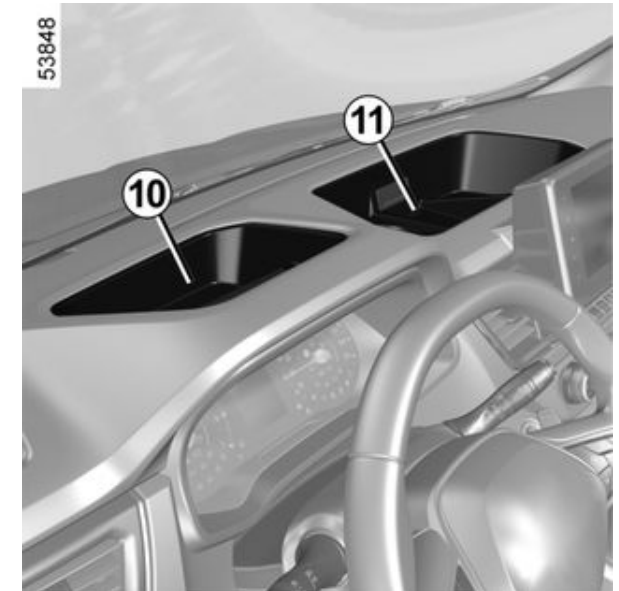

4

## ΑΠΟΘΗΚΕΥΤΙΚΟΙ ΧΩΡΟΙ ΣΤΗΝ ΚΑΜΠΙΝΑ

Αποθηκευτικός χώρος στο ταμπλό οργάνων **12**

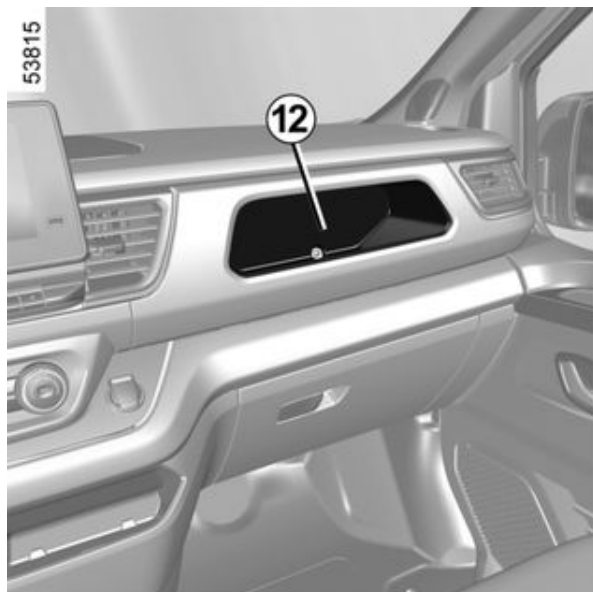

Χώρος μικροαντικειμένων συνοδηγού στο ταμπλό **13** και **14**

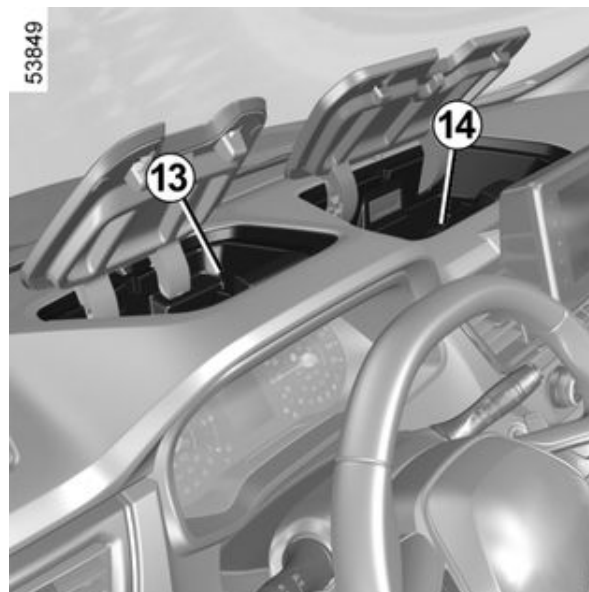

Ντουλαπάκι μικροαντικειμένων **1**

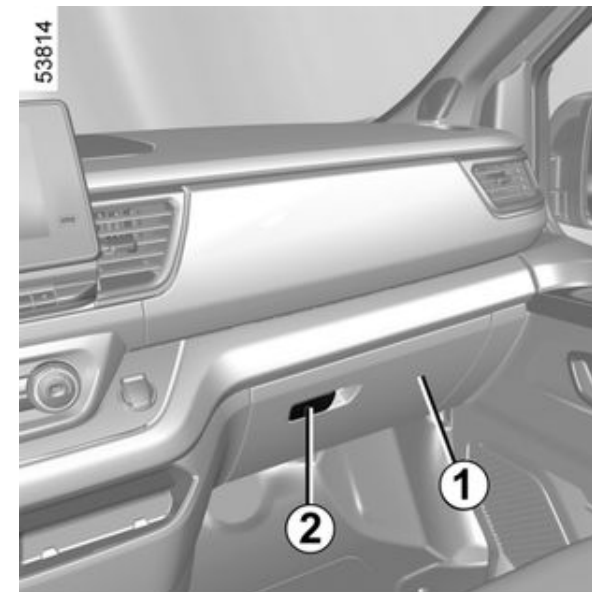

4

### Πρόσθετοι αποθηκευτικοί χώροι



Φροντίστε ώστε να μην εξέχει και να μην έχει τοποθετηθεί στους "ανοιχτούς" αποθηκευτικούς χώρους κανένα σκληρό, βαρύ ή αιχμηρό αντικείμενο, που θα μπορούσε να εκτιναχθεί πάνω στους επιβάτες σε περίπτωση ξαφνικής στροφής, φρεναρίσματος ή στην περίπτωση σύγκρουσης.

Για να ανοίξετε, τραβήξτε το χειριστήριο **2**.

Ανάλογα με το αυτοκίνητο, το ντουλαπάκι επωφελείται από τον εξαερισμό και το air condition (χωράει ένα μπουκάλι 1,5 λίτρου).



Μέγιστο επιτρεπόμενο μέγιστο βάρος στο ντουλαπάκι **1**: 4 χγρ. ομοιόμορφα κατανεμημένο.

## ΑΠΟΘΗΚΕΥΤΙΚΟΙ ΧΩΡΟΙ ΣΤΗΝ ΚΑΜΠΙΝΑ

Ντουλαπάκι μικροαντικειμένων για δεξιότιμονη θέση οδήγησης

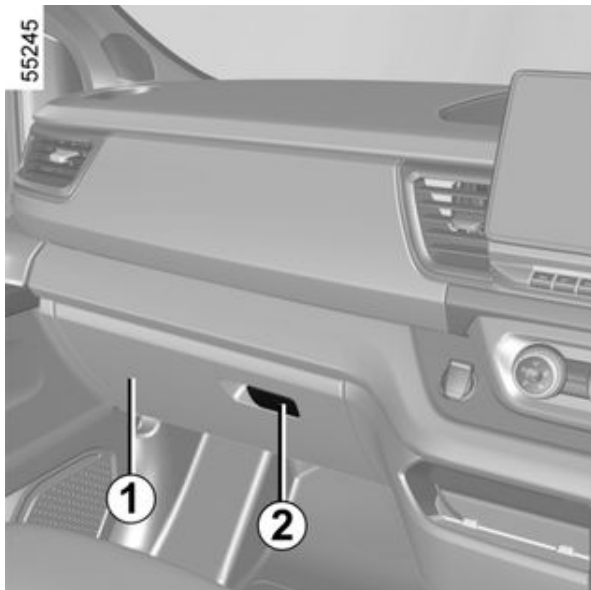

Συρτάρι μικροαντικειμένων συνοδηγού 3

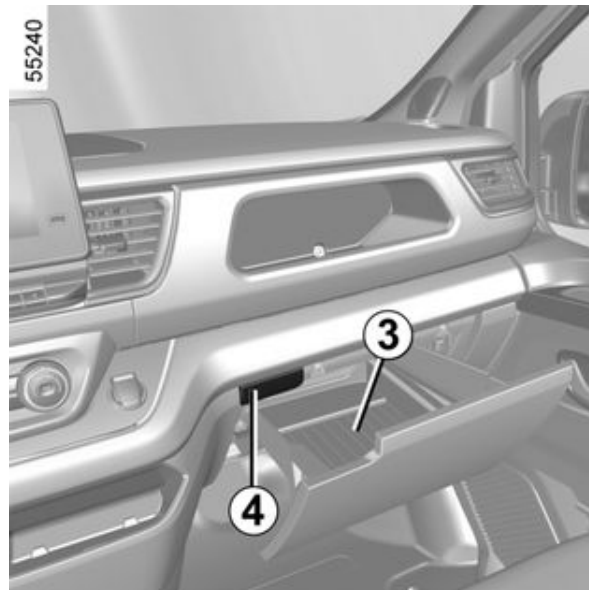

Για να ανοίξετε, πατήστε το χειριστήριο 4.

Ανάλογα με το αυτοκίνητο, το ντουλαπάκι επωφελείται από τον εξαερισμό και το air condition (χωράει ένα μπουκάλι 1,5 λίτρου).

**i** Μέγιστο επιτρεπόμενο φορτίο στο συρτάρι μικροαντικειμένων 3: 4 χγρ., ομοιόμορφα κατανεμημένα.

Χώρος μικροαντικειμένων 5 κάτω από τη βάση του μπροστινού καθίσματος

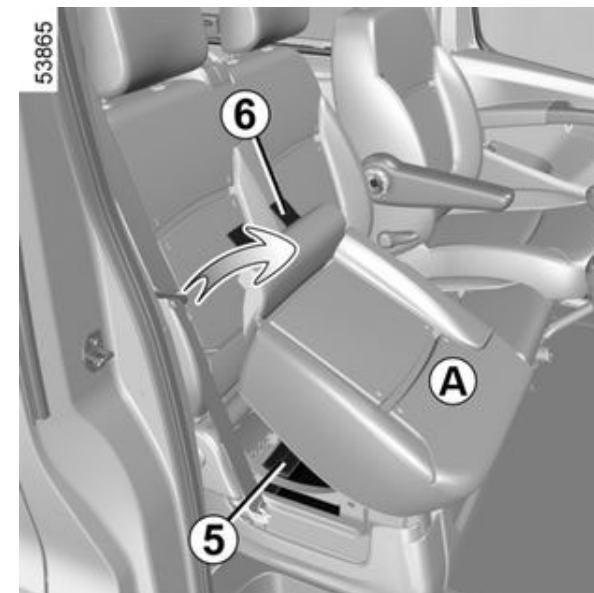

Για να αποκτήσετε πρόσβαση σε αυτό, τραβήξτε τις γλωττίδες 6 και γείρετε τη βάση A του καθίσματος προς τα εμπρός.

**Πλάτη σε θέση χρήσης ως τραπέζι**

(μόνο στην έκδοση van)

Για περισσότερες πληροφορίες, ανατρέξτε στην ενότητα ➔ 58.

## ΑΠΟΘΗΚΕΥΤΙΚΟΙ ΧΩΡΟΙ ΣΤΗΝ ΚΑΜΠΙΝΑ

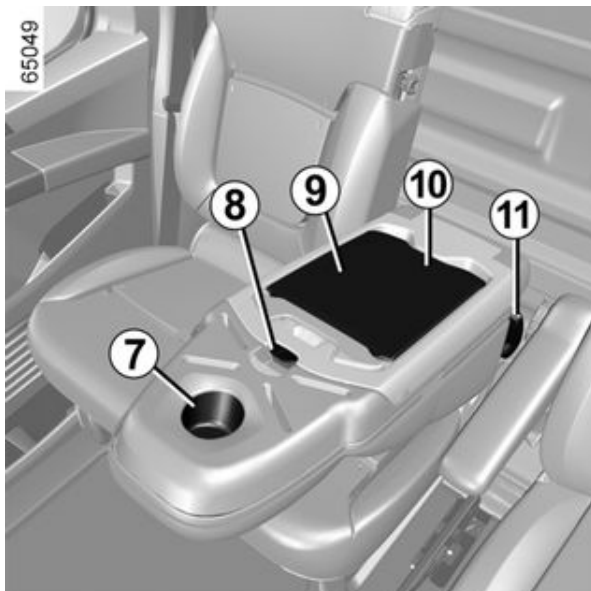

Στα οχήματα με εξοπλισμό, αναδιπλώστε την πλάτη του κεντρικού καθίσματος ανασηκώνοντας το χειριστήριο **11**. Στην πλάτη του μεσαίου καθίσματος, θα βρείτε τα εξής:

- μια θήκη για ποτήρια **7**,
- χώρος αποθήκευσης **9**,
- ένα ράφι **10**.



Απαγορεύεται να κάθεστε στο μεσαίο κάθισμα, όταν η πλάτη του είναι κατεβασμένη.

**Χώρος μικροαντικειμένων 9**  
(μόνο στην έκδοση van)

Για περισσότερες πληροφορίες, ανατρέξτε στην ενότητα ➔ **58**.

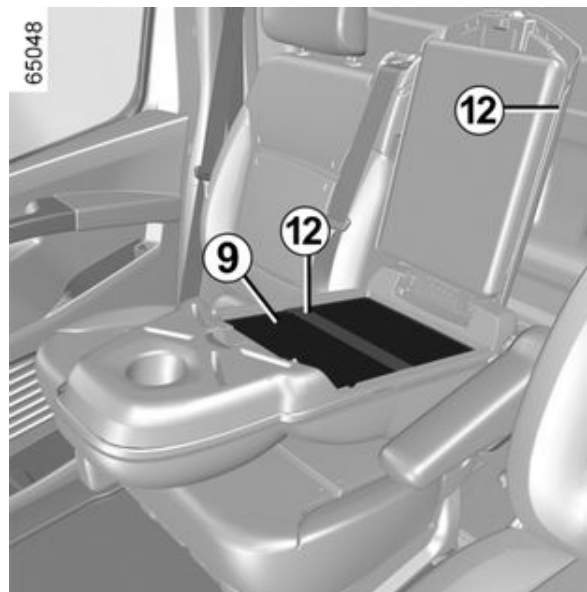

Για να ανοίξετε, πατήστε το χειριστήριο **8**.

Στο εσωτερικό, ο ιμάντας **12** μπορεί να χρησιμοποιηθεί για να κρατήσει ένα αντικείμενο στη θέση του.

Με κλειστό τον αποθηκευτικό χώρο **9**, το άνοιγμα **12** σας επιτρέπει να αφήσετε ένα καλώδιο φόρτισης συνδεδεμένο σε μια πρίζα αξεσουάρ.

### **Ράφι 10**

(μόνο στην έκδοση van)

Για περισσότερες πληροφορίες, ανατρέξτε στην ενότητα ➔ **58**.

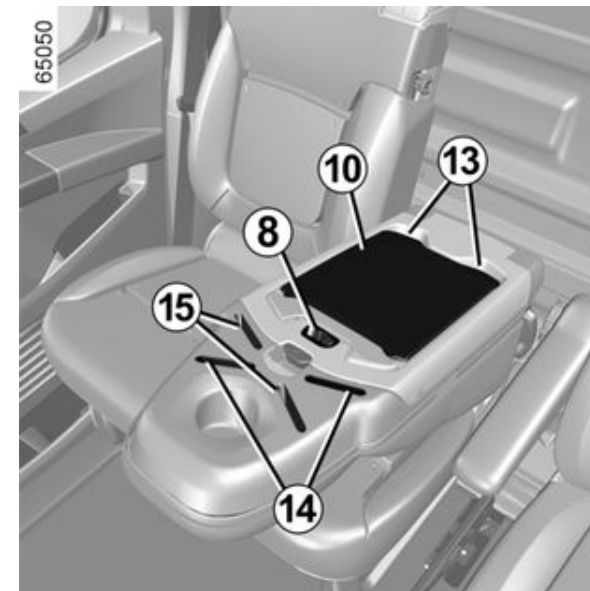

Για να ξεκλειδώσετε το ράφι, πατήστε το χειριστήριο **8**.

Για να τοποθετήσετε το ράφι, τοποθετήστε τα ακραία τεμάχια **13** του ραφιού στην υποδοχή **14** ή **15**.



Φροντίστε ώστε να μην εξέχει και να μην έχει τοποθετηθεί στους ανοιχτούς αποθηκευτικούς χώρους κανένα σκληρό, βαρύ ή αιχμηρό αντικείμενο, που θα μπορούσε να πεταχτεί επάνω στους επιβάτες σε περίπτωση στροφής, απότομου φρεναρίσματος ή σύγκρουσης.

## ΑΠΟΘΗΚΕΥΤΙΚΟΙ ΧΩΡΟΙ ΣΤΗΝ ΚΑΜΠΙΝΑ

4

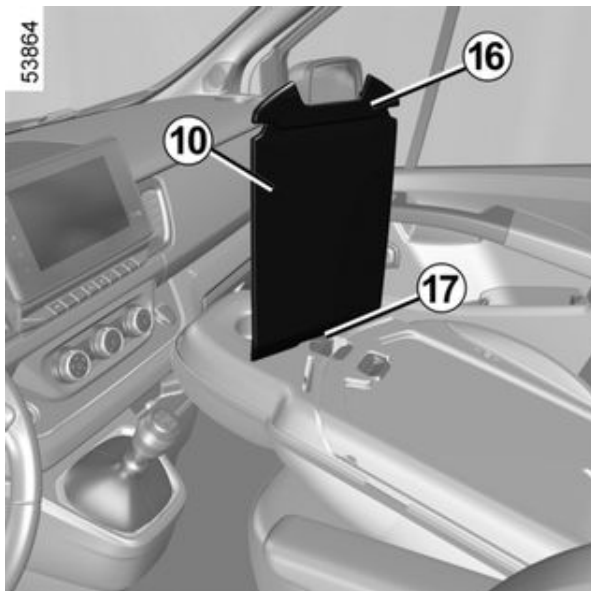

Μπορείτε να επισυνάψετε χρησιμοποιώντας το κλιπ εγγράφων **16**.

Για να αφαιρέσετε το ράφι, πιέστε το χειριστήριο **17**.

**Σημείωση:** βεβαιωθείτε ότι έχετε επανατοποθετήσει σωστά το ράφι και αφαιρέστε τυχόν αντικείμενα από την ποτηροθήκη πριν σηκώσετε την πλάτη του μεσαίου καθίσματος. Φροντίστε να ασφαλίσετε καλά την πλάτη του μεσαίου καθίσματος

### Πίσω αποθηκευτικοί χώροι



Φροντίστε ώστε να μην εξέχει και να μην έχει τοποθετηθεί στους "ανοιχτούς" αποθηκευτικούς χώρους κανένα σκληρό, βαρύ ή αιχμηρό αντικείμενο, που θα μπορούσε να εκτιναχθεί πάνω στους επιβάτες σε περίπτωση ξαφνικής στροφής, φρεναρίσματος ή στην περίπτωση σύγκρουσης.

### Θήκες αποθήκευσης στο πίσω κάθισμα 1

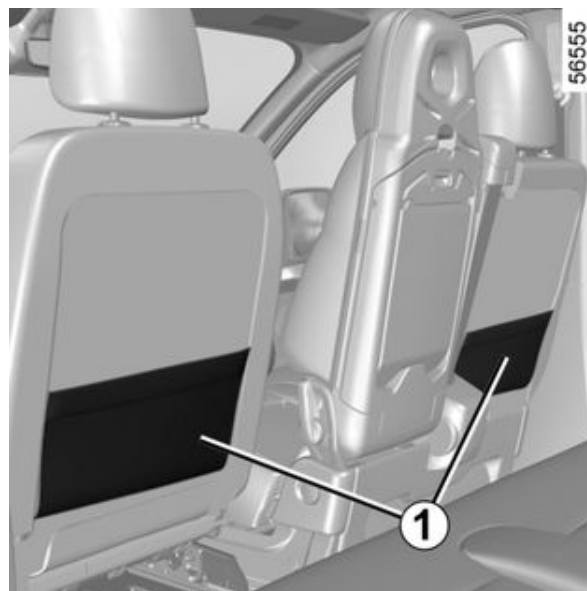

Όταν στρίβετε, επιταχύνετε ή φρενάρετε, βεβαιωθείτε ότι το δοχείο στην ποτηροθήκη δεν έχει βγει από τη θέση του.  
**Κίνδυνος εγκαυμάτων εάν το υγρό είναι ζεστό και/ ή υπερχειλίσσης**

### Λαβή συγκράτησης 2

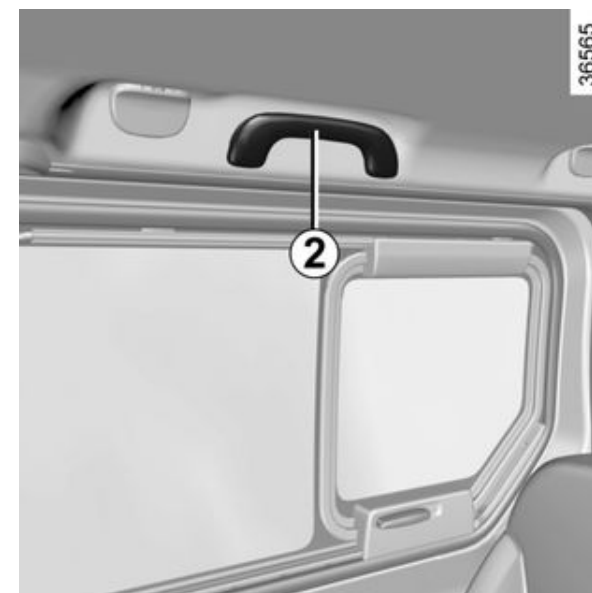

Προσφέρει στήριξη και χειρολαβή για τον επιβάτη όταν το αυτοκίνητο κινείται

## ΑΠΟΘΗΚΕΥΤΙΚΟΙ ΧΩΡΟΙ ΣΤΗΝ ΚΑΜΠΙΝΑ



Μην χρησιμοποιείτε τη χειρολαβή **2** για να μπειτε ή να βγείτε από το όχημα.

### Άγκιστρα για ρούχα **3**

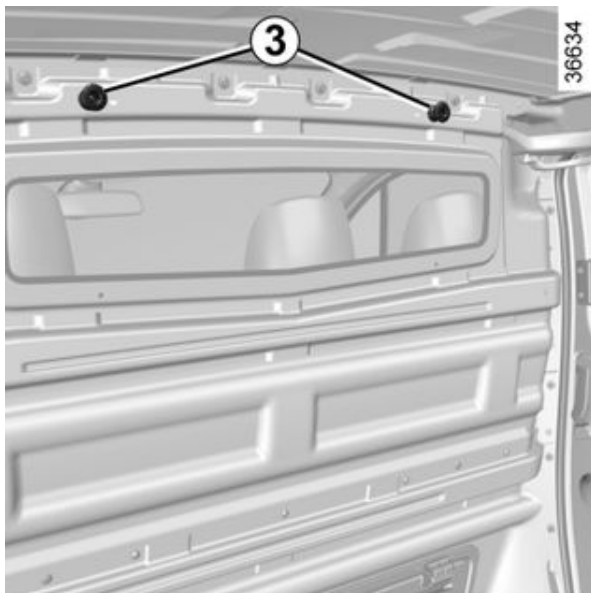

Ανάλογα με το αυτοκίνητο, μπορεί να υπάρχουν άγκιστρα στο διαχωριστικό του χώρου φόρτωσης.

Για λόγους ασφαλείας, το άγκιστρο πρέπει να χρησιμοποιείται αποκλειστικά και μόνο για ρούχα.

### Επάνω αποθηκευτικός χώρος πίσω τμήματος **4**

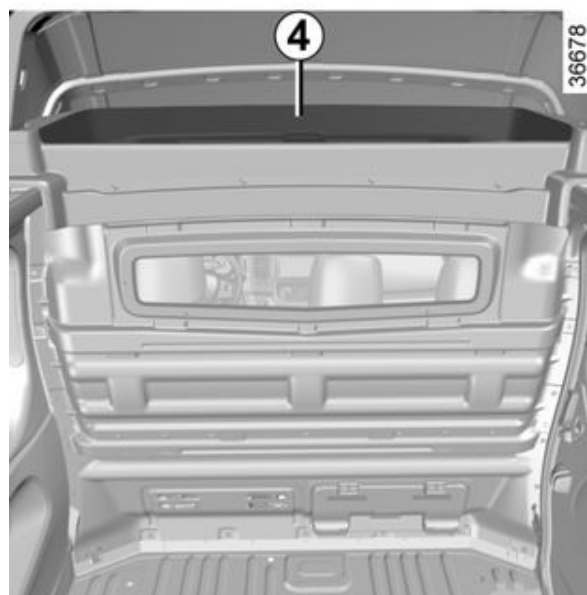

Προορίζεται αποκλειστικά για τη μεταφορά αντικειμένων.

Το συνολικό βάρος του περιεχομένου του επάνω αποθηκευτικού χώρου του πίσω τμήματος του αυτοκινήτου δεν πρέπει να υπερβαίνει τα 35 κιλά ομοιόμορφα κατανεμημένα.



Φροντίστε να μην τοποθετήσετε κανένα βαρύ και/ή αιχμηρό αντικείμενο, που θα μπορούσε να

πέσει

**Κίνδυνος τραυματισμών**

### Εσοχή **5** και πτερύγιο **7**

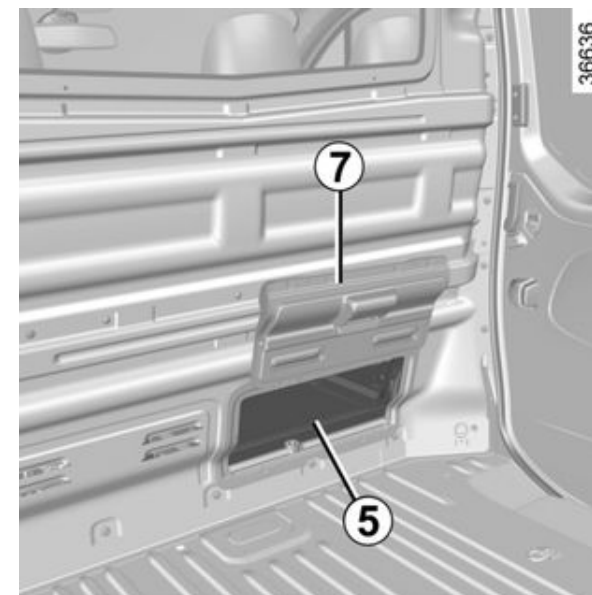

Ανάλογα με το μήκος των αντικειμένων που μεταφέρονται στον πίσω χώρο φόρτωσης, μπορείτε να χρησιμοποιήσετε την εσοχή **5**.

Ανοίξτε το πτερύγιο **7** που συγκρατείται στη θέση του από μαγνήτες.

4

## ΑΠΟΘΗΚΕΥΤΙΚΟΙ ΧΩΡΟΙ ΣΤΗΝ ΚΑΜΠΙΝΑ

4

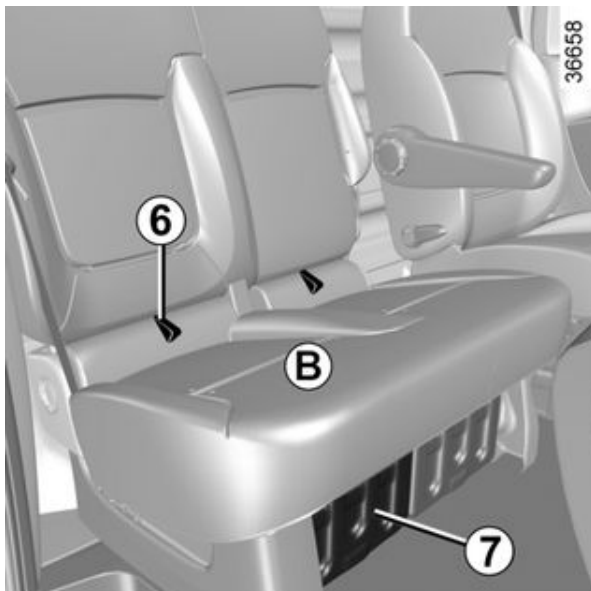

Χρησιμοποιήστε το πτερύγιο **7** για να επεκτείνετε το μήκος του φορτίου:

- τραβήξτε τη γλωττίδα **6** για να σηκώσετε τη ζώνη ασφαλείας **B**,
- μετακινήστε το πτερύγιο **7** προς το εσωτερικό του καθίσματος, τραβώντας τη γλωττίδα **8**.



Απαγορεύεται η χρήση του μπροστινού καθίσματος συνοδηγού όταν το πτερύγιο **7** είναι ανοικτό.

**Κίνδυνος σοβαρού τραυματισμού σε περίπτωση απότομου φρεναρίσματος ή σύγκρουσης.**

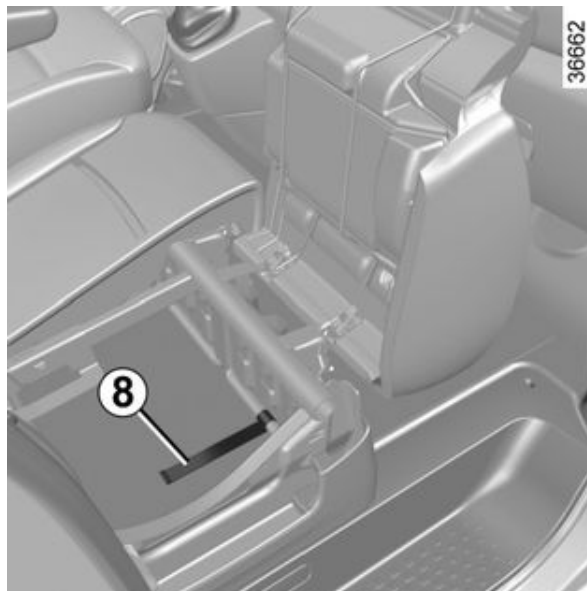

Φροντίστε ώστε να μην εξέχει και να μην έχει τοποθετηθεί στους "ανοιχτούς" αποθηκευτικούς χώρους κανένα σκληρό, βαρύ ή αιχμηρό αντικείμενο, που θα μπορούσε να εκτιναχθεί πάνω στους επιβάτες σε περίπτωση ξαφνικής στροφής, φρεναρίσματος ή στην περίπτωση σύγκρουσης.

# ΜΕΤΑΦΟΡΑ ΑΝΤΙΚΕΙΜΕΝΩΝ

## Πίσω χώροι μικροαντικειμένων

### Μεταφορά αντικειμένων



Για την ασφάλειά σας, πριν ξεκινήσετε, βεβαιωθείτε ότι όλες οι πόρτες του οχήματός σας είναι εντελώς κλειστές.



Σε περίπτωση οδήγησης με την δεξιά διπλή πίσω πόρτα ανοικτή, πάντα να στερεώνετε καλά τα μεταφερόμενα φορτία. Η αριστερή πόρτα που μένει κλειστή δεν πρέπει να αντικαταστήσει την πρόσδεση των μεταφερόμενων φορτίων. Η εν κινήσει χρήση της πίσω δεξιά διπλής ανοικτής πόρτας πρέπει να γίνεται μόνο σε εξαιρετικές περιπτώσεις. Σε κάθε περίπτωση, συμβουλευθείτε την τοπική νομοθεσία. **Κίνδυνος πτώσης φορτίων στο πεζοδρόμιο.**



Τοποθετείτε πάντοτε τα βαρύτερα αντικείμενα απευθείας επάνω στο δάπεδο.

Χρησιμοποιείτε, όταν το αυτοκίνητο είναι εξοπλισμένο με αυτό το σύστημα, τα σημεία πρόσδεσης που βρίσκονται στο δάπεδο του πορτ-μπαγκάζ. Η φόρτωση πρέπει να γίνεται κατά τέτοιο τρόπο ώστε κανένα αντικείμενο να μην είναι δυνατόν να εκτιναχθεί εμπρός, επάνω στους επιβάτες, σε περίπτωση απότομου φρεναρίσματος, ή προς τα πίσω σε περίπτωση απότομης επιτάχυνσης, ή σε οδήγηση σε έδαφος με απότομη κλίση. Ασφαλίστε τις πίσω ζώνες ασφαλείας ακόμα και εάν δεν υπάρχουν επιβάτες.

## Μεταφορά αντικειμένων στο πίσω τμήμα της καμπίνας

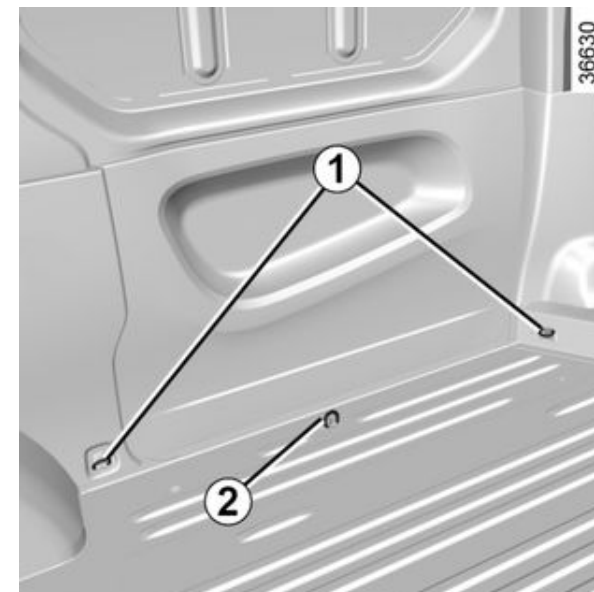

Ανάλογα με το αυτοκίνητο, τα σημεία στερέωσης **1** και **2** επιτρέπουν την αποφυγή ανατροπής των μεταφερόμενων αντικειμένων. Το πλήθος των σημείων στερέωσης και οι θέσεις τους μπορεί να διαφέρουν ανάλογα με το αυτοκίνητο

## ΜΕΤΑΦΟΡΑ ΑΝΤΙΚΕΙΜΕΝΩΝ

4

**i** Οι δακτύλιοι **1** χρησιμοποιούνται μόνο για την αποφυγή της ανατροπής ενός φορτίου. Το φορτίο αυτό πρέπει να έχει στερεωθεί από την αρχή στα σημεία στερέωσης **2** στο δάπεδο του οχήματος.

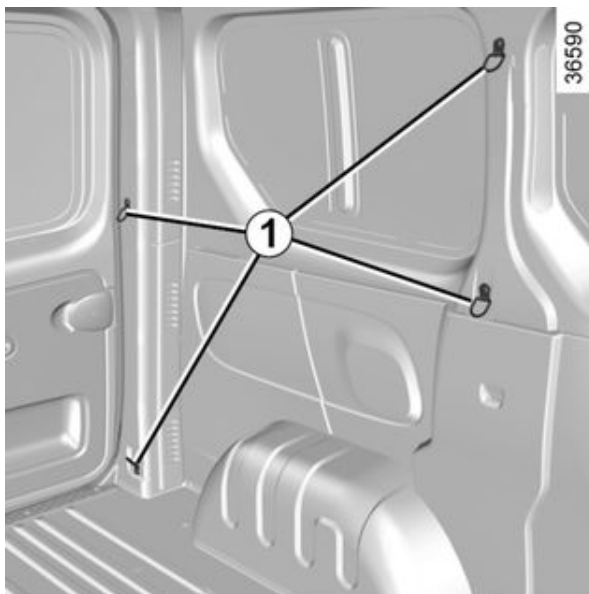

Βεβαιωθείτε ότι τα αντικείμενα που μεταφέρονται είναι ομοιόμορφα κατανεμημένα σε όλο το χώρο φόρτωσης.

Ιδιαιτερότητα έκδοσης επαγγελματικού φορτηγού

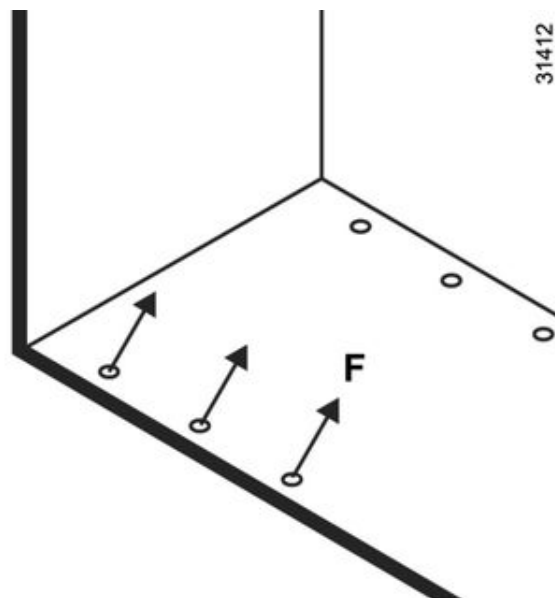

**F** μέγ.: 400 daN

**Κάλυμμα αποσκευών**



Μην τοποθετείτε κανένα αντικείμενο και ιδιαίτερα βαριά ή σκληρά αντικείμενα επάνω στο κάλυμμα αποσκευών. Σε περίπτωση απότομου φρεναρίσματος ή ατυχήματος είναι πιθανό αυτά τα αντικείμενα να θέσουν σε κίνδυνο τους επιβάτες του αυτοκινήτου.

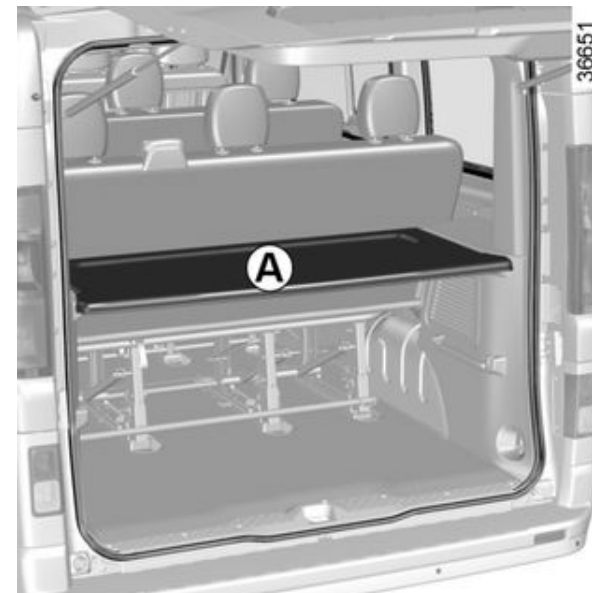

Το κάλυμμα αποσκευών αποτελείται από ένα ή δύο άκαμπτα τμήματα.

Υπάρχουν δύο δυνατές θέσεις:

- την ανώτερη θέση **A**,
- την κατώτερη θέση **B**.

Ανάλογα με το όχημα, μπορείτε να ανασηκώσετε το τμήμα **1** σε κατακόρυφη θέση για να διευκολύνετε τη φόρτωση.

## ΜΕΤΑΦΟΡΑ ΑΝΤΙΚΕΙΜΕΝΩΝ

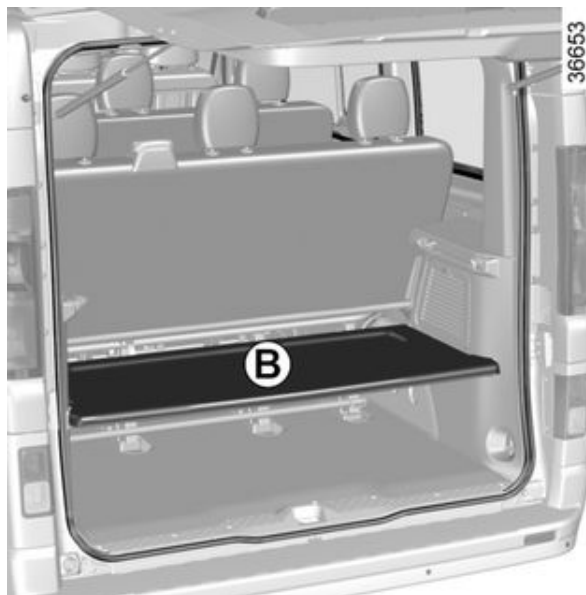
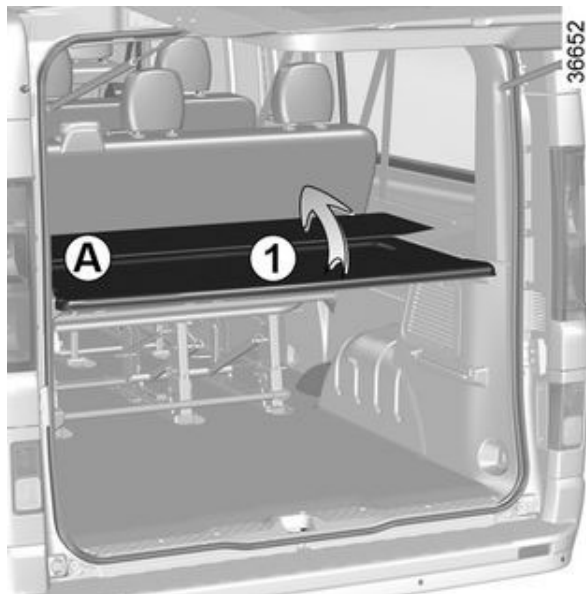

### Δίκτυ συγκράτησης αποσκευών



Βεβαιωθείτε ότι το άκρο της ράβδου **1** στηρίζεται στο μεταλλικό μέρος και όχι στο πλαστικό μέρος του καλύμματος.

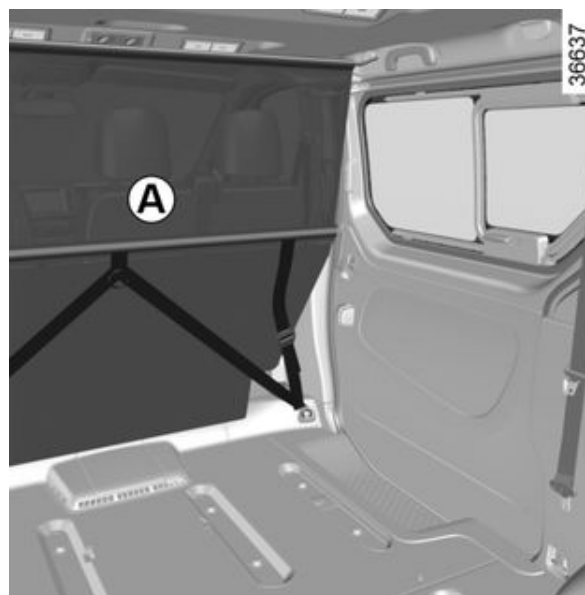

Στα εξοπλισμένα οχήματα, το δίκτυ αποσκευών **A** μπορεί να χρησιμοποιηθεί, όταν μεταφέρονται ζώα ή αποσκευές, για να τα χωρίσει από το τμήμα επιβατών.

Μπορεί να τοποθετηθεί:

- πίσω από τα εμπρός καθίσματα,

- πίσω από ένα πίσω μονοκόμματο κάθισμα.

### Τοποθέτηση του διαχωριστικού πλέγματος πίσω από τα εμπρός καθίσματα

Στο εσωτερικό του αυτοκινήτου, από κάθε πλευρά:

### Επάνω στερέωση:

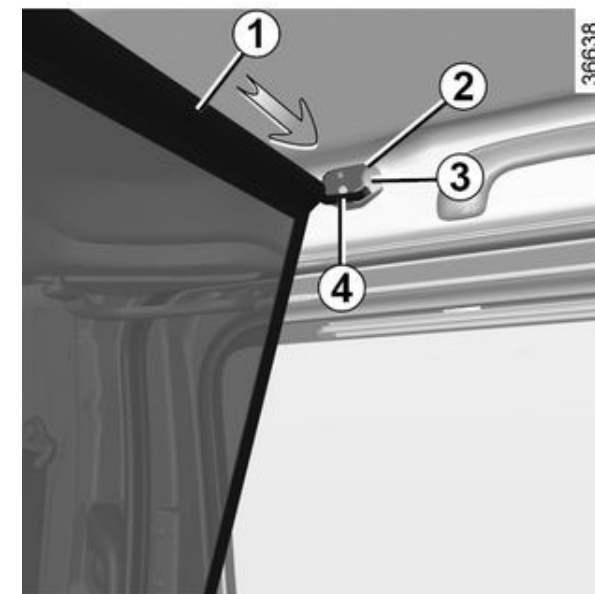

- ανασηκώστε και κρατήστε το κάλυμμα **2** χρησιμοποιώντας ένα κατσαβίδι με επίπεδη λεπίδα για να αποκτήσετε πρόσβαση στην οπή τοποθέτησης,
- εισάγετε πλήρως την άνω ράβδο **1** του δικτυού στο μεγαλύτερο τμήμα **3** της οπής,

4

## ΜΕΤΑΦΟΡΑ ΑΝΤΙΚΕΙΜΕΝΩΝ

– σύρετε τη ράβδο στο κάτω τμήμα **4** της οπής.

### Κάτω στερέωση:

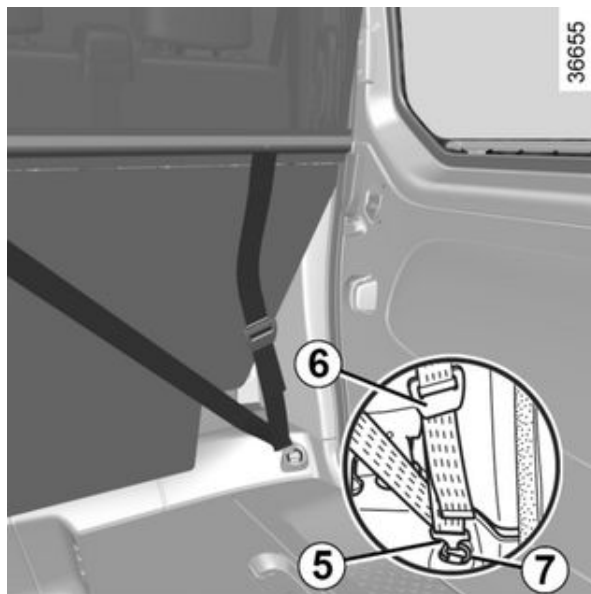

– στερεώστε το άγκιστρο του ιμάντα του δικτυού **5** στο δακτύλιο **7** στη βάση του μονοκόματου καθίσματος,  
– ρυθμίστε τον ιμάντα του δικτυού έτσι ώστε να είναι τεντωμένος.

### Εξαγωγή

Χαλαρώστε τον ιμάντα ανασηκώνοντας τη διάταξη ρύθμισης **6** προς τα πάνω. Απαγκιστρώστε τις ζώνες

### Τοποθέτηση του δικτυού αποσκευών **A** πίσω από τα πίσω καθίσματα



Βεβαιωθείτε ότι το άκρο της ράβδου **1** στηρίζεται στο μεταλλικό μέρος και όχι στο πλαστικό μέρος του καλύμματος.

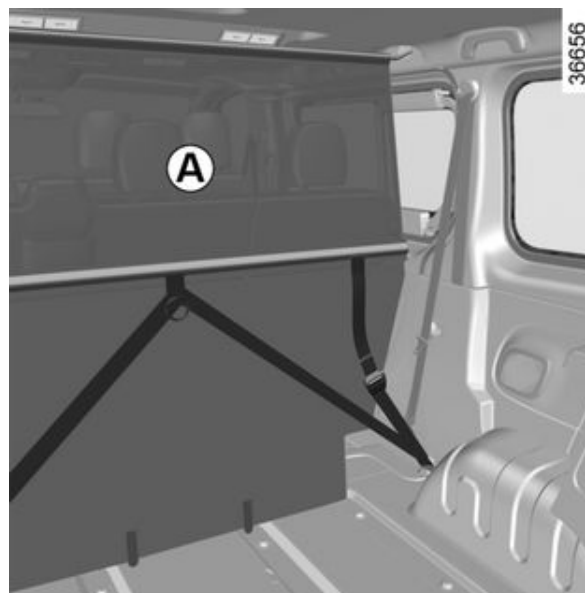

Στο εσωτερικό του αυτοκινήτου, από κάθε πλευρά:

### Επάνω στερέωση:

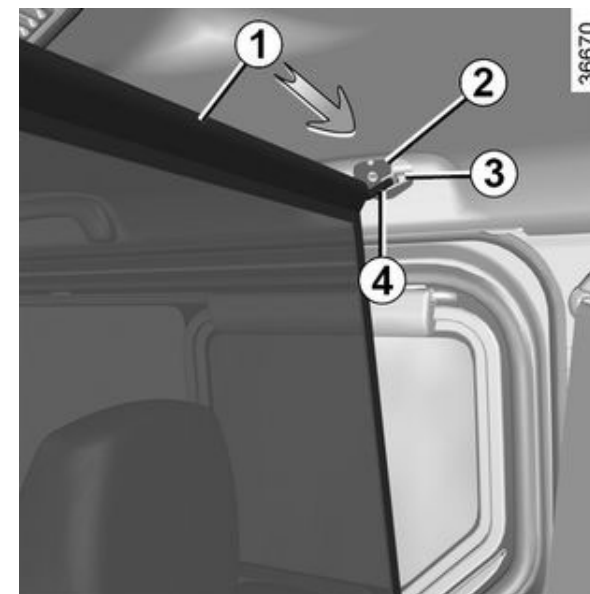

– ανασηκώστε και κρατήστε το κάλυμμα **2** χρησιμοποιώντας ένα κατσαβίδι με επίπεδη λεπίδα για να αποκτήσετε πρόσβαση στην οπή τοποθέτησης,  
– εισάγετε πλήρως την άνω ράβδο **1** του δικτυού στο μεγαλύτερο τμήμα **3** της οπής,  
– σύρετε τη ράβδο στο κάτω τμήμα **4** της οπής.

# ΜΕΤΑΦΟΡΑ ΑΝΤΙΚΕΙΜΕΝΩΝ

Κάτω στερέωση:

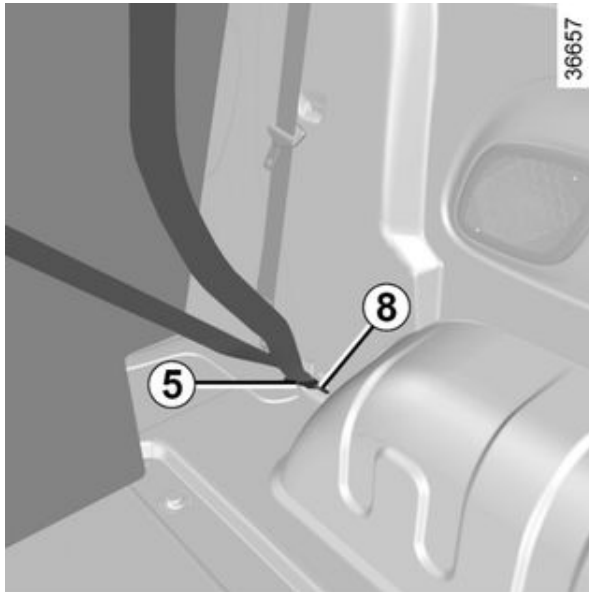

- συνδέστε το άγκιστρο του ιμάντα διχτυού **5** στο δακτύλιο **8**,
- ρυθμίστε τον ιμάντα του διχτυού έτσι ώστε να είναι τεντωμένος.

## Εξαγωγή

Χαλαρώστε τον ιμάντα Απαγκιστρώστε τις ζώνες

Κοτσαδόρος

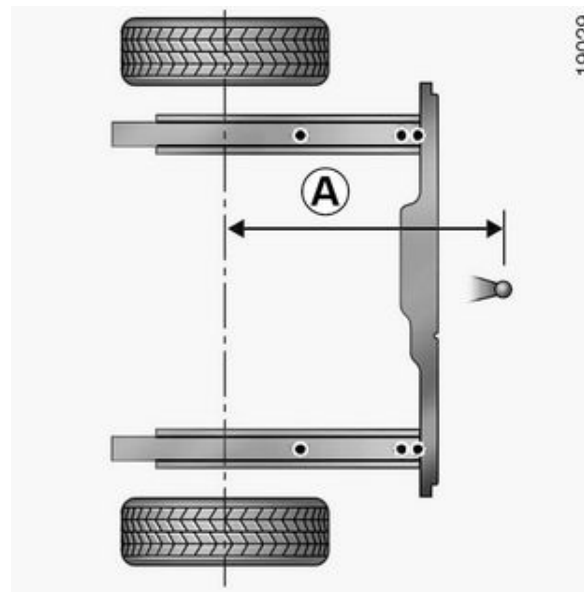

**A**: 1.093mm

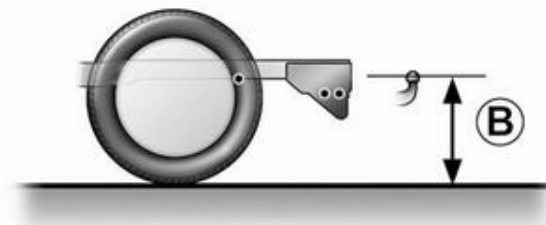

Τοποθετήστε τη μπίλια στην περιοχή του μπουλονιού **1** ή **2** ώστε να τηρείται ένα ύψος **B** μεταξύ 350 και 420 mm, με το όχημα φορτωμένο (χρησιμοποιήστε το παράδειγμα στην παραπάνω εικόνα).

Για την τοποθέτηση της σφαίρας ζεύξης, συμβουλευθείτε τις οδηγίες τοποθέτησης του εξοπλισμού.

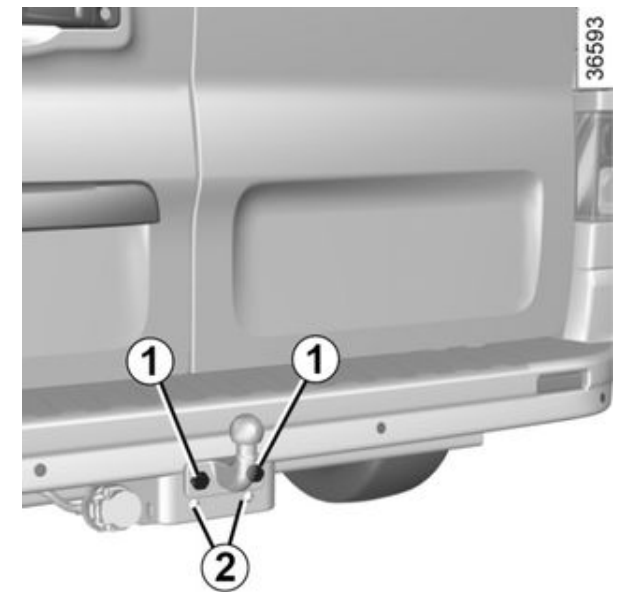

**Ειδική σημείωση σχετικά με τη σύνδεση/αποσύνδεση ενός ρυμουλκούμενου στο/από το σύστημα ρυμούλκησης**

Κάθε φορά που ένα ρυμουλκούμενο ή τροχόσπιτο συνδέεται για πρώτη φορά, όταν αποσυνδέεται από το σύστημα ρυμούλκησης ή όταν αντικαθιστάτε

4

## ΜΕΤΑΦΟΡΑ ΑΝΤΙΚΕΙΜΕΝΩΝ

έναν ελαττωματικό λαμπτήρα στο όχημά σας ➔ **400**, ο φωτισμός του οχήματός σας πρέπει να συγχρονίζεται με τον φωτισμό του ρυμουλκούμενου ή του τροχόσπιτου.

Για τον σκοπό αυτό:

- σβήστε όλα τα φώτα του αυτοκινήτου σας (εσωτερικά και εξωτερικά),
- Κλείστε τον διακόπτη.
- βγείτε από το αυτοκίνητο και, στη συνέχεια, κλειδώστε όλες τις πόρτες χρησιμοποιώντας το κλειδί ή το "hands-free" Intelligent Key ➔ **36**, ➔ **20**,
- περιμένετε περίπου 5 λεπτά πριν αποκτήσετε ξανά πρόσβαση στο αυτοκίνητό σας.

Πριν οδηγήσετε, ελέγξτε τις λειτουργίες φωτισμού.

**Σημείωση:** κατά τη σύνδεση/αποσύνδεση του τρέιλερ με τα φώτα αναμμένα, τα φώτα του τρέιλερ ενδέχεται να αναβοσβήνουν.



**Επιτρεπόμενο φορτίο στο σημείο ρυμούλκησης, μέγιστο βάρος ρυμούλκας με φρένα και χωρίς φρένα ➔ 434.**

**Επιλογή και τοποθέτηση εξοπλισμού ρυμούλκησης**  
Μέγιστο βάρος εξοπλισμού ρυμούλκησης:

- Κοτσαδόρος (τραβέρσα και κοτσαδόρος) που τοποθετήθηκε αρχικά στο όχημα: η μπίλια ρυμούλκησης (σταθερή/ανασυρόμενη/αφαιρούμενη) δεν πρέπει να υπερβαίνει τα **9,5 χγρ.**,
- Κοτσαδόρος ρυμούλκησης (τραβέρσα και κοτσαδόρος) που δεν έχει τοποθετηθεί αρχικά στο όχημα: ολόκληρος ο κοτσαδόρος ρυμούλκησης και τα εξαρτήματα δεν πρέπει να υπερβαίνουν τα **31.5 χγρ.**

Οποιαδήποτε συσκευή ρυμούλκησης δεν πρέπει να εμποδίζει κανένα στοιχείο φωτισμού ή την πινακίδα κυκλοφορίας όταν δεν χρησιμοποιείται. Σε κάθε περίπτωση, είστε υποχρεωμένοι να συμμορφώνεστε με τους κανονισμούς της χώρας στην οποία βρίσκεστε.

Για την τοποθέτηση και για τις συνθήκες χρήσης, συμβουλευθείτε τις οδηγίες τοποθέτησης του εξοπλισμού. Σας συμβουλεύουμε να φυλάτε αυτό το βιβλίο μαζί με τα υπόλοιπα έγγραφα του σετ αυτοκινήτου.

## Εξοπλισμός μεταφοράς

### Προφυλάξεις χρήσης

#### **Χειρισμός της πόρτας του χώρου αποσκευών ή του πορτμπαγκάζ**

Πριν από το χειρισμό της πόρτας χώρου αποσκευών ή του πορτμπαγκάζ, ελέγξτε τα αντικείμενα ή/και τα αξεσουάρ (σύστημα στερέωσης ποδηλάτων, μπαγκαζιέρα οροφής, κ.λπ.) που είναι τοποθετημένα στις μπάρες οροφής: πρέπει να είναι κατάλληλα τοποθετημένα και ασφαλισμένα, και δεν πρέπει να εμποδίζουν το άνοιγμα της

## ΜΕΤΑΦΟΡΑ ΑΝΤΙΚΕΙΜΕΝΩΝ

πόρτας χώρου αποσκευών ή του πορτ-μπαγκάζ.

**i** Βεβαιωθείτε ότι τα αντικείμενα που μεταφέρονται είναι ομοιόμορφα καταναμεμένα σε ολόκληρο τον χώρο φόρτωσης εξοπλισμού.

### Εξοπλισμός μεταφοράς οροφής



Όταν οι γνήσιες μπάρες οροφής, οι οποίες είναι εγκεκριμένες από τις τεχνικές υπηρεσίες μας, παραδίδονται με βίδες, χρησιμοποιείτε μόνο αυτές τις βίδες για να στερεώσετε τις μπάρες οροφής στο αυτοκίνητο.



Για να επιλέξετε τον κατάλληλο εξοπλισμό για το αυτοκίνητό σας, σας συνιστούμε να συμβουλευθείτε ένα Επίσημο Συνεργείο της μάρκας. Για την τοποθέτηση του εξοπλισμού και για τις συνθήκες χρήσης, συμβουλευθείτε τις οδηγίες τοποθέτησης του κατασκευαστή. Σας συμβουλεύουμε να φυλάτε αυτό το βιβλίο μαζί με τα υπόλοιπα έγγραφα του σετ αυτοκινήτου.

### Αυτοκίνητα εξοπλισμένα με σημεία στερέωσης

53944

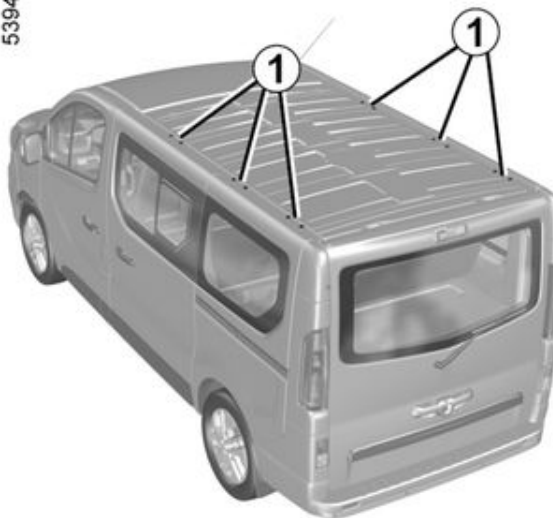

### Χειρισμός της πόρτας πορτ-μπαγκάζ

Πριν από το χειρισμό της πόρτας χώρου αποσκευών, ελέγξτε τα αντικείμενα ή/και τα αξεσουάρ (σύστημα στερέωσης ποδηλάτων, μπαγκαζιέρα οροφής, κ.λπ.) που είναι τοποθετημένα στις μπάρες οροφής: πρέπει να είναι κατάλληλα τοποθετημένα και ασφαλισμένα, και δεν πρέπει να εμποδίζουν το άνοιγμα της πόρτας χώρου αποσκευών.



Για να επιλέξετε τον κατάλληλο εξοπλισμό για το αυτοκίνητό σας, σας συνιστούμε να συμβουλευθείτε ένα Επίσημο Συνεργείο της μάρκας. Για να τοποθετήσετε μπάρες και για τις συνθήκες χρήσης, συμβουλευθείτε τις οδηγίες τοποθέτησης του κατασκευαστή. Σας συμβουλεύουμε να φυλάτε αυτό το βιβλίο μαζί με τα υπόλοιπα έγγραφα του σετ αυτοκινήτου. **Επιτρεπόμενο φορτίο σχάρας οροφής → 434.**

## ΠΡΟΣΒΑΣΗ ΣΤΟΝ ΚΙΝΗΤΗΡΑ, ΕΠΙΠΕΔΑ

### Καπό κινητήρα



Πριν από οποιαδήποτε ενέργεια στον χώρο του κινητήρα, πρέπει να κλείσετε τον διακόπτη κινητήρα → 198.



Λάβετε υπόψη σας όταν εργάζεστε κοντά στον κινητήρα ότι μπορεί να είναι ζεστός. Το βεντιλατέρ ψύξης μπορεί να αρχίσει να λειτουργεί ανά πάσα στιγμή. Η ετικέτα



στο χώρο του κινητήρα σας το υπενθυμίζει.

**Κίνδυνος τραυματισμών**



Κατά τη διάρκεια επεμβάσεων μέσα στο χώρο κινητήρα, βεβαιωθείτε ότι το χειριστήριο υαλοκαθαριστήρων βρίσκεται στη θέση σταματήματος.

**Κίνδυνος τραυματισμών**



Αποφύγετε την άσκηση πίεσης στο καπό του κινητήρα: κίνδυνος κλεισίματος του καπό κατά λάθος.



Σε περίπτωση σύγκρουσης, ακόμη και ελαφριάς πάνω στη μάσκα ή το καπό, ζητήστε το συντομότερο να ελεγχθεί το σύστημα κλειδώματος του καπό από έναν εξουσιοδοτημένο επισκευαστή της μάρκας.



Μετά από οποιαδήποτε επέμβαση στον χώρο του κινητήρα, βεβαιωθείτε ότι δεν έχετε ξεχάσει κάτι (πανί, εργαλεία κλπ.). Διαφορετικά, υπάρχει περίπτωση να προκληθεί ζημιά στον κινητήρα ή να προκληθεί πυρκαγιά.

### Ξεκλείδωμα ασφάλειας καπό

Για να ανοίξετε, τραβήξτε τη λαβή 1.

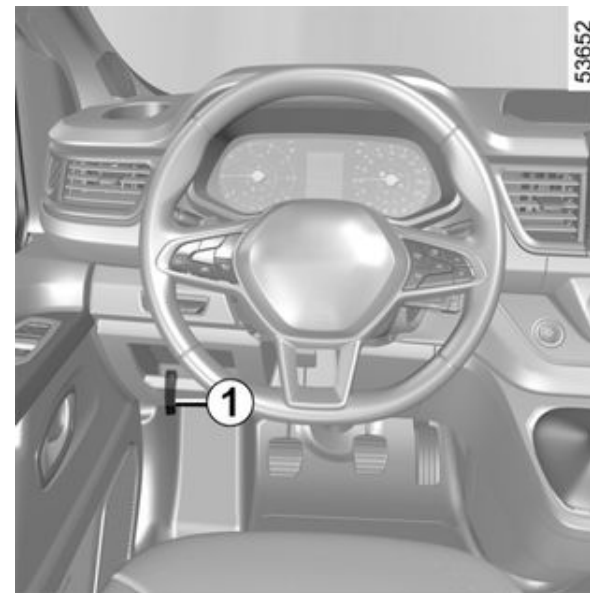

53652

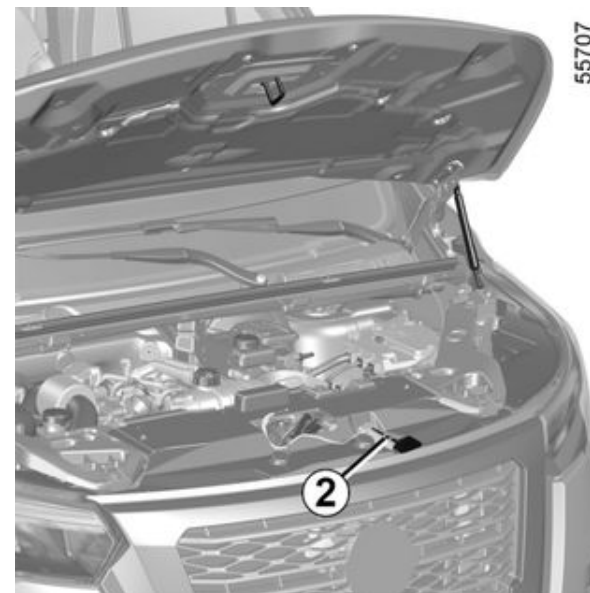

55707

Για να απασφαλίσετε, σπρώξτε τη γλωττίδα 2 προς τα αριστερά ενώ ανοίγετε το καπό.

## ΠΡΟΣΒΑΣΗ ΣΤΟΝ ΚΙΝΗΤΗΡΑ, ΕΠΙΠΕΔΑ

### Άνοιγμα καπό κινητήρα

Σηκώστε το καπό, συνοδέψτε το με το χέρι, συγκρατείται με έμβολα.

### Κλείσιμο καπό κινητήρα

Βεβαιωθείτε ότι δεν ξεχάσατε τίποτα στο χώρο κινητήρα.

Για να ξανακλείσετε το καπό, πιάστε το καπό από τη μέση και συνοδέψτε το με το χέρι σε απόσταση 30 εκ. από τη θέση του όταν είναι κλειστό, στη συνέχεια αφήστε το. Κλείνει, ασφαρίζοντας αυτόματα με το βάρος του.



Βεβαιωθείτε ότι το καπό έχει ασφαλίσει σωστά. Βεβαιωθείτε ότι τίποτα δεν παρεμποδίζει τη γλωττίδα ασφάλισης (χαλίκια, παβί κλπ.).

### Λάδι κινητήρα

#### Γενικά



Πριν από οποιαδήποτε ενέργεια στον χώρο του κινητήρα, πρέπει να κλείσετε τον διακόπτη κινητήρα → 198.

Ένας κινητήρας καταναλώνει λάδι για τη λίπανση και την ψύξη των κινούμενων εξαρτημάτων του και μερικές φορές είναι απαραίτητο, μεταξύ δύο αλλαγών λαδιού, να συμπληρώνετε με μια ποσότητα λαδιού.

Ωστόσο, εάν μετά την περίοδο του ροτारίσματος, χρειάζεται να συμπληρώσετε περισσότερο από 0,5 λίτρα για κάθε 1.000 χλμ., επικοινωνήστε με τον εξουσιοδοτημένο αντιπροσωπό σας.

**Περιοδικότητα: ελέγχετε περιοδικά τη στάθμη του λαδιού και οπωσδήποτε πριν από κάθε μεγάλο ταξίδι. Διαφορετικά υπάρχει κίνδυνος καταστροφής του κινητήρα σας.**



#### Προσθήκη λαδιού κινητήρα

Χρησιμοποιείστε ένα χωνί ή προστατέψτε την περιοχή του στομίου πλήρωσης για να αποφύγετε τη διαφυγή λαδιού κινητήρα πάνω σε ένα ζεστό μέρος στο χώρο του κινητήρα ή σε κάποιο ευαίσθητο εξάρτημα (π.χ.: ηλεκτρικά εξαρτήματα).  
**Κίνδυνος πυρκαγιάς.**

#### Ανάγνωση στάθμης λαδιού



#### Υπέρβαση της μέγιστης στάθμης λαδιού κινητήρα

Σε καμία περίπτωση, δεν επιτρέπεται η υπέρβαση της μέγιστης στάθμης **B** πλήρωσης: αυτό θα προκαλούσε ζημιά στον κινητήρα και στο σύστημα ελέγχου εκπομπής καυσαερίων. Εάν η στάθμη ξεπεράσει το επίπεδο "MAXI", **μην ξεκινήσετε το όχημά σας** και επικοινωνήστε με έναν εξουσιοδοτημένο αντιπρόσωπο.

## ΠΡΟΣΒΑΣΗ ΣΤΟΝ ΚΙΝΗΤΗΡΑ, ΕΠΙΠΕΔΑ

29990

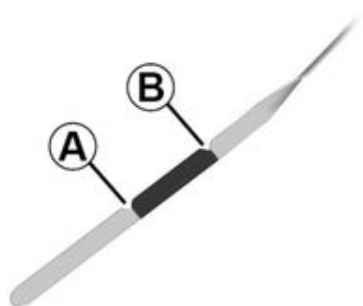

5

Η ανάγνωση της στάθμης πρέπει να γίνεται σε οριζόντιο έδαφος και μετά από μακροχρόνια στάση του κινητήρα.

**Για να μάθετε τη στάθμη λαδιού με ακρίβεια και να βεβαιωθείτε ότι η στάθμη δεν είναι υψηλότερη από τη μέγιστη (κίνδυνος ρωγμής στον κινητήρα), πρέπει να χρησιμοποιήσετε οπωσδήποτε το δείκτη.**

Ανάλογα με το αυτοκίνητο, η οθόνη στο καντράν προειδοποιεί μόνο όταν η στάθμη λαδιού βρίσκεται στο ελάχιστο επίπεδο.

- Βγάλτε τον δείκτη και σκουπίστε τον με ένα καθαρό πανί που δεν αφήνει χνούδι,
- βυθίστε τον δείκτη μέχρι το τέρμα
- αφαιρέστε ξανά τη ράβδο στάθμης,

– να κοιτάζετε τη στάθμη: δεν πρέπει ποτέ να πέφτει κάτω από το επίπεδο "MINI" **A** ούτε να υπερβαίνει το επίπεδο "MAXI" **B**.

Μόλις διαβάσετε τη στάθμη, βυθίστε το δείκτη μέχρι το τέρμα.

### Συμπλήρωμα, γέμισμα, άδειασμα



Λάβετε υπόψη σας όταν εργάζεστε κοντά στον κινητήρα ότι μπορεί να είναι ζεστός. Το βεντιλατέρ ψύξης μπορεί να αρχίσει να λειτουργεί ανά πάσα στιγμή. Η ετικέτα



στο χώρο του κινητήρα σας το υπενθυμίζει.

**Κίνδυνος τραυματισμών**



**Πλήρωση ή/και έλεγχος της στάθμης λαδιού:** κατά τη συμπλήρωση ή τον έλεγχο της

στάθμης λαδιού, βεβαιωθείτε ότι δεν υπάρχει διαρροή λαδιού και δεν στάζει λάδι επάνω στα εξαρτήματα του κινητήρα.

Μην ξεχάσετε να κλείσετε σωστά το καπάκι και να επανατοποθετήσετε τον δείκτη στάθμης λαδιού για να αποφύγετε τυχόν πιτσιλίσματα λαδιού σε καυτά εξαρτήματα του κινητήρα.

**Κίνδυνος πυρκαγιάς.**



Πριν από οποιαδήποτε ενέργεια στον χώρο του κινητήρα, πρέπει να κλείσετε τον διακόπτη κινητήρα → 198.

## ΠΡΟΣΒΑΣΗ ΣΤΟΝ ΚΙΝΗΤΗΡΑ, ΕΠΙΠΕΔΑ



**Αλλαγή λαδιού κινητήρα:** Εάν εκτελείτε αλλαγή λαδιού όταν ο κινητήρας είναι καυτός, φροντίστε να μην υποστείτε εγκαύματα κατά την αποστράγγιση του λαδιού.



Μην αφήνετε τον κινητήρα να λειτουργεί σε κλειστό χώρο: τα καυσαέρια είναι τοξικά.



Κατά τη διάρκεια επεμβάσεων μέσα στο χώρο κινητήρα, βεβαιωθείτε ότι το χειριστήριο υαλοκαθαριστήρων βρίσκεται στη θέση σταματήματος.  
**Κίνδυνος τραυματισμών**



**Προσθήκη λαδιού κινητήρα**  
Χρησιμοποιείτε ένα χωνί ή προστατέψτε την περιοχή του στομίου πλήρωσης για να αποφύγετε τη διαφυγή λαδιού κινητήρα πάνω σε ένα ζεστό μέρος στο χώρο του κινητήρα ή σε κάποιο ευαίσθητο εξάρτημα (π.χ.: ηλεκτρικά εξαρτήματα).  
**Κίνδυνος πυρκαγιάς.**



**Υπέρβαση της μέγιστης στάθμης λαδιού κινητήρα**  
Σε καμία περίπτωση, δεν επιτρέπεται η υπέρβαση της μέγιστης στάθμης πλήρωσης: αυτό θα προκαλούσε ζημιά στον κινητήρα και στο σύστημα ελέγχου εκπομπής καυσαερίων.  
Εάν έχει γίνει υπέρβαση της μέγιστης στάθμης **μην ξεκινήσετε το αυτοκίνητό σας** και καλέστε ένα Επίσημο Συνεργείο της μάρκας.

### Συμπλήρωμα / γέμισμα

Το αυτοκίνητο πρέπει να είναι σταθεμμένο σε οριζόντιο έδαφος, με τον κινητήρα σβηστό και κρύο (για παράδειγμα, πριν από την πρώτη εκκίνηση του κινητήρα της ημέρας).



Σε περίπτωση μη φυσιολογικής ή επαναλαμβανόμενης πτώσης της στάθμης του υγρού, συμβουλευθείτε ένα Επίσημο Συνεργείο της μάρκας.



Μην υπερβείτε τη στάθμη "MAXI" και θυμηθείτε να επανατοποθετήσετε το καπάκι **1** και στη βυθομετρική ράβδο **2**.

## ΠΡΟΣΒΑΣΗ ΣΤΟΝ ΚΙΝΗΤΗΡΑ, ΕΠΙΠΕΔΑ

5

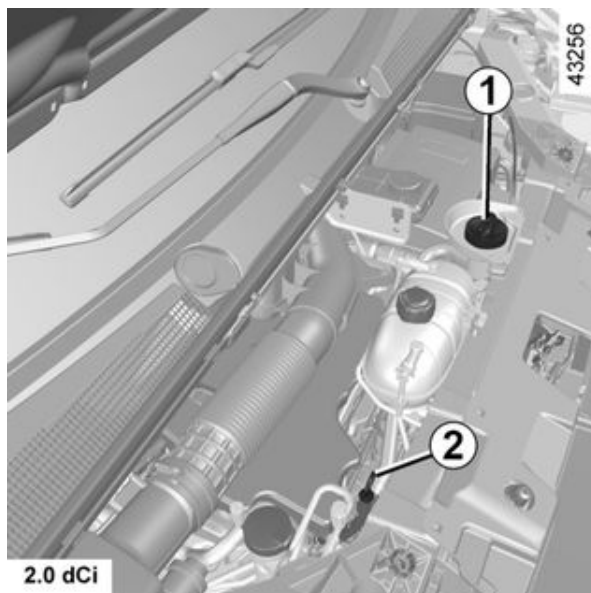

- Χαλαρώστε το καπάκι **1**,
- συμπληρώστε ως τη στάθμη (ενδεικτικά, η χωρητικότητα μεταξύ του σημείου "MINI" και του σημείου "MAXI" στη βυθομετρική ράβδο **2** είναι μεταξύ 1,5 και 2 λ. ανάλογα με τον κινητήρα,
- Περιμένετε περίπου 10 λεπτά για να κυλήσει το λάδι,
- ελέγξτε τη στάθμη με τον δείκτη **2** (όπως περιγράφεται προηγουμένως). Μόλις διαβαστεί η στάθμη, τοποθετήστε τον δείκτη στάθμης λαδιού **2** μέχρι τέρμα και, ανάλογα με το μοντέλο του αυτοκινήτου, γυρίστε τον κατά ένα τέταρτο της στροφής για να τον ασφαλίσετε. Σφίξτε τελείως το καπάκι **1**.

### Αλλαγή λαδιού κινητήρα

**Συχνότητα:** συμβουλευθείτε το Βιβλιário Συντήρησης του αυτοκινήτου σας.

### Χωρητικότητα λαδιού

Συμβουλευτείτε το έγγραφο συντήρησης του οχήματός σας ή ένα Επίσημο Συνεργείο της μάρκας.

Ελέγχετε πάντα τη στάθμη του λαδιού κινητήρα χρησιμοποιώντας τη βυθομετρική ράβδο, όπως εξηγήθηκε προηγουμένως (δεν πρέπει ποτέ να πέφτει κάτω από το σημάδι "MINI" ούτε να υπερβαίνει το σημάδι "MAXI" στη βυθομετρική ράβδο).

### Ποιότητα λαδιού κινητήρα

Συμβουλευθείτε το έγγραφο συντήρησης του αυτοκινήτου σας

### Στάθμη υγρού ψύξης



Αυτή η εικόνα φαίνεται στο καπάκι του ρεζερβουάρ ψυκτικού υγρού **2**.

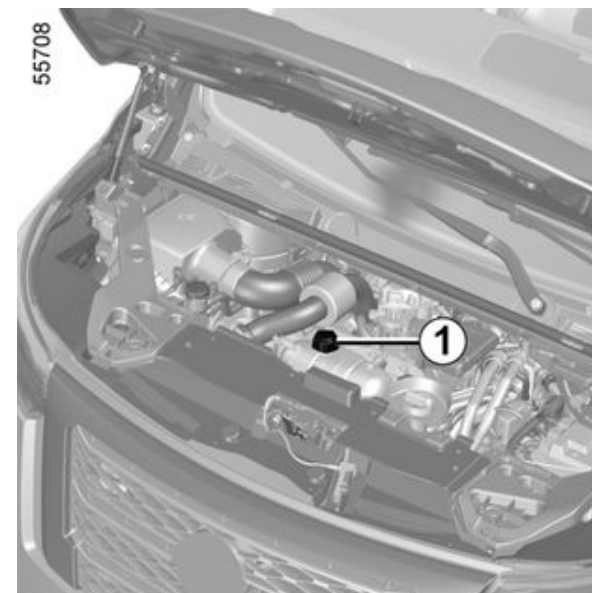

Με την ανάφλεξη σβηστή και το όχημα σταθμευμένο σε επίπεδο έδαφος, η στάθμη **όταν είναι κρύο** πρέπει να βρίσκεται μεταξύ των σημείων "MINI" και "MAXI" που αναγράφονται στο ρεζερβουάρ ψυκτικού υγρού **1**.

Συμπληρώστε έως αυτή τη στάθμη **όταν είναι κρύο** πριν φτάσει στο σημείο "MINI".



Σε περίπτωση μη φυσιολογικής ή επαναλαμβανόμενης πτώσης της στάθμης του υγρού, συμβουλευθείτε ένα Επίσημο Συνεργείο της μάρκας.

## ΠΡΟΣΒΑΣΗ ΣΤΟΝ ΚΙΝΗΤΗΡΑ, ΕΠΙΠΕΔΑ

### Συχνότητα ελέγχου της στάθμης

**Πρέπει να ελέγχετε τη στάθμη του υγρού ψύξης κινητήρα τακτικά** (υπάρχει κίνδυνος σοβαρών βλαβών στον κινητήρα λόγω έλλειψης υγρού ψύξης).

Εάν χρειάζεται συμπλήρωμα, χρησιμοποιείτε αποκλειστικά τα εγκεκριμένα προϊόντα από το Τεχνικό Τμήμα, τα οποία σας εξασφαλίζουν:

- αντιπαγωτική προστασία,
- αντιδιαβρωτική προστασία του κυκλώματος ψύξης του κινητήρα.

### Συχνότητα αντικατάστασης

Συμβουλευθείτε το έγγραφο συντήρησης του αυτοκινήτου σας

### Στάθμες, φίλτρα



Πριν από οποιαδήποτε ενέργεια στον χώρο του κινητήρα, πρέπει να κλείσετε τον διακόπτη κινητήρα → 198.



Λάβετε υπόψη σας όταν εργάζεστε κοντά στον κινητήρα ότι μπορεί να είναι ζεστός. Το βεντιλατέρ ψύξης μπορεί να αρχίσει να λειτουργεί ανά πάσα στιγμή. Η ετικέτα



στο χώρο του κινητήρα σας το υπενθυμίζει.

**Κίνδυνος τραυματισμών**



Κατά τη διάρκεια επεμβάσεων μέσα στο χώρο κινητήρα, βεβαιωθείτε ότι το χειριστήριο υαλοκαθαριστήρων βρίσκεται στη θέση σταματήματος.

**Κίνδυνος τραυματισμών**



Καμία επέμβαση δεν πρέπει να γίνεται στο κύκλωμα ψύξης όταν ο κινητήρας είναι ζεστός.

**Κίνδυνος εγκαυμάτων.**

### Στάθμη των υγρών φρένων



Η στάθμη των υγρών φρένων πρέπει να ελέγχεται συχνά και οπωσδήποτε μόλις αισθανθείτε κάποια διαφορά, έστω και ελάχιστη, στην αποτελεσματικότητα των φρένων. Ο έλεγχος της στάθμης πραγματοποιείται με τον κινητήρα σταματημένο και σε οριζόντιο έδαφος

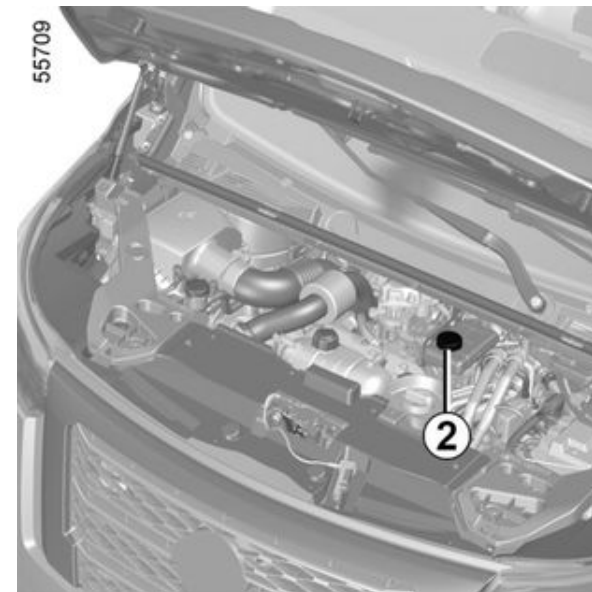

### Στάθμη 2

Η στάθμη μειώνεται φυσιολογικά ταυτόχρονα με τη φθορά στα τακάκια, αλλά δεν πρέπει ποτέ να πέσει κάτω από την ένδειξη ασφαλείας "MINI".

Εάν επιθυμείτε να ελέγξετε οι ίδιοι την κατάσταση φθοράς των δίσκων και των

## ΠΡΟΣΒΑΣΗ ΣΤΟΝ ΚΙΝΗΤΗΡΑ, ΕΠΙΠΕΔΑ

τακακιών, προμηθευτείτε το έγγραφο στο οποίο επεξηγείται η μέθοδος ελέγχου, το οποίο διατίθεται στο Επίσημο Δίκτυο της μάρκας ή στο διαδικτυακό τόπο του κατασκευαστή.

### ΓΕΜΙΣΜΑ

Κάθε επέμβαση στο υδραυλικό κύκλωμα απαιτεί την αντικατάσταση των υγρών από έναν ειδικό.

Χρησιμοποιείτε, υποχρεωτικά, υγρά εγκεκριμένα από τις Τεχνικές Υπηρεσίες μας (από σφραγισμένο δοχείο).

5

### Συχνότητα αντικατάστασης

Συμβουλευθείτε το έγγραφο συντήρησης του αυτοκινήτου σας



Σε περίπτωση μη φυσιολογικής ή επαναλαμβανόμενης πτώσης της στάθμης του υγρού, συμβουλευθείτε ένα Επίσημο Συνεργείο της μάρκας.

### Δοχείο πλυστικής συσκευής



Αυτή η εικόνα μπορεί να δει στο καπάκι δεξαμενής πλυντηρίου παραθύρων 3.

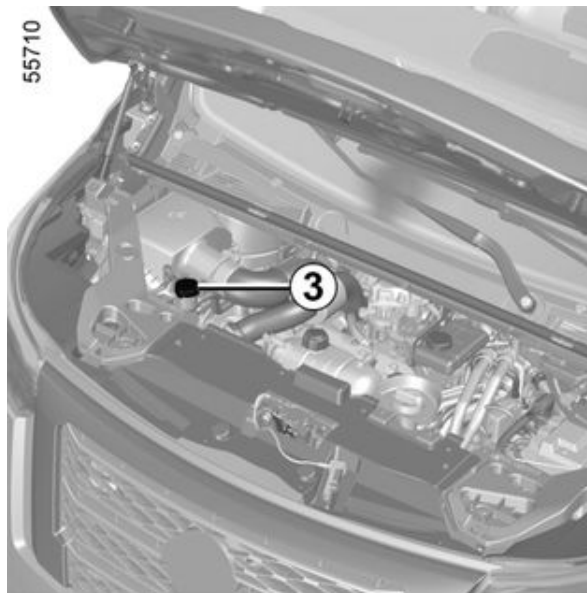

### ΓΕΜΙΣΜΑ

Με τον κινητήρα σταματημένο, ανοίξτε την τάπα 3. Γεμίστε, έως ότου δείτε το υγρό, στη συνέχεια επανατοποθετήστε την τάπα.

### Υγρό

Χρησιμοποιείτε μόνο υγρό πλύσης παρμπρίζ που περιέχει αντιπηκτικό. Σας συνιστούμε να συμβουλευτείτε έναν εγκεκριμένο αντιπρόσωπο ή έναν εξειδικευμένο επαγγελματία.

**Σημείωση:** μην χρησιμοποιείτε σκληρό νερό (κίνδυνος καταστροφής της αντλίας εξαέρωσης, συσσώρευση ασβεστίου στην αντλία και στους ψεκαστήρες).

### Φίλτρα

Η αντικατάσταση των φίλτρων (φίλτρο αέρα, φίλτρο καμπίνας επιβατών, φίλτρο πετρελαίου, κ.λπ.) έχει προβλεφθεί στο πλαίσιο των εργασιών συντήρησης του αυτοκινήτου σας.

**Συχνότητα αντικατάστασης των εξαρτημάτων φίλτρων** συμβουλευθείτε το Βιβλιάριο Συντήρησης του αυτοκινήτου σας.

## ΜΠΑΤΑΡΙΑ:



Πριν από οποιαδήποτε ενέργεια στον χώρο του κινητήρα, πρέπει να κλείσετε τον διακόπτη κινητήρα ➔ 198.



Λάβετε υπόψη σας όταν εργάζεστε κοντά στον κινητήρα ότι μπορεί να είναι ζεστός. Το βεντιλατέρ ψύξης μπορεί να αρχίσει να λειτουργεί ανά πάσα στιγμή. Η ετικέτα  στο χώρο του κινητήρα σας το υπενθυμίζει.

**Κίνδυνος τραυματισμών**

## Αντικατάσταση της μπαταρίας



Για την ασφάλειά σας και για να διασφαλιστεί η σωστή λειτουργία του ηλεκτρικού εξοπλισμού του αυτοκινήτου (φώτα, υαλοκαθαριστήρες, ABS κ.λπ.), είναι σημαντικό οποιαδήποτε εργασία στην μπαταρία (εξαγωγή, αποσύνδεση κ.λπ.), να πραγματοποιείται πάντα από ειδικευμένο τεχνικό.

**Κίνδυνος σοβαρών εγκαυμάτων ή ηλεκτροπληξίας.**

Για την ασφάλειά σας, τηρείτε οπωσδήποτε τη συχνότητα αντικατάστασης που αναφέρεται στο έγγραφο συντήρησης (χωρίς να την υπερβαίνετε).

Η μπαταρία είναι ειδικού τύπου. Φροντίστε να την αντικαταστήσετε με του ίδιου τύπου.

Καλέστε ένα Εξουσιοδοτημένο Συνεργείο της μάρκας

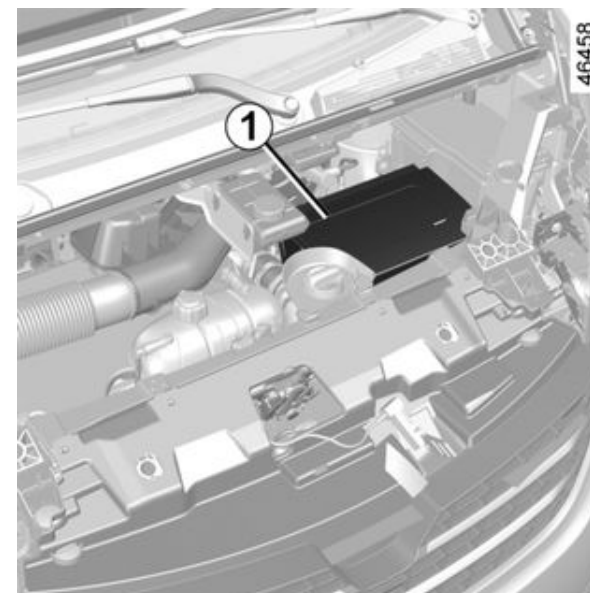

Βρίσκεται κάτω από το κάλυμμα **1** και δεν χρειάζεται συντήρηση. **Δεν θα πρέπει να την ανοίξετε ή να προσθέσετε καθόλου υγρό.**

Με κλειστό διακόπτη, ορισμένες ηλεκτρικές καταναλώσεις μπορεί να είναι επίσης απενεργοποιημένες (φώτα διασταύρωσης, ραδιόφωνο, εσωτερικός φωτισμός κ.λπ.). Όταν η στάθμη είναι εξαιρετικά χαμηλή, εμφανίζεται το μήνυμα "Ασθενής μπαταρία Βάλτε μπροστά".

Η κατάσταση φόρτισης της μπαταρίας μπορεί να μειωθεί, κυρίως εάν χρησιμοποιείτε το αυτοκίνητό σας:

- για σύντομα ταξίδια,
- σε αστικό περιβάλλον,
- όταν η θερμοκρασία είναι χαμηλή,

## ΜΠΑΤΑΡΙΑ:

– με το αυτοκίνητο σταματημένο και τον κινητήρα εκτός λειτουργίας.

### Ετικέτα A

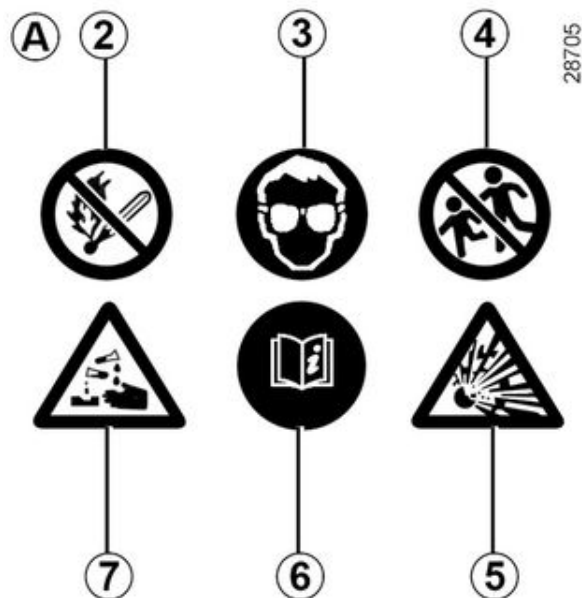

Τηρείτε τις υποδείξεις που αναγράφονται στη μπαταρία:

- **2** απαγορεύονται οι γυμνές φλόγες και το κάπνισμα,
- **3** προστασία των ματιών υποχρεωτική,
- **4** να φυλάσσεται μακριά από παιδιά,
- **5** εκρηκτικά υλικά,
- **6** ανατρέξτε στο εγχειρίδιο,
- **7** διαβρωτικά υλικά.

# ΚΑΘΑΡΙΣΜΟΣ

## ΣΥΝΤΗΡΗΣΗ ΤΟΥ ΑΜΑΞΩΜΑΤΟΣ

Η καλή συντήρηση του αυτοκινήτου επιτρέπει την διατήρηση της καλής του κατάστασης για μεγαλύτερο χρονικό διάστημα. Συνιστάται λοιπόν, η καλή συντήρηση του εξωτερικού του αυτοκινήτου σε τακτική βάση.

Το αυτοκίνητό σας διαθέτει ισχυρή αντιδιαβρωτική προστασία. Παρ' όλα αυτά, εξακολουθεί να κινδυνεύει από διάφορες παραμέτρους.

### Διαβρωτικοί ατμοσφαιρικοί παράγοντες:

- Ατμοσφαιρική ρύπανση (σε αστικές και βιομηχανικές περιοχές),
- ατμόσφαιρα με πολύ αλάτι (παραθαλάσσιες περιοχές, ειδικά με ζεστό καιρό),
- εποχιακές κλιματολογικές συνθήκες (αλάτι που ρίχνεται στους δρόμους τον χειμώνα, νερό για τον καθαρισμό των δρόμων...).

### Μικροαυχήματα

### Γδαρσίματα:

Ατμοσφαιρική σκόνη, άμμος, λάσπη, χαλίκια που εκτινάσσονται από άλλα οχήματα...

Για να είστε εξασφαλισμένοι εναντίον των παραπάνω κινδύνων, απαιτούνται ορισμένα προληπτικά μέτρα.

### Τι πρέπει να κάνετε

Πλένετε συχνά το αυτοκίνητο, **με τον κινητήρα σταματημένο**, χρησιμοποιώντας κατά προτίμηση τα καθαριστικά προϊόντα που συνιστώνται από το Τεχνικό μας Τμήμα (απαγορεύεται η χρήση λειαντικών προϊόντων). Ξεπλύνετε καλά εκ των προτέρων χρησιμοποιώντας ένα πιεστικό:

- τις ρητίνες από δέντρα και τη βιομηχανική ρύπανση,
- Τη λάσπη, που δημιουργεί υγρά αμαλγάματα κάτω από τα φτερά και στο κάτω μέρος του αμαξώματος,
- **Τα περιπτώματα των πουλιών που κάνουν χημική αντίδραση με τη βαφή, η οποία προκαλεί γρήγορο αποχρωματισμό και μπορεί να προκαλέσει μέχρι και αποκόλληση της βαφής.**

Είναι **υποχρεωτικό** να πλένετε άμεσα το αυτοκίνητο για να αφαιρείτε τους λεκέδες αυτούς, καθώς αργότερα θα είναι αδύνατο να τους απομακρύνετε με ένα απλό γυάλισμα.

- Το αλάτι, κυρίως από τους θόλους των τροχών και το κάτω μέρος του αμαξώματος, μετά από πέρασμα σε περιοχές όπου έχουν απλωθεί χημικά προϊόντα.

Απομακρύνετε τακτικά τα φυτικά κατάλοιπα (ρητίνη, φύλλα...) από το αυτοκίνητο.

Τηρείτε την τοπική νομοθεσία σχετικά με το πλύσιμο των αυτοκινήτων (π.χ.: μην πλένετε το αυτοκίνητό σας στον δρόμο).

Τηρείτε τις αποστάσεις ασφαλείας όταν οδηγείτε σε δρόμους με χαλίκια. Έτσι θα αποφύγετε το γδάρισμα της βαφής του αυτοκινήτου σας.

Σε περίπτωση φθοράς της βαφής, κάντε γρήγορα τις απαραίτητες επισκευές, έτσι ώστε να αποφευχθεί η εξάπλωση της διάβρωσης.

Μην ξεχνάτε τις περιοδικές επισκέψεις αν το αυτοκίνητό σας διαθέτει εγγύηση αντιδιαβρωτικής προστασίας. Συμβουλευθείτε το Βιβλιάριο Συντήρησης του αυτοκινήτου σας

Εάν πλένετε το αυτοκίνητο με συσκευή καθαρισμού υψηλής πίεσης, λάβετε τις ακόλουθες προφυλάξεις:

- βεβαιωθείτε ότι το χρώμα του αυτοκινήτου, η περιοχή ή το εξάρτημα που θέλετε να καθαρίσετε είναι συμβατά με αυτόν τον τύπο πλυσίματος.
- η πίεση που παρέχεται από τη συσκευή πρέπει να είναι μικρότερη από 100 bar,
- κατά το πλύσιμο, τοποθετήστε το ακροφύσιο ψεκασμού σε απόσταση τουλάχιστον 15 εκ. από το αυτοκίνητο

## ΚΑΘΑΡΙΣΜΟΣ

και ελέγξτε ότι ο ρυθμός ροής του νερού είναι μικρότερος από 15 λίτρα ανά λεπτό,

– μην επιμένετε στο πλύσιμο της ίδιας περιοχής, των σημείων πρόσκρουσης ή των στεγανοποιητικών (κίνδυνος ζημιάς στο χρώμα, αποκόλληση στεγανοποιητικών κ.λπ.).

Σε περίπτωση που χρειαστεί να καθαρίσετε μηχανικά εξαρτήματα, μεντεσέδες, κ.λπ. είναι απαραίτητο να τα προστατέψετε από τον ψεκασμό με ειδικά προϊόντα, εγκεκριμένα από τις Τεχνικές Υπηρεσίες μας.

5



Έχουμε επιλέξει ειδικά προϊόντα για τη συντήρηση του αυτοκινήτου σας, τα οποία μπορείτε να βρείτε στις μπουτίκ της μάρκας.

### Τι δεν πρέπει να κάνετε

Να πλένετε το αυτοκίνητο στον ήλιο ή όταν έχει παγετό.

Να ξύνετε τη λάσπη ή τις βρομιές, χωρίς προηγουμένως να τις έχετε βρέξει με νερό για να μαλακώσουν.

Να αφήνετε να συσσωρεύονται οι εξωτερικές βρομιές.

Να αφήνετε τη σκουριά να εξαπλωθεί μετά από κάποιο μικρό γδάρισμα.

Να καθαρίζετε τους λεκέδες με διαλυτικά που δεν εγκρίνονται από τις Τεχνικές Υπηρεσίες μας και μπορεί να προκαλέσουν φθορές στη βαφή.

Να οδηγείτε μέσα στη λάσπη και το χιόνι χωρίς να πλένετε το αυτοκίνητο, κυρίως κάτω από τους θόλους των τροχών και το κάτω μέρος του αμαξώματος.



Η απολίπανση ή ο καθαρισμός με χρήση μηχανημάτων καθαρισμού υψηλής πίεσης ή με ψεκασμό με προϊόντα που δεν είναι εγκεκριμένα από τις Τεχνικές Υπηρεσίες μας:

- μηχανικά εξαρτήματα (π.χ. χώρος κινητήρα),
- τροχοί (π.χ. εξαρτήματα του συστήματος πέδησης, όπως οι δαγκάνες των φρένων),
- τμήμα κάτω από το αυτοκίνητο,
- εξαρτήματα με μεντεσέδες (π.χ. εσωτερικό των θυρών),
- εξωτερικά βαμμένα πλαστικά εξαρτήματα (π.χ. προφυλακτήρες).

Υπάρχει κίνδυνος να προκληθεί οξείδωση ή κακή λειτουργία.

### Ιδιαιτερότητα αυτοκινήτων με βαφή σε ματ απόχρωση

Για τη χρήση αυτού του είδους βαφής απαιτείται η λήψη ορισμένων προφυλάξεων.

### Τι πρέπει να κάνετε

Να πλένετε το αυτοκίνητό σας με το χέρι, καθώς και με άφθονο νερό, χρησιμοποιώντας ένα μαλακό πανί, ένα μαλακό σφουγγάρι...

### Τι δεν πρέπει να κάνετε



Χρήση προϊόντων με βάση το κερί (στίλβωση).

Σκληρό τρίψιμο.

Πλύσιμο του οχήματος σε αυτόματο πλυντήριο.

Επικόλληση αυτοκόλλητων επάνω στη βαφή του αμαξώματος (κίνδυνος να παραμείνουν σημάδια).

Πλύσιμο του αυτοκινήτου με συσκευή καθαρισμού υψηλής πίεσης.

### Τοποθέτηση του αυτοκινήτου σε αυτόματο πλυντήριο

Επαναφέρετε το χειριστήριο υαλοκαθαριστήρων στη θέση αναμονής ➔ 183. Ελέγξτε εάν έχουν στερεωθεί καλά τα

## ΚΑΘΑΡΙΣΜΟΣ

εξωτερικά εξαρτήματα, οι πρόσθετοι προβολείς και οι καθρέφτες οπισθοπορείας, στη συνέχεια, βεβαιωθείτε ότι τα μάκτρα των υαλοκαθαριστήρων είναι ασφαλισμένα με κολλητική ταινία.

Αφαιρέστε την κεραία του ραδιοφώνου, εάν το αυτοκίνητο διαθέτει τέτοιο εξοπλισμό.

Θυμηθείτε να αφαιρέσετε την κόλλα και να επανατοποθετήσετε την κεραία βιδώνοντάς την τελείως μόλις τελειώσει το πλύσιμο.

### Καθαρισμός των προβολέων, αισθητήρων και καμερών

Χρησιμοποιήστε ένα μαλακό πανί ή βαμβάκι. Εάν αυτό δεν είναι αρκετό, βρέξτε το ελαφρά σε διάλυμα σαπουνιού με νερό, στη συνέχεια ξεπλύνετε το πάντοτε με ένα μαλακό πανί ή βαμβάκι.

Τελειώστε σκουπίζοντας απαλά με ένα στεγνό μαλακό πανί.

**Μην χρησιμοποιείτε καθαριστικά προϊόντα με βάση το οινόπνευμα ή εργαλεία (π.χ. μια ξύστρα).**

**Καθαρισμός αυτοκόλλητων, διακοσμητικών μεμβρανών κ.λπ.**

### Τι πρέπει να κάνετε

Χρησιμοποιήστε ένα μαλακό πανί ή βαμβάκι. Βρέξτε το με σαπουνόνερο

και, στη συνέχεια, σκουπίστε πάντα με ένα μαλακό πανί ή βαμβάκι.

Τελειώστε σκουπίζοντας απαλά με ένα στεγνό μαλακό πανί.

### Τι δεν πρέπει να κάνετε



Χρησιμοποιήστε προϊόντα καθαρισμού με βάση το αλκοόλ. Χρησιμοποιήστε σκεύη (π.χ. μια ξύστρα). Σκληρό τρίψιμο.

Πλύσιμο της περιοχής με συσκευή καθαρισμού υψηλής πίεσης.

## ΣΥΝΤΗΡΗΣΗ ΕΣΩΤΕΡΙΚΩΝ ΔΙΑΚΟΣΜΗΤΙΚΩΝ

Η καλή συντήρηση του αυτοκινήτου επιτρέπει την διατήρηση της καλής του κατάστασης για μεγαλύτερο χρονικό διάστημα. Συνιστάται λοιπόν, η καλή συντήρηση του εσωτερικού του αυτοκινήτου σε τακτική βάση.

Οι λεκέδες πρέπει πάντοτε να αφαιρούνται γρήγορα.

Όποια και αν είναι η φύση του λεκέ, χρησιμοποιήστε **κρύο (ή χλιαρό) σαπουνόνερο με προετοιμασμένο φυσικό σαπούνι**.

**Αποφύγετε τη χρήση απορρυπαντικών (π.χ. υγρό πιάτων, προϊόντα σε**

**σκόνη, προϊόντα με βάση το οινόπνευμα κ.λπ.).**

Χρησιμοποιήστε ένα μαλακό πανί Ξεπλύνετε και σκουπίστε τυχόν υπερβολική ποσότητα νερού.

### Πρόσοψη πολυμέσων

Η συντήρηση της οθόνης ενδέχεται να εξαρτάται από τον τύπο του εξοπλισμού πολυμέσων. Για περαιτέρω πληροφορίες, ανατρέξτε στις οδηγίες χρήσης πολυμέσων.

### Τζάμια οργάνων του ταμπλό

(π.χ.: Καντράν, ρολόι, οθόνη εξωτερικής θερμοκρασίας, οθόνη ραδιοφώνου κ.λπ.)

Χρησιμοποιήστε ένα μαλακό πανί ή βαμβάκι.

Εάν αυτό δεν είναι αρκετό για να καθαρίσουν, χρησιμοποιήστε ένα μαλακό πανί (ή βαμβάκι) ελαφρά μουσκεμένο σε διάλυμα σαπουνιού με νερό και, στη συνέχεια, σφουγγίστε με ένα άλλο υγρό μαλακό πανί ή βαμβάκι.

Τελειώστε σκουπίζοντας **απαλά** με ένα στεγνό μαλακό πανί.

**Μην χρησιμοποιείτε τα προϊόντα με βάση την αλκοόλη ή/και υγρά ψεκασμού στην περιοχή.**

# ΚΑΘΑΡΙΣΜΟΣ

## Ζώνες ασφαλείας

Πρέπει να διατηρούνται καθαρές.

Χρησιμοποιείτε είτε προϊόντα εγκεκριμένα από τις Τεχνικές Υπηρεσίες μας (μπουτίκ της μάρκας) είτε ένα σφουγγάρι με χλιαρό νερό και σαπούνι και στεγνώστε τες με ένα στεγνό πανί.

**Απαγορεύεται η χρήση διαλυτικών απορρυπαντικών ή βαφής.**

**5 Υφάσματα (καθίσματα, επένδυση θυρών κ.λπ.)**

Ξεσκονίζετε **τακτικά** τα υφάσματα.

## Υγροί λεκέδες

Χρησιμοποιήστε νερό με σαπούνι.

Με τη βοήθεια ενός μαλακού απορροφητικού πανιού ταμπονάρετε απαλά (χωρίς τρίψιμο) τον λεκέ. Στη συνέχεια, ξεβγάλτε και επαναλάβετε προς απορρόφηση του περισσεύματος.

## Σκληροί ή παχύρρευστοι λεκέδες

Αφαιρέστε **αμέσως** και με προσοχή την περίσσεια στερεού ή παχύρρευστου υλικού χρησιμοποιώντας σπάτουλα (με κίνηση από τα άκρα προς το κέντρο για να αποφύγετε την εξάπλωση του λεκέ).

Σε περίπτωση υγρού λεκέ, καθαρίστε όπως υποδεικνύεται.

## Ειδικά για τις καραμέλες και τις τσίχλες

Τοποθετήστε ένα παγάκι επάνω στον λεκέ για να στερεοποιηθεί και, στη συνέχεια, ακολουθήστε τη διαδικασία που υποδεικνύεται για την αφαίρεση στερεών λεκέδων.



Για συμβουλές σχετικά με την συντήρηση του εσωτερικού του αυτοκινήτου και/ή για οποιοδήποτε ζήτημα που μπορεί να προκύψει, συμβουλευθείτε ένα Επίσημο Συνεργείο της μάρκας.

## Αποσυναρμολόγηση/Συναρμολόγηση αφαιρούμενου προϋπάρχοντος εξοπλισμού του αυτοκινήτου

Σε περίπτωση που πρέπει να αφαιρέσετε τμήματα του εξοπλισμού του αυτοκινήτου για να καθαρίσετε την καμπίνα επιβατών (για παράδειγμα τα πατάκια), θα πρέπει πάντοτε να τα επανατοποθετείτε σωστά και από τη σωστή πλευρά (π.χ. το πατάκι του οδηγού θα πρέπει να επανατοποθετείται στην πλευρά του οδηγού) και να τα διατηρείτε στην ίδια θέση με τα τμήματα που παραδόθηκαν με τον εξοπλισμό (για παράδειγμα, το πατάκι του οδηγού

πρέπει να διατηρείται μαζί με τα τμήματα στερέωσης που είχαν προεγκατασταθεί).

Σε κάθε περίπτωση, με το αυτοκίνητο ακινητοποιημένο, βεβαιωθείτε ότι τίποτα δεν εμποδίζει την οδήγηση (εμπόδια στο πάτημα των πεντάλ, σφηνωμένο τακούνι στο πατάκι, κ.λπ.).

## Τι δεν πρέπει να κάνετε



Μην τοποθετείτε αντικείμενα όπως αποσμητικό, αρώματα, κ.λπ. στο ύψος των αεραγωγών διότι μπορεί να προκαλέσουν ζημιά στην επένδυση του ταμπλό.

Χρήση συσκευής καθαρισμού υψηλής πίεσης ή ψεκασμού στο εσωτερικό της καμπίνας επιβατών: Εάν δεν χρησιμοποιηθεί με προσοχή, αυτός ο εξοπλισμός ενδέχεται να βλάψει, μεταξύ άλλων, την καλή λειτουργία των ηλεκτρικών και ηλεκτρονικών εξαρτημάτων που υπάρχουν στο αυτοκίνητο.

# ΕΛΑΣΤΙΚΑ

## Ελαστικά

Τα ελαστικά αποτελούν τη μοναδική επαφή του αυτοκινήτου με το δρόμο. Είναι, λοιπόν, απαραίτητο να τα διατηρείτε σε καλή κατάσταση.

Πρέπει υποχρεωτικά να συμμορφώνεστε με τις κατά τόπους διατάξεις του κώδικα οδικής κυκλοφορίας.

## Συντήρηση των ελαστικών



Τα ελαστικά πρέπει να βρίσκονται σε καλή κατάσταση και τα σκαλίσματά του πέλματος να έχουν ικανοποιητικό βάθος. Τα ελαστικά που συνιστούν οι Τεχνικές Υπηρεσίες μας διαθέτουν δείκτες φθοράς, **1** δηλαδή **εξογκώματα**

**δείκτες ενσωματωμένους στο υλικό του πέλματος σε διάφορα σημεία.**

Όταν το πέλμα των ελαστικών έχει φθαρεί στο επίπεδο των δεικτών φθοράς, **αυτοί γίνονται ορατοί 2: Τότε είναι απαραίτητο να αντικαταστήσετε τα ελαστικά σας, επειδή το ελαστικό του πέλματος έχει βάθος 1,6 mm το πολύ, με αποτέλεσμα να μην έχει καλή πρόσφυση στο δρόμο σε βρεγμένο οδόστρωμα.**

Υπερβολική φόρτωση του αυτοκινήτου, μεγάλες διαδρομές σε αυτοκινητόδρομους, κυρίως με πολύ ζεστό καιρό καθώς και συχνή οδήγηση σε κακό οδόστρωμα συμβάλλουν στην ταχύτερη φθορά των ελαστικών και επηρεάζουν αρνητικά την ασφάλεια.



Οι απροσεξίες στην οδήγηση, όπως χτυπήματα στο πεζοδρόμιο, μπορεί να προκαλέσουν φθορές στα ελαστικά και τις ζάντες καθώς και να απορρυθμίσουν τη γεωμετρία του μπροστινού ή του πίσω άξονα. Σε αυτήν την περίπτωση, ζητήστε έλεγχο της κατάστασής τους από ένα Επίσημο Συνεργείο της μάρκας.

## Πίεση ελαστικών

Να τηρείτε τις συνιστώμενες πιέσεις ελαστικών (συμπεριλαμβανομένου του εφεδρικού τροχού). Θα πρέπει να ελέγχετε την πίεση των ελαστικών τουλάχιστον μία φορά το μήνα και πριν από κάθε μεγάλο ταξίδι (ανατρέξτε στην ετικέτα που είναι κολλημένη στο άκρο της πόρτας του οδηγού).



**Οι εσφαλμένες πιέσεις των ελαστικών οδηγούν σε μη φυσιολογική φθορά τους και ασυνήθιστη υπερθέρμανση. Αυτοί είναι παράγοντες που μπορούν να επηρεάσουν σοβαρά την ασφάλεια και να οδηγήσουν σε:**

- κακό κράτημα στο δρόμο,
- τον κίνδυνο κλαταρίσματος ή αποκόλλησης του πέλματος.

Η πίεση ελαστικών εξαρτάται από το φορτίο και την ταχύτητα χρήσης Ρυθμίστε τις πιέσεις σύμφωνα με τις συνθήκες χρήσης (συμβουλευθείτε την ετικέτα που είναι κολλημένη στο πλαίσιο της πόρτας του οδηγού).

## ΕΛΑΣΤΙΚΑ

Οι πιέσεις πρέπει να ελέγχονται όταν τα ελαστικά είναι κρύα. Μη λαμβάνετε υπ' όψη σας την υψηλή πίεση που μετρήσατε με ζεστό καιρό ή μετά από οδήγηση όπου το αυτοκίνητο ανάπτυξε υψηλές ταχύτητες.

Εάν η πίεση των ελαστικών δεν μπορεί να ελεγχθεί όταν τα ελαστικά είναι **κρύα, υποθέστε μια αύξηση κατά 0,2 έως 0,3 bar (ή 3 PSI).**

**Δεν πρέπει να ξεφουσκώνετε ποτέ ένα ζεστό ελαστικό.**

6



Προσοχή, τυχόν απώλεια ή εσφαλμένο βίδωμα μιας τάπας βαλβίδας ενδέχεται να βλάψει τη στεγανότητα των ελαστικών και να προκαλέσει απώλειες πίεσης. Οι τάπες βαλβίδων θα πρέπει να είναι πάντα ίδιες με τις εργοστασιακές και εντελώς βιδωμένες

**Αυτοκίνητο εξοπλισμένο με σύστημα προειδοποίησης απώλειας πίεσης ελαστικού**

Σε περίπτωση ελλιπούς φουσκώματος (τρύπες, σκασμένο ελαστικό κ.λπ.), εμφανίζεται η προειδοποιητική λυχνία



στο ταμπλό οργάνων → 225.

**Εναλλαγή (σταύρωμα) των τροχών**

Δεν συνιστάται.

**Εφεδρικός τροχός έκτακτης ανάγκης**

→ 390

**Αντικατάσταση των ελαστικών**



Για την ασφάλειά σας και την τήρηση της ισχύουσας νομοθεσίας.

Όταν χρειαστεί να αντικατασταθούν, πρέπει να τοποθετούνται μόνον καινούργια ελαστικά ίδιας μάρκας, ίδιων διαστάσεων, τύπου και προφίλ στον ίδιο άξονα.

**Απαιτείται να έχουν τουλάχιστον ίδια ικανότητα φορτίου και δείκτη ταχύτητας με τα εργοστασιακά ελαστικά ή να συμμορφώνονται με αυτά που συνιστώνται από ένα επίσημο αντιπρόσωπο.**

Η μη τήρηση αυτών των οδηγιών μπορεί να θέσει σε κίνδυνο την ασφάλειά σας και να καταστήσει παράνομο το αυτοκίνητο σας.

**Κίνδυνος απώλειας του ελέγχου του αυτοκινήτου.**

## ΕΛΑΣΤΙΚΑ



Η τοποθέτηση αλυσίδων είναι δυνατή μόνο σε ελαστικά ίδιων διαστάσεων με τα εργοστασιακά ελαστικά του αυτοκινήτου σας. Η τοποθέτηση αλυσίδων είναι δυνατή μόνο εφόσον χρησιμοποιθούν ειδικές αλυσίδες Απευθυνθείτε σε ένα Επίσημο Συνεργείο της μάρκας

### Χειμερινή οδήγηση

#### Αλυσίδες

**Για λόγους ασφαλείας, απαγορεύεται ρητά η τοποθέτηση αλυσίδων στον πίσω άξονα.**

Οποιαδήποτε τοποθέτηση ελαστικών μεγαλύτερου μεγέθους από τα εργοστασιακά **ενδέχεται να καταστήσει αδύνατη την τοποθέτηση αλυσίδων.**

#### Ελαστικά "χιονιού" ή "χειμερινά"

Συστήνεται να τα τοποθετείτε και στους **τέσσερις τροχούς** για να διατηρήσετε κατά το δυνατόν τη μέγιστη πρόσφυση του αυτοκινήτου σας.

**Προσοχή:** αυτά τα ελαστικά έχουν ορισμένες φορές μία φορά κύλισης και ένα δείκτη μέγιστης ταχύτητας, που

μπορεί να είναι χαμηλότερος από τη μέγιστη ταχύτητα του αυτοκινήτου σας.

#### Ελαστικά με καρφιά

Αυτός ο τύπος ελαστικών χρησιμοποιείται για περιορισμένο χρονικό διάστημα, το οποίο καθορίζεται από την ισχύουσα νομοθεσία.

Είναι απαραίτητο να τηρείτε το όριο ταχύτητας που ορίζει η ισχύουσα νομοθεσία.

Τα ελαστικά αυτά πρέπει να τοποθετούνται τουλάχιστον στους δύο εμπρός τροχούς.



Σε κάθε περίπτωση, σας συνιστούμε να συμβουλευέστε ένα Επίσημο Συνεργείο της μάρκας για την επιλογή του πλέον κατάλληλου εξοπλισμού για το αυτοκίνητό σας, ανάλογα με το μικτό βάρος συνδυασμού (ΜΒΣ) → 424.



**Ανάλογα με τη χώρα, δεν μπορούν να τοποθετηθούν αλυσίδες σε τροχούς 17 ιντσών.**

Εάν επιθυμείτε να χρησιμοποιήσετε αλυσίδες, είναι απαραίτητο να προμηθευτείτε τον **ειδικό εξοπλισμό.**

Συμβουλευθείτε ένα Επίσημο Συνεργείο της μάρκας.

## ΕΛΑΣΤΙΚΑ

### Πίεση ελαστικών



Για την ασφάλειά σας και την τήρηση της ισχύουσας νομοθεσίας.

Όταν χρειαστεί να αντικατασταθούν, πρέπει να τοποθετούνται μόνον καινούργια ελαστικά ίδιας μάρκας, ίδιων διαστάσεων, τύπου και προφίλ στον ίδιο άξονα.

**Απαιτείται να έχουν τουλάχιστον ίδια ικανότητα φορτίου και δείκτη ταχύτητας με τα εργοστασιακά ελαστικά ή να συμμορφώνονται με αυτά που συνιστώνται από έναν εξουσιοδοτημένο αντιπρόσωπο.**

Η μη τήρηση αυτών των οδηγιών μπορεί να θέσει σε κίνδυνο την ασφάλειά σας και να καταστήσει παράνομο το αυτοκίνητο σας.

**Κίνδυνος απώλειας του ελέγχου του αυτοκινήτου.**

### Ετικέτα A

36615



Για να τη διαβάσετε, ανοίξτε την πόρτα του οδηγού.

Η πίεση των ελαστικών πρέπει να ελέγχεται όταν τα ελαστικά είναι κρύα.

Εάν η πίεση των ελαστικών δεν μπορεί να ελεγχθεί όταν τα ελαστικά είναι κρύα, υποθέστε μια αύξηση κατά **0,2 έως 0,3 bar** (ή 3 PSI). **Δεν πρέπει να ξεφουσκώνετε ποτέ ένα ζεστό ελαστικό.**

**Αυτοκίνητο εξοπλισμένο με σύστημα προειδοποίησης απώλειας πίεσης ελαστικού**

Σε περίπτωση ελλιπούς φουσκώματος (τρυπήματα, χαμηλή πίεση ελαστικού

κ.λπ.), εμφανίζεται η προειδοποιητική λυχνία  στο ταμπλό οργάνων → 225.

A

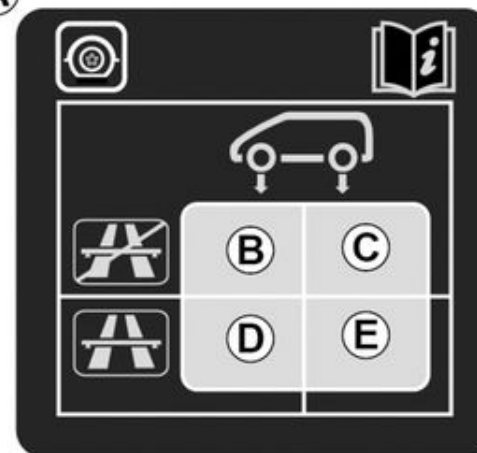

36619

**B.** Πίεση των μπροστινών ελαστικών κατά την οδήγηση (εκτός αυτοκινητόδρομου) ή εάν στο όχημα επιβαίνουν λιγότερα από τέσσερα άτομα.

**C.** Πίεση των πίσω ελαστικών κατά την οδήγηση (εκτός αυτοκινητόδρομου) ή εάν στο όχημα επιβαίνουν λιγότερα από τέσσερα άτομα.

**D.** Πίεση των μπροστινών ελαστικών κατά την οδήγηση (αυτοκινητόδρομος) ή κατά την οδήγηση με σημαντικό φορτίο.

## ΕΛΑΣΤΙΚΑ

**Ε.** Πίεση των πίσω ελαστικών κατά την οδήγηση (αυτοκινητόδρομος) ή κατά την οδήγηση με σημαντικό φορτίο.



Όχημα που χρησιμοποιείται πλήρως φορτωμένο (μέγιστο επιτρεπόμενο βάρος φορτίου **MAXI**) και ρυμούλκηση τρέιλερ

Η μέγιστη ταχύτητα πρέπει να περιορίζεται στα **100 χλμ./ώρα** και η πίεση των ελαστικών πρέπει να αυξάνεται κατά **0,2 bar** → 434.

**Κίνδυνος κλαταρίσματος των ελαστικών.**

**Ασφάλεια ελαστικών και τοποθέτηση αλυσίδων:** για πληροφορίες σχετικά με τις συνθήκες συντήρησης και, ανάλογα με την έκδοση του αυτοκινήτου, τη χρήση αλυσίδων → 379.

## ΚΙΤ ΕΠΙΣΚΕΥΗΣ ΕΛΑΣΤΙΚΩΝ

32788



Το ΚΙΤ επισκευάζει τα ελαστικά που έχουν υποστεί ζημιά στο πέλμα **A** από αντικείμενα μικρότερα από 4 mm. Δεν επισκευάζει τα σκασίματα όλων των τύπων, όπως κοψίματα μεγαλύτερα από 4 mm, ούτε κοψίματα στο πλάι του ελαστικού **B** κ.λπ. Βεβαιωθείτε, επίσης, ότι η ζάντα του αυτοκινήτου σας βρίσκεται σε καλή κατάσταση. Μην επιχειρήσετε να αφαιρέσετε το ξένο σώμα που προκάλεσε το σκάσιμο, εάν αυτό βρίσκεται ακόμη μέσα στο ελαστικό.



Μη χρησιμοποιείτε το κιτ επισκευής ελαστικών εάν το ελαστικό έχει καταστραφεί μετά από οδή-

γηση με σκασμένο ελαστικό.

Συνεπώς, ελέγχετε με προσοχή τα πλαϊνά τοιχώματα των ελαστικών πριν από οποιαδήποτε επέμβαση. Παρομοίως, η οδήγηση με ελαφρώς έως και εντελώς ξεφούσκωτα ή τρυπημένα ελαστικά μπορεί να είναι επικίνδυνη και να καταστήσει αδύνατη την επισκευή του ελαστικού.

**Αυτή η επισκευή είναι προσωρινή.**

Ένα σκασμένο ελαστικό θα πρέπει πάντα να εξετάζεται (και να επισκευάζεται, όπου αυτό είναι εφικτό) από ειδικό, το συντομότερο δυνατόν.

Κατά την αντικατάσταση ενός ελαστικού που έχει επισκευαστεί με τη χρήση αυτού του κιτ, θα πρέπει να ενημερώνετε τον ειδικό ότι έχει πραγματοποιηθεί τέτοια επισκευή.

Κατά την οδήγηση, ενδέχεται να αισθανθείτε έναν κραδασμό λόγω της παρουσίας του προϊόντος μέσα στο ελαστικό.



Το κιτ είναι εγκεκριμένο μόνο για το φούσκωμα των ελαστικών του αυτοκινήτου το οποίο είναι

εξοπλισμένο, από το εργοστάσιο, με αυτό το κιτ.

Σε καμία περίπτωση δεν θα πρέπει να χρησιμοποιηθεί για το φούσκωμα των ελαστικών άλλου αυτοκινήτου ή για οποιοδήποτε άλλο φουσκωτό αντικείμενο (σωσίβιο, βάρκα κλπ.)

Αποφεύγετε την εκτόξευση του προϊόντος στο δέρμα, κατά το χειρισμό της φιάλης του προϊόντος επισκευής. Εάν ωστόσο διαφύγουν σταγόνες, ξεπλύνετε με άφθονο νερό

Διατηρείτε το κιτ επισκευής μακριά από παιδιά.

Μην πετάτε τις κενές φιάλες στο περιβάλλον. Παραδίδετε τις σε έναν εξουσιοδοτημένο επισκευαστή ή σε ένα φορέα ανακύκλωσης.

Η φιάλη έχει περιορισμένη διάρκεια ζωής, η οποία αναγράφεται πάνω στην ετικέτα της Ελέγξτε την ημερομηνία λήξης

## ΕΛΑΣΤΙΚΑ

Μεταβείτε σε έναν εξουσιοδοτημένο επισκευαστή για να αντικαταστήσετε το σωληνάκι φουσκώματος και τη φιάλη του προϊόντος επισκευής.

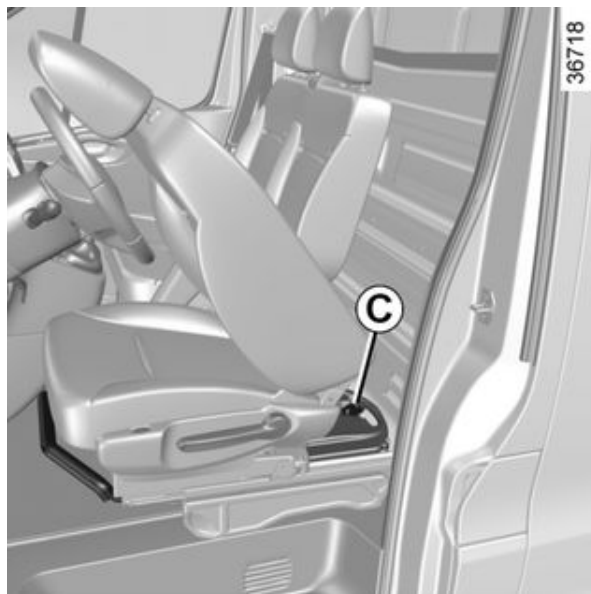

Ανάλογα με το αυτοκίνητο, εάν σας σκάσει ελαστικό, χρησιμοποιήστε το κιτ που βρίσκεται κάτω από το κάθισμα του οδηγού.

Για να το βγάλετε, μετακινήστε όσο το δυνατόν πιο μπροστά το κάθισμα και κλίνετε την πλάτη. Ξεσφίξτε το μπουλόνι στερέωσης **C** από τη μονάδα και περιστρέψτε το για να το βγάλετε.

### Αυτοκίνητο εξοπλισμένο με σύστημα προειδοποίησης απώλειας πίεσης ελαστικού

Σε περίπτωση χαμηλής πίεσης (σκασμένο ελαστικό, ξεφούσκωτο ελαστικό κ.λπ.), ανάβει το ενδεικτικό προειδοποίησης  στο καντράν → 225.



Πριν χρησιμοποιήσετε το κιτ, παρκάρετε το αυτοκίνητο έτσι ώστε να βρίσκεται αρκετά μακριά από την κυκλοφορία, ενεργοποιήστε τα αλάρμ και δέστε το χειρόφρενο, κατεβάστε όλους τους επιβάτες από το αυτοκίνητο και κρατήστε τους μακριά από την κυκλοφορία.



Σε περίπτωση στάθμευσης στην άκρη του δρόμου, είναι απαραίτητο να προειδοποιήσετε τους άλλους οδηγούς για την παρουσία του αυτοκινήτου σας, χρησιμοποιώντας ένα τρίγωνο ασφαλείας ή με όποια άλλα μέσα επιβάλλει η τοπική νομοθεσία της χώρας στην οποία βρίσκεστε.

35749

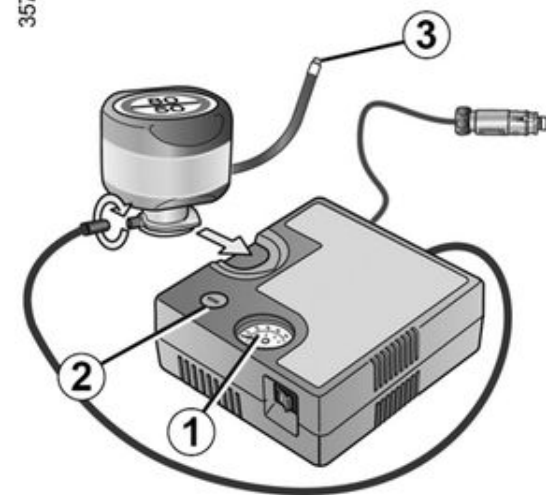

### Με τον κινητήρα σε λειτουργία και το χειρόφρενο πατημένο

– Αποσυνδέστε τα αξεσουάρ από τις πρίζες αξεσουάρ του αυτοκινήτου,

## ΕΛΑΣΤΙΚΑ

– ανατρέξτε στις πληροφορίες σχετικά με τον συμπιεστή του κιτ πλήρωσης που βρίσκεται κάτω από το κάθισμα του οδηγού και ακολουθήστε τις οδηγίες για χρήση,

– φουσκώστε το ελαστικό με τη συνιστώμενη πίεση → 382,

– μετά από μέγιστο χρόνο 15 λεπτών, διακόψτε το φούσκωμα και διαβάστε την ένδειξη πίεσης (στο μανόμετρο 1),  
**Σημείωση:** κατά τη διάρκεια της εκκένωσης του δοχείου (περίπου 30 δευτερόλεπτα), το μανόμετρο 1 θα δείξει για λίγο μια πίεση έως 6 bar, και στη συνέχεια η πίεση θα πέσει.

– ρυθμίστε την πίεση: για να την αυξήσετε, συνεχίστε το φούσκωμα με το κιτ. Για να τη μειώσετε, πιέστε το κουμπί 2.

**Εάν δεν επιτευχθεί η συνιστώμενη πίεση των 1,8 bar μετά από 15 λεπτά, η επισκευή είναι αδύνατη. Μην οδηγήσετε το αυτοκίνητο. Απευθυνθείτε σε ένα Επίσημο Συνεργείο της μάρκας**



Δεν θα πρέπει να τοποθετείται κανένα αντικείμενο στον χώρο γύρω τα πόδια του οδηγού, καθώς σε περίπτωση απότομου φρεναρίσματος, τα αντικείμενα ενδέχεται να γλιστρήσουν κάτω από τα πεντάλ και να εμποδίσουν τη χρήση τους.

Όταν το ελαστικό φουσκώσει σωστά, βγάλτε το κιτ

– ξεβιδώστε αργά τον προσαρμογέα φουσκώματος του δοχείου 3 για να αποφύγετε τυχόν πιτσιλιές προϊόντος και αποθηκεύστε το δοχείο σε πλαστική συσκευασία για να αποφύγετε διαρροές προϊόντος.

– τοποθετήστε την ετικέτα με τις συστάσεις οδήγησης στο ταμπλό, σε σημείο που να είναι εύκολα ορατή από τον οδηγό,

– αφήστε το κιτ στην άκρη,

– στο τέλος του πρώτου σταδίου φουσκώματος το ελαστικό θα χάνει πάντα, είναι υποχρεωτικό να πραγματοποιείτε μια διαδρομή για να κλείσετε την τρύπα.

– ξεκινήστε αμέσως το όχημα και οδηγήστε με ταχύτητα 20 έως 60 χλμ./ώρα, ώστε το προϊόν να κατανεμηθεί ομοιόμορφα στο ελαστικό. Αφού διανύ-

σετε απόσταση 3 χλμ., σταματήστε το όχημα και ελέγξτε την πίεση των ελαστικών,

– εάν η πίεση είναι υψηλότερη από 1,3 bar αλλά χαμηλότερη από τη συνιστώμενη πίεση (βλ. την ετικέτα που είναι επικολλημένη στην άκρη της πόρτας του οδηγού), ρυθμίστε την. Σε αντίθετη περίπτωση, απευθυνθείτε σε έναν εξουσιοδοτημένο επισκευαστή: το ελαστικό δεν μπορεί να επισκευαστεί.

### Προφύλαξη χρήσης του κιτ

Το κιτ δεν θα πρέπει να λειτουργεί για περισσότερα από 15 λεπτά συνεχόμενα,

θα πρέπει να γίνει αντικατάσταση της φιάλης μετά την πρώτη χρήση ακόμα και εάν υπάρχει υγρό εντός της.

## ΕΛΑΣΤΙΚΑ



Μετά από την επισκευή με το kit, δεν θα πρέπει να διανύσετε περισσότερα από 200 χλμ. Επιπλέον, μειώστε την ταχύτητά σας και μην υπερβαίνετε τα 80 χλμ./ώρα. Η ετικέτα που θα πρέπει να κολλήσετε σε μια εμφανή θέση στο ταμπλό, σας το υπενθυμίζει. Ανάλογα με τη χώρα ή την τοπική νομοθεσία, ένα ελαστικό που έχει επισκευαστεί με το kit επισκευής ελαστικών θα πρέπει να αντικατασταθεί.



Προσοχή, τυχόν απώλεια ή εσφαλμένο βίδωμα μιας τάπας βαλβίδας ενδέχεται να βλάψει τη στεγανότητα των ελαστικών και να προκαλέσει απώλειες πίεσης. Οι τάπες βαλβίδων θα πρέπει να είναι πάντα ίδιες με τις εργοστασιακές και εντελώς βιδωμένες

## Εργαλεία



Μην αφήνετε τα εργαλεία ατακτοποιητά μέσα στο αυτοκίνητο **διότι υπάρχει κίνδυνος να εκτιναχθούν στη διάρκεια φρεναρίσματος**. Μετά τη χρήση, φροντίστε να επανατοποθετήσετε σωστά τα εργαλεία στη εργαλειοθήκη και, στη συνέχεια, τοποθετήστε την σωστά στην υποδοχή της **για να μειώσετε τον κίνδυνο τραυματισμού**.



Κανένα αντικείμενο δεν πρέπει να βρίσκεται στο δάπεδο (στη περιοχή μπροστά από τον οδηγό) καθώς σε περίπτωση φρεναρίσματος, τα αντικείμενα αυτά μπορεί να γλιστρήσουν κάτω από τα πεντάλ και να εμποδίσουν τη χρήση του.

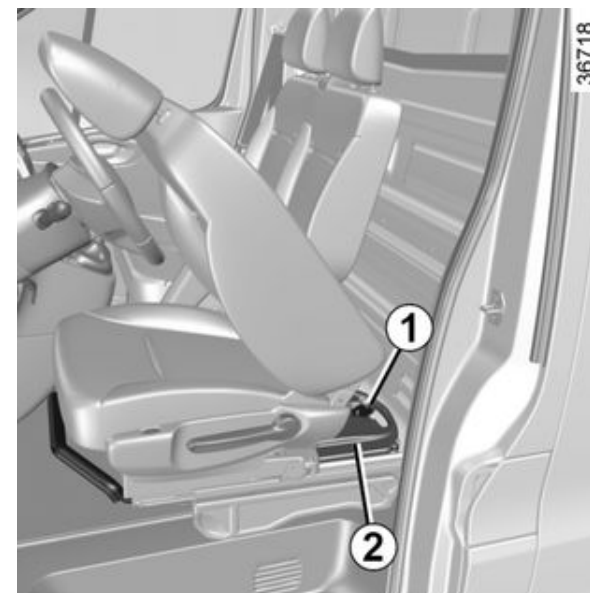

36718

6

Τα εργαλεία που περιλαμβάνονται στην εργαλειοθήκη εξαρτώνται από το αυτοκίνητο. Η εργαλειοθήκη **2** βρίσκεται κάτω από το κάθισμα του οδηγού. Για να το βγάλετε, μετακινήστε το κάθισμα προς τα εμπρός και αναδιπλώστε την πλάτη του καθίσματος → **58**. Χαλαρώστε το μπουλόνι στερέωσης **1** από τη μονάδα και περιστρέψτε το για να το βγάλετε.

### Γρύλος 3

Ξαναδιπλώστε τον σωστά πριν τον επανατοποθετήσετε μέσα στην υποδοχή του (φροντίστε να επανατοποθετήσετε σωστά τη μανιβέλα).

### Αντικλεπτικό τεμάχιο μπουλονιών τροχού 4

## ΕΛΑΣΤΙΚΑ

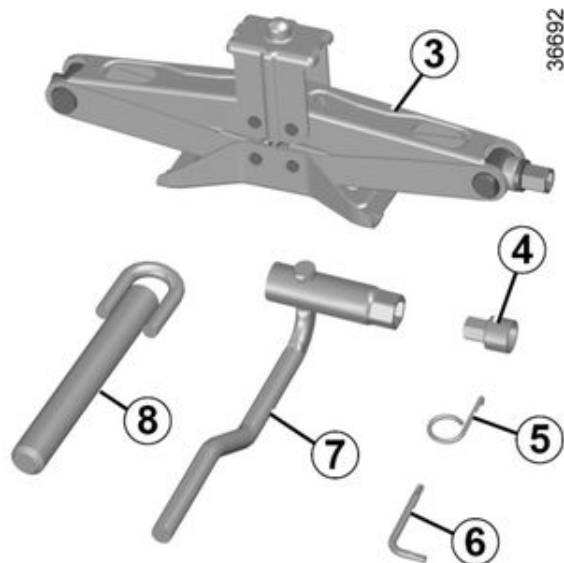

6

### Κλειδί για τα τάσια 5

Χρησιμοποιήστε το για να αφαιρέσετε τα τάσια.

### Σπαστό κλειδί 6

### Μπουλονόκλειδο 7

Με αυτό μπορείτε να σφίξετε ή να ξεσφίξετε τα μπουλόνια των τροχών και το πλαίσιο υποδοχής του εφεδρικού τροχού.

Κρίκος ρυμούλκησης 8 → 395



Για την ασφάλειά σας, απαγορεύεται αυστηρά η χρήση γρύλου που δεν συνιστάται από τον κατασκευαστή.

Ο γρύλος είναι ειδικός για το συγκεκριμένο όχημα και χρησιμοποιείται για την αλλαγή των τροχών.

Σε καμία περίπτωση δεν πρέπει να χρησιμοποιείται:

- σε άλλο όχημα,
- για την εκτέλεση επισκευής,
- για πρόσβαση στο κάτω μέρος του αυτοκινήτου.

**Κίνδυνος τραυματισμών**

**Κίνδυνος ζημιάς στο αυτοκίνητο.**

## ΣΚΑΣΜΕΝΟ ΕΛΑΣΤΙΚΟ, ΕΦΕΔΡΙΚΟΣ ΤΡΟΧΟΣ



Εάν ο εφεδρικός τροχός παραμένει ο ίδιος για πολλά χρόνια, ελέγξτε, σε ένα Επίσημο Συνεργείο, ότι εξακολουθεί να είναι λειτουργικός και ότι μπορεί να χρησιμοποιηθεί χωρίς κίνδυνο.

**Αυτοκίνητο εξοπλισμένο με εφεδρικό τροχό διαφορετικό από τους άλλους τέσσερις τροχούς:**

- Μην τοποθετείτε ποτέ περισσότερους από έναν εφεδρικούς τροχούς στο ίδιο όχημα.
- Επειδή το σκασμένο ελαστικό είναι φαιδύτερο από αυτό του εφεδρικού τροχού, η απόσταση του οχήματος από το έδαφος είναι μικρότερη.
- Αντικαταστήστε το συντομότερο τον εφεδρικό τροχό με έναν τροχό ίδιο με τον αρχικό.
- Κατά τη χρήση, η οποία πρέπει να είναι προσωρινή, η ταχύτητα οδήγησης δεν πρέπει να υπερβαίνει την ταχύτητα που αναγράφεται στην ετικέτα επάνω στον τροχό.
- Η τοποθέτηση αυτού του τροχού μπορεί να τροποποιήσει τη συνηθισμένη συμπεριφορά του οχήματός σας Αποφεύγετε τις απότομες επιταχύνσεις και επιβραδύνσεις και μειώστε την ταχύτητά σας στις στροφές
- Εάν πρέπει να χρησιμοποιήσετε αλυσίδες χιονιού, τοποθετήστε τον εφεδρικό τροχό στον πίσω άξονα και ελέγξτε την πίεση των ελαστικών.

## ΕΛΑΣΤΙΚΑ

### Εάν σας σκάσει λάστιχο



Σε περίπτωση στάθμευσης στην άκρη του δρόμου, είναι απαραίτητο να προειδοποιήσετε τους άλλους οδηγούς για την παρουσία του αυτοκινήτου σας, χρησιμοποιώντας ένα τρίγωνο ασφαλείας ή με όποια άλλα μέσα επιβάλλει η τοπική νομοθεσία της χώρας στην οποία βρίσκεστε.

6



Σε ορισμένες περιπτώσεις (σκασμένο πίσω ελαστικό, αυτοκίνητο φορτωμένο με εξοπλισμό ρυμούλκησης, κ.λπ.) ενδέχεται να χρειαστεί να ανυψώσετε πρώτα το αυτοκίνητο (από το σημείο ανύψωσης που βρίσκεται πιο κοντά στον αντίστοιχο τροχό) ώστε να μπορέσετε να αποκτήσετε πρόσβαση στον εφεδρικό τροχό.

Ανάλογα με το όχημα, μπορεί να έχετε στη διάθεσή σας:

- ένα κιτ φουσκώματος ελαστικού → 383;
- έναν εφεδρικό τροχό → 380.

### Αυτοκίνητο εξοπλισμένο με σύστημα προειδοποίησης απώλειας πίεσης ελαστικού

Σε περίπτωση χαμηλής πίεσης (σκασμένο ελαστικό, ξεφούσκωτο ελαστικό κ.λπ.), ανάβει το ενδεικτικό προειδοποίησης  στο καντράν → 225.

### Εφεδρικός τροχός έκτακτης ανάγκης

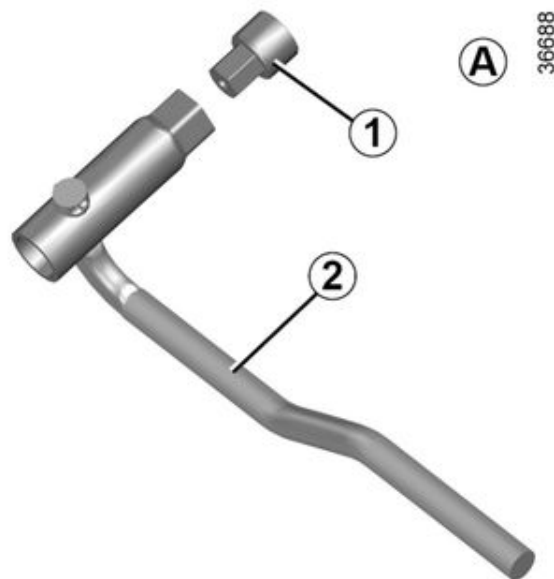

Στα εξοπλισμένα οχήματα, **πρέπει να χρησιμοποιήσετε το εργαλείο A**, το οποίο αποτελείται από:

- το μπουλονόκλειδο **2**,
- για ορισμένες εκδόσεις, ένα ειδικό τεμάχιο **1** (το οποίο πρέπει να προστεθεί).

Αυτά τα εξαρτήματα αποθηκεύονται στην εργαλειοθήκη → 387.

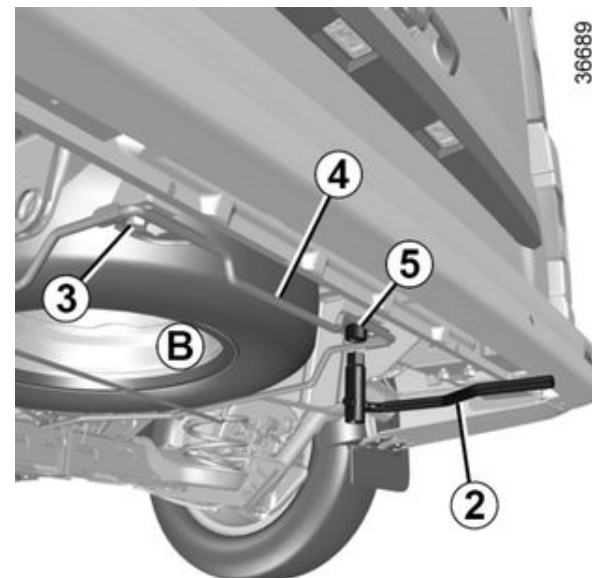

### Για να βγάλετε τη ρεζέρβα έκτακτης ανάγκης B

Χρησιμοποιήστε το εργαλείο **A** για να ξεσφίξετε πλήρως το παξιμάδι **5** (δεξιά πλευρά) και να ξεσφίξετε μερικώς το παξιμάδι **3** (αριστερή πλευρά) μέχρι να απελευθερωθεί η εγκοπή του φορέα τροχού **4** από το παξιμάδι **3**.

Μετακινήστε τον εφεδρικό τροχό πάνω/κάτω και αριστερά/δεξιά για να τον ελευθερώσετε.

## ΕΛΑΣΤΙΚΑ

Ανάλογα με το αυτοκίνητο, οι οδηγίες που βρίσκονται μέσα στην εργαλειοθήκη υπεν- θυμίζουν αυτές τις υποδείξεις.

**Για να επανατοποθετήσετε τη ρεζέρβα έκτακτης ανάγκης B**



Μην αγγίζετε το σύστημα της εξάτμισης.  
**Κίνδυνος εγκαυμάτων.**

Ακολουθήστε την αντίστροφη διαδικασία. Ελέγξτε ότι ο φορέας τροχού **4** έχει τοποθετηθεί σωστά πριν σφίξετε τα παξιμάδια **3** και **5**.

**Σημείωση:** μην τοποθετείτε το τάσι στον εφεδρικό τροχό έκτακτης ανάγκης για να μην αποκρύψετε το μήνυμα ασφαλείας που αναγράφεται στην ετικέτα που είναι τοποθετημένη στον εφεδρικό τροχό έκτακτης ανάγκης. Το μήνυμα υποδεικνύει ένα όριο ταχύτητας της τάξης των 80 χλμ./ώρα. Τηρήστε τα όρια που έχουν τεθεί σύμφωνα με τη νομοθεσία της χώρας στην οποία βρίσκεστε.

## Αλλαγή τροχού



Ενεργοποιήστε τα αλάρμ Παρκάρετε το αυτοκίνητο μακριά από την κυκλοφορία σε επίπεδο, μη ολισθηρό και σταθερό έδαφος. Τραβήξτε το χειρόφρενο και βάλτε μια ταχύτητα (πρώτη ή όπισθεν ή θέση P σε ένα αυτόματο κιβώτιο ταχυτήτων). Κατεβάστε όλους τους επιβάτες από το αυτοκίνητο κρατώντας τους μακριά από την περιοχή της κυκλοφορίας.



Σε περίπτωση στάθμευσης στην άκρη του δρόμου, είναι απαραίτητο να προειδοποιήσετε τους άλλους οδηγούς για την παρουσία του αυτοκινήτου σας, χρησιμοποιώντας ένα τρίγωνο ασφαλείας ή με όποια άλλα μέσα επιβάλλει η τοπική νομοθεσία της χώρας στην οποία βρίσκεστε.



Μην αφήνετε τα εργαλεία ατακτοποίητα μέσα στο αυτοκίνητο **διότι υπάρχει κίνδυνος να εκτιναχθούν στη διάρκεια φρεναρίσματος**. Μετά τη χρήση, φροντίστε να επανατοποθετήσετε σωστά τα εργαλεία στη εργαλειοθήκη και, στη συνέχεια, τοποθετήστε την σωστά στην υποδοχή της **για να μειώσετε τον κίνδυνο τραυματισμού**.



Εάν σας σκάσει λάστιχο, αντικαταστήστε τον τροχό το ταχύτερο δυνατό. Ένα σκασμένο ελαστικό πρέπει να εξετάζεται (και να επισκευάζεται εάν γίνεται) από έναν ειδικό.

## ΕΛΑΣΤΙΚΑ



6

Αφαιρέστε το τάσι του τροχού → 387. Λύστε τα μπουλόνια των τροχών χρησιμοποιώντας το μπουλονόκλειδο 1. Τοποθετήστε το κατά τέτοιον τρόπο ώστε να το πιέζετε προς τα κάτω.



### **Αντικλεπτικά μπουλόνια**

Εάν χρησιμοποιείτε αντικλεπτικές βίδες, τοποθετήστε αυτές τις βίδες πλησιέστερα στη βαλβίδα (διαφορετικά μπορεί να μην είναι δυνατή η τοποθέτηση του τασιού του τροχού).

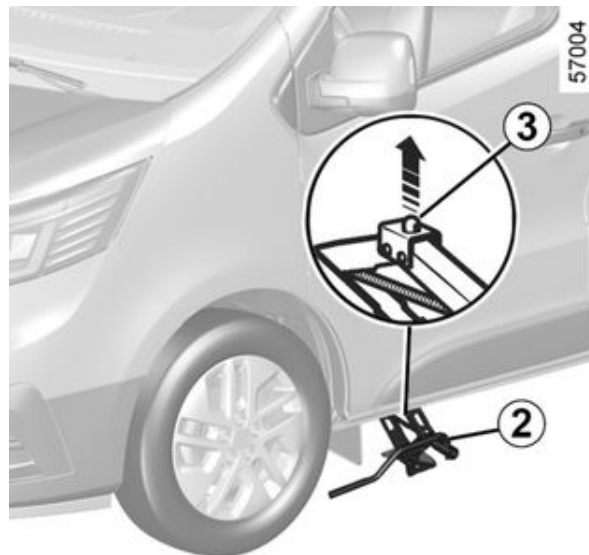

Τοποθετήστε τον γρύλο 2 οριζόντια, με τον πείρο κεφαλής 3 ευθυγραμμισμένο με την οπή 4 στο κάτω μέρος του αμαξώματος που βρίσκεται πλησιέστερα στον οικείο τροχό.

Αρχίστε να βιδώνετε για να τοποθετήσετε σωστά τη βάση του γρύλου (πρέπει να βρίσκεται κάτω από το αυτοκίνητο και να είναι ευθυγραμμισμένη κάθετα προς την κεφαλή του γρύλου).

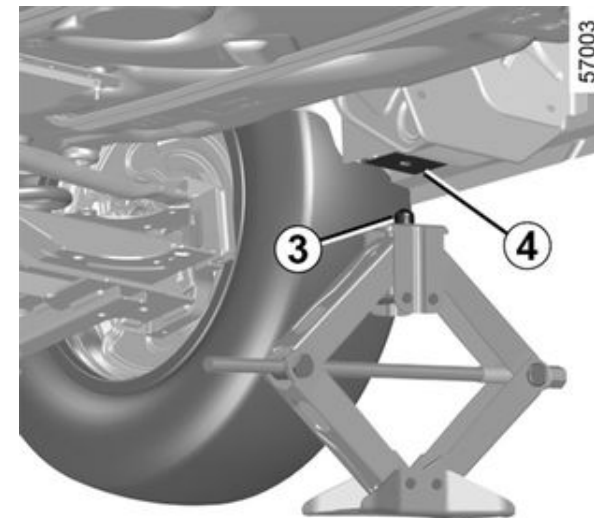

Ξεβιδώστε τα μπουλόνια και αφαιρέστε τον τροχό.

Τοποθετήστε τον εφεδρικό τροχό στη θέση του στην κεντρική πλήμνη.

Σφίξτε τα μπουλόνια και κατεβάστε το γρύλο.

Με τους τροχούς στο έδαφος, σφίξτε πλήρως τα παξιμάδια και ελέγξτε το σφίξιμο το συντομότερο δυνατό.

Τοποθετήστε το τάσι.

## ΕΛΑΣΤΙΚΑ



Για την ασφάλειά σας, απαγορεύεται αυστηρά η χρήση γρύλου που δεν συνιστάται από τον κατασκευαστή.

Ο γρύλος είναι ειδικός για το συγκεκριμένο όχημα και χρησιμοποιείται για την αλλαγή των τροχών.

Σε καμία περίπτωση δεν πρέπει να χρησιμοποιείται:

- σε άλλο όχημα,
- για την εκτέλεση επισκευής,
- για πρόσβαση στο κάτω μέρος του αυτοκινήτου.

**Κίνδυνος τραυματισμών**

**Κίνδυνος ζημιάς στο αυτοκίνητο.**

## Τάσια, τάσι - τροχός



Μην αφήνετε τα εργαλεία ατακτοποιητά μέσα στο αυτοκίνητο **διότι υπάρχει κίνδυνος να εκτιναχθούν στη διάρκεια φρεναρίσματος**. Μετά τη χρήση, ελέγξτε ότι όλα τα εργαλεία έχουν κουμπώσει σωστά στις θήκες τους και, στη συνέχεια, τοποθετήστε τα σωστά στις θήκες τους για να μειώσετε τον **κίνδυνο τραυματισμού**.

## Τάσι 1

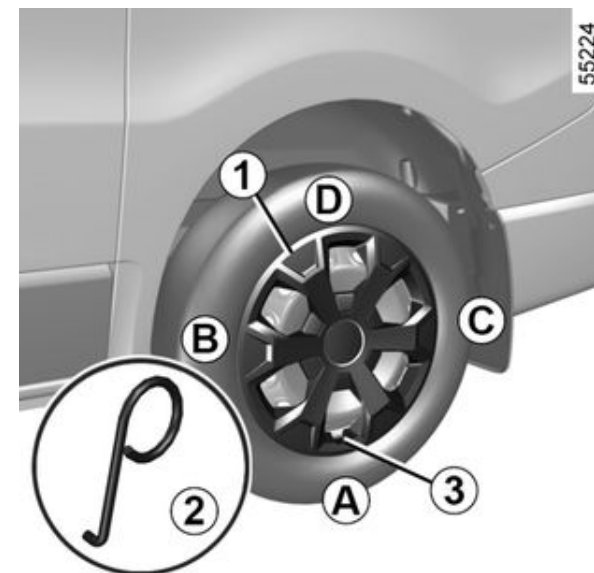

Αφαιρέστε το χρησιμοποιώντας το κλειδί για τα τάσια **2** (που βρίσκεται στο σετ εργαλείων) για να τοποθετήσετε τον γάντζο σε ένα από τα ανοίγματα γύρω από την άκρη του τασιού.

Για να το επανατοποθετήσετε, ευθυγραμμίστε το σε σχέση με τη βαλβίδα **3**.

Πιέστε τέρμα τα άγκιστρα συγκράτησης ξεκινώντας από την πλευρά της βαλβίδας **A**, στη συνέχεια της **B** και της **C** και τερματίστε στην πλευρά απέναντι από τη βαλβίδα **D**.

# ΕΛΑΣΤΙΚΑ

## Τάσι 4

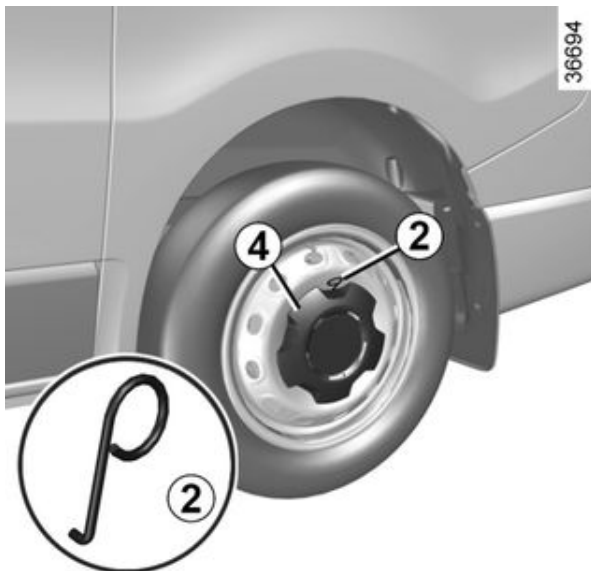

6

Ξεκουμπώστε το με το κλειδί για τα τάσια **2** (που βρίσκεται μέσα στην εργαλειοθήκη) βάζοντας τον γάντζο στο τάσι, στο περιφερειακό του άνοιγμα.

Για να το ξαναβάλετε, τοποθετήστε τις 5 στερεώσεις του απέναντι από τα 5 μπουλόνια στερέωσης του τροχού και πιέστε με δύναμη το τάσι στο κέντρο του για το κουμπώσετε στον τροχό.

## ΒΛΑΒΗ

### Ρυμούλκηση: επαναφορά μετά από ακινητοποίηση



– Χρησιμοποιήστε μια άκαμπτη ράβδο ρυμούλκησης Σε περίπτωση

που χρησιμοποιείτε σκοινί ή συρματόσχοινο (εφόσον η νομοθεσία το επιτρέπει), το ρυμουλκούμενο αυτοκίνητο θα πρέπει να διατηρεί την ικανότητα πέδησης.

– Δεν θα πρέπει να ρυμουλκείτε ένα αυτοκίνητο το οποίο δεν είναι κατάλληλο για οδήγηση.

– Μην επιταχύνετε ή φρενάρτε απότομα κατά τη ρυμούλκηση, καθώς αυτό μπορεί να προκαλέσει ζημιά στο όχημα.

– Σε κάθε περίπτωση, σας συνιστούμε να μην υπερβαίνετε τα **25 χλμ./ώρα**.

– Μην σπρώχνετε το αυτοκίνητο εάν η κολώνα του τιμονιού είναι κλειδωμένη.



Όταν ο κινητήρας είναι σβηστός, τα συστήματα υποβοήθησης τιμονιού και πέδησης δεν λειτουργούν.



Μην βγάζετε το κλειδί από τον διακόπτη ή το Intelligent Key από τον οδηγό κατά τη ρυμούλκηση.

Πριν από κάθε ρυμούλκηση, τοποθετήστε το κιβώτιο ταχυτήτων στη νεκρά θέση, ξεκλειδώστε την κολώνα του τιμονιού και λύστε το χειρόφρενο.

#### **Ξεκλείδωμα της κολώνας του τιμονιού**

Τοποθετήστε το κλειδί στον διακόπτη ανάφλεξης ή, ανάλογα με το αυτοκίνητο, με το Intelligent Key να βρίσκεται στο χώρο των επιβατών, **πατήστε παραπεταμένα το κουμπί εκκίνησης του κινητήρα** για πάνω από δύο δευτερόλεπτα περίπου (το μήνυμα "Μόνιμο APC ενεργοποιημένο" εμφανίζεται στο καντράν).

Θέστε τον μοχλό στη νεκρά.

Η κολώνα τιμονιού ξεκλειδώνει και ενεργοποιούνται οι λειτουργίες αξεσουάρ: μπορείτε να χρησιμοποιήσετε τα φώτα του αυτοκινήτου (φλας, φώτα στοπ κ.λπ.). Τη νύχτα τα φώτα του αυτοκινήτου πρέπει να είναι αναμμένα. Το μήνυμα "Μόνιμο APC ενεργοποιημένο" εμφανίζεται στο καντράν.

Ανάλογα με το αυτοκίνητο, μετά τη ρυμούλκηση **πατήστε παρατεταμένα το κουμπί εκκίνησης κινητήρα για περισσότερα από δύο δευτερόλεπτα** για να αποφύγετε την αποφόρτιση της μπαταρίας (το μήνυμα "Μόνιμο APC ενεργοποιημένο" εξαφανίζεται από το καντράν).

#### **Βγάλτε τη ρυμούλκα, εάν υπάρχει.**

Μη χρησιμοποιείτε ποτέ τα ημιαξόνια, ούτε τους άξονες.

Τα σημεία ρυμούλκησης επιτρέπεται να χρησιμοποιούνται μόνο για τη ρυμούλκηση του οχήματος και ποτέ για την ανύψωσή του, είτε άμεσα είτε έμμεσα.

Επιβάλλεται να τηρείτε την ισχύουσα νομοθεσία για τη ρυμούλκηση. Εάν οδηγείτε το αυτοκίνητο ρυμούλκησης, μην υπερβείτε το μέγιστο βάρος ρυμούλκησης για το όχημά σας ➔ 434.

## ΒΛΑΒΗ

Ρυμούλκηση οχήματος με αυτόματο κιβώτιο ταχυτήτων, ηλεκτρονικό μοχλό

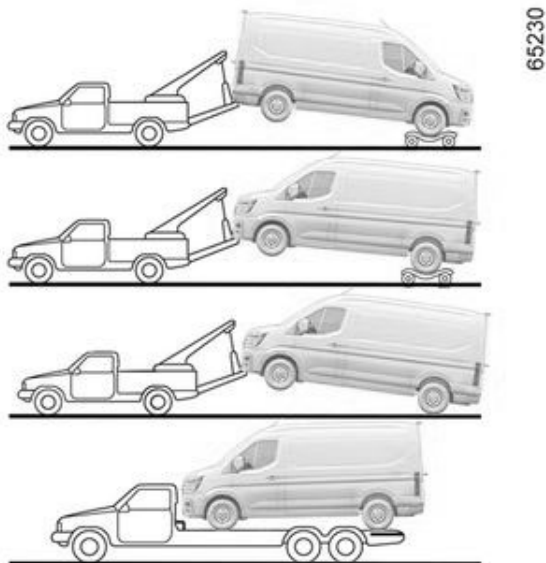

6

Μεταφέρετε το αυτοκίνητο επάνω σε μια πλατφόρμα ή ρυμουλκήστε το με τους εμπρός τροχούς ανυψωμένους.

**Σημείωση:** σε περίπτωση βλάβης μπαταρίας ή κινητήρα, το αυτοκίνητο θα ακινητοποιηθεί - επικοινωνήστε με έναν εξουσιοδοτημένο επισκευαστή.

**Χρησιμοποιείτε αποκλειστικά**

**Πίσω**

– σε οχήματα χωρίς εξοπλισμό ρυμούλκησης, σημείο ρυμούλκησης **3**,

– σε οχήματα με εξοπλισμό ρυμούλκησης, σημείο ρυμούλκησης **4** (μπίλια ρυμούλκησης).

**Εμπρός**

– στο μπροστινό μέρος, τον κρίκο ρυμούλκησης **6** (που βρίσκεται στην εργαλειοθήκη) και το σημείο ρυμούλκησης.

**Πίσω σημείο ρυμούλκησης 3**

(Αυτοκίνητο χωρίς κοτσαδόρο)

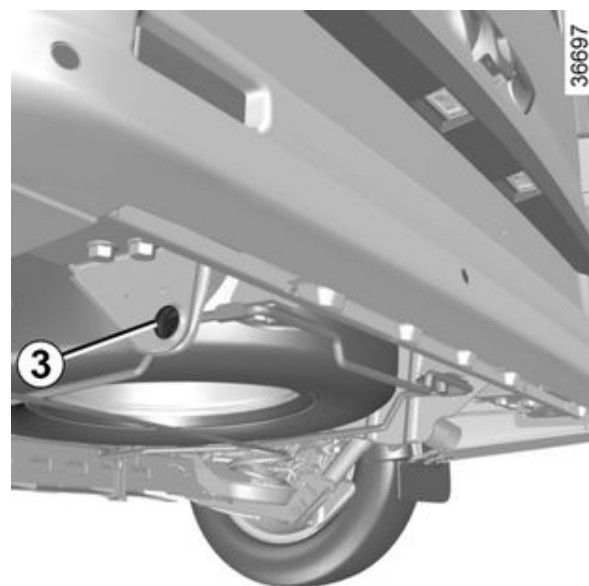

**Πίσω σημείο ρυμούλκησης 4**

(Αυτοκίνητα με κοτσαδόρο)

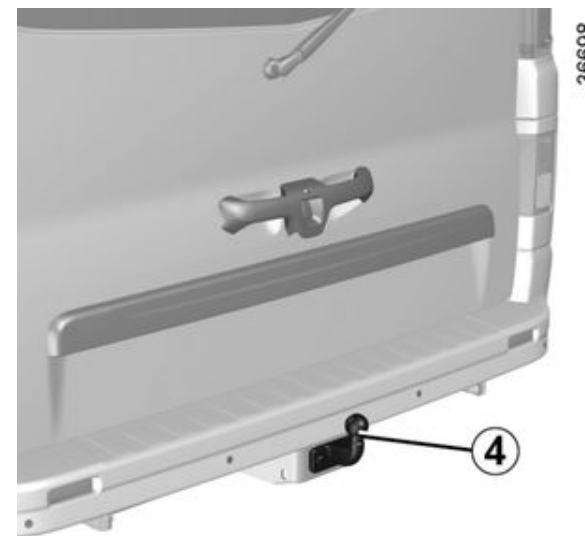

Για την τοποθέτηση της σφαίρας ζεύξης, συμβουλευθείτε τις οδηγίες τοποθέτησης του εξοπλισμού.



Βεβαιωθείτε ότι ο κρίκος ρυμούλκησης έχει βιδωθεί σωστά.

**Κίνδυνος απώλειας του ρυμουλκούμενου αντικειμένου.**

## ΒΛΑΒΗ

### Μπροστινό σημείο ρυμούλκησης

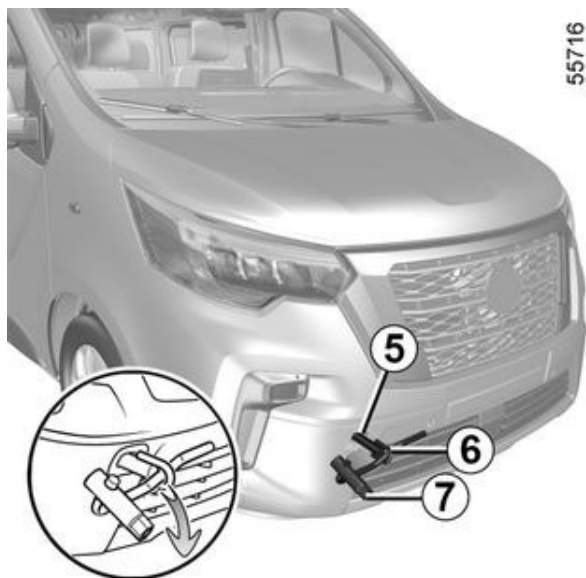

Ξεκουμπώστε το κάλυμμα **5** περνώντας ένα εργαλείο τύπου ίσιου κατσαβιδιού κάτω από το κάλυμμα.

**Βιδώστε πλήρως τον κρίκο ρυμούλκησης **6**** : πρώτα με το χέρι όσο το δυνατόν περισσότερο, και στη συνέχεια ασφαλίστε με τη βοήθεια του τροχού **7**.

Χρησιμοποιείτε μόνο τον δακτύλιο ρυμούλκησης **6** που είναι αποθηκευμένος με τα εργαλεία → **387**.

### Μπαταρία: αντιμετώπιση προβλημάτων



Μετακινείτε τη μπαταρία με προσοχή, διότι περιέχει θειικό οξύ που δεν πρέπει να έλθει σε επαφή με τα μάτια ή το δέρμα. Εάν συμβεί κάτι τέτοιο, ξεπλύνετε με άφθονο νερό. Εάν χρειάζεται, συμβουλευθείτε ένα γιατρό.

Κρατήστε τις τυχόν γυμνές φλόγες, καυτά αντικείμενα ή σπινθήρες μακριά από τα εξαρτήματα της μπαταρίας (υπάρχει **κίνδυνος έκρηξης**).

Λάβετε υπόψη σας όταν εργάζεστε κοντά στον κινητήρα ότι μπορεί να είναι ζεστός. Το βεντιλατέρ ψύξης μπορεί να αρχίσει να λειτουργεί ανά πάσα στιγμή. Η ετικέτα



στο χώρο του κινητήρα σας το υπενθυμίζει.

**Κίνδυνος τραυματισμών**



Πριν από οποιαδήποτε ενέργεια στον χώρο του κινητήρα, πρέπει να κλείσετε τον διακόπτη κινητήρα → **198**.



Ορισμένες μπαταρίες μπορεί να παρουσιάζουν ιδιαιτερότητες σχετικές με την επαναφόρτισή τους. Απευθυνθείτε σε Εξουσιοδοτημένο αντιπρόσωπο. Αποφεύγετε κάθε κίνδυνο σπινθήρα ο οποίος θα μπορούσε αμέσως να προκαλέσει έκρηξη. Φορτίζετε τη μπαταρία σε χώρο που αερίζεται καλά.  
**Κίνδυνος σοβαρών τραυματισμών**

### Για να αποφύγετε τον κίνδυνο σπινθήρα

- Βεβαιωθείτε ότι οι καταναλώσεις ενέργειας (όπως πλαφονιέρες κ.λπ.) είναι κλειστές πριν αποσυνδέσετε ή επανασυνδέσετε μια μπαταρία,
- κατά τη διάρκεια της φόρτισης, σταματήστε τη συσκευή φόρτισης πριν

## ΒΛΑΒΗ

συνδέσετε ή αποσυνδέσετε τη μπαταρία,  
– μην τοποθετείτε μεταλλικά αντικείμενα επάνω στη μπαταρία, για να μη δημιουργηθεί τυχόν βραχυκύκλωμα μεταξύ των πόλων,  
– περιμένετε πάντα τουλάχιστον ένα λεπτό, μετά από το σβήσιμο του κινητήρα, για να αποσυνδέσετε μια μπαταρία,  
– φροντίζετε να επανασυνδέετε σωστά τους πόλους μιας μπαταρίας μετά από την επανατοποθέτηση.

6

### Σύνδεση με φορτιστή

Η συσκευή φόρτισης πρέπει να είναι συμβατή με μπαταρία ονομαστικής τάσης 12 Volt.

Μην αποσυνδέετε τη μπαταρία ενώ ο κινητήρας βρίσκεται σε λειτουργία. Συμμορφωθείτε με τις οδηγίες χρήσης του κατασκευαστή της συσκευής φόρτισης μπαταρίας που χρησιμοποιείτε.

### Εκκίνηση με μπαταρία άλλου αυτοκινήτου



Βεβαιωθείτε ότι δεν υπάρχει επαφή μεταξύ των καλωδίων **A** και **B** και ότι το θετικό καλώδιο **A** δεν έρχεται σε επαφή με κανένα μεταλλικό εξάρτημα του οχήματος που τροφοδοτεί το ρεύμα. **Κίνδυνος τραυματισμών και/ή ζημιάς στο αυτοκίνητο.**

Εάν χρειαστεί να χρησιμοποιήσετε τη μπαταρία από ένα άλλο αυτοκίνητο για να ξεκινήσετε, προμηθευτείτε τα κατάλληλα καλώδια εκκίνησης (μεγάλη διατομή) από ένα Επίσημο Συνεργείο της μάρκας ή, εάν έχετε ήδη τα καλώδια εκκίνησης, βεβαιωθείτε ότι είναι σε άριστη κατάσταση.

**Οι δύο μπαταρίες πρέπει να έχουν ίδια ονομαστική τάση: 12 V.** Η χωρητικότητα (σε αμπερώρια, Ah) της εξωτερικής μπαταρίας πρέπει να είναι τουλάχιστον ίδια με αυτήν της αποφορτισμένης μπαταρίας.

Βεβαιωθείτε ότι δεν υπάρχει επαφή μεταξύ των αυτοκινήτων (κίνδυνος βραχυκυκλώματος κατά τη σύνδεση των θετικών πόλων) και ότι η αποφορτισμέ-

νη μπαταρία είναι καλά συνδεδεμένη. Κλείστε το διακόπτη του αυτοκινήτου σας

Ανάλογα με το αυτοκίνητο, βγάλτε το κάλυμμα της μπαταρίας.

Συνδέστε το θετικό καλώδιο **A** στον ακροδέκτη **1 (+)** και κατόπιν στον ακροδέκτη **4 (+)** της μπαταρίας που παρέχει ρεύμα.

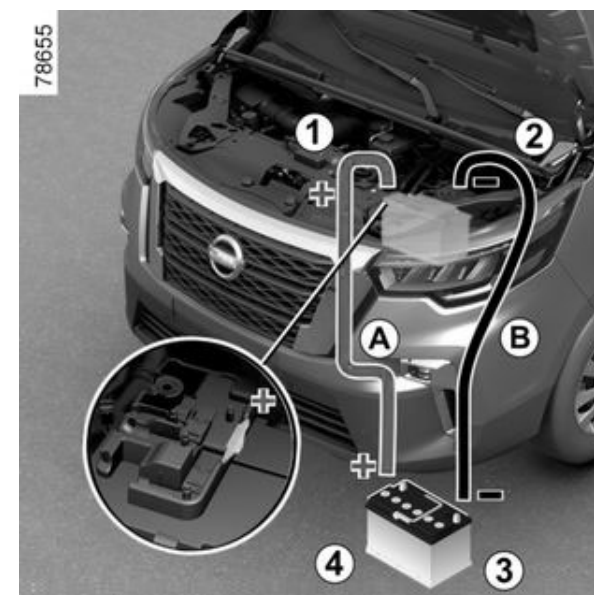

Συνδέστε το αρνητικό καλώδιο **B** στον ακροδέκτη **3 (-)** της μπαταρίας που τροφοδοτεί το ρεύμα και μετά στον ακροδέκτη **2 (-)** της αποφορτισμένης μπαταρίας.

Ξεκινήστε τον κινητήρα του αυτοκινήτου που παρέχει τροφοδοσία και κρατήστε τον σε μεσαίες στροφές.

## ΒΛΑΒΗ

Με τον κινητήρα σε λειτουργία, το μήνυμα "Φόρτιση μπαταρίας 12 V" εμφανίζεται στο ταμπλό οργάνων για περίπου πέντε λεπτά.

Εάν ο κινητήρας του οχήματος σας δεν ξεκινήσει αμέσως, κλείστε τον διακόπτη του κινητήρα και περιμένετε μερικά δευτερόλεπτα πριν επαναλάβετε τη λειτουργία.



Με τον κινητήρα σε λειτουργία, αποσυνδέστε τα καλώδια **A** και **B** με την αντίστροφη σειρά (**2 - 3 - 4 - 1**).

## ΠΡΟΒΟΛΕΪΣ, ΦΩΤΑ: ΑΝΤΙΚΑΤΑΣΤΑΣΗ ΛΑΜΠΤΗΡΩΝ

**Εξωτερικός φωτισμός: αντικατάσταση λαμπτήρων**

**Μπροστινοί και πλευρικοί προβολείς**



Λάβετε υπόψη σας όταν εργάζεστε κοντά στον κινητήρα ότι μπορεί να είναι ζεστός. Το βεντιλατέρ ψύξης μπορεί να αρχίσει να λειτουργεί ανά πάσα στιγμή. Η ετικέτα



στο χώρο του κινητήρα σας το υπενθυμίζει.

**Κίνδυνος τραυματισμών**



Οποιαδήποτε επέμβαση (ή τροποποίηση) στο ηλεκτρικό σύστημα πρέπει να πραγματοποιείται από εξουσιοδοτημένο επισκευαστή, επειδή τυχόν εσφαλμένη σύνδεση ενδέχεται να προκαλέσει ζημιά στον ηλεκτρικό εξοπλισμό (καλωδίωση, εξαρτήματα και ιδιαίτερα το αλτερνέϊτορ). Επιπλέον, ο αντιπρόσωπός σας διαθέτει όλα τα απαραίτητα εξαρτήματα για την τοποθέτηση αυτών των μονάδων.



Πριν από οποιαδήποτε ενέργεια στον χώρο του κινητήρα, πρέπει να κλείσετε τον διακόπτη κινητήρα → 198.

**LED φώτων ημέρας και φλας 1**

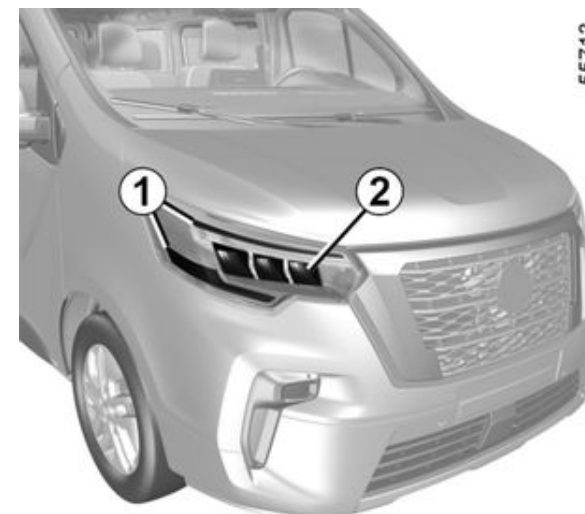

55713

Συμβουλευθείτε ένα Επίσημο Συνεργείο της μάρκας.

**LED φώτων πορείας (μεγάλη σκάλα) 2**

Συμβουλευθείτε ένα Επίσημο Συνεργείο της μάρκας.

## ΠΡΟΒΟΛΕΪΣ, ΦΩΤΑ: ΑΝΤΙΚΑΤΑΣΤΑΣΗ ΛΑΜΠΤΗΡΩΝ

 Ανάλογα με την τοπική νομοθεσία ή προληπτικά: προμηθευθείτε, από ένα Επίσημο Συνεργείο της μάρκας, ένα κουτί με πλήρες σετ εφεδρικών λαμπτήρων και σετ ασφαλειών.



Οι λαμπτήρες βρίσκονται υπό πίεση και μπορεί να σκάσουν κατά την αντικατάσταση

**Κίνδυνος τραυματισμών**

### LED φώτων διασταύρωσης (μεσαία σκάλα) 3



Συμβουλευθείτε ένα Επίσημο Συνεργείο της μάρκας.

### LED φώτων ομίχλης 4

Συμβουλευθείτε ένα Επίσημο Συνεργείο της μάρκας.

### LED πλευρικών φλας 5

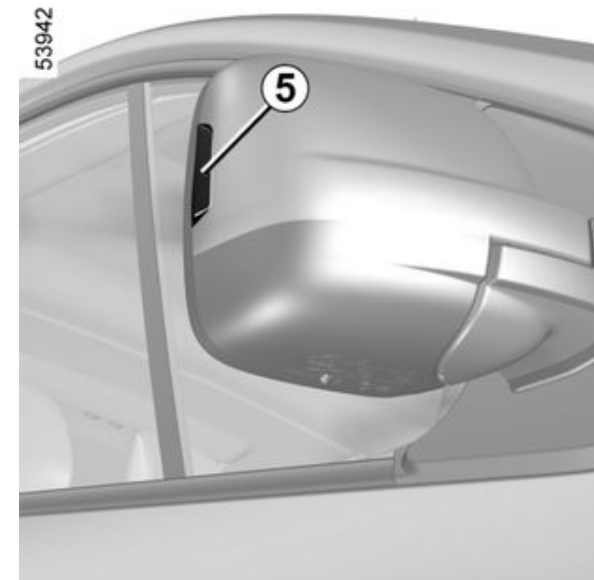

Συμβουλευθείτε ένα Επίσημο Συνεργείο της μάρκας.

### Πρόσθετοι προβολείς

Εάν επιθυμείτε να τοποθετήσετε φώτα ομίχλης ή προβολείς μεγάλης εμβέλειας στο όχημά σας, συμβουλευτείτε έναν εγκεκριμένο αντιπρόσωπο.



Οι λαμπτήρες βρίσκονται υπό πίεση και μπορεί να σκάσουν κατά την αντικατάσταση

**Κίνδυνος τραυματισμών**

6

# ΠΡΟΒΟΛΕΪΣ, ΦΩΤΑ: ΑΝΤΙΚΑΤΑΣΤΑΣΗ ΛΑΜΠΤΗΡΩΝ

Πίσω φώτα

Μονάδα οπίσθιων φώτων A

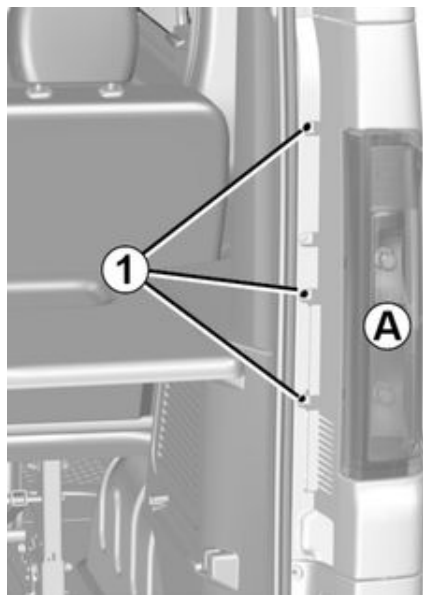

Αφαιρέστε τα βουλόνια 1.



Οι λαμπτήρες βρίσκονται υπό πίεση και μπορεί να σκάσουν κατά την αντικατάσταση

**Κίνδυνος τραυματισμών**

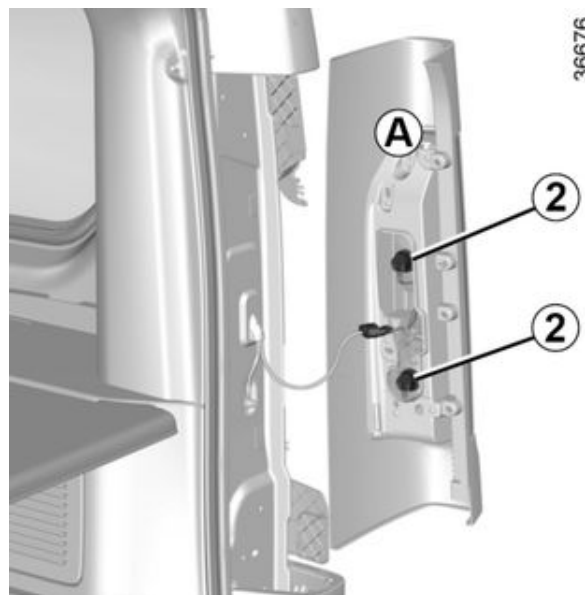

Γυρίστε ελαφρά τη μονάδα φώτων και αφήστε την για να αποκτήσετε πρόσβαση στην υποδοχή του λαμπτήρα 2.

Ξεκουμπώστε τις βάσεις των λαμπτήρων περιστρέφοντας κατά ένα τέταρτο της στροφής.

Ξεκουμπώστε τους λαμπτήρες πιέζοντας ελαφρά και περιστρέφοντας κατά ένα τέταρτο της στροφής.

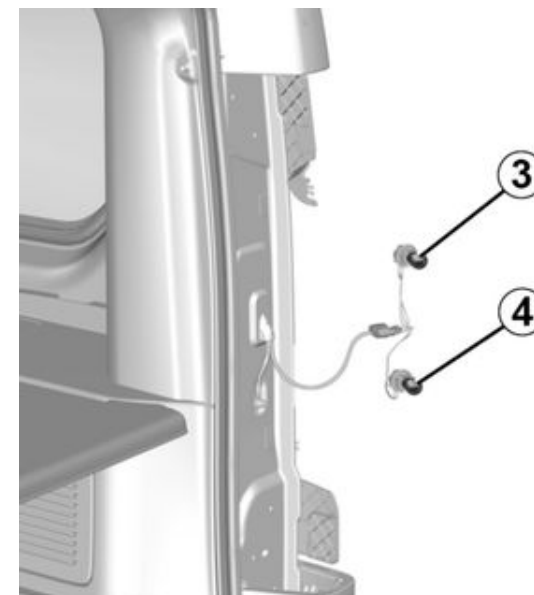

**Φλας 3**

Λαμπτήρας στρογγυλός μπαγιονέτ PY 21W.

**Πλευρικά φώτα και φώτα φρένων 4**

Λαμπτήρας στρογγυλός μπαγιονέτ P 21/5W.

# ΠΡΟΒΟΛΕΪΣ, ΦΩΤΑ: ΑΝΤΙΚΑΤΑΣΤΑΣΗ ΛΑΜΠΤΗΡΩΝ

## Μονάδα οπίσθιων φώτων *B*

36679

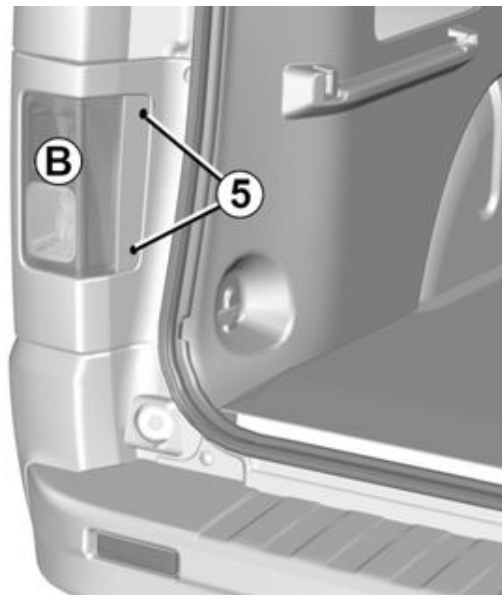

Αφαιρέστε τα μπουλόνια **5**.

Ελευθερώστε το συγκρότημα των φώτων.

Γυρίστε την υποδοχή του λαμπτήρα **6** ή **7** και απελευθερώστε την.

Αντικαταστήστε τον αντίστοιχο λαμπτήρα.

Επανατοποθετήστε τη βάση λαμπτήρα και στερεώστε την περιστρέφοντάς την.

Βεβαιωθείτε ότι έχει στερεωθεί καλά.

Επανατοποθετήστε το συγκρότημα των φώτων και βιδώστε το.

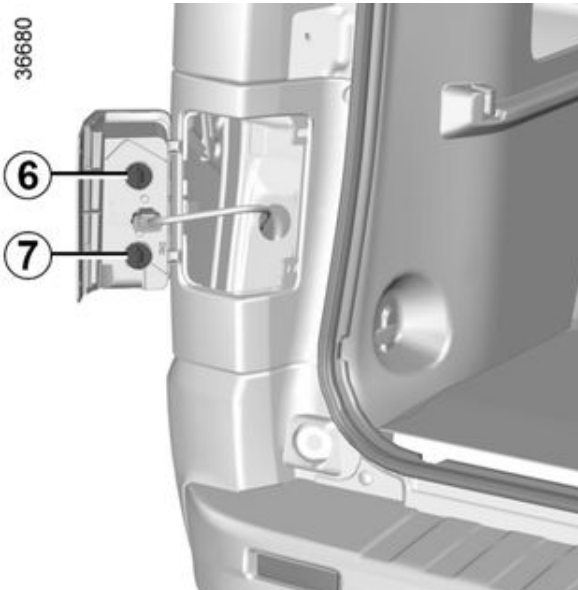

**6.** (μόνο πλευρά οδηγού)

**Φως ομίχλης.**

Λαμπτήρας στρογγυλός μπαγιονέτ W16W.

**7. Φως όπισθεν**

Λαμπτήρας στρογγυλός μπαγιονέτ W16W.

## Τρίτο φως στοπ στην πίσω διπλή πόρτα

36681

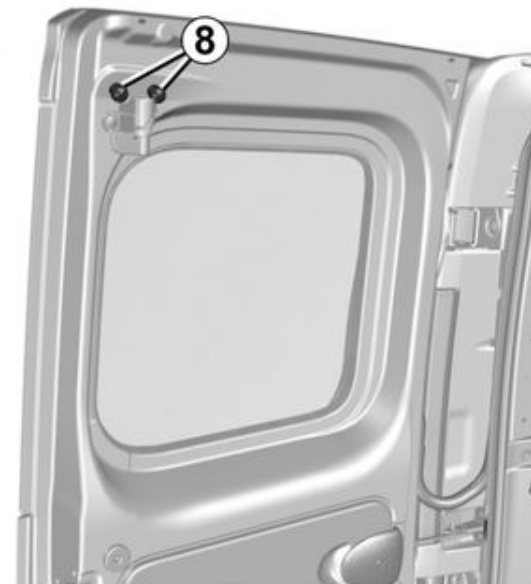

Αφαιρέστε τα παξιμάδια **8**.

6

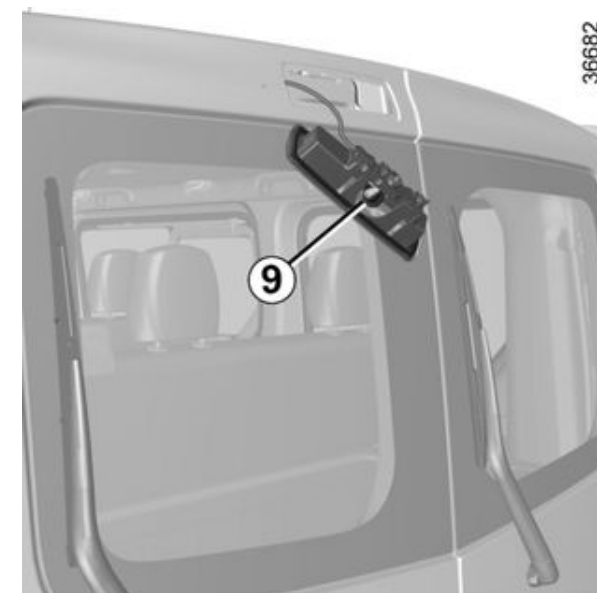

36682

## ΠΡΟΒΟΛΕΪΣ, ΦΩΤΑ: ΑΝΤΙΚΑΤΑΣΤΑΣΗ ΛΑΜΠΤΗΡΩΝ

Αφαιρέστε το φωτιστικό πλαγίως από την εξωτερική πλευρά για να αποκτήσετε πρόσβαση στον λαμπτήρα **9**.

Λαμπτήρας στρογγυλός μπαγιονέτ P 21W.

Τρίτο φως στοπ στην πόρτα του πορτ-μπαγκάζ

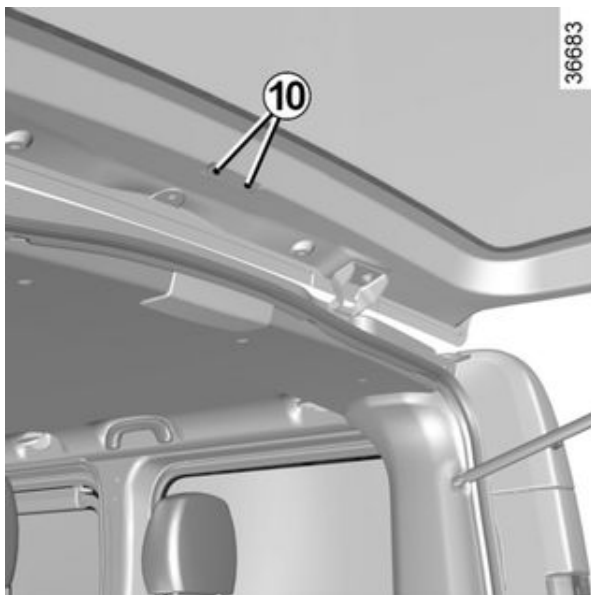

Αφαιρέστε τα παξιμάδια **10**.

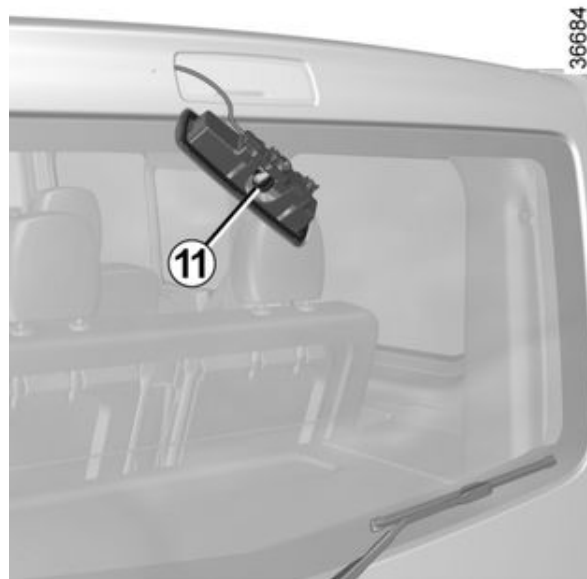

Αφαιρέστε το φωτιστικό από την εξωτερική πλευρά για να αποκτήσετε πρόσβαση στο λαμπτήρα **11**.

Λαμπτήρας στρογγυλός μπαγιονέτ P 21W.

Φως πινακίδας κυκλοφορίας

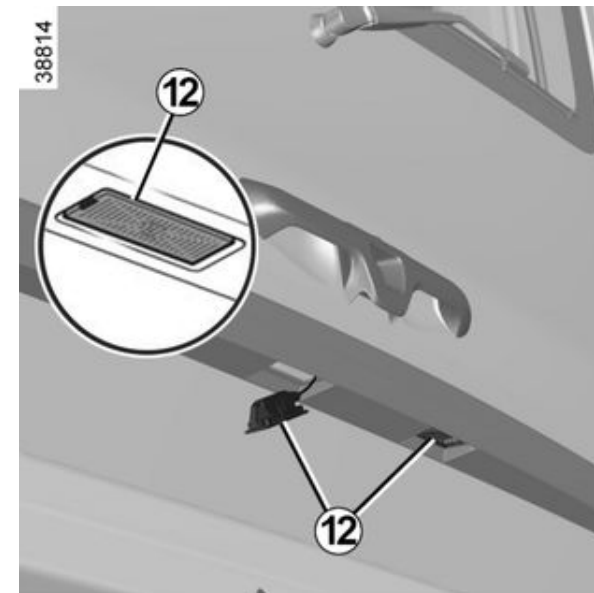

Η πρόσβαση στο λαμπτήρα είναι η ίδια για τα αυτοκίνητα με πίσω διπλή πόρτα ή με πόρτα πορτ-μπαγκάζ.

Ξεκουμπώστε το φως **12** (με ένα εργαλείο τύπου ίσιου κατσαβιδιού).

Βγάλτε το κάλυμμα για να αποκτήσετε πρόσβαση στο λαμπτήρα.

**Τύπος λαμπτήρα:** W5W.

## ΠΡΟΒΟΛΕΪΣ, ΦΩΤΑ: ΑΝΤΙΚΑΤΑΣΤΑΣΗ ΛΑΜΠΤΗΡΩΝ

Εσωτερικός φωτισμός: αντικατάσταση λαμπτήρων

Εσωτερικά φώτα LED 1 και 2



(ανάλογα με το μοντέλο του αυτοκινήτου)

Συμβουλευθείτε ένα Επίσημο Συνεργείο της μάρκας.



Οι λαμπτήρες βρίσκονται υπό πίεση και μπορεί να σκάσουν κατά την αντικατάσταση

**Κίνδυνος τραυματισμών**

Φωτισμός ντουλαπιού μικροαντικειμένων 3

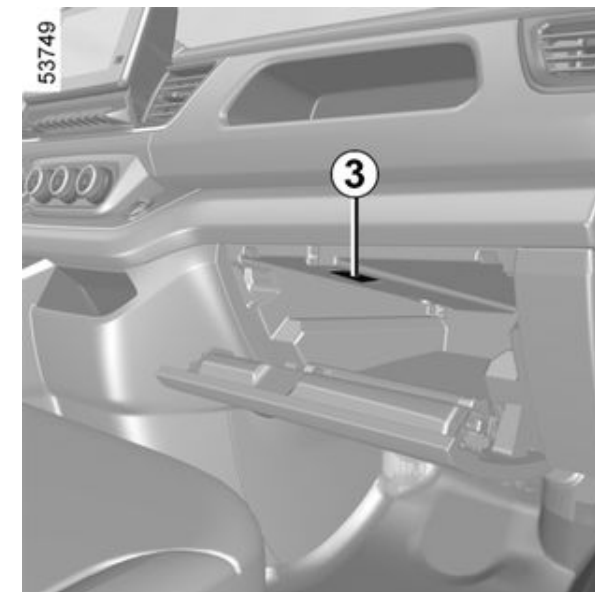

Αφαιρέστε το κάλυμμα με ένα εργαλείο τύπου ίσιου κατσαβιδιού.

Τραβήξτε το λαμπτήρα για να τον βγάλετε από τη θέση του.

**Τύπος λαμπτήρα:** W5W

Αντικαταστήστε το λαμπτήρα και επαναποθετήστε το κάλυμμα στη θέση του.

6

## ΠΡΟΒΟΛΕΪΣ, ΦΩΤΑ: ΑΝΤΙΚΑΤΑΣΤΑΣΗ ΛΑΜΠΤΗΡΩΝ

6

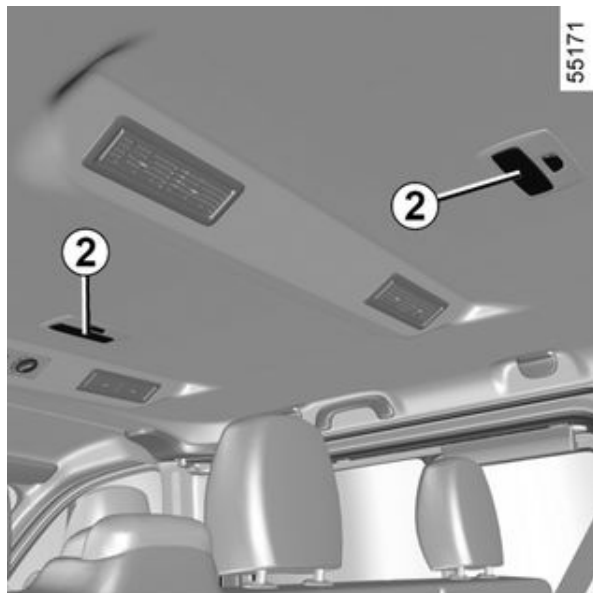

### Τύπος λαμπτήρα 2: W5W

(ανάλογα με το μοντέλο του αυτοκινήτου)

Αντικαταστήστε το λαμπτήρα και επανατοποθετήστε το κάλυμμα στη θέση του.

### Φώτα 4

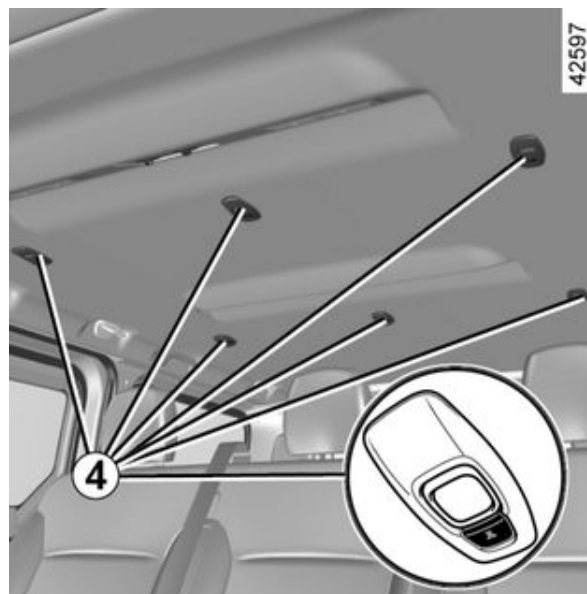

Συμβουλευθείτε ένα Επίσημο Συνεργείο της μάρκας.

### Φως 5



Αφαιρέστε το κάλυμμα με ένα εργαλείο τύπου ίσιου κατσαβιδιού.

Τραβήξτε το λαμπτήρα για να τον βγάλετε από τη θέση του.

### Τύπος λαμπτήρα: W5W

Αντικαταστήστε το λαμπτήρα και επανατοποθετήστε το κάλυμμα στη θέση του.

### Φως 6

(ανάλογα με το μοντέλο του αυτοκινήτου)

## ΠΡΟΒΟΛΕΪΣ, ΦΩΤΑ: ΑΝΤΙΚΑΤΑΣΤΑΣΗ ΛΑΜΠΤΗΡΩΝ

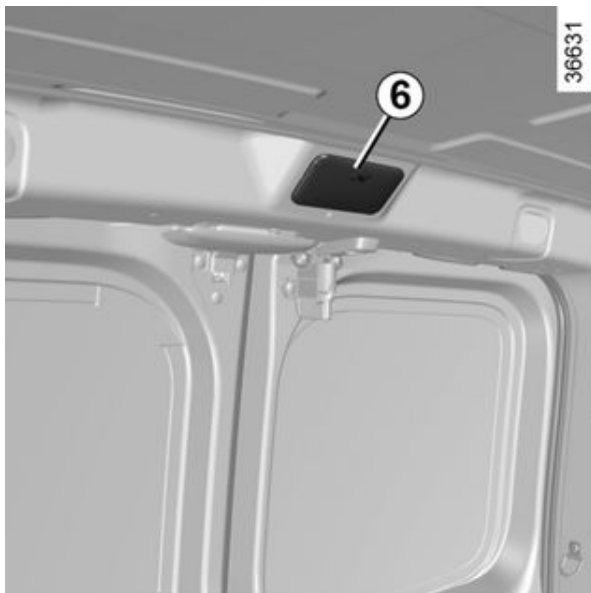

### Έκδοση με λαμπτήρα

Αφαιρέστε το κάλυμμα με ένα εργαλείο τύπου ίσιου κατσαβιδιού.

Τραβήξτε το λαμπτήρα για να τον βγάλετε από τη θέση του.

### Τύπος λαμπτήρα: W5W

Αντικαταστήστε το λαμπτήρα και επανατοποθετήστε το κάλυμμα στη θέση του.

### Έκδοση με LED

Συμβουλευθείτε ένα Επίσημο Συνεργείο της μάρκας.

6

## ΜΑΚΤΡΑ ΥΑΛΟΚΑΘΑΡΙΣΤΗΡΩΝ: ΑΝΤΙΚΑΤΑΣΤΑΣΗ

6



– Σε περίπτωση χιονιού ή πάγου, βεβαιωθείτε ότι οι υαλοκαθαριστήρες δεν έχουν ακινητοποιηθεί από τον πάγο (κίνδυνος υπερθέρμανσης του μοτέρ).

– Ελέγχετε την κατάσταση των μάκτρων υαλοκαθαριστήρων.

Πρέπει να αντικαθίστανται όταν μειώνεται η αποτελεσματικότητά τους (περίπου μία φορά το χρόνο).

Κατά την αντικατάσταση του μάκτρου, όταν το έχετε βγάλει, φροντίστε να μην αφήσετε το βραχίονα να πέσει πάνω στο τζάμι: κίνδυνος ρωγμής του τζαμιού.

### Λεπίδες υαλοκαθαριστήρων παρμπρίζ 1

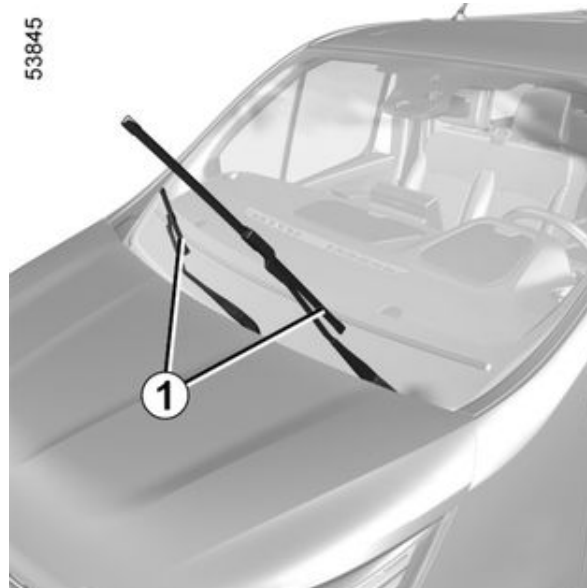

Με τον διακόπτη του κινητήρα ανοιχτό και τον κινητήρα εκτός λειτουργίας, κατεβάστε το χειριστήριο υαλοκαθαριστήρων μέχρι κάτω: οι υαλοκαθαριστήρες σταματούν σε μικρή απόσταση από το καπό.

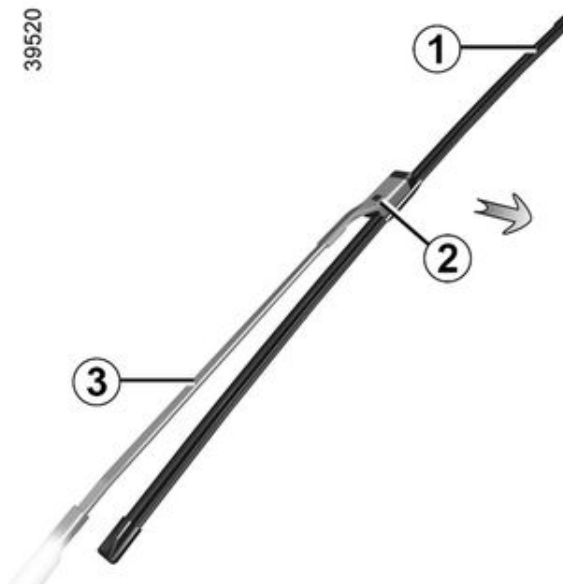

Σηκώστε τον βραχίονα του υαλοκαθαριστήρα 3, πατήστε το κουμπί 2 για να απελευθερώσετε τη λεπίδα 1.

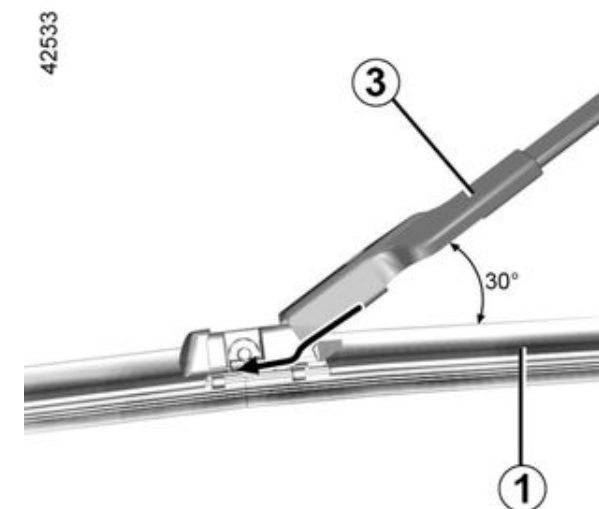

## ΜΑΚΤΡΑ ΥΑΛΟΚΑΘΑΡΙΣΤΗΡΩΝ: ΑΝΤΙΚΑΤΑΣΤΑΣΗ

### Επανατοποθέτηση

Τοποθετήστε τη λεπίδα **3** του βραχίονα υαλοκαθαριστήρα **1** σε γωνία 30°.

Σύρετε το μάκτρο πάνω στο βραχίονα έως ότου ξεκουμπώσει. Βεβαιωθείτε ότι ασφαλίσατε καλά. Κατεβάστε με προσοχή τον βραχίονα του μάκτρου του υαλοκαθαριστήρα.

Με τον διακόπτη ανοικτό, επαναφέρετε το χειριστήριο υαλοκαθαριστήρων στη θέση σταματήματος.

**i** Ελέγχετε την κατάσταση των μάκτρων υαλοκαθαριστήρων. Η διάρκεια ζωής τους εξαρτάται από εσάς:

- καθαρίζετε τακτικά τα μάκτρα, το παρμπρίζ και το πίσω τζάμι με νερό με σαπούνι,
- μην τα χρησιμοποιείτε όταν το παρμπρίζ ή το πίσω τζάμι είναι στεγνά,
- αποκολλήστε τα από το παρμπρίζ ή το πίσω παρμπρίζ, εάν δεν έχουν λειτουργήσει για πολύ καιρό.

### Μάκτρο πίσω υαλοκαθαριστήρα στην πίσω διπλή πόρτα

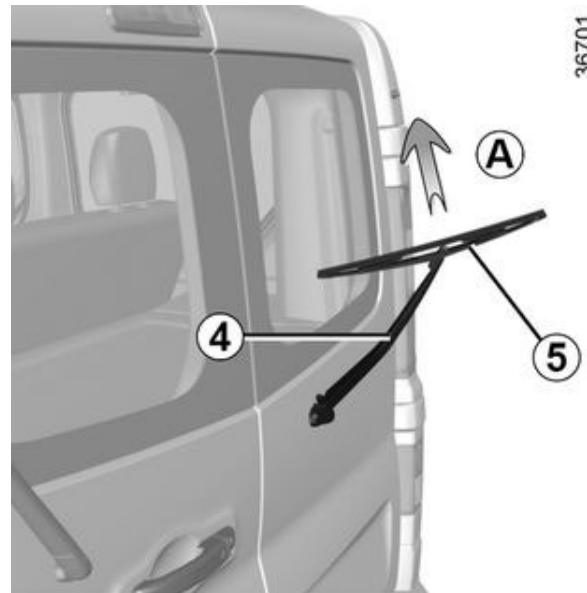

- ανασηκώστε τον βραχίονα του υαλοκαθαριστήρα **4**,
- περιστρέψτε το μάκτρο **5** μέχρι να αισθανθείτε αντίσταση,
- τραβήξτε τη λεπίδα για να την απελευθερώσετε (κίνηση **A**).

### Μάκτρο υαλοκαθαριστήρα πίσω παρμπρίζ, στην πόρτα του πορτ-μπαγκάζ



- ανασηκώστε τον βραχίονα του υαλοκαθαριστήρα **6**,
- τραβήξτε τη γλωττίδα **8** (κίνηση **B**) και σπρώξτε τη λεπίδα **7** προς τα πάνω.

# ΜΑΚΤΡΑ ΥΑΛΟΚΑΘΑΡΙΣΤΗΡΩΝ: ΑΝΤΙΚΑΤΑΣΤΑΣΗ

## Επανατοποθέτηση

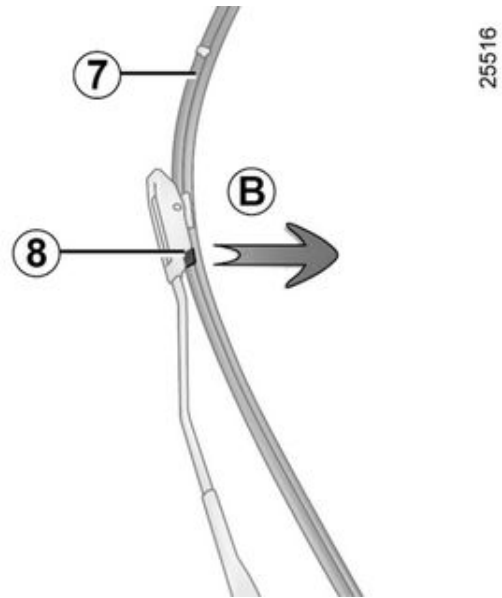

6

Ακολουθήστε την αντίστροφη διαδικασία από εκείνη της εξαγωγής. Βεβαιωθείτε ότι το μάκτρο ασφάλισε σωστά

# ΑΣΦΑΛΕΙΕΣ

## Ασφάλειες στην καμπίνα



Ελέγξτε την εν λόγω ασφάλεια και αντικαταστήστε την, **εάν απαιτείται**, (η ανταλλακτική ασφάλεια θα πρέπει να έχει την ίδια ονομαστική τιμή με την αρχική).

Αν τοποθετηθεί ασφάλεια με πολύ υψηλά αμπέρ μπορεί να προκαλέσει υπερθέρμανση στο ηλεκτρικό κύκλωμα (κίνδυνος πυρκαγιάς) σε περίπτωση που ένα εξάρτημα ή κάποιος εξοπλισμός χρησιμοποιεί υπερβολική ποσότητα ρεύματος.

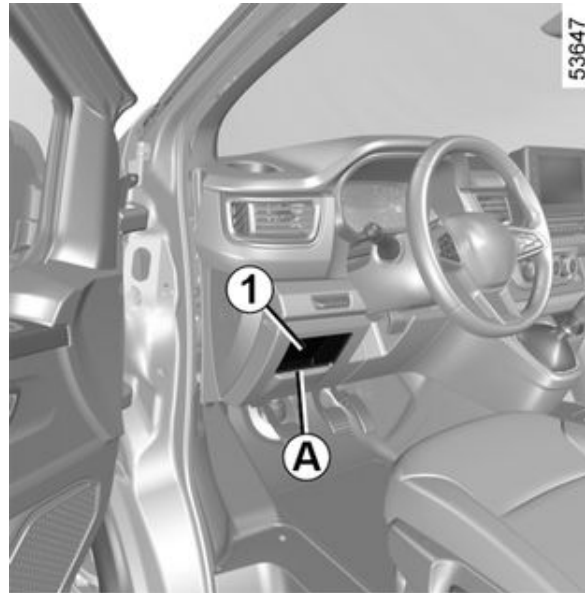

Σε περίπτωση μη λειτουργίας ενός ηλεκτρικού εξαρτήματος, ελέγξτε την κατάσταση των ασφαλειών.

Για να αποκτήσετε πρόσβαση στις ασφάλειες, τραβήξτε την άκρη **A** του χώρου αποθήκευσης **1** σταθερά προς το μέρος σας.

Για να επανατοποθετήσετε τη θήκη αποθήκευσης **1**, τοποθετήστε τους πείρους κεντραρίσματος **2** στα ανοίγματα **3**. Στη συνέχεια, χαμηλώστε ελαφρά το χώρο αποθήκευσης **1** για να ευθυγραμμίσετε τα κλιπ **4** με τις αντίστοιχες εγκοπές τους.

Εφαρμόστε πίεση στο πάνω μέρος, στη μέση και στο κάτω μέρος του χώρου μικροαντικειμένων για να τον ασφαλίσετε σωστά.

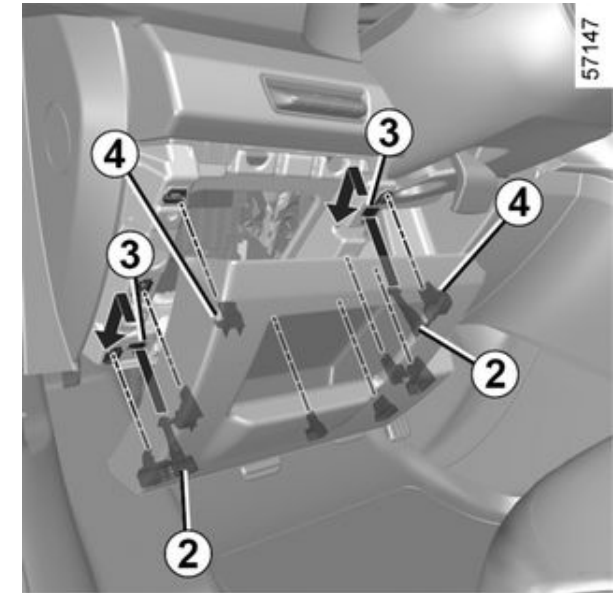

## Τσιμπιδάκι 5

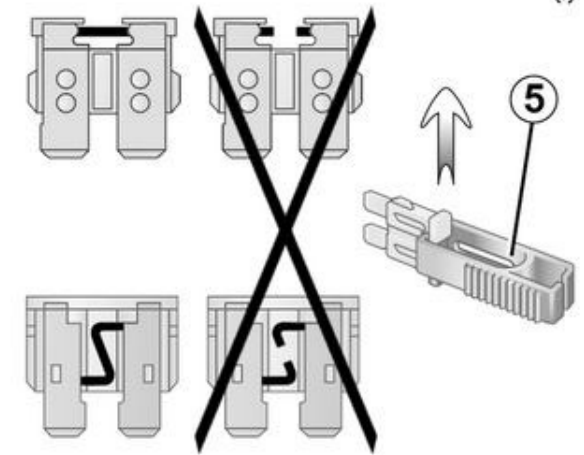

## ΑΣΦΑΛΕΙΕΣ

Βγάλτε την ασφάλεια με το τσιμπίδι **5**, το οποίο που βρίσκεται στην πίσω πλευρά της θυρίδας **1**.

Για να βγάλετε την ασφάλεια από τον εξολκέα, γλιστρήστε τη στο πλάι.



Συνιστάται να μη χρησιμοποιείτε τις ελεύθερες θέσεις της ασφαλειοθήκης.





 Ανάλογα με την τοπική νομοθεσία ή προληπτικά: προμηθευθείτε, από ένα Επίσημο Συνεργείο της μάρκας, ένα κουτί με πλήρες σετ εφεδρικών λαμπτήρων και σετ ασφαλειών.

6

### Αντιστοιχία ασφαλειών

(η παρουσία και η θέση των ασφαλειών εξαρτάται από το επίπεδο εξοπλισμού του αυτοκινήτου)

Σύμβολο	Αντιστοιχία
	Πλυστική συσκευή παρμπρίζ
	Πρίζα αξεσουάρ πολυμέσων, οθόνη πολυμέσων

Σύμβολο	Αντιστοιχία
	Πρίζα μπροστινής και πίσω δεύτερης σειράς αξεσουάρ
	Κόρνα
	Πρίζα σύνδεσης
	Θερμαινόμενοι καθρέφτες οπισθοπορείας
	Φώτα στοπ, μονάδα ελέγχου καμπίνας
	Μονάδα ελέγχου καμπίνας, πίσω υαλοκαθαριστήρας, πίσω φώτα ομίχλης
	Φλας, φώτα αλάρμ, ανυψωμένα φώτα στοπ

 Για να αναγνωρίσετε τις ασφάλειες, χρησιμοποιήστε την ετικέτα αντιστοιχίας ασφαλειών που βρίσκεται στον χώρο αποθήκευσης. Ορισμένες ασφάλειες θα πρέπει να αντικαθίστανται μόνο από πιστοποιημένο επαγγελματία. Οι συγκεκριμένες ασφάλειες δεν αναγράφονται στην ετικέτα. Μην επεμβαίνετε σε ασφάλειες που δεν απεικονίζονται στην ετικέτα.

# ΠΡΟΕΓΚΑΤΑΣΤΑΣΗ ΡΑΔΙΟΦΩΝΟΥ

## Τοποθεσία ραδιοφώνου 1

(ανάλογα με το μοντέλο του αυτοκινήτου)

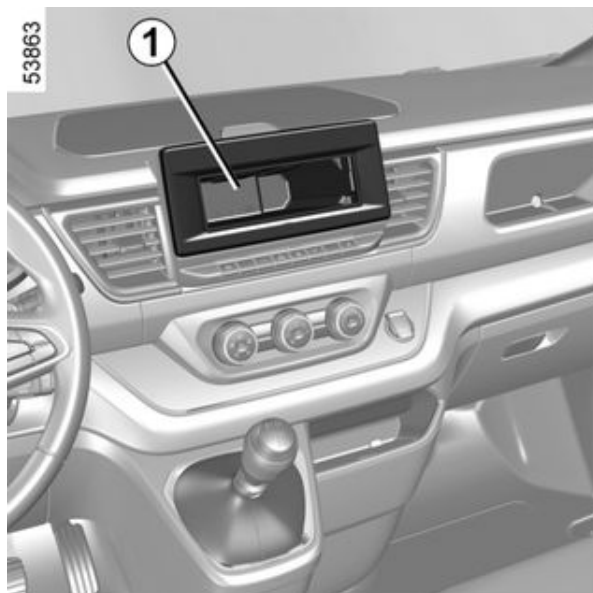

Η παρουσία συνδέσεων και η θέση αυτού του εξοπλισμού εξαρτώνται από την έκδοση του αυτοκινήτου.

Για την εγκατάσταση οποιουδήποτε εξοπλισμού ραδιοφώνου, απευθυνθείτε σε εξουσιοδοτημένο αντιπρόσωπο.

## Θέση των ηχείων 2

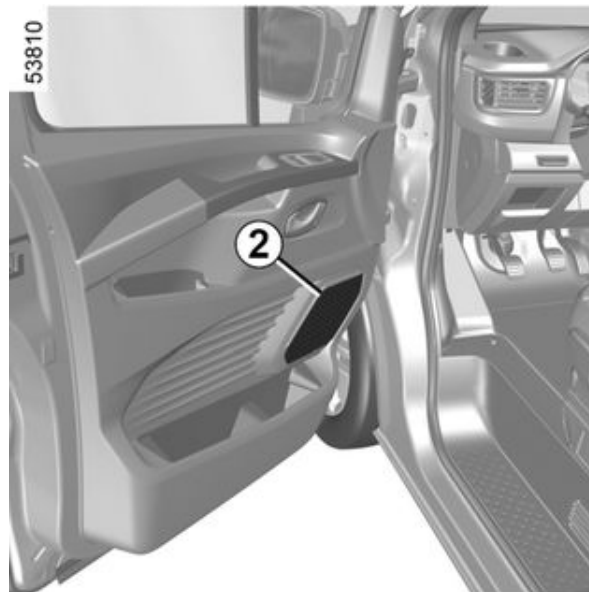

Για την εγκατάσταση των ηχείων, συμβουλευθείτε ένα Επίσημο Συνεργείο της μάρκας.

**i** Για να χρησιμοποιήσετε αυτόν τον εξοπλισμό, συμβουλευθείτε τις οδηγίες χρήσης του εξοπλισμού, οι οποίες πρέπει να φυλάσσονται μαζί με τα υπόλοιπα έγγραφα του οχήματος.

**i** – Σε κάθε περίπτωση, είναι πολύ σημαντικό να ακολουθείτε ακριβώς τις οδηγίες του βιβλίου του εξοπλισμού.  
– Τα χαρακτηριστικά των βάσεων και των καλωδιώσεων (διαθέσιμων στο Επίσημο δίκτυο της μάρκας) ποικίλλουν ανάλογα με τον εξοπλισμό του αυτοκινήτου σας και τον τύπο του ραδιοφώνου σας.

Για περισσότερες λεπτομέρειες, συμβουλευθείτε ένα Επίσημο Συνεργείο της μάρκας.

– Οποιαδήποτε επέμβαση στο ηλεκτρικό κύκλωμα του αυτοκινήτου πρέπει να πραγματοποιηθεί μόνο από ένα Επίσημο Συνεργείο της μάρκας, διότι μια λανθασμένη σύνδεση μπορεί να προκαλέσει φθορά της ηλεκτρικής εγκατάστασης και/ή των οργάνων που συνδέονται με αυτή.

## Εγκατάσταση και χρήση των αξεσουάρ



### Ηλεκτρικά και ηλεκτρονικά αξεσουάρ

Πριν από την εγκατάσταση τέτοιου είδους αξεσουάρ (ειδικότερα όταν πρόκειται για πομπούς/δέκτες: ζώνη συχνότητων, στάθμη ισχύος, θέση κεραίας...), βεβαιωθείτε ότι είναι συμβατό με το αυτοκίνητό σας. Συμβουλευθείτε μία επίσημη αντιπροσωπεία.

Πριν συνδέσετε ένα εξάρτημα σε μια πρίζα, βεβαιωθείτε ότι δεν υπερβαίνει τη μέγιστη επιτρεπόμενη ισχύ για την πρίζα → 338, → 346. **Κίνδυνος πυρκαγιάς.**

Οι εργασίες στα ηλεκτρικά ή/και ηλεκτρονικά κυκλώματα του αυτοκινήτου δεν επιτρέπεται να εκτελούνται παρά μόνο από εξειδικευμένο επαγγελματία. Στην πραγματικότητα, μια λανθασμένη σύνδεση ή/και η εγκατάσταση ηλεκτρικών/ηλεκτρονικών εξαρτημάτων που δεν έχουν εγκριθεί από τον κατασκευαστή μπορεί να οδηγήσει σε:

- ζημιά στον ηλεκτρικό ή/και ηλεκτρονικό εξοπλισμό,
- ζημιά στα εξαρτήματα που συνδέονται με αυτόν.
- τη συλλογή και χρήση δεδομένων του οχήματος,
- παραβίαση της ιδιωτικής ζωής (τροποποίηση, διαγραφή ή αδικαιολόγητη πρόσβαση σε προσωπικά δεδομένα),
- ακύρωση της άδειας θέσης σε λειτουργία.

### **Κίνδυνος σοβαρών ατυχημάτων.**

### **Κίνδυνος παραβίασης του απορρήτου.**

Εάν τοποθετήσετε ηλεκτρικό εξοπλισμό στο μέλλον, βεβαιωθείτε ότι έχετε ειδοποιηθεί για τα αμπέρ και τη θέση της αντίστοιχης ασφάλειας.

### **Χρήση πρίζας διαγνωστικού ελέγχου**

Η χρήση ηλεκτρονικών αξεσουάρ στην πρίζα διάγνωσης μπορεί να προκαλέσει σοβαρή διαταραχή στα ηλεκτρονικά συστήματα του οχήματος ή/και να προκαλέσει παραβίαση του απορρήτου (τροποποίηση, διαγραφή ή αδικαιολόγητη πρόσβαση σε προσωπικά δεδομένα).

Για την ασφάλειά σας, συνιστάται η χρήση μόνο ηλεκτρονικών αξεσουάρ εγκεκριμένων από τον κατασκευαστή: απευθυνθείτε σε επίσημη αντιπροσωπεία.

### **Κίνδυνος σοβαρών ατυχημάτων.**

### **Κίνδυνος παραβίασης του απορρήτου.**

## ΕΓΚΑΤΑΣΤΑΣΗ ΚΑΙ ΧΡΗΣΗ ΤΩΝ ΑΞΕΣΟΥΑΡ



### **Τοποθέτηση εξτρά εξαρτημά- των**

Εάν επιθυμείτε να τοποθετή- σετε αξεσουάρ στο αυτοκίνητο: συμβουλευθείτε ένα Επίσημο Συνεργείο της μάρκας.

Επί πλέον, για να εξασφαλίσετε τη σωστή λειτουργία του αυτοκινήτου σας και να αποφύγετε οποιονδήποτε κίνδυ- νο θα μπορούσε να έχει επιπτώσεις στην ασφάλειά σας, σας συνιστούμε να χρη- σιμοποιείτε τα ειδικά αξεσουάρ,

τα οποία είναι προσαρμοσμένα στο αυτοκίνητό σας και είναι τα μόνα που παρέχουν την εγγύηση του κατασκευαστή.

Εάν χρησιμοποιείτε αντικλεπτικό μπαστούνι, στερεώστε το μόνο στο πεντάλ του φρένου.

### **Παρεμπόδιση οδηγού**

Στην πλευρά του οδηγού, να χρησιμοποιείτε υποχρεωτικά τα πατάκια που είναι προσαρμοσμένα στο όχημα, στερεώνοντας τα στα ήδη εγκατεστημένα εξαρτήματα και να ελέγχετε τακτικά τη στερέωσή τους. Μην τοποθετείτε ένα πατάκι πάνω από ένα άλλο.

**Κίνδυνος μαγκώματος των πεντάλ.**

## ΣΦΑΛΜΑΤΑ ΛΕΙΤΟΥΡΓΙΑΣ

Οι παρακάτω συμβουλές θα σας επιτρέψουν να πραγματοποιήσετε γρήγορες, προσωρινές επισκευές. Για λόγους ασφαλείας, θα πρέπει πάντα να επικοινωνείτε το συντομότερο δυνατό με ένα Επίσημο Συνεργείο της μάρκας.

Χρησιμοποιώντας το Intelligent Key	ΠΙΘΑΝΕΣ ΑΙΤΙΕΣ	ΑΠΑΙΤΟΥΜΕΝΗ ΕΝΕΡΓΕΙΑ
Το Intelligent Key δεν μπορεί να χρησιμοποιηθεί για να ξεκλειδώσετε ή να κλειδώσετε τις πόρτες.	Η μπαταρία Intelligent Key είναι άδεια.	Αντικαταστήστε τη μπαταρία Θα εξακολουθείτε να μπορείτε να κλειδώνετε/ξεκλειδώνετε και να εκκινείτε το όχημά σας → <b>50</b> και → <b>198</b> .
	Χρήση συσκευών που λειτουργούν στην ίδια συχνότητα με το Intelligent Key (κινητό τηλέφωνο κ.λπ.).	Διακόψτε τη χρήση των συσκευών ή χρησιμοποιήστε το ενσωματωμένο κλειδί → <b>50</b> .
	Το αυτοκίνητο βρίσκεται σε περιοχή με έντονη ηλεκτρομαγνητική ακτινοβολία. Η μπαταρία του αυτοκινήτου έχει αποφορτιστεί.	Χρησιμοποιήστε το κλειδί που είναι ενσωματωμένο στο Intelligent Key → <b>50</b> .
	Το μήνυμα "Βάλτε την κάρτα στη ζώνη + START" εμφανίζεται στο καντράν.	Τοποθετήστε το Intelligent Key στην περιοχή τοποθέτησης → <b>198</b> στη συνέχεια, πιέστε το πλήκτρο START.
	Το αυτοκίνητο έχει ξεκινήσει.	Όταν ο κινητήρας είναι σε λειτουργία, δεν είναι δυνατό να κλειδώσετε/ξεκλειδώσετε χρησιμοποιώντας το Intelligent Key. Κλείστε τον διακόπτη.
	Αποσυγχρονισμός του Intelligent Key.	Ξεκλειδώστε την πόρτα του οδηγού εισάγοντας το κλειδί που είναι ενσωματωμένο στο Intelligent Key στην κλειδαριά της πόρτας → <b>54</b> , στη συνέχεια τοποθετήστε το Intelligent Key στην περιοχή τοποθέτησης → <b>198</b> και πατήστε το πλήκτρο START για τον συγχρονισμό του Intelligent Key.

## ΣΦΑΛΜΑΤΑ ΛΕΙΤΟΥΡΓΙΑΣ

Χρήση του τηλεχειριστήριου	ΠΙΘΑΝΕΣ ΑΙΤΙΕΣ	ΑΠΑΙΤΟΥΜΕΝΗ ΕΝΕΡΓΕΙΑ
Το τηλεχειριστήριο δεν πραγματοποιεί ξεκλείδωμα ή κλείδωμα των θυρών.	Η μπαταρία του τηλεχειριστηρίου έχει εξασθενήσει.	Χρησιμοποιήστε το κλειδί.
	Χρήση συσκευών που λειτουργούν στην ίδια συχνότητα με το τηλεχειριστήριο (κινητό τηλέφωνο κ.λπ.).	Διακόψτε τη χρήση αυτών των συσκευών ή χρησιμοποιήστε το κλειδί.
	Το αυτοκίνητο βρίσκεται σε περιοχή με έντονη ηλεκτρομαγνητική ακτινοβολία. Η μπαταρία έχει αποφορτιστεί.	Αντικαταστήστε τη μπαταρία Θα μπορείτε ακόμη να κλειδώσετε, να ξεκλειδώσετε και να θέσετε το αυτοκίνητό σας σε λειτουργία → <b>50</b> και → <b>198</b> .
	Το αυτοκίνητο έχει ξεκινήσει.	Με τον κινητήρα σε λειτουργία, δεν μπορείτε να κλειδώσετε/ξεκλειδώσετε το αυτοκίνητο με το κλειδί. Κλείστε τον διακόπτη.
	Αποσυγχρονισμός του τηλεχειριστηρίου.	Ξεκλειδώστε την πόρτα του οδηγού εισάγοντας το κλειδί μέσα στην κλειδαριά της πόρτας και, στη συνέχεια, ξεκινήστε τον κινητήρα → <b>198</b> για να συγχρονίσετε το τηλεχειριστήριο.

## ΣΦΑΛΜΑΤΑ ΛΕΙΤΟΥΡΓΙΑΣ

Ενεργοποιείτε τη μίζα	ΠΙΘΑΝΕΣ ΑΙΤΙΕΣ	ΑΠΑΙΤΟΥΜΕΝΗ ΕΝΕΡΓΕΙΑ
Τα ενδεικτικά του καντράν ανάβουν αμυδρά ή δεν ανάβουν καθόλου, η μίζα δεν γυρίζει.	Οι ακροδέκτες της μπαταρίας δεν είναι καλά σφιγμένοι, έχουν αποσυνδεθεί ή είναι οξειδωμένοι.	Ξανασφίξτε τους, επανασυνδέστε τους ή καθαρίστε τους, εάν είναι οξειδωμένοι.
	Μπαταρία αποφορτισμένη ή μη λειτουργική.	Συνδέστε μια άλλη μπαταρία στην ελαττωματική μπαταρία → <b>397</b> ή αντικαταστήστε την μπαταρία, εάν είναι απαραίτητο. Μη σπρώχνετε το αυτοκίνητο εάν η κολώνα του τιμονιού είναι κλειδωμένη.
	Ελαττωματικό κύκλωμα.	Συμβουλευθείτε ένα Επίσημο Συνεργείο της μάρκας.
6 Ο κινητήρας δεν ξεκινάει.	Δεν πληρούνται οι συνθήκες εκκίνησης.	→ <b>198</b>
	Το "hands-free" Intelligent Key δεν λειτουργεί.	→ <b>198</b> και → <b>0</b> .
Ο κινητήρας δεν σβήνει.	Intelligent Key δεν ανιχνεύεται.	→ <b>198</b> και → <b>0</b> .
	Ηλεκτρονική βλάβη.	Πιέστε πέντε φορές γρήγορα το πλήκτρο εκκίνησης.
Η κολώνα τιμονιού παραμένει κλειδωμένη.	Τιμόνι μπλοκαρισμένο.	Μετακινήστε το τιμόνι ενώ πατάτε το κουμπί εκκίνησης του κινητήρα → <b>198</b> .
	Ελαττωματικό κύκλωμα.	Συμβουλευθείτε ένα Επίσημο Συνεργείο της μάρκας.

## ΣΦΑΛΜΑΤΑ ΛΕΙΤΟΥΡΓΙΑΣ

Στο δρόμο	ΠΙΘΑΝΕΣ ΑΙΤΙΕΣ	ΑΠΑΙΤΟΥΜΕΝΗ ΕΝΕΡΓΕΙΑ
Λευκός καπνός στην εξάτμιση.	Στην έκδοση με πετρελαιοκινητήρα, αυτό δεν αποτελεί απαραίτητα βλάβη. Ο καπνός προέρχεται από την αναζωογόνηση του φίλτρου σωματιδίων.	➔ 214
Καπνός κάτω από το αυτοκίνητο κατά την εκκίνηση της θέρμανσης.	Αυτό δεν είναι απαραίτητα πρόβλημα λειτουργίας. Ο καπνός μπορεί να προέρχεται από τον θερμαντήρα. Σε αυτή την περίπτωση, ο καπνός θα εξαφανιστεί σταδιακά όταν η θερμοκρασία της καμπίνας φτάσει το όριο θερμοκρασίας.	
Καπνός κάτω από το καπό του κινητήρα.	Βραχυκύκλωμα ή διαρροή του κυκλώματος ψύξης.	Σταματήστε, κλείστε το διακόπτη, απομακρυνθείτε από το αυτοκίνητο και καλέστε ένα Επίσημο Συνεργείο της μάρκας.
Ανάβει το ενδεικτικό πίεσης λαδιού:		
στις στροφές ή κατά το φρενάρισμα	Η στάθμη είναι υπερβολικά χαμηλή.	Προσθέστε λάδι κινητήρα ➔ 367.
αργεί να σβήσει ή παραμένει αναμμένο κατά την επιτάχυνση	Ανεπαρκής πίεση λαδιού	Σταματήστε: καλέστε ένα Επίσημο Συνεργείο της μάρκας.

## ΣΦΑΛΜΑΤΑ ΛΕΙΤΟΥΡΓΙΑΣ

Στο δρόμο	ΠΙΘΑΝΕΣ ΑΙΤΙΕΣ	ΑΠΑΙΤΟΥΜΕΝΗ ΕΝΕΡΓΕΙΑ
Το σύστημα διεύθυνσης σκληραίνει.	Υπερθέρμανση της υποβοήθησης τιμονιού. Βλάβη στο μοτέρ ηλεκτρικής υποβοήθησης. Βλάβη στο σύστημα υποβοήθησης.	Οδηγήστε με προσοχή με μειωμένη ταχύτητα, υπολογίστε τη δύναμη στο τιμόνι που απαιτείται για να γυρίσετε τους τροχούς. Συμβουλευθείτε ένα Επίσημο Συνεργείο της μάρκας.
Κραδασμοί.	Λάθος πίεση ή λάθος ζυγοστάθμιση ή κατεστραμμένα ελαστικά.	Ελέγξτε την πίεση των ελαστικών: εάν το πρόβλημα δεν είναι αυτό, ζητήστε έλεγχο της κατάστασής τους σε ένα Επίσημο Συνεργείο της μάρκας.
Ο κινητήρας ζεσταίνεται Η βελόνα του δείκτη θερμοκρασίας υγρού ψύξης βρίσκεται στην περιοχή κινδύνου και το ενδεικτικό <b>STOP</b> ανάβει.	Βλάβη στο βεντιλατέρ.  Διαρροές υγρού ψύξης.	Σταματήστε το αυτοκίνητο, σβήστε τον κινητήρα και καλέστε ένα Επίσημο Συνεργείο της μάρκας.  Ελέγξτε το δοχείο υγρού ψύξης: πρέπει να περιέχει υγρό. Εάν δεν έχει υγρό, συμβουλευθείτε το συντομότερο ένα Επίσημο Συνεργείο της μάρκας.
Το υγρό ψύξης βράζει μέσα στο δοχείο.	Μηχανική βλάβη: φθορά φλάντζας κυλινδροκεφαλής.	Σβήστε τον κινητήρα. Καλέστε ένα Επίσημο συνεργείο της μάρκας.



**Ψυγείο:** εάν υπάρχει σημαντική έλλειψη ψυκτικού υγρού, να έχετε υπόψη σας ότι δεν πρέπει ποτέ να συμπληρώνετε με ψυχρό ψυκτικό υγρό, όταν ο κινητήρας είναι πολύ ζεστός. Μετά από κάθε επέμβαση στο αυτοκίνητο, κατά την οποία χρειάστηκε να αδειάσετε έστω και ένα μέρος από το υγρό ψύξης του κινητήρα, πρέπει να συμπληρώσετε με υγρό ψύξης στη σωστή ποσότητα. Σας υπενθυμίζουμε ότι είναι απαραίτητο να χρησιμοποιείτε μόνο προϊόντα επιλεγμένα και εγκεκριμένα από τις Τεχνικές Υπηρεσίες μας.

## ΣΦΑΛΜΑΤΑ ΛΕΙΤΟΥΡΓΙΑΣ

Διακόπηκε	ΠΙΘΑΝΕΣ ΑΙΤΙΕΣ	ΑΠΑΙΤΟΥΜΕΝΗ ΕΝΕΡΓΕΙΑ
Ο ανεμιστήρας ψύξης κινητήρα αρχίζει να λειτουργεί μετά την απενεργοποίηση του διακόπτη κινητήρα.	Αυτό δεν είναι απαραίτητα πρόβλημα λειτουργίας. Η ομάδα ανεμιστήρων ψύξης κινητήρα μπορεί να αρχίσει να λειτουργεί προκειμένου να ρυθμίσει τη θερμοκρασία του κινητήρα. Αυτή η λειτουργία μπορεί να διαρκέσει αρκετά λεπτά μετά την απενεργοποίηση του κινητήρα.	
	Ο ανεμιστήρας ψύξης κινητήρα λειτουργεί για περισσότερο από 10 λεπτά μετά το σβήσιμο του κινητήρα.	Συμβουλευθείτε ένα Επίσημο Συνεργείο της μάρκας.

## ΣΦΑΛΜΑΤΑ ΛΕΙΤΟΥΡΓΙΑΣ

Ηλεκτρικός εξοπλισμός	ΠΙΘΑΝΕΣ ΑΙΤΙΕΣ	ΑΠΑΙΤΟΥΜΕΝΗ ΕΝΕΡΓΕΙΑ
Δεν λειτουργεί ο υαλοκαθαριστήρας.	Τα μάκτρα των υαλοκαθαριστήρων έχουν κολλήσει.	Ξεκολλήστε τα μάκτρα πριν χρησιμοποιήσετε τον υαλοκαθαριστήρα.
	Ελαττωματικό ηλεκτρικό κύκλωμα.	Συμβουλευθείτε ένα Επίσημο Συνεργείο της μάρκας.
	Η ασφάλεια έχει υποστεί ζημιά.	Αντικαταστήστε την ασφάλεια ή ζητήστε να σας την αντικαταστήσουν → 411.
Ο υαλοκαθαριστήρας δεν σταματά.	Ελαττωματικά ηλεκτρικά χειριστήρια.	Συμβουλευθείτε ένα Επίσημο Συνεργείο της μάρκας.
Τα φλας αναβοσβήνουν με μεγαλύτερη συχνότητα.	Ελαττωματικός λαμπτήρας.	→ 397 ή → 400.
Δεν λειτουργούν πια τα φλας.	Ελαττωματικό ηλεκτρικό κύκλωμα ή χειριστήριο.	Συμβουλευθείτε ένα Επίσημο Συνεργείο της μάρκας.
	Η ασφάλεια έχει υποστεί ζημιά.	Αντικαταστήστε την ασφάλεια ή ζητήστε να σας την αντικαταστήσουν → 411.
Οι προβολείς δεν ανάβουν ή δεν σβήνουν.	Ελαττωματικό ηλεκτρικό κύκλωμα ή χειριστήριο.	Συμβουλευθείτε ένα Επίσημο Συνεργείο της μάρκας.
	Η ασφάλεια έχει υποστεί ζημιά.	Αντικαταστήστε την ασφάλεια ή ζητήστε να σας την αντικαταστήσουν → 411.

6

Ηλεκτρικός εξοπλισμός	ΠΙΘΑΝΕΣ ΑΙΤΙΕΣ	ΑΠΑΙΤΟΥΜΕΝΗ ΕΝΕΡΓΕΙΑ
Ίχνη υδρατμών μέσα στους προβολείς και τα πίσω φώτα.	Η παρουσία υδρατμών ενδέχεται να είναι ένα φυσικό φαινόμενο που προκαλείται λόγω των διακυμάνσεων της θερμοκρασίας και της υγρασίας.	Σε αυτήν την περίπτωση, τα ίχνη υδρατμών θα εξαφανιστούν σταδιακά όταν χρησιμοποιήσετε τα φώτα.
Το άναμμα της ένδειξης μη ασφαλισμένων εμπρός ζωνών ασφαλείας	Κάποιο αντικείμενο παρεμβάλλεται μεταξύ του δαπέδου και του καθίσματος και εμποδίζει τη λειτουργία του αισθητήρα.	Αφαιρέστε όλα τα αντικείμενα κάτω από τα μπροστινά καθίσματα.

## ΣΦΑΛΜΑΤΑ ΛΕΙΤΟΥΡΓΙΑΣ

Ηλεκτρικός εξοπλισμός	ΠΙΘΑΝΕΣ ΑΙΤΙΕΣ	ΑΠΑΙΤΟΥΜΕΝΗ ΕΝΕΡΓΕΙΑ
δεν συμφωνεί με την κατάσταση ασφάλισης των ζωνών ασφαλείας.		



## ΠΛΗΡΟΦΟΡΙΕΣ ΣΧΕΤΙΚΑ ΜΕ ΤΟ ΟΧΗΜΑ

Στοιχεία αναγνώρισης κινητήρα,  
Προδιαγραφές κινητήρα

Στοιχεία αναγνώρισης κινητήρα

(ανάλογα με τον κινητήρα βρίσκεται σε  
διαφορετικό σημείο)

71261

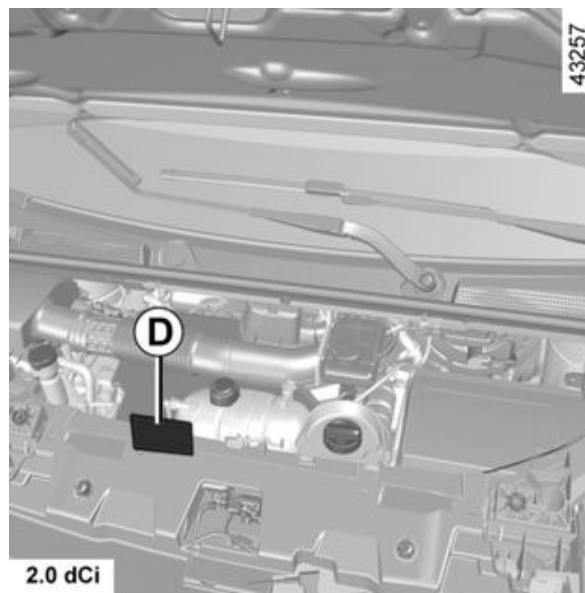
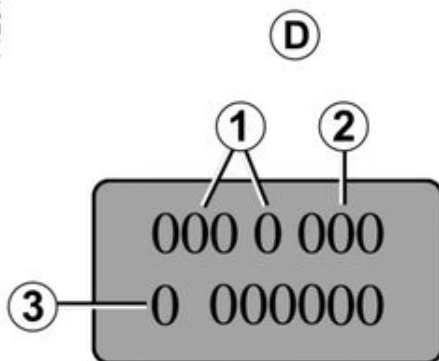

Σε κάθε αλληλογραφία ή παραγγελία παρακαλείστε να αναφέρετε τα στοιχεία αναγνώρισης του κινητήρα που παρέχονται στη ζώνη *D* .

1. Τύπος κινητήρα.
2. Δείκτης κινητήρα.
3. Αριθμός σειράς κινητήρα.

# ΠΛΗΡΟΦΟΡΙΕΣ ΣΧΕΤΙΚΑ ΜΕ ΤΟ ΌΧΗΜΑ

## Χαρακτηριστικά κινητήρα

Εκδόσεις	2.0 dCi	
Τύπος κινητήρα (αναγράφεται στην πινακίδα κινητήρα)	M9R	
Κυλινδρισμός (cc)	1997	
Τύπος καυσίμου Δείκτης οκτανίου	Πετρέλαιο Η ετικέτα που βρίσκεται μέσα από την τάπα του ρεζερβουάρ υποδεικνύει τους επιτρεπόμενους τύπους καυσίμου.	
Τύποι καυσίμου που πληρούν τις ευρωπαϊκές προδιαγραφές και είναι συμβατά με τους κινητήρες των αυτοκινήτων που πωλούνται στην Ευρώπη (σε κάθε άλλη περίπτωση, επικοινωνήστε με ένα επίσημο συνεργείο της μάρκας).	<b>B7</b> Το πετρέλαιο που είναι συμβατό με το πρότυπο <b>EN 590</b> περιέχει μεθυλικό εστέρα λιπαρών οξέων 7% κατ' όγκο.	
	<b>B10</b> Το πετρέλαιο που είναι συμβατό με το πρότυπο <b>EN 16734</b> περιέχει μεθυλικό εστέρα λιπαρών οξέων 10% κατ' όγκο.	
	<b>XTL</b> Το παραφινικό πετρέλαιο που είναι συμβατό με το πρότυπο <b>EN 15940</b> περιέχει μεθυλικό εστέρα λιπαρών οξέων 7% κατ' όγκο.	
Μπουζί	-	-

7



# ΠΛΗΡΟΦΟΡΙΕΣ ΣΧΕΤΙΚΑ ΜΕ ΤΟ ΟΧΗΜΑ

Διαστάσεις (σε μέτρα)

Έκδοση επαγγελματικού φορτηγού

7

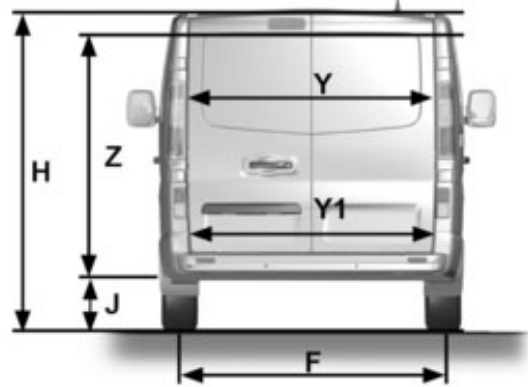
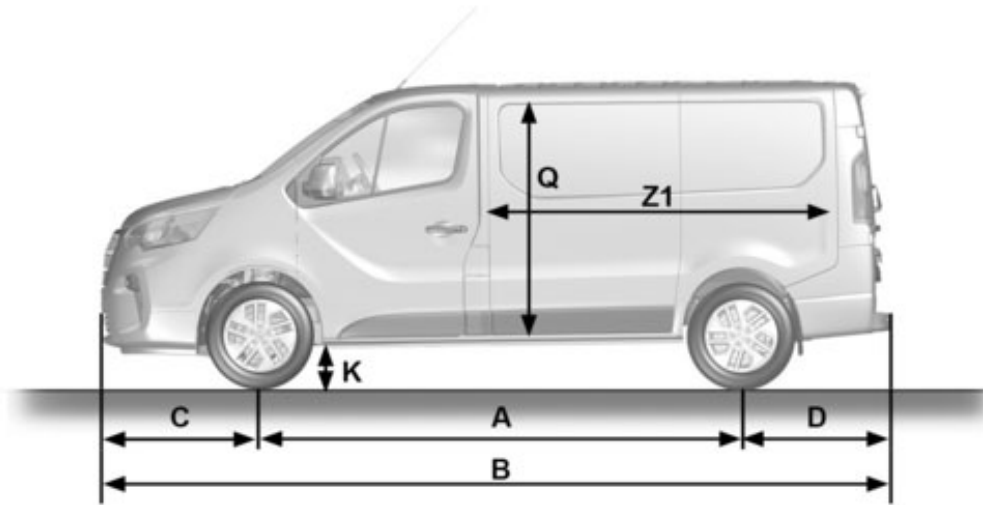

55718

# ΠΛΗΡΟΦΟΡΙΕΣ ΣΧΕΤΙΚΑ ΜΕ ΤΟ ΟΧΗΜΑ

Πλήρη αυτοκίνητα και χωρίς μεταγενέστερες μετατροπές

ΕΠΑΓΓΕΛΜΑΤΙΚΟ ΦΟΡΤΗΓΟ	Κανονικό αμάξωμα		Μακρύ αμάξωμα	
	Κανονικό επαγγελμα- τικό φορτηγό	Πολύ ψηλό επαγγελμα- τικό φορτηγό	Κανονικό επαγγελμα- τικό φορτηγό	Πολύ ψηλό επαγγελμα- τικό φορτηγό
<b>A</b>	3,098		3,498	
<b>B</b>	5,080		5,480	
<b>C</b>	1,014			
<b>D</b>	0,968			
<b>E</b>	1,620			
<b>F</b>	1,640			
<b>Z</b>	2,312 → 2,165 <sup>(1)</sup>			
<b>H<sup>(2)</sup></b>	1,953 → 1,997	2,476 → 2,509	1,953 → 1,997	2,476 → 2,509
<b>J<sup>(2)</sup></b>	0,552			
<b>K<sup>(3)</sup></b>	0,160 → 0,166			
<b>Q</b>	1,387	1,913	1,387	1,913
<b>Y</b>	1,370	1,167	1,370	1,167
<b>Y1</b>	1,391			
<b>Z</b>	1,295	1,818	1,295	1,818
<b>Z1</b>	2,537		2,937	

(1) Οι εξωτερικοί καθρέφτες αναδιπλώθηκαν

(2) Χωρίς φορτίο

# ΠΛΗΡΟΦΟΡΙΕΣ ΣΧΕΤΙΚΑ ΜΕ ΤΟ ΟΧΗΜΑ

(3) Φορτώθηκε.

7

# ΠΛΗΡΟΦΟΡΙΕΣ ΣΧΕΤΙΚΑ ΜΕ ΤΟ ΟΧΗΜΑ

Έκδοση combi

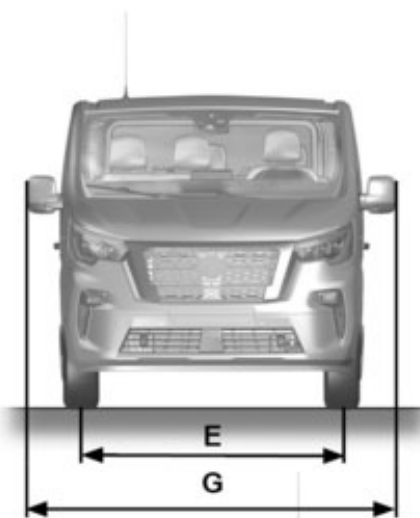
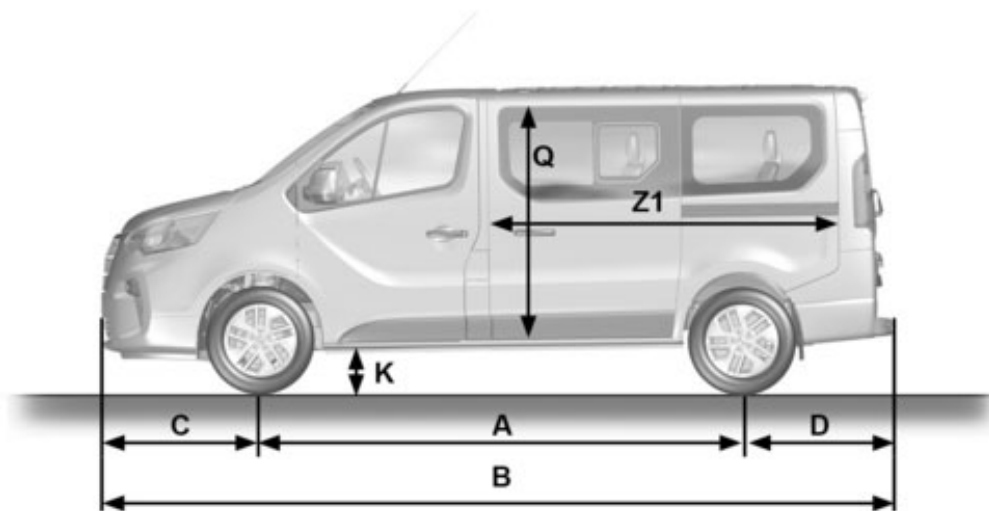

55719

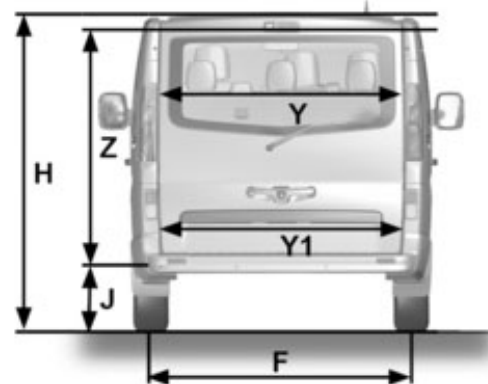

# ΠΛΗΡΟΦΟΡΙΕΣ ΣΧΕΤΙΚΑ ΜΕ ΤΟ ΟΧΗΜΑ

Πλήρη αυτοκίνητα και χωρίς μεταγενέστερες μετατροπές

COMBI	Κανονικό αμάξωμα		Μακρύ αμάξωμα	
	Με μονοκόμματο κάθισμα 3ης σειράς	Χωρίς μονοκόμματο κάθισμα 3ης σειράς	Με μονοκόμματο κάθισμα 3ης σειράς	Χωρίς μονοκόμματο κάθισμα 3ης σειράς
<b>A</b>	3,098		3,498	
<b>B</b>	5,080		5,480	
<b>C</b>	1,014			
<b>D</b>	0,968			
<b>E</b>	1,620			
<b>F</b>	1,640			
<b>Z</b>	2,312 → 2,165 <sup>(1)</sup>			
<b>H</b> <sup>(2)</sup>	1,935 → 2,020		1,935 → 2,020	
<b>J</b> <sup>(2)</sup>	0,552			
<b>K</b> <sup>(3)</sup>	0,160 → 0,161			
<b>Q</b>	1,369			
<b>Y</b>	1,370			
<b>Y1</b>	1,391			
<b>Z</b>	1,306			
<b>Z1</b>	0,736	1,620	1,136	2,020

(1) Οι εξωτερικοί καθρέφτες αναδιπλώθηκαν

(2) Χωρίς φορτίο

## ΠΛΗΡΟΦΟΡΙΕΣ ΣΧΕΤΙΚΑ ΜΕ ΤΟ ΌΧΗΜΑ

(3) Φορτώθηκε.

# ΠΛΗΡΟΦΟΡΙΕΣ ΣΧΕΤΙΚΑ ΜΕ ΤΟ ΌΧΗΜΑ

## Βάρη (σε κιλά)

Τα αναφερόμενα βάρη αντιστοιχούν σε αυτοκίνητο με βασικό εξοπλισμό χωρίς εξτρά: Διαφέρουν ανάλογα με τον εξοπλισμό του αυτοκινήτου σας. Συμβουλευθείτε ένα Επίσημο Συνεργείο της μάρκας

Εκδόσεις (πώληση ανάλογα με τη χώρα)	Κανονικό ΕΠΑΓΓΕΛΜΑΤΙΚΟ ΦΟΡΤΗ-ΓΟ	Πολύ ψηλό ΕΠΑΓΓΕΛΜΑΤΙΚΟ ΦΟΡΤΗ-ΓΟ
Μέγιστο επιτρεπόμενο βάρος με φορτίο (MMAC) Μέγιστο επιτρεπόμενο βάρος (MMTA) Συνολικό Βάρος με ρυμουλκούμενο (MTR)	Βάρη που αναγράφονται στην πινακίδα του κατασκευαστή → 424	
Βάρος τρέιλερ με φρένα *	υπολογίζεται με τον τύπο: MTR - MMAC	
Βάρος Ρυμούλκας χωρίς Φρένα *	750	
Επιτρεπόμενο φορτίο στο σημείο ρυμούλκησης *	100	
Μέγιστο επιτρεπόμενο φορτίο στην οροφή	200 (συμπεριλαμβάνεται ο εξοπλισμός μεταφοράς) → 364	150 (συμπεριλαμβάνεται ο εξοπλισμός μεταφοράς) → 364

\* Ρυμουλκούμενο βάρος (ρυμούλκηση τροχόσπιτου, σκάφους κ.λπ.)

Η ρυμούλκηση απαγορεύεται όσο ο τύπος MTR - MMAC βρίσκεται στο μηδέν ή όταν το MTR ισούται με μηδέν (ή δεν αναγράφεται) στην πινακίδα κατασκευαστή.

– Πρέπει να τηρείτε τις διατάξεις της τοπικής νομοθεσίας σχετικά με τις συνθήκες ρυμούλκησης και κυρίως αυτές του Κώδικα Οδικής Κυκλοφορίας. Για οποιοσδήποτε τροποποιήσεις στον εξοπλισμό ρυμούλκησης, συμβουλευθείτε ένα Επίσημο Συνεργείο της μάρκας.

– Σε περίπτωση αυτοκινήτου με ρυμουλκούμενο **δεν πρέπει ποτέ να υπερβαίνετε το συνολικό βάρος σε κατάσταση κίνησης (αυτοκίνητο + ρυμουλκούμενο)**. Ωστόσο είναι αποδεκτή:

– υπέρβαση του πίσω άξονα MMTA όχι περισσότερο από 15%,

– η υπέρβαση του MMAC δεν υπερβαίνει το 10% ή τα 100 χγρ. (όποιο από τα δύο όρια επιτευχθεί πρώτο).

## ΠΛΗΡΟΦΟΡΙΕΣ ΣΧΕΤΙΚΑ ΜΕ ΤΟ ΟΧΗΜΑ

Σε κάθε περίπτωση, η μέγιστη ταχύτητα του οχήματος και του ρυμουλκούμενου δεν πρέπει να υπερβαίνει τα 80 χλμ./ώρα, ανάλογα με την τοπική νομοθεσία, και η πίεση των ελαστικών πρέπει να αυξηθεί κατά 0,2 bar (3 PSI).

– Η απόδοση του κινητήρα και η δυνατότητα αναρρίχησης μειώνονται με το υψόμετρο. Γι' αυτό συνιστούμε τη μείωση του μέγιστου φορτίου κατά 10 % σε υψόμετρο 1.000 μέτρων και, κατόπιν, κατά 10 % για κάθε επί πλέον 1.000 μέτρα.

## ΠΛΗΡΟΦΟΡΙΕΣ ΣΧΕΤΙΚΑ ΜΕ ΤΟ ΌΧΗΜΑ

Τα αναφερόμενα βάρη αντιστοιχούν σε αυτοκίνητο με βασικό εξοπλισμό χωρίς εξτρά: Διαφέρουν ανάλογα με τον εξοπλισμό του αυτοκινήτου σας. Συμβουλευθείτε ένα Επίσημο Συνεργείο της μάρκας

Εκδόσεις COMBI (πώληση ανάλογα με τη χώρα)	
Μέγιστο επιτρεπόμενο βάρος με φορτίο (MMAC) Μέγιστο επιτρεπόμενο βάρος (MMTA) Συνολικό Βάρος σε Κατάσταση Κίνησης (MTR)	Βάρη που αναγράφονται στην πινακίδα του κατασκευαστή → 424
Βάρος τρέιλερ με φρένα *	υπολογίζεται με τον τύπο: MTR - MMAC
Βάρος Ρυμούλκας χωρίς Φρένα *	750
Επιτρεπόμενο φορτίο στο σημείο ρυμούλκησης *	100
Μέγιστο επιτρεπόμενο φορτίο στην οροφή	200 (συμπεριλαμβάνεται ο εξοπλισμός μεταφοράς) → 364

\* Ρυμουλκούμενο βάρος (ρυμούλκηση τροχόσπιτου, σκάφους κ.λπ.)

7 Η ρυμούλκηση απαγορεύεται όσο ο τύπος MTR - MMAC βρίσκεται στο μηδέν ή όταν το MTR ισούται με μηδέν (ή δεν αναγράφεται) στην πινακίδα κατασκευαστή.

– Πρέπει να τηρείτε τις διατάξεις της τοπικής νομοθεσίας σχετικά με τις συνθήκες ρυμούλκησης και κυρίως αυτές του Κώδικα Οδικής Κυκλοφορίας. Για τη μετατροπή οποιουδήποτε εξοπλισμού ρυμούλκησης, απευθυνθείτε σε εξουσιοδοτημένο αντιπρόσωπο.

– Σε περίπτωση αυτοκινήτου με ρυμουλκούμενο **δεν πρέπει ποτέ να υπερβαίνετε το συνολικό βάρος σε κατάσταση κίνησης (αυτοκίνητο + ρυμουλκούμενο)**. Ωστόσο είναι αποδεκτή:

– υπέρβαση του πίσω άξονα MMTA όχι περισσότερο από 15%,

– η υπέρβαση του MMAC δεν υπερβαίνει το 10% ή τα 100 χγρ. (όποιο από τα δύο όρια επιτευχθεί πρώτο).

Και στις δύο περιπτώσεις, η μέγιστη ταχύτητα του οχήματος και του ρυμουλκούμενου δεν πρέπει να υπερβαίνει τα 100 χλμ./ώρα ανάλογα με την τοπική νομοθεσία, και η πίεση των ελαστικών πρέπει να αυξηθεί κατά 3 PSI (0,2 bar).

– Η απόδοση του κινητήρα και η δυνατότητα αναρρίχησης μειώνονται με το υψόμετρο. Γι' αυτό συνιστούμε τη μείωση του μέγιστου φορτίου κατά 10 % σε υψόμετρο 1.000 μέτρων και, κατόπιν, κατά 10 % για κάθε επί πλέον 1.000 μέτρα.

## ΠΡΟΤΕΙΝΟΜΕΝΕΣ ΧΩΡΗΤΙΚΟΤΗΤΕΣ, ΥΓΡΑ ΚΑΙ ΛΙΠΑΝΤΙΚΑ

Οι ακόλουθες τιμές αντιστοιχούν σε κατά προσέγγιση χωρητικότητες. Οι ακριβείς ποσότητες γεμίσματος ενδέχεται να διαφέρουν ελαφρώς. Για την πλήρωση, ακολουθείται η διαδικασία που περιγράφεται στο κεφάλαιο 4 → 367, → 371, → 189, → 192 για να καθοριστούν οι κατάλληλες χωρητικότητες.

Κινητήρας: M9R		Κιβώτιο ταχυτήτων: PF6 - DW6 - ZT5			
Τύπος υγρού	Ποσότητα υγρού (η τιμή δίνεται ως παράδειγμα)			Συνιστώμενα υγρά/λιπαντικά	
	Μετρικό μέγεθος	Αγγλικό μέγεθος	Αμερικανικό μέγεθος		
Χωρητικότητα ρεζερβουάρ καυσίμου	82 λίτρα	18 γαλόνια	21,7 γαλόνια	→ 189	
Λάδι κινητήρα (με αντικατάσταση φίλτρου λαδιού)	7,5 λίτρα	1,65 γαλόνια	2 γαλόνια	Nissan Motor Oil Synthetic Technology 5W-30 C3 P# KE90091033 1 λίτρο P# KE90091043 5 λ. P# KE90091073 208 λίτρα	
Βαλβολίνη κιβωτίου ταχυτήτων	PF6	2,8 L	0,62 γαλόνια	0,74 γαλόνια	TRANSELF NFP 75W80
	DW6	5,6 λίτρα	1,23 γαλόνια	1,48 γαλόνια	P# KE91699033
	ZT5	7,1 L	1,56 γαλόνια	1,87 γαλόνια	ZF LifeGuard Fluid 9

## ΠΡΟΤΕΙΝΟΜΕΝΕΣ ΧΩΡΗΤΙΚΟΤΗΤΕΣ, ΥΓΡΑ ΚΑΙ ΛΙΠΑΝΤΙΚΑ

Κινητήρας: M9R			Κιβώτιο ταχυτήτων: PF6 - DW6 - ZT5	
Τύπος υγρού	Ποσότητα υγρού (η τιμή δίνεται ως παράδειγμα)			Συνιστώμενα υγρά/λιπαντικά
	Μετρικό μέγεθος	Αγγλικό μέγεθος	Αμερικανικό μέγεθος	
Στάθμη των υγρών φρένων	1,07 λίτρα	0,24 γαλόνια	0,28 γαλόνια	Υγρό φρένων Nissan DOT4+ Κλάση 6 P# KE9039993A 1 λίτρα

## ΠΡΟΤΕΙΝΟΜΕΝΕΣ ΧΩΡΗΤΙΚΟΤΗΤΕΣ, ΥΓΡΑ ΚΑΙ ΛΙΠΑΝΤΙΚΑ

Κινητήρας: M9R		Κιβώτιο ταχυτήτων: PF6 - DW6 - ZT5		
Τύπος υγρού	Ποσότητα υγρού (η τιμή δίνεται ως παράδειγμα)			Συνιστώμενα υγρά/λιπαντικά
	Μετρικό μέγεθος	Αγγλικό μέγεθος	Αμερικανικό μέγεθος	
Χωρητικότητα δεξαμενής πρόσθετου	25 λίτρα	5,5 γαλόνια	6,6 γαλόνια	➔ 192
Λάδι τιμονιού με υποβοήθηση.	0,303 λίτρα	0,22 γαλόνια	0,08 γαλόνια	Λάδι κιβωτίου ταχυτήτων DW6 - Castrol Transmax Dual, BOT341 P#1711579456 1L P#7711785242 5L
Στάθμη υγρού ψύξης	13,4 λίτρα	2,94 γαλόνια	3,5 γαλόνια	<p>Για εύκρατες χώρες, χρησιμοποιήστε το αυθεντικό ψυκτικό υγρό κινητήρα "GLACEOL RX type D-21 °C 5 λ", για "πολύ ψυχρές" χώρες χρησιμοποιήστε το "GLACEOL RX G.F. -37 °C 5 λ. ή ισοδύναμο της ίδιας ποιότητας, προκειμένου να αποτραπεί η πιθανή διάβρωση του αλουμινίου στο κύκλωμα υγρού ψύξης κινητήρα λόγω της χρήσης μη γνήσιου υγρού ψύξης κινητήρα. <b>Όλες οι επισκευές του συστήματος ψύξης κινητήρα που απαιτούνται λόγω της χρήσης μη γνήσιου υγρού ψύξης ενδέχεται να μην καλύπτονται από την εγγύηση, ακόμα κι αν αυτά τα συμβάντα συμβούν κατά τη διάρκεια της περιόδου εγγύησης.</b> Επικοινωνήστε με έναν αντιπρόσωπο της NISSAN ή με ένα εξουσιοδοτημένο συνεργείο για οποιαδήποτε πληροφορία σχετικά με τους τύπους και τις ποσότητες ψυκτικού υγρού. Εάν είναι απαραίτητο να αραιωθεί το αχρησιμοποίητο ψυκτικό για να επιτευχθεί η σωστή συγκέντρωση, χρησιμοποιήστε μόνο απιονισμένο ή απεσταγμένο νερό.</p> <p>Ψυκτικό υγρό τύπου D P# 7711428130 1L P# 7711428132 5L</p>
Μέγιστη χωρητικότητα δεξαμενής ψυκτικού	2,45 λίτρα	0,54 γαλόνια	0,65 γαλόνια	

# ΠΡΟΤΕΙΝΟΜΕΝΕΣ ΧΩΡΗΤΙΚΟΤΗΤΕΣ, ΥΓΡΑ ΚΑΙ ΛΙΠΑΝΤΙΚΑ

Κινητήρας: M9R				Κιβώτιο ταχυτήτων: PF6 - DW6 - ZT5		
Τύπος υγρού	Εφαρμογή	Ποσότητα υγρού (η τιμή δίνεται ως παράδειγμα)			Συνιστώμενα υγρά/ λιπαντικά	
		Μετρικό μέγεθος	Αγγλικό μέγεθος	Αμερικανικό μέγεθος		
Ψυκτικό υγρό συστήματος ψύξης	Τύπος 1	CA01, CA03, CAREG1, CAREG3	540 g	19,04 oz		HFO1234yf
		CA02, CA04, CAREG2, CAREG4	850 g	29,98 oz		
	Τύπος 2	CA01, CA03, CAREG1, CAREG3	590 g	20,81 oz		GAZ R134A
		CA02, CA04, CAREG2, CAREG4	880 g	31,04 oz		
Λάδι συμπιεστή κλιματισμού	Τύπος 1	CA01, CA03, CAREG1, CAREG3	0,12 λίτρα	0,026 γαλόνια	0,031 γαλόνια	VC100YF
		CA02, CA04, CAREG2, CAREG4	0,23 λίτρα	0,050 γαλόνια	0,060 γαλόνια	
	Τύπος 2	CA01, CA03, CAREG1, CAREG3	0,12 λίτρα	0,026 γαλόνια	0,031 γαλόνια	SANDEN SP10
		CA02, CA04, CAREG2, CAREG4	0,23 λίτρα	0,050 γαλόνια	0,060 γαλόνια	

**Τύπος θέρμανσης χώρου επιβατών:** AIR COND 01 (CA01), AIR COND 02 (CA02), AIR COND 03 (CA03), AIR COND 04 (CA04), REGULATED AIR COND 1 (CAREG1), REGULATED AIR COND 2 (CAREG2), REGULATED AIR COND 3 (CAREG3), REGULATED AIR COND 4 (CAREG4).

## ΣΗΜΑΝΣΗ UKCA



Hereby, NISSAN AUTOMOTIVE EUROPE SAS. declares that all equipment standardly fitted in your vehicle are in compliance with the following UKCA regulation directives :

- Radio Equipment Regulations 2017 ;
- Electromagnetic Compatibility Regulations 2016 ;
- Electrical Equipment (Safety) Regulations 2016 ;
- Pressure Equipment (Safety) Regulations 2016 ;
- Supply of Machinery (Safety) Regulations 2008.

The Importer to countries concerned by UKCA Certification ; England ; Scotland and Wales is :

NISSAN MOTOR (GB) Ltd.

The Rivers Office Park, Denham Way, Maple Cross, Rickmansworth,

WD3 9YS

UNITED KINGDOM



NISSAN AUTOMOTIVE EUROPE SAS

8 rue Jean Pierre Timbaud 78180 Montigny-le-Bretonneux - FRANCE

## ΑΝΤΑΛΛΑΚΤΙΚΑ ΚΑΙ ΕΠΙΣΚΕΥΕΣ

Τα γνήσια ανταλλακτικά είναι κατασκευασμένα με ιδιαίτερα αυστηρές προδιαγραφές και υπόκεινται σε ειδικούς ελέγχους. Κατά συνέπεια, η ποιότητά τους είναι τουλάχιστον εφάμιλλη με την ποιότητα των εξαρτημάτων που τοποθετούνται στο εργοστάσιο κατασκευής στα καινούργια αυτοκίνητα.

Χρησιμοποιώντας συστηματικά γνήσια ανταλλακτικά, είστε βέβαιοι ότι διαφυλάσσετε τις επιδόσεις του αυτοκινήτου σας. Επί πλέον, οι επισκευές που γίνονται στο Επίσημο Δίκτυο της μάρκας με γνήσια ανταλλακτικά έχουν εγγύηση σύμφωνα με τους όρους που αναφέρονται στην πίσω πλευρά της εντολής επισκευής.

# ΦΥΛΛΑ ΣΥΝΤΗΡΗΣΗΣ

**VIN:** .....

Ημερομηνία:	Χιλιόμετρα (χλμ.):	Αρ. τιμολογίου:	Σχόλια/διάφορα
<b>Τύπος επέμβασης:</b>		<b>Σφραγίδα</b>	
Συντήρηση <input type="checkbox"/>			
..... <input type="checkbox"/>			
<b>Έλεγχος αντιδιαβρωτικής προστασίας:</b>			
Εντάξει <input type="checkbox"/> Όχι εντάξει* <input type="checkbox"/>			
Ημερομηνία:	Χιλιόμετρα (χλμ.):	Αρ. τιμολογίου:	Σχόλια/διάφορα
<b>Τύπος επέμβασης:</b>		<b>Σφραγίδα</b>	
Συντήρηση <input type="checkbox"/>			
..... <input type="checkbox"/>			
<b>Έλεγχος αντιδιαβρωτικής προστασίας:</b>			
Εντάξει <input type="checkbox"/> Όχι εντάξει* <input type="checkbox"/>			
Ημερομηνία:	Χιλιόμετρα (χλμ.):	Αρ. τιμολογίου:	Σχόλια/διάφορα
<b>Τύπος επέμβασης:</b>		<b>Σφραγίδα</b>	
Συντήρηση <input type="checkbox"/>			
..... <input type="checkbox"/>			
<b>Έλεγχος αντιδιαβρωτικής προστασίας:</b>			
Εντάξει <input type="checkbox"/> Όχι εντάξει* <input type="checkbox"/>			

\* Βλ. ειδική σελίδα

# ΦΥΛΛΑ ΣΥΝΤΗΡΗΣΗΣ

**VIN:** .....

Ημερομηνία:	Χιλιόμετρα (χλμ.):	Αρ. τιμολογίου:	Σχόλια/διάφορα
<b>Τύπος επέμβασης:</b> Συντήρηση <input type="checkbox"/> ..... <input type="checkbox"/>		<b>Σφραγίδα</b>	
<b>Έλεγχος αντιδιαβρωτικής προστασίας:</b> Εντάξει <input type="checkbox"/> Όχι εντάξει* <input type="checkbox"/>			
Ημερομηνία:	Χιλιόμετρα (χλμ.):	Αρ. τιμολογίου:	Σχόλια/διάφορα
<b>Τύπος επέμβασης:</b> Συντήρηση <input type="checkbox"/> ..... <input type="checkbox"/>		<b>Σφραγίδα</b>	
<b>Έλεγχος αντιδιαβρωτικής προστασίας:</b> Εντάξει <input type="checkbox"/> Όχι εντάξει* <input type="checkbox"/>			
Ημερομηνία:	Χιλιόμετρα (χλμ.):	Αρ. τιμολογίου:	Σχόλια/διάφορα
<b>Τύπος επέμβασης:</b> Συντήρηση <input type="checkbox"/> ..... <input type="checkbox"/>		<b>Σφραγίδα</b>	
<b>Έλεγχος αντιδιαβρωτικής προστασίας:</b> Εντάξει <input type="checkbox"/> Όχι εντάξει* <input type="checkbox"/>			

\* Βλ. ειδική σελίδα

# ΦΥΛΛΑ ΣΥΝΤΗΡΗΣΗΣ

**VIN:** .....

Ημερομηνία:	Χιλιόμετρα (χλμ.):	Αρ. τιμολογίου:	Σχόλια/διάφορα
<b>Τύπος επέμβασης:</b>		<b>Σφραγίδα</b>	
Συντήρηση <input type="checkbox"/>			
..... <input type="checkbox"/>			
<b>Έλεγχος αντιδιαβρωτικής προστασίας:</b>			
Εντάξει <input type="checkbox"/> Όχι εντάξει* <input type="checkbox"/>			
Ημερομηνία:	Χιλιόμετρα (χλμ.):	Αρ. τιμολογίου:	Σχόλια/διάφορα
<b>Τύπος επέμβασης:</b>		<b>Σφραγίδα</b>	
Συντήρηση <input type="checkbox"/>			
..... <input type="checkbox"/>			
<b>Έλεγχος αντιδιαβρωτικής προστασίας:</b>			
Εντάξει <input type="checkbox"/> Όχι εντάξει* <input type="checkbox"/>			
Ημερομηνία:	Χιλιόμετρα (χλμ.):	Αρ. τιμολογίου:	Σχόλια/διάφορα
<b>Τύπος επέμβασης:</b>		<b>Σφραγίδα</b>	
Συντήρηση <input type="checkbox"/>			
..... <input type="checkbox"/>			
<b>Έλεγχος αντιδιαβρωτικής προστασίας:</b>			
Εντάξει <input type="checkbox"/> Όχι εντάξει* <input type="checkbox"/>			

\* Βλ. ειδική σελίδα

# ΦΥΛΛΑ ΣΥΝΤΗΡΗΣΗΣ

**VIN:** .....

Ημερομηνία:	Χιλιόμετρα (χλμ.):	Αρ. τιμολογίου:	Σχόλια/διάφορα
<b>Τύπος επέμβασης:</b>		<b>Σφραγίδα</b>	
Συντήρηση <input type="checkbox"/>			
..... <input type="checkbox"/>			
<b>Έλεγχος αντιδιαβρωτικής προστασίας:</b>			
Εντάξει <input type="checkbox"/> Όχι εντάξει* <input type="checkbox"/>			
Ημερομηνία:	Χιλιόμετρα (χλμ.):	Αρ. τιμολογίου:	Σχόλια/διάφορα
<b>Τύπος επέμβασης:</b>		<b>Σφραγίδα</b>	
Συντήρηση <input type="checkbox"/>			
..... <input type="checkbox"/>			
<b>Έλεγχος αντιδιαβρωτικής προστασίας:</b>			
Εντάξει <input type="checkbox"/> Όχι εντάξει* <input type="checkbox"/>			
Ημερομηνία:	Χιλιόμετρα (χλμ.):	Αρ. τιμολογίου:	Σχόλια/διάφορα
<b>Τύπος επέμβασης:</b>		<b>Σφραγίδα</b>	
Συντήρηση <input type="checkbox"/>			
..... <input type="checkbox"/>			
<b>Έλεγχος αντιδιαβρωτικής προστασίας:</b>			
Εντάξει <input type="checkbox"/> Όχι εντάξει* <input type="checkbox"/>			

\* Βλ. ειδική σελίδα

# ΦΥΛΛΑ ΣΥΝΤΗΡΗΣΗΣ

**VIN:** .....

Ημερομηνία:	Χιλιόμετρα (χλμ.):	Αρ. τιμολογίου:	Σχόλια/διάφορα
<b>Τύπος επέμβασης:</b>		<b>Σφραγίδα</b>	
Συντήρηση <input type="checkbox"/>			
..... <input type="checkbox"/>			
<b>Έλεγχος αντιδιαβρωτικής προστασίας:</b>			
Εντάξει <input type="checkbox"/> Όχι εντάξει* <input type="checkbox"/>			
Ημερομηνία:	Χιλιόμετρα (χλμ.):	Αρ. τιμολογίου:	Σχόλια/διάφορα
<b>Τύπος επέμβασης:</b>		<b>Σφραγίδα</b>	
Συντήρηση <input type="checkbox"/>			
..... <input type="checkbox"/>			
<b>Έλεγχος αντιδιαβρωτικής προστασίας:</b>			
Εντάξει <input type="checkbox"/> Όχι εντάξει* <input type="checkbox"/>			
Ημερομηνία:	Χιλιόμετρα (χλμ.):	Αρ. τιμολογίου:	Σχόλια/διάφορα
<b>Τύπος επέμβασης:</b>		<b>Σφραγίδα</b>	
Συντήρηση <input type="checkbox"/>			
..... <input type="checkbox"/>			
<b>Έλεγχος αντιδιαβρωτικής προστασίας:</b>			
Εντάξει <input type="checkbox"/> Όχι εντάξει* <input type="checkbox"/>			

\* Βλ. ειδική σελίδα

# ΦΥΛΛΑ ΣΥΝΤΗΡΗΣΗΣ

**VIN:** .....

Ημερομηνία:	Χιλιόμετρα (χλμ.):	Αρ. τιμολογίου:	Σχόλια/διάφορα
<b>Τύπος επέμβασης:</b>		<b>Σφραγίδα</b>	
Συντήρηση <input type="checkbox"/>			
..... <input type="checkbox"/>			
<b>Έλεγχος αντιδιαβρωτικής προστασίας:</b>			
Εντάξει <input type="checkbox"/> Όχι εντάξει* <input type="checkbox"/>			
Ημερομηνία:	Χιλιόμετρα (χλμ.):	Αρ. τιμολογίου:	Σχόλια/διάφορα
<b>Τύπος επέμβασης:</b>		<b>Σφραγίδα</b>	
Συντήρηση <input type="checkbox"/>			
..... <input type="checkbox"/>			
<b>Έλεγχος αντιδιαβρωτικής προστασίας:</b>			
Εντάξει <input type="checkbox"/> Όχι εντάξει* <input type="checkbox"/>			
Ημερομηνία:	Χιλιόμετρα (χλμ.):	Αρ. τιμολογίου:	Σχόλια/διάφορα
<b>Τύπος επέμβασης:</b>		<b>Σφραγίδα</b>	
Συντήρηση <input type="checkbox"/>			
..... <input type="checkbox"/>			
<b>Έλεγχος αντιδιαβρωτικής προστασίας:</b>			
Εντάξει <input type="checkbox"/> Όχι εντάξει* <input type="checkbox"/>			

\* Βλ. ειδική σελίδα

## ΈΛΕΓΧΟΣ ΑΝΤΙΔΙΑΒΡΩΤΙΚΗΣ ΠΡΟΣΤΑΣΙΑΣ

Σε περίπτωση που η εγγύηση παραμένει σε ισχύ υπό την προϋπόθεση επισκευής, η επισκευή αυτή επισημαίνεται παρακάτω.

**VIN:** .....

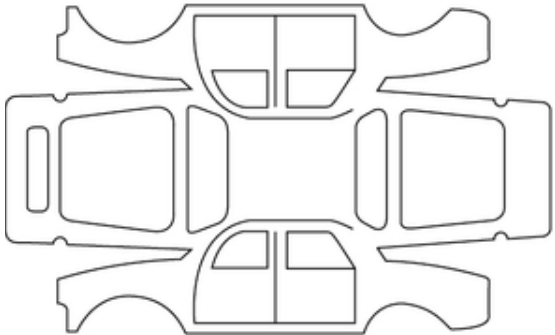
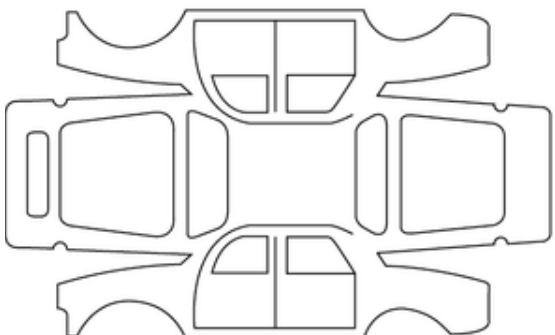
Ημερομηνία επισκευής:		<b>Σφραγίδα</b>
Αντιδιαβρωτική επισκευή που πρέπει να πραγματοποιηθεί:		
Ημερομηνία επισκευής:		<b>Σφραγίδα</b>
Επισκευή που πρέπει να πραγματοποιηθεί:		

## ΈΛΕΓΧΟΣ ΑΝΤΙΔΙΑΒΡΩΤΙΚΗΣ ΠΡΟΣΤΑΣΙΑΣ

Σε περίπτωση που η εγγύηση παραμένει σε ισχύ υπό την προϋπόθεση επισκευής, η επισκευή αυτή επισημαίνεται παρακάτω.

**VIN:** .....

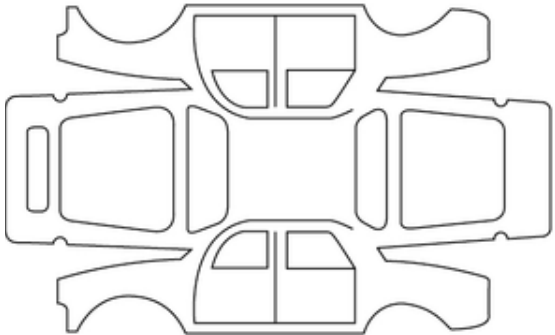
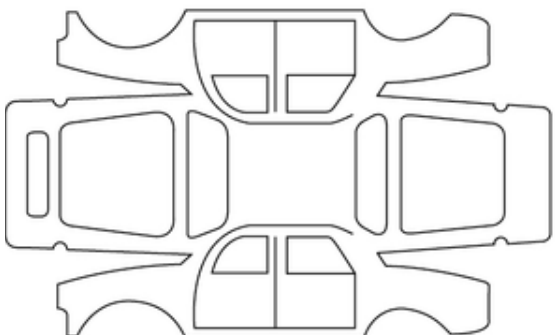
Ημερομηνία επισκευής:		<b>Σφραγίδα</b>
Αντιδιαβρωτική επισκευή που πρέπει να πραγματοποιηθεί:		
Ημερομηνία επισκευής:		<b>Σφραγίδα</b>
Επισκευή που πρέπει να πραγματοποιηθεί:		

## ΈΛΕΓΧΟΣ ΑΝΤΙΔΙΑΒΡΩΤΙΚΗΣ ΠΡΟΣΤΑΣΙΑΣ

Σε περίπτωση που η εγγύηση παραμένει σε ισχύ υπό την προϋπόθεση επισκευής, η επισκευή αυτή επισημαίνεται παρακάτω.

**VIN:** .....

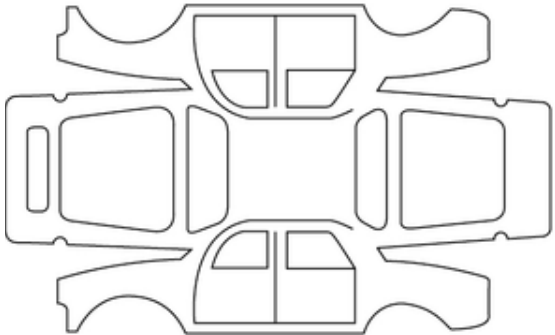
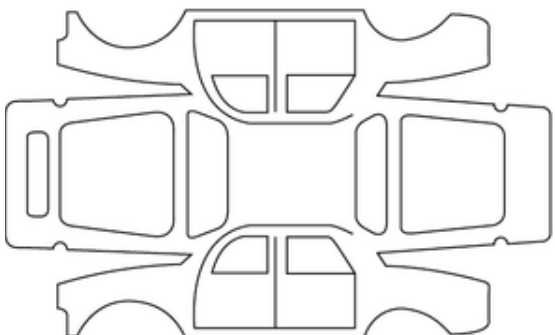
Ημερομηνία επισκευής:		<b>Σφραγίδα</b>
Αντιδιαβρωτική επισκευή που πρέπει να πραγματοποιηθεί:		
Ημερομηνία επισκευής:		<b>Σφραγίδα</b>
Επισκευή που πρέπει να πραγματοποιηθεί:		

## ΈΛΕΓΧΟΣ ΑΝΤΙΔΙΑΒΡΩΤΙΚΗΣ ΠΡΟΣΤΑΣΙΑΣ

Σε περίπτωση που η εγγύηση παραμένει σε ισχύ υπό την προϋπόθεση επισκευής, η επισκευή αυτή επισημαίνεται παρακάτω.

**VIN:** .....

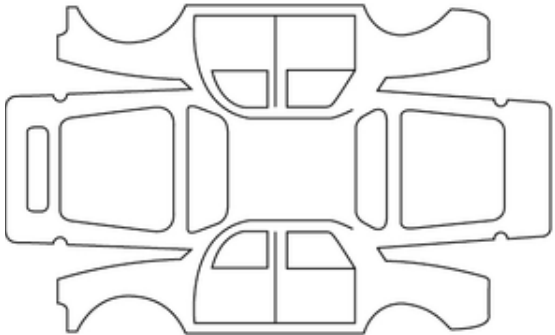
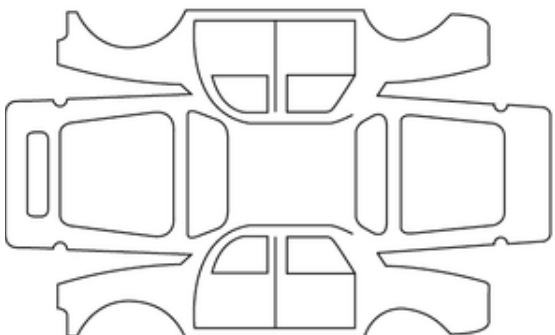
Ημερομηνία επισκευής:		<b>Σφραγίδα</b>
Αντιδιαβρωτική επισκευή που πρέπει να πραγματοποιηθεί:		
Ημερομηνία επισκευής:		<b>Σφραγίδα</b>
Επισκευή που πρέπει να πραγματοποιηθεί:		

## ΈΛΕΓΧΟΣ ΑΝΤΙΔΙΑΒΡΩΤΙΚΗΣ ΠΡΟΣΤΑΣΙΑΣ

Σε περίπτωση που η εγγύηση παραμένει σε ισχύ υπό την προϋπόθεση επισκευής, η επισκευή αυτή επισημαίνεται παρακάτω.

**VIN:** .....

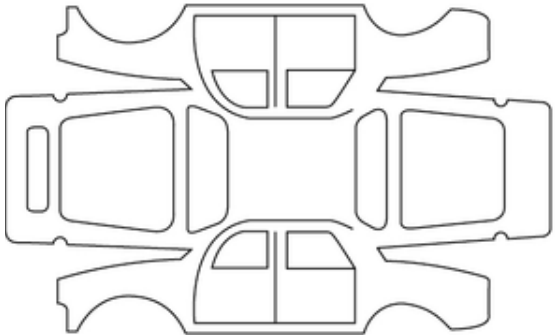
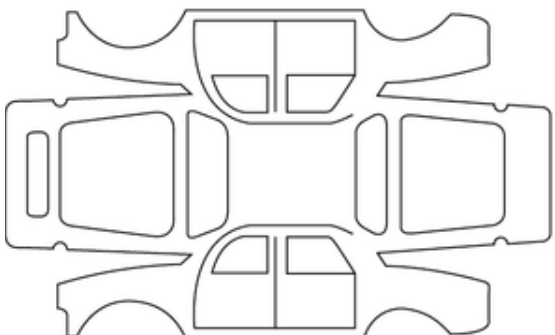
Ημερομηνία επισκευής:		<b>Σφραγίδα</b>
Αντιδιαβρωτική επισκευή που πρέπει να πραγματοποιηθεί:		
Ημερομηνία επισκευής:		<b>Σφραγίδα</b>
Επισκευή που πρέπει να πραγματοποιηθεί:		

## ΈΛΕΓΧΟΣ ΑΝΤΙΔΙΑΒΡΩΤΙΚΗΣ ΠΡΟΣΤΑΣΙΑΣ

Σε περίπτωση που η εγγύηση παραμένει σε ισχύ υπό την προϋπόθεση επισκευής, η επισκευή αυτή επισημαίνεται παρακάτω.

**VIN:** .....

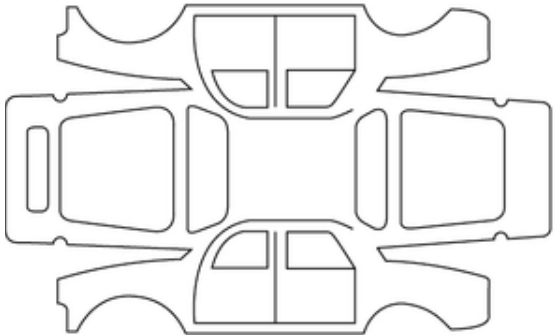
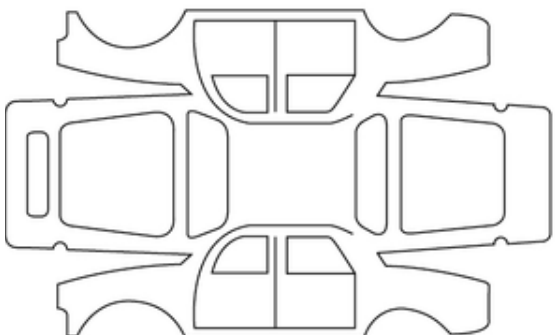
Ημερομηνία επισκευής:		<b>Σφραγίδα</b>
Αντιδιαβρωτική επισκευή που πρέπει να πραγματοποιηθεί:		
Ημερομηνία επισκευής:		<b>Σφραγίδα</b>
Επισκευή που πρέπει να πραγματοποιηθεί:		

## ΈΛΕΓΧΟΣ ΑΝΤΙΔΙΑΒΡΩΤΙΚΗΣ ΠΡΟΣΤΑΣΙΑΣ

Σε περίπτωση που η εγγύηση παραμένει σε ισχύ υπό την προϋπόθεση επισκευής, η επισκευή αυτή επισημαίνεται παρακάτω.

**VIN:** .....

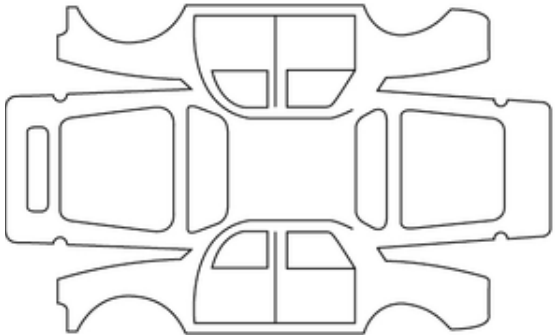
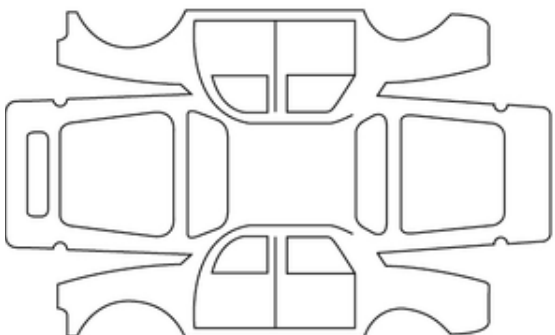
Ημερομηνία επισκευής:		<b>Σφραγίδα</b>
Αντιδιαβρωτική επισκευή που πρέπει να πραγματοποιηθεί:		
Ημερομηνία επισκευής:		<b>Σφραγίδα</b>
Επισκευή που πρέπει να πραγματοποιηθεί:		

# ΑΛΦΑΒΗΤΙΚΟ ΕΥΡΕΤΗΡΙΟ

## A

ABS, 231

AdBlue, 192

Airbag : απενεργοποίηση του αερόσακου του συνοδηγού, 141

Airbag : ενεργοποίηση του αερόσακου του συνοδηγού, 141

Airbags : ασφάλεια παιδιών, 141

Air condition, 325, 325, 329, 329, 331

Air condition: πληροφορίες και συμβουλές χρήσης, 335

## E

ECO οδήγηση, 221

ESC : Σύστημα ελέγχου ευστάθειας, 232

## I

Intelligent Key, 20, 54

Intelligent Key: μπαταρία, 20

Intelligent Key : μπαταρία, 20, 23, 33

Intelligent Key : χρήση, 20, 23, 33, 199

Intelligent Key ο κινητήρας δεν ξεκινά σε λειτουργία hands-free, 20, 23, 33

## S

Stop και start, 203

## A

ΑΕΡΑΓΩΓΟΙ, 320, 322

Αερόσακος, 76

Αερόσακος ενεργοποίηση των εμπρός αερόσακων συνοδηγού, 141

Αλεξήλιο, 345, 349

Αλλαγή λαδιού κινητήρα, 369

Αλλαγή τροχού, 391

Ανακύκλωση αυτοκινήτων, 218

Ανίχνευση αυτοκινήτων, 263

Ανίχνευση πεζών, 263

Ανίχνευση πινακίδων οδικής σήμανσης, 277

Ανίχνευση πινακίδων οδικής σήμανσης: προειδοποίηση υπερβολικής ταχύτητας, 279

Άνοιγμα του διακόπτη του αυτοκινήτου, 198

Άνοιγμα των θυρών, 44

Ανοιγόμενα μέρη - κλείδωμα / ξεκλείδωμα, 38

Ανταλλακτικά και εξαρτήματα επισκευής, 442

Αντιδιαβρωτική προστασία, 375

Αντικατάσταση λαμπτήρων εμπρός φώτων, 400

Αντικατάσταση λαμπτήρων πίσω φώτων, 402

Αντιμετώπιση προβλημάτων: εργαλεία, 387

Αξεσουάρ: πρίζες αξεσουάρ, 346

Αποθηκευτικοί χώροι: καμπίνα, 349

Αποθηκευτικοί χώροι: πορτ-μπαγκάζ, 356

Αποστάσεις ασφαλείας, 259

Αποτροπή εξόδου από τη λωρίδα, 239

Ασφάλεια επιβατών: συνοδηγός airbag, 141

Ασφάλεια παιδιών, 85, 94

Ασφάλειες, 411, 412

Αυτόματο κλείδωμα των ανοιγόμενων μερών κατά την οδήγηση, 53

Αυτονομία καυσίμου, 157

# ΑΛΦΑΒΗΤΙΚΟ ΕΥΡΕΤΗΡΙΟ

## Β

- Βάρη, 434
- Βενζίνη: διακόπτης ανάφλεξης-μίζας, 198
- Βεντιλατέρ, 322, 325, 329, 331
- Βλάβες λειτουργίας: προειδοποιητικά μηνύματα στον υπολογιστή αυτοκινήτου, 155
- Βοηθήματα οδήγησης, 162, 239, 247, 253, 263, 279, 292
- Βοηθήματα οδήγησης: Ενεργή πέδηση έκτακτης ανάγκης, 263
- Βοηθήματα οδήγησης: προειδοποίηση ασφαλούς απόστασης, 259

## Γ

- Γέμισμα με καύσιμο, 190
- Για την ασφάλεια των παιδιών, 46, 48, 57
- Γρήγορο ρελαντί, 236

## Δ

- Δακτύλιοι πρόσδεσης, 359
- Διακόπτης κινητήρα, 198, 199
- Διαστάσεις, 428
- Διαστάσεις αυτοκινήτου, 428
- Διατάξεις συγκράτησης επιπρόσθετα με τις εμπρός ζώνες ασφαλείας, 76
- Διατάξεις συγκράτησης που συμπληρώνουν τις εμπρός ζώνες, 76
- Διατάξεις συγκράτησης που συμπληρώνουν τις πίσω ζώνες, 82, 82
- Δίπλωμα εξωτερικών καθρεφτών, 173
- Δίχτυ συγκράτησης αποσκευών, 361

## Έ

- Έδρανο καθίσματος: θέση οδήγησης, 68
- Ειδοποίηση απώλειας πίεσης ελαστικών, 225
- Ειδοποίηση απώλειας πίεσης των ελαστικών, 386
- Ειδοποίηση τυφλού σημείου, 253
- Εκκίνηση του κινητήρα, 198, 198, 203
- Ελαστικά, 225, 379, 382
- Ελαστικά: εναλλαγή θέσεων τροχών, 379
- Ελαστικά: εφεδρικός τροχός έκτακτης ανάγκης, 379
- Ελαστικά: πίεση φουσκώματος, 382
- Έλεγχος απόστασης στάθμευσης, 162, 305, 306
- Έλεγχος πρόσφυσης, 233
- Εμπρός καθίσματα, 58
- Εμπρός προβολείς, 400
- Εμπρός προσκεφαλα, 58
- Ενδεικτικά προειδοποίησης ελέγχου, 157
- Ενεργό σύστημα πέδησης έκτακτης ανάγκης, 263
- Εξατομίκευση ρυθμίσεων αυτοκινήτου, 162, 186
- Εξοπλισμοί πολυμέσων, 162, 338, 413
- Εξωτερικά φώτα, 182, 400
- Εξωτερικό: συντήρηση αμαξώματος, 375
- ΕΞΩΤΕΡΙΚΟΣ ΦΩΤΙΣΜΟΣ ΚΑΙ ΣΗΜΑΝΣΗ, 175
- Επισκευή ελαστικών, 382, 386
- Εργαλεία, 387
- Εσωτερικό: αποθήκευση, 349, 353, 356
- ΕΣΩΤΕΡΙΚΟΣ ΦΩΤΙΣΜΟΣ, 343
- Εσωτερικός φωτισμός: αντικατάσταση λαμπτήρων, 405
- Ευρυγώνιος εξωτερικός καθρέφτης, 174, 345

# ΑΛΦΑΒΗΤΙΚΟ ΕΥΡΕΤΗΡΙΟ

Εφεδρικός τροχός έκτακτης ανάγκης, 379, 390

## Z

Ζώνες ασφαλείας, 68, 76

Ζώνες ασφαλείας: προειδοποιητική λυχνία μη ασφαλισμένης ζώνης ασφαλείας, 70

Ζώνες ασφαλείας: ρύθμιση θέσης οδήγησης, 68

## H

Ηλεκτρονικός μοχλός, 207

Ηχητικές και οπτικές προειδοποιήσεις, 182

Ηχητικό σήμα υπενθύμισης κλεισίματος ανοιγόμενου μέρους, 46, 48, 57

Ηχητικός συναγερμός: υπενθύμιση ξεχασμένων φώτων, 178

Ηχητικός συναγερμός υπενθύμισης αναμμένων φώτων, 178

Ηχητικός συναγερμός υπενθύμισης φωτεινών ενδείξεων, 46

Ηχητικός συναγερμός υπερβολικής ταχύτητας, 157

## Θ

Θερμαινόμενα καθίσματα, 60

Θερμαινόμενο παρμπρίζ, 329

Θερμοκρασία, 165

Θερμοκρασία: οθόνη θερμοκρασίας/χρόνου, 165

Θέση ασφαλειών, 411

Θέση κινητήρα σε κατάσταση αναμονής, 203

Θέση οδηγού, 144

## I

Ιδιαιτερότητες εκδόσεων με κινητήρα πετρελαίου, 214

## K

Καθαρισμός: εσωτερικό αυτοκινήτου, 377

Καθίσματα: θερμαινόμενα, 60

Καθίσματα: θέση εμπρός καθίσματος για χρήση ως τραπέζακι, 353

Καθρέφτες, 173

Κάλυμμα αποσκευών, 360

Κάμερα οπισθοπορείας, 312

Καντράν, 157, 162, 203

Καπό κινητήρα, 366

Κάρτα, 20, 23, 33

Καταλύτης, 214

Κατανάλωση ενέργειας, 157

Κεντρικό κλειδωμα θυρών, 33, 38, 41, 46, 48, 51, 54, 54, 162

Κινητήρας: διακόπτης εκκίνησης, 198

Κιτ επισκευής ελαστικών, 383, 386

Κλειδί/ασύρματο τηλεχειριστήριο: χρήση, 38

Κλειδί/Τηλεχειριστήριο, 36

Κλειδιά, 38

Κλειδωμα/ξεκλειδωμα των ανοιγόμενων μερών, 23, 33, 41, 50

Κλειδωμα/ξεκλειδωμα των στοιχείων ανοίγματος: λειτουργία hands-free, 33

Κλειδωμα των θυρών, 20, 33, 38, 41, 44, 46, 51, 54, 54, 162

Κλείσιμο των θυρών, 44

Κόρνα, 182

Κουρτινάκια, αλεξήλιο, 345

# ΑΛΦΑΒΗΤΙΚΟ ΕΥΡΕΤΗΡΙΟ

## Λ

Λαβή συγκράτησης, 356

Λάδι κινητήρα, 367, 369

Λειτουργία Stop και Start, 203

Λειτουργία υπέρβασης ταχύτητας, 304

Λειτουργίες πίσω καθισμάτων, 64

## Μ

Μενού διαμόρφωσης, 162

Μενού εξατομίκευσης ρυθμίσεων αυτοκινήτου, 162

Μεταφορά αντικειμένων: διαχωριστικό πλέγμα, 361

Μεταφορά αντικειμένων στο πορτ-μπαγκαζ, 359

Μεταφορά παιδιών, 85, 94

Μηνύματα στο καντράν, 154, 203

Μοχλός επιλογής αυτόματου κιβωτίου ταχυτήτων, 207

Μοχλός ταχυτήτων., 211

Μπάρες οροφής, 364

Μπαταρία:, 373

## Ν

Ντίζελ: άδειασμα ρεζερβουάρ, 214

Ντίζελ: διακόπτης ανάφλεξης-μίζας, 198

Ντίζελ: στρώσιμο, 197

Ντουλαπάκι μικροαντικειμένων, 353

## Ξ

Ξεθάμπωμα/ξεπάγωμα: καθρέφτες οπισθοπορείας, 173

Ξεθάμπωμα παρμπρίζ, 329

Ξεθάμπωμα του πίσω παραθύρου, 329

Ξεκλείδωμα/κλείδωμα των ανοιγόμενων μερών: υπερκλείδωμα των ανοιγόμενων μερών, 33, 41

Ξεκλείδωμα των θυρών, 51, 54

Ξεπάγωμα/ξεθάμπωμα του παρμπρίζ, 329

## Ο

Οδήγηση, 162, 198, 207, 225, 239, 247, 253, 259, 306

Οθόνες πολυμέσων, 239, 247

Όργανα ελέγχου, 157, 166

## Π

Παιδικά καθίσματα, 85, 87, 91, 94

ΠΑΡΑΘΥΡΑ, 341

Παράθυρα, 341

Παράμετροι ταξιδιού (υπολογιστής αυτοκινήτου), 151

Παραμονή στη λωρίδα: υποβοήθηση, 239

ΠΕΡΙΒΑΛΛΟΝ, 218

Περιοριστής, 284

Πίεση ελαστικών, 225, 382, 386

Πινακίδες αναγνώρισης αυτοκινήτου, 424

Πίσω θέσεις, 63, 68

Πίσω μονοκόμματο κάθισμα, 64

Πίσω πλάτες καθισμάτων, 64, 68

Πίσω προσκέφαλα, 63

Πλάτες εμπρός καθισμάτων, 59, 68

Πλαφονιέρα, 343

# ΑΛΦΑΒΗΤΙΚΟ ΕΥΡΕΤΗΡΙΟ

Πλευρικά φώτα, 175  
Πλήκτρο εκκίνησης/διακοπής λειτουργίας κινητήρα, 198  
Πλήκτρο έκτακτης ανάγκης, 20  
Πλύση, 375  
Πλυστική συσκευή παρμπρίζ, 184, 186  
Ποιότητα καυσίμου, 190  
Πόρτες, 44, 48, 162  
Πόρτες/πόρτα πορτ-μπαγκάζ, 20, 33, 38, 41, 51, 54  
ΠΟΡΤ-ΜΠΑΓΚΑΖ, 57  
Ποτηροθήκες, 349  
Προβολείς ομίχλης: λειτουργία, 179  
Προβολείς σποτ, 343  
Προβολή, 157  
ΠΡΟΕΓΚΑΤΑΣΤΑΣΗ ΡΑΔΙΟΦΩΝΟΥ, 413, 413  
Προειδοποίηση: προειδοποιητικά μηνύματα στον υπολογιστή αυτοκινήτου, 156  
Προειδοποίηση απόστασης ασφαλείας, 259  
Προειδοποίηση εξόδου από τη λωρίδα, 247  
Προειδοποίηση κόπωσης οδηγού, 274  
Προειδοποίηση προσοχής οδηγού, 271  
Προειδοποίηση υπερβολικής ταχύτητας, 279  
Προειδοποιητικές λυχνίες καντράν, 157, 203  
Προεντατήρες, 76  
Προεντατήρες των εμπρός ζωνών ασφαλείας, 76  
Προσαρμοζόμενος ρυθμιστής ταχύτητας, 292  
Πρόσβαση στον χώρο κινητήρα, 366  
Πρόσθετες διατάξεις συγκράτησης, 84  
Πρόσθετο (αντιδραστήριο), 192  
Προσκέφαλα, 58, 63

Προφυλάξεις κατά τη χρήση, 184  
Προφυλάξεις κατά τη χρήση: συστάσεις, 184

## P

Ραντάρ οπισθοπορείας, 306  
Ρεζερβουάρ αντιδραστηρίου, 192  
PEZEPBOYAP KAYΣIMOY, 189  
Ρελαντί, 236  
Ροντάρισμα, 197  
Ρυθμίσεις, 162  
Ρυθμίσεις εξατομίκευσης αυτοκινήτου, 162  
Ρυθμίσεις μενού διαμόρφωσης, 162  
Ρύθμιση δέσμης προβολέων, 180  
Ρύθμιση εμπρός καθισμάτων, 59  
Ρύθμιση θερμοκρασίας, 329  
Ρύθμιση προβολέων, 180  
Ρύθμιση της θέσης οδήγησης, 63, 68  
Ρυθμιστής ταχύτητας, 288  
Ρυμούλκηση: ρυμούλκηση: λειτουργία υποβοήθησης οδήγησης, 233

## Σ

Σβήσιμο του κινητήρα, 198  
Σκασμένο ελαστικό, 386, 390  
Σκασμένο ελαστικό: εργαλείο, 387  
Σκασμένο ελαστικό: εφεδρικός τροχός, 389  
Στάθμες:, 366, 370  
Στάθμη λαδιού κινητήρα:, 367, 369  
Στερέωση αξεσουάρ, 413

# ΑΛΦΑΒΗΤΙΚΟ ΕΥΡΕΤΗΡΙΟ

Στοιχεία αναγνώρισης κινητήρα, 425  
Στοιχεία ανοίγματος, 44, 46, 48, 57  
Συγκράτηση επιπρόσθετα προς τις ζώνες ασφαλείας, 76, 82  
Συγκράτηση παιδιών, 94  
Συμβουλές για την οδήγηση, 221  
Συμβουλές ελέγχου εκπομπής καυσαερίων, 220  
Συμπληρωματική θέρμανση και κλιματισμός, 331  
Συντήρηση: αμάξωμα, 375  
Συντήρηση: ελαστικά, 379  
Συντήρηση: εσωτερικά διακοσμητικά, 377, 377  
Συντήρηση: μηχανική, 373  
Συντήρηση: συμβουλές συντήρησης και ελέγχου εκπομπών καυσαερίων, 220  
Συντήρηση βαφής, 375  
ΣΥΝΤΗΡΗΣΗ ΕΣΩΤΕΡΙΚΩΝ ΔΙΑΚΟΣΜΗΤΙΚΩΝ, 377  
Συσκευές πλευρικής προστασίας, 82  
Σύστημα αντιμπλοκαρίσματος των τροχών: ABS, 231  
Σύστημα βοήθειας για την εκκίνηση σε έδαφος με κλίση, 235  
Σύστημα διεύθυνσης μεταβλητής υποβοήθησης, 172  
Σύστημα ελέγχου ευστάθειας: ESC, 232  
Σύστημα θέρμανσης, 320, 325, 329  
Σύστημα θέρμανσης και κλιματισμού, 320, 325, 329, 331  
Σύστημα παρακολούθησης της πίεσης των ελαστικών, 225  
Σύστημα συγκράτησης παιδιού, 85, 94  
Συστήματα συγκράτησης παιδιών, 85, 94  
Σφάλματα λειτουργίας, 203, 239, 239, 247  
Σχάρα μπάρας οροφής, 365

## Τ

ΤΑΜΠΛΟ, 349  
Τάπα ρεζερβουάρ καυσίμου, 190  
Τάσια τροχού, 393  
Ταχύτητα όπισθεν: αλλαγή, 211  
Τηλεχειριστήριο κλειδώματος, 38  
Τιμόνι: μεταβαλλόμενη υποβοήθηση τιμονιού, 172  
Τιμόνι: ρύθμιση, 172  
Τιμόνι: ρύθμιση θέσης οδήγησης, 172  
τοποθέτηση του παιδικού καθίσματος, 88, 91

## Υ

Υαλοκαθαριστήρες, 183, 184, 186  
Υαλοκαθαριστήρες/πλυστική συσκευή, 162  
Υπερκλείδωμα των θυρών, 33, 41  
Υποβοήθηση: υποβοήθηση για οδήγηση με ρυμουλκούμενο, 233  
Υποβοήθηση οδηγού, 239, 247, 253, 259, 263, 279, 292  
Υποβοήθηση πέδησης έκτακτης ανάγκης, 233  
Υποβοήθηση τιμονιού, 172, 172  
Υποβραχιόνιο, 59  
Υπολογιστής ταξιδιού, 148, 162

## Φ

Φίλτρο: λάδι, 369  
Φίλτρο σωματιδίων, 214  
Φλας, 182, 182  
Φουσκωτό μαξιλάρι αερόσακου, 76  
Φώτα: αντικατάσταση λαμπτήρων, 400

# ΑΛΦΑΒΗΤΙΚΟ ΕΥΡΕΤΗΡΙΟ

Φώτα διασταύρωσης: λειτουργία, 175  
Φώτα διασταύρωσης (μεσαία σκάλα), 175  
Φώτα ημέρας, 38, 162, 175  
Φώτα ημέρας: λειτουργία, 175  
Φώτα ομίχλης, 179  
Φώτα πορείας: λειτουργία, 176  
Φώτα πορείας (μεγάλη σκάλα), 176  
Φώτα στροφής, 180  
Φώτα στροφής: λειτουργία, 180  
Φωτεινά σήματα, 175  
Φωτισμός: εξωτερικός συνοδευτικός φωτισμός, 162  
Φωτισμός: εσωτερικός, 343

Ωρα, 166, 166

## X

Χαρακτηριστικά κινητήρα, 425, 426  
Χειμερινή οδήγηση, 214, 379  
Χειριστήριο ταχυτήτων, 207  
Χειροκίνητος κλιματισμός, 324  
Χειρόφρενο, 213, 213  
χρήση Intelligent Key, 20  
Χωρητικότητα δοχείου αντιδραστηρίου, 192  
Χωρητικότητα ρεζερβουάρ καυσίμου, 190  
Χωρητικότητες λαδιού κινητήρα, 369  
Χώρος αποσκευών, 359, 361  
Χώρος μικροαντικειμένων, 349

## Ω

ΩΡΑ, 165





7 7 9 9 0 0 1 8 2 9



Printing: 03/2026

Publication No: OM26EL-X82BE0EUR

Printed in France

NU 1440-11 – Edition grecque – 77 99 001 829



82B-EL.11