

Καλώς ήρθατε στο καινούργιο σας αυτοκίνητο

Αυτό το βιβλίο χρήσης και συντήρησης συγκεντρώνει όλες τις πληροφορίες που θα σας επιτρέψουν:

- να γνωρίσετε καλύτερα το αυτοκίνητό σας και έτσι να αξιοποιήσετε πλήρως και κατά τον καλύτερο δυνατό τρόπο όλες τις λειτουργίες και όλες τις τεχνολογικές τελειοποιήσεις που διαθέτει.
- να διατηρείτε την καλύτερη δυνατή λειτουργία με τη βοήθεια της απλής, αλλά σχολαστικής τήρησης των συμβουλών συντήρησης.
- να αντιμετωπίζετε, χωρίς υπερβολικό χάσιμο χρόνου, μικροβλάβες που δεν απαιτούν την επέμβαση ειδικού.

Οι λίγες στιγμές που θα αφιερώσετε στη μελέτη αυτού του βιβλίου θα ανταμειφθούν με τις πληροφορίες που θα συγκεντρώσετε, τις λειτουργίες και τις τεχνολογικές καινοτομίες που θα ανακαλύψετε. Και εάν μερικά σημεία παρέμειναν σκοτεινά, οι τεχνικοί του Επίσημου Δικτύου θα χαρούν να σας δώσουν οποιαδήποτε συμπληρωματική πληροφορία.

Για να βοηθηθείτε, παρέχονται τα παρακάτω σύμβολα:



και



Αυτά εμφανίζονται στο αυτοκίνητο και υποδεικνύουν ότι πρέπει να ανατρέξετε στο βιβλίο χρήσης για να βρείτε αναλυτικές πληροφορίες ή/και περιορισμούς σε εργασίες σχετικά με τον εξοπλισμό του αυτοκινήτου σας.

- ➔ οπουδήποτε στο εγχειρίδιο επισημαίνεται μεταφορά σε μια σελίδα.



οπουδήποτε στο εγχειρίδιο επισημαίνεται επικίνδυνη ζώνη, κίνδυνο ή σύσταση.

Η περιγραφή των μοντέλων, τα οποία περιέχονται σε αυτό το Βιβλίο Χρήσης, βασίζεται στα τεχνικά χαρακτηριστικά που είναι γνωστά τη στιγμή που αυτό γράφεται. **Το βιβλίο χρήσης συγκεντρώνει το σύνολο του δυνατού εξοπλισμού** (βασικού ή προαιρετικού) **που διατίθεται για τα μοντέλα αυτά. Η ύπαρξη αυτού του εξοπλισμού στο όχημα εξαρτάται από την έκδοση, τα επιλεγμένα εξτρά και από τη χώρα πώλησης. Ομοίως, στο βιβλίο αυτό ενδέχεται να περιγράφονται ορισμένοι εξοπλισμοί οι οποίοι θα εμφανιστούν κατά τη διάρκεια του έτους. Τα σχεδιαγράμματα στο εγχειρίδιο χρήσης παρέχονται ως παραδείγματα.**

Καλό δρόμο στο τιμόνι του νέου σας αυτοκινήτου.

Μετάφραση από τα Γαλλικά Απαγορεύεται η ολική ή μερική ανατύπωση ή μετάφραση του βιβλίου χωρίς τη γραπτή άδεια του κατασκευαστή του αυτοκινήτου.

ΕΞΩΤΕΡΙΚΟ

Παράθυρα ➔ 3.15

Υαλοκαθαριστήρες παρμπρίζ ➔ 1.109 και
➔ 5.38

Ξεθάμπωμα ➔ 3.4 και ➔ 3.7

Καθρεφτες ➔ 1.84

Φώτα: λειτουργία ➔ 1.112

Φώτα: αντικατάσταση ➔ 5.19



Γέμισμα με καύσιμο ➔ 1.119

Συντήρηση του αμαξω-
ματος ➔ 4.14

Κλειδί/Τηλεχειριστήριο ➔ 1.2

Πομπός / δέκτης ➔ 1.8

Κλειδωμα/ ξεκλειδωμα των ανοι-
γομενων μερων ➔ 1.10

Τα ελαστικά ➔ 5.16

ΚΑΜΠΙΝΑ ΕΠΙΒΑΤΩΝ

Ρύθμιση της θέσης οδήγησης ➔ 1.23

Αποθηκευτικοί χώροι στην καμπίνα ➔ 3.21

Πίσω καθισμα ➔ 3.27

Πίσω προσκέφαλα ➔ 1.19

Στην(Στις) εμπρός θέση(-εις) ➔ 1.20
Εμπρος προσκεφαλα ➔ 1.19

Για την ασφαλεια των παιδιων ➔ 1.42

Μεταφορα αντικειμενων ➔ 3.32

ΘΕΣΗ ΟΔΗΓΟΥ

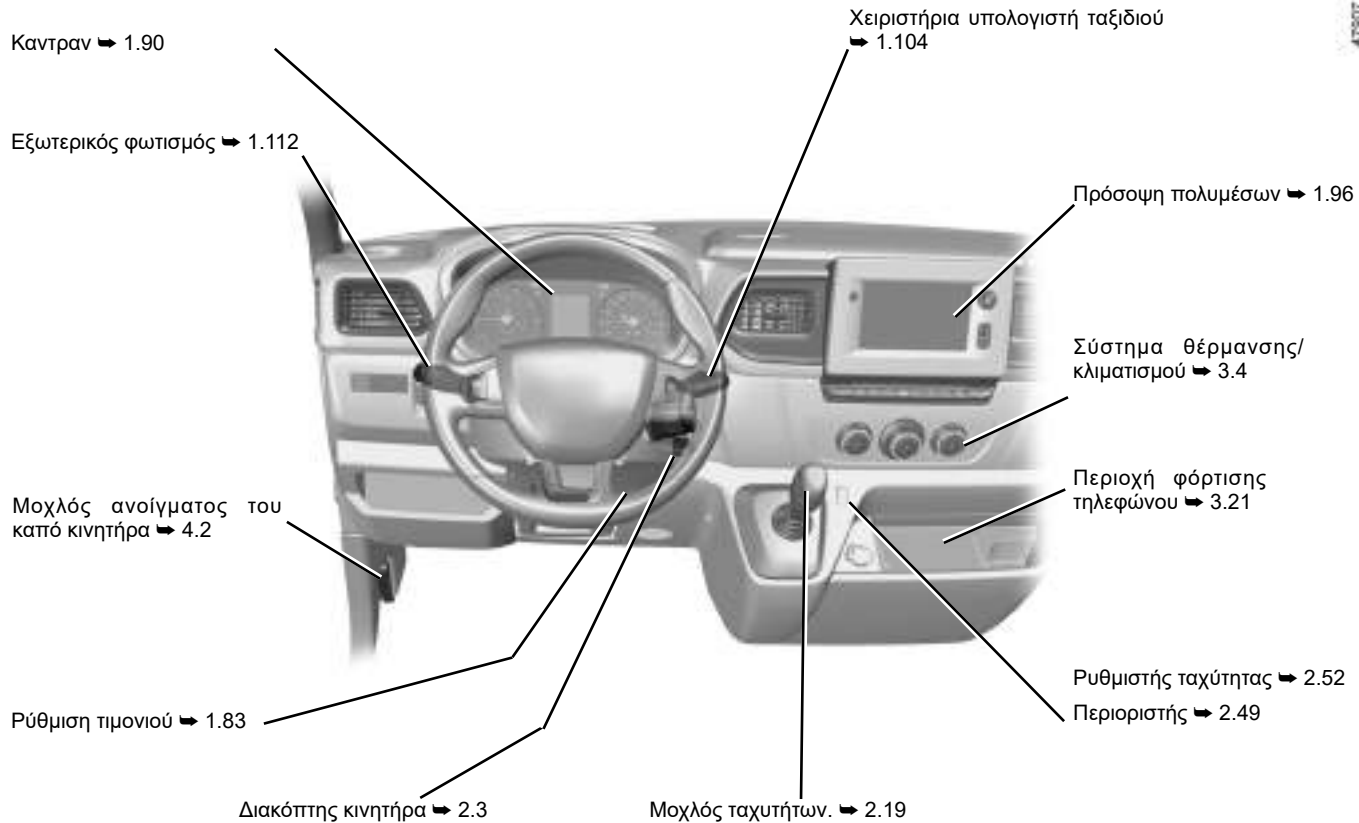

0.4

ΒΟΗΘΕΙΑ ΣΤΗΝ ΟΔΗΓΗΣΗ

ABS (σύστημα αντιμπλοκαρίσματος των τροχών)

ESC (σύστημα ελέγχου ευστάθειας)

Υποβοήθηση πέδησης

Ενεργό σύστημα επείγοντος φρεναρίσματος

Σύστημα βοήθειας για την εκκίνηση σε έδαφος με κλίση

➔ 2.24

Προειδοποίηση εξόδου από τη λωρίδα ➔ 2.39

Ειδοποίηση τυφλής γωνίας ➔ 2.43

Stop and Start ➔ 2.4

Περιοριστής ➔ 2.49

Ρυθμιστής ταχύτητας ➔ 2.52

Βοήθεια στο παρκαρίσμα ➔ 2.57

Καμερα οπισθεν ➔ 2.63

Ειδοποίηση απώλειας πίεσης των ελαστικών ➔ 2.36

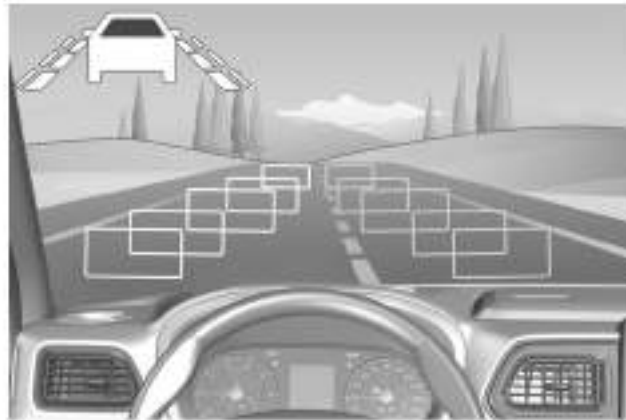

47720

ΑΣΦΑΛΕΙΑ ΕΠΙ ΤΟΥ ΟΧΗΜΑΤΟΣ

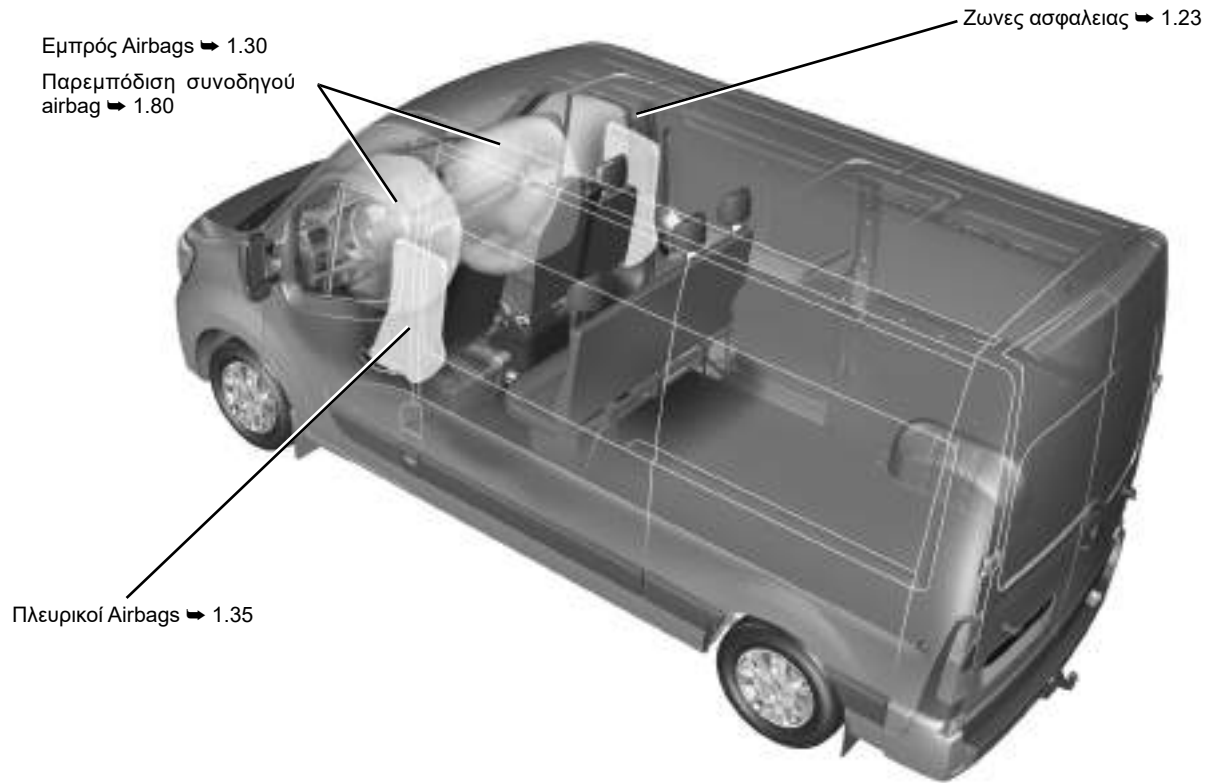

0.6

ΑΝΑΓΝΩΡΙΣΗ ΑΥΤΟΚΙΝΗΤΟΥ - ΕΤΙΚΕΤΕΣ

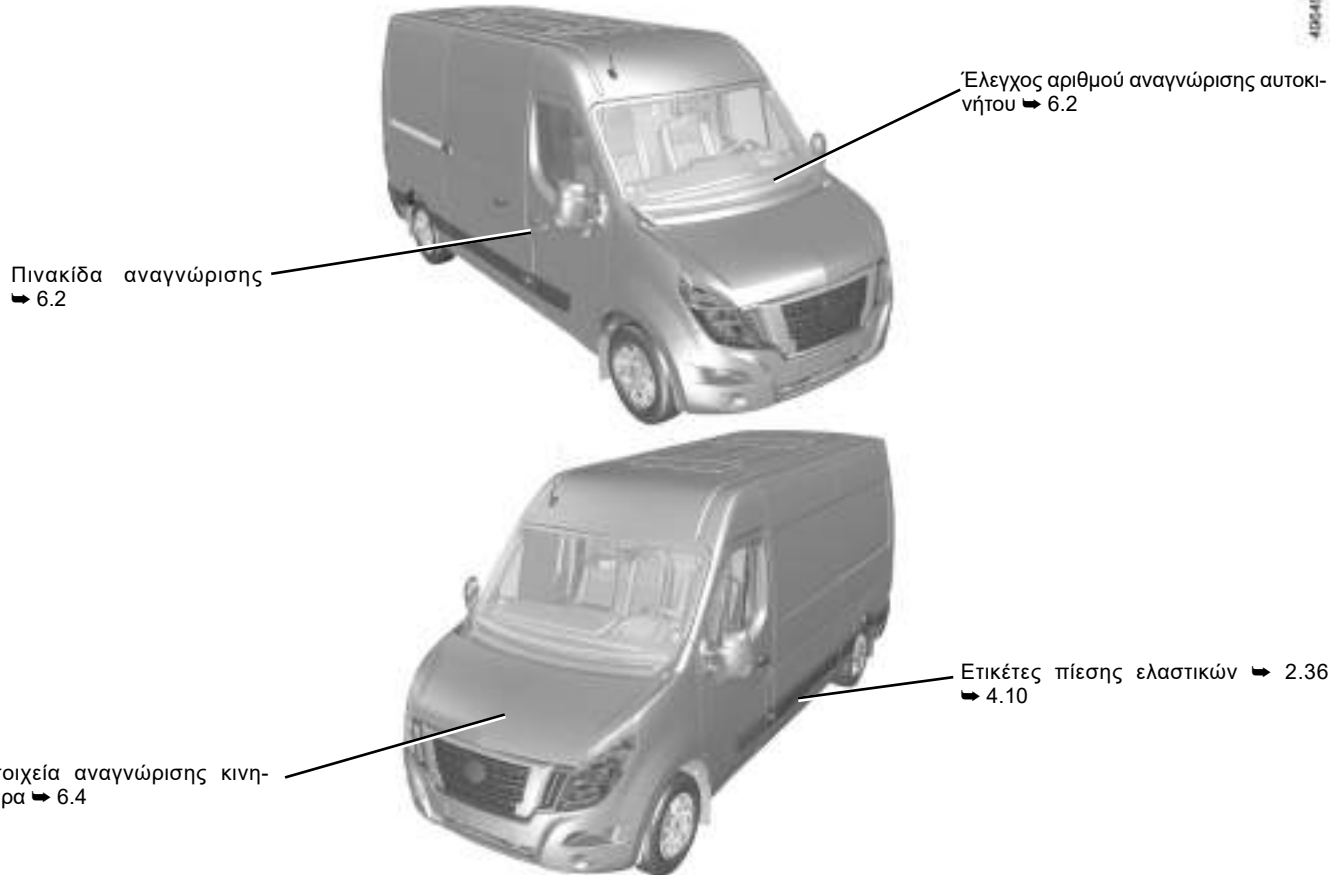

Ο ΧΩΡΟΣ ΤΟΥ ΚΙΝΗΤΗΡΑ (συνήθης συντήρηση)

485001

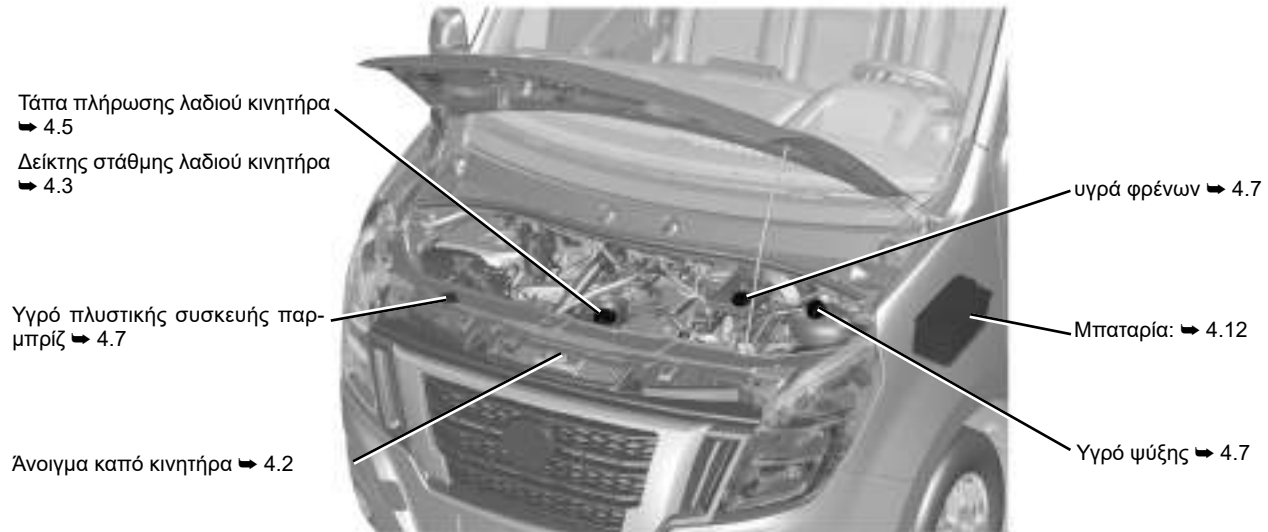

0.8

ΒΛΑΒΗ

Αντικατάσταση μάκτρο(-ων)
υαλοκαθαριστήρα(-ων) ➔ 5.38

Αντικατάσταση
λαμπτήρων προβολέων
➔ 5.19

Μπροστινό σημείο ρυ-
μούλκησης ➔ 5.39

Αντικατάσταση πίσω
λαμπτήρων ➔ 5.22

Πίσω σημείο ρυμούλκησης
➔ 5.39

Σκασμένο ελαστικό:

Εργαλεία ➔ 5.4

Εφεδρικός τροχος ➔ 5.2

Αντικατάσταση των τροχών
➔ 5.14



Ασφαλείες ➔ 5.26



0.10

Π Ε Ρ Ι Ε Χ Ο Μ Ε Ν Α

Κεφάλαια

Γνωρίστε το αυτοκίνητό σας

1

Η οδήγηση

2

Η άνεσή σας

3

Συντήρηση

4

Πρακτικές συμβουλές

5

Τεχνικά χαρακτηριστικά

6

Αλφαβητικό ευρετήριο

7

0.12

Κεφάλαιο 1: Γνωρίστε το αυτοκίνητό σας

| | |
|---|-------|
| Κλειδί, τηλεχειριστήριο | 1.2 |
| Υπερκλειδωμα | 1.7 |
| Πομποδέκτης πρόσβασης ελεύθερα χέρια | 1.8 |
| Κλειδωμα και ξεκλειδωμα των θυρών | 1.10 |
| Πόρτες | 1.13 |
| Προσκέφαλα | 1.19 |
| Εμπρός καθίσματα | 1.20 |
| Ζωνες ασφαλείας | 1.23 |
| Συστήματα που συμπληρώνουν την εμπρός ζώνη | 1.30 |
| Συστήματα πλευρικής προστασίας | 1.35 |
| Ασφάλεια παιδιών: γενικές πληροφορίες | 1.37 |
| επιλογή της στερέωσης του παιδικού καθίσματος | 1.40 |
| τοποθέτηση του παιδικού καθίσματος, γενικά | 1.42 |
| Παιδικά καθίσματα: προσαρμογή με ζώνη ασφαλείας ή με σύστημα ISOFIX | 1.44 |
| απενεργοποίηση, ενεργοποίηση αερόσακου συνοδηγού | 1.80 |
| Τιμονι, υποβοήθηση τιμονιου | 1.83 |
| Καθρεφτες | 1.84 |
| Θεση οδηγησης, τιμονι αριστερα | 1.86 |
| Θεση οδηγησης, τιμονι δεξια | 1.88 |
| Προειδοποιητικά φώτα | 1.90 |
| Υπολογιστής ταξιδιού | 1.96 |
| Ωρα | 1.107 |
| Εξωτερική θερμοκρασία, | 1.107 |
| Υαλοκαθαριστήρες, πλυστική συσκευή | 1.109 |
| Εξωτερικός φωτισμός και σηματοδότηση | 1.112 |
| Ρύθμιση προβολέων | 1.117 |
| Κόρνα και φωτεινές προειδοποιήσεις | 1.118 |
| Ρεζερβουαρ καυσιμου | 1.119 |
| Ρεζερβουάρ αντιδραστηριου | 1.122 |

ΚΛΕΙΔΙ, ΤΗΛΕΧΕΙΡΙΣΤΗΡΙΟ ΜΕ ΡΑΔΙΟΣΥΧΝΟΤΗΤΑ: Γενικές πληροφορίες (1/3)

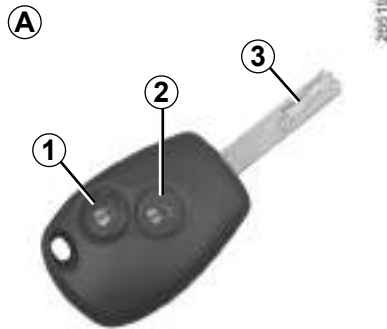

Τηλεχειριστήριο με ραδιοσυχνότητα A

- 1 Κλείδωμα όλων των ανοιγόμενων μερών.
- 2 Ξεκλείδωμα όλων των ανοιγόμενων μερών.
- 3 Κλειδί διακόπτη κινητήρα, θυρών και τάπας πλήρωσης καυσίμου.

Το κλειδί δεν πρέπει να χρησιμοποιείται για άλλες λειτουργίες εκτός από τις λειτουργίες που περιγράφονται στο βιβλίο (άνοιγμα μπουκαλιού...).

1.2

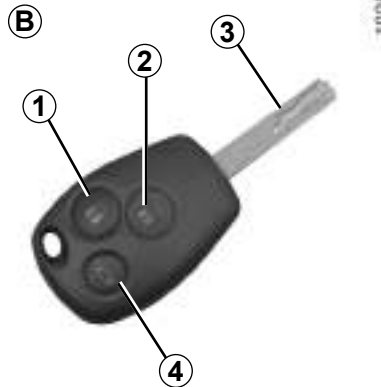

Τηλεχειριστήριο με ραδιοσυχνότητα B

- 1 Κλείδωμα όλων των ανοιγόμενων μερών.
- 2 Ξεκλείδωστε τις μπροστινές πόρτες ή όλα τα ανοιγόμενα μέρη, ανάλογα με το μοντέλο του αυτοκινήτου. ➔ 1.5.
- 3 Κλειδί διακόπτη κινητήρα, θυρών και τάπας πλήρωσης καυσίμου.
- 4 Κλείδωμα/ξεκλείδωμα του πορτ-μπγαγκάζ και, ανάλογα με το αυτοκίνητο, των συρόμενων πλευρικών θυρών.

Συμβουλή

Μην πλησιάζετε το τηλεχειριστήριο σε πηγή θερμότητας, ψύξης ή υγρασίας.



Ευθύνη του οδηγού σε περίπτωση στάσης ή στάθμευσης του αυτοκινήτου

Μην εγκαταλείπετε ποτέ το αυτοκίνητό σας αφήνοντας μέσα ένα παιδί, έναν μη αυτόνομο ενήλικα ή ένα ζώο, ούτε για μικρό χρονικό διάστημα.

Πράγματι, το παιδί ή το ζώο μπορεί να κινδυνεύσει ή να θέσει σε κίνδυνο άλλα άτομα, για παράδειγμα ξεκινώντας τον κινητήρα, ενεργοποιώντας εξοπλισμούς, όπως τα παράθυρα, ή ακόμη και κλειδώνοντας τις πόρτες...

Επιπλέον, όταν κάνει ζέστη και/ή έχει ηλιοφάνεια, πρέπει να γνωρίζετε ότι η εσωτερική θερμοκρασία της καμπίνας αυξάνεται πολύ γρήγορα.

ΚΙΝΔΥΝΟΣ ΘΑΝΑΤΟΥ Ή ΣΟΒΑΡΩΝ ΤΡΑΥΜΑΤΙΣΜΩΝ.

ΚΛΕΙΔΙ, ΤΗΛΕΧΕΙΡΙΣΤΗΡΙΟ ΜΕ ΡΑΔΙΟΣΥΧΝΟΤΗΤΑ: Γενικές πληροφορίες (2/3)

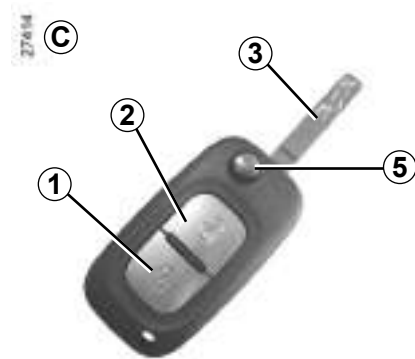

Τηλεχειριστήριο με ραδιοσυχνότητα C

- 1 Κλείδωμα όλων των ανοιγόμενων μερών.
- 2 Ξεκλείδωμα όλων των ανοιγόμενων μερών.
- 3 Κλειδί διακόπτη κινητήρα, θυρών και τάπας πλήρωσης καυσίμου.
- 5 Ασφάλιση/απασφάλιση του κλειδιού του τηλεχειριστηρίου C.
Για να ελευθερώσετε το κλειδί από την υποδοχή του, πιέστε το πλήκτρο 5 και το κλειδί θα βγει μόνο του.
Για να το ξαναβάλετε στην υποδοχή του, πιέστε το πλήκτρο 5 και συνοδέψτε το μέχρι την υποδοχή του.

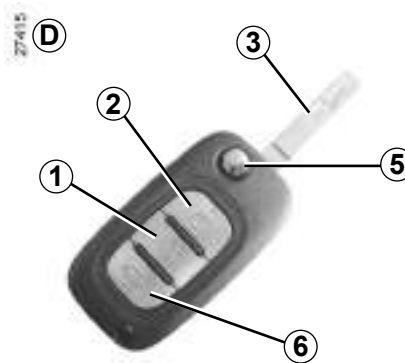

Τηλεχειριστήριο με ραδιοσυχνότητα D

- 1 Κλείδωμα όλων των ανοιγόμενων μερών.
- 2 Ξεκλείδωστε τις μπροστινές πόρτες ή όλα τα ανοιγόμενα μέρη, ανάλογα με το μοντέλο του αυτοκινήτου. ➔ 1.5.
- 3 Κλειδί διακόπτη κινητήρα, θυρών και τάπας πλήρωσης καυσίμου.
- 5 Για να ελευθερώσετε το κλειδί από την υποδοχή του, πιέστε το πλήκτρο 5 και το κλειδί θα βγει μόνο του. Για να το ξαναβάλετε στην υποδοχή του, πιέστε το πλήκτρο 5 και συνοδέψτε το μέχρι την υποδοχή του.
- 6 Κλείδωμα/ξεκλείδωμα του πορτ-μπαγκάζ και, ανάλογα με το αυτοκίνητο, των συρόμενων θυρών.

Εμβέλεια του τηλεχειριστηρίου με ραδιοσυχνότητα

Ποικίλλει ανάλογα με το περιβάλλον: προσοχή λοιπόν στους χειρισμούς του τηλεχειριστηρίου με τους οποίους μπορεί να κλειδώσουν ή να ξεκλειδώσουν οι πόρτες ενώ δεν θα έπρεπε, εξαιτίας ανεπιθύμητων πατημάτων των πλήκτρων.

Σημείωση: σε ορισμένα αυτοκίνητα, εάν δεν ανοιχτεί κάποια πόρτα εντός δύο λεπτών περίπου μετά από το ξεκλείδωμα με το τηλεχειριστήριο, οι πόρτες ξανακλειδώνουν αυτόματα.

Παρεμβολές

Ανάλογα με το άμεσο περιβάλλον (εξωτερικές εγκαταστάσεις ή χρήση συσκευών που λειτουργούν στην ίδια συχνότητα με το τηλεχειριστήριο), η λειτουργία του τηλεχειριστηρίου μπορεί να διαταραχτεί.

ΚΛΕΙΔΙ, ΤΗΛΕΧΕΙΡΙΣΤΗΡΙΟ ΜΕ ΡΑΔΙΟΣΥΧΝΟΤΗΤΑ: Γενικές πληροφορίες (3/3)

31596



Πομποδέκτης πρόσβασης ελεύθερα χέρια E

Επιτρέπει το κλείδωμα/ξεκλείδωμα των θυρών του αυτοκινήτου, χωρίς τηλεχειριστήριο. ➔ 1.8.

Σε περίπτωση αντικατάστασης ή εάν χρειάζεστε άλλο ένα τηλεχειριστήριο ή πομποδέκτη

Απευθυνθείτε αποκλειστικά σε ένα Επίσημο Συνεργείο της μάρκας.

- Εάν απαιτείται αντικατάσταση κάποιου τηλεχειριστηρίου, θα πρέπει να παραδώσετε το αυτοκίνητο μαζί με όλα τα κλειδιά του σε εξουσιοδοτημένο αντιπρόσωπο για επανασυγχρονισμό του συστήματος.
- Ανάλογα με το αυτοκίνητο, μπορείτε να χρησιμοποιήσετε μέχρι τέσσερα τηλεχειριστήρια ή δύο πομποδέκτες.

Βλάβη του τηλεχειριστηρίου

Φροντίστε να έχετε πάντοτε τη μπαταρία σε καλή κατάσταση, να είναι το σωστό μοντέλο και να έχει τοποθετηθεί σωστά. Η διάρκεια ζωής της μπαταρίας είναι περίπου δύο χρόνια.

Πώς θα αντικαταστήσετε την μπαταρία ➔ 5.34.



Ευθύνη του οδηγού σε περίπτωση στάσης ή στάθμευσης του αυτοκινήτου

Μην εγκαταλείπετε ποτέ το αυτοκίνητό σας αφήνοντας μέσα ένα παιδί, έναν μη αυτόνομο ενήλικα ή ένα ζώο, ούτε για μικρό χρονικό διάστημα.

Πράγματι, το παιδί ή το ζώο μπορεί να κινδυνεύσει ή να θέσει σε κίνδυνο άλλα άτομα, για παράδειγμα ξεκινώντας τον κινητήρα, ενεργοποιώντας εξοπλισμούς, όπως τα παράθυρα, ή ακόμη και κλειδώνοντας τις πόρτες...

Επιπλέον, όταν κάνει ζέστη και/ή έχει ηλιοφάνεια, πρέπει να γνωρίζετε ότι η εσωτερική θερμοκρασία της καμπίνας αυξάνεται πολύ γρήγορα.

ΚΙΝΔΥΝΟΣ ΘΑΝΑΤΟΥ Ή ΣΟΒΑΡΩΝ ΤΡΑΥΜΑΤΙΣΜΩΝ.

ΚΛΕΙΔΙ, ΤΗΛΕΧΕΙΡΙΣΤΗΡΙΟ ΜΕ ΡΑΔΙΟΣΥΧΝΟΤΗΤΑ: χρήση (1/2)

Ⓐ

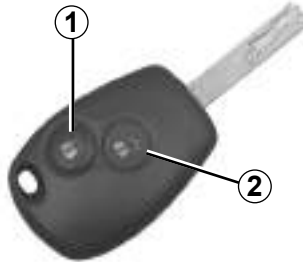

Τα τηλεχειριστήρια **A** και **B** χρησιμοποιούνται για κλείδωμα και ξεκλείδωμα των θυρών.

Τροφοδοτείται από μπαταρία η οποία μπορεί να αντικατασταθεί ➔ 5.34.

Κλείδωμα των θυρών

Πιέστε το πλήκτρο κλειδώματος **1**. Τα πλευρικά φλας και τα φώτα αλάρμ επιβεβαιώνουν το **κλείδωμα αναβοσβήνοντας δύο φορές**.

Ⓑ

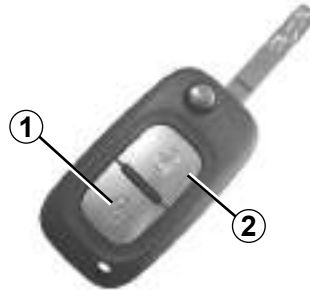

Σημείωση: Ανάλογα με το μοντέλο του αυτοκινήτου, εάν κάποια πόρτα ή η πόρτα του πορτ-μπαγκάζ είναι ανοικτή ή δεν έχει κλείσει καλά, θα κλειδώνουν και θα ξεκλειδώνουν συνεχώς και γρήγορα χωρίς να αναβοσβήνουν τα φώτα αλάρμ και τα πλευρικά φλας.

Ξεκλείδωμα των θυρών

Ένα πάτημα του πλήκτρου **2** επιτρέπει το ξεκλείδωμα των ανοιγόμενων μερών. Το **ξεκλείδωμα** επιβεβαιώνεται, όταν τα φώτα αλάρμ και τα πλευρικά φλας **αναβοσβήνουν μία φορά**.

Για να κλειδώσετε/ξεκλειδώσετε τις πόρτες από μέσα ➔ 1.10.



Ευθύνη του οδηγού σε περίπτωση στάσης ή στάθμευσης του αυτοκινήτου

Μην εγκαταλείπετε ποτέ το αυτοκίνητό σας αφήνοντας μέσα ένα παιδί, έναν μη αυτόνομο ενήλικα ή ένα ζώο, ούτε για μικρό χρονικό διάστημα.

Πράγματι, αυτά τα άτομα ή ζώα μπορεί να κινδυνεύσουν ή να θέσουν σε κίνδυνο άλλα άτομα, για παράδειγμα ξεκινώντας τον κινητήρα, ενεργοποιώντας εξοπλισμούς, όπως τα παράθυρα, ή ακόμη και κλειδώνοντας τις πόρτες.

Επιπλέον, όταν κάνει ζέστη και/ή έχει ηλιοφάνεια, πρέπει να γνωρίζετε ότι η εσωτερική θερμοκρασία της καμπίνας αυξάνεται πολύ γρήγορα.

ΚΙΝΔΥΝΟΣ ΘΑΝΑΤΟΥ Ή ΣΟΒΑΡΩΝ ΤΡΑΥΜΑΤΙΣΜΩΝ.

ΚΛΕΙΔΙ, ΤΗΛΕΧΕΙΡΙΣΤΗΡΙΟ ΜΕ ΡΑΔΙΟΣΥΧΝΟΤΗΤΑ: χρήση (2/2)

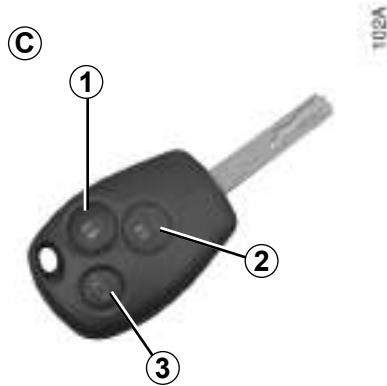

Τα τηλεχειριστήρια **C** και **D** χρησιμοποιούνται για το κλείδωμα και ξεκλείδωμα των θυρών και του πορτ-μπαγκάζ. Τροφοδοτείται από μπαταρία η οποία μπορεί να αντικατασταθεί ➔ 5.34.

Κλείδωμα των θυρών

Ένα πάτημα του πλήκτρου **1** επιτρέπει το κλείδωμα των ανοιγόμενων μερών.

Με ένα σύντομο πάτημα του κουμπιού **3** μπορείτε να κλειδώσετε/ξεκλειδώσετε το πορτ-μπαγκάζ και, ανάλογα με το αυτοκίνητο, τις συρόμενες πλευρικές πόρτες.

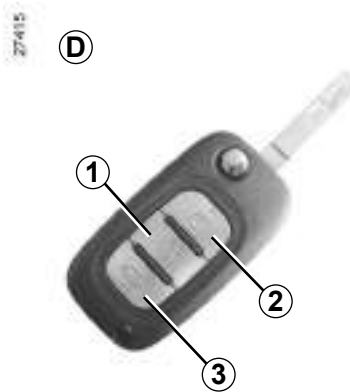

Τα πλευρικά φλας και τα φώτα αλάρμ επιβιβαιώνουν το **κλείδωμα αναβοσβήνοντας δύο φορές**.

Σημείωση: Ανάλογα με το μοντέλο του αυτοκινήτου, εάν κάποια πόρτα ή η πόρτα του πορτ-μπαγκάζ είναι ανοικτή ή δεν έχει κλεισει καλά, θα κλειδώνουν και θα ξεκλειδώνουν συνεχώς και γρήγορα χωρίς να αναβοσβήνουν τα φώτα αλάρμ και τα πλευρικά φλας.

Ξεκλείδωμα των θυρών

Ένα στιγμιαίο πάτημα του πλήκτρου **2** επιτρέπει το ξεκλείδωμα των εμπρός θυρών ή, ανάλογα με το αυτοκίνητο, όλων των θυρών.

Ανάλογα με το αυτοκίνητο, δύο διαδοχικά στιγμιαία πατήματα του πλήκτρου **2** επιτρέπουν το ξεκλείδωμα όλων των θυρών.

Πατήστε σύντομα το κουμπί **3** για να κλειδώσετε/ξεκλειδώσετε την πόρτα πορτ-μπαγκάζ και, ανάλογα με το αυτοκίνητο, τις συρόμενες πλαϊνές πόρτες. Το **ξεκλείδωμα** επιβιβαιώνεται, όταν τα φώτα αλάρμ και τα πλευρικά φλας **αναβοσβήνουν μία φορά**.

Το κλειδί δεν πρέπει να χρησιμοποιείται για άλλες λειτουργίες εκτός από τις λειτουργίες που περιγράφονται στο βιβλίο (άνοιγμα μπουκαλιού...).

ΥΠΕΡΚΛΕΙΔΩΜΑ

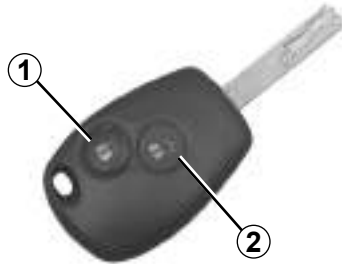

Όταν το αυτοκίνητο είναι εξοπλισμένο με αυτό το σύστημα, αυτό επιτρέπει το κλείδωμα των ανοιγόμενων μερών και την παρεμπόδιση του ανοίγματος των θυρών από τις εσωτερικές λαβές (περίπτωση μιας παραβίασης τζαμιού η οποία ακολουθείται από προσπάθεια ανοίγματος των θυρών από το εσωτερικό).



Μην χρησιμοποιείτε ποτέ το υπερκλείδωμα των θυρών εάν κάποιος παραμένει στο εσωτερικό του αυτοκινήτου.

26610

27614

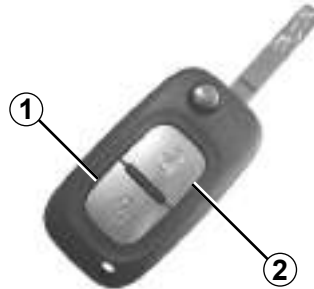

Για να ενεργοποιήσετε το υπερκλείδωμα

Πιέστε δύο διαδοχικές φορές το πλήκτρο 1. Το κλείδωμα επισημαίνεται με **πέντε αναβοσβήσματα** των φώτων αλάρμ και των πλαϊνών φλας.

Για να απενεργοποιήσετε το υπερκλείδωμα

Ξεκλειδώστε το αυτοκίνητο με το πλήκτρο 2. Το ξεκλείδωμα υποδεικνύεται με **ένα αναβόσβημα** των φώτων αλάρμ και των φλας.

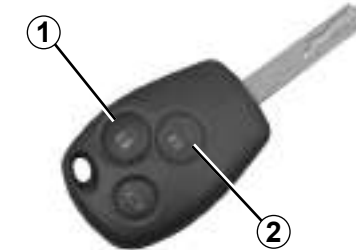

27415

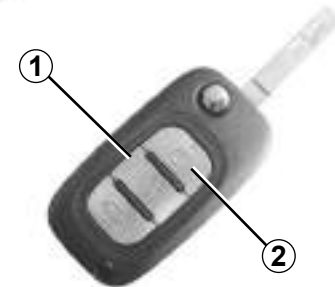

102A

ΠΟΜΠΟΔΕΚΤΗΣ ΠΡΟΣΒΑΣΗΣ HANDS-FREE: χρήση (1/2)

31596



Για τα αυτοκίνητα που είναι εξοπλισμένα με τον πομποδέκτη **1**, αυτός επιτρέπει, εκτός από τις λειτουργίες τηλεχειριστήριου, το κλειδωμα/ξεκλειδωμα χωρίς ενέργεια στο τηλεχειριστήριο, όταν βρίσκεται μέσα σε μία από τις περιοχές ανίχνευσης **2**.

Σημείωση: ο πομποδέκτης πρόσβασης ελεύθερα χέρια λειτουργεί μόνο στις εμπρός πόρτες και την πόρτα του πορτ-μπαγκάζ.

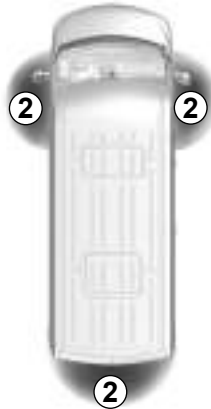

48632

Τροφοδοτείται από μια μπαταρία η οποία μπορεί να αντικατασταθεί. ➔ 5.36.



Ευθύνη του οδηγού σε περίπτωση στάσης ή στάθμευσης του αυτοκινήτου

Μην εγκαταλείπετε ποτέ το αυτοκίνητό σας αφήνοντας μέσα ένα παιδί, έναν μη αυτόνομο ενήλικα ή ένα ζώο, ούτε για μικρό χρονικό διάστημα.

Πράγματι, το παιδί ή το ζώο μπορεί να κινδυνεύσει ή να θέσει σε κίνδυνο άλλα άτομα, για παράδειγμα ξεκινώντας τον κινητήρα, ενεργοποιώντας εξοπλισμούς, όπως τα παράθυρα, ή ακόμη και κλειδώνοντας τις πόρτες...

Επιπλέον, όταν κάνει ζέστη και/ή έχει ηλιοφάνεια, πρέπει να γνωρίζετε ότι η εσωτερική θερμοκρασία της καμπίνας αυξάνεται πολύ γρήγορα.

ΚΙΝΔΥΝΟΣ ΘΑΝΑΤΟΥ Ή ΣΟΒΑΡΩΝ ΤΡΑΥΜΑΤΙΣΜΩΝ.

ΠΟΜΠΟΔΕΚΤΗΣ ΠΡΟΣΒΑΣΗΣ HANDS-FREE: χρήση (2/2)

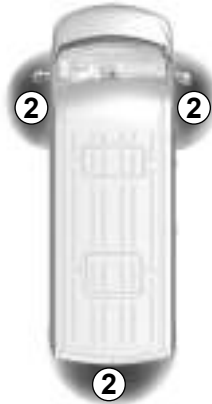

Παρεμβολές

Ανάλογα με το άμεσο περιβάλλον (εξωτερικές εγκαταστάσεις ή χρήση συσκευών που λειτουργούν στην ίδια συχνότητα με το τηλεχειριστήριο), η λειτουργία του τηλεχειριστηρίου μπορεί να διαταραχτεί.



Ξεκλείδωμα του αυτοκινήτου

Με τον πομπό/δέκτη σε μία από τις περιοχές πρόσβασης **2**, πιέστε το πλήκτρο **3** ή **4**: θα ξεκλειδώσουν όλες οι πόρτες.

Τα φώτα αλάρμ επιβεβαιώνουν το **ξεκλείδωμα** των θυρών **αναβοσβήνοντας μία φορά**.

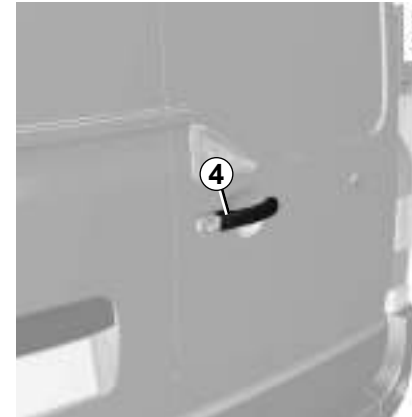

Κλείδωμα του αυτοκινήτου

Με τον πομπό/δέκτη σε μία από τις περιοχές πρόσβασης **2**, πιέστε το πλήκτρο **3** ή **4**: θα κλειδώσουν όλες οι πόρτες.

Τα φώτα αλάρμ επιβεβαιώνουν το **κλείδωμα** των θυρών **ανάβοντας για 4 δευτερόλεπτα**.

Σημείωση: Όταν κάποια πόρτα ή η πόρτα του πορτ-μπαγκάζ είναι ανοικτή ή δεν έχει κλείσει καλά, πραγματοποιείται γρήγορο κλείδωμα/ξεκλείδωμα των θυρών και της πόρτας του πορτ-μπαγκάζ χωρίς να αναβοσβήσουν τα φώτα αλάρμ.

ΚΛΕΙΔΩΜΑ, ΞΕΚΛΕΪΔΩΜΑ ΤΩΝ ΘΥΡΩΝ (1/2)

Εάν το τηλεχειριστήριο δεν λειτουργεί

Σε ορισμένες περιπτώσεις, το τηλεχειριστήριο με ραδιοσυχνότητα ενδέχεται να μη λειτουργεί:

- η μπαταρία του τηλεχειριστηρίου με ραδιοσυχνότητα ή έχει εξασθενήσει ή η μπαταρία του αυτοκινήτου έχει εκφορτιστεί κ.λπ.,
- λόγω της χρήσης ηλεκτρονικών συσκευών κοντά στο τηλεχειριστήριο (π.χ. κινητό τηλέφωνο),
- Το αυτοκίνητο βρίσκεται σε περιοχή με έντονη ηλεκτρομαγνητική ακτινοβολία.

Σε αυτές τις περιπτώσεις μπορείτε:

- να χρησιμοποιήσετε το ενσωματωμένο κλειδί στο τηλεχειριστήριο με ραδιοσυχνότητα για να ξεκλειδώσετε την μπροστινή αριστερή πόρτα,
- να κλειδώσετε χειροκίνητα καθεμία από τις πόρτες,
- να χρησιμοποιήσετε το χειριστήριο κλειδώματος/ξεκλειδώματος θυρών από μέσα (ανατρέξτε στις ακόλουθες σελίδες).



Χειροκίνητη λειτουργία

Χρήση του κλειδιού

Για να κλειδώσετε ή να ξεκλειδώσετε τις πόρτες που διαθέτουν κλειδαριά, βάλτε το κλειδί μέχρι το τέρμα στην κλειδαριά **1**, στη συνέχεια περιστρέψτε το.

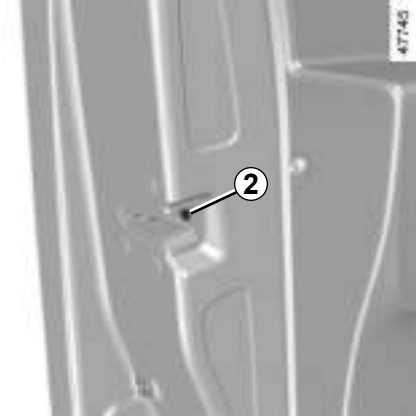

Χειροκίνητο κλείδωμα των θυρών

Με την πόρτα ανοικτή, περιστρέψτε τη βίδα **2** (χρησιμοποιώντας το άκρο του κλειδιού) και κλείστε την πόρτα.

Στο εξής, αυτή η πόρτα είναι κλειδωμένη από έξω.

Το άνοιγμα θα είναι πλέον δυνατό μόνο από το εσωτερικό του αυτοκινήτου ή με το κλειδί για τις εμπρός πόρτες.

ΚΛΕΙΔΩΜΑ, ΞΕΚΛΕΙΔΩΜΑ ΤΩΝ ΘΥΡΩΝ (2/2)



Διακόπτης κλειδώματος/ ξεκλειδώματος από μέσα

Ο διακόπτης **3** κλειδώνει ταυτόχρονα όλες τις θύρες.

Εάν ένα ανοιγόμενο μέρος (πόρτα ή πορτ-μπαγκάζ) είναι ανοιχτό ή δεν έχει κλείσει καλά, πραγματοποιείται γρήγορο κλειδωμα/ξεκλειδωμα των ανοιγόμενων μερών.

Κλειδωμα των ανοιγόμενων μερών χωρίς το τηλεχειριστήριο

Με τον κινητήρα σβηστό, τις πίσω πόρτες κλειστές και μία εμπρός πόρτα ανοιχτή, πιέστε το διακόπτη **3** για περισσότερα από πέντε δευτερόλεπτα.

Βεβαιωθείτε ότι έχετε το κλειδί σας επάνω σας πριν βγείτε από το αυτοκίνητο.

Μόλις κλείσετε την πόρτα, κλειδώνουν όλα τα ανοιγόμενα μέρη.

Το ξεκλειδωμα του αυτοκινήτου από έξω θα είναι δυνατό μόνο με το κλειδί ή με το τηλεχειριστήριο, για την πόρτα του οδηγού.

Ενδεικτικό κατάστασης των ανοιγόμενων μερών

Όταν ο διακόπτης είναι ανοικτός, το ενδεικτικό στον διακόπτη **3** υποδεικνύει την κατάσταση κλειδώματος των στοιχείων ανοιγόμενος:

- όταν τα ανοιγόμενα μέρη είναι κλειδωμένα, το ενδεικτικό είναι αναμμένο,
- όταν τα ανοιγόμενα μέρη είναι ξεκλειδωμένα, το ενδεικτικό είναι σβηστό.

Με κλειστό διακόπτη κινητήρα, όταν κλειδώνετε τις πόρτες, το ενδεικτικό παραμένει αναμμένο, στη συνέχεια σβήνει.

Κλειδωμα των θυρών με το πορτ-μπαγκάζ ανοιχτό

Για να κλειδώσετε το αυτοκίνητο ενώ ένα ανοιγόμενο μέρος είναι ανοιχτό (μεταφορά αντικειμένου με το πορτ-μπαγκάζ ανοιχτό...) ή όταν βρίσκεται σε περιοχή με έντονη ηλεκτρομαγνητική ακτινοβολία ή σε περίπτωση βλάβης του κλειδιού: με τον κινητήρα σβηστό, πιέστε για περισσότερα από πέντε δευτερόλεπτα το διακόπτη **3**.



Ευθύνη του οδηγού

Εάν αποφασίσετε να κυκλοφορείτε με τις πόρτες κλειδωμένες, πρέπει να γνωρίζετε ότι αυτό μπορεί να δυσκολέψει την πρόσβαση των συνεργείων διάσωσης στο εσωτερικό του αυτοκινήτου σε περίπτωση ανάγκης.



Μην εγκαταλείπετε ποτέ το αυτοκίνητό σας με το κλειδί, το τηλεχειριστήριο ή τον πομποδέκτη στο εσωτερικό του αυτοκινήτου.

ΑΥΤΟΜΑΤΟ ΚΛΕΙΔΩΜΑ ΤΩΝ ΑΝΟΙΓΟΜΕΝΩΝ ΜΕΡΩΝ ΕΝ ΚΙΝΗΣΕΙ



Έχετε την επιλογή να αποφασίσετε εάν επιθυμείτε να ενεργοποιήσετε τη λειτουργία.

Αρχή λειτουργίας

Μετά την εκκίνηση του αυτοκινήτου, το σύστημα κλειδώνει αυτόματα τα ανοιγόμενα μέρη, μόλις αναπτύξετε ταχύτητα 7 χλμ./ώρα περίπου.

Το ξεκλειδωμα πραγματοποιείται:

- με πάτημα του διακόπτη κεντρικού ξεκλειδώματος των θυρών **1**,
- όταν το αυτοκίνητο είναι σταματημένο, με το άνοιγμα μίας από τις μπροστινές πόρτες από το εσωτερικό του αυτοκινήτου.

Ενεργοποίηση/Απενεργοποίηση της λειτουργίας

Για να την ενεργοποιήσετε: με ανοικτό διακόπτη, πιάστε τον διακόπτη **1** για περίπου 5 δευτερόλεπτα, έως ότου ακούσετε ένα ηχητικό σήμα. Το ενδεικτικό του διακόπτη ανάβει όταν οι πόρτες είναι κλειδωμένες.

Για να την απενεργοποιήσετε: με ανοικτό διακόπτη, πιάστε το διακόπτη **1** για περίπου 5 δευτερόλεπτα, έως ότου ακούσετε ένα ηχητικό σήμα. Το ενδεικτικό σβήνει.

Πρόβλημα λειτουργίας

Εάν διαπιστώσετε κάποιο πρόβλημα λειτουργίας (δεν πραγματοποιείται αυτόματο κλειδωμα, το ενδεικτικό του διακόπτη **1** δεν ανάβει κατά την προσπάθεια κλειδώματος των ανοιγόμενων μερών κ.λπ.), ελέγξτε πρώτα ότι όλα τα ανοιγόμενα μέρη έχουν κλείσει καλά. Εάν έχουν κλείσει καλά αλλά το πρόβλημα παραμένει, απευθυνθείτε σε μια επίσημη αντιπροσωπεία.

Βεβαιωθείτε επίσης ότι η λειτουργία αυτόματου κλειδώματος δεν έχει απενεργοποιηθεί κατά λάθος.

Εάν συμβαίνει αυτό, επανεργοποιήστε την αφού κλείσετε και ξανανοίξετε το διακόπτη.



Ευθύνη του οδηγού

Εάν αποφασίσετε να κυκλοφορείτε με τις πόρτες κλειδωμένες, πρέπει να γνωρίζετε ότι αυτό μπορεί να δυσκολέψει την πρόσβαση των συνεργείων διάσωσης στο εσωτερικό του αυτοκινήτου σε περίπτωση ανάγκης.

ΕΜΠΡΟΣ ΠΟΡΤΕΣ (1/2)



Άνοιγμα από έξω

Ξεκλειδώστε με το κλειδί μία από τις πόρτες που διαθέτουν κλειδαριά 2.

Αυτοκίνητα με τηλεχειριστήριο

Τραβήξτε τη λαβή 1.

Αυτοκίνητα με πομπодέκτη

Πιέστε το πλήκτρο 3 και τραβήξτε τη λαβή 1.

Κλείσιμο από έξω

Σπρώξτε την πόρτα. Κλειδώστε με το κλειδί την κλειδαριά 2 ή χρησιμοποιήστε το τηλεχειριστήριο ή τον πομπодέκτη πρόσβασης ελεύθερα χέρια πιέζοντας το πλήκτρο 3.

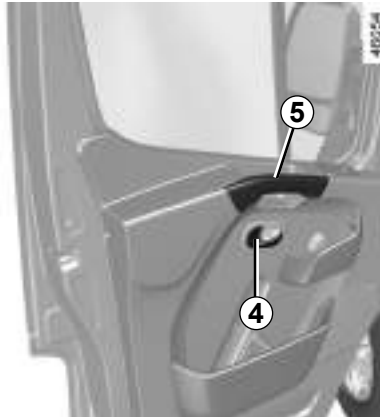

Άνοιγμα από μέσα

Τραβήξτε τη λαβή 4 και ανοίξτε την πόρτα.

Κλείσιμο από μέσα

Τραβήξτε την πόρτα με τη λαβή 5 μόνο.

Σημείωση: μην χρησιμοποιείτε τη χειρολαβή 4 για το κλείσιμο της πόρτας.



Για λόγους ασφαλείας, οι χειρισμοί ανοίγματος/κλεισίματος πρέπει να πραγματοποιούνται μόνο όταν το αυτοκίνητο είναι σταματημένο.

ΕΜΠΡΟΣ ΠΟΡΤΕΣ (2/2)

Ηχητικό σήμα ξεχασμένων φώτων

Με το άνοιγμα μιας πόρτας ενεργοποιείται ένα ηχητικό σήμα για να σας επισημάνει ότι τα φώτα έχουν παραμείνει αναμμένα, ενώ ο διακόπτης του κινητήρα είναι κλειστός.



Ευθύνη του οδηγού σε περίπτωση στάσης ή στάθμευσης του αυτοκινήτου

Μην εγκαταλείπετε ποτέ το αυτοκίνητό σας αφήνοντας μέσα ένα παιδί, έναν μη αυτόνομο ενήλικα ή ένα ζώο, ούτε για μικρό χρονικό διάστημα.

Πράγματι, αυτά τα άτομα ή ζώα μπορεί να κινδυνεύσουν ή να θέσουν σε κίνδυνο άλλα άτομα, για παράδειγμα ξεκινώντας τον κινητήρα, ενεργοποιώντας εξοπλισμούς, όπως τα παράθυρα, ή ακόμη και κλειδώνοντας τις πόρτες.

Επιπλέον, όταν κάνει ζέστη και/ή έχει ηλιοφάνεια, πρέπει να γνωρίζετε ότι η εσωτερική θερμοκρασία της καμπίνας αυξάνεται πολύ γρήγορα.

ΚΙΝΔΥΝΟΣ ΘΑΝΑΤΟΥ Ή ΣΟΒΑΡΩΝ ΤΡΑΥΜΑΤΙΣΜΩΝ.

ΣΥΡΟΜΕΝΗ ΠΛΑΪΝΗ ΠΟΡΤΑ (1/2)

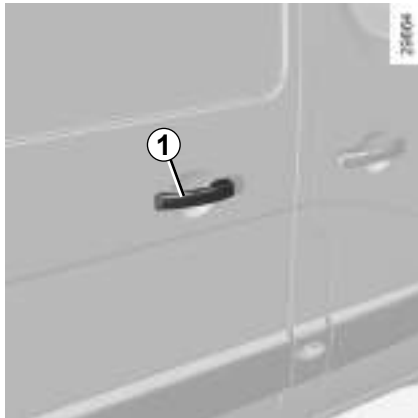

Άνοιγμα από έξω

Ξεκλειδώστε την κλειδαριά με το κλειδί ή, για τα αυτοκίνητα που είναι εξοπλισμένα με τηλεχειρισμό, χρησιμοποιήστε το τηλεχειριστήριο.

Τραβήξτε τη λαβή **1** προς το μέρος σας και σύρετε την πόρτα προς τα πίσω.

Σημείωση: ο πομποδέκτης δεν ενεργεί στη συρόμενη πλαϊνή πόρτα (δεν υπάρχει πλήκτρο πάνω στη λαβή).

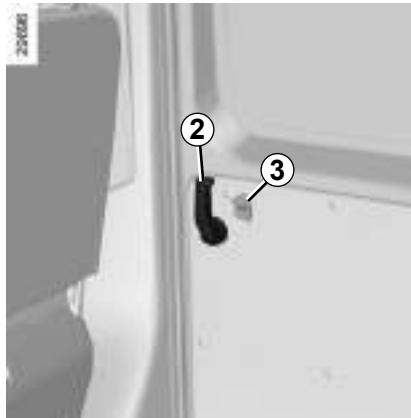

Άνοιγμα από μέσα

Τραβήξτε το μοχλό **2** προς τα πίσω και ανοίξτε τη συρόμενη πόρτα μέχρι το σημείο ασφάλισης.

Κλείσιμο από έξω

Τραβήξτε τη λαβή **1** και σύρετε την πόρτα προς το εμπρός μέρος του αυτοκινήτου, μέχρι να κλείσει εντελώς. Κλειδώστε με το κλειδί την κλειδαριά ή χρησιμοποιήστε το τηλεχειριστήριο.

Κλείσιμο από μέσα

Τραβήξτε το μοχλό **2** προς τα εμπρός και κλείστε την πόρτα μέχρι να ασφαλίσει.

Χειροκίνητο κλείδωμα από μέσα

Χαμηλώστε το κουμπί **3**.



Για λόγους ασφαλείας, οι χειρισμοί ανοίγματος/κλεισίματος πρέπει να πραγματοποιούνται μόνο όταν το αυτοκίνητο είναι σταματημένο.

ΣΥΡΟΜΕΝΗ ΠΛΑΪΝΗ ΠΟΡΤΑ (2/2)



Παιδική ασφάλεια

Με την πόρτα ανοικτή, περιστρέψτε το μοχλό 4 και κλείστε την πόρτα.

Στο εξής, αυτή η πόρτα είναι κλειδωμένη από μέσα.

Μπορείτε πλέον να ανοίξετε την πόρτα μόνο από το εξωτερικό του αυτοκινήτου.



Συστάσεις σχετικά με τη συρόμενη πλαϊνή πόρτα.

Κατά το άνοιγμα και το κλείσιμο της πόρτας, όπως και κάθε ανοιγόμενου μέρους του αυτοκινήτου, πρέπει να λαμβάνετε τις απαραίτητες προφυλάξεις που αφορούν στο χειρισμό:

- Βεβαιωθείτε ότι δεν υπάρχει κίνδυνος να τραυματιστεί κάποιο άτομο, μέρος σώματος, ζώο ή αντικείμενο κατά το χειρισμό.
- Χρησιμοποιείτε αποκλειστικά και μόνο τις εσωτερικές και τις εξωτερικές λαβές για το χειρισμό της πόρτας.
- Προσέχετε κατά το χειρισμό της πόρτας, τόσο κατά το άνοιγμα όσο και κατά το κλείσιμο.
- Προσοχή, όταν το αυτοκίνητο είναι σταματημένο σε έδαφος με κλίση, ανοίγετε ή κλείνετε εντελώς την πόρτα, με προσοχή, μέχρι το σημείο ασφάλισης.
- Να βεβαιώνεστε πάντοτε ότι η συρόμενη πόρτα έχει κλείσει εντελώς κάθε φορά που το αυτοκίνητο βρίσκεται σε κίνηση.

ΠΙΣΩ ΠΟΡΤΕΣ (1/2)

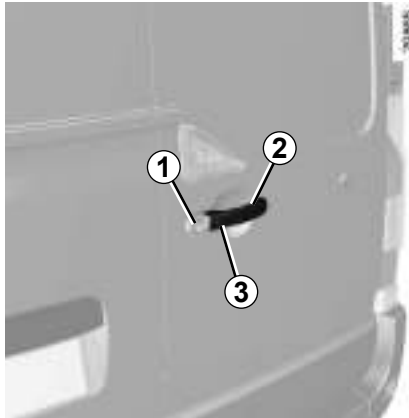

Ανοιγμα από έξω

Ξεκλειδώστε την κλειδαριά **1** με το κλειδί ή, για τα αυτοκίνητα που είναι εξοπλισμένα με τηλεχειρισμό, χρησιμοποιήστε το τηλεχειριστήριο ή τον πομποδέκτη πρόσβασης ελεύθερα χέρια, πιέζοντας το πλήκτρο **3**. Τραβήξτε τη λαβή **2** προς το μέρος σας και ανοίξτε την πόρτα.



Για την περίπτωση δυνατών ριπών αέρα, μην αφήνετε ανοιχτή την πίσω διπλή πόρτα **Κίνδυνος τραυματισμών.**



Τραβήξτε τον μοχλό **4** για να ανοίξετε την πόρτα.



Σε περίπτωση στάθμευσης στην άκρη του δρόμου, εάν η πόρτα του πορτ-μπαγκάζ είναι ανοικτή, τα πίσω φώτα μπορεί να καλύπτονται. Είναι, λοιπόν, απαραίτητο να ενημερώσετε τους υπόλοιπους οδηγούς για την παρουσία του αυτοκινήτου σας, χρησιμοποιώντας ένα τρίγωνο ασφαλείας ή με όποια άλλα μέσα επιβάλλει η τοπική νομοθεσία της χώρας στην οποία βρίσκεστε.

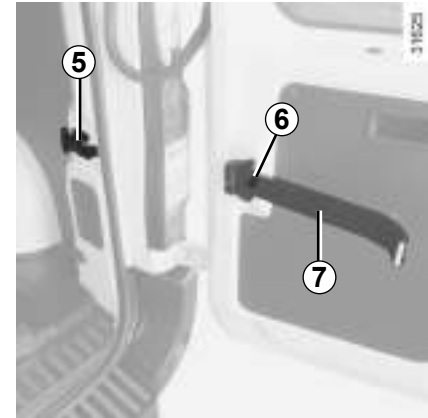

Ανοιγμα των θυρών κατά 180°

Ανοίξτε την πόρτα, αλλά όχι μέχρι το τέρμα. Ελευθερώστε τη ράβδο **7** από την υποδοχή της **5**.

Κλειδώστε τη ράβδο στον γάντζο **6**. Ανοίξτε την πόρτα μέχρι το τέρμα της διαδρομής.



Για την ασφάλειά σας, πριν ξεκινήσετε, βεβαιωθείτε ότι όλες οι πόρτες του αυτοκινήτου σας είναι εντελώς κλειστές.

ΠΙΣΩ ΠΟΡΤΕΣ (2/2)

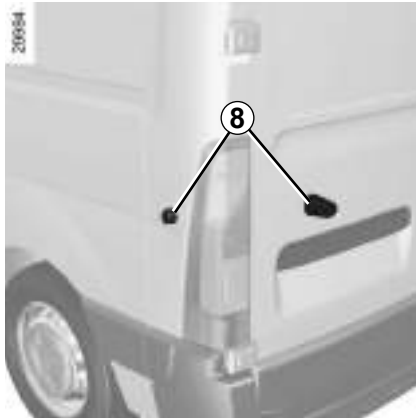

Άνοιγμα των θυρών κατά 270°

Ελευθερώστε τη ράβδο από την υποδοχή της, όπως για το άνοιγμα κατά 180°. Ανοίξτε την πόρτα τελείως, ώστε να έρθουν σε επαφή οι μαγνήτες **8**.

Κλείσιμο από έξω

Φέρτε πρώτα την αριστερή πόρτα στη σχεδόν κλειστή θέση και δώστε την τελική ώθηση για να κλείσει.

Στη συνέχεια, κάντε το ίδιο με τη δεξιά πόρτα. Κλειδώστε.

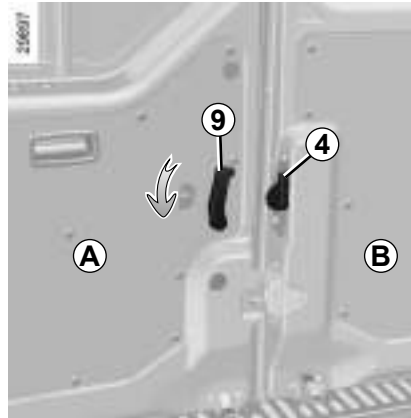

Άνοιγμα από μέσα

Χαμηλώστε το μοχλό **9** και σπρώξτε την πόρτα **A**.

Οθήστε τον μοχλό **4** και ανοίξτε την πόρτα **B**.

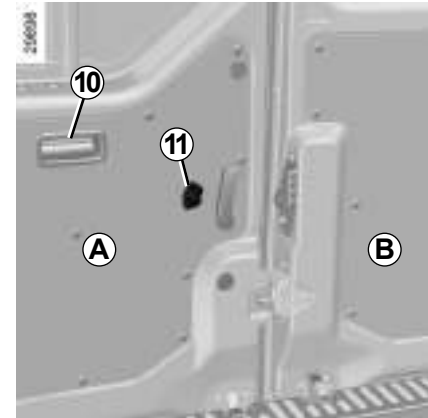

Κλείσιμο από μέσα

Φέρτε πρώτα την πόρτα **B** στη σχεδόν κλειστή θέση και δώστε την τελική ώθηση για να κλείσει.

Στη συνέχεια, κάντε το ίδιο με την πόρτα **A** χρησιμοποιώντας τη λαβή **10**.

Κλειδώμα, ξεκλειδώμα

Μετακινήστε την ασφάλεια **11**.



Για την ασφάλειά σας, πριν ξεκινήσετε, βεβαιωθείτε ότι όλες οι πόρτες του αυτοκινήτου σας είναι εντελώς κλειστές.

ΠΡΟΣΚΕΦΑΛΑ



Για να ανεβάσετε το προσκέφαλο

Απλά τραβήξτε το προς τα πάνω.

Για να κατεβάσετε το προσκέφαλο

Πιέστε το γλωσσίδι 1 και ταυτόχρονα κατεβάστε το προσκέφαλο.

Για να βγάλετε το προσκέφαλο

Ανεβάστε το προσκέφαλο κι έπειτα πιέστε τα γλωσσίδια 1 και 2 για να το ελευθερώσετε.



Για να επανατοποθετήσετε το προσκέφαλο

Βάλτε τα αξονάκια στις υποδοχές, με τα δοντάκια προς τα εμπρός, και κατεβάστε το προσκέφαλο μέχρι το επιθυμητό ύψος πιέζοντας το γλωσσίδι 1.

Για να ρυθμίσετε την κλίση του προσκεφάλου

(Ανάλογα με το αυτοκίνητο)

Απομακρύνετε ή πλησιάστε το τμήμα B μέχρι την επιθυμητή θέση.



Επειδή το προσκέφαλο είναι ένα εξάρτημα ασφαλείας, βεβαιωθείτε ότι είναι τοποθετημένο σωστά στη θέση του: η κορυφή του προσκεφάλου πρέπει να βρίσκεται όσο το δυνατό πιο κοντά στην κορυφή του κεφαλιού και η απόσταση ανάμεσα στο κεφάλι και το τμήμα A πρέπει να είναι ελάχιστη.

ΕΜΠΡΟΣ ΚΑΘΙΣΜΑΤΑ (1/3)

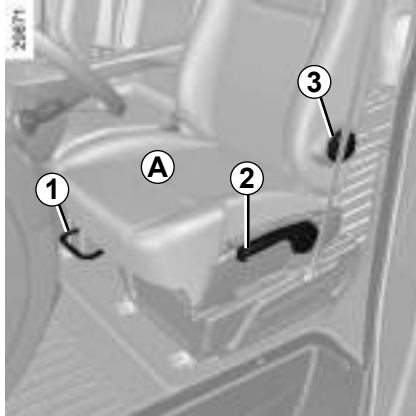

Ρυθμίσεις του καθίσματος A

Για να τα πάτε εμπρός ή πίσω

Ανασηκώστε τη λαβή **1** για να απασφαλίσετε το κάθισμα. Στη θέση που επιθυμείτε, αφήστε τη και βεβαιωθείτε ότι το κάθισμα έχει πράγματι ασφαλίσει.

Για να ρυθμίσετε το ύψος του εδράνου

Κατεβάστε ή τραβήξτε το μοχλό **2** όσες φορές είναι απαραίτητο για το χαμήλωμα ή την ανύψωση του εδράνου.

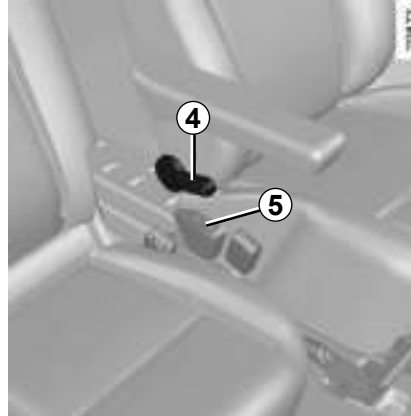

Ρύθμιση του καθίσματος στο ύψος της μέσης

(ανάλογα με το αυτοκίνητο)

Περιστρέψτε το ροδάκι **3** για πιο έντονη ή λιγότερο έντονη στήριξη.

Για να ρυθμίσετε την κλίση της πλάτης

Χειριστείτε το μοχλό **4**.



Αφού κάνετε τις ρυθμίσεις, βεβαιωθείτε ότι οι πλάτες των καθισμάτων έχουν ασφαλίσει σωστά στη θέση τους.

Θερμαινόμενο κάθισμα

(ανάλογα με το αυτοκίνητο)

Με ανοικτό διακόπτη κινητήρα, ενεργοποιήστε το διακόπτη **5**, το ενσωματωμένο ενδεικτικό ανάβει.



Για λόγους ασφαλείας, κάνετε αυτές τις ρυθμίσεις με το αυτοκίνητο σταματημένο.

Για να μην παρεμποδίζεται η αποτελεσματικότητα των ζωνών ασφαλείας, σας συνιστούμε να μη γέρνετε πολύ προς τα πίσω τις πλάτες των καθισμάτων.

Κανένα αντικείμενο δεν πρέπει να βρίσκεται επάνω στο δάπεδο (στη θέση του οδηγού): πράγματι, σε περίπτωση απότομου φρεναρίσματος, αυτά τα αντικείμενα μπορεί να γλιστρήσουν κάτω από τα πεντάλ και να εμποδίσουν τη χρησιμοποίησή τους.

ΕΜΠΡΟΣ ΚΑΘΙΣΜΑΤΑ (2/3)

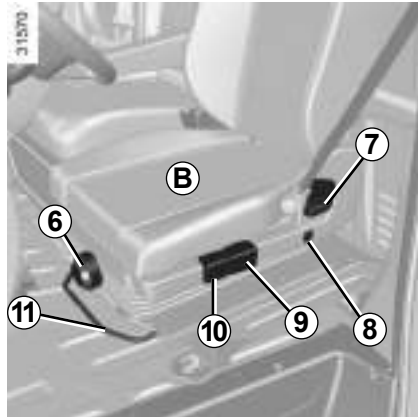

Ρυθμίσεις του αναρτημένου καθίσματος B

Για να τα πάτε εμπρός ή πίσω

Ανασηκώστε τη λαβή **11** για να απασφαλίσετε το κάθισμα. Στη θέση που επιθυμείτε, αφήστε τη και βεβαιωθείτε ότι το κάθισμα έχει πράγματι ασφαλίσει.

Για να ρυθμίσετε την κλίση της πλάτης

Χαμηλώστε ή τραβήξτε το χειριστήριο **7**.

Για να ρυθμίσετε το ύψος του εδράνου

Χειριστείτε το χειριστήριο **9** για να ρυθμίσετε το πίσω μέρος του εδράνου ή το χειριστήριο **10** για να ρυθμίσετε το εμπρός μέρος του εδράνου.



Ρύθμιση του καθίσματος στο ύψος της μέσης

Ενεργοποιήστε τον λαμπτήρα **12** για να τον σφίξετε.

Πιέστε το διακόπτη **13** για λιγότερο έντονη στήριξη.

Για να ρυθμίσετε την απόσβεση κραδασμών του καθίσματος

Περιστρέψτε το ροδάκι **6** προς τα δεξιά για πιο σκληρή ανάρτηση ή προς τα αριστερά για πιο μαλακή.

Θερμαινόμενο κάθισμα

(ανάλογα με το αυτοκίνητο)

Με ανοικτό διακόπτη κινητήρα, ενεργοποιήστε τον διακόπτη **8**. Το ενσωματωμένο ενδεικτικό ανάβει.

Το σύστημα, το οποίο διαθέτει θερμοστάτη, ρυθμίζει τη θέρμανση και την απενεργοποιεί, εάν είναι απαραίτητο.

ΕΜΠΡΟΣ ΚΑΘΙΣΜΑΤΑ (3/3)

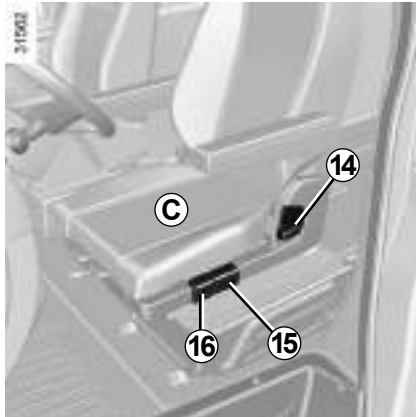

Ρύθμιση του περιστρεφόμενου καθίσματος C

Για να μετακινήσετε το κάθισμα προς τα εμπρός ή προς τα πίσω

Χειριστείτε τη λαβή **15** για να απασφαλίσετε το κάθισμα. Στη θέση που επιθυμείτε, αφήστε τη και βεβαιωθείτε ότι το κάθισμα έχει πράγματι ασφαλίσει.

Για να μετακινήσετε εμπρός ή πίσω το έδρανο

Ανασηκώστε το χειριστήριο **18** για να μετακινήσετε εμπρός/πίσω το έδρανο του καθίσματος.

Για να ρυθμίσετε την κλίση της πλάτης

Χαμηλώστε ή τραβήξτε το χειριστήριο **14**.

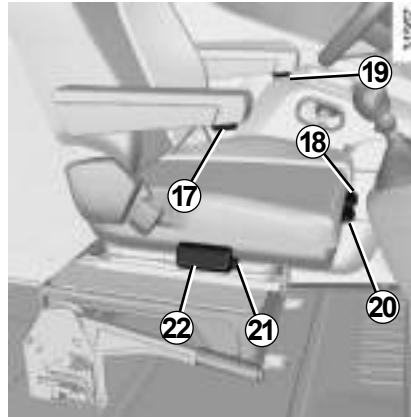

Για να ρυθμίσετε την κλίση του εδράνου
Χειριστείτε το χειριστήριο **16** για να ρυθμίσετε την κλίση του εδράνου.

Για να ρυθμίσετε το ύψος των υποβραχιονίων

Περιστρέψτε τα ροδάκια **17** ή **19**.

Ρύθμιση του καθίσματος στο ύψος της μέσης

Ενεργοποιήστε τον λαμπτήρα **22** για να τον σφίξετε.

Πιέστε το διακόπτη **21** για λιγότερο έντονη στήριξη.

Για να περιστρέψετε τα καθίσματα

- Απασφαλίστε το γλωσσίδι της ζώνης ασφαλείας από τη θήκη του,
- ανεβάστε τα υποβραχιόνια,
- μετατοπίστε το κάθισμα όσο το δυνατό περισσότερο προς τα πίσω,
- κλίνετε το έδρανο όσο το δυνατό πιο χαμηλά,
- ρυθμίστε την πλάτη στην κατακόρυφη θέση,
- ανοίξτε την πόρτα,
- ανασηκώστε το χειριστήριο **20** και περιστρέψτε το κάθισμα για να το απασφαλίσετε από τη θέση του «με το πρόσωπο προς το εμπρός μέρος του αυτοκινήτου» κι έπειτα αφήστε το χειριστήριο **20**.

Επαναφορά στη θέση οδήγησης

- Περιστρέψτε το κάθισμα έως ότου το επαναφέρετε στη θέση «με το πρόσωπο προς το εμπρός μέρος του αυτοκινήτου»,
- βεβαιωθείτε ότι το κάθισμα έχει ασφαλίσει σωστά,
- ρυθμίστε το κάθισμα στη θέση οδήγησης που επιθυμείτε.



Η θέση του καθίσματος «με την πλάτη προς το εμπρός μέρος του αυτοκινήτου» πρέπει να χρησιμοποιείται αποκλειστικά και μόνο με το αυτοκίνητο σταματημένο, με τον κινητήρα σβηστό.

ΖΩΝΕΣ ΑΣΦΑΛΕΙΑΣ (1/5)

Για τη δική σας ασφάλεια, σας συνιστούμε να φοράτε τη ζώνη ασφαλείας σε κάθε σας μετακίνηση. Επί πλέον, είστε υποχρεωμένοι να συμμορφώνεστε με τη νομοθεσία της χώρας στην οποία βρίσκεστε.



Ζώνες ασφαλείας που έχουν ρυθμιστεί λανθασμένα ή συστραφεί ενδέχεται να προκαλέσουν τραυματισμούς σε περίπτωση ατυχήματος.

Χρησιμοποιείτε κάθε ζώνη ασφαλείας μόνο για ένα άτομο, παιδί ή ενήλικα.

Ακόμα και οι έγκυοι γυναίκες πρέπει να φορούν τη ζώνη ασφαλείας τους. Σε αυτήν την περίπτωση, βεβαιωθείτε ότι ο οριζόντιος ιμάντας δεν εξασκεί υπερβολική πίεση στο υπογάστριο, χωρίς ωστόσο να δημιουργείται πρόσθετο διόκενο.

Πριν ξεκινήσετε, προβείτε σε ρύθμιση της θέσης οδήγησης, στη συνέχεια, αυτό ισχύει για όλους τους επιβάτες, ρυθμίστε τη ζώνη ασφαλείας για να αποκτήσετε την καλύτερη δυνατή προστασία.

Ρύθμιση της θέσης οδήγησης

- **Καθίστε καλά στο βάθος του καθίσματος σας** (αφού βγάλετε το παλιό ή το μπουφάν σας...). Αυτό είναι σημαντικό για τη σωστή τοποθέτηση της πλάτης.
- **Ρυθμίστε το κάθισμά σας σε σχέση με τα πεντάλ.** Το κάθισμα πρέπει να απέχει τόσο από τα πεντάλ ώστε να μπορείτε να πατήσετε τελείως τα πεντάλ. Η πλάτη του καθίσματος πρέπει να ρυθμίζεται κατά τον ίδιο τρόπο ώστε τα χέρια σας να είναι ελαφρώς λυγισμένα.
- **Ρυθμίστε τη θέση του προσκεφάλου σας.** Για μέγιστη ασφάλεια, η απόσταση από το κεφάλι σας μέχρι το προσκέφαλο πρέπει να είναι η ελάχιστη δυνατή.
- **Ρυθμίστε το ύψος του εδράνου.** Η ρύθμιση αυτή σας επιτρέπει να βελτιστοποιήσετε την οπτική επαφή σας με τον δρόμο.
- **ρυθμίστε τη θέση του τιμονιού.**



Ρύθμιση των ζωνών ασφαλείας

Ακουμπήστε καλά στην πλάτη του καθίσματος σας.

Ο ιμάντας του θώρακα **1** πρέπει να βρίσκεται όσο το δυνατόν πιο κοντά στη βάση του λαιμού, χωρίς ωστόσο να ακουμπά επάνω του.

Ο οριζόντιος ιμάντας **2** πρέπει να δένει επίπεδα τους μηρούς και να συγκρατεί τη λεκάνη.

Η ζώνη πρέπει να εφάπτεται στο σώμα όσο το δυνατόν πιο άμεσα. Π.χ.: αποφεύγετε τα πολύ χοντρά ρούχα, τα αντικείμενα που παρεμβάλλονται...

ΖΩΝΕΣ ΑΣΦΑΛΕΙΑΣ (2/5)



Για να τις δέσετε

Ξετυλίξτε τον ιμάντα **αργά και χωρίς απότομες κινήσεις** και βεβαιωθείτε ότι το γλωσσίδι **3** ασφάλισε μέσα στη θήκη **5** (ελέγξτε την ασφάλιση τραβώντας το γλωσσίδι **3**).

Εάν ο ιμάντας μπλοκάρει, αφήστε να τυλιχτεί ξανά ένα μεγάλο τμήμα του ιμάντα και ξετυλίξτε τον πάλι.

Εάν η ζώνη σας έχει μπλοκάρει τελείως, τραβήξτε αργά, αλλά με δύναμη, τον ιμάντα για να βγάλετε περίπου 3 εκ. Αφήστε την να τυλιχτεί μόνη της κι έπειτα ξετυλίξτε την πάλι.

Εάν το πρόβλημα παραμένει, συμβουλευθείτε ένα Επίσημο Συνεργείο της μάρκας.

Για να τις λύσετε

Πιέστε το πλήκτρο **4**, η ζώνη ασφαλείας θα τυλιχτεί αυτόματα. Συνοδέψτε τη με το χέρι

 **Ενδεικτικό προειδοποίησης μη ασφαλισμένης ζώνης ασφαλείας του οδηγού και, ανάλογα με το αυτοκίνητο, του συνοδηγού**

Εμφανίζεται στην κεντρική οθόνη **6** κατά την ενεργοποίηση του διακόπτη κινητήρα και εάν δεν είναι δεμένη η ζώνη ασφαλείας του οδηγού ή/και του συνοδηγού (εάν είναι κατειλημένο το κάθισμα του συνοδηγού).

Ανάλογα με το μοντέλο του αυτοκινήτου, εάν το κάθισμα είναι κατειλημμένο και μία από εκείνες τις ζώνες ασφαλείας δεν είναι δεμένη ή έχει λυθεί ενώ το αυτοκίνητο κινείται με ταχύτητα πάνω από 20 χλμ./ώρα περίπου, αναβοσβήνει το ενδεικτικό προειδοποίησης

 και ακούγεται ένα μπιπ:

- για περίπου 120 δευτερόλεπτα σε εκδόσεις με ένα μπροστινό κάθισμα.
- μέχρι να ξαναδεθεί η ζώνη ασφαλείας σε εκδόσεις που με δύο μπροστινά καθίσματα.

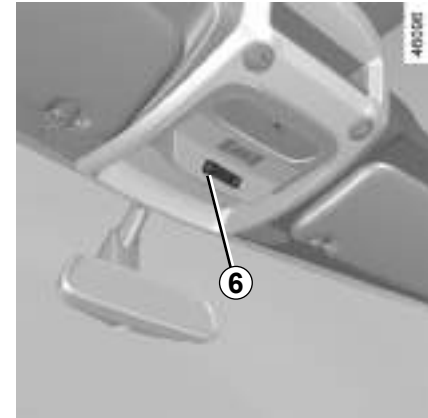

Σημείωση: ανάλογα με το μοντέλο του οχήματος, οποιοδήποτε αντικείμενο βρίσκεται στο κάθισμα του συνοδηγού ενδέχεται να ενεργοποιήσει, σε ορισμένες περιπτώσεις, το ενδεικτικό προειδοποίησης.

ΖΩΝΕΣ ΑΣΦΑΛΕΙΑΣ (3/5)



Προειδοποίηση μη ασφαλισμένης πίσω ζώνης ασφαλείας (ανάλογα με το αυτοκίνητο)

Το 7 ενδεικτικό προειδοποίησης εμφανίζεται στο καντράν όταν ο διακόπτης είναι ανοικτός. Αυτό ενημερώνει τον οδηγό για την κατάσταση δεσίματος των πίσω ζωνών ασφαλείας όταν:

- ο διακόπτης ανάφλεξης είναι ανοικτός,
- μια πόρτα είναι ανοιχτή,
- η ζώνη ασφαλείας κάποιου καθίσματος στο πίσω μέρος είναι δεμένη ή λυμένη.

Επεξήγηση του γραφικού 7:

- λευκό σύμβολο: ζώνη ασφαλείας δεμένη,
- μαύρο σύμβολο: ζώνη ασφαλείας λυμένη.

Όταν η ταχύτητα του αυτοκινήτου είναι κάτω από 20 χλμ./ώρα περίπου, το γραφικό 7 εμφανίζεται για 60 δευτερόλεπτα περίπου κάθε φορά που μία από τις πίσω ζώνες ασφαλείας δένεται ή λύνεται.

Όταν η ταχύτητα του αυτοκινήτου φθάσει ή υπερβεί τα 20 χλμ./ώρα, εάν μία από τις πίσω ζώνες ασφαλείας είναι λυμένη κατά τη διάρκεια του ταξιδιού:

- το ενδεικτικό προειδοποίησης  ανάβει στην κεντρική οθόνη,
- και
- ακούγεται ένα ηχητικό σήμα για 30 δευτερόλεπτα περίπου,
- και
- το σύμβολο 7 εμφανίζεται για 60 δευτερόλεπτα τουλάχιστον και το σύμβολο για το σχετικό κάθισμα αλλάζει σε μαύρο χρώμα.

Πάντα βεβαιωθείτε ότι οι πίσω επιβάτες είναι σωστά δεμένοι και ότι ο αριθμός των δεμένων ζωνών ασφαλείας αντιστοιχεί στον αριθμό των πίσω καθισμάτων που έχουν καταληφθεί.

ΖΩΝΕΣ ΑΣΦΑΛΕΙΑΣ (4/5)

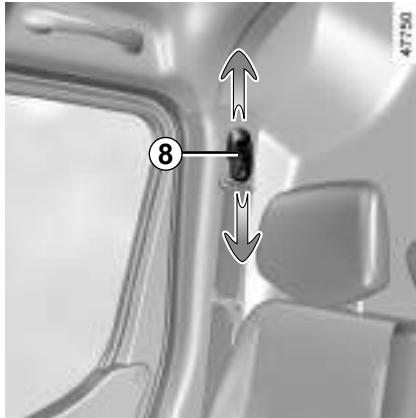

Ρύθμιση σε ύψος των ζωνών ασφαλείας εμπρός

Χρησιμοποιήστε το κουμπί **8** για να ρυθμίσετε το ύψος της ζώνης ασφαλείας έτσι ώστε ο ιμάντας του θώρακα να περνάει όπως περιγράφεται παραπάνω.

Πιέστε το κουμπί **8** και ανεβάστε ή κατεβάστε τη ζώνη ασφαλείας.

Μόλις ολοκληρωθεί η ρύθμιση, βεβαιωθείτε ότι ασφάλισε σωστά.

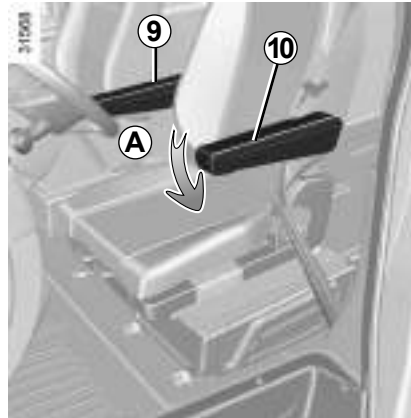

Κάθισμα εξοπλισμένο με υποβραχιόνιο(-α)

Φροντίστε να περάσετε τη ζώνη ασφαλείας κάτω από το υποβραχιόνιο **9**, βεβαιωθείτε ότι το γλωσσίδι **3** ασφάλισε μέσα στη θήκη **5**.

Κάτω υποβραχιόνιο **9** στην πλευρά της πόρτας (κίνηση **A**).

Ξετυλίξτε τον ιμάντα **αργά και χωρίς απότομες κινήσεις**.

Περάστε τη ζώνη ασφαλείας κοιλιακής χώρας κάτω από το υποβραχιόνιο **10** και τον ιμάντα του θώρακα πάνω από το υποβραχιόνιο **10**.

Βεβαιωθείτε ότι το γλωσσίδι ασφάλισε μέσα στη θήκη (ελέγξτε την ασφάλιση τραβώντας το γλωσσίδι).

ΖΩΝΕΣ ΑΣΦΑΛΕΙΑΣ (5/5)

- Καμία τροποποίηση δεν πρέπει να πραγματοποιείται στα εξαρτήματα του συστήματος συγκράτησης, ζώνες και καθίσματα με τα στηρίγματά τους, που έχουν τοποθετηθεί από τον κατασκευαστή. Σε ιδιαίτερες περιπτώσεις (π.χ.: εγκατάσταση ενός παιδικού καθίσματος), συμβουλευθείτε ένα Επίσημο Συνεργείο της μάρκας.
- Μη χρησιμοποιείτε ποτέ αντικείμενα που μπορεί να προκαλέσουν διάκενα στους ιμάντες της ζώνης (π.χ.: μανταλάκια, συνδετήρες, κ.λπ.) καθώς μια χαλαρωμένη ζώνη ασφαλείας μπορεί να προκαλέσει σοβαρούς τραυματισμούς σε περίπτωση ατυχήματος.
- Μην περνάτε ποτέ τον ιμάντα του θώρακα κάτω από το χέρι σας ούτε πίσω από την πλάτη σας.
- Μη χρησιμοποιείτε την ίδια ζώνη για περισσότερα από ένα άτομα και μη δένετε ποτέ ένα μωρό ή ένα παιδί καθισμένο στα γόνατά σας με τη ζώνη σας.
- Η ζώνη δεν πρέπει να είναι στριμμένη.
- Μετά από κάποιο ατύχημα, ζητήστε να γίνει έλεγχος των ζωνών και, εάν είναι απαραίτητο, αντικαταστήστε τις. Επίσης, αντικαταστήστε τη ζώνη σας εάν έχει φθαρεί.
- Βεβαιωθείτε ότι έχετε εισάγει το γλωσσίδι της ζώνης στην κατάλληλη θήκη.
- Φροντίστε να μην παρεμβάλλεται κανένα αντικείμενο στην περιοχή της θήκης ασφάλισης της ζώνης ασφαλείας, που θα μπορούσε να εμποδίσει τη σωστή λειτουργία της.
- Βεβαιωθείτε ότι η θήκη ασφάλισης βρίσκεται στη σωστή θέση (δεν πρέπει να καλύπτεται, να συνθλιβεται, να πιέζεται... από άτομα ή αντικείμενα).

ΠΙΣΩ ΖΩΝΕΣ ΑΣΦΑΛΕΙΑΣ (1/2)



Πίσω ζώνες ασφαλείας με μηχανισμό τυλίγματος 1

Για να τις δέσετε

Ξετυλίξτε τον ιμάντα **αργά και χωρίς απότομες κινήσεις** και βεβαιωθείτε ότι το γλωσσίδι **2** ασφάλισε μέσα στη θήκη **3** (ελέγξτε την ασφάλιση τραβώντας το γλωσσίδι **2**).

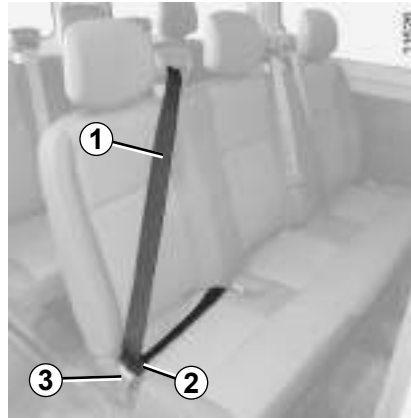

Για να τις λύσετε

Πιέστε το πλήκτρο της θήκης **3** και η ζώνη θα τυλιχτεί αυτόματα. Συνοδέψτε τη με το χέρι.



Μετά από οποιοδήποτε χειρισμό των πίσω καθισμάτων, βεβαιωθείτε για τη σωστή τοποθέτηση και λειτουργία των πίσω ζωνών ασφαλείας.

Ζώνες που συγκρατούν τη λεκάνη με χειροκίνητη ρύθμιση 5

Ο ιμάντας πρέπει να δένει επίπεδα τους μηρούς και να συγκρατεί τη λεκάνη.

Η ζώνη πρέπει να εφάπτεται στο σώμα όσο το δυνατόν πιο άμεσα. Π.χ.: αποφεύγετε τα πολύ χοντρά ρούχα, τα αντικείμενα που παρεμβάλλονται...

Για να την τεντώσετε, τραβήξτε το ελεύθερο άκρο **6** της ζώνης.

Για να την ξεσφίξετε, μετακινήστε την αγκράφα ρύθμισης **4** κάθετα προς τη ζώνη, πιέστε την αγκράφα τραβώντας ταυτόχρονα τον οριζόντιο ιμάντα **5**.



Ζώνες ασφαλείας που έχουν ρυθμιστεί λανθασμένα ή συστραφεί ενδέχεται να προκαλέσουν τραυματισμούς σε περίπτωση ατυχήματος.

Χρησιμοποιείτε κάθε ζώνη ασφαλείας μόνο για ένα άτομο, παιδί ή ενήλικα.

Ακόμα και οι έγκυοι γυναίκες πρέπει να φορούν τη ζώνη ασφαλείας τους. Σε αυτήν την περίπτωση, βεβαιωθείτε ότι ο οριζόντιος ιμάντας δεν εξασκεί υπερβολική πίεση στο υπογάστριο, χωρίς ωστόσο να δημιουργείται πρόσθετο διάκενο.

ΠΙΣΩ ΖΩΝΕΣ ΑΣΦΑΛΕΙΑΣ (2/2)

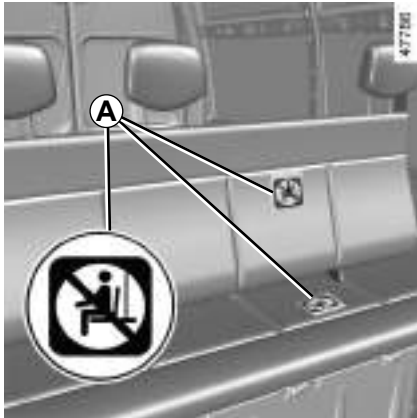

Ιδιαίτερη προσοχή για τις εκδόσεις που διαθέτουν μονοκόμματο πίσω κάθισμα με τρία καθίσματα.

Η έκδοση αυτή διαφέρει στο ότι διαθέτει πίσω ζώνες ασφαλείας και προσκέφαλα μόνο στις πίσω πλαϊνές θέσεις. Μην επιτρέψετε ποτέ να καθίσει κάποιο άτομο στο μεσαίο πίσω κάθισμα.

Η ετικέτα **A** σας πληροφορεί ότι απαγορεύεται οι επιβάτες να κάθονται σε θέσεις διαφορετικές από τα παρεχόμενα καθίσματα.



Μετά από οποιοδήποτε χειρισμό των πίσω καθισμάτων, βεβαιωθείτε για τη σωστή τοποθέτηση και λειτουργία των πίσω ζωνών ασφαλείας.

ΣΥΣΤΗΜΑΤΑ ΠΟΥ ΣΥΜΠΛΗΡΩΝΟΥΝ ΤΗΝ ΕΜΠΡΟΣ ΖΩΝΗ (1/5)

Ανάλογα με το αυτοκίνητο, πρόκειται για τα παρακάτω συστήματα:

- προεντατήρες ζωνών ασφαλείας,
- μηχανισμούς περιορισμού της δύναμης για το θώρακα,
- airbags οδηγού και συνοδηγού.

Τα συστήματα αυτά έχουν προβλεφθεί να λειτουργούν ανεξάρτητα ή από κοινού σε περιπτώσεις μετωπικών συγκρούσεων.

Ανάλογα με τη βιαιότητα της σύγκρουσης, το σύστημα μπορεί να ενεργοποιηθεί:

- το μπλοκάρισμα της ζώνης ασφαλείας,
- τον προεντατήρα ζώνης ασφαλείας, για να πιέσει τον επιβάτη στο κάθισμά του, και τον περιοριστή δύναμης;
- το μετωπικό airbag.

Ο airbag του συνοδηγού προστατεύει τον/τους μπροστινό(-ούς) επιβάτη(-ες) (ανάλογα με το εάν υπάρχει συμβατικό ή μονοκόμματο κάθισμα εμπρός).

1.30

30454



Προεντατήρες

Οι προεντατήρες χρησιμεύουν στο να πιέζουν τη ζώνη επάνω στο σώμα, στο να πιέζουν τον επιβάτη στο κάθισμά του αυξάνοντας έτσι την αποτελεσματικότητα της ζώνης.

Με ανοικτό διακόπτη, σε περίπτωση βίαιης μετωπικής σύγκρουσης και ανάλογα με τη βιαιότητα της σύγκρουσης, το σύστημα μπορεί να ενεργοποιήσει ένα έμβολο, το οποίο τραβάει ακαριαία τη ζώνη.

Μηχανισμός περιορισμού της δύναμης

Μετά από ένα συγκεκριμένο όριο βιαιότητας της σύγκρουσης, ο μηχανισμός αυτός ενεργοποιείται για να περιορίσει, σε ανεκτά επίπεδα, τις δυνάμεις που εξασκεί η ζώνη στο σώμα.



– Μετά από ένα ατύχημα, ζητήστε έλεγχο του συνόλου των μέσων συγκράτησης.

– Απαγορεύεται αυστηρά οποιαδήποτε εργασία σε οποιοδήποτε εξάρτημα του συστήματος ασφαλείας (προεντατήρες, airbags, υπολογιστές, καλωδίωση) όπως και η επαναχρησιμοποίηση των εξαρτημάτων του συστήματος σε οποιοδήποτε άλλο αυτοκίνητο, ακόμη και του ίδιου τύπου.

- Μόνο το ειδικευμένο προσωπικό του επίσημου δικτύου της μάρκας είναι εξουσιοδοτημένο να εκτελεί εργασίες στο σύστημα airbags, για την αποφυγή ανεπιθύμητων ενεργοποιήσεων του συστήματος οι οποίες ενδέχεται να προκαλέσουν τραυματισμό.
- Ο έλεγχος των ηλεκτρικών χαρακτηριστικών του πυροκροτητή πρέπει να πραγματοποιείται αποκλειστικά από ειδικά εκπαιδευμένο προσωπικό, που χρησιμοποιεί τον κατάλληλο εξοπλισμό.
- Όταν πρόκειται να αποσύρετε το αυτοκίνητό σας από την κυκλοφορία, ζητήστε από εξουσιοδοτημένο αντιπρόσωπο να απενεργοποιήσει τη γεννήτριας αερίου προεντατήρων και airbags.

ΣΥΣΤΗΜΑΤΑ ΠΟΥ ΣΥΜΠΛΗΡΩΝΟΥΝ ΤΗΝ ΕΜΠΡΟΣ ΖΩΝΗ (2/5)

μετωπικοί Airbags οδηγού και συνοδηγού

Στερεώνονται στα μπροστινά καθίσματα στην πλευρά του οδηγού και, ανάλογα με το μοντέλο του αυτοκινήτου, και στην πλευρά του συνοδηγού.

Ανάλογα με το μοντέλο του αυτοκινήτου, η ένδειξη «airbag» στο τιμόνι και στο ταμπλό (περιοχή airbag **A**) υποδεικνύει την ύπαρξη αυτής της συσκευής.

Κάθε σύστημα airbag αποτελείται από:

- έναν airbag και τη γεννήτρια αερίου, που είναι τοποθετημένα στο τιμόνι για τον οδηγό και στο ταμπλό για το συνοδηγό,
- έναν ηλεκτρονικό υπολογιστή παρακολούθησης του συστήματος που ελέγχει τον ηλεκτρικό πυροκροτητή της γεννήτριας αερίου,
- ένα ενδεικτικό ελέγχου κοινό για όλους τους αερόσακους ,
- ανεξάρτητους αισθητήρες.

Λειτουργία

Το σύστημα μπορεί να λειτουργήσει μόνο με ανοικτό διακόπτη κινητήρα.

Σε περίπτωση βίαιης **μετωπικής** σύγκρουσης, ο(οι) airbag φουσκώνει(-ουν) γρήγορα, επιτρέποντας έτσι την απόσβεση της πρόσκρουσης του κεφαλιού και του θώρακα του οδηγού επάνω στο τιμόνι και του μπροστινού επιβάτη στο ταμπλό. Στη συνέχεια, ο(οι) αερόσακος(-οι) ξεφουσκώνει(-ουν) αμέσως μετά τη σύγκρουση για να διευκολύνει(-ουν) την άμεση απομάκρυνση των επιβατών από το αυτοκίνητο.

Προβλήματα στη λειτουργία



Αυτό το ενδεικτικό ανάβει με το άνοιγμα του διακόπτη ανάφλεξης ή με την εκκίνηση του κινητήρα και σβήνει μετά από μερικά δευτερόλεπτα.

Εάν δεν ανάψει με το άνοιγμα του διακόπτη ή εάν ανάψει με τον κινητήρα σε λειτουργία, επισημαίνει ότι υπάρχει βλάβη στο σύστημα.

Συμβουλευθείτε το συντομότερο ένα Επίσημο Συνεργείο της μάρκας.

Οποιαδήποτε καθυστέρηση μπορεί να οδηγήσει σε απώλεια της αποτελεσματικότητας αυτού του συστήματος.



Το σύστημα του αερόσακου λειτουργεί με πυροτεχνική μέθοδο, γεγονός που εξηγεί γιατί, κατά το άνοιγμά του, παράγει θερμότητα, απελευθερώνει καπνό (κάτι που δεν σημαίνει την έναρξη πυρκαγιάς) και προκαλεί ένα θόρυβο εκτόνωσης. Το άνοιγμα του αερόσακου, το οποίο πρέπει να γίνει στιγμιαία, μπορεί να προκαλέσει τραυματισμούς στην επιφάνεια του δέρματος ή άλλες ενοχλήσεις.

ΣΥΣΤΗΜΑΤΑ ΠΟΥ ΣΥΜΠΛΗΡΩΝΟΥΝ ΤΗΝ ΕΜΠΡΟΣ ΖΩΝΗ (3/5)

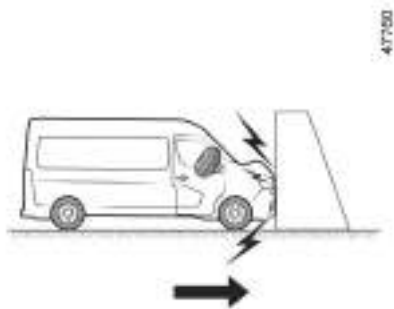

Οι ακόλουθες συνθήκες, θα ενεργοποιήσουν τους προεντατήρες ή airbags.

Σε περίπτωση μετωπικής σύγκρουσης σε άκαμπτη (μη παραμορφώσιμη) επιφάνεια με ταχύτητα σύγκρουσης ίση με ή μεγαλύτερη από **25 χλμ./ώρα**.

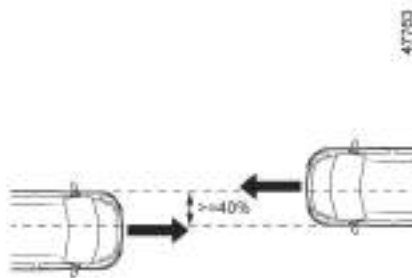

Σε περίπτωση μετωπικής σύγκρουσης με άλλο αυτοκίνητο ίδιας ή μεγαλύτερης κατηγορίας και επιφάνεια σύγκρουσης ίση ή μεγαλύτερη από 40 %, όπου η ταχύτητα και των δύο αυτοκινήτων είναι ίση ή μεγαλύτερη από **56 χλμ./ώρα**.

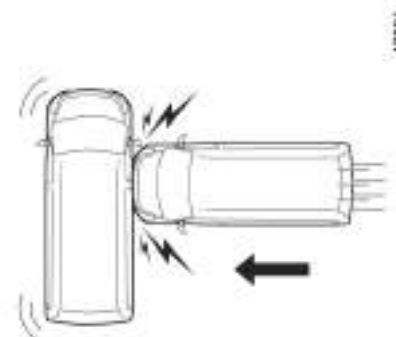

Σε περίπτωση πλευρικής σύγκρουσης με άλλο αυτοκίνητο ίδιας ή ανώτερης κατηγορίας, με ταχύτητα σύγκρουσης ίση με ή μεγαλύτερη από **50 χλμ./ώρα**.

ΣΥΣΤΗΜΑΤΑ ΠΟΥ ΣΥΜΠΛΗΡΩΝΟΥΝ ΤΗΝ ΕΜΠΡΟΣ ΖΩΝΗ (4/5)



Στα παρακάτω παραδείγματα, ενδέχεται να ενεργοποιηθούν οι προεντατήρες ή οι airbags :

- σύγκρουση κάτω από το αυτοκίνητο όπως με πεζοδρόμιο,
- λακούβες,
- πτώση ή ανώμαλη προσγείωση,
- πέτρες,
- ...



Στα ακόλουθα παραδείγματα, υπάρχει κίνδυνος οι προεντατήρες ή airbags να μην ενεργοποιηθούν:

- οπίσθια σύγκρουση, οποιασδήποτε ισχύος,
- ανατροπή του αυτοκινήτου,

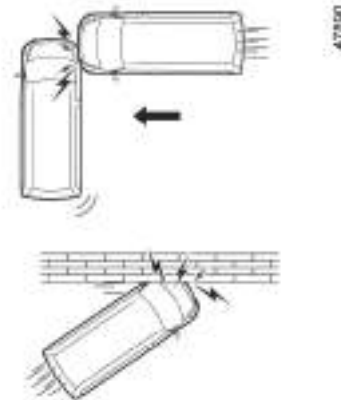

- πλευρική σύγκρουση στο μπροστινό ή πίσω μέρος του αυτοκινήτου,
- μετωπική σύγκρουση με εμπόδιο, υπό οξεία γωνία,
- ...

ΣΥΣΤΗΜΑΤΑ ΠΟΥ ΣΥΜΠΛΗΡΩΝΟΥΝ ΤΗΝ ΕΜΠΡΟΣ ΖΩΝΗ (5/5)

Όλες οι παρακάτω προειδοποιήσεις έχουν ως σκοπό να αποτρέπεται τυχόν παρεμπόδιση του airbag κατά την ενεργοποίησή του, όπως και ο κίνδυνος σοβαρών τραυματισμών από αντικείμενα που αποσπώνται και εκτοξεύονται κατά την ενεργοποίησή.



Προειδοποιήσεις που αφορούν τον airbag του οδηγού

- Μην τροποποιείτε το τιμόνι ή τον αερόσακο.
- Απαγορεύεται οποιαδήποτε επικάλυψη του αερόσακου του τιμονιού.
 - Μην τοποθετείτε κανένα αντικείμενο (καρφίτσα, σήμα, ρολόι, βάση τηλεφώνου...) πάνω στον αερόσακο.
- Απαγορεύεται η αποσυναρμολόγηση του τιμονιού (εκτός εάν πραγματοποιηθεί από το ειδικά εκπαιδευμένο προσωπικό του Επίσημου Δικτύου της μάρκας).
- Μην κάθεστε πολύ κοντά στο τιμόνι: λάβετε μια θέση οδήγησης, όπου οι βραχιόνες σας είναι ελαφρώς λυγισμένοι ➔ 1.23. Αυτό διασφαλίζει επαρκή χώρο για τη σωστή και αποτελεσματική ενεργοποίηση του αερόσακου.

Προειδοποιήσεις για τον airbag συνοδηγού

- Μην στερεώνετε και μην κολλάτε κανένα αντικείμενο (κονκάρδα, λογότυπο, ρολόι, βάση τηλεφώνου, κ.λπ.) στο ταμπλό, στη θέση που βρίσκεται ο airbag ή στην περιοχή γύρω από αυτόν.
- Δεν πρέπει να παρεμβάλλεται κανένα αντικείμενο ανάμεσα στο ταμπλό και το συνεπιβάτη (ζώο, ομπρέλα, μπαστούνι, πακέτα...).
- Ο συνεπιβάτης δεν επιτρέπεται να βάζει τα πόδια επάνω στο ταμπλό ή στο κάθισμα γιατί αυτές οι θέσεις του σώματος γίνονται αιτία σοβαρών τραυματισμών. Γενικά, όλα τα μέρη του σώματος (γόνατα, χέρια, κεφάλι...) πρέπει να διατηρούνται σε κάποια απόσταση από το ταμπλό.
- Επανενεργοποιήστε τα συστήματα που συμπληρώνουν τη ζώνη ασφαλείας του συνοδηγού, μόλις αφαιρέσετε ένα παιδικό κάθισμα, ώστε να εξασφαλίσετε την προστασία του συνοδηγού σε περίπτωση σύγκρουσης.

ΑΠΑΓΟΡΕΥΕΤΑΙ Η ΤΟΠΟΘΕΤΗΣΗ ΠΑΙΔΙΚΟΥ ΚΑΘΙΣΜΑΤΟΣ ΣΤΟ ΚΑΘΙΣΜΑ ΤΟΥ ΣΥΝΟΔΗΓΟΥ, ΕΑΝ ΔΕΝ ΕΧΟΥΝ ΑΠΕΝΕΡΓΟΠΟΙΗΘΕΙ ΤΑ ΕΠΙΠΛΕΟΝ ΣΥΣΤΗΜΑΤΑ ΤΗΣ ΖΩΝΗΣ ΤΟΥ ΣΥΝΟΔΗΓΟΥ ➔ 1.80.

ΣΥΣΤΗΜΑΤΑ ΠΛΕΥΡΙΚΗΣ ΠΡΟΣΤΑΣΙΑΣ

Πλευρικοί αερόσακοι

Πρόκειται για αερόσακους που μπορεί να εξοπλίζουν τα εμπρός καθίσματα και οι οποίοι ξεδιπλώνονται στην πλευρά των καθισμάτων (από τη μεριά της πόρτας) ώστε να προστατεύσουν τους επιβάτες σε περίπτωση βίαιης πλευρικής σύγκρουσης.

Ανάλογα με το αυτοκίνητο, το σύμβολο στο παρμπρίζ σας υπενθυμίζει την ύπαρξη των συμπληρωματικών μέσων συγκράτησης (αερόσακων, προεντατήρων...) στην καμπίνα επιβατών.



Οι σχισμές στις πλάτες των εμπρός καθισμάτων (από τη μεριά της πόρτας) αντιστοιχούν στην περιοχή ανάπτυξης του αερόσακου: απαγορεύεται η τοποθέτηση αντικειμένων σε αυτά τα σημεία.



Προειδοποίηση σχετικά με τον πλευρικό αερόσακο

- **Τοποθέτηση καλυμμάτων:** Τα καθίσματα που είναι εξοπλισμένα με αερόσακο χρειάζονται καλύμματα ειδικά για το αυτοκίνητό σας. Συμβουλευθείτε ένα Επίσημο Συνεργείο της μάρκας για να μάθετε εάν τέτοια καλύμματα είναι διαθέσιμα. Η χρήση οποιουδήποτε άλλου καλύμματος (ή καλύμματος ειδικού για άλλο αυτοκίνητο) ενδέχεται να επηρεάσει την καλή λειτουργία των πλευρικών αερόσακων και να έχει επιπτώσεις στην ασφάλειά σας.
- Μην τοποθετείτε πρόσθετο εξοπλισμό, αντικείμενα ή και ένα ζώο ανάμεσα στην πλάτη του καθίσματος, την πόρτα και τις εσωτερικές επενδύσεις. Επίσης μην καλύπτετε την πλάτη του καθίσματος με αντικείμενα, όπως ρούχα ή αξεσουάρ. Κάτι τέτοιο ενδέχεται να επηρεάσει την καλή λειτουργία του αερόσακου ή να προκαλέσει τραυματισμούς κατά την ανάπτυξή του.
- Απαγορεύεται οποιαδήποτε αποσυναρμολόγηση ή τροποποίηση του καθίσματος και των εσωτερικών επενδύσεων, εκτός εάν πραγματοποιηθεί από το ειδικά εκπαιδευμένο προσωπικό του Επίσημου Δικτύου της μάρκας.
- Ο χώρος μεταξύ της πλάτης του πίσω καθίσματος και των επενδύσεων αντιστοιχεί στην περιοχή ανάπτυξης του αερόσακου. Απαγορεύεται η τοποθέτηση αντικειμένων σε αυτά τα σημεία.

ΣΥΜΠΛΗΡΩΜΑΤΙΚΑ ΜΕΣΑ ΣΥΓΚΡΑΤΗΣΗΣ

Οι συμβουλές που ακολουθούν έχουν σκοπό την ομαλή λειτουργία του αερόσακου καθώς και την αποφυγή της λανθασμένης ενεργοποίησής του, γεγονός που θα μπορούσε να προκαλέσει σοβαρές σωματικές βλάβες.



Ο αερόσακος είναι σχεδιασμένος για να συμπληρώνει τη δράση της ζώνης ασφαλείας, ενώ ο αερόσακος και η ζώνη ασφαλείας αποτελούν αναπόσπαστα μεταξύ τους μέρη του ίδιου συστήματος προστασίας. Επομένως, είναι απαραίτητο να φοράτε πάντοτε τη ζώνη ασφαλείας. Οι επιβάτες που δεν φορούν τη ζώνη ασφαλείας εκτίθενται σε σοβαρότερους τραυματισμούς σε περίπτωση ατυχήματος, ενώ ενδέχεται, επίσης, να επιδεινωθούν οι κίνδυνοι τραυματισμών στην επιφάνεια του δέρματος, οι οποίοι είναι συνυφασμένοι με το άνοιγμα του αερόσακου.

Σε περιπτώσεις ανατροπής ή οπίσθιας σύγκρουσης, ακόμα και ισχυρής, η ενεργοποίηση των προεντατήρων και των αερόσακων δεν είναι συστηματική. Χτυπήματα στο κάτω μέρος του αυτοκινήτου, όπως σε πεζοδρόμια, λακκούβες, πέτρες... μπορεί να προκαλέσουν ενεργοποίηση αυτών των συστημάτων.

- Οποιαδήποτε επέμβαση ή τροποποίηση σε ολόκληρο το σύστημα του αερόσακου (αερόσακοι, προεντατήρες, υπολογιστής, καλωδιώσεις...) **απαγορεύεται αυστηρά** (εκτός εάν πραγματοποιηθεί από το ειδικευμένο προσωπικό του Επίσημου Δικτύου της μάρκας).
- Για την εξασφάλιση της σωστής λειτουργίας και την αποφυγή ανεπιθύμητων ενεργοποιήσεων του συστήματος, μόνο το ειδικά εκπαιδευμένο προσωπικό του Επίσημου Δικτύου της μάρκας είναι εξουσιοδοτημένο να επεμβαίνει στο σύστημα του αερόσακου.
- Για λόγους ασφαλείας, ελέγξτε το σύστημα του αερόσακου σε περίπτωση ατυχήματος, κλοπής ή απόπειρας κλοπής του αυτοκινήτου σας.
- Σε περίπτωση που δανείσετε ή πουλήσετε το αυτοκίνητό σας, ενημερώστε το νέο κάτοχο για τα παραπάνω, δίνοντάς του αυτό το Βιβλίο Χρήσης.
- Όταν πρόκειται να αποσύρετε το αυτοκίνητο από την κυκλοφορία, ζητήστε από ένα Επίσημο Συνεργείο της μάρκας να απενεργοποιήσει τη(τις) γεννήτρια(ες) αερίου.



Προβλήματα στη λειτουργία

Το ενδεικτικό  **1** ανάβει με το άνοιγμα του διακόπτη, στη συνέχεια σβήνει μετά από μερικά δευτερόλεπτα.

Εάν δεν ανάψει με το άνοιγμα του διακόπτη ή εάν ανάψει με τον κινητήρα σε λειτουργία, επισημαίνει ότι υπάρχει βλάβη στο σύστημα.

Συμβουλευθείτε το συντομότερο ένα Επίσημο Συνεργείο της μάρκας. Οποιαδήποτε καθυστέρηση μπορεί να οδηγήσει σε απώλεια της αποτελεσματικότητας αυτού του συστήματος.

ΑΣΦΑΛΕΙΑ ΠΑΙΔΙΩΝ: γενικά (1/2)

Μεταφορά παιδιού

Φροντίστε για τη συμμόρφωση με τη νομοθεσία της χώρας σας.

Το παιδί, όπως και ο ενήλικας, πρέπει να κάθεται σωστά στο κάθισμά του και να είναι δεμένο, όποια και αν είναι η διαδρομή. Είστε υπεύθυνοι για τα παιδιά που μεταφέρετε.

Το παιδί δεν είναι ένας μικρός ενήλικας. Εκτίθεται σε συγκεκριμένους κινδύνους τραυματισμών, διότι οι μύες και τα οστά του βρίσκονται σε πλήρη ανάπτυξη. Η ζώνη ασφαλείας δεν αρκεί από μόνη της για τη μεταφορά του. Χρησιμοποιήστε σωστά το κατάλληλο παιδικό κάθισμα.



Για να εμποδίσετε το άνοιγμα των θυρών, χρησιμοποιήστε τη λειτουργία «Παιδική ασφάλεια» ➔ 1.10.



Μια σύγκρουση με 50 χλμ./ώρα αντιστοιχεί σε μια πτώση από ύψος 10 μέτρων. Το να μην ασφαλίσετε ένα παιδί με τη ζώνη ασφαλείας του ισοδυναμεί με το να το αφήνετε να παίζει σ' ένα μπαλκόνι τέταρτου ορόφου χωρίς κάγκελα προστασίας!

Μην κρατάτε ποτέ ένα παιδί στην αγκαλιά σας. Σε περίπτωση ατυχήματος, δεν θα μπορέσετε να το συκρατήσετε, ακόμη και αν είστε δεμένοι.

Εάν το αυτοκίνητό σας ενεπλάκη σε ατύχημα στο δρόμο, αντικαταστήστε το παιδικό κάθισμα και ζητήστε έλεγχο των ζωνών ασφαλείας και των σημείων στερέωσης ISOFIX.



Ευθύνη του οδηγού σε περίπτωση στάσης ή στάθμευσης του αυτοκινήτου

Μην εγκαταλείπετε ποτέ το αυτοκίνητό σας αφήνοντας μέσα ένα παιδί, έναν μη αυτόνομο ενήλικα ή ένα ζώο, ούτε για μικρό χρονικό διάστημα.

Πράγματι, αυτά τα άτομα ή ζώα μπορεί να κινδυνεύσουν ή να θέσουν σε κίνδυνο άλλα άτομα, για παράδειγμα ξεκινώντας τον κινητήρα, ενεργοποιώντας εξοπλισμούς, όπως τα παράθυρα, ή ακόμη και κλειδώνοντας τις πόρτες.

Επιπλέον, όταν κάνει ζέστη και/ή έχει ηλιοφάνεια, πρέπει να γνωρίζετε ότι η εσωτερική θερμοκρασία της καμπίνας αυξάνεται πολύ γρήγορα.

ΚΙΝΔΥΝΟΣ ΘΑΝΑΤΟΥ Ή ΣΟΒΑΡΩΝ ΤΡΑΥΜΑΤΙΣΜΩΝ.

ΑΣΦΑΛΕΙΑ ΠΑΙΔΙΩΝ: γενικά (2/2)

Χρήση ενός παιδικού καθίσματος

Το επίπεδο προστασίας που προσφέρεται από το παιδικό κάθισμα εξαρτάται από την ικανότητά του να συγκρατήσει το παιδί σας και από την τοποθέτησή του. Η εσφαλμένη τοποθέτηση μειώνει την προστασία του παιδιού σε περίπτωση απότομου φρεναρίσματος ή σύγκρουσης.

Πριν αγοράσετε ένα παιδικό κάθισμα, βεβαιωθείτε ότι συμμορφώνεται με τη νομοθεσία της χώρας όπου βρίσκεστε και ότι η τοποθέτησή του στο αυτοκίνητό σας είναι δυνατή. Συμβουλευθείτε ένα Επίσημο Συνεργείο της μάρκας για να μάθετε ποια καθίσματα συνιστώνται για το αυτοκίνητό σας.

Οι κανονισμοί για τη μεταφορά παιδιών είναι συγκεκριμένοι για κάθε χώρα. Η χρήση παιδικού καθίσματος κατά τη μεταφορά εξαρτάται από την ηλικία ή/και το μέγεθος ή/και το βάρος του παιδιού. Για παιδιά που δεν χρειάζεται να μεταφερθούν σε παιδικό κάθισμα, βεβαιωθείτε ότι η ζώνη ασφαλείας είναι σωστά ρυθμισμένη και δεμένη. Σε κάθε περίπτωση, είστε υποχρεωμένοι να συμμορφώσετε με τους κανονισμούς της χώρας στην οποία βρίσκεστε.

Πριν τοποθετήσετε ένα παιδικό κάθισμα, διαβάστε τις οδηγίες χρήσης του και τηρήστε αυτές τις οδηγίες. Σε περίπτωση δυσκολιών κατά την τοποθέτηση, επικοινωνήστε με τον κατασκευαστή του εξοπλισμού. Φυλάξτε τις οδηγίες χρήσης μαζί με το κάθισμα.

Δίνετε το παράδειγμα δένοντας τη ζώνη σας και μάθετε στο παιδί σας:

- να δένονται σωστά,
- να μπαίνει και να βγαίνει από το αυτοκίνητο από την αντίθετη πλευρά από εκείνη της κυκλοφορίας.

Μη χρησιμοποιείτε μεταχειρισμένο παιδικό κάθισμα ή που δεν συνοδεύεται από οδηγίες χρήσης.

Φροντίστε ώστε κανένα αντικείμενο, μέσα ή κοντά στο παιδικό κάθισμα, να μην εμποδίζει την τοποθέτησή του.



Μην αφήνετε ποτέ ένα παιδί χωρίς επίβλεψη στο αυτοκίνητο.

Βεβαιωθείτε ότι το παιδί σας είναι πάντοτε δεμένο και ότι η ενσωματωμένη ζώνη ασφαλείας του ή η απλή ζώνη ασφαλείας είναι σωστά ρυθμισμένη και προσαρμοσμένη. Αποφεύγετε τα πολύ χοντρά ρούχα που δημιουργούν διάκενο με τους ιμάντες.

Μην αφήνετε ποτέ το παιδί σας να βγάζει το κεφάλι ή τα χέρια του από το παράθυρο.

Ελέγχετε ότι το παιδί διατηρεί μια σωστή στάση σε όλη τη διάρκεια της διαδρομής, κυρίως όταν κοιμάται.

ΑΣΦΑΛΕΙΑ ΠΑΙΔΙΩΝ: Επιλογή του παιδικού καθίσματος



Παιδικά καθίσματα με την πλάτη προς εμπρός μέρος του αυτοκινήτου

Το κεφάλι του μωρού είναι, αναλογικά, πιο βαρύ από του ενήλικα και ο λαιμός του είναι ιδιαίτερα ευαίσθητος. Μεταφέρετε το παιδί όσο το δυνατόν περισσότερο σε αυτή τη θέση (τουλάχιστον μέχρι την ηλικία των 2 ετών). Έτσι συγκρατείται το κεφάλι και ο λαιμός.

Επιλέξτε ένα κάθισμα-θύλακα για καλύτερη πλευρική προστασία και αντικαταστήστε το μόλις το κεφάλι του παιδιού υπερβεί το περίβλημα του καθίσματος.



Παιδικά καθίσματα με το πρόσωπο προς εμπρός μέρος του αυτοκινήτου

Εάν είναι έως 18 χγρ. ή 4 ετών, το παιδί μπορεί να ταξιδέψει σε κάθισμα με το πρόσωπο προς τα εμπρός. Επιλέξτε τη θέση σας ανάλογα με το μέγεθος του παιδιού: το κεφάλι και η κοιλιά τους είναι οι περιοχές που πρέπει να προστατεύονται περισσότερο. Ένα παιδικό κάθισμα με το πρόσωπο προς το εμπρός μέρος του αυτοκινήτου, καλά στερεωμένο στο όχημα, μειώνει τον κίνδυνο χτυπήματος στο κεφάλι. Μεταφέρετε το παιδί σας καθισμένο σε παιδικό κάθισμα με το πρόσωπο προς το εμπρός μέρος του αυτοκινήτου με ιμάντα εφόσον το επιτρέπει το μέγεθός του.

Επιλέξτε ένα κάθισμα-θύλακα για καλύτερη πλευρική προστασία.



Ανυψώσεις

Από τα 15 κιλά ή από ηλικία 4 ετών, το παιδί μπορεί να ταξιδέψει επάνω σε μια ανύψωση, η οποία επιτρέπει την προσαρμογή της ζώνης ασφαλείας στο σώμα του. Το έδρανο της ανύψωσης πρέπει να διαθέτει οδηγούς, οι οποίοι τοποθετούν τη ζώνη ασφαλείας στους μηρούς του παιδιού και όχι πάνω στην κοιλιά. Συνιστάται η χρήση μιας πλάτης ρυθμιζόμενης καθ' ύψος και με οδηγό για τον ιμάντα για την τοποθέτηση της ζώνης ασφαλείας στη μέση του ώμου. Σε καμία περίπτωση δεν πρέπει να βρίσκεται στο λαιμό ή στο χέρι.

Επιλέξτε ένα κάθισμα-θύλακα για καλύτερη πλευρική προστασία.

ΑΣΦΑΛΕΙΑ ΠΑΙΔΙΩΝ: επιλογή της στερέωσης του παιδικού καθίσματος (1/2)

Υπάρχουν δύο συστήματα στερέωσης των παιδικών καθισμάτων: η ζώνη ασφαλείας ή το σύστημα ISOFIX.

Στερέωση με ζώνη ασφαλείας

Η ζώνη ασφαλείας πρέπει να είναι προσαρμοσμένη ώστε να διασφαλίζεται η λειτουργία της σε περίπτωση απότομου φρεναρίσματος ή σύγκρουσης.

Τηρείτε τις διαδρομές του ιμάντα που υποδεικνύει ο κατασκευαστής του παιδικού καθίσματος.

Ελέγχετε πάντοτε το δέσιμο της ζώνης ασφαλείας, τραβώντας την κι έπειτα τεντώστε την στο μέγιστο, πιέζοντας το παιδικό κάθισμα.

Βεβαιωθείτε ότι το κάθισμα συγκρατείται σωστά μετακινώντας το αριστερά/δεξιά και εμπρός/πίσω: το κάθισμα πρέπει να παραμένει απόλυτα σταθερό.



Μη χρησιμοποιείτε παιδικό κάθισμα που ενδέχεται να απασφαλίσει τη ζώνη ασφαλείας που το συγκρατεί: η βάση του καθίσματος δεν πρέπει να ακουμπάει στο γλωσσίδι και/ή την πόρπη της ζώνης ασφαλείας.

1.40

Βεβαιωθείτε ότι το παιδικό κάθισμα δεν έχει τοποθετηθεί λοξά και ότι δεν στηρίζεται πάνω σε κάποιο παράθυρο.



Η ζώνη ασφαλείας δεν πρέπει σε καμία περίπτωση να είναι χαλαρή ή στριμμένη. Μην την περνάτε ποτέ κάτω από το χέρι ούτε πίσω από την πλάτη.

Βεβαιωθείτε ότι η ζώνη ασφαλείας δεν έχει υποστεί ζημιά από αιχμηρά άκρα. Εάν η ζώνη ασφαλείας δεν λειτουργεί κανονικά, δεν μπορεί να προστατέψει το παιδί. Συμβουλευθείτε ένα Επίσημο Συνεργείο της μάρκας. Μη χρησιμοποιείτε αυτή τη θέση αν δεν έχει επισκευαστεί η ζώνη ασφαλείας.



Καμία τροποποίηση δεν πρέπει να πραγματοποιείται στα διάφορα εξαρτήματα του συστήματος που έχουν τοποθετηθεί από τον κατασκευαστή: στις ζώνες, στο σύστημα ISOFIX και στα καθίσματα καθώς και στις στερεώσεις τους.

Στερέωση με σύστημα ISOFIX

Τα παιδικά καθίσματα ISOFIX εγκρίνονται σύμφωνα με την ισχύουσα νομοθεσία, εάν ισχύει οποιαδήποτε από τις τρεις περιπτώσεις παρακάτω:

- Παγκόσμιας κατηγορίας ISOFIX 3 σημείων με το πρόσωπο προς το εμπρός μέρος του αυτοκινήτου;
- Ημι-παγκόσμιας κατηγορίας ISOFIX 2 σημείων;
- Ειδικού τύπου.

Για τις δύο τελευταίες περιπτώσεις, βεβαιωθείτε ότι είναι δυνατή η τοποθέτηση του παιδικού καθίσματος, συμβουλευθείτε για αυτό το σκοπό τη λίστα συμβατών αυτοκινήτων.

Στερεώστε το παιδικό κάθισμα με τα άγκιστρα ISOFIX, όταν είναι εξοπλισμένο με τέτοια άγκιστρα. Το σύστημα ISOFIX εξασφαλίζει εύκολη, γρήγορη και ασφαλή τοποθέτηση.

Το σύστημα ISOFIX αποτελείται από 2 σημεία στερέωσης και, σε ορισμένες περιπτώσεις, από ένα τρίτο σημείο στερέωσης.



Πριν χρησιμοποιήσετε ένα παιδικό κάθισμα ISOFIX, το οποίο αγοράσατε για ένα άλλο αυτοκίνητο, βεβαιωθείτε ότι επιτρέπεται η τοποθέτησή του. Συμβουλευθείτε, από τον κατασκευαστή του εξοπλισμού, τη λίστα των αυτοκινήτων στα οποία μπορεί να τοποθετηθεί το κάθισμα.

ΑΣΦΑΛΕΙΑ ΠΑΙΔΙΩΝ: επιλογή της στερέωσης του παιδικού καθίσματος (2/2)

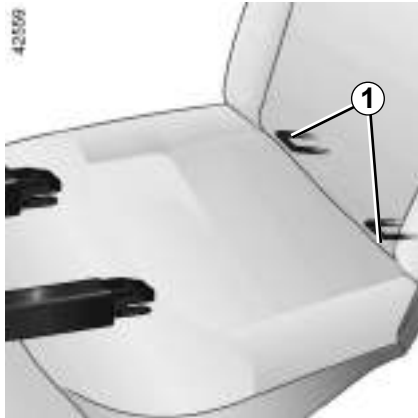

Οι δύο δακτύλιοι **1** βρίσκονται ανάμεσα στην πλάτη και το έδρανο του καθίσματος και επισημαίνονται με το σύμβολο .

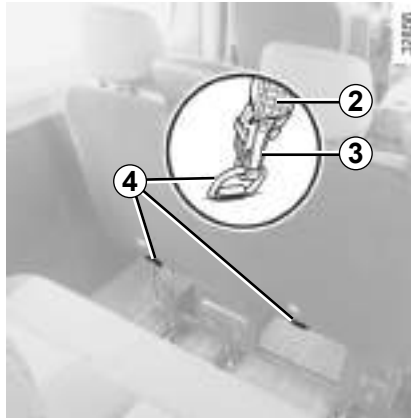

Το τρίτο σημείο στερέωσης χρησιμοποιείται για τη στερέωση του επάνω ιμάντα ορισμένων παιδικών καθισμάτων.

- Τοποθετήστε το προσκέφαλο στην υψηλή θέση ή βγάλτε το,
- περάστε τη ζώνη **2** (παρέχεται με το κάθισμα) μεταξύ των δύο ράβδων του πίσω προσκέφαλου;
- το άγκιστρο **3** **πρέπει** να στερεώνεται στον δακτύλιο **4** που βρίσκεται πίσω από την πλάτη του καθίσματος και επισημαίνεται με το σύμβολο .
- τεντώστε τον ιμάντα.



Οι δύο δακτύλιοι **1** βρίσκονται ανάμεσα στην πλάτη και το έδρανο του καθίσματος και επισημαίνονται με το σύμβολο



Τα σημεία στερέωσης ISOFIX έχουν δημιουργηθεί αποκλειστικά για τα παιδικά καθίσματα με σύστημα ISOFIX. Ποτέ μη στερεώνετε άλλα παιδικά καθίσματα, ούτε ζώνες ασφαλείας ούτε άλλα αντικείμενα σε αυτά τα σημεία στερέωσης.

Βεβαιωθείτε ότι τίποτα δεν εμποδίζει τα σημεία στερέωσης.

Εάν το αυτοκίνητό σας ενεπλάκη σε ατύχημα στο δρόμο, ζητήστε έλεγχο των σημείων στερέωσης ISOFIX και αντικαταστήστε το παιδικό κάθισμα.

ΠΑΙΔΙΚΉ ΑΣΦΑΛΕΙΑ: τοποθέτηση παιδικού καθίσματος: γενικές πληροφορίες (1/2)

Ορισμένες θέσεις δεν είναι εγκεκριμένες για την τοποθέτηση παιδικών καθισμάτων. Τα σχεδιαγράμματα στις επόμενες σελίδες σας δείχνουν πού να στερεώσετε ένα παιδικό κάθισμα.

Οι τύποι παιδικών καθισμάτων που αναφέρονται μπορεί να μην είναι διαθέσιμοι. Πριν χρησιμοποιήσετε ένα άλλο παιδικό κάθισμα, ενημερωθείτε από τον κατασκευαστή για να βεβαιωθείτε ότι είναι δυνατή η τοποθέτηση.



Τοποθετήστε το παιδικό κάθισμα κατά προτίμηση σε ένα πίσω κάθισμα.

Για να τοποθετήσετε ένα κάθισμα ISOFIX σε αυτήν τη θέση, ελευθερώστε τη ζώνη ασφαλείας με το χέρι πριν να ασφαλίσετε τα άγκιστρα.



Η τοποθέτηση καθίσματος ISOFIX στην πίσω πλάγια αριστερή θέση αποκλείει τη χρήση της μεσαίας θέσης. Η μεσαία ζώνη δεν είναι πλέον προσβάσιμη και δεν μπορεί να χρησιμοποιηθεί.

Στην(Στις) εμπρός θέση(-εις)

Η μεταφορά παιδιού στη θέση του συνοδηγού διέπεται από διαφορετικούς κανονισμούς σε κάθε χώρα. Συμβουλευθείτε την ισχύουσα νομοθεσία και ακολουθήστε τις υποδείξεις των σχεδιαγραμμάτων στις επόμενες σελίδες.

Πριν τοποθετήσετε ένα παιδικό κάθισμα σε αυτή τη θέση (εφόσον επιτρέπεται):

- Χαμηλώστε τη ζώνη ασφαλείας όσο το δυνατό περισσότερο,
- Για τα αυτοκίνητα που διαθέτουν τέτοιο εξοπλισμό, μετατοπίστε το κάθισμα όσο το δυνατό περισσότερο προς τα πίσω,
- για τα αυτοκίνητα που διαθέτουν τέτοιο εξοπλισμό, κλίνετε ελαφρά την πλάτη σε σχέση με την κατακόρυφο (25° περίπου),
- για τα αυτοκίνητα που διαθέτουν τέτοιο εξοπλισμό, ανυψώστε το έδρανο του καθίσματος στο μέγιστο.

Να έχετε πάντα ανεβασμένο το προσκέφαλο του καθίσματος, ώστε να μην παρεμποδίζει το παιδικό κάθισμα ➔ 1.19.

Αφού τοποθετήσετε το παιδικό κάθισμα, όταν αυτό είναι δυνατό, μπορείτε να μετακινήσετε το κάθισμα του αυτοκινήτου προς τα εμπρός εάν είναι απαραίτητο (έτσι ώστε να αφήνετε επαρκή χώρο στις πίσω θέσεις για τους επιβάτες ή άλλα παιδικά καθίσματα). Στην περίπτωση όπου το παιδικό κάθισμα είναι τύπου με την πλάτη προς το εμπρός μέρος του αυτοκινήτου, φροντίστε να μην έρχεται σε επαφή με το ταμπλό ή να μην είναι τοποθετημένο όσο το δυνατόν περισσότερο προς τα εμπρός.

Μην τροποποιείτε τις άλλες ρυθμίσεις, αφού τοποθετήσετε το παιδικό κάθισμα.



ΚΙΝΔΥΝΟΣ ΘΑΝΑΤΟΥ Ή ΣΟΒΑΡΟΥ ΤΡΑΥΜΑΤΙΣΜΟΥ:

Πριν τοποθετήσετε ένα παιδικό κάθισμα στο κάθισμα του συνοδηγού, βεβαιωθείτε ότι έχετε απενεργοποιήσει τον airbag του συνοδηγού.
➔ 1.80.

ΑΣΦΑΛΕΙΑ ΠΑΙΔΙΩΝ: τοποθέτηση του παιδικού καθίσματος, γενικά (2/2)

Στην πίσω θέση

Το πορτ-μπεμπέ τοποθετείται εγκάρσια στο αυτοκίνητο και καταλαμβάνει τουλάχιστον δύο θέσεις. Τοποθετήστε το κεφάλι του παιδιού στην αντίθετη πλευρά από εκείνη της πόρτας.

Μετατοπίστε το εμπρός κάθισμα του αυτοκινήτου όσο το δυνατό περισσότερο προς τα εμπρός για να τοποθετήσετε ένα παιδικό κάθισμα με την πλάτη προς το εμπρός μέρος του αυτοκινήτου, στη συνέχεια μετατοπίστε το προς τα πίσω όσο το δυνατό περισσότερο, χωρίς να το φέρετε σε επαφή με το παιδικό κάθισμα.

Για την ασφάλεια του παιδιού στη θέση προς τα εμπρός:

- μην μετατοπίζετε προς τα πίσω το κάθισμα μπροστά από το παιδί πέρα από το μέσο της διαδρομής των γλιστρών,
- μην γέρνετε την πλάτη του καθίσματος υπερβολικά (περισσότερο από τις 25°) και τοποθετήστε το κάθισμα όσο το δυνατόν στην πιο ψηλή θέση.

Να αφαιρείτε πάντα το προσκέφαλο του πίσω καθίσματος στο οποίο είναι τοποθετημένο το παιδικό κάθισμα. ➔ 1.19. Αυτές οι ενέργειες πρέπει να πραγματοποιηθούν πριν τοποθετήσετε το παιδικό κάθισμα.

Βεβαιωθείτε ότι το παιδικό κάθισμα, στη θέση με το πρόσωπο προς το εμπρός μέρος του αυτοκινήτου, ακουμπάει στην πλάτη του καθίσματος του αυτοκινήτου.



Δεν πρέπει να εγκαθιστάτε ποτέ παιδικό κάθισμα με στήριγμα δαπέδου στο πίσω κεντρικό κάθισμα.

ΚΙΝΔΥΝΟΣ ΘΑΝΑΤΟΥ Ή ΣΟΒΑΡΩΝ ΤΡΑΥΜΑΤΙΣΜΩΝ.

ΠΑΙΔΙΚΑ ΚΑΘΙΣΜΑΤΑ: στερέωση με ζώνη ασφαλείας (1/24)

Έκδοση επαγγελματικού φορτηγού 2 θέσεων



Ελέγξτε την κατάσταση του airbag πριν αφήσετε να καθίσει ένας επιβάτης ή τοποθετήσετε ένα παιδικό κάθισμα.



Θέση ακατάλληλη για την τοποθέτηση παιδικού καθίσματος.



Θέση κατάλληλη για τη στερέωση με ζώνη ασφαλείας ενός παιδικού καθίσματος εγκεκριμένου ως «Παγκόσμιας κατηγορίας».

B2: Θέση που επιτρέπει παιδικό κάθισμα με έγκριση «B2» να στερεώνεται με ζώνη ασφαλείας.



Η χρήση ενός συστήματος ασφάλειας για παιδιά ακατάλληλου για αυτό το αυτοκίνητο δεν θα προστατεύει σωστά το μωρό ή το παιδί. Υπάρχει κίνδυνος σοβαρού ή θανατηφόρου τραυματισμού.



ΚΙΝΔΥΝΟΣ ΘΑΝΑΤΟΥ Ή ΣΟΒΑΡΟΥ ΤΡΑΥΜΑΤΙΣΜΟΥ:
Πριν τοποθετήσετε ένα παιδικό κάθισμα στο κάθισμα του συνοδηγού, βεβαιωθείτε ότι έχετε απενεργοποιήσει τον airbag του συνοδηγού.
→ 1.80.

ΠΑΙΔΙΚΑ ΚΑΘΙΣΜΑΤΑ: στερέωση με ζώνη ασφαλείας (2/24)

Στον παρακάτω πίνακα επαναλαμβάνονται οι ίδιες πληροφορίες με εκείνες της εικόνας της προηγούμενης σελίδας, ώστε να τηρηθεί η ισχύουσα νομοθεσία.

| Έκδοση επαγγελματικού φορτηγού 2 θέσεων | | ΜΕ AIRBAG ΣΥΝΟΔΗΓΟΥ | ΧΩΡΙΣ AIRBAG ΣΥΝΟΔΗΓΟΥ |
|--|--------------------------------------|---------------------|------------------------|
| Ομάδα του παιδικού καθίσματος | Βάρος του παιδιού | Θέση συνοδηγού | Θέση συνοδηγού |
| Κάθισμα-θύλακας με την πλάτη προς το εμπρός μέρος του αυτοκινήτου Ομάδα 0 ή 0 + | < από 13 κιλά | U (1) (2) | U (2) |
| Κάθισμα με την πλάτη προς το εμπρός μέρος του αυτοκινήτου Ομάδα 0 + και 1 | < από 13 κιλά και 9 έως 18 κιλά | U (1) (2) | U (2) |
| Κάθισμα με το πρόσωπο προς το εμπρός μέρος του αυτοκινήτου Ομάδα 1 | 9 έως 18 κιλά | U (1) (2) | U (2) |
| Ανύψωση Ομάδα 2 και 3 | 15 έως 25 κιλά και 22 έως 36 κιλά | U / B2 (1) (2) | U / B2 (2) |

U = Κάθισμα κατάλληλο για τη στερέωση παιδικού καθίσματος του εμπορίου εγκεκριμένου ως «Κατηγορία γενικής χρήσης» με τη ζώνη ασφαλείας. Βεβαιωθείτε ότι η τοποθέτηση είναι εφικτή.

B2 = Θέση που επιτρέπει τη στερέωση με ζώνη ασφαλείας ενός παιδικού καθίσματος του εμπορίου εγκεκριμένου ως «B2», βεβαιωθείτε ότι είναι δυνατή η τοποθέτηση.



ΚΙΝΔΥΝΟΣ ΘΑΝΑΤΟΥ Ή ΣΟΒΑΡΟΥ ΤΡΑΥΜΑΤΙΣΜΟΥ, πριν από την εγκατάσταση παιδικού καθίσματος:

(1) στο κάθισμα του συνοδηγού, βεβαιωθείτε ότι ο airbag έχει απενεργοποιηθεί ➔ 1.80;

(2) τραβήξτε το κάθισμα του αυτοκινήτου όσο το δυνατόν πιο πίσω και πιο ψηλά. Ρυθμίστε ελαφρά την κλίση της πλάτης του καθίσματος ➔ 1.20. Ρυθμίστε τη θέση της ζώνης ασφαλείας στη χαμηλότερη θέση. Μόλις ολοκληρωθεί η ρύθμιση, βεβαιωθείτε ότι η ζώνη ασφαλείας ασφαλίστηκε σωστά ➔ 1.23.

ΠΑΙΔΙΚΑ ΚΑΘΙΣΜΑΤΑ: στερέωση με ζώνη ασφαλείας (3/24)

Έκδοση επαγγελματικού φορτηγού 3 θέσεων



Ελέγξτε την κατάσταση του airbag πριν αφήσετε να καθίσει ένας επιβάτης ή τοποθετήσετε ένα παιδικό κάθισμα.



Θέση ακατάλληλη για την τοποθέτηση παιδικού καθίσματος.



Κάθισμα που επιτρέπει τη στερέωση με τη ζώνη ασφαλείας ενός παιδικού καθίσματος εγκεκριμένου ως «Παγκόσμιας κατηγορίας».

B2: Θέση που επιτρέπει παιδικό κάθισμα με έγκριση «B2» να στερεώνεται με ζώνη ασφαλείας.



Η χρήση ενός συστήματος ασφάλειας για παιδιά ακατάλληλου για αυτό το αυτοκίνητο δεν θα προστατεύει σωστά το μωρό ή το παιδί. Υπάρχει κίνδυνος σοβαρού ή θανατηφόρου τραυματισμού.



ΚΙΝΔΥΝΟΣ ΘΑΝΑΤΟΥ Ή ΣΟΒΑΡΟΥ ΤΡΑΥΜΑΤΙΣΜΟΥ:
Πριν τοποθετήσετε ένα παιδικό κάθισμα στο κάθισμα του συνοδηγού, βεβαιωθείτε ότι έχετε απενεργοποιήσει τον airbag του συνοδηγού.
→ 1.80.

ΠΑΙΔΙΚΑ ΚΑΘΙΣΜΑΤΑ: στερéωση με ζώνη ασφαλείας (4/24)

Στον παρακάτω πίνακα επαναλαμβάνονται οι ίδιες πληροφορίες με εκείνες της εικόνας της προηγούμενης σελίδας, ώστε να τηρηθεί η ισχύουσα νομοθεσία.

| Έκδοση επαγγελματικού φορτηγού 3 θέσεων | | ΜΕ AIRBAG ΣΥΝΟΔΗΓΟΥ | | ΧΩΡΙΣ AIRBAG ΣΥΝΟΔΗΓΟΥ | |
|--|--------------------------------------|-----------------------|-----------------------|------------------------|-----------------------|
| Ομάδα του παιδικού καθίσματος | Βάρος του παιδιού | Μεσαία θέση συνοδηγού | Πλαϊνή θέση συνοδηγού | Μεσαία θέση συνοδηγού | Πλαϊνή θέση συνοδηγού |
| Κάθισμα-θύλακας με την πλάτη προς το εμπρός μέρος του αυτοκινήτου Ομάδα 0 ή 0 + | < από 13 κιλά | U (1) | U (1) | U | U |
| Κάθισμα με την πλάτη προς το εμπρός μέρος του αυτοκινήτου Ομάδα 0 + και 1 | < από 13 κιλά και 9 έως 18 κιλά | U (1) | U (1) | U | U |
| Κάθισμα με το πρόσωπο προς το εμπρός μέρος του αυτοκινήτου Ομάδα 1 | 9 έως 18 κιλά | U (1) | U (1) | U | U |
| Ανύψωση Ομάδα 2 και 3 | 15 έως 25 κιλά και 22 έως 36 κιλά | U (1) | U / B2 (1) | U | U / B2 |

U = Κάθισμα κατάλληλο για τη στερéωση παιδικού καθίσματος του εμπορίου εγκεκριμένου ως «Κατηγορία γενικής χρήσης» με τη ζώνη ασφαλείας. Βεβαιωθείτε ότι η τοποθέτηση είναι εφικτή.

B2 = Θέση που επιτρέπει τη στερéωση με ζώνη ασφαλείας ενός παιδικού καθίσματος του εμπορίου εγκεκριμένου ως «B2», βεβαιωθείτε ότι είναι δυνατή η τοποθέτηση.



(1) ΚΙΝΔΥΝΟΣ ΘΑΝΑΤΟΥ Ή ΣΟΒΑΡΟΥ ΤΡΑΥΜΑΤΙΣΜΟΥ: πριν τοποθετήσετε ένα παιδικό κάθισμα στο κάθισμα του συνοδηγού, βεβαιωθείτε ότι έχετε απενεργοποιήσει τον airbag ➔ 1.80.

ΠΑΙΔΙΚΑ ΚΑΘΙΣΜΑΤΑ: στερέωση με ζώνη ασφαλείας (5/24)

Έκδοση με διπλή καμπίνα 7-θέσεων



Ελέγξτε την κατάσταση του airbag πριν αφήσετε να καθίσει ένας επιβάτης ή τοποθετήσετε ένα παιδικό κάθισμα.



Θέση ακατάλληλη για την τοποθέτηση παιδικού καθίσματος.



Κάθισμα που επιτρέπει τη στερέωση με τη ζώνη ασφαλείας ενός παιδικού καθίσματος εγκεκριμένου ως «Παγκόσμιας κατηγορίας».

B2: Θέση που επιτρέπει παιδικό κάθισμα με έγκριση «B2» να στερεώνεται με ζώνη ασφαλείας.

B3: Θέση που επιτρέπει παιδικό κάθισμα με έγκριση «B3» να στερεώνεται με ζώνη ασφαλείας.



Η χρήση ενός συστήματος ασφάλειας για παιδιά ακατάλληλου για αυτό το αυτοκίνητο δεν θα προστατεύει σωστά το μωρό ή το παιδί. Υπάρχει κίνδυνος σοβαρού ή θανατηφόρου τραυματισμού.

**ΚΙΝΔΥΝΟΣ ΘΑΝΑΤΟΥ Ή ΣΟΒΑΡΟΥ ΤΡΑΥΜΑΤΙΣΜΟΥ:**

Πριν τοποθετήσετε ένα παιδικό κάθισμα στο κάθισμα του συνοδηγού, βεβαιωθείτε ότι έχετε απενεργοποιήσει τον airbag του συνοδηγού.
→ 1.80.

ΠΑΙΔΙΚΑ ΚΑΘΙΣΜΑΤΑ: στερέωση με ζώνη ασφαλείας (6/24)

Στον παρακάτω πίνακα επαναλαμβάνονται οι ίδιες πληροφορίες με εκείνες της εικόνας της προηγούμενης σελίδας, ώστε να τηρηθεί η ισχύουσα νομοθεσία.

| Έκδοση με διπλή καμπίνα 7-θέσεων | | ΜΕ AIRBAG ΣΥΝΟΔΗΓΟΥ | | ΧΩΡΙΣ AIRBAG ΣΥΝΟΔΗΓΟΥ | | Πίσω πλαϊνές θέσεις | Πίσω μεσαίες θέσεις |
|--|--------------------------------------|-----------------------|-----------------------|------------------------|-----------------------|---------------------|---------------------|
| Ομάδα του παιδικού καθίσματος | Βάρος του παιδιού | Μεσαία θέση συνοδηγού | Πλαϊνή θέση συνοδηγού | Μεσαία θέση συνοδηγού | Πλαϊνή θέση συνοδηγού | | |
| Κάθισμα-θύλακας με την πλάτη προς το εμπρός μέρος του αυτοκινήτου Ομάδα 0 ή 0 + | < από 13 κιλά | U (1) | U (1) | U | U | U | X |
| Κάθισμα με την πλάτη προς το εμπρός μέρος του αυτοκινήτου Ομάδα 0 + και 1 | < από 13 κιλά και 9 έως 18 κιλά | U (1) | U (1) | U | U | U | X |
| Κάθισμα με το πρόσωπο προς το εμπρός μέρος του αυτοκινήτου Ομάδα 1 | 9 έως 18 κιλά | U (1) | U (1) | U | U | U | X |
| Ανύψωση Ομάδα 2 και 3 | 15 έως 25 κιλά και 22 έως 36 κιλά | U (1) | U / B2 (1) | U | U / B2 | U / B2 / B3 | X |

X = Θέση ακατάλληλη για την τοποθέτηση παιδικού καθίσματος αυτού του τύπου.

U = Κάθισμα κατάλληλο για τη στερέωση παιδικού καθίσματος του εμπορίου εγκεκριμένου ως «Κατηγορία γενικής χρήσης» με τη ζώνη ασφαλείας.

Βεβαιωθείτε ότι η τοποθέτηση είναι εφικτή.

B2 = Θέση που επιτρέπει τη στερέωση με ζώνη ασφαλείας ενός παιδικού καθίσματος του εμπορίου εγκεκριμένου ως «B2», βεβαιωθείτε ότι είναι δυνατή η τοποθέτησή.

B3 = Θέση που επιτρέπει τη στερέωση με ζώνη ασφαλείας ενός παιδικού καθίσματος του εμπορίου εγκεκριμένου ως «B3», βεβαιωθείτε ότι είναι δυνατή η τοποθέτησή.



(1) ΚΙΝΔΥΝΟΣ ΘΑΝΑΤΟΥ Ή ΣΟΒΑΡΟΥ ΤΡΑΥΜΑΤΙΣΜΟΥ: πριν τοποθετήσετε ένα παιδικό κάθισμα στο κάθισμα του συνοδηγού, βεβαιωθείτε ότι έχετε απενεργοποιήσει τον airbag ➔ 1.80.

ΠΑΙΔΙΚΑ ΚΑΘΙΣΜΑΤΑ: στερέωση με ζώνη ασφαλείας (7/24)

Έκδοση με διπλή καμπίνα 6-θέσεων (3 εμπρός καθίσματα και 3 πίσω καθίσματα)



Ελέγξτε την κατάσταση του airbag πριν αφήσετε να καθίσει ένας επιβάτης ή τοποθετήσετε ένα παιδικό κάθισμα.



Θέση ακατάλληλη για την τοποθέτηση παιδικού καθίσματος.



ΑΠΑΓΟΡΕΥΕΤΑΙ ΑΥΣΤΗΡΑ η μεταφορά κάποιου επιβάτη.



Κάθισμα που επιτρέπει τη στερέωση με τη ζώνη ασφαλείας ενός παιδικού καθίσματος εγκεκριμένου ως «Παγκόσμιας κατηγορίας».

B2: Θέση που επιτρέπει παιδικό κάθισμα με έγκριση «B2» να στερεώνεται με ζώνη ασφαλείας.

B3: Θέση που επιτρέπει παιδικό κάθισμα με έγκριση «B3» να στερεώνεται με ζώνη ασφαλείας.



Η χρήση ενός συστήματος ασφάλειας για παιδιά ακατάλληλου για αυτό το αυτοκίνητο δεν θα προστατεύει σωστά το μωρό ή το παιδί. Υπάρχει κίνδυνος σοβαρού ή θανατηφόρου τραυματισμού.



ΚΙΝΔΥΝΟΣ ΘΑΝΑΤΟΥ Ή ΣΟΒΑΡΟΥ ΤΡΑΥΜΑΤΙΣΜΟΥ:
Πριν τοποθετήσετε ένα παιδικό κάθισμα στο κάθισμα του συνοδηγού, βεβαιωθείτε ότι έχετε απενεργοποιήσει τον airbag του συνοδηγού.
→ 1.80.

ΠΑΙΔΙΚΑ ΚΑΘΙΣΜΑΤΑ: στερέωση με ζώνη ασφαλείας (8/24)

Στον παρακάτω πίνακα επαναλαμβάνονται οι ίδιες πληροφορίες με εκείνες της εικόνας της προηγούμενης σελίδας, ώστε να τηρηθεί η ισχύουσα νομοθεσία.

| Έκδοση με διπλή καμπίνα 6-θέσεων (3 εμπρός καθίσματα και 3 πίσω καθίσματα) | | ΜΕ AIRBAG ΣΥΝΟΔΗΓΟΥ | | ΧΩΡΙΣ AIRBAG ΣΥΝΟΔΗΓΟΥ | | Πίσω πλαϊνές θέσεις | Στην πίσω μεσαία θέση |
|---|--------------------------------------|-----------------------|-----------------------|------------------------|-----------------------|---------------------|-----------------------|
| Ομάδα του παιδικού καθίσματος | Βάρος του παιδιού | Μεσαία θέση συνοδηγού | Πλαϊνή θέση συνοδηγού | Μεσαία θέση συνοδηγού | Πλαϊνή θέση συνοδηγού | | |
| Κάθισμα-θύλακας στραμμένο προς το πίσω μέρος του αυτοκινήτου στις Ομάδες 0+ και 1 | < από 13 κιλά | U (1) | U (1) | U | U | U | X |
| Κάθισμα στραμμένο προς το πίσω μέρος του αυτοκινήτου στις Ομάδες 0+ και 1 | < από 13 κιλά και 9 έως 18 κιλά | U (1) | U (1) | U | U | U | X |
| Κάθισμα στραμμένο προς το μπροστινό μέρος του αυτοκινήτου στην Ομάδα 1 | 9 έως 18 κιλά | U (1) | U (1) | U | U | U | X |
| Κάθισμα ενίσχυσης στις Ομάδες 2 και 3 | 15 έως 25 κιλά και 22 έως 36 κιλά | U (1) | U / B2 (1) | U | U / B2 | U / B2 / B3 | X |

X = Θέση ακατάλληλη για την τοποθέτηση παιδικού καθίσματος αυτού του τύπου.

U = Κάθισμα κατάλληλο για τη στερέωση παιδικού καθίσματος του εμπορίου εγκεκριμένου ως «Κατηγορία γενικής χρήσης» με τη ζώνη ασφαλείας. Βεβαιωθείτε ότι η τοποθέτηση είναι εφικτή.

B2 = Θέση που επιτρέπει τη στερέωση με ζώνη ασφαλείας ενός παιδικού καθίσματος του εμπορίου εγκεκριμένου ως «B2», βεβαιωθείτε ότι είναι δυνατή η τοποθέτηση.

B3 = Θέση που επιτρέπει τη στερέωση με ζώνη ασφαλείας ενός παιδικού καθίσματος του εμπορίου εγκεκριμένου ως «B3», βεβαιωθείτε ότι είναι δυνατή η τοποθέτηση.



(1) ΚΙΝΔΥΝΟΣ ΘΑΝΑΤΟΥ Ή ΣΟΒΑΡΟΥ ΤΡΑΥΜΑΤΙΣΜΟΥ: πριν τοποθετήσετε ένα παιδικό κάθισμα στο κάθισμα του συνοδηγού, βεβαιωθείτε ότι έχετε απενεργοποιήσει τον airbag ➔ 1.80.

ΠΑΙΔΙΚΑ ΚΑΘΙΣΜΑΤΑ: στερέωση με ζώνη ασφαλείας (9/24)

Έκδοση με διπλή καμπίνα 6-θέσεων (2 εμπρός καθίσματα και 4 πίσω καθίσματα)

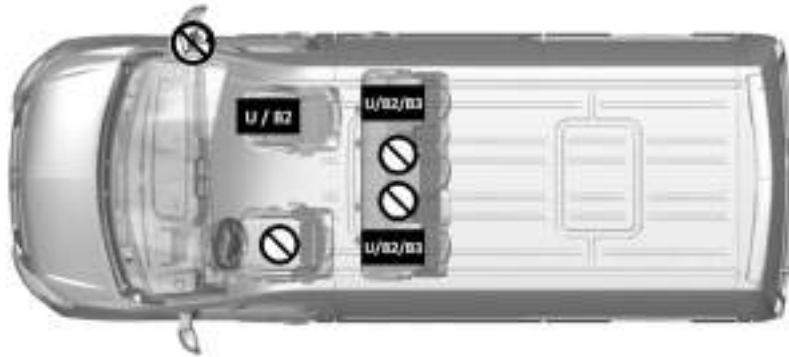

Ελέγξτε την κατάσταση του airbag πριν αφήσετε να καθίσει ένας επιβάτης ή τοποθετήσετε ένα παιδικό κάθισμα.



Θέση ακατάλληλη για την τοποθέτηση παιδικού καθίσματος.



Κάθισμα που επιτρέπει τη στερέωση με τη ζώνη ασφαλείας ενός παιδικού καθίσματος εγκεκριμένου ως «Παγκόσμιας κατηγορίας».

B2: Θέση που επιτρέπει παιδικό κάθισμα με έγκριση «B2» να στερεώνεται με ζώνη ασφαλείας.

B3: Θέση που επιτρέπει παιδικό κάθισμα με έγκριση «B3» να στερεώνεται με ζώνη ασφαλείας.



Η χρήση ενός συστήματος ασφάλειας για παιδιά ακατάλληλου για αυτό το αυτοκίνητο δεν θα προστατεύει σωστά το μωρό ή το παιδί. Υπάρχει κίνδυνος σοβαρού ή θανατηφόρου τραυματισμού.

**ΚΙΝΔΥΝΟΣ ΘΑΝΑΤΟΥ Ή ΣΟΒΑΡΟΥ ΤΡΑΥΜΑΤΙΣΜΟΥ:**

Πριν τοποθετήσετε ένα παιδικό κάθισμα στο κάθισμα του συνοδηγού, βεβαιωθείτε ότι έχετε απενεργοποιήσει τον airbag του συνοδηγού.
→ 1.80.

ΠΑΙΔΙΚΑ ΚΑΘΙΣΜΑΤΑ: στερέωση με ζώνη ασφαλείας (10/24)

Στον παρακάτω πίνακα επαναλαμβάνονται οι ίδιες πληροφορίες με εκείνες της εικόνας της προηγούμενης σελίδας, ώστε να τηρηθεί η ισχύουσα νομοθεσία.

| Έκδοση με διπλή καμπίνα 6-θέσεων (2 εμπρός καθίσματα και 4 πίσω καθίσματα) | | ΜΕ AIRBAG ΣΥΝΟΔΗΓΟΥ | ΧΩΡΙΣ AIRBAG ΣΥΝΟΔΗΓΟΥ | Πίσω πλαϊνές θέσεις | Πίσω μεσαίες θέσεις |
|--|--------------------------------------|---------------------|------------------------|---------------------|---------------------|
| Ομάδα του παιδικού καθίσματος | Βάρος του παιδιού | Θέση συνοδηγού | Θέση συνοδηγού | | |
| Κάθισμα-θύλακας με την πλάτη προς το εμπρός μέρος του αυτοκινήτου Ομάδα 0 ή 0 + | < από 13 κιλά | U (1) (2) | U (2) | U | X |
| Κάθισμα με την πλάτη προς το εμπρός μέρος του αυτοκινήτου Ομάδα 0 + και 1 | < από 13 κιλά και 9 έως 18 κιλά | U (1) (2) | U (2) | U | X |
| Κάθισμα με το πρόσωπο προς το εμπρός μέρος του αυτοκινήτου Ομάδα 1 | 9 έως 18 κιλά | U (1) (2) | U (2) | U | X |
| Ανύψωση Ομάδα 2 και 3 | 15 έως 25 κιλά και 22 έως 36 κιλά | U / B2 (1) (2) | U / B2 (2) | U / B2 / B3 | X |

X = Θέση ακατάλληλη για την τοποθέτηση παιδικού καθίσματος αυτού του τύπου.

U = Κάθισμα κατάλληλο για τη στερέωση παιδικού καθίσματος του εμπορίου εγκεκριμένου ως «Κατηγορία γενικής χρήσης» με τη ζώνη ασφαλείας. Βεβαιωθείτε ότι η τοποθέτηση είναι εφικτή.

B2 = Θέση που επιτρέπει τη στερέωση με ζώνη ασφαλείας ενός παιδικού καθίσματος του εμπορίου εγκεκριμένου ως «B2», βεβαιωθείτε ότι είναι δυνατή η τοποθέτηση.

B3 = Θέση που επιτρέπει τη στερέωση με ζώνη ασφαλείας ενός παιδικού καθίσματος του εμπορίου εγκεκριμένου ως «B3», βεβαιωθείτε ότι είναι δυνατή η τοποθέτηση.



ΚΙΝΔΥΝΟΣ ΘΑΝΑΤΟΥ Ή ΣΟΒΑΡΟΥ ΤΡΑΥΜΑΤΙΣΜΟΥ, πριν από την εγκατάσταση παιδικού καθίσματος:

(1) στο κάθισμα του συνοδηγού, βεβαιωθείτε ότι ο airbag έχει απενεργοποιηθεί ➔ 1.80;

(2) τραβήξτε το κάθισμα του αυτοκινήτου όσο το δυνατόν πιο πίσω και πιο ψηλά. Ρυθμίστε ελαφρά την κλίση της πλάτης του καθίσματος ➔ 1.20. Ρυθμίστε τη θέση της ζώνης ασφαλείας στη χαμηλότερη θέση. Μόλις ολοκληρωθεί η ρύθμιση, βεβαιωθείτε ότι η ζώνη ασφαλείας ασφαλίστηκε σωστά ➔ 1.23.

ΠΑΙΔΙΚΑ ΚΑΘΙΣΜΑΤΑ: στερέωση με ζώνη ασφαλείας (11/24)

Έκδοση με διπλή καμπίνα 5-θέσεων

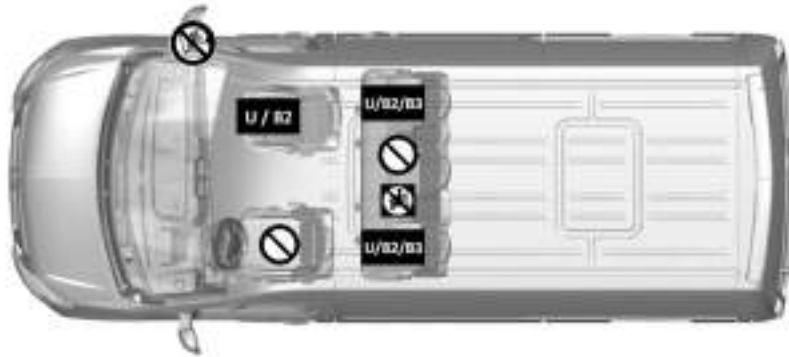

Ελέγξτε την κατάσταση του airbag πριν αφήσετε να καθίσει ένας επιβάτης ή τοποθετήσετε ένα παιδικό κάθισμα.



Θέση ακατάλληλη για την τοποθέτηση παιδικού καθίσματος.



ΑΠΑΓΟΡΕΥΕΤΑΙ ΑΥΣΤΗΡΑ η μεταφορά κάποιου επιβάτη.



Κάθισμα που επιτρέπει τη στερέωση με τη ζώνη ασφαλείας ενός παιδικού καθίσματος εγκεκριμένου ως «Παγκόσμιας κατηγορίας».

B2: Θέση που επιτρέπει παιδικό κάθισμα με έγκριση «B2» να στερεώνεται με ζώνη ασφαλείας.

B3: Θέση που επιτρέπει παιδικό κάθισμα με έγκριση «B3» να στερεώνεται με ζώνη ασφαλείας.



Η χρήση ενός συστήματος ασφάλειας για παιδιά ακατάλληλου για αυτό το αυτοκίνητο δεν θα προστατεύει σωστά το μωρό ή το παιδί. Υπάρχει κίνδυνος σοβαρού ή θανατηφόρου τραυματισμού.

**ΚΙΝΔΥΝΟΣ ΘΑΝΑΤΟΥ Ή ΣΟΒΑΡΟΥ ΤΡΑΥΜΑΤΙΣΜΟΥ:**

Πριν τοποθετήσετε ένα παιδικό κάθισμα στο κάθισμα του συνοδηγού, βεβαιωθείτε ότι έχετε απενεργοποιήσει τον airbag του συνοδηγού.
→ 1.80.

ΠΑΙΔΙΚΑ ΚΑΘΙΣΜΑΤΑ: στερéωση με ζώνη ασφαλείας (12/24)

Στον παρακάτω πίνακα επαναλαμβάνονται οι ίδιες πληροφορίες με εκείνες της εικόνας της προηγούμενης σελίδας, ώστε να τηρηθεί η ισχύουσα νομοθεσία.

| Έκδοση με διπλή καμπίνα 5-θέσεων | | ΜΕ AIRBAG ΣΥΝΟΔΗΓΟΥ | ΧΩΡΙΣ AIRBAG ΣΥΝΟΔΗΓΟΥ | Πίσω παιλινές θέσεις | Στην πίσω μεσαία θέση |
|--|-----------------------------------|---------------------|------------------------|----------------------|-----------------------|
| Ομάδα του παιδικού καθίσματος | Βάρος του παιδιού | Θέση συνοδηγού | Θέση συνοδηγού | | |
| Κάθισμα-θύλακας με την πλάτη προς το εμπρός μέρος του αυτοκινήτου Ομάδα 0 ή 0 + | < από 13 κιλά | U (1) (2) | U (2) | U | X |
| Κάθισμα με την πλάτη προς το εμπρός μέρος του αυτοκινήτου Ομάδα 0 + και 1 | < από 13 κιλά και 9 έως 18 κιλά | U (1) (2) | U (2) | U | X |
| Κάθισμα με το πρόσωπο προς το εμπρός μέρος του αυτοκινήτου Ομάδα 1 | 9 έως 18 κιλά | U (1) (2) | U (2) | U | X |
| Ανύψωση Ομάδα 2 και 3 | 15 έως 25 κιλά και 22 έως 36 κιλά | U / B2 (1) (2) | U / B2 (2) | U / B2 / B3 | X |

X = Θέση ακατάλληλη για την τοποθέτηση παιδικού καθίσματος αυτού του τύπου.

U = Κάθισμα κατάλληλο για τη στερéωση παιδικού καθίσματος του εμπορίου εγκεκριμένου ως «Κατηγορία γενικής χρήσης» με τη ζώνη ασφαλείας. Βεβαιωθείτε ότι η τοποθέτηση είναι εφικτή.

B2 = Θέση που επιτρέπει τη στερéωση με ζώνη ασφαλείας ενός παιδικού καθίσματος του εμπορίου εγκεκριμένου ως «B2», βεβαιωθείτε ότι είναι δυνατή η τοποθέτηση.

B3 = Θέση που επιτρέπει τη στερéωση με ζώνη ασφαλείας ενός παιδικού καθίσματος του εμπορίου εγκεκριμένου ως «B3», βεβαιωθείτε ότι είναι δυνατή η τοποθέτηση.



ΚΙΝΔΥΝΟΣ ΘΑΝΑΤΟΥ Ή ΣΟΒΑΡΟΥ ΤΡΑΥΜΑΤΙΣΜΟΥ, πριν από την εγκατάσταση παιδικού καθίσματος:

(1) στο κάθισμα του συνοδηγού, βεβαιωθείτε ότι ο airbag έχει απενεργοποιηθεί ➔ 1.80;

(2) τραβήξτε το κάθισμα του αυτοκινήτου όσο το δυνατόν πιο πίσω και πιο ψηλά. Ρυθμίστε ελαφρά την κλίση της πλάτης του καθίσματος ➔ 1.20. Ρυθμίστε τη θέση της ζώνης ασφαλείας στη χαμηλότερη θέση. Μόλις ολοκληρωθεί η ρύθμιση, βεβαιωθείτε ότι η ζώνη ασφαλείας ασφαλίστηκε σωστά ➔ 1.23.

ΠΑΙΔΙΚΑ ΚΑΘΙΣΜΑΤΑ: στερéωση με ζώνη ασφαλείας (13/24)

Στον παρακάτω πίνακα επαναλαμβάνονται οι ίδιες πληροφορίες με εκείνες της εικόνας της επόμενης σελίδας, ώστε να τηρηθεί η ισχύουσα νομοθεσία.

| Έκδοση combi 5 θέσεων | | Θέση συνοδηγού | | Πίσω θέσεις | | |
|--|--------------------------------------|---------------------|------------------------|---------------------------|-----------------------|--------------------------|
| Ομάδα του παιδικού καθίσματος | Βάρος του παιδιού | ΜΕ AIRBAG ΣΥΝΟΔΗΓΟΥ | ΧΩΡΙΣ AIRBAG ΣΥΝΟΔΗΓΟΥ | πλαϊνές θέσεις 2ης σειράς | | κεντρική θέση 2ης σειράς |
| | | | | Πίσω από τον οδηγό | Πίσω από τον συνοδηγό | |
| Πορτ-μπεμπέ εγκάρσιας τοποθέτησης Ομάδα 0 | < έως 10 κιλά | X | X | X | X | X |
| Κάθισμα-θύλακας με την πλάτη προς το εμπρός μέρος του αυτοκινήτου Ομάδα 0 ή 0 + | < από 13 κιλά | U (1) (2) | U (2) | X | X | X |
| Κάθισμα με την πλάτη προς το εμπρός μέρος του αυτοκινήτου Ομάδα 0 + και 1 | < από 13 κιλά και 9 έως 18 κιλά | U (1) (2) | U (2) | X | X | X |
| Κάθισμα με το πρόσωπο προς το εμπρός μέρος του αυτοκινήτου Ομάδα 1 | 9 έως 18 κιλά | U (1) (2) | U (2) | UF (3) | X | X |
| Ανύψωση Ομάδα 2 και 3 | 15 έως 25 κιλά και 22 έως 36 κιλά | U / B2 (1) (2) | U / B2 (2) | UF (3) | X | X |

ΠΑΙΔΙΚΑ ΚΑΘΙΣΜΑΤΑ: στερέωση με ζώνη ασφαλείας (14/24)

X = Θέση ακατάλληλη για την τοποθέτηση παιδικού καθίσματος αυτού του τύπου.

U = Θέση κατάλληλη για τη στερέωση με ζώνη ασφαλείας ενός παιδικού καθίσματος του εμπορίου εγκεκριμένου ως «Κατηγορίας γενικής χρήσης».

Βεβαιωθείτε ότι είναι δυνατή η τοποθέτηση.

UF = Θέση κατάλληλη για τη στερέωση με ζώνη ασφαλείας μόνο ενός παιδικού καθίσματος με το πρόσωπο προς τα εμπρός μέρος του αυτοκινήτου εγκεκριμένου ως «Παγκόσμιας κατηγορίας», βεβαιωθείτε ότι είναι δυνατή η τοποθέτηση.

B2 = Θέση που επιτρέπει τη στερέωση με ζώνη ασφαλείας ενός παιδικού καθίσματος του εμπορίου εγκεκριμένου ως «B2», βεβαιωθείτε ότι είναι δυνατή η τοποθέτηση.

(3): Σε κάθε περίπτωση, τραβήξτε το προσκέφαλο του πίσω καθίσματος στο οποίο είναι τοποθετημένο το παιδικό κάθισμα. Αυτές οι ενέργειες πρέπει να πραγματοποιηθούν πριν τοποθετήσετε το παιδικό κάθισμα ➔ 1.19. Μετακινήστε το κάθισμα μπροστά από το παιδί προς τα εμπρός, μετακινήστε την πλάτη του καθίσματος προς τα εμπρός ώστε να μην ακουμπάει στα πόδια του παιδιού.



ΚΙΝΔΥΝΟΣ ΘΑΝΑΤΟΥ Ή ΣΟΒΑΡΟΥ ΤΡΑΥΜΑΤΙΣΜΟΥ, πριν από την εγκατάσταση παιδικού καθίσματος:

(1) στο κάθισμα του συνοδηγού, βεβαιωθείτε ότι ο airbag έχει απενεργοποιηθεί ➔ 1.80;

(2) τραβήξτε το κάθισμα του αυτοκινήτου όσο το δυνατόν πιο πίσω και πιο ψηλά. Ρυθμίστε ελαφρά την κλίση της πλάτης του καθίσματος ➔ 1.20. Ρυθμίστε τη θέση της ζώνης ασφαλείας στη χαμηλότερη θέση. Μόλις ολοκληρωθεί η ρύθμιση, βεβαιωθείτε ότι η ζώνη ασφαλείας ασφαλιστηκε σωστά ➔ 1.23.

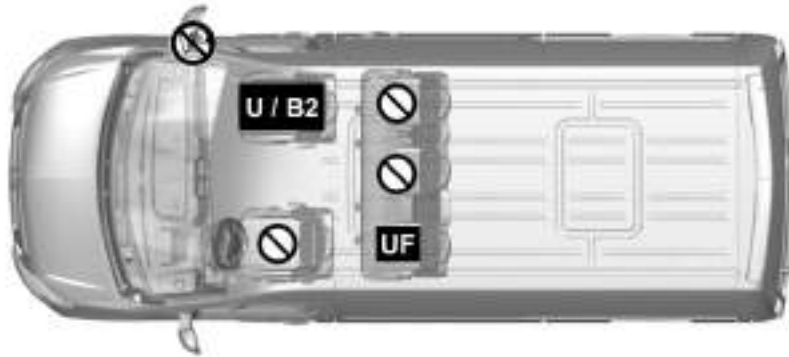
ΠΑΙΔΙΚΑ ΚΑΘΙΣΜΑΤΑ: στερέωση με ζώνη ασφαλείας (15/24)**Έκδοση combi 5 θέσεων**

U Κάθισμα που επιτρέπει τη στερέωση με τη ζώνη ασφαλείας ενός παιδικού καθίσματος εγκεκριμένου ως «Παγκόσμιας κατηγορίας».

⊘ Θέση ακατάλληλη για την τοποθέτηση παιδικού καθίσματος.

UF Θέση κατάλληλη για τη στερέωση με ζώνη ασφαλείας **μόνο** ενός παιδικού καθίσματος με το πρόσωπο προς το εμπρός μέρος του αυτοκινήτου εγκεκριμένου ως «Παγκόσμιας κατηγορίας».

⊘ Ελέγξτε την κατάσταση του airbag πριν τοποθετήσετε ένα παιδικό κάθισμα ή αφήσετε να καθίσει ένας επιβάτης.

B2: Θέση που επιτρέπει παιδικό κάθισμα με έγκριση «B2» να στερεώνεται με ζώνη ασφαλείας.



Η χρήση ενός συστήματος ασφαλείας για παιδιά ακατάλληλου για αυτό το αυτοκίνητο δεν θα προστατεύει σωστά το μωρό ή το παιδί. Υπάρχει κίνδυνος σοβαρού ή θανατηφόρου τραυματισμού.

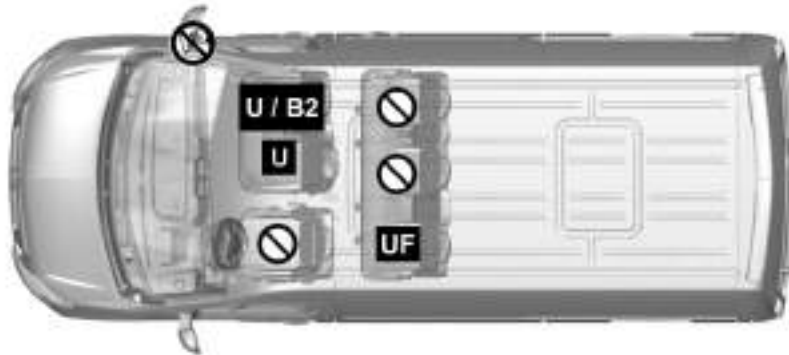

ΚΙΝΔΥΝΟΣ ΘΑΝΑΤΟΥ Ή ΣΟΒΑΡΟΥ ΤΡΑΥΜΑΤΙΣΜΟΥ:
Πριν τοποθετήσετε ένα παιδικό κάθισμα στο κάθισμα του συνοδηγού, βεβαιωθείτε ότι έχετε απενεργοποιήσει τον airbag του συνοδηγού.
→ 1.80.

ΠΑΙΔΙΚΑ ΚΑΘΙΣΜΑΤΑ: στερέωση με ζώνη ασφαλείας (16/24)**Έκδοση combi 6 θέσεων**

U Κάθισμα που επιτρέπει τη στερέωση με τη ζώνη ασφαλείας ενός παιδικού καθίσματος εγκεκριμένου ως «Παγκόσμιας κατηγορίας».

⊘ Θέση ακατάλληλη για την τοποθέτηση παιδικού καθίσματος.

UF Θέση κατάλληλη για τη στερέωση με ζώνη ασφαλείας **μόνο** ενός παιδικού καθίσματος με το πρόσωπο προς το εμπρός μέρος του αυτοκινήτου εγκεκριμένου ως «Παγκόσμιας κατηγορίας».

⊘ Ελέγξτε την κατάσταση του airbag πριν τοποθετήσετε ένα παιδικό κάθισμα ή αφήσετε να καθίσει ένας επιβάτης.

B2: Θέση που επιτρέπει παιδικό κάθισμα με έγκριση «B2» να στερεώνεται με ζώνη ασφαλείας.



Η χρήση ενός συστήματος ασφάλειας για παιδιά ακατάλληλου για αυτό το αυτοκίνητο δεν θα προστατεύει σωστά το μωρό ή το παιδί. Υπάρχει κίνδυνος σοβαρού ή θανατηφόρου τραυματισμού.



ΚΙΝΔΥΝΟΣ ΘΑΝΑΤΟΥ Ή ΣΟΒΑΡΟΥ ΤΡΑΥΜΑΤΙΣΜΟΥ:
Πριν τοποθετήσετε ένα παιδικό κάθισμα στο κάθισμα του συνοδηγού, βεβαιωθείτε ότι έχετε απενεργοποιήσει τον airbag του συνοδηγού.
→ 1.80.

ΠΑΙΔΙΚΑ ΚΑΘΙΣΜΑΤΑ: στερέωση με ζώνη ασφαλείας (17/24)

Στον παρακάτω πίνακα επαναλαμβάνονται οι ίδιες πληροφορίες με εκείνες της εικόνας της προηγούμενης σελίδας, ώστε να τηρηθεί η ισχύουσα νομοθεσία.

| Έκδοση combi 6 θέσεων | | Θέσεις συνοδηγού | | | | Πίσω θέσεις | | |
|--|--------------------------------------|---------------------|----------------|------------------------|------------|---------------------------|-----------------------|--------------------------|
| Ομάδα του παιδικού καθίσματος | Βάρος του παιδιού | ΜΕ AIRBAG ΣΥΝΟΔΗΓΟΥ | | ΧΩΡΙΣ AIRBAG ΣΥΝΟΔΗΓΟΥ | | πλαϊνές θέσεις 2ης σειράς | | κεντρική θέση 2ης σειράς |
| | | κεντρική | πλαϊνή | κεντρική | πλαϊνή | Πίσω από τον οδηγό | Πίσω από τον συνοδηγό | |
| Πορτ-μπεμπέ εγκάρσιας τοποθέτησης Ομάδα 0 | < έως 10 κιλά | X | X | X | X | X | X | X |
| Κάθισμα-θύλακας με την πλάτη προς το εμπρός μέρος του αυτοκινήτου Ομάδα 0 ή 0 + | < από 13 κιλά | U (1) | U (1) | U | U | X | X | X |
| Κάθισμα με την πλάτη προς το εμπρός μέρος του αυτοκινήτου Ομάδα 0 + και 1 | < από 13 κιλά και 9 έως 18 κιλά | U (1) | U (1) | U | U | X | X | X |
| Κάθισμα με το πρόσωπο προς το εμπρός μέρος του αυτοκινήτου Ομάδα 1 | 9 έως 18 κιλά | U (1) (2) | U (1) (2) | U (2) | U (2) | UF (2) | X | X |
| Ανύψωση Ομάδα 2 και 3 | 15 έως 25 κιλά και 22 έως 36 κιλά | U (1) (2) | U / B2 (1) (2) | U (2) | U / B2 (2) | UF (2) | X | X |

ΠΑΙΔΙΚΑ ΚΑΘΙΣΜΑΤΑ: στερέωση με ζώνη ασφαλείας (18/24)

X = Θέση ακατάλληλη για την τοποθέτηση παιδικού καθίσματος αυτού του τύπου.

U = Θέση κατάλληλη για τη στερέωση με ζώνη ασφαλείας ενός παιδικού καθίσματος του εμπορίου εγκεκριμένου ως «Κατηγορίας γενικής χρήσης». Βεβαιωθείτε ότι είναι δυνατή η τοποθέτηση.

UF = Θέση κατάλληλη για τη στερέωση με ζώνη ασφαλείας μόνο ενός παιδικού καθίσματος με το πρόσωπο προς το εμπρός μέρος του αυτοκινήτου εγκεκριμένου ως «Κατηγορίας γενικής χρήσης». Βεβαιωθείτε ότι είναι δυνατή η τοποθέτηση.

B2 = Θέση που επιτρέπει τη στερέωση με ζώνη ασφαλείας ενός παιδικού καθίσματος του εμπορίου εγκεκριμένου ως «B2», βεβαιωθείτε ότι είναι δυνατή η τοποθέτηση.

(2): Σε κάθε περίπτωση, τραβήξτε το προσκέφαλο του πίσω καθίσματος στο οποίο είναι τοποθετημένο το παιδικό κάθισμα. Αυτές οι ενέργειες πρέπει να πραγματοποιηθούν πριν τοποθετήσετε το παιδικό κάθισμα. ➔ 1.19. Μετακινήστε το κάθισμα μπροστά από το παιδί προς τα εμπρός, μετακινήστε την πλάτη του καθίσματος προς τα εμπρός ώστε να μην ακουμπάει στα πόδια του παιδιού.



(1) ΚΙΝΔΥΝΟΣ ΘΑΝΑΤΟΥ Ή ΣΟΒΑΡΟΥ ΤΡΑΥΜΑΤΙΣΜΟΥ: πριν τοποθετήσετε ένα παιδικό κάθισμα στο κάθισμα του συνοδηγού, βεβαιωθείτε ότι έχετε απενεργοποιήσει τον airbag ➔ 1.80.

ΠΑΙΔΙΚΑ ΚΑΘΙΣΜΑΤΑ: στερéωση με ζώνη ασφαλείας (19/24)

Στον παρακάτω πίνακα επαναλαμβάνονται οι ίδιες πληροφορίες με εκείνες της εικόνας της επόμενης σελίδας, ώστε να τηρηθεί η ισχύουσα νομοθεσία.

| Έκδοση combi 8 θέσεων | | Θέση συνοδηγού | | Πίσω θέσεις | | | |
|--|--------------------------------------|---------------------|------------------------|---------------------------|-----------------------|--------------------------|-------------|
| Ομάδα του παιδικού καθίσματος | Βάρος του παιδιού | ΜΕ AIRBAG ΣΥΝΟΔΗΓΟΥ | ΧΩΡΙΣ AIRBAG ΣΥΝΟΔΗΓΟΥ | πλαϊνές θέσεις 2ης σειράς | | Κεντρική θέση 2ης σειράς | Τρίτη σειρά |
| | | | | Πίσω από τον οδηγό | Πίσω από τον συνοδηγό | | |
| Πορτ-μπεμπέ εγκάρσιας τοποθέτησης Ομάδα 0 | < έως 10 κιλά | X | X | X | X | X | X |
| Κάθισμα-θύλακας με την πλάτη προς το εμπρός μέρος του αυτοκινήτου Ομάδα 0 ή 0 + | < από 13 κιλά | U (1) (2) | U (2) | X | X | X | X |
| Κάθισμα με την πλάτη προς το εμπρός μέρος του αυτοκινήτου Ομάδα 0 + και 1 | < από 13 κιλά και 9 έως 18 κιλά | U (1) (2) | U (2) | X | X | X | X |
| Κάθισμα με το πρόσωπο προς το εμπρός μέρος του αυτοκινήτου Ομάδα 1 | 9 έως 18 κιλά | U (1) (2) | U (2) | UF (3) | X | X | X |
| Ανύψωση Ομάδα 2 και 3 | 15 έως 25 κιλά και 22 έως 36 κιλά | U / B2 (1) (2) | U / B2 (2) | UF (3) | X | X | X |

ΠΑΙΔΙΚΑ ΚΑΘΙΣΜΑΤΑ: στερέωση με ζώνη ασφαλείας (20/24)

X = Θέση ακατάλληλη για την τοποθέτηση παιδικού καθίσματος αυτού του τύπου.

U = Θέση κατάλληλη για τη στερέωση με ζώνη ασφαλείας ενός παιδικού καθίσματος του εμπορίου εγκεκριμένου ως «Κατηγορίας γενικής χρήσης». Βεβαιωθείτε ότι είναι δυνατή η τοποθέτηση.

UF = Θέση κατάλληλη για τη στερέωση με ζώνη ασφαλείας μόνο ενός παιδικού καθίσματος με το πρόσωπο προς το εμπρός μέρος του αυτοκινήτου εγκεκριμένου ως «Κατηγορίας γενικής χρήσης». Βεβαιωθείτε ότι είναι δυνατή η τοποθέτηση.

B2 = Θέση που επιτρέπει τη στερέωση με ζώνη ασφαλείας ενός παιδικού καθίσματος του εμπορίου εγκεκριμένου ως «B2», βεβαιωθείτε ότι είναι δυνατή η τοποθέτηση.

(3): Σε κάθε περίπτωση, τραβήξτε το προσκέφαλο του πίσω καθίσματος στο οποίο είναι τοποθετημένο το παιδικό κάθισμα. Αυτές οι ενέργειες πρέπει να πραγματοποιηθούν πριν τοποθετήσετε το παιδικό κάθισμα ➔ 1.19. Μετακινήστε το κάθισμα μπροστά από το παιδί προς τα εμπρός, μετακινήστε την πλάτη του καθίσματος προς τα εμπρός ώστε να μην ακουμπάει στα πόδια του παιδιού.



ΚΙΝΔΥΝΟΣ ΘΑΝΑΤΟΥ Ή ΣΟΒΑΡΟΥ ΤΡΑΥΜΑΤΙΣΜΟΥ, πριν από την εγκατάσταση παιδικού καθίσματος:

(1) στο κάθισμα του συνοδηγού, βεβαιωθείτε ότι ο airbag έχει απενεργοποιηθεί ➔ 1.80;

(2) τραβήξτε το κάθισμα του αυτοκινήτου όσο το δυνατόν πιο πίσω και πιο ψηλά. Ρυθμίστε ελαφρά την κλίση της πλάτης του καθίσματος ➔ 1.20. Ρυθμίστε τη θέση της ζώνης ασφαλείας στη χαμηλότερη θέση. Μόλις ολοκληρωθεί η ρύθμιση, βεβαιωθείτε ότι η ζώνη ασφαλείας ασφαλίστηκε σωστά ➔ 1.23.

ΠΑΙΔΙΚΑ ΚΑΘΙΣΜΑΤΑ: στερέωση με ζώνη ασφαλείας (21/24)**Έκδοση combi 8 θέσεων**

U Κάθισμα που επιτρέπει τη στερέωση με τη ζώνη ασφαλείας ενός παιδικού καθίσματος εγκεκριμένου ως «Παγκόσμιας κατηγορίας».

⊘ Κάθισμα ακατάλληλο για την τοποθέτηση παιδικού καθίσματος.

UF Θέση κατάλληλη για τη στερέωση με ζώνη ασφαλείας **μόνο** ενός παιδικού καθίσματος με το πρόσωπο προς το εμπρός μέρος του αυτοκινήτου εγκεκριμένου ως «Παγκόσμιας κατηγορίας».



Ελέγξτε την κατάσταση του airbag πριν τοποθετήσετε ένα παιδικό κάθισμα ή αφήσετε να καθίσει ένας επιβάτης.

B2: Θέση που επιτρέπει παιδικό κάθισμα με έγκριση «B2» να στερεώνεται με ζώνη ασφαλείας.



Η χρήση ενός συστήματος ασφαλείας για παιδιά ακατάλληλου για αυτό το αυτοκίνητο δεν θα προστατεύει σωστά το μωρό ή το παιδί. Υπάρχει κίνδυνος σοβαρού ή θανατηφόρου τραυματισμού.

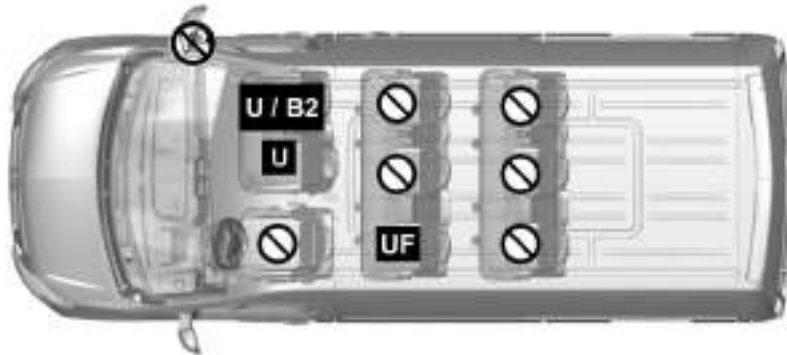

ΚΙΝΔΥΝΟΣ ΘΑΝΑΤΟΥ Ή ΣΟΒΑΡΟΥ ΤΡΑΥΜΑΤΙΣΜΟΥ:
Πριν τοποθετήσετε ένα παιδικό κάθισμα στο κάθισμα του συνοδηγού, βεβαιωθείτε ότι έχετε απενεργοποιήσει τον airbag του συνοδηγού.
→ 1.80.

ΠΑΙΔΙΚΑ ΚΑΘΙΣΜΑΤΑ: στερέωση με ζώνη ασφαλείας (22/24)**Έκδοση combi 9 θέσεων**

U Κάθισμα που επιτρέπει τη στερέωση με τη ζώνη ασφαλείας ενός παιδικού καθίσματος εγκεκριμένου ως «Παγκόσμιας κατηγορίας».

⊘ Κάθισμα ακατάλληλο για την τοποθέτηση παιδικού καθίσματος.

UF Θέση κατάλληλη για τη στερέωση με ζώνη ασφαλείας **μόνο** ενός παιδικού καθίσματος με το πρόσωπο προς το εμπρός μέρος του αυτοκινήτου εγκεκριμένου ως «Παγκόσμιας κατηγορίας».



Ελέγξτε την κατάσταση του airbag πριν τοποθετήσετε ένα παιδικό κάθισμα ή αφήσετε να καθίσει ένας επιβάτης.

B2: Θέση που επιτρέπει παιδικό κάθισμα με έγκριση «B2» να στερεώνεται με ζώνη ασφαλείας.



Η χρήση ενός συστήματος ασφάλειας για παιδιά ακατάλληλου για αυτό το αυτοκίνητο δεν θα προστατεύει σωστά το μωρό ή το παιδί. Υπάρχει κίνδυνος σοβαρού ή θανατηφόρου τραυματισμού.



ΚΙΝΔΥΝΟΣ ΘΑΝΑΤΟΥ Ή ΣΟΒΑΡΟΥ ΤΡΑΥΜΑΤΙΣΜΟΥ:
Πριν τοποθετήσετε ένα παιδικό κάθισμα στο κάθισμα του συνοδηγού, βεβαιωθείτε ότι έχετε απενεργοποιήσει τον airbag του συνοδηγού.
→ 1.80.

ΠΑΙΔΙΚΑ ΚΑΘΙΣΜΑΤΑ: στερéωση με ζώνη ασφαλείας (23/24)

Στον παρακάτω πίνακα επαναλαμβάνονται οι ίδιες πληροφορίες με εκείνες της εικόνας της προηγούμενης σελίδας, ώστε να τηρηθεί η ισχύουσα νομοθεσία.

| Έκδοση combi 9 θέσεων | | Θέσεις συνοδηγού | | | | Πίσω θέσεις | | | |
|--|---|---------------------|-------------------|------------------------|---------------|---------------------------|-----------------------|--------------------------|-------------|
| Ομάδα του παιδικού καθίσματος | Βάρος του παιδιού | ΜΕ AIRBAG ΣΥΝΟΔΗΓΟΥ | | ΧΩΡΙΣ AIRBAG ΣΥΝΟΔΗΓΟΥ | | πλαϊνές θέσεις 2ης σειράς | | κεντρική θέση 2ης σειράς | Τρίτη σειρά |
| | | κεντρική | πλαϊνή | κεντρική | πλαϊνή | Πίσω από τον οδηγό | Πίσω από τον συνοδηγό | | |
| Πορτ-μπεμπέ εγκάρσιας τοποθέτησης Ομάδα 0 | < έως 10 κιλά | X | X | X | X | X | X | X | X |
| Κάθισμα-θύλακας με την πλάτη προς το εμπρός μέρος του αυτοκινήτου Ομάδα 0 ή 0 + | < από 13 κιλά | U (1) | U (1) | U | U | X | X | X | X |
| Κάθισμα με την πλάτη προς το εμπρός μέρος του αυτοκινήτου Ομάδα 0 + και 1 | < από 13 κιλά και 9 έως 18 κιλά | U (1) | U (1) | U | U | X | X | X | X |
| Κάθισμα με το πρόσωπο προς το εμπρός μέρος του αυτοκινήτου Ομάδα 1 | 9 έως 18 κιλά | U (1) (2) | U (1) (2) | U (2) | U (2) | UF (2) | X | X | X |
| Ανύψωση Ομάδα 2 και 3 | 15 έως 25 κιλά και 22 έως 36 κιλά | U (1) (2) | U / B2 (1) (2) | U (2) | U / B2 (2) | UF (2) | X | X | X |

ΠΑΙΔΙΚΑ ΚΑΘΙΣΜΑΤΑ: στερέωση με ζώνη ασφαλείας (24/24)

X = Θέση ακατάλληλη για την τοποθέτηση παιδικού καθίσματος αυτού του τύπου.

U = Θέση κατάλληλη για τη στερέωση με ζώνη ασφαλείας ενός παιδικού καθίσματος του εμπορίου εγκεκριμένου ως «Κατηγορίας γενικής χρήσης». Βεβαιωθείτε ότι είναι δυνατή η τοποθέτηση.

UF = Θέση κατάλληλη για τη στερέωση με ζώνη ασφαλείας μόνο ενός παιδικού καθίσματος με το πρόσωπο προς το εμπρός μέρος του αυτοκινήτου εγκεκριμένου ως «Κατηγορίας γενικής χρήσης». Βεβαιωθείτε ότι είναι δυνατή η τοποθέτηση.

B2 = Θέση που επιτρέπει τη στερέωση με ζώνη ασφαλείας ενός παιδικού καθίσματος του εμπορίου εγκεκριμένου ως «B2», βεβαιωθείτε ότι είναι δυνατή η τοποθέτηση.

(2): Σε κάθε περίπτωση, τραβήξτε το προσκέφαλο του πίσω καθίσματος στο οποίο είναι τοποθετημένο το παιδικό κάθισμα. Αυτές οι ενέργειες πρέπει να πραγματοποιηθούν πριν τοποθετήσετε το παιδικό κάθισμα. ➔ 1.19. Μετακινήστε το κάθισμα μπροστά από το παιδί προς τα εμπρός, μετακινήστε την πλάτη του καθίσματος προς τα εμπρός ώστε να μην ακουμπάει στα πόδια του παιδιού.



(1) ΚΙΝΔΥΝΟΣ ΘΑΝΑΤΟΥ Ή ΣΟΒΑΡΟΥ ΤΡΑΥΜΑΤΙΣΜΟΥ: πριν τοποθετήσετε ένα παιδικό κάθισμα στο κάθισμα του συνοδηγού, βεβαιωθείτε ότι έχετε απενεργοποιήσει τον airbag ➔ 1.80.

ΠΑΙΔΙΚΑ ΚΑΘΙΣΜΑΤΑ: στερέωση με το σύστημα ISOFIX (1/12)

Στον παρακάτω πίνακα επαναλαμβάνονται οι ίδιες πληροφορίες με εκείνες της εικόνας των επόμενων σελίδων, ώστε να τηρηθεί η ισχύουσα νομοθεσία.

| Έκδοση combi 5 θέσεων | | | Εμπρός κάθισμα | Πίσω θέσεις | | |
|--|-----------------------------------|---|----------------|------------------------|-----------------------|--------------------------|
| Τύπος παιδικού καθίσματος | Βάρος του παιδιού | Μέγεθος παιδικού καθίσματος ISOFIX [Υψος] | | πλαϊνή θέση 2ης σειράς | | Κεντρική θέση 2ης σειράς |
| | | | | Πίσω από τον οδηγό | Πίσω από τον συνοδηγό | |
| Πορτ-μπεμπέ εγκάρσιας τοποθέτησης Ομάδα 0 | < έως 10 κιλά | F, G [L1, L2] | X | X | X | X |
| Κάθισμα-θύλακας με την πλάτη προς το εμπρός μέρος του αυτοκινήτου Ομάδα 0 ή 0+ | < από 13 κιλά | E [R1] | X | IL (1) | X | X |
| Κάθισμα με την πλάτη προς το εμπρός μέρος του αυτοκινήτου Ομάδα 0+ και 1 | < από 13 κιλά και 9 έως 18 χγρ. | C, D [R3, R2] | X | IL (1) | X | X |
| Κάθισμα με το πρόσωπο προς το εμπρός μέρος του αυτοκινήτου Ομάδα 1 | 9 έως 18 χγρ. | A, B, B1 [F3, F2, F2X] | X | IUF - IL (2) | X | IUF - IL (2) |
| Ανύψωση Ομάδα 2 ή 3+ | 15 έως 25 κιλά και 22 έως 36 κιλά | [B2] | X | X | X | X |
| Κάθισμα I-Size | | | X | X | X | X |

ΠΑΙΔΙΚΑ ΚΑΘΙΣΜΑΤΑ: στερέωση με το σύστημα ISOFIX (2/12)

X = Θέση ακατάλληλη για την τοποθέτηση παιδικού καθίσματος αυτού του τύπου.

IUF/IL = Θέση κατάλληλη, στα αυτοκίνητα που είναι εξοπλισμένα με αυτό το σύστημα, για τη στερέωση με σημείο στερέωσης ISOFIX ενός παιδικού καθίσματος εγκεκριμένου ως «Παγκόσμιας/ημι-παγκόσμιας κατηγορίας ή ειδικού για συγκεκριμένο αυτοκίνητο». Βεβαιωθείτε ότι είναι δυνατή η τοποθέτηση.

- (1) Εάν είναι απαραίτητο, τοποθετήστε το κάθισμα του αυτοκινήτου όσο το δυνατόν περισσότερο προς τα πίσω. Για να τοποθετήσετε παιδικό κάθισμα με την πλάτη προς το εμπρός μέρος του αυτοκινήτου, μετατοπίστε το εμπρός κάθισμα του αυτοκινήτου όσο το δυνατόν περισσότερο προς τα εμπρός και στη συνέχεια μετατοπίστε την πλάτη του εμπρός καθίσματος προς τα πίσω όσο το δυνατόν περισσότερο, χωρίς να το φέρετε σε επαφή με το παιδικό κάθισμα.
- (2) Σε κάθε περίπτωση, τραβήξτε το προσκέφαλο του πίσω καθίσματος στο οποίο είναι τοποθετημένο το παιδικό κάθισμα. Αυτές οι ενέργειες πρέπει να πραγματοποιηθούν πριν τοποθετήσετε το παιδικό κάθισμα. ➔ 1.19. Μετακινήστε το κάθισμα μπροστά από το παιδί προς τα εμπρός, μετακινήστε την πλάτη του καθίσματος προς τα εμπρός ώστε να μην ακουμπάει στα πόδια του παιδιού.

Το μέγεθος ενός παιδικού καθίσματος ISOFIX επισημαίνεται με ένα γράμμα:

- A, B και B1 [F3, F2, F2X]: για καθίσματα που είναι στραμμένα προς το μπροστινό μέρος του αυτοκινήτου της ομάδας 1 (9 έως 18 χγρ.),
- C και D [R3,R2]: καθίσματα με την πλάτη στραμμένη προς το μπροστινό μέρος του αυτοκινήτου ή καθίσματα-θύλακες της Ομάδας 0+ (κάτω από 13 χγρ.) ή της Ομάδας 1 (9 έως 18 χγρ.),
- E [R1]: Καθίσματα-θύλακες με την πλάτη στραμμένη προς το μπροστινό μέρος του αυτοκινήτου της Ομάδας 0 (κάτω από 13 kg) ή της Ομάδας 0+ (κάτω από 13 χγρ.),
- F και G [L1, L2]: για τα πορτ-μπεμπέ της ομάδας 0 (κάτω από 10 χγρ.),
- [B2]: για τα καθίσματα ενίσχυσης των ομάδων 2 και 3 (15 έως 25 χγρ. και 22 έως 36 χγρ.).

ΠΑΙΔΙΚΑ ΚΑΘΙΣΜΑΤΑ: στερέωση με το σύστημα ISOFIX (3/12)**Combi 5 θέσεων**

Η χρήση ενός συστήματος ασφάλειας για παιδιά ακατάλληλου για αυτό το αυτοκίνητο δεν θα προστατεύει σωστά το μωρό ή το παιδί. Υπάρχει κίνδυνος σοβαρού ή θανατηφόρου τραυματισμού.

1.70



Θέση ακατάλληλη για την τοποθέτηση παιδικού καθίσματος αυτού του τύπου.

Παιδικό κάθισμα στερεωμένο με τη στερέωση ISOFIX

Θέση κατάλληλη για τη στερέωση ενός παιδικού καθίσματος ISOFIX.



Οι πίσω θέσεις είναι εξοπλισμένες με ένα σημείο στερέωσης που επιτρέπει τη στερέωση ενός παιδικού καθίσματος με το πρόσωπο προς το εμπρός μέρος του αυτοκινήτου ISOFIX παγκόσμιας κατηγορίας. Τα σημεία στερέωσης βρίσκονται στο πορτμπαγκάζ και είναι ορατά.



Τοποθετήστε το παιδικό κάθισμα κατά προτίμηση σε ένα πίσω κάθισμα.

Για να τοποθετήσετε ένα κάθισμα ISOFIX σε αυτήν τη θέση, ελευθερώστε τη ζώνη ασφαλείας με το χέρι πριν να ασφαλίσετε τα άγκιστρα.

ΠΑΙΔΙΚΑ ΚΑΘΙΣΜΑΤΑ: στερέωση με το σύστημα ISOFIX (4/12)**Combi 6 θέσεων**

Η χρήση ενός συστήματος ασφάλειας για παιδιά ακατάλληλου για αυτό το αυτοκίνητο δεν θα προστατεύει σωστά το μωρό ή το παιδί. Υπάρχει κίνδυνος σοβαρού ή θανατηφόρου τραυματισμού.



Θέση ακατάλληλη για την τοποθέτηση παιδικού καθίσματος αυτού του τύπου.

Παιδικό κάθισμα στερεωμένο με τη στερέωση ISOFIX

Θέση κατάλληλη για τη στερέωση ενός παιδικού καθίσματος ISOFIX.



Οι πίσω θέσεις είναι εξοπλισμένες με ένα σημείο στερέωσης που επιτρέπει τη στερέωση ενός παιδικού καθίσματος με το πρόσωπο προς το εμπρός μέρος του αυτοκινήτου ISOFIX παγκόσμιας κατηγορίας. Τα σημεία στερέωσης βρίσκονται στο πορτμπαγκάζ και είναι ορατά.



Τοποθετήστε το παιδικό κάθισμα κατά προτίμηση σε ένα πίσω κάθισμα.

Για να τοποθετήσετε ένα κάθισμα ISOFIX σε αυτήν τη θέση, ελευθερώστε τη ζώνη ασφαλείας με το χέρι πριν να ασφαλίσετε τα άγκιστρα.

ΠΑΙΔΙΚΑ ΚΑΘΙΣΜΑΤΑ: στερέωση με το σύστημα ISOFIX (5/12)

Στον παρακάτω πίνακα επαναλαμβάνονται οι ίδιες πληροφορίες με εκείνες της εικόνας της προηγούμενης σελίδας, ώστε να τηρηθεί η ισχύουσα νομοθεσία.

| Έκδοση combi 6 θέσεων | | | Εμπρός θέσεις | | Πίσω θέσεις | | |
|---|--------------------------------------|---|---------------|----------|------------------------|-----------------------|--------------------------|
| Τύπος παιδικού καθίσματος | Βάρος του παιδιού | Μέγεθος παιδικού καθίσματος ISOFIX [Υψος] | Κεντρική | Πλευρικά | πλαϊνή θέση 2ης σειράς | | κεντρική θέση 2ης σειράς |
| | | | | | Πίσω από τον οδηγό | Πίσω από τον συνοδηγό | |
| Πορτ-μπεμπέ εγκάρσιας τοποθέτησης Ομάδα 0 | < έως 10 κιλά | F, G [L1, L2] | X | X | X | X | X |
| Κάθισμα-θύλακας με την πλάτη προς το εμπρός μέρος του αυτοκινήτου Ομάδα 0 ή 0+ | < από 13 κιλά | E [R1] | X | X | IL (1) | X | X |
| Κάθισμα με την πλάτη προς το εμπρός μέρος του αυτοκινήτου Ομάδα 0+ και 1 | < από 13 κιλά και 9 έως 18 χγρ. | C, D [R3, R2] | X | X | IL (1) | X | X |
| Κάθισμα με το πρόσωπο προς το εμπρός μέρος του αυτοκινήτου Ομάδα 1 | 9 έως 18 χγρ. | A, B, B1 [F3, F2, F2X] | X | X | IUF - IL (2) | X | IUF - IL (2) |
| Ανύψωση Ομάδα 2 ή 3+ | 15 έως 25 κιλά και 22 έως 36 κιλά | [B2] | X | X | X | X | X |
| Κάθισμα I-Size | | | X | X | X | X | X |

1.72

ΠΑΙΔΙΚΑ ΚΑΘΙΣΜΑΤΑ: στερέωση με το σύστημα ISOFIX (6/12)

X = Θέση ακατάλληλη για την τοποθέτηση παιδικού καθίσματος αυτού του τύπου.

IUF/IL = Θέση κατάλληλη, στα αυτοκίνητα που είναι εξοπλισμένα με αυτό το σύστημα, για τη στερέωση με σημείο στερέωσης ISOFIX ενός παιδικού καθίσματος εγκεκριμένου ως «Παγκόσμιας/ημι-παγκόσμιας κατηγορίας ή ειδικού για συγκεκριμένο αυτοκίνητο». Βεβαιωθείτε ότι είναι δυνατή η τοποθέτηση.

- (1) Εάν είναι απαραίτητο, τοποθετήστε το κάθισμα του αυτοκινήτου όσο το δυνατόν περισσότερο προς τα πίσω. Για να τοποθετήσετε παιδικό κάθισμα με την πλάτη προς το εμπρός μέρος του αυτοκινήτου, μετατοπίστε το εμπρός κάθισμα του αυτοκινήτου όσο το δυνατόν περισσότερο προς τα εμπρός και στη συνέχεια μετατοπίστε την πλάτη του εμπρός καθίσματος προς τα πίσω όσο το δυνατόν περισσότερο, χωρίς να το φέρετε σε επαφή με το παιδικό κάθισμα.
- (2) Σε κάθε περίπτωση, τραβήξτε το προσκέφαλο του πίσω καθίσματος στο οποίο είναι τοποθετημένο το παιδικό κάθισμα. Αυτές οι ενέργειες πρέπει να πραγματοποιηθούν πριν τοποθετήσετε το παιδικό κάθισμα. ➔ 1.19. Μετακινήστε το κάθισμα μπροστά από το παιδί προς τα εμπρός, μετακινήστε την πλάτη του καθίσματος προς τα εμπρός ώστε να μην ακουμπάει στα πόδια του παιδιού.

Το μέγεθος ενός παιδικού καθίσματος ISOFIX επισημαίνεται με ένα γράμμα:

- A, B και B1 [F3, F2, F2X]: για καθίσματα που είναι στραμμένα προς το μπροστινό μέρος του αυτοκινήτου της ομάδας 1 (9 έως 18 χγρ.),
- C και D [R3,R2]: καθίσματα με την πλάτη στραμμένη προς το μπροστινό μέρος του αυτοκινήτου ή καθίσματα-θύλακες της Ομάδας 0+ (κάτω από 13 χγρ.) ή της Ομάδας 1 (9 έως 18 χγρ.),
- E [R1]: Καθίσματα-θύλακες με την πλάτη στραμμένη προς το μπροστινό μέρος του αυτοκινήτου της Ομάδας 0 (κάτω από 13 kg) ή της Ομάδας 0+ (κάτω από 13 χγρ.),
- F και G [L1, L2]: για τα πορτ-μπεμπέ της ομάδας 0 (κάτω από 10 χγρ.),
- [B2]: για τα καθίσματα ενίσχυσης των ομάδων 2 και 3 (15 έως 25 χγρ. και 22 έως 36 χγρ.).

ΠΑΙΔΙΚΑ ΚΑΘΙΣΜΑΤΑ: στερέωση με το σύστημα ISOFIX (7/12)

Στον παρακάτω πίνακα επαναλαμβάνονται οι ίδιες πληροφορίες με εκείνες της εικόνας των επόμενων σελίδων, ώστε να τηρηθεί η ισχύουσα νομοθεσία.

| Έκδοση combi 8 θέσεων | | | Εμπρός κάθισμα | Πίσω θέσεις | | | |
|---|-----------------------------------|---|----------------|------------------------|-----------------------|--------------------------|-------------|
| Τύπος παιδικού καθίσματος | Βάρος του παιδιού | Μέγεθος παιδικού καθίσματος ISOFIX [Υψος] | | πλαϊνή θέση 2ης σειράς | | Κεντρική θέση 2ης σειράς | Τρίτη σειρά |
| | | | | Πίσω από τον οδηγό | Πίσω από τον συνοδηγό | | |
| Πορτ-μπεμπέ εγκάρσιας τοποθέτησης Ομάδα 0 | < από 10 χγρ. | F, G [L1, L2] | X | X | X | X | X |
| Κάθισμα-θύλακας με την πλάτη προς το εμπρός μέρος του αυτοκινήτου Ομάδα 0 ή 0+ | < από 13 χγρ. | E [R1] | X | IL (1) | X | X | X |
| Κάθισμα με την πλάτη προς το εμπρός μέρος του αυτοκινήτου Ομάδα 0+ και 1 | < από 13κιλά και 9 έως 18 χγρ. | C, D [R3, R2] | X | IL (1) | X | X | X |
| Κάθισμα με το πρόσωπο προς το εμπρός μέρος του αυτοκινήτου Ομάδα 1 | 9 έως 18 χγρ. | A, B, B1 [F3, F2, F2X] | X | IUF - IL (2) | X | IUF - IL (2) | X |
| Ανύψωση Ομάδα 2 και 3 | 15 έως 25 κιλά και 22 έως 36 κιλά | [B2] | X | X | X | X | X |
| Κάθισμα I-Size | | | X | X | X | X | X |

1.74

ΠΑΙΔΙΚΑ ΚΑΘΙΣΜΑΤΑ: στερέωση με το σύστημα ISOFIX (8/12)

X = Θέση ακατάλληλη για την τοποθέτηση παιδικού καθίσματος αυτού του τύπου.

IUF/IL = Θέση κατάλληλη, στα αυτοκίνητα που είναι εξοπλισμένα με αυτό το σύστημα, για τη στερέωση με σημείο στερέωσης ISOFIX ενός παιδικού καθίσματος εγκεκριμένου ως «Παγκόσμιας/ημι-παγκόσμιας κατηγορίας ή ειδικού για συγκεκριμένο αυτοκίνητο». Βεβαιωθείτε ότι είναι δυνατή η τοποθέτηση.

- (1) Εάν είναι απαραίτητο, τοποθετήστε το κάθισμα του αυτοκινήτου όσο το δυνατόν περισσότερο προς τα πίσω. Για να τοποθετήσετε παιδικό κάθισμα με την πλάτη προς το εμπρός μέρος του αυτοκινήτου, μετατοπίστε το εμπρός κάθισμα του αυτοκινήτου όσο το δυνατόν περισσότερο προς τα εμπρός και στη συνέχεια μετατοπίστε την πλάτη του εμπρός καθίσματος προς τα πίσω όσο το δυνατόν περισσότερο, χωρίς να το φέρετε σε επαφή με το παιδικό κάθισμα.
- (2) Σε κάθε περίπτωση, τραβήξτε το προσκέφαλο του πίσω καθίσματος στο οποίο είναι τοποθετημένο το παιδικό κάθισμα. Αυτές οι ενέργειες πρέπει να πραγματοποιηθούν πριν τοποθετήσετε το παιδικό κάθισμα. ➔ 1.19. Μετακινήστε το κάθισμα μπροστά από το παιδί προς τα εμπρός, μετακινήστε την πλάτη του καθίσματος προς τα εμπρός ώστε να μην ακουμπάει στα πόδια του παιδιού.

Το μέγεθος ενός παιδικού καθίσματος ISOFIX επισημαίνεται με ένα γράμμα:

- A, B και B1 [F3, F2, F2X]: για καθίσματα που είναι στραμμένα προς το μπροστινό μέρος του αυτοκινήτου της ομάδας 1 (9 έως 18 χγρ.),
- C και D [R3,R2]: καθίσματα με την πλάτη στραμμένη προς το μπροστινό μέρος του αυτοκινήτου ή καθίσματα-θύλακες της Ομάδας 0+ (κάτω από 13 χγρ.) ή της Ομάδας 1 (9 έως 18 χγρ.),
- E [R1]: Καθίσματα-θύλακες με την πλάτη στραμμένη προς το μπροστινό μέρος του αυτοκινήτου της Ομάδας 0 (κάτω από 13 kg) ή της Ομάδας 0+ (κάτω από 13 χγρ.),
- F και G [L1, L2]: για τα πορτ-μπεμπέ της ομάδας 0 (κάτω από 10 χγρ.),
- [B2]: για τα καθίσματα ενίσχυσης των ομάδων 2 και 3 (15 έως 25 χγρ. και 22 έως 36 χγρ.).

ΠΑΙΔΙΚΑ ΚΑΘΙΣΜΑΤΑ: στερέωση με το σύστημα ISOFIX (9/12)**Combi 8 θέσεων**

Η χρήση ενός συστήματος ασφάλειας για παιδιά ακατάλληλου για αυτό το αυτοκίνητο δεν θα προστατεύει σωστά το μωρό ή το παιδί. Υπάρχει κίνδυνος σοβαρού ή θανατηφόρου τραυματισμού.

1.76



Θέση ακατάλληλη για την τοποθέτηση παιδικού καθίσματος αυτού του τύπου.

Παιδικό κάθισμα στερεωμένο με τη στερέωση ISOFIX

Θέση κατάλληλη για τη στερέωση ενός παιδικού καθίσματος ISOFIX.



Οι πίσω θέσεις είναι εξοπλισμένες με ένα σημείο στερέωσης που επιτρέπει τη στερέωση ενός παιδικού καθίσματος με το πρόσωπο προς το εμπρός μέρος του αυτοκινήτου ISOFIX παγκόσμιας κατηγορίας. Τα σημεία στερέωσης βρίσκονται στο πορτμπαγκάζ και είναι ορατά.



Τοποθετήστε το παιδικό κάθισμα κατά προτίμηση σε ένα πίσω κάθισμα.

Για να τοποθετήσετε ένα κάθισμα ISOFIX σε αυτήν τη θέση, ελευθερώστε τη ζώνη ασφαλείας με το χέρι πριν να ασφαλίσετε τα άγκιστρα.

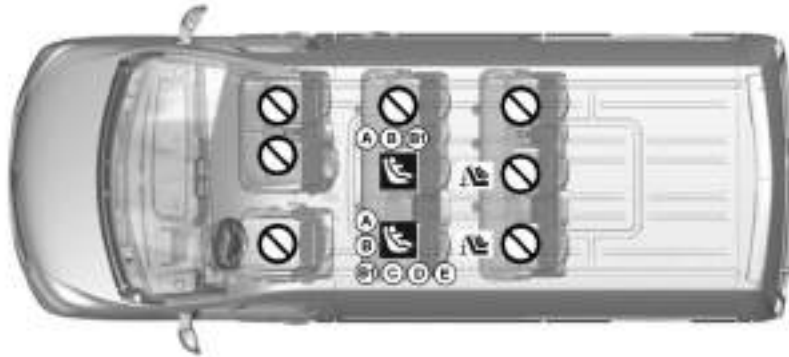
ΠΑΙΔΙΚΑ ΚΑΘΙΣΜΑΤΑ: στερέωση με το σύστημα ISOFIX (10/12)**Combi 9 θέσεων**

Η χρήση ενός συστήματος ασφάλειας για παιδιά ακατάλληλου για αυτό το αυτοκίνητο δεν θα προστατεύει σωστά το μωρό ή το παιδί. Υπάρχει κίνδυνος σοβαρού ή θανατηφόρου τραυματισμού.



Θέση ακατάλληλη για την τοποθέτηση παιδικού καθίσματος αυτού του τύπου.

Παιδικό κάθισμα στερεωμένο με τη στερέωση ISOFIX

Θέση κατάλληλη για τη στερέωση ενός παιδικού καθίσματος ISOFIX.



Οι πίσω θέσεις είναι εξοπλισμένες με ένα σημείο στερέωσης που επιτρέπει τη στερέωση ενός παιδικού καθίσματος με το πρόσωπο προς το εμπρός μέρος του αυτοκινήτου ISOFIX παγκόσμιας κατηγορίας. Τα σημεία στερέωσης βρίσκονται στο πορτμπαγκάζ και είναι ορατά.



Τοποθετήστε το παιδικό κάθισμα κατά προτίμηση σε ένα πίσω κάθισμα.

Για να τοποθετήσετε ένα κάθισμα ISOFIX σε αυτήν τη θέση, ελευθερώστε τη ζώνη ασφαλείας με το χέρι πριν να ασφαλίσετε τα άγκιστρα.

ΠΑΙΔΙΚΑ ΚΑΘΙΣΜΑΤΑ: στερέωση με το σύστημα ISOFIX (11/12)

Στον παρακάτω πίνακα επαναλαμβάνονται οι ίδιες πληροφορίες με εκείνες της εικόνας της προηγούμενης σελίδας, ώστε να τηρηθεί η ισχύουσα νομοθεσία.

| Έκδοση combi 9 θέσεων | | | Εμπρός θέσεις | | Πίσω θέσεις | | | |
|---|-----------------------------------|---|---------------|----------|------------------------|-----------------------|--------------------------|-------------|
| Τύπος παιδικού καθίσματος | Βάρος του παιδιού | Μέγεθος παιδικού καθίσματος ISOFIX [Υψος] | Κεντρική | Πλευρικά | πλαϊνή θέση 2ης σειράς | | Κεντρική θέση 2ης σειράς | Τρίτη σειρά |
| | | | | | Πίσω από τον οδηγό | Πίσω από τον συνοδηγό | | |
| Πορτ-μπεμπέ εγκάρσιας τοποθέτησης Ομάδα 0 | < από 10 χγρ. | F, G [L1, L2] | X | X | X | X | X | X |
| Κάθισμα-θύλακας με την πλάτη προς το εμπρός μέρος του αυτοκινήτου Ομάδα 0 ή 0+ | < από 13 χγρ. | E [R1] | X | X | IL (1) | X | X | X |
| Κάθισμα με την πλάτη προς το εμπρός μέρος του αυτοκινήτου Ομάδα 0+ και 1 | < από 13 κιλά και 9 έως 18 χγρ. | C, D [R3, R2] | X | X | IL (1) | X | X | X |
| Κάθισμα με το πρόσωπο προς το εμπρός μέρος του αυτοκινήτου Ομάδα 1 | 9 έως 18 χγρ. | A, B, B1 [F3, F2, F2X] | X | X | IUF - IL (2) | X | IUF - IL (2) | X |
| Ανύψωση Ομάδα 2 και 3 | 15 έως 25 κιλά και 22 έως 36 κιλά | [B2] | X | X | X | X | X | X |
| Κάθισμα I-Size | | | X | X | X | X | X | X |

1.78

ΠΑΙΔΙΚΑ ΚΑΘΙΣΜΑΤΑ: στερέωση με το σύστημα ISOFIX (12/12)

X = Θέση ακατάλληλη για την τοποθέτηση παιδικού καθίσματος αυτού του τύπου.

IUF/IL = Θέση κατάλληλη, στα αυτοκίνητα που είναι εξοπλισμένα με αυτό το σύστημα, για τη στερέωση με σημείο στερέωσης ISOFIX ενός παιδικού καθίσματος εγκεκριμένου ως «Παγκόσμιας/ημι-παγκόσμιας κατηγορίας ή ειδικού για συγκεκριμένο αυτοκίνητο». Βεβαιωθείτε ότι είναι δυνατή η τοποθέτηση.

- (1) Εάν είναι απαραίτητο, τοποθετήστε το κάθισμα του αυτοκινήτου όσο το δυνατόν περισσότερο προς τα πίσω. Για να τοποθετήσετε παιδικό κάθισμα με την πλάτη προς το εμπρός μέρος του αυτοκινήτου, μετατοπίστε το εμπρός κάθισμα του αυτοκινήτου όσο το δυνατόν περισσότερο προς τα εμπρός και στη συνέχεια μετατοπίστε την πλάτη του εμπρός καθίσματος προς τα πίσω όσο το δυνατόν περισσότερο, χωρίς να το φέρετε σε επαφή με το παιδικό κάθισμα.
- (2) Σε κάθε περίπτωση, τραβήξτε το προσκέφαλο του πίσω καθίσματος στο οποίο είναι τοποθετημένο το παιδικό κάθισμα. Αυτές οι ενέργειες πρέπει να πραγματοποιηθούν πριν τοποθετήσετε το παιδικό κάθισμα. ➔ 1.19. Μετακινήστε το κάθισμα μπροστά από το παιδί προς τα εμπρός, μετακινήστε την πλάτη του καθίσματος προς τα εμπρός ώστε να μην ακουμπάει στα πόδια του παιδιού.

Το μέγεθος ενός παιδικού καθίσματος ISOFIX επισημαίνεται με ένα γράμμα:

- A, B και B1 [F3, F2, F2X]: για καθίσματα που είναι στραμμένα προς το μπροστινό μέρος του αυτοκινήτου της ομάδας 1 (9 έως 18 χγρ.),
- C και D [R3,R2]: καθίσματα με την πλάτη στραμμένη προς το μπροστινό μέρος του αυτοκινήτου ή καθίσματα-θύλακες της Ομάδας 0+ (κάτω από 13 χγρ.) ή της Ομάδας 1 (9 έως 18 χγρ.),
- E [R1]: Καθίσματα-θύλακες με την πλάτη στραμμένη προς το μπροστινό μέρος του αυτοκινήτου της Ομάδας 0 (κάτω από 13 kg) ή της Ομάδας 0+ (κάτω από 13 χγρ.),
- F και G [L1, L2]: για τα πορτ-μπεμπέ της ομάδας 0 (κάτω από 10 χγρ.),
- [B2]: για τα καθίσματα ενίσχυσης των ομάδων 2 και 3 (15 έως 25 χγρ. και 22 έως 36 χγρ.).

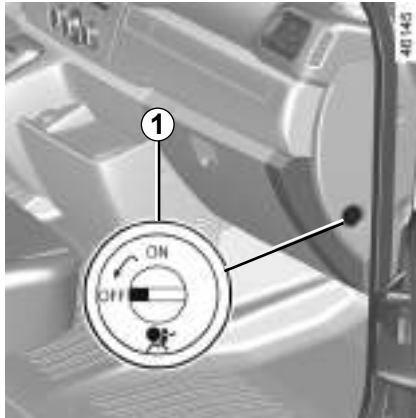
ΑΣΦΑΛΕΙΑ ΠΑΙΔΙΩΝ: απενεργοποίηση, ενεργοποίηση AIRBAG συνοδηγού (1/3)**Απενεργοποίηση airbag συνοδηγού**

(για τα αυτοκίνητα που είναι εξοπλισμένα με αυτό το σύστημα)

Πριν τοποθετήσετε ένα παιδικό κάθισμα στο κάθισμα του συνοδηγού:

- βεβαιωθείτε ότι είναι δυνατή η τοποθέτηση του παιδικού καθίσματος σε αυτήν τη θέση,
- είναι απαραίτητο **να απενεργοποιήσετε** το airbag για ένα παιδικό κάθισμα που είναι στραμμένο προς τα πίσω.



Για να απενεργοποιήσετε το airbag: με το αυτοκίνητο ακινητοποιημένο και το διακόπτη κλειστό, πιέστε και γυρίστε την κλειδαριά 1 στη θέση OFF.



Όταν ανοίγετε τον διακόπτη του κινητήρα, θα **πρέπει** να ελέγξετε εάν το ενδεικτικό

προειδοποίησης  είναι αναμμένο στην οθόνη 2 και, ανάλογα με το μοντέλο του αυτοκινήτου, εάν εμφανίζεται το μήνυμα «PASSENGER AIRBAG OFF».

Αυτό το ενδεικτικό παραμένει μόνιμα αναμμένο για να σας επιβεβαιώνει ότι μπορείτε να εγκαταστήσετε ένα παιδικό κάθισμα.



Η ενεργοποίηση ή απενεργοποίηση του airbag συνοδηγού πραγματοποιείται μόνο με το **όχημα ακινητοποιημένο και τον διακόπτη κλειστό.**

Σε περίπτωση χειρισμού ενώ το αυτοκίνητο κινείται, τα ενδεικτικά  και  ανάβουν.

Για να επαναφέρετε την κατάσταση του airbag που συμφωνεί με τη θέση της κλειδαριάς, κλείστε και ανοίξτε πάλι το διακόπτη του κινητήρα.

**ΚΙΝΔΥΝΟΣ**

Δεδομένου ότι η λειτουργία αερόσακου συνοδηγού δεν είναι συμβατή με την τοποθέτηση παιδικού καθίσματος με όψη προς τα πίσω, **ΠΟΤΕ** μην τοποθετείτε σύστημα συγκράτησης παιδιού με όψη προς τα πίσω σε κάθισμα που προστατεύεται από **ΕΝΕΡΓΟ** μπροστινό AIRBAG. Αυτό μπορεί να οδηγήσει στον **ΘΑΝΑΤΟ** του ΠΑΙΔΙΟΥ ή σε **ΣΟΒΑΡΟΥΣ ΤΡΑΥΜΑΤΙΣΜΟΥΣ**.

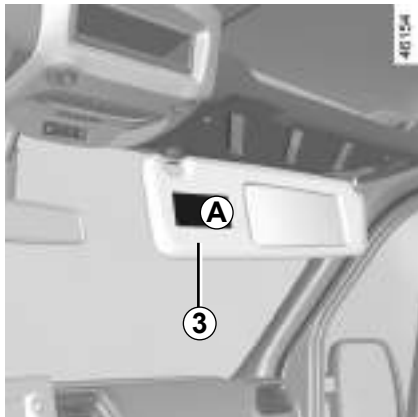
ΑΣΦΑΛΕΙΑ ΠΑΙΔΙΩΝ: απενεργοποίηση, ενεργοποίηση AIRBAG συνοδηγού (2/3)

A



A



Οι ενδείξεις στο ταμπλό και οι ετικέτες **A** σε κάθε πλευρά του αλεξηλίου του συνοδηγού **3** (όπως στο παράδειγμα στις παραπάνω ετικέτες) σας υπενθυμίζουν αυτές τις οδηγίες.

**ΚΙΝΔΥΝΟΣ**

Δεδομένου ότι η λειτουργία airbag συνοδηγού δεν είναι συμβατή με την τοποθέτηση παιδικού καθίσματος με όψη προς τα πίσω, **ΠΟΤΕ** μην τοποθετείτε σύστημα συγκράτησης παιδιού με όψη προς τα πίσω σε κάθισμα που προστατεύεται από ΕΝΕΡΓΟ μπροστινό **AIRBAG**. Αυτό μπορεί να οδηγήσει στον **ΘΑΝΑΤΟ** του **ΠΑΙΔΙΟΥ** ή σε **ΣΟΒΑΡΟΥΣ ΤΡΑΥΜΑΤΙΣΜΟΥΣ**.

ΑΣΦΑΛΕΙΑ ΠΑΙΔΙΩΝ: απενεργοποίηση, ενεργοποίηση AIRBAG συνοδηγού (3/3)

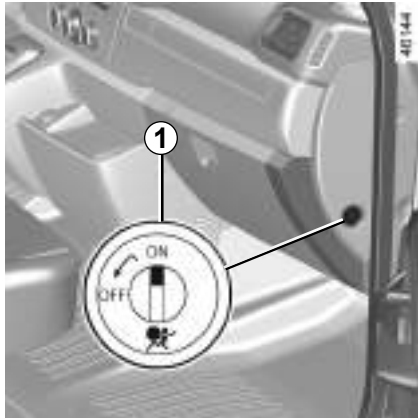

Ενεργοποίηση airbag συνοδηγού

Από τη στιγμή που θα αφαιρέσετε το παιδικό κάθισμα από το κάθισμα του συνοδηγού, επανενεργοποιήστε τους airbag προκειμένου να εξασφαλίσετε την προστασία του συνοδηγού σε περίπτωση σύγκρουσης.



Για επανεκκίνηση του airbag: όχημα σταματημένο, διακόπτης κλειστός, πατήστε και γυρίστε την κλειδαριά στη 1 θέση ON.

Με ανοικτό διακόπτη του κινητήρα, βεβαιωθείτε **οπωσδήποτε** ότι το ενδεικτικό  είναι σθητό.

Ο airbag του συνοδηγού είναι ενεργοποιημένος.

Προβλήματα στη λειτουργία



Σε περίπτωση προβλήματος του συστήματος ενεργοποίησης/απενεργοποίησης των airbag του συνοδηγού, απαγορεύεται η τοποθέτηση παιδικού καθίσματος με την πλάτη προς το εμπρός μέρος του αυτοκινήτου στο εμπρός κάθισμα.

Συνιστάται να μην καθίσει σε αυτό το κάθισμα κανένας επιβάτης.

Συμβουλευθείτε το συντομότερο ένα Επίσημο Συνεργείο της μάρκας.



Η ενεργοποίηση ή απενεργοποίηση του airbag συνοδηγού πραγματοποιείται μόνο με το **όχημα ακινητοποιημένο και τον διακόπτη κλειστό**.

Σε περίπτωση χειρισμού ενώ το αυτοκίνητο κινείται, τα ενδεικτικά  και  ανάβουν.

Για να επαναφέρετε την κατάσταση του airbag που συμφωνεί με τη θέση της κλειδαριάς, κλείστε και ανοίξτε πάλι το διακόπτη του κινητήρα.

ΤΙΜΟΝΙ, ΜΕ ΥΠΟΒΟΗΘΗΣΗ

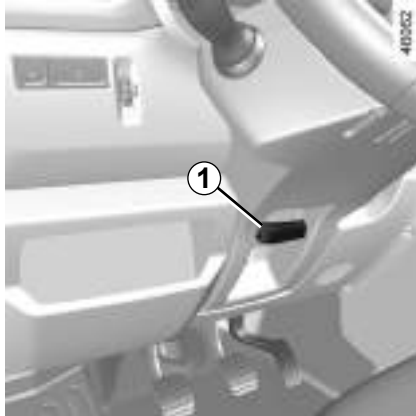

Ρύθμιση του τιμονιού σε ύψος

Τραβήξτε το μοχλό 1 και φέρτε το τιμόνι στη θέση που επιθυμείτε.

Στη συνέχεια, σπρώξτε το μοχλό μέχρι το τέρμα και πέρα από το σκληρό σημείο για να ακινητοποιήσετε το τιμόνι.

Βεβαιωθείτε ότι το τιμόνι έχει ασφαλίσει σωστά.



Για λόγους ασφαλείας, κάνετε αυτήν τη ρύθμιση με το αυτοκίνητο σταματημένο.

Υποβοήθηση τιμονιού

Σύστημα διεύθυνσης μεταβλητής υποβοήθησης

Το σύστημα διεύθυνσης μεταβλητής υποβοήθησης ελέγχεται από έναν υπολογιστή που προσαρμόζει το επίπεδο υποβοήθησης ανάλογα με την ταχύτητα του αυτοκινήτου.

Το τιμόνι είναι μαλακότερο κατά τους χειρισμούς στο παρκάρισμα (για μεγαλύτερη άνεση) και σκληραίνει προοδευτικά όσο αυξάνει η ταχύτητα (για μεγαλύτερη ασφάλεια στις υψηλές ταχύτητες).

Ιδιαιτερότητα της λειτουργίας Stop and Start

Όταν αναστέλλεται η λειτουργία του κινητήρα, το σύστημα υποβοήθησης τιμονιού δεν λειτουργεί πλέον. Σε αυτή την περίπτωση, επανέρχεται στην αρχική του κατάσταση με την επανεκκίνηση του κινητήρα ή μόλις η ταχύτητα υπερβεί το 1 χλμ./ώρα (κατηφόρα, κλίση, κ.λπ.).

Με τον κινητήρα σβηστό ή σε περίπτωση βλάβης του συστήματος, η περιστροφή του τιμονιού εξακολουθεί να είναι δυνατή. Θα πρέπει να εξασκηθεί μεγαλύτερη δύναμη.



Μη σβήνετε ποτέ τον κινητήρα στις κατηφόρες και γενικά όταν το αυτοκίνητο κινείται (κατάργηση της υποβοήθησης τιμονιού).

Μην κρατάτε το τιμόνι εντελώς στριμμένο, μέχρι το τέρμα του, όταν το αυτοκίνητο είναι σταματημένο.

ΚΑΘΡΕΦΤΕΣ (1/2)

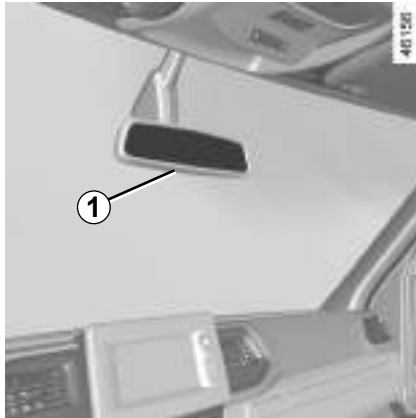

Εσωτερικός καθρέφτης

Είναι ρυθμιζόμενος.

Όταν οδηγείτε τη νύχτα, για να μη σας θαμπώνουν τα φώτα του αυτοκινήτου που σας ακολουθεί, μετακινήστε το μικρό μοχλό 1 που βρίσκεται πίσω από τον καθρέφτη.



Για λόγους ασφαλείας, κάνετε αυτές τις ρυθμίσεις με το αυτοκίνητο σταματημένο.

1.84



Ηλεκτρικά ρυθμιζόμενοι εξωτερικοί καθρέφτες

Με τον διακόπτη ανοικτό, επιλέξτε τον εσωτερικό καθρέφτη με τον διακόπτη 2 και, στη συνέχεια, το κουμπί 3 για να τον ρυθμίσετε στην επιθυμητή θέση.

Καθρέφτες με λειτουργία ξεπαγώματος

Οι καθρέφτες θερμαίνονται μόνοι τους ή σε συνδυασμό με τα πίσω τζάμια.

ΚΑΘΡΕΦΤΕΣ (2/2)

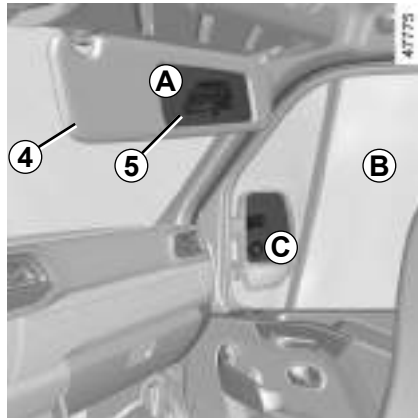

Επιπλέον καθρέφτης οπισθοπορείας 5 (ανάλογα με το αυτοκίνητο)

Χαμηλώστε το αλεξήλιο 4 για να αποκτήσετε πρόσβαση στον ειδικό καθρέφτη, ο οποίος σας δίνει τη δυνατότητα αύξησης της πλευρικής ορατότητας κατά τους ελιγμούς.

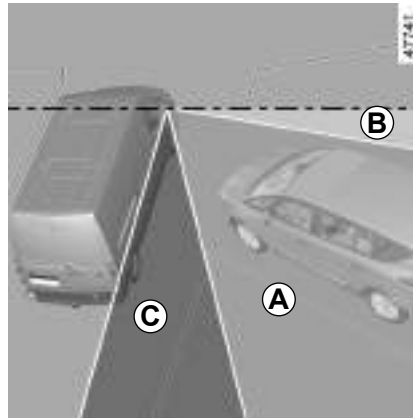

Οι διάφορες περιοχές τις οποίες βλέπει ο οδηγός είναι:

- **A** στον πρόσθετο εσωτερικό καθρέφτη,
- **B** από το παράθυρο του συνοδηγού,
- **C** στον εξωτερικό καθρέφτη.



Τα αντικείμενα που βλέπετε στον εξωτερικό καθρέφτη είναι στην πραγματικότητα πιο κοντά από ό,τι φαίνονται.

Για την ασφάλειά σας, να το έχετε υπόψη σας ώστε να εκτιμάτε σωστά την απόσταση πριν από οποιοδήποτε ελιγμό.

ΘΕΣΗ ΟΔΗΓΗΣΗΣ, ΤΙΜΟΝΙ ΑΡΙΣΤΕΡΑ (1/2)

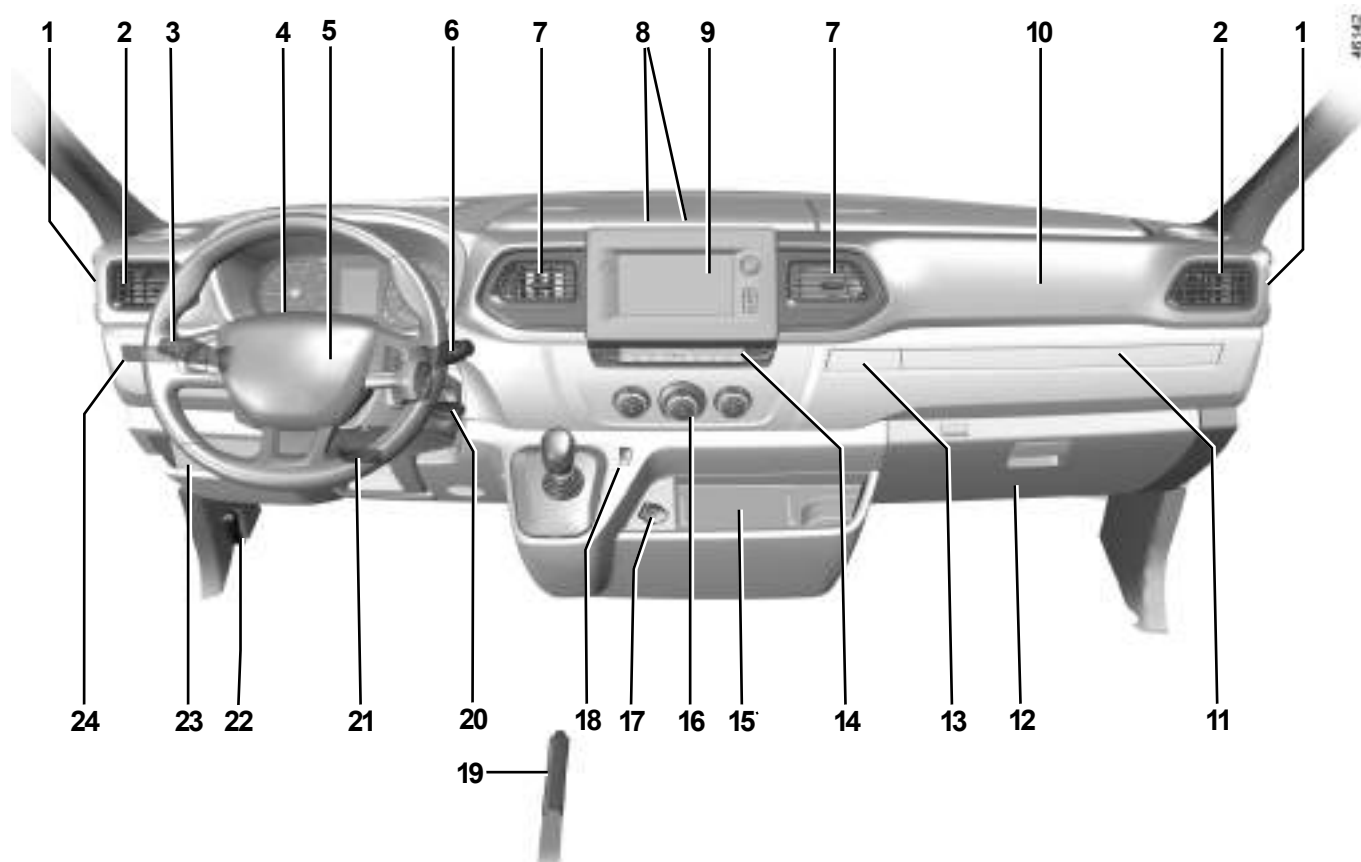

1.86

ΘΕΣΗ ΟΔΗΓΗΣΗΣ, ΤΙΜΟΝΙ ΑΡΙΣΤΕΡΑ (2/2)

Η παρουσία των εξοπλισμών που περιγράφονται παρακάτω ΕΞΑΡΤΑΤΑΙ ΑΠΟ ΤΗΝ ΕΚΔΟΣΗ ΤΟΥ ΑΥΤΟΚΙΝΗΤΟΥ ΚΑΙ ΑΠΟ ΤΗ ΧΩΡΑ.

- | | | |
|--|---|--|
| <p>1 Στόμιο ξεθαμπώματος παραθύρου.</p> <p>2 Πλαϊνός αεραγωγός.</p> <p>3 Χειριστήριο: <ul style="list-style-type: none"> - Φλας, - Εξωτερικού φωτισμού, - Εμπρός προβολέων ομίχλης, - Πίσω φώτων ομίχλης. </p> <p>4 Καντράν.</p> <p>5 Θέση αερόσακου οδηγού.</p> <p>6 - Χειριστήριο υαλοκαθαριστήρα/πλυστικής συσκευής του παρμπρίζ. <ul style="list-style-type: none"> - Πλήκτρο εναλλαγής ενδείξεων του υπολογιστή ταξιδιού. </p> <p>7 Κεντρικός αεραγωγός.</p> <p>8 Πρίζα πολυμέσων.</p> <p>9 Θέση για: <ul style="list-style-type: none"> - ραδιόφωνο, - οθόνη πλοήγησης, - χώρο μικροαντικειμένων. </p> | <p>10 Θέση airbag συνοδηγού.</p> <p>11 Αφαιρούμενο ράφι.</p> <p>12 Ντουλαπάκι μικροαντικειμένων ή χώρος μικροαντικειμένων.</p> <p>13 Αφαιρούμενη ποτηροθήκη.</p> <p>14 Διακόπτες: <ul style="list-style-type: none"> - έλεγχος πρόσφυσης, - Ενεργοποίηση/απενεργοποίηση της λειτουργίας Stop and Start, - ενεργοποίηση/απενεργοποίηση της λειτουργίας ECO, - φώτων αλάρμ, - κεντρικό κλείδωμα θυρών, - ενεργοποίηση/απενεργοποίηση της βοήθειας στο παρκάρισμα, - ενεργοποίηση/απενεργοποίηση της λειτουργίας προειδοποίησης τυφλών σημείων, - ενεργοποίηση/απενεργοποίηση της λειτουργίας προειδοποίησης εξόδου από τη λωρίδα. </p> <p>15 Επαγωγικός φορτιστής.</p> <p>16 Χειριστήριο κλιματισμού.</p> | <p>17 Αναπτήρας ή πρίζα αξεσουάρ.</p> <p>18 Γενικός διακόπτης του ρυθμιστή/περιοριστή ταχύτητας.</p> <p>19 Χειρόφρενο.</p> <p>20 Διακόπτης κινητήρα.</p> <p>21 Μοχλός ρύθμισης του τιμονιού σε ύψος.</p> <p>22 Μοχλός ανοίγματος καπό.</p> <p>23 Ασφαλειοθήκη.</p> <p>24 Χειριστήριο: <ul style="list-style-type: none"> - ενεργοποίηση/απενεργοποίηση της λειτουργίας φορτίου, - ενεργοποίηση/απενεργοποίηση της λήψης ισχύος, - ενεργοποίηση/απενεργοποίηση των γρήγορων στροφών ρεταντί, - ρύθμιση ύψους φωτεινής δέσμης. </p> |
|--|---|--|

ΘΕΣΗ ΟΔΗΓΗΣΗΣ, ΤΙΜΟΝΙ ΔΕΞΙΑ (1/2)

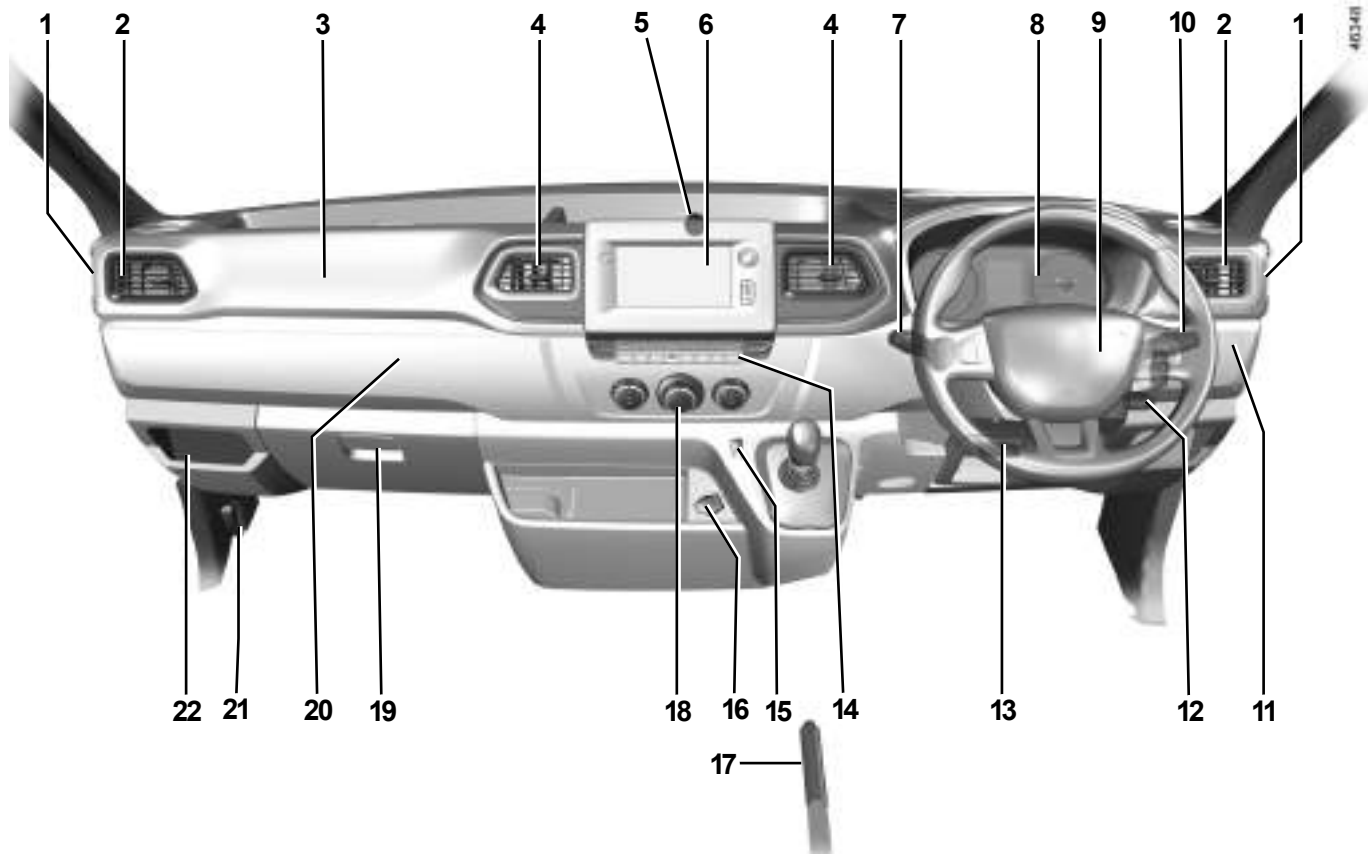

1.88

ΘΕΣΗ ΟΔΗΓΗΣΗΣ, ΤΙΜΟΝΙ ΔΕΞΙΑ (2/2)

Η παρουσία των εξοπλισμών που περιγράφονται παρακάτω ΕΞΑΡΤΑΤΑΙ ΑΠΟ ΤΗΝ ΕΚΔΟΣΗ ΤΟΥ ΑΥΤΟΚΙΝΗΤΟΥ ΚΑΙ ΑΠΟ ΤΗ ΧΩΡΑ.

- | | | |
|---|---|--|
| <p>1 Στόμιο ξεθαμπώματος παραθύρου.</p> <p>2 Πλαϊνός αεραγωγός.</p> <p>3 Θέση airbag συνοδηγού.</p> <p>4 Κεντρικός αεραγωγός.</p> <p>5 Πρίζα πολυμέσων.</p> <p>6 Θέση για:</p> <ul style="list-style-type: none"> - ραδιόφωνο, - οθόνη πλοήγησης, - χώρο μικροαντικειμένων. <p>7 Χειριστήριο:</p> <ul style="list-style-type: none"> - Φλας, - Εξωτερικού φωτισμού, - Εμπρός προβολέων ομίχλης, - Πίσω φώτων ομίχλης. <p>8 Καντράν.</p> <p>9 Θέση airbag οδηγού.</p> <p>10 - Χειριστήριο υαλοκαθαριστήρα/πλυστικής συσκευής του παρμπρίζ, - Πλήκτρο εναλλαγής ενδείξεων του υπολογιστή ταξιδιού.</p> | <p>11 Χειριστήριο:</p> <ul style="list-style-type: none"> - ενεργοποίηση/απενεργοποίηση της λειτουργίας φορτίου, - ενεργοποίηση/απενεργοποίηση της λήψης ισχύος, - ενεργοποίηση/απενεργοποίηση των γρήγορων στροφών ρελατί, - ρύθμιση ύψους φωτεινής δέσμης. <p>12 Διακόπτης κινητήρα.</p> <p>13 Μοχλός ρύθμισης του τιμονιού σε ύψος.</p> <p>14 Διακόπτες:</p> <ul style="list-style-type: none"> - έλεγχος πρόσφυσης, - Ενεργοποίηση/απενεργοποίηση της λειτουργίας Stop and Start, - ενεργοποίηση/απενεργοποίηση της λειτουργίας ECO, - φώτων αλάρμ, - κεντρικό κλείδωμα θυρών, - ενεργοποίηση/απενεργοποίηση της βοήθειας στο παρκάρισμα, - ενεργοποίηση/απενεργοποίηση της λειτουργίας προειδοποίησης τυφλών σημείων, - ενεργοποίηση/απενεργοποίηση της λειτουργίας προειδοποίησης εξόδου από τη λωρίδα. | <p>15 Γενικός διακόπτης του ρυθμιστή/περιοριστή ταχύτητας.</p> <p>16 Αναπήρας ή πρίζα αξεσουάρ.</p> <p>17 Χειρόφρενο.</p> <p>18 Χειριστήριο κλιματισμού.</p> <p>19 Ντουλαπάκι μικροαντικειμένων ή χώρος μικροαντικειμένων.</p> <p>20 Αφαιρούμενη ποτηροθήκη.</p> <p>21 Μοχλός ανοίγματος καπό.</p> <p>22 Ασφαλειοθήκη.</p> |
|---|---|--|

ΕΝΔΕΙΚΤΙΚΑ (1/4)

Η παρουσία και η λειτουργία των ενδεικτικών και των οργάνων **ΕΞΑΡΤΩΝΤΑΙ ΑΠΟ ΤΟΝ ΕΞΟΠΛΙΣΜΟ ΚΑΙ ΑΠΟ ΤΗ ΧΩΡΑ.**



Καντράν A

Το ενδεικτικό  απαιτεί στάση του αυτοκινήτου το συντομότερο σε μία επίσημη αντιπροσωπεία, **οδηγώντας ήρεμα**. Εάν δεν τηρήσετε αυτή τη σύσταση, υπάρχει κίνδυνος πρόκλησης ζημιάς στο αυτοκίνητο.

1.90

-  Ενδεικτικό φώτων θέσης (μικρή σκάλα)
-  Ενδεικτικό φώτων πορείας (μεγάλη σκάλα)
-  Ενδεικτικό φώτων διασταύρωσης (μεσαία σκάλα)
-  Ενδεικτικό αυτόματων φώτων πορείας (μεγάλη σκάλα) ➔ 1.112
-  Ενδεικτικό εμπρός προβολέων ομίχλης
-  Ενδεικτικό πίσω φώτων ομίχλης
-  Ενδεικτικό αριστερού φλας
-  Ενδεικτικό δεξιών φλας



Το ενδεικτικό **STOP** επιβάλλει υποχρεωτικά, για την ασφάλειά σας, την άμεση στάση του αυτοκινήτου, μόλις το επιτρέψουν οι συνθήκες κυκλοφορίας. Σβήστε τον κινητήρα και μην τον ξεκινήσετε ξανά. Καλέστε ένα Επίσημο Συνεργείο της μάρκας.



Ενδεικτικό Airbag

Ανάβει με το άνοιγμα του διακόπτη ή με την εκκίνηση του κινητήρα και σβήνει μετά από μερικά δευτερόλεπτα. Εάν δεν ανάψει με το άνοιγμα του διακόπτη ή εάν ανάψει με τον κινητήρα σε λειτουργία, επισημαίνει ότι υπάρχει βλάβη στο σύστημα.

Συμβουλευθείτε το συντομότερο ένα Επίσημο Συνεργείο της μάρκας.



Ενδεικτικό προειδοποίησης ελάχιστης στάθμης καυσίμου

Σβήνει μόλις ξεκινήσει ο κινητήρας. Εάν ανάψει ή παραμένει αναμμένο, γεμίστε το ρεζερβουάρ το συντομότερο δυνατό.



Η απουσία οπτικού ή ηχητικού σήματος επισημαίνει βλάβη του καντράν. Επιβάλλεται άμεση στάση του αυτοκινήτου μόλις το επιτρέψουν οι συνθήκες κυκλοφορίας. Βεβαιωθείτε ότι το αυτοκίνητο είναι πράγματι ακινητοποιημένο και καλέστε ένα Επίσημο Συνεργείο της μάρκας.

ΕΝΔΕΙΚΤΙΚΑ (2/4)

Η παρουσία και η λειτουργία των ενδεικτικών και των οργάνων ΕΞΑΡΤΩΝΤΑΙ ΑΠΟ ΤΟΝ ΕΞΟΠΛΙΣΜΟ ΚΑΙ ΑΠΟ ΤΗ ΧΩΡΑ.

Ενδεικτικό υποχρεωτικού σταματήματος

Ανάβει με το άνοιγμα του διακόπτη και σβήνει μετά από 3 δευτερόλεπτα περίπου. Ανάβει από κοινού με άλλα ενδεικτικά και/ή μηνύματα και συ- νοδεύεται από ένα ηχητικό σήμα.

Επιβάλλει υποχρεωτικά, για την ασφαλεία σας, την άμεση στάση του αυτοκινήτου, μόλις το επιτρέψουν οι συνθήκες κυκλοφορίας. Σβήστε τον κινητήρα και μην τον ξεκινήσετε ξανά.

Καλέστε ένα Επίσημο Συνεργείο της μάρκας.

Ενδεικτικό συστήματος μεταβλητής υποβοήθησης τιμονιού

Ανάβει με το άνοιγμα του διακόπτη ή με την εκκίνηση του κινητήρα και σβήνει μετά από μερικά δευτερόλεπτα.

Εάν ανάψει κατά την οδήγηση μαζί με το ενδεικτικό **STOP**, επισημαίνει βλάβη του συστήματος.

Καλέστε ένα Επίσημο Συνεργείο της μάρκας.

Ενδεικτικό βλάβης κυκλώματος φρένων

Ανάβει με το άνοιγμα του διακόπτη ή με την εκκίνηση του κινητήρα και σβήνει μετά από μερικά δευτερόλεπτα.

Εάν ανάβει κατά το φρενάρισμα, συνοδευόμενο από το ενδεικτικό προειδοποίησης **STOP** και ένα ηχητικό σήμα, αποτελεί ένδειξη πτώσης της στάθμης του υγρού στο κύκλωμα ή βλάβης στο σύστημα πέδησης.

Σταματήστε και καλέστε ένα Επίσημο Συνεργείο της μάρκας

Ενδεικτικό φόρτισης μπαταρίας

Ανάβει με το άνοιγμα του διακόπτη ή με την εκκίνηση του κινητήρα και σβήνει μετά από μερικά δευτερόλεπτα.

Εάν ανάψει καθ' οδόν μαζί με την ένδειξη **STOP** και ένα ηχητικό σήμα, επισημαίνεται υπερφόρτιση ή αποφόρτιση του ηλεκτρικού κυκλώματος.

Σταματήστε και καλέστε ένα Επίσημο Συνεργείο της μάρκας.

Ενδεικτικό πίεσης λαδιού

Ανάβει με το άνοιγμα του διακόπτη ή με την εκκίνηση του κινητήρα και σβήνει μετά από μερικά δευτερόλεπτα.

Εάν ανάψει καθ' οδόν, μαζί με την ένδειξη **STOP** και ένα ηχητικό σήμα, σταματήστε υποχρεωτικά και σβήστε τη μηχανή.

Ελέγξτε τη στάθμη του λαδιού Εάν η στάθμη είναι κανονική, η προειδοποιητική λυχνία συνδέεται με διαφορετική αιτία.

Καλέστε ένα Επίσημο Συνεργείο της μάρκας.

Ενδεικτικό συστήματος φίλτρου σωματιδίων ➔ 2.7

Ενδεικτικό για τη στάθμη αντιδραστηρίου και βλάβες στο σύστημα μείωσης εκπομπής καυσαερίων ➔ 1.122

ΕΝΔΕΙΚΤΙΚΑ (3/4)

Η παρουσία και η λειτουργία των ενδεικτικών και των οργάνων ΕΞΑΡΤΩΝΤΑΙ ΑΠΟ ΤΟΝ ΕΞΟΠΛΙΣΜΟ ΚΑΙ ΑΠΟ ΤΗ ΧΩΡΑ.



Ενδεικτικό προειδοποίησης

Ανάβει με το άνοιγμα του διακόπτη και σβήνει μετά από περίπου τρία δευτερόλεπτα. Μπορεί να ανάψει από κοινού με άλλες ενδείξεις ή/και μηνύματα στο καντράν. Σημαίνει ότι πρέπει να **οδηγήσετε πολύ προσεκτικά** μέχρι μια εξουσιοδοτημένη αντιπροσωπεία το συντομότερο δυνατό. Εάν δεν τηρήσετε αυτήν τη σύσταση, υπάρχει κίνδυνος πρόκλησης ζημιάς στο αυτοκίνητο. Ανάλογα με το αυτοκίνητο, το άναμμα αυτού του ενδεικτικού συνοδεύεται από ένα μήνυμα στο καντράν.



Ενδεικτικό ελέγχου του συστήματος αντιρρόπησης

Στα αυτοκίνητα που είναι εξοπλισμένα με αυτό το σύστημα, ανάβει με το άνοιγμα του διακόπτη, στη συνέχεια σβήνει.

- Εάν ανάβει μόνιμα, συνοδευόμενο από το ενδεικτικό , συμβουλευθείτε το συντομότερο μία επίσημη αντιπροσωπεία,
- Εάν αναβοσβήνει, μειώστε τις στροφές του κινητήρα μέχρι να σταματήσει να αναβοσβήνει. Απευθυνθείτε σε Επίσημο Συνεργείο της μάρκας το συντομότερο δυνατό ➔ 2.17



Ενδεικτικό προθέρμανσης

Θα πρέπει να ανάψει μόλις ανοίξετε το διακόπτη. Υποδεικνύει ότι λειτουργούν οι προθερμαστήρες. Σβήνει όταν έχει ολοκληρωθεί η προθέρμανση και ο κινητήρας μπορεί να ξεκινήσει.



Ενδεικτικό υψηλής θερμοκρασίας υγρού ψύξης

Μπορεί να ανάψει με μπλε χρώμα κατά το άνοιγμα του διακόπτη ή εάν η εκκίνηση του κινητήρα γίνει ενώ η θερμοκρασία του κινητήρα είναι χαμηλή.

Εάν ανάψει με κόκκινο χρώμα, σταματήστε και αφήστε τον κινητήρα να λειτουργήσει στο ρελαντί για ένα ή δύο λεπτά.

Η θερμοκρασία θα πρέπει να κατέβει και το ενδεικτικό θα πρέπει να σβήσει. Εάν αυτό δεν συμβεί, σβήστε τον κινητήρα Αφήστε τον να κρυώσει, πριν ελέγξετε τη στάθμη του υγρού ψύξης. ➔ 4.7.

Εάν η στάθμη είναι κανονική, η προειδοποιητική λυχνία συνδέεται με διαφορετική αιτία. Καλέστε ένα Επίσημο Συνεργείο της μάρκας



Ενδεικτικό ανοικτής πόρτας

Ανάβει, με ανοικτό διακόπτη, όταν κάποια πόρτα δεν έχει κλείσει καλά.



Ειδοποίηση απώλειας πίεσης των ελαστικών ➔ 2.36



Ενδεικτικό συστήματος αντιμπλοκαρίσματος των τροχών (ABS)

Αυτή η λυχνία ανάβει με το άνοιγμα του διακόπτη και σβήνει μετά από περίπου τρία δευτερόλεπτα. Κατά την οδήγηση, επισημαίνει βλάβη στο σύστημα αντιμπλοκαρίσματος των τροχών Η πέδηση ακολούθως πραγματοποιείται κανονικά χωρίς το σύστημα αντιμπλοκαρίσματος των τροχών.

Συμβουλευθείτε γρήγορα ένα Επίσημο Συνεργείο της μάρκας.



Ενδεικτικό αναστολής της λειτουργίας του κινητήρα ➔ 2.4



Ενδεικτικό μη διαθεσιμότητας της αναστολής λειτουργίας του κινητήρα ➔ 2.4



Ενδεικτικό χειρόφρενου στη θέση «on» ➔ 2.20

ΕΝΔΕΙΚΤΙΚΑ (4/4)

Η παρουσία και η λειτουργία των ενδεικτικών και των οργάνων ΕΞΑΡΤΩΝΤΑΙ ΑΠΟ ΤΟΝ ΕΞΟΠΛΙΣΜΟ ΚΑΙ ΑΠΟ ΤΗ ΧΩΡΑ.



Ενδεικτικό προειδοποίησης του ηλεκτρονικού συστήματος ελέγχου ευστάθειας (ESC) και του συστήματος ελέγχου πρόσφυσης

Ανάβει με το άνοιγμα του διακόπτη ή με την εκκίνηση του κινητήρα και σβήνει μετά από μερικά δευτερόλεπτα.

Το ενδεικτικό ανάβει σε πολλές περιπτώσεις: ➔ 2.24.



Ενδεικτικό συστήματος υποβοήθησης σε περίπτωση πλευρικού ανέμου ➔ 2.24



Δείκτες αλλαγής ταχύτητας

Ανάβει και σας προτρέπει να επιλέξετε υψηλότερη σχέση (βέλος στραμμένο προς τα επάνω) ή χαμηλότερη σχέση (βέλος στραμμένο προς τα κάτω) ➔ 2.12.



Ενδεικτικό πατήματος του πεντάλ του φρένου

Ανάβει μόλις ασκηθεί πίεση στο πεντάλ του φρένου ➔ 2.69.



Ενδεικτικό του περιοριστή ταχύτητας ➔ 2.49



Ενδεικτικό ρυθμιστή ταχύτητας ➔ 2.52



Ενδεικτικό του συστήματος προειδοποίησης εξόδου από τη λωρίδα ➔ 2.39



Ενδεικτικό ενεργού φρεναρίσματος έκτακτης ανάγκης ➔ 2.30



Ένδειξη λειτουργίας ECO

Ανάβει όταν ενεργοποιείται η λειτουργία ECO ➔ 2.12.



Ενδεικτικό ψηφιακού ταχογράφου

Εάν ανάβει, επισημαίνει βλάβη του συστήματος. Συμβουλευτείτε τις οδηγίες χρήσης του εξοπλισμού.



Το ενδεικτικό κόφτη ➔ 1.94

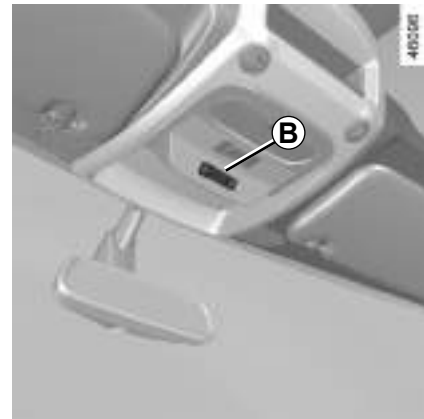

Στην οθόνη **B**



Ενδεικτικό προειδοποίησης μη ασφαλισμένων εμπρός ζωνών ασφαλείας ➔ 1.23



Airbag επιβάτη OFF ➔ 1.80

ΟΘΟΝΕΣ ΚΑΙ ΟΡΓΑΝΑ ΕΝΔΕΙΞΗΣ (1/2)

Η παρουσία και η λειτουργία των οθονών και των οργάνων ένδειξης ΕΞΑΡΤΩΝΤΑΙ ΑΠΟ ΤΟΝ ΕΞΟΠΛΙΣΜΟ ΚΑΙ ΑΠΟ ΤΗ ΧΩΡΑ.



Στροφόμετρο 1 (σ.α.λ. x 1.000)



Υπολογιστής ταξιδιού A ➔ 1.96



Ταχύμετρο (κοντέρ) 2 (χλμ. ή μίλια ανά ώρα)

Ηχητικό σήμα υπέρβασης ταχύτητας

Ανάλογα με το αυτοκίνητο και τη χώρα, το

ενδεικτικό  ανάβει και ακούγεται ένα ηχητικό σήμα. Αυτό το ηχητικό σήμα ακούγεται μόλις το αυτοκίνητο αναπτύξει ταχύτητα 120 χλμ./ώρα περίπου.

Αυτό το ενδεικτικό παραμένει αναμμένο για όσο χρόνο το αυτοκίνητο κινείται με ταχύτητα πάνω από 120 χλμ./ώρα.

ΟΘΟΝΕΣ ΚΑΙ ΟΡΓΑΝΑ ΕΝΔΕΙΞΗΣ (2/2)

Η παρουσία και η λειτουργία των οθονών και των οργάνων ένδειξης ΕΞΑΡΤΩΝΤΑΙ ΑΠΟ ΤΟΝ ΕΞΟΠΛΙΣΜΟ ΚΑΙ ΑΠΟ ΤΗ ΧΩΡΑ.

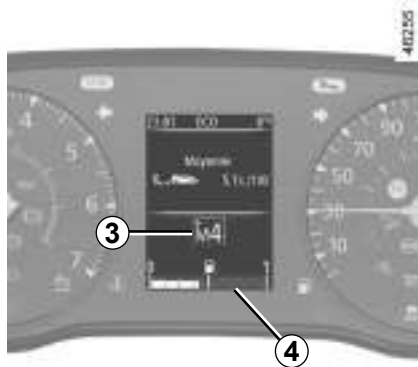

Ένδειξη κιβωτίου ταχυτήτων 3

Υποδεικνύει την επιλεγμένη σχέση στο κιβώτιο ➔ 2.69.

Όργανο στάθμης καυσίμου 4

Εάν η στάθμη καυσίμου είναι στο ελάχιστο, ανάβει το ενδεικτικό  και ακούγεται ένα ηχητικό σήμα. Γεμίστε το ρεζερβουάρ χωρίς καθυστέρηση.

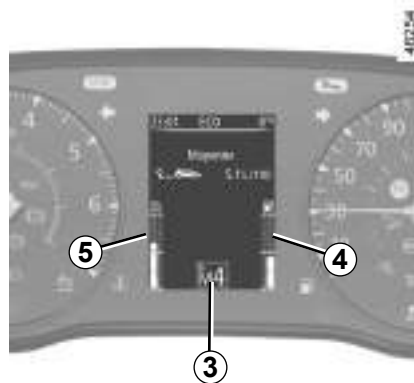

Δείκτης στάθμης αντιδραστήριου 5

Ανάλογα με το αυτοκίνητο

Εάν η στάθμη αντιδραστήριου είναι στο ελάχιστο, ανάβει το ενδεικτικό  και ακούγεται ένα ηχητικό σήμα. ➔ 1.122.

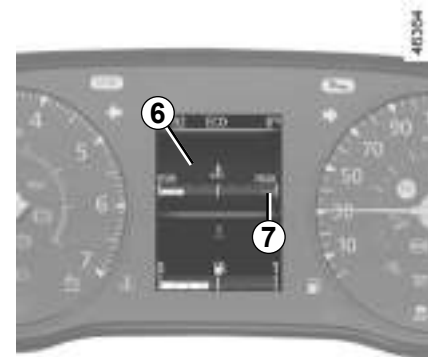

Όργανο θερμοκρασίας υγρού ψύξης 6

Σε κανονική λειτουργία, ο δείκτης 6 πρέπει να βρίσκεται πριν την περιοχή 7. Μπορεί να το πλησιάσει σε περίπτωση «εντατικής» χρήσης. Δεν υπάρχει κίνδυνος παρά μόνο εάν ανάψει το ενδεικτικό προειδοποίησης **STOP**, συνοδευόμενο από μήνυμα στο κατράν και ηχητικό σήμα.

ΥΠΟΛΟΓΙΣΤΗΣ ΤΑΞΙΔΙΟΥ: Γενικά (1/2)



Υπολογιστής ταξιδιού A

Ανάλογα με το αυτοκίνητο, συγκεντρώνει τις ακόλουθες λειτουργίες:

- Διανυθείσα απόσταση,
- Παράμετροι ταξιδιού,
- Μηνύματα πληροφοριών,
- Μηνύματα δυσλειτουργιών (τα οποία συνοδεύονται από το ενδεικτικό ) ,
- Τα μηνύματα κινδύνου (τα οποία συνοδεύονται από το ενδεικτικό **STOP**),
- ρύθμιση της ώρας.

Όλες αυτές οι λειτουργίες περιγράφονται στις επόμενες σελίδες.



Πλήκτρα επιλογής ένδειξης 1 και 2

Με διαδοχικά και σύντομα πατήματα, μπορείτε να εμφανίσετε διαδοχικά προς τα πάνω (πλήκτρο **1**) ή προς τα κάτω (πλήκτρο **2**) τις ακόλουθες πληροφορίες (η εμφάνιση των πληροφοριών εξαρτάται από τον εξοπλισμό του αυτοκινήτου και από τη χώρα).

- α) ολικός και μερικός χιλιόμετροδείκτης διανυθείσας απόστασης,
- β) παράμετροι ταξιδιού:
 - μέση κατανάλωση,
 - στιγμιαία κατανάλωση,
 - εκτιμώμενη αυτονομία με το καύσιμο που απομένει,
 - διανυθείσα απόσταση,
 - μέση ταχύτητα,
- γ) τρέχουσα ταχύτητα,
- δ) θερμοκρασία υγρού ψύξης κινητήρα,
- ε) Ρύθμιση της ώρας,
- στ) Αυτονομία προγραμματισμένης συντήρησης,
- ζ) επαναφορά πίεσης ελαστικών,
- η) γενική ρύθμιση,
- θ) ημερολόγιο ταξιδιού, βλάβες λειτουργίας και ανάγνωση μηνυμάτων πληροφοριών,
- ι) Εκτιμώμενη αυτονομία με το αντιδραστήριο που απομένει.

ΥΠΟΛΟΓΙΣΤΗΣ ΤΑΞΙΔΙΟΥ: Γενικά (2/2)



Μηδενισμός του μερικού χιλιομετροδείκτη

Με επιλεγμένη την ένδειξη «ολικός χιλιομετρητής», πιέστε ένα από τα πλήκτρα **1** ή **2** έως ότου ο χιλιομετρητής μηδενιστεί.

Μηδενισμός των παραμέτρων ταξιδιού (Μηδενισμός των ενδείξεων)

Με επιλεγμένη την ένδειξη μίας από τις παραμέτρους ταξιδιού, πιέστε ένα από τα πλήκτρα **1** ή **2** έως ότου η ένδειξη μηδενιστεί.

Επεξήγηση ορισμένων ενδείξεων μετά από Μηδενισμό των ενδείξεων

Οι τιμές της μέσης κατανάλωσης, της αυτονομίας και της μέσης ταχύτητας σταθεροποιούνται και αποκτούν νόημα, όσο μεγαλώνει η διανυθείσα απόσταση από τον τελευταίο Μηδενισμό των ενδείξεων.

Στα πρώτα χιλιόμετρα μετά από ένα Μηδενισμό των ενδείξεων είναι πιθανό να διαπιστώσετε ότι η αυτονομία αυξάνει όσο προχωράτε. Αυτό οφείλεται στο γεγονός ότι λαμβάνει υπόψη τη μέση κατανάλωση από τον τελευταίο Μηδενισμό των ενδείξεων. Αυτό σημαίνει ότι η μέση κατανάλωση μπορεί να μειωθεί όταν:



- Το αυτοκίνητο βγαίνει από μια φάση επιτάχυνσης,
- Ο κινητήρας φθάνει στην κανονική θερμοκρασία λειτουργίας του (Μηδενισμός των ενδείξεων με κρύο κινητήρα),
- Περνάτε από την κίνηση στην πόλη σε ανοικτό δρόμο.

Αυτόματος μηδενισμός των παραμέτρων ταξιδιού

Όταν ξεπεραστεί το ανώτατο όριο μίας από τις παραμέτρους, αυτή μηδενίζεται αυτόματα.



ΥΠΟΛΟΓΙΣΤΗΣ ΤΑΞΙΔΙΟΥ: παράμετροι ταξιδιού (1/6)

Η εμφάνιση των πληροφοριών που περιγράφονται παρακάτω ΕΞΑΡΤΑΤΑΙ ΑΠΟ ΤΟΝ ΕΞΟΠΛΙΣΜΟ ΤΟΥ ΑΥΤΟΚΙΝΗΤΟΥ ΚΑΙ ΑΠΟ ΤΗ ΧΩΡΑ.

| Παραδείγματα επιλογής | Επεξήγηση της επιλεγμένης ένδειξης |
|---|--|
| <div style="border: 1px solid black; padding: 5px; text-align: center;"> 101778 km 112.4 km </div> | <p>➔ α) Ολικός και μερικός χιλιometroδείκτης.</p> |
| <div style="border: 1px solid black; padding: 5px; text-align: center;"> Μέση  5.8 L/100 </div> | <p>➔ β) Παράμετροι ταξιδιού: Μέση κατανάλωση καυσίμου. Η τιμή εμφανίζεται αφού το αυτοκίνητο διανύσει τουλάχιστον 400 μέτρα μετά από τον τελευταίο Μηδενισμό των ενδείξεων.</p> |
| <div style="border: 1px solid black; padding: 5px; text-align: center;"> Στιγμιαία  7.4 L/100 </div> | <p>➔ Τρέχουσα κατανάλωση καυσίμου. Η τιμή εμφανίζεται αφού αναπτύξετε ταχύτητα 20 χλμ./ώρα περίπου, ανάλογα με το αυτοκίνητο.</p> |



ΥΠΟΛΟΓΙΣΤΗΣ ΤΑΞΙΔΙΟΥ: παράμετροι ταξιδιού (2/6)

Η εμφάνιση των πληροφοριών που περιγράφονται παρακάτω ΕΞΑΡΤΑΤΑ ΑΠΟ ΤΟΝ ΕΞΟΠΛΙΣΜΟ ΤΟΥ ΑΥΤΟΚΙΝΗΤΟΥ ΚΑΙ ΑΠΟ ΤΗ ΧΩΡΑ.

| Παραδείγματα επιλογής | Επεξήγηση της επιλεγμένης ένδειξης |
|---|--|
| <p>Αυτονομία</p>  541 km | <p>➔ β) Παράμετροι ταξιδιού (συνέχεια) Προβλεπόμενη αυτονομία με το καύσιμο που απομένει. Η ένδειξη εμφανίζεται αφού διανύσετε 400 μέτρα</p> |
| <p>Απόσταση</p>  522 km | <p>➔ Διανυθείσα απόσταση μετά από τον τελευταίο Μηδενισμό των ενδείξεων.</p> |
| <p>Μέση</p>  123.4 km/h | <p>➔ Μέση ταχύτητα μετά από τον τελευταίο Μηδενισμό των ενδείξεων. Η ένδειξη εμφανίζεται αφού διανύσετε 400 μέτρα</p> |
| <p>55,8 μίλια την ώρα (90 χλμ. / ώρα)</p> | <p>➔ γ) Τρέχουσα ταχύτητα (ανάλογα με το αυτοκίνητο).</p> |

ΥΠΟΛΟΓΙΣΤΗΣ ΤΑΞΙΔΙΟΥ: παράμετροι ταξιδιού (3/6)

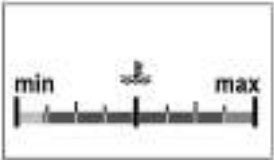
Η εμφάνιση των πληροφοριών που περιγράφονται παρακάτω ΕΞΑΡΤΑΤΑΙ ΑΠΟ ΤΟΝ ΕΞΟΠΛΙΣΜΟ ΤΟΥ ΑΥΤΟΚΙΝΗΤΟΥ ΚΑΙ ΑΠΟ ΤΗ ΧΩΡΑ.

| Παραδείγματα επιλογής | Επεξήγηση της επιλεγμένης ένδειξης |
|--|--|
|   | <p>⇒ δ) Θερμοκρασία υγρού ψύξης κινητήρα.</p> <p>⇒ ε) Ρύθμιση της ώρας.</p> |

1.100

ΥΠΟΛΟΓΙΣΤΗΣ ΤΑΞΙΔΙΟΥ: παράμετροι ταξιδιού (4/6)

Η εμφάνιση των πληροφοριών που περιγράφονται παρακάτω **ΕΞΑΡΤΑΤΑΙ ΑΠΟ ΤΟΝ ΕΞΟΠΛΙΣΜΟ ΤΟΥ ΑΥΤΟΚΙΝΗΤΟΥ ΚΑΙ ΑΠΟ ΤΗ ΧΩΡΑ.**

| Παραδείγματα επιλογής | Επεξήγηση της επιλεγμένης ένδειξης |
|---|--|
| <p data-bbox="265 323 748 373">Υπολογιστής ταξιδιού με το μήνυμα αυτονομίας προγραμματισμένης συντήρησης</p> <div data-bbox="201 413 808 801"> </div> | <p data-bbox="829 387 1086 411">στ) Αυτονομία service.</p> <p data-bbox="857 422 1534 542">Με ανοικτό διακόπτη, κινητήρα σβηστό και με επιλεγμένη την ένδειξη «Διαστήματα σέρβις», πιέστε το πλήκτρο 1 ή 2 για 5 δευτερόλεπτα περίπου ώστε να εμφανιστεί η αυτονομία πριν από το service (απόσταση ή χρόνος μέχρι το επόμενο service). Όταν πλησιάζει η προθεσμία αυτονομίας, υπάρχουν διάφορες περιπτώσεις:</p> <ul data-bbox="857 542 1534 690" style="list-style-type: none"> - αυτονομία μικρότερη από 1.500 χλμ. ή ένα μήνα: εμφανίζεται το μήνυμα «Κανονίστε σέρβις σε» μαζί με την πλησιέστερη προθεσμία (απόσταση ή χρόνο), - αυτονομία ίση με 0 χλμ. ή ημερομηνία προγραμματισμένης συντήρησης που έχει επιτευχθεί: εμφανίζεται το μήνυμα «Απαιτείται σέρβις» συνοδευόμενο από το ενδεικτικό . <p data-bbox="857 690 1534 736">Σε αυτήν την περίπτωση, η προγραμματισμένη συντήρηση του αυτοκινήτου πρέπει να πραγματοποιηθεί το συντομότερο δυνατό.</p> |
| <p data-bbox="201 892 1534 938">Επαναφορά: Για να εκτελέσετε επαναφορά της ένδειξης αυτονομίας πριν από το επόμενο service, πιέστε παρατεταμένα το πλήκτρο 1 ή 2 για 10 δευτερόλεπτα περίπου, έως ότου εμφανιστεί μόνιμα η ένδειξη αυτονομίας πριν από το service.</p> <p data-bbox="201 951 1534 1021">Σημείωση: Εάν πραγματοποιηθεί προγραμματισμένη συντήρηση χωρίς αλλαγή λαδιού κινητήρα, πρέπει να γίνει επαναφορά μόνο της αυτονομίας προγραμματισμένης συντήρησης. Σε περίπτωση αλλαγής λαδιού κινητήρα, πρέπει να γίνει ταυτόχρονη επαναφορά της αυτονομίας προγραμματισμένης συντήρησης και λαδιού.</p> | |

ΥΠΟΛΟΓΙΣΤΗΣ ΤΑΞΙΔΙΟΥ: παράμετροι ταξιδιού (5/6)

Η εμφάνιση των πληροφοριών που περιγράφονται παρακάτω **ΕΞΑΡΤΑΤΑΙ ΑΠΟ ΤΟΝ ΕΞΟΠΛΙΣΜΟ ΤΟΥ ΑΥΤΟΚΙΝΗΤΟΥ ΚΑΙ ΑΠΟ ΤΗ ΧΩΡΑ.**

| Παραδείγματα επιλογής | Επεξήγηση της επιλεγμένης ένδειξης |
|---|--|
| <p data-bbox="262 319 748 370">Υπολογιστής ταξιδιού με το μήνυμα αυτονομίας προγραμματισμένης συντήρησης (συνέχεια)</p> <div data-bbox="201 411 805 798"> <p data-bbox="236 454 418 478">Διαστήματα σέρβις</p> <p data-bbox="574 435 765 494">Αλλαγή λαδιών σε 40 000 km/24 μήνες</p> <p data-bbox="574 575 765 634">Κανονίστε σέρβις σε 300 km/24 ημέρες</p> <p data-bbox="586 736 753 760">Απαιτείται σέρβις</p> </div> | <p data-bbox="829 387 1347 411">στ) Αυτονομία προγραμματισμένης συντήρησης</p> <p data-bbox="857 422 1538 588">Με ανοικτό διακόπτη, κινητήρα σβηστό και με επιλεγμένη την ένδειξη «Διαστήματα σέρβις», πιέστε το πλήκτρο 1 ή 2 για 5 δευτερόλεπτα περίπου ώστε να εμφανιστεί η αυτονομία πριν από το επόμενο service, στη συνέχεια, πιέστε το πλήκτρο 2 για να δείτε την αυτονομία πριν από την επόμενη αλλαγή λαδιού (απόσταση ή χρόνος που απομένει πριν από το επόμενο service). Όταν πλησιάζει η προθεσμία αυτονομίας, υπάρχουν διάφορες περιπτώσεις:</p> <ul data-bbox="857 594 1538 733" style="list-style-type: none"> - αυτονομία μικρότερη από 1.500 χλμ. ή ένα μήνα: εμφανίζεται το μήνυμα «Κανονίστε σέρβις σε» μαζί με την πλησιέστερη προθεσμία (απόσταση ή χρόνο), - αυτονομία ίση με 0 χλμ. ή ημερομηνία αλλαγής λαδιού που έχει επιτευχθεί: εμφανίζεται το μήνυμα «Απαιτείται σέρβις» συνοδευόμενο από το ενδεικτικό . <p data-bbox="857 739 1538 782">Σε αυτήν την περίπτωση, η προγραμματισμένη αλλαγή λαδιού του αυτοκινήτου πρέπει να πραγματοποιηθεί το συντομότερο δυνατό.</p> |
| <p data-bbox="201 881 1538 975">Ανάλογα με το αυτοκίνητο, η αυτονομία λαδιού προσαρμόζεται στον τρόπο οδήγησης (συχνή οδήγηση με χαμηλές ταχύτητες, συχνά σβησίματα του κινητήρα, παρατεταμένη οδήγηση με τον κινητήρα στο ρελαντί, ρυμούλκηση ρυμούλκας...). Η απόσταση που απομένει μέχρι την επόμενη προγραμματισμένη αλλαγή λαδιού μπορεί συνεπώς, σε ορισμένες περιπτώσεις, να μειώνεται πιο γρήγορα από την απόσταση που διανύεται πραγματικά.</p> <p data-bbox="201 986 1538 1029">Επαναφορά: Για να εκτελέσετε επαναφορά της ένδειξης αυτονομίας πριν από το επόμενο service, πιέστε παρατεταμένα το πλήκτρο 1 ή 2 για 10 δευτερόλεπτα περίπου, έως ότου εμφανιστεί μόνιμα η ένδειξη αυτονομίας πριν από την αλλαγή λαδιού.</p> <p data-bbox="201 1034 1538 1104">Σημείωση: Εάν πραγματοποιηθεί προγραμματισμένη συντήρηση χωρίς αλλαγή λαδιού κινητήρα, πρέπει να γίνει επαναφορά μόνο της αυτονομίας προγραμματισμένης συντήρησης. Σε περίπτωση αλλαγής λαδιού κινητήρα, πρέπει να γίνει ταυτόχρονη επαναφορά της αυτονομίας προγραμματισμένης συντήρησης και λαδιού.</p> | |

1.102

ΥΠΟΛΟΓΙΣΤΗΣ ΤΑΞΙΔΙΟΥ: παράμετροι ταξιδιού (6/6)

Η εμφάνιση των πληροφοριών που περιγράφονται παρακάτω ΕΞΑΡΤΑΤΑ ΑΠΟ ΤΟΝ ΕΞΟΠΛΙΣΜΟ ΤΟΥ ΑΥΤΟΚΙΝΗΤΟΥ ΚΑΙ ΑΠΟ ΤΗ ΧΩΡΑ.

| Παραδείγματα επιλογής | Επεξήγηση της επιλεγμένης ένδειξης |
|--|--|
| <div data-bbox="390 400 657 532" style="border: 1px solid black; padding: 5px; margin-bottom: 10px;"> <p>Πίεση ελαστικών επαν. πιέστε παρ</p> </div> <div data-bbox="390 556 657 688" style="border: 1px solid black; padding: 5px; margin-bottom: 10px;"> <p>Ρυθμίσεις (παρ. πάτημα)</p> </div> <div data-bbox="390 708 657 865" style="border: 1px solid black; padding: 5px; margin-bottom: 10px;"> <p>Κανένα αποθηκευμένο μήνυμα</p> </div> <div data-bbox="390 939 657 1111" style="border: 1px solid black; padding: 5px;"> <p>Προβλέψτε AdBlue πριν τα 2400 km</p> </div> | <div data-bbox="899 427 973 467" style="display: inline-block; vertical-align: middle;">⇒</div> <div data-bbox="1003 435 1425 462" style="display: inline-block; vertical-align: middle;"> <p>ζ) Επαναφορά πίεσης ελαστικών ➔ 2.36.</p> </div> <div data-bbox="1003 583 1216 610" style="display: inline-block; vertical-align: middle;"> <p>η) Γενικές ρυθμίσεις.</p> </div> <div data-bbox="1031 615 1538 663" style="display: inline-block; vertical-align: middle;"> <p>Πιέστε το πλήκτρο 1 ή 2 για 5 δευτερόλεπτα περίπου για να επιλέξετε τη γλώσσα της οθόνης.</p> </div> <div data-bbox="1003 725 1246 752" style="display: inline-block; vertical-align: middle;"> <p>θ) Ημερολόγιο ταξιδιού.</p> </div> <div data-bbox="899 766 973 806" style="display: inline-block; vertical-align: middle;">⇒</div> <div data-bbox="1031 760 1538 905" style="display: inline-block; vertical-align: middle;"> <p>Διαδοχική εμφάνιση: <ul style="list-style-type: none"> - μηνύματα πληροφοριών (ESC απενεργοποιημένο/ ενεργοποιημένο, STOP and START ενεργοποιημένο κ.λπ.), - μηνύματα δυσλειτουργίας (ελέγξτε το σύστημα ψεκασμού, airbag κ.λπ.). </p> </div> <div data-bbox="899 999 973 1040" style="display: inline-block; vertical-align: middle;">⇒</div> <div data-bbox="1003 994 1538 1042" style="display: inline-block; vertical-align: middle;"> <p>ι) Εκτιμώμενη αυτονομία με το αντιδραστήριο που απομένει ➔ 1.122.</p> </div> |

ΥΠΟΛΟΓΙΣΤΗΣ ΤΑΞΙΔΙΟΥ: μηνύματα πληροφοριών

Βοηθούν στην εκκίνηση του αυτοκινήτου ή ενημερώνουν για μια επιλογή ή για μια κατάσταση οδήγησης. Παρακάτω δίνονται παραδείγματα μηνυμάτων πληροφοριών.

| Παραδείγματα μηνυμάτων | Επεξήγηση των μηνυμάτων |
|----------------------------|--|
| Έλεγχος πρόσφυσ. ανενεργός | Επισημαίνει ότι έχετε απενεργοποιήσει τη λειτουργία αντιολίσθησης. |
| Τιμόνι ξεκλειδωτο | Επισημαίνει ότι η κολώνα τιμονιού δεν είναι κλειδωμένη. |
| Χειρόφρενο δεμένο | Επισημαίνει ότι το χειρόφρενο είναι δεμένο. |

ΥΠΟΛΟΓΙΣΤΗΣ ΤΑΞΙΔΙΟΥ: Μηνύματα δυσλειτουργιών

Εμφανίζονται μαζί με το ενδεικτικό  και απαιτούν στάση του αυτοκινήτου το συντομότερο σε ένα Επίσημο Συνεργείο της μάρκας, οδηγώντας ήρεμα. Εάν δεν τηρήσετε αυτή τη σύσταση, υπάρχει κίνδυνος πρόκλησης ζημιάς στο αυτοκίνητο.

Εξαφανίζονται με ένα πάτημα του πλήκτρου επιλογής ένδειξης ή μετά από μερικά δευτερόλεπτα και απομνημονεύονται στο ημερολόγιο ταξιδιού. Το ενδεικτικό  παραμένει αναμμένο. Παρακάτω παρουσιάζονται παραδείγματα μηνυμάτων δυσλειτουργιών.

| Παραδείγματα μηνυμάτων | Επεξήγηση των μηνυμάτων |
|------------------------------|---|
| Ελέγξτε το ESC | Υποδεικνύει βλάβη του συστήματος ελέγχου έλξης ή του ηλεκτρονικού συστήματος ελέγχου ευστάθειας ➔ 2.24. |
| Καθαρίστε φίλτρο πετρελαίου | Δείχνει ότι υπάρχει νερό στο πετρέλαιο. Συμβουλευθείτε το συντομότερο ένα Επίσημο Συνεργείο της μάρκας. |
| Ελέγξτε αυτ.κιβώτ.ταχυτ. | Δείχνει ότι υπάρχει βλάβη στο κιβώτιο ταχυτήτων, συμβουλευθείτε γρήγορα ένα Επίσημο Συνεργείο της μάρκας. |
| Ελέγξτε φωτισμό | Επισημαίνει βλάβη της αυτόματης λειτουργίας ανάμματος των φώτων. Απευθυνθείτε σε ένα Επίσημο Συνεργείο της μάρκας |
| Ελέγξτε σύστημα αντιρρόπησης | <ul style="list-style-type: none"> – Υποδεικνύει ότι υπάρχει βλάβη στο σύστημα ελέγχου εκπομπής καυσαερίων του αυτοκινήτου. – Υποδεικνύει βλάβη στο σύστημα μείωσης καυσαερίων, όταν συνοδεύεται από το ενδεικτικό  ➔ 1.122. |

ΥΠΟΛΟΓΙΣΤΗΣ ΤΑΞΙΔΙΟΥ: Μηνύματα κινδύνου

Εμφανίζονται μαζί με το ενδεικτικό **STOP** και επιβάλλουν υποχρεωτικά, για την ασφάλειά σας, την άμεση στάση του αυτοκινήτου, μόλις το επιτρέψουν οι συνθήκες κυκλοφορίας. Σβήστε τον κινητήρα του αυτοκινήτου σας και μην τον ξεκινήσετε ξανά. Καλέστε ένα Επίσημο Συνεργείο της μάρκας.

Παρακάτω δίνονται παραδείγματα μηνυμάτων κινδύνου. **Σημείωση:** τα μηνύματα εμφανίζονται στην οθόνη είτε μεμονωμένα είτε με εναλλαγή (όταν πρέπει να εμφανιστούν πολλά μηνύματα), μπορεί να συνοδεύονται από ένα ενδεικτικό και/ή ένα ηχητικό σήμα.

| Παραδείγματα μηνυμάτων | Επεξήγηση των μηνυμάτων |
|-------------------------------|---|
| Βλάβη υποβοη- θησης τιμονιού | Επισημαίνει πρόβλημα στο τιμόνι. |
| Κίνδυνος αστο- χίας κινητήρα | Επισημαίνει βλάβη του συστήματος ψεκασμού, υπερθέρμανση του κινητήρα του αυτοκινήτου ή ότι υπάρχει σοβαρό πρόβλημα στον κινητήρα. |
| Ηλεκτρική βλάβη ΚΙΝΔΥΝΟΣ | Υποδεικνύει βλάβη στο κύκλωμα φόρτισης της μπαταρίας του αυτοκινήτου (αλ- τερνέιτορ κ.λπ.). |
| Υπερθέρμανση κιβωτ. ταχυτήτων | Επισημαίνει υπερθέρμανση του κιβωτίου ταχυτήτων. |
| Διάτρηση ελαστικού | Υποδεικνύει ότι τουλάχιστον ένα από τα ελαστικά έχει σκάσει ή έχει υπερβολικά χαμηλή πίεση. |

ΩΡΑ ΚΑΙ ΕΞΩΤΕΡΙΚΗ ΘΕΡΜΟΚΡΑΣΙΑ (1/2)



Οθόνη A

Για να αποκτήσετε πρόσβαση στην οθόνη ρύθμισης ώρας, πιέστε το πλήκτρο **1** ή **2** όσες φορές χρειάζεται, έως ότου εμφανιστεί το **3**.

Πιέστε παρατεταμένα το πλήκτρο **1** ή **2**, έως ότου αρχίσει να αναβοσβήνει η ένδειξη ωρών. Είστε σε λειτουργία ρύθμισης, πιέστε παρατεταμένα το πλήκτρο **1** ή **2** για να ρυθμίσετε τις ώρες.

Περιμένετε μερικά δευτερόλεπτα, η ένδειξη λεπτών αναβοσβήνει: πιέστε επανειλημμένα το πλήκτρο **1** ή **2** το πλήκτρο για να ρυθμίσετε τα λεπτά.

Μόλις ολοκληρωθεί η ρύθμιση, περιμένετε μερικά δευτερόλεπτα πριν από την αλλαγή στην οθόνη.

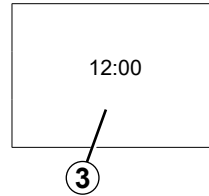

Οθόνη B

Αυτοκίνητα εξοπλισμένα με οθόνη αφής πολυμέσων, συστήματα πλοήγησης, τηλεφωνα κ.λπ.

Συμβουλευθείτε τις οδηγίες χρήσης της συγκεκριμένης λειτουργίας, ώστε να ενημερωθείτε για τις ιδιαιτερότητες που σχετίζονται με την παρουσία αυτών των συστημάτων.

Σε περίπτωση διακοπής της ηλεκτρικής τροφοδοσίας (αποσύνδεση μπαταρίας, κομμένο καλώδιο τροφοδοσίας...), σκόπιμο είναι να ρυθμίσετε ξανά την ώρα.

Για λόγους ασφαλείας, κάνετε αυτές τις ρυθμίσεις με το αυτοκίνητο σταματημένο.

ΩΡΑ ΚΑΙ ΕΞΩΤΕΡΙΚΗ ΘΕΡΜΟΚΡΑΣΙΑ (2/2)

Ένδειξη εξωτερικής θερμοκρασίας

Ιδιαιτερότητα:

Όταν η εξωτερική θερμοκρασία βρίσκεται ανάμεσα στους -3°C και $+3^{\circ}\text{C}$, η ένδειξη $^{\circ}\text{C}$ αναβοσβήνει στην οθόνη (σας επισημαίνει τον κίνδυνο ύπαρξης πάγου στο οδόστρωμα).



Ένδειξη εξωτερικής θερμοκρασίας

Η δημιουργία πάγου στο οδόστρωμα συνδέεται με διάφορους παράγοντες: έκθεση σε κλιματολογικές συνθήκες, τοπική υγρασία και θερμοκρασία. Επομένως η ένδειξη εξωτερικής θερμοκρασίας δεν αρκεί από μόνη της για να κρίνετε εάν υπάρχει πάγος στο οδόστρωμα.

ΠΛΥΣΤΙΚΗ ΣΥΣΚΕΥΗ, ΥΑΛΟΚΑΘΑΡΙΣΤΗΡΑΣ ΠΑΡΜΠΡΙΖ (1/3)

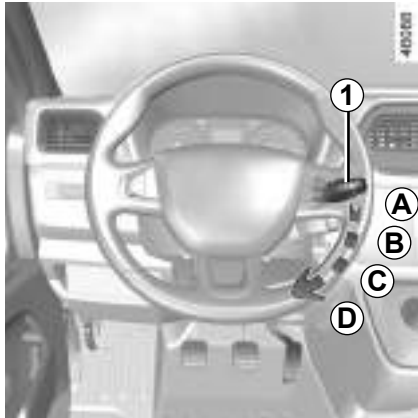

Αυτοκίνητο εξοπλισμένο με υαλοκαθαριστήρες με διακοπτόμενη λειτουργία

A σταμάτημα

B διακοπτόμενο καθάρισμα

Μεταξύ δύο σαρώσεων, οι καθαριστήρες σταματούν για αρκετά δευτερόλεπτα Έχετε τη δυνατότητα να ρυθμίσετε το χρόνο μεταξύ δύο σαρώσεων, περιστρέφοντας το δαχτυλίδι **2**.

C αργό συνεχόμενο καθάρισμα

D γρήγορο συνεχόμενο καθάρισμα

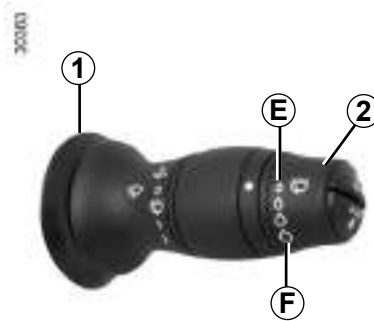

Ιδιαιτερότητα

Όταν το αυτοκίνητο κινείται, οποιοδήποτε σταμάτημα του αυτοκινήτου κατεβάζει την ταχύτητα σάρωσης. Από το γρήγορο συνεχόμενο καθάρισμα περνάτε στο αργό συνεχόμενο καθάρισμα. Αμέσως μόλις το αυτοκίνητο κινηθεί, το καθάρισμα επανέρχεται στην ταχύτητα που είχατε αρχικά επιλέξει.

Κάθε μετακίνηση του χειριστηρίου **1** έχει προτεραιότητα και συνεπώς ακυρώνει τον αυτοματισμό.

Σημείωση: σε περίπτωση μηχανικού μπλοκαρίσματος, το σύστημα διακόπτει αυτόματα την τροφοδοσία του υαλοκαθαριστήρα.

ΠΛΥΣΤΙΚΗ ΣΥΣΚΕΥΗ, ΥΑΛΟΚΑΘΑΡΙΣΤΗΡΑΣ ΠΑΡΜΠΡΙΖ (2/3)

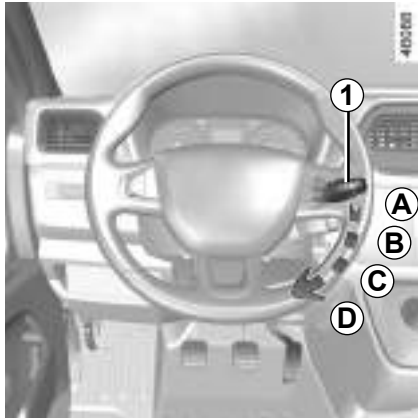

Αυτοκίνητο με εμπρός υαλοκαθαριστήρες με αισθητήρα βροχής

A σταμάτημα

B αυτόματη λειτουργία υαλοκαθαριστήρων.

Με την επιλογή αυτής της θέσης, το σύστημα ανιχνεύει την πτώση νερού στο παρμπρίζ και ενεργοποιεί τη λειτουργία των υαλοκαθαριστήρων στην κατάλληλη ταχύτητα σάρωσης. Έχετε τη δυνατότητα να ρυθμίσετε το όριο ενεργοποίησης και το χρόνο μεταξύ δύο σαρώσεων, περιστρέφοντας το δαχτυλίδι **2**:

- **E**: ελάχιστη ευαισθησία,
- **F**: μέγιστη ευαισθησία.

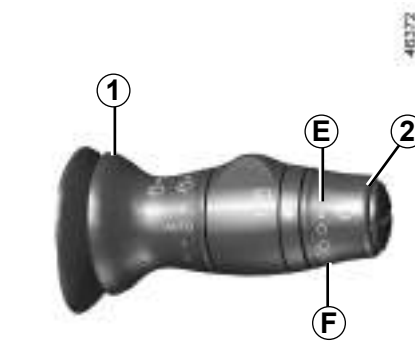

C αργό συνεχόμενο καθάρισμα

D γρήγορο συνεχόμενο καθάρισμα.

Σημείωση:

- ο αισθητήρας βροχής έχει μόνο βοηθητικό χαρακτήρα. Σε περίπτωση μειωμένης ορατότητας, ο οδηγός πρέπει να ενεργοποιήσει τον υαλοκαθαριστήρα του χειροκίνητα. Σε συνθήκες ομίχλης ή χιονόπτωσης, η σάρωση δεν ενεργοποιείται αυτόματα και παραμένει υπό τον έλεγχο του οδηγού.
- Όταν η θερμοκρασία πέφτει κάτω από το μηδέν, η αυτόματη σάρωση δεν ενεργοποιείται με την εκκίνηση του αυτοκινήτου. Ενεργοποιείται αυτόματα μόλις το αυτοκίνητο υπερβεί ένα συγκεκριμένο όριο ταχύτητας (περίπου 8 χλμ./ώρα).
- μην ενεργοποιείτε τον αυτόματο καθαρισμό, όταν δεν υπάρχει υγρασία;
- ξεπαγώστε εντελώς το παρμπρίζ πριν ενεργοποιήσετε τον αυτόματο καθαρισμό;
- κατά τη διάρκεια πλυσίματος του αυτοκινήτου σε αυτόματο πλυντήριο, επαναφέρετε το δαχτυλίδι **1** στη θέση **A** για να απενεργοποιήσετε τον αυτόματο καθαρισμό.

ΠΛΥΣΤΙΚΗ ΣΥΣΚΕΥΗ, ΥΑΛΟΚΑΘΑΡΙΣΤΗΡΑΣ ΠΑΡΜΠΡΙΖ (3/3)

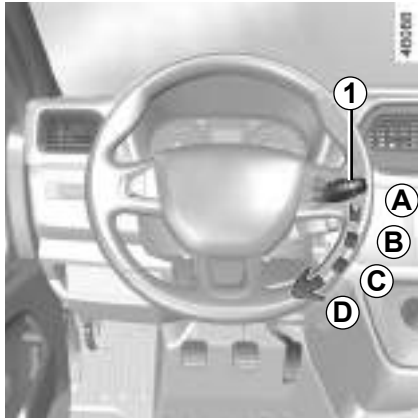

Πλυστική συσκευή παρμπρίζ

Με ανοικτό διακόπτη, τραβήξτε το χειριστήριο **1** κι έπειτα αφήστε το.

Με μια σύντομη ενέργεια, εκτός από την πλυστική συσκευή παρμπρίζ, ενεργοποιείται μια ολοκληρωμένη σάρωση των υαλοκαθαριστήρων.

Με ένα παρατεταμένο πάτημα ενεργοποιούνται, εκτός από την πλυστική συσκευή παρμπρίζ, τρεις ολοκληρωμένες σαρώσεις ακολουθούμενες, μετά από μερικά δευτερόλεπτα, από μια τέταρτη.

Απόδοση ενός μάκτρου υαλοκαθαριστήρα

Παρακολουθείτε την κατάσταση των μάκτρων υαλοκαθαριστήρων. Η διάρκεια ζωής τους εξαρτάται από εσάς:

- πρέπει να παραμένει καθαρό: να καθαρίζετε τακτικά το μάκτρο και το παρμπρίζ με σαπουνόνερο,
- μην το χρησιμοποιείτε όταν το παρμπρίζ είναι στεγνό,
- αποκολλήστε το από το παρμπρίζ, εάν δεν έχει χρησιμοποιηθεί για μεγάλο χρονικό διάστημα.

Σε κάθε περίπτωση, αντικαταστήστε το όταν ελαπώνεται η αποτελεσματικότητά του: περίπου μία φορά το χρόνο. ➔ 5.38.

Προφυλάξεις κατά τη χρήση των υαλοκαθαριστήρων

- Σε περίπτωση χιονιού ή παγετού, καθαρίστε το παρμπρίζ, πριν χρησιμοποιήσετε τους υαλοκαθαριστήρες (κίνδυνος υπερθέρμανσης του μοτέρ),
- βεβαιωθείτε ότι η διαδρομή του μάκτρου δεν παρεμποδίζεται από κανένα αντικείμενο.



Κατά τη διάρκεια επεμβάσεων κάτω από το καπό κινητήρα, βεβαιωθείτε ότι το χειριστήριο υαλοκαθαριστήρων βρίσκεται στη θέση **A** (σταμάτημα).

Κίνδυνος τραυματισμών.



Πριν οποιαδήποτε ενέργεια στο παρμπρίζ (πλύσιμο του αυτοκινήτου, ξεπάγωμα, καθαρισμός του παρμπρίζ...) επαναφέρετε το χειριστήριο **1** στη θέση **A** (σταμάτημα).

Κίνδυνος τραυματισμών και/ή βλαβών.

ΕΞΩΤΕΡΙΚΟΣ ΦΩΤΙΣΜΟΣ ΚΑΙ ΣΗΜΑΝΣΗ (1/5)



Φώτα θέσης (μικρή σκάλα)

Περιστρέψτε το δαχτυλίδι **3** έως ότου εμφανιστεί το σύμβολο απέναντι από το σημάδι **2**. Αυτό το ενδεικτικό ανάβει στο κα- ντράν.

Πλαϊνά φώτα θέσης (ανάλογα με το αυτοκίνητο)

Επιτρέπουν στους άλλους οδηγούς να βλέπουν το πλάτος του αυτοκινήτου.

Ανάβουν κατά την ενεργοποίηση των φώτων θέσης.



Λειτουργία ανάμματος των φώτων ημέρας (running light)

Τα φώτα ημέρας ανάβουν αυτόματα με την εκκίνηση του κινητήρα χωρίς να απαιτείται χειρισμός του χειριστηρίου **1** ή, ανάλογα με το μοντέλο του αυτοκινήτου, εάν ο δακτύλιος **3** είναι σε άλλη θέση εκτός από 0.

Σβήνουν, μόλις ο κινητήρας τεθεί εκτός λειτουργίας.

Φώτα διασταύρωσης (μεσαία σκάλα)

Χειροκίνητη λειτουργία

Περιστρέψτε το δαχτυλίδι **3** έως ότου εμφανιστεί το σύμβολο απέναντι από το σημάδι **2**. Αυτό το ενδεικτικό ανάβει στο καντράν.

Αυτόματη λειτουργία

(ανάλογα με το αυτοκίνητο)

Περιστρέψτε το δαχτυλίδι **3** έως ότου εμφανιστεί το σύμβολο AUTO απέναντι από το σημάδι **2**: με τον κινητήρα σε λειτουργία, τα φώτα διασταύρωσης (μεσαία σκάλα) ανάβουν ή σβήνουν αυτόματα ανάλογα με την εξωτερική φωτεινότητα, χωρίς επενέργεια στο χειριστήριο **1**.



Πριν ταξιδέψετε τη νύχτα: ελέγξτε την καλή λειτουργία του ηλεκτρικού εξοπλισμού και ρυθμίστε τους προβολείς σας (εάν το φορτίο του αυτοκινήτου σας δεν είναι το συνηθισμένο). Γενικά, φροντίζετε να μην αποκρύπτονται τα φώτα (ακαθαρσίες, λάσπη, χιόνι, μεταφορά αντικειμένων που ενδεχομένως τα καλύπτουν).

ΕΞΩΤΕΡΙΚΟΣ ΦΩΤΙΣΜΟΣ ΚΑΙ ΣΗΜΑΝΣΗ (2/5)

Πρόσθετα φώτα στροφής

Ανάλογα με το αυτοκίνητο, όταν αυτό στρίβει, εάν τα φώτα διασταύρωσης (μεσαία σκάλα) είναι αναμμένα και υπό ορισμένες συνθήκες οδήγησης (ταχύτητα, γωνία του τιμονιού, πορεία εμπρός...), ανάβουν πρόσθετα φώτα για να φωτίσουν το εσωτερικό της στροφής.

Σημείωση: Αυτό το σύστημα προορίζεται για χρήση για περιορισμένο χρονικό διάστημα: υπό συγκεκριμένες συνθήκες χρήσης, η λειτουργία διακόπτεται αυτόματα.



Σε περίπτωση στάθμευσης στην άκρη του δρόμου, εάν η πόρτα του πορτ-μπαγκάζ είναι ανοικτή, τα πίσω φώτα μπορεί να καλύπτονται. Είναι, λοιπόν, απαραίτητο να ενημερώσετε τους υπόλοιπους οδηγούς για την παρουσία του αυτοκινήτου σας, χρησιμοποιώντας ένα τρίγωνο ασφαλείας ή με όποια άλλα μέσα επιβάλλει η τοπική νομοθεσία της χώρας στην οποία βρίσκεστε



Λειτουργία «εξωτερικός συνοδευτικός φωτισμός (follow me home)»

Αυτή η λειτουργία επιτρέπει το προσωρινό άναμμα των φώτων διασταύρωσης (μεσαία σκάλα) (για το φωτισμό του ανοίγματος μιας πύλης...).

Με κλειστό διακόπτη, τα φώτα σβηστά και τον δακτύλιο 3 στη θέση **AUTO** ή, ανάλογα με το μοντέλο του αυτοκινήτου, στη θέση **0**, τραβήξτε το χειριστήριο **1** προς το μέρος σας: τα φώτα διασταύρωσης (μεσαία σκάλα) ανάβουν για ένα λεπτό περίπου. Για να παραινεύετε αυτή τη διάρκεια, μπορείτε να τραβήξετε το χειριστήριο μέχρι τέσσερις φορές (ο συνολικός χρόνος ανάμματος περιορίζεται στα τέσσερα λεπτά).

Για να σβήσετε τα φώτα πριν αυτά σβήσουν αυτόματα, γυρίστε τον **3** δακτύλιο σε οποιαδήποτε θέση και, στη συνέχεια, επαναφέρετέ τον στη θέση **AUTO** (ή, ανάλογα με το αυτοκίνητο, στη θέση **0**).

ΕΞΩΤΕΡΙΚΟΣ ΦΩΤΙΣΜΟΣ ΚΑΙ ΣΗΜΑΝΣΗ (3/5)



Φώτα πορείας (μεγάλη σκάλα)

Με τα φώτα διασταύρωσης (μεσαία σκάλα) αναμμένα, τραβήξτε το χειριστήριο **1**. Αυτό το ενδεικτικό ανάβει στο κα- ντράν

Για να επανέλθετε στα φώτα διασταύρωσης (μεσαία σκάλα), τραβήξτε πάλι το χειριστήριο **1** προς το μέρος σας.

Αυτόματα φώτα πορείας (μεγάλη σκάλα)

Ανάλογα με το αυτοκίνητο, μέσω αυτού του συστήματος ανάβουν και σβήνουν αυτόματα τα φώτα πορείας. Χρησιμοποιείται μία κάμερα τοποθετημένη πίσω από τον εσωτερικό καθρέφτη για την ανίχνευση των αυτοκινήτων που βρίσκονται μπροστά και των αυτοκινήτων που έρχονται από το αντίθετο ρεύμα κυκλοφορίας.

Τα φώτα πορείας (μεγάλη σκάλα) ανάβουν αυτόματα σε περίπτωση που:

- Η εξωτερική φωτεινότητα δεν είναι υψηλή,
- Δεν έχει ανιχνευτεί κάποιο άλλο αυτοκίνητο ή κάποιος άλλος φωτισμός,
- Η ταχύτητα του αυτοκινήτου υπερβεί τα 45 χλμ./ώρα περίπου.

Αν μία από τις παραπάνω συνθήκες δεν ικανοποιείται, το σύστημα επιστρέφει στα φώτα διασταύρωσης (μεσαία σκάλα).

Σημείωση: διασφαλίστε ότι το παρμπρίζ δεν παρεμποδίζεται (ακαθαρσίες, λάσπη, χιόνι, συμπυκνώματα, κ.λπ.).

Η λειτουργία του συστήματος μπορεί να διαταραχθεί σε ορισμένες συνθήκες, κυρίως στις εξής:

- ακραίες κλιματολογικές συνθήκες (βροχή, χιόνι, ομίχλη...),
- Το παρμπρίζ ή η κάμερα καλύπτεται από αντικείμενα,
- Όταν το αυτοκίνητο που προπορεύεται ή έρχεται από το αντίθετο ρεύμα διαθέτει ελάχιστα ορατά ή καμουφλαρισμένα φώτα,
- Λάθος ρύθμιση εμπρός φώτων,
- συστήματα ανακλαστήρων,
- ...



Η χρήση κατά τη νύχτα ενός φορητού συστήματος πλοήγησης τοποθετημένου στην περιοχή του παρμπρίζ κάτω από την κάμερα ενδέχεται να διαταράξει τη λειτουργία του συστήματος «αυτόματων φώτων πορείας (μεγάλη σκάλα)» (κίνδυνος δημιουργίας ανανακλάσεων στο παρμπρίζ).

ΕΞΩΤΕΡΙΚΟΣ ΦΩΤΙΣΜΟΣ ΚΑΙ ΣΗΜΑΝΣΗ (4/5)

Αυτόματα φώτα πορείας (μεγάλη σκάλα) (συνέχεια)

Ενεργοποίηση/απενεργοποίηση

Για να ενεργοποιήσετε τα αυτόματα φώτα πορείας:

- Περιστρέψτε το δαχτυλίδι **3** έως ότου εμφανιστεί το σύμβολο AUTO απέναντι από το σημάδι **2**.
- Τραβήξτε το μοχλό **1** προς το μέρος σας.

Το ενδεικτικό  εμφανίζεται στο καντράν.

Για να απενεργοποιήσετε τα αυτόματα φώτα πορείας:

- Τραβήξτε το μοχλό **1** προς το μέρος σας ξανά.
- ή περιστρέψτε το δακτύλιο **3** σε διαφορετική θέση από τη θέση AUTO.

Το ενδεικτικό  σβήνει στο καντράν.



Το σύστημα «αυτόματων φώτων πορείας (μεγάλη σκάλα)» δεν μπορεί, σε καμία περίπτωση, να αντικαταστήσει την προσοχή και την υπευθυνότητα που πρέπει να επιδεικνύει ο οδηγός σχετικά με τον φωτισμό του αυτοκινήτου και την προσαρμογή του στις συνθήκες φωτεινότητας, ορατότητας και κυκλοφορίας.

Προβλήματα στη λειτουργία

Όταν εμφανίζεται το μήνυμα «Ελέγξτε φωτισμό» και το ενδεικτικό  και το εν-

δεικτικό  αναβοσβήνει στο καντράν, αυτό επισημαίνει βλάβη του φωτισμού.

Απευθυνθείτε σε ένα Επίσημο Συνεργείο της μάρκας.

Σε κάθε εκκίνηση του κινητήρα, τραβήξτε το και σπρώξτε το χειριστήριο **1** προς το μέρος σας για να επανεργοποιήσετε το σύστημα.

ΕΞΩΤΕΡΙΚΟΣ ΦΩΤΙΣΜΟΣ ΚΑΙ ΣΗΜΑΝΣΗ (5/5)



εμπρός προβολείς ομίχλης

Περιστρέψτε το κεντρικό δαχτυλίδι **4** του χειριστήριου **1** έως ότου το σύμβολο **5** βρίσκεται απέναντι από το σημάδι.

Οι εμπρός προβολείς ομίχλης λειτουργούν μόνο εάν έχει ενεργοποιηθεί ο εξωτερικός φωτισμός. Ένα ενδεικτικό ανάβει στο καντράν.

Πίσω φώτα ομίχλης

Περιστρέψτε το κεντρικό δαχτυλίδι **4** του χειριστήριου **1** έως ότου το σύμβολο **5** βρίσκεται απέναντι από το σημάδι.

Τα πίσω φώτα ομίχλης λειτουργούν μόνο εάν έχει ενεργοποιηθεί ο εξωτερικός φωτισμός. Ένα ενδεικτικό ανάβει στο καντράν.

Μην ξεχνάτε να σβήνετε αυτό το φως όταν δεν είναι πλέον απαραίτητο, για να μην ενοχλείτε τους άλλους οδηγούς.

Όταν σβήνετε τα εξωτερικά φώτα, θα σβήσουν τα πίσω φώτα ομίχλης ή το χειριστήριο επιστρέφει στη θέση των εμπρός προβολέων ομίχλης (εφόσον το αυτοκίνητο είναι εξοπλισμένο με αυτό το σύστημα).

Σβήσιμο

Ανάλογα με το αυτοκίνητο:

- μετακινήστε χειροκίνητα τον δακτύλιο **3** στη θέση **0**,

ή

- τα φώτα σβήνουν αυτόματα μετά από το σβήσιμο του κινητήρα, με το άνοιγμα της πόρτας του οδηγού ή με το κλειδί του αυτοκινήτου. Σε αυτήν την περίπτωση, με την επόμενη εκκίνηση του κινητήρα, τα φώτα θα ξαναάψουν στη θέση του δαχτυλιδιού **3**.

Ηχητικό σήμα ξεχασμένων φώτων

Μια ηχητική ειδοποίηση εκπέμπεται με το άνοιγμα της πόρτας του οδηγού, για να επισημάνει ότι τα φώτα έχουν παραμείνει αναμμένα, παρόλο που ο διακόπτης του κινητήρα είναι κλειστός (για την αποφυγή της αποφόρτισης της μπαταρίας του αυτοκινήτου).

ΡΥΘΜΙΣΗ ΠΡΟΒΟΛΕΩΝ

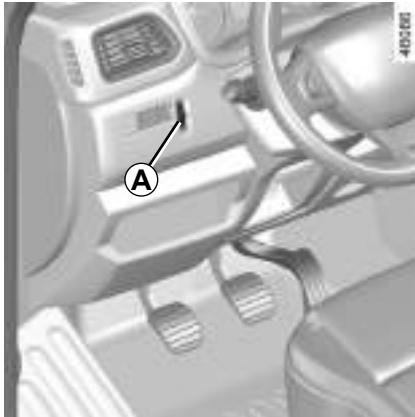

Το χειριστήριο **A** επιτρέπει τη ρύθμιση του ύψους της φωτεινής δέσμης.

Περιστρέψτε το χειριστήριο **A** για να ρυθμίσετε τους προβολείς ανάλογα με το φορτίο.

Αυτό το χειριστήριο λειτουργεί μόνο όταν ο φωτισμός βρίσκεται σε θέση φώτων διασταύρωσης (μεσαία σκάλα).

| Κατάσταση φόρτωσης | Θέση του χειριστηρίου |
|---|---------------------------------|
| Χωρίς φορτίο, μόνο με τον οδηγό | 0 |
| Οδηγός με επιβάτη(-ες) και πορτ-μπαγκάζ φορτωμένο (1) | 2 |
| Άλλες περιπτώσεις | Σύμφωνα με την κρίση του οδηγού |

Στον πίνακα παρακάτω αναγράφονται μερικά παραδείγματα. Σε κάθε περίπτωση, ρυθμίστε το χειριστήριο **A** ανάλογα με το φορτίο του αυτοκινήτου ώστε να βλέπετε τον δρόμο και να μην θαμπώνονται οι άλλοι οδηγοί.

(1) Η κατάσταση φόρτωσης πλησιάζει το μέγιστο επιτρεπόμενο βάρος.

ΚΟΡΝΑ ΚΑΙ ΦΩΤΕΙΝΗ ΠΡΟΕΙΔΟΠΟΙΗΣΗ



Φλας

Μετακινήστε το χειριστήριο **1** στην ίδια κατεύθυνση που θέλετε να γυρίσετε το τιμόνι.

Λειτουργία απλού πατήματος

Μετακινήστε στιγμιαία το χειριστήριο **1** προς τα επάνω ή προς τα κάτω, χωρίς να υπερβείτε το σημείο αντίστασης και, στη συνέχεια, απελευθερώστε το, το χειριστήριο θα επανέλθει στην αρχική του θέση και το σχετικό φλας θα αναβοσβήσει τρεις φορές.

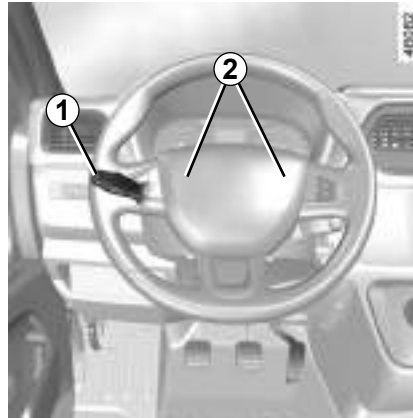

Κόρνα

Πιέστε τις πλευρές **2** του αερόσακου τιμονιού.

Φωτεινή προειδοποίηση

Τραβήξτε το χειριστήριο **1** προς το μέρος σας και, στη συνέχεια, αφήστε το ελεύθερο για να αναβοσβήσετε τους προβολείς.



Φώτα αλάρμ

Πιέστε το διακόπτη **3**. Αυτός ο διακόπτης ενεργοποιεί ταυτόχρονα τα τέσσερα φλας και τα πλαϊνά φλας. Πρέπει να τον χρησιμοποιείτε μόνο σε περίπτωση κινδύνου για να ειδοποιήσετε τους άλλους οδηγούς ότι αναγκάζεστε να σταματήσετε σε μη κανονικό ή απαγορευμένο σημείο ή ότι αντιμετωπίζετε ιδιαίτερα δύσκολες συνθήκες οδήγησης.

Σε περίπτωση πέδησης έκτακτης ανάγκης ή απότομης επιβράδυνσης, τα φλας ενεργοποιούνται με ταχύτερη συχνότητα. Απενεργοποιούνται αυτόματα μόλις ολοκληρωθεί η πέδηση έκτακτης ανάγκης ή η επιβράδυνση.

ΡΕΖΕΡΒΟΥΑΡ ΚΑΥΣΙΜΟΥ (1/3)

Ωφέλιμη χωρητικότητα της δεξαμενής: περίπου 105 λίτρων ή 80 λίτρων) (ανάλογα με το αυτοκίνητο).

Γέμισμα του ρεζερβουάρ

Παρακαλούμε ακολουθήστε τις παρακάτω οδηγίες:

- με τον διακόπτη κλειστό, **περιμένετε τουλάχιστον 20 δευτερόλεπτα** πριν αρχίσετε να γεμίζετε με καύσιμο,
- ανοίξτε την πόρτα του οδηγού για να ανοίξει το πορτάκι **1**,
- ανάλογα με το αυτοκίνητο, ξεκλειδώστε την τάπα **2** χρησιμοποιώντας το κλειδί, στη συνέχεια αφαιρέστε τη και στερεώστε το στο πορτάκι **1**,
- όταν γεμίζετε μερικώς το ρεζερβουάρ, **προσθέστε τουλάχιστον 10 λίτρα** καυσίμου.

Εάν δεν ακολουθηθούν αυτές οι οδηγίες, η στάθμη πλήρωσης της δεξαμενής δεν θα ληφθεί υπόψη στο καντράν.

Μετά από το γέμισμα, βεβαιωθείτε ότι η τάπα και το πορτάκι έχουν κλείσει.



Γέμισμα με καύσιμο

Με κλειστό διακόπτη, όταν το γέμισμα σταματήσει αυτόματα για πρώτη φορά, μπορείτε να πατήσετε τη σκανδάλη το πολύ δυο φορές ακόμη ούτως ώστε να διατηρείται ένας ειδικός χώρος διαστολής που πρέπει να παραμένει κενός.

Τύποι καυσίμου που συμφωνούν με τις Ευρωπαϊκές προδιαγραφές με τις οποίες είναι συμβατοί οι κινητήρες των αυτοκινήτων που πωλούνται στην Ευρώπη ➔ 6.5.

Ποιότητα καυσίμου

Χρησιμοποιείτε **υποχρεωτικά** πετρέλαιο. Κατά το γέμισμα φροντίστε να μην εισέλθει κατά λάθος νερό στο ρεζερβουάρ. Η τάπα και η περίμετρος της πρέπει να είναι καθαρές από σκόνη.

Χρησιμοποιήστε καύσιμο υψηλής ποιότητας που συμμορφώνεται με την ειδική ή ισοδύναμη νομοθεσία που ισχύει στη χώρα όπου κυκλοφορεί το αυτοκίνητο. Πρέπει να είναι σύμφωνο με τις υποδείξεις που αναγράφονται στην ετικέτα επάνω στο κάλυμμα **1** ➔ 6.5.



Για να ανεφοδιαστείτε με καύσιμο, ο κινητήρας πρέπει να είναι εκτός λειτουργίας (και όχι μόνο σε κατάσταση αναμονής στην περίπτωση αυτοκινήτων που διαθέτουν τη λειτουργία Stop and Start): απαιτείται να κλείσετε τον διακόπτη του κινητήρα ➔ 2.3, ➔ 2.4.

Κίνδυνος πυρκαγιάς.

PEZEPBOYAP KAYΣIMOY (2/3)



Μην αναμειγνύετε βενζίνη (αμόλυβδη ή E85) με πετρέλαιο, ακόμα και σε μικρή ποσότητα.

Μην χρησιμοποιείτε καύσιμο αιθανόλης, εάν το αυτοκίνητό σας δεν είναι ειδικά κατασκευασμένο για αυτό το καύσιμο.

Μην προσθέσετε αντιδραστήριο στο καύσιμο, υπάρχει κίνδυνος να προκαλέσετε ζημιά στον κινητήρα ► 1.122.

Εάν θέλετε να προσθέσετε πρόσθετο στο καύσιμο, χρησιμοποιήστε ένα προϊόν που έχει εγκριθεί από το τεχνικό τμήμα μας.

Απευθυνθείτε σε ένα Επίσημο Συνεργείο της μάρκας.



Τάπα του ρεζερβουάρ: είναι ειδικού τύπου.

Εάν χρειαστεί αντικατάσταση, βεβαιωθείτε ότι η καινούργια είναι του ίδιου τύπου με την αρχική. Απευθυνθείτε σε ένα Επίσημο Συνεργείο της μάρκας.

Μην ανοιγοκλείνετε την τάπα κοντά σε φλόγα ή σε πηγή θερμότητας.

Μην πλένετε τη ζώνη πλήρωσης με πιστόλι υψηλής πίεσης.



Οποιαδήποτε επέμβαση ή τροποποίηση στο σύστημα τροφοδοσίας καυσίμου (υπολογιστές, καλωδιώσεις, κύκλωμα καυσίμου, μπεκ, προστατευτικά καλύμματα...) απαγορεύεται αυστηρά εξαιτίας των κινδύνων που μπορεί να επιφέρει για την ασφάλειά σας (εκτός από το ειδικά εκπαιδευμένο προσωπικό του Επίσημου Δικτύου της μάρκας).



Συνεχής μυρωδιά καυσίμου

Σε περίπτωση που παρουσιαστεί μια συνεχής μυρωδιά καυσίμου, φροντίστε:

- να σταματήσετε το αυτοκίνητο, μόλις το επιτρέψουν οι συνθήκες κυκλοφορίας, και να κλείσετε τον διακόπτη,
- να ανάψετε τα φώτα αλάρμ και να κατεβάσετε όλους τους επιβάτες από το αυτοκίνητο, κρατώντας τους μακριά από την περιοχή της κυκλοφορίας,
- εάν η στάθμη είναι κανονική, το πρόβλημα οφείλεται σε άλλη αιτία: καλέστε ένα Επίσημο Συνεργείο της μάρκας.



Κατά τις επεμβάσεις κοντά στον κινητήρα, αυτός μπορεί να είναι ζεστός. Επί πλέον, είναι πιθανό να αρχίσει να λειτουργεί το βεντιλατέρ ανά πάσα στιγμή

Το ενδεικτικό  που είναι ενσωματωμένο στο χώρο του κινητήρα σας το υπενθυμίζει.

Κίνδυνος τραυματισμών

ΡΕΖΕΡΒΟΥΑΡ ΚΑΥΣΙΜΟΥ (3/3)

Εξαέρωση του κυκλώματος καυσίμου

Σε περίπτωση που αδειάσει το ρεζερβουάρ (μείνετε από πετρέλαιο), πρέπει να εξαερώσετε το κύκλωμα πριν προσπαθήσετε να ξεκινήσετε ξανά τον κινητήρα:

- να γυρίσετε το κλειδί στη θέση «ενεργοποίησης» **M** ➔ 2.2 και περιμένετε μερικά λεπτά, πριν ξεκινήσετε για να καταστεί δυνατή η εξαέρωση του κυκλώματος καυσίμου,
- Περιστρέψτε το κλειδί στη θέση **D**. Εάν ο κινητήρας δεν εκκινεί, επαναλάβετε αυτή τη διαδικασία,
- εάν μετά από πολλές προσπάθειες ο κινητήρας εξακολουθεί να μην εκκινεί, συμβουλευθείτε μία επίσημη αντιπροσωπεία.

Τα περιφερειακά εξαρτήματα (αλτερνέιτορ, μίζα, βάσεις κινητήρα κ.λπ.) θα πρέπει να προστατεύονται από πιτσιλίσματα πετρελαίου.

ΡΕΖΕΡΒΟΥΑΡ ΑΝΤΙΔΡΑΣΤΗΡΙΟΥ (1/8)

Φροντίστε για τη συμμόρφωση με τη νομοθεσία της χώρας σας.

Είναι σημαντικό να θυμάστε ότι τυχόν μη τήρηση των ισχυόντων κανονισμών ενδέχεται να οδηγήσει σε αγωγή εναντίον του ιδιοκτήτη του αυτοκινήτου.

Αρχή λειτουργίας

Το αντιδραστήριο προορίζεται για πετρελαιοκινητήρες που διαθέτουν το σύστημα SCR (σύστημα επιλεκτικής καταλυτικής αναγωγής).

Η χρήση του αντιδραστηρίου μειώνει την ποσότητα του οξειδίου του αζώτου στα καυσαέρια.

Η κατανάλωση αντιδραστηρίου σε πραγματικές συνθήκες εξαρτάται από τις συνθήκες χρήσης του αυτοκινήτου, τον υπάρχοντα εξοπλισμό και τον τρόπο οδήγησης.

Ποιότητα αντιδραστηρίου

Χρησιμοποιήστε **μόνο αντιδραστήρια που συμφωνούν με το πρότυπο ISO 22241** και σύμφωνα με τις οδηγίες της ετικέτας που βρίσκεται κολλημένη στην τάπα πλήρωσης του δοχείου.

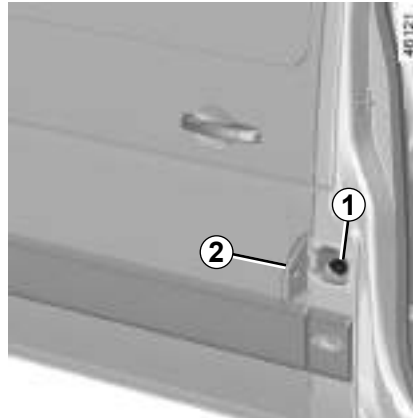

ΓΕΜΙΣΜΑ

Χρησιμοποιούμενη χωρητικότητα του ρεζερβουάρ καυσίμου: 21 λίτρα ή 28 λίτρα περίπου (ανάλογα με το αυτοκίνητο).

Με κλειστό το διακόπτη, ανοίξτε την πόρτα του συνοδηγού για να ανοίξει το κάλυμμα 2. Ξεβιδώστε την τάπα 1.

Σημείωση: Με το άνοιγμα της τάπας ενδέχεται να διαρρεύσουν ατμοί υδροξειδίου του αμμωνίου, όταν η θερμοκρασία του ρεζερβουάρ είναι υψηλή.

Για να γεμίσει με αντιδραστήριο, ο κινητήρας πρέπει να σταματήσει (και όχι να είναι απλά σε κατάσταση αναμονής στην περίπτωση οχημάτων με τη λειτουργία Stop and Start). Πρέπει να απενεργοποιήσετε τον διακόπτη κινητήρα ➔ 2.3, ➔ 2.4.



Εάν εμφανιστεί το μήνυμα «xxxKM απέτυχε Γέμισμα AdBlue», συμπληρώστε αντιδραστήριο στο δοχείο και ανατρέξτε στις οδηγίες πλήρωσης.

Κίνδυνος ακινητοποίησης του αυτοκινήτου.



Τάπα του ρεζερβουάρ: είναι ειδικού τύπου.

Εάν χρειαστεί αντικατάσταση, βεβαιωθείτε ότι η καινούργια είναι του ίδιου τύπου με την αρχική Συμβουλευθείτε ένα Επίσημο Συνεργείο της μάρκας. Μην πλένετε τη ζώνη πλήρωσης με πιστόλι υψηλής πίεσης.

ΡΕΖΕΡΒΟΥΑΡ ΑΝΤΙΔΡΑΣΤΗΡΙΟΥ (2/8)

Προφυλάξεις χρήσης

Το δοχείο μπορεί να πληρωθεί στην αντλία. Στις άλλες περιπτώσεις, είναι απαραίτητο να συμβουλευθείτε τις πληροφορίες που εμφανίζονται στο δοχείο αντιδραστήριου (π.χ.: το μεταλλικό δοχείο ή τη φιάλη).

Κατά την πλήρωση, **χειριστείτε το αντιδραστήριο προσεκτικά. Μπορούν να προκαλέσουν ζημιά σε ρούχα, υποδήματα, εξαρτήματα του αμαξώματος, κ.λπ.**

Σε περίπτωση υπερχείλισης του αντιδραστήριου ή μολύνει οποιοδήποτε τμήμα της βαφής, καθαρίστε την αντίστοιχη περιοχή γρήγορα με άφθονο κρύο νερό και μαλακό πανί.

Σημείωση: εάν κρυσταλλοποιηθεί το αντιδραστήριο, χρησιμοποιήστε μαλακό σφουγγάρι.



Το αντιδραστήριο δεν πρέπει να έλθει σε επαφή με τα μάτια ή το δέρμα. Εάν συμβεί κάτι τέτοιο, ξεπλύνετε με άφθονο νερό. Εάν χρειάζεται, συμβουλευθείτε ένα γιατρό.

Σε συνθήκες ακραίου ψύχους

Σε περίπτωση συνθηκών παγετού, γεμίστε το δοχείο αντιδραστήριου μόλις εμφανιστεί στο καντράν

το ενδεικτικό  και το μήνυμα «Γεμίστε AdBlue πριν τα 1500 km», ή, ανάλογα με το αυτοκίνητο, το μήνυμα «Γεμίστε AdBlue πριν τα 1200 km».

Εξαιρετικές περιπτώσεις

Το υγρό αντιδραστήριου παγώνει σε θερμοκρασία χαμηλότερη από -10 °C περίπου.

Σε αυτές τις συνθήκες, μην επιχειρήσετε να πραγματοποιήσετε πλήρωση όταν το υγρό είναι παγωμένο. Σε περίπτωση που χρειάζεται να συμπληρώσετε ή να γεμίσετε το ρεζερβουάρ με αντιδραστήριο ( ενεργό), σταθμεύστε το αυτοκίνητο σε μια θερμότερη περιοχή, εάν είναι δυνατό, έτσι ώστε το αντιδραστήριο να υγροποιηθεί ξανά. Σε αντίθετη περίπτωση, ζητήστε από έναν επαγγελματία να συμπληρώσει ή να γεμίσει με υγρό αντιδραστήριο.

βουάρ με αντιδραστήριο ( ενεργό), σταθμεύστε το αυτοκίνητο σε μια θερμότερη περιοχή, εάν είναι δυνατό, έτσι ώστε το αντιδραστήριο να υγροποιηθεί ξανά. Σε αντίθετη περίπτωση, ζητήστε από έναν επαγγελματία να συμπληρώσει ή να γεμίσει με υγρό αντιδραστήριο.

Μετά από την πλήρωση του ρεζερβουάρ αντιδραστήριου, βεβαιωθείτε ότι έχετε κλείσει την τάπα και το πορτάκι, θέστε τον κινητήρα σε λειτουργία και **ΠΕΡΙΜΕΝΕΤΕ 10 δευτερόλεπτα με το αυτοκίνητο σταματημένο και τον κινητήρα σε λειτουργία**, πριν ξεκινήσετε ξανά.

Εάν δεν εκτελέσετε αυτή την εργασία, η πλήρωση του ρεζερβουάρ δεν λαμβάνεται υπόψη αυτόματα παρά μόνο μετά από μερικές δεκάδες λεπτών οδήγησης.

Το μήνυμα «--- Γεμίστε AdBlue» ή/και τα ενδεικτικά θα συνεχίσουν να εμφανίζονται έως ότου καταχωρηθεί η πλήρωση του ρεζερβουάρ από το σύστημα.



Δεν επιτρέπεται καμία εργασία σε οποιοδήποτε μέρος του συστήματος. Για να αποφύγετε οποιαδήποτε ζημιά, η εκτέλεση εργασιών στο σύστημα επιτρέπεται μόνο από το ειδικά εκπαιδευμένο προσωπικό του δικτύου μας.

ΡΕΖΕΡΒΟΥΑΡ ΑΝΤΙΔΡΑΣΤΗΡΙΟΥ (3/8)

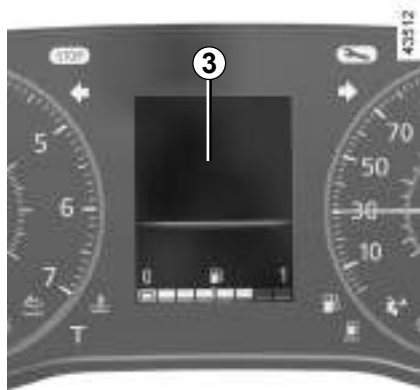

Εμφανίζεται προειδοποίηση με μήνυμα στο καντράν 3

Προσθιοκίνητες εκδόσεις και μικρά φορτηγά.

Οι ενδείξεις και τα μηνύματα στο καντράν 3 εμφανίζονται ανάλογα με την προβλεπόμενη αυτονομία αντιδραστηρίου που απομένει.

Ανάλογα με τον τρόπο οδήγησης του αυτοκινήτου, **ενδέχεται να ανάψουν πριν φτάσει στο ελάχιστο ο δείκτης αντιδραστηρίου στο καντράν ➤ 1.94.**

1.124



ΡΕΖΕΡΒΟΥΑΡ ΑΝΤΙΔΡΑΣΤΗΡΙΟΥ (4/8)**Συντήρηση/Αυτονομία**

Οι πληροφορίες που εμφανίζονται στην οθόνη του καντράν μπορεί να συνοδεύονται από ένα ηχητικό σήμα.

| Ενδεικτικά | Μηνύματα | Τι πρέπει να κάνετε; |
|---|--|---|
| - | Στάθμη AdBlue σωστή (ανάλογα με το αυτοκίνητο) | - |
| - | «Προβλέψτε AdBlue πριν τα 2400 km» | Εάν εμφανίζεται το μήνυμα με το άνοιγμα του διακόπτη, η αυτονομία που απομένει είναι λιγότερη από 2.400 χλμ. Επαναπληρώστε ή ζητήστε από εξουσιοδοτημένο αντιπρόσωπο να επαναπληρώσει το αντιδραστήριο στο ρεζερβουάρ. |
|  ανάβει. | «Γεμίστε AdBlue πριν τα 1500 km» ή, ανάλογα με το αυτοκίνητο, «Γεμίστε AdBlue πριν τα 1200 km» | Εάν το μήνυμα εμφανίζεται με το άνοιγμα του διακόπτη, η αυτονομία που απομένει κυμαίνεται μεταξύ 1.500 χλμ. και 1.000 χλμ. , ή, ανάλογα με το αυτοκίνητο, η αυτονομία κυμαίνεται μεταξύ 1.200 χλμ. και 800 χλμ. Επαναπληρώστε ή ζητήστε από εξουσιοδοτημένο αντιπρόσωπο να επαναπληρώσει το αντιδραστήριο στο ρεζερβουάρ. |







ΡΕΖΕΡΒΟΥΑΡ ΑΝΤΙΔΡΑΣΤΗΡΙΟΥ (5/8)**Συντήρηση/Αυτονομία**

Οι πληροφορίες που εμφανίζονται στην οθόνη του καντράν μπορεί να συνοδεύονται από ένα ηχητικό σήμα.

| Ενδεικτικά | Μηνύματα | Τι πρέπει να κάνετε; |
|---|--------------------------------|--|
|  ανάβει. | «xxxKM απέτυχε Γέμισμα AdBlue» | <p>Το μήνυμα εμφανίζεται με το άνοιγμα του διακόπτη και επαναλαμβάνεται:</p> <ul style="list-style-type: none"> – Περίπου κάθε 100 χλμ., η αυτονομία που απομένει κυμαίνεται μεταξύ 1.000 χλμ. και 200 χλμ. ή, ανάλογα με το αυτοκίνητο, μεταξύ 800 χλμ. και 200 χλμ., – Περίπου κάθε 50 χλμ., έχετε στη διάθεσή σας αυτονομία κάτω από 200 χλμ. <p>Σε κάθε περίπτωση, γεμίστε ή ζητήστε από εξουσιοδοτημένο αντιπρόσωπο να γεμίσει το δοχείο με αντιδραστήριο όσο το δυνατόν συντομότερα.</p> |
|  αναβοσβήνει ή ανάβει, ανάλογα με το αυτοκίνητο. | «0KM απέτυχε Γέμισμα AdBlue» | <p>Ο κινητήρας δεν ξεκινάει.</p> <p>Για να ξεκινήσετε ξανά, πρέπει να συμπληρώσετε το ρεζερβουάρ αντιδραστήριου.</p> |

PEZEPBOYAP ANTIΔPRACTHPIOY (6/8)**Βλάβες συστήματος**

Το άναμμα των ενδεικτικών ενδέχεται να συνοδεύεται από ηχητικό σήμα (μπιπ).

| Ενδεικτικά | Μήνυμα | Οι ενδείξεις |
|---|--|--|
|  και  ανάβουν. | «Ελέγξτε σύστημα αντιρρύπανσης» «Ελέγξτε ποιότητα AdBlue» «Ελέγξτε ψεκασμό AdBlue» | Υποδεικνύει βλάβη του συστήματος. Συμβουλευθείτε το συντομό-τερο ένα Επίσημο Συνεργείο της μάρκας. |
|  και  ανάβουν. | «xxxKM απέτυχε Αντιρρύπανση» | Αυτό επισημαίνει βλάβη του συστήματος και ότι η αυτονομία που απομένει είναι μικρότερη από 1.000 χλμ. ή, ανάλογα με το αυτοκίνητο, μικρότερη από 800 χλμ. έως ότου να μην είναι πλέον δυνατή η επανεκκίνηση του αυτοκινήτου. Αυτές οι προειδοποιήσεις επαναλαμβάνονται: – Κάθε 100 χλμ. έως η αυτονομία που απομένει να κυμαίνεται μεταξύ περίπου 1.000 χλμ. και 200 χλμ. ή, ανάλογα με το αυτοκίνητο, μεταξύ 800 χλμ. και 200 χλμ. έως ότου να μην είναι πλέον δυνατή η επανεκκίνηση του αυτοκινήτου, – Κάθε 50 χλμ. όταν απομένουν λιγότερα από 200 χλμ. μέχρι να μην είναι δυνατή η επανεκκίνηση του αυτοκινήτου. Συμβουλευθείτε το συντομό-τερο ένα Επίσημο Συνεργείο της μάρκας. |
|  και  ανάβουν. | «0KM απέτυχε Αντιρρύπανση» | Υποδεικνύει ότι μετά από το κλείσιμο του διακόπτη δεν θα είναι δυνατή η εκκίνηση του αυτοκινήτου. Καλέστε ένα Επίσημο Συνεργείο της μάρκας |

ΡΕΖΕΡΒΟΥΑΡ ΑΝΤΙΔΡΑΣΤΗΡΙΟΥ (7/8)

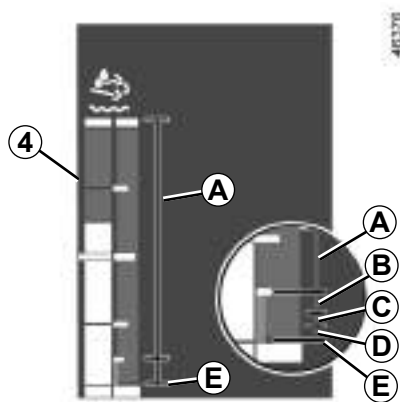





Προειδοποίηση χωρίς μήνυμα στο καντράν

Λεωφορεία και πισωκίνητες εκδόσεις







Το ενδεικτικό ανάβει ανάλογα με τη στάθμη του αντιδραστηρίου που υποδεικνύεται από τον δείκτη 4 στο καντράν.

Συντήρηση/Αυτονομία

| Στάθμη μετρητή | Προειδοποιήσεις | Τι πρέπει να κάνετε; |
|--------------------|--|---|
| Αυτονομία A | – | – |
| Αυτονομία B |  ανάβει. | Πληρώστε ή ζητήστε από έναν εξουσιοδοτημένο αντιπρόσωπο να πληρώσει ή να συμπληρώσει το δοχείο αντιδραστηρίου. |
| Αυτονομία C |  αναβοσβήνει για μερικά δευτερόλεπτα στην αρχή της προειδοποίησης και κάθε φορά μετά από άνοιγμα του διακόπτη, στη συνέχεια, παραμένει αναμμένο. | |
| Αυτονομία D |  αναβοσβήνει για μερικά δευτερόλεπτα στην αρχή της προειδοποίησης και κάθε φορά μετά από άνοιγμα του διακόπτη, στη συνέχεια, παραμένει αναμμένο. Συνοδεύεται από χαρακτηριστικούς ήχους (μπιπ). | |
| Με E | Ρεζερβουάρ κενό.  αναβοσβήνει συνοδευόμενο από χαρακτηριστικούς ήχους (μπιπ). | Σε αυτή την περίπτωση, κατά την επόμενη διακοπή/εκκίνηση του κινητήρα, η ταχύτητα του αυτοκινήτου περιορίζεται στα 20 χλμ./ώρα μέχρι να φροντίσετε για την πλήρωση του ρεζερβουάρ αντιδραστηρίου από εξουσιοδοτημένο αντιπρόσωπο. |

ΡΕΖΕΡΒΟΥΑΡ ΑΝΤΙΔΡΑΣΤΗΡΙΟΥ (8/8)**Βλάβες συστήματος**

Το άναμμα των ενδεικτικών ενδέχεται να συνοδεύεται από ηχητικό σήμα (μπιπ).

| Ενδεικτικά | Μήνυμα | Οι ενδείξεις |
|---|--------------------------------|--|
|  και  ανάβουν. | «Ελέγξτε σύστημα αντιρρόπησης» | Υποδεικνύει βλάβη του συστήματος. Συμβουλευθείτε το συντομό-τερο ένα Επίσημο Συνεργείο της μάρκας. |
| Τα  και  αναβοσβήνουν κατά την εκκίνηση του κινητήρα και, στη συνέχεια, παραμένουν αναμμένα. | - | Υποδεικνύει βλάβη του συστήματος με απώλεια ισχύος κινητήρα . Συμβουλευθείτε το συντομό-τερο ένα Επίσημο Συνεργείο της μάρκας. |
|  αναβοσβήνει και  ανάβει. | - | Υποδεικνύει βλάβη του συστήματος. Σε αυτή την περίπτωση, κατά την επόμενη διακοπή/εκκίνηση του κινητήρα, η ταχύτητα του αυτοκινήτου περιορίζεται στα 20 χλμ./ώρα περίπου . Συμβουλευθείτε το συντομό-τερο ένα Επίσημο Συνεργείο της μάρκας. |



1.130

Κεφάλαιο 2: Η οδήγηση

(συμβουλές για οικονομική οδήγηση και για προστασία του περιβάλλοντος)

| | |
|--|------|
| Εκκίνηση, σβήσιμο του κινητήρα | 2.3 |
| Λειτουργία Stop και start | 2.4 |
| Ιδιαιτερότητες εκδόσεων με κινητήρα πετρελαίου | 2.7 |
| Συμβουλές για τη λειτουργία εξοικονόμησης ενέργειας κατά την οδήγηση | 2.12 |
| Συμβουλές συντήρησης και αντιρρύπανσης | 2.17 |
| Περιβαλλον | 2.18 |
| Μοχλός ταχυτήτων | 2.19 |
| Χειροφρενο | 2.20 |
| Πίσω κάμερα | 2.21 |
| Συστήματα διορθωσης και υποβοήθησης οδικής συμπεριφοράς | 2.24 |
| Ενεργό σύστημα πέδησης έκτακτης ανάγκης | 2.30 |
| Ειδοποίηση απώλειας πίεσης των ελαστικών | 2.36 |
| Προειδοποίηση εξόδου από τη λωρίδα | 2.39 |
| Ειδοποίηση τυφλής γωνίας | 2.43 |
| Περιοριστής | 2.49 |
| Ρυθμιστής ταχύτητας | 2.52 |
| Λειτουργία «Κόφτη ταχύτητας» | 2.56 |
| Βοήθεια στο παρκαρίσμα | 2.57 |
| Καμερα οπισθεν | 2.63 |
| Λήψεις ισχύος | 2.66 |
| Γρήγορο ρελαντί | 2.67 |
| Διαφορικό μπλοκέ | 2.68 |
| Σειριακό κιβώτιο ταχυτήτων | 2.69 |
| Κλήση έκτακτης ανάγκης | 2.74 |
| | 2.1 |

ΡΟΝΤΑΡΙΣΜΑ, ΔΙΑΚΟΠΤΗΣ ΚΙΝΗΤΗΡΑ

Μέχρι τα **1.500 χλμ.**, μην ξεπερνάτε τις 2.500 σ.α.λ. ή τα 90 χλμ./ώρα περίπου με την πιο υψηλή σχέση. Αφού καλύψετε αυτή την απόσταση, μπορείτε να οδηγείτε πιο γρήγορα, αλλά μόνο μετά τα 6.000 χλμ. περίπου το αυτοκίνητό σας θα φτάσει στο μέγιστο των επιδόσεών του.

Κατά την περίοδο του ρονταρίσματος, μην επιταχύνετε απότομα όσο ο κινητήρας είναι κρύος, επίσης μην ανεβάζετε πολύ υψηλές στροφές.

Συχνότητα των προγραμματισμένων συντηρήσεων: συμβουλευθείτε το έγγραφο συντήρησης του αυτοκινήτου.

Σημείωση: για ένα νέο αυτοκίνητο σε φάση στρωσίματος: η στάθμη του υγρού ψύξης μπορεί να είναι υψηλότερη από το σημάδι «**MAXI**» στο δοχείο, μετά πέφτει μεταξύ των σημαδιών «**MINI**» και «**MAXI**». Αυτό δεν παρουσιάζει κίνδυνο.



Διακόπτης κινητήρα

Θέση «Στοπ και κλειδώμα του τιμονιού» St

Για να κλειδώσετε το τιμόνι, βγάλτε το κλειδί και γυρίστε το τιμόνι μέχρι να κλειδώσει.

Για να το ξεκλειδώσετε, γυρίστε ελαφρά το κλειδί και το τιμόνι.

Θέση «Αξεσουάρ» A

Παρότι ο κινητήρας δεν είναι σε λειτουργία, τα πιθανά αξεσουάρ (ραδιόφωνο...) εξακολουθούν να λειτουργούν.

Θέση «Λειτουργίας» M

Όταν ο διακόπτης είναι ανοικτός, ο κινητήρας βρίσκεται σε φάση προθέρμανσης.

Θέση «εκκίνησης» D

Εάν ο κινητήρας δεν ξεκινάει, γυρίστε το κλειδί προς τα πίσω πριν προσπαθήσετε ξανά να θέσετε σε λειτουργία τη μίζα. Αφήστε το κλειδί μόλις ο κινητήρας ξεκινήσει.

Σημείωση: ενδέχεται να περάσουν μερικά δευτερόλεπτα ανάμεσα στην ενέργεια στο κλειδί και την εκκίνηση του κινητήρα για να είναι δυνατή η προθέρμανση του κινητήρα.

Ιδιαιτερότητα των αυτοκινήτων που είναι εξοπλισμένα με σειριακό κιβώτιο ταχυτήτων

Πατήστε το πεντάλ του φρένου με το μοχλό στη θέση **N**.

Σημείωση: εάν εμφανίζεται διαφορετική θέση από το νεκρό σημείο, αυτή αναβοσβήνει. Η εκκίνηση θα είναι δυνατή μόνο εφόσον πατήσετε το πεντάλ του φρένου, διατηρώντας το κλειδί στη θέση εκκίνησης.

Στη θέση «Αξεσουάρ» ή «Εκκίνηση», ένα σύστημα μπορεί να διακόψει αυτόματα τη λειτουργία των αξεσουάρ του αυτοκινήτου σας, σε συνάρτηση με την κατάσταση φόρτισης της μπαταρίας, ώστε να αποφευχθεί η πλήρης αποφόρτισή της.

ΣΤΑΜΑΤΗΜΑ, ΕΚΚΙΝΗΣΗ ΤΟΥ ΚΙΝΗΤΗΡΑ



Εκκίνηση του κινητήρα

Γυρίστε το κλειδί του κινητήρα στη θέση «Λειτουργία» **M** και κρατήστε το σε αυτήν τη θέση μέχρι να σβήσει το ενδεικτικό προθέρμανσης του κινητήρα .



Μην ξεκινάτε ποτέ το αυτοκίνητό σας με ελεύθερους τροχούς σε έδαφος με κλίση. **Κίνδυνος απενεργοποίησης της υποβοήθησης τιμονιού. Κίνδυνος ατυχήματος**

Ανάλογα με το αυτοκίνητο, εάν έχει επιλεχθεί μια ταχύτητα, στο καντράν εμφανίζεται το μήνυμα «Πατήστε συμπλέκ. + Start». Πατήστε το πεντάλ συμπλέκτη.

Φέρτε το κλειδί μέχρι τη θέση «Εκκίνηση» **D** χωρίς να πατάτε γκάζι.

Αφήστε το κλειδί μόλις ο κινητήρας ξεκινήσει.

Εκκίνηση του αυτοκινήτου

Στις προσθιοκίνητες και πισωκίνητες εκδόσεις με διπλούς τροχούς στο έδαφος και το αυτοκίνητο χωρίς φορτίο, σας συνιστούμε να ξεκινήσετε με δεύτερη σχέση.



Μη σβήνετε ποτέ τον κινητήρα πριν το αυτοκίνητο σταματήσει εντελώς. Το σβήσιμο του κινητήρα προκαλεί τη διακοπή της λειτουργίας των συστημάτων υποβοήθησης. Μόλις διακοπεί η λειτουργία του κινητήρα, παύει και η λειτουργία του σερβόφρενου, της υποβοήθησης τιμονιού, κ.λπ., όπως και των συστημάτων παθητικής ασφάλειας όπως οι airbag και οι προεντατήρες.

Σβήσιμο του κινητήρα

Με τον κινητήρα στο ρελαντί, γυρίστε το κλειδί στη θέση «Στοπ» **St**.



Ευθύνη του οδηγού σε περίπτωση στάσης ή στάθμευσης του αυτοκινήτου

Μην εγκαταλείπετε ποτέ το αυτοκίνητό σας αφήνοντας μέσα ένα παιδί, έναν μη αυτόνομο ενήλικα ή ένα ζώο, ούτε για μικρό χρονικό διάστημα.

Πράγματι, αυτά τα άτομα ή ζώα μπορεί να κινδυνεύσουν ή να θέσουν σε κίνδυνο άλλα άτομα, για παράδειγμα ξεκινώντας τον κινητήρα, ενεργοποιώντας εξοπλισμούς, όπως τα παράθυρα, ή ακόμη και κλειδώνοντας τις πόρτες.

Επιπλέον, όταν κάνει ζέστη και/ή έχει ηλιοφάνεια, πρέπει να γνωρίζετε ότι η εσωτερική θερμοκρασία της καμπίνας αυξάνεται πολύ γρήγορα.

ΚΙΝΔΥΝΟΣ ΘΑΝΑΤΟΥ Ή ΣΟΒΑΡΩΝ ΤΡΑΥΜΑΤΙΣΜΩΝ.

ΛΕΙΤΟΥΡΓΙΑ STOP AND START (1/3)

Αυτό το σύστημα επιτρέπει μείωση κατανάλωσης καυσίμου και εκπομπής αερίων του θερμοκηπίου.

Κατά την εκκίνηση του αυτοκινήτου το σύστημα ενεργοποιείται αυτόματα.

Κατά την οδήγηση το σύστημα σταματά τον κινητήρα (αναστολή λειτουργίας) όταν το αυτοκίνητο είναι σταματημένο (μποτιλιάρισμα, σταμάτημα σε φανάρι...).

Συνθήκες αναστολής της λειτουργίας

Το αυτοκίνητο έχει κινηθεί από την τελευταία του στάση.

Για αυτοκίνητα εξοπλισμένα με αυτόματο κιβώτιο ταχυτήτων:

- η σχέση στο κιβώτιο ταχυτήτων είναι **D**, **M** ή **N**,

και

- το πεντάλ του φρένου είναι πατημένο (αρκετά δυνατά),

και

- το πεντάλ γκαζιού δεν είναι πατημένο,

και

- η ταχύτητα είναι μηδενική για περίπου 1 δευτερόλεπτο.

Ο κινητήρας παραμένει σε λειτουργία αναμονής, εάν έχετε επιλέξει **N** με το χειρόφρενο δεμένο και το πεντάλ φρένου ελεύθερο.

Για τα αυτοκίνητα που είναι εξοπλισμένα με μηχανικό κιβώτιο ταχυτήτων:

- Το κιβώτιο ταχυτήτων βρίσκεται στη νεκρά θέση (νεκρό σημείο), και
- το πεντάλ του συμπλέκτη δεν είναι πατημένο.

Αν το ενδεικτικό  αναβοσβήνει, αυτό σας επισημαίνει ότι δεν έχετε αφήσει αρκετά το πεντάλ συμπλέκτη.

και

- η ταχύτητα του αυτοκινήτου είναι κάτω από 3 χλμ./ώρα περίπου.

Ο κινητήρας ξεκινά ξανά μόλις πατήσετε το πεντάλ του συμπλέκτη και επιλέξετε μια ταχύτητα.

Για όλα τα αυτοκίνητα:

το ενδεικτικό  στο καντράν ανάβει όταν ο κινητήρας είναι σε λειτουργία αναμονής.

Οι εξοπλισμοί του αυτοκινήτου παραμένουν σε λειτουργία όταν ο κινητήρας έχει σβήσει.

Σε περίπτωση που ο κινητήρας σβήσει μόνος του, αν το σύστημα είναι σε λειτουργία, το πάτημα του πεντάλ του συμπλέκτη ως το τέρμα, θέτει ξανά σε λειτουργία τον κινητήρα.

Για να συμπληρώσετε καύσιμο, ο κινητήρας απαιτείται να είναι σβηστός (και όχι σε λειτουργία αναμονής): απαιτείται να διακόψετε τη λειτουργία του κινητήρα ➔ 2.3, ➔ 1.119.

Κίνδυνος πυρκαγιάς.

Αν βγείτε από το αυτοκίνητό σας, ένα ηχητικό σήμα σας ειδοποιεί ότι η λειτουργία του κινητήρα έχει ανασταλεί και ότι ο κινητήρας δεν έχει σβήσει.



Μην αφήνετε το αυτοκίνητό σας να κινείται, όταν αναστέλλεται η λειτουργία του κινητήρα (το ενδεικτικό  ανάβει στο καντράν).



Πριν βγείτε από το αυτοκίνητο, ο κινητήρας ΑΠΑΙΤΕΙΤΑΙ να είναι σβηστός (όχι σε λειτουργία αναμονής). ➔ 2.3.

ΛΕΙΤΟΥΡΓΙΑ STOP AND START (2/3)

Εμποδίστε την αναστολή της λειτουργίας του κινητήρα

Σε ορισμένες περιπτώσεις, όπως κατά την είσοδο σε διασταύρωση, μπορείτε, με το σύστημα ενεργοποιημένο, να κρατήσετε σε λειτουργία τον κινητήρα, έτσι ώστε να είναι δυνατή η γρήγορη εκκίνηση.

Για αυτοκίνητα εξοπλισμένα με αυτόματο κιβώτιο ταχυτήτων:

Κρατήστε το αυτοκίνητο ακινητοποιημένο πιέζοντας ελαφρά το πεντάλ φρένου.

Για τα αυτοκίνητα που είναι εξοπλισμένα με μηχανικό κιβώτιο ταχυτήτων:

Κρατήστε πατημένο το πεντάλ του συμπλέκτη.

Για τα αυτοκίνητα που είναι εξοπλισμένα με μηχανικό κιβώτιο ταχυτήτων

Η επανεκκίνηση ενδέχεται να διακοπεί εάν ελευθερώσετε το πεντάλ συμπλέκτη πολύ γρήγορα ενώ η σχέση είναι επιλεγμένη.

Έξοδος από την αναστολή λειτουργίας του κινητήρα

Για αυτοκίνητα εξοπλισμένα με αυτόματο κιβώτιο ταχυτήτων:

– το πεντάλ φρένου είναι ελεύθερο, θέση **D** ή **M**,

ή

– το πεντάλ φρένου δεν είναι πατημένο στη θέση ταχύτητας **N** με το χειρόφρενο λυμένο,

ή

– το πεντάλ φρένου είναι πατημένο και πάλι, με επιλεγμένη τη σχέση **N** και το χειρόφρενο δεμένο,

ή

– το αυτοκίνητο βρίσκεται στη θέση ταχύτητας **R**,

ή

– το πεντάλ γκαζιού είναι πατημένο.

Για τα αυτοκίνητα που είναι εξοπλισμένα με μηχανικό κιβώτιο ταχυτήτων:

– το κιβώτιο ταχυτήτων είναι στη νεκρά ταχύτητα και πεντάλ συμπλέκτη ελαφρά πατημένο,

ή

– επιλεγμένη ταχύτητα και πεντάλ συμπλέκτη εντελώς πατημένο.

Συνθήκες μη αναστολής της λειτουργίας του κινητήρα

Ορισμένες συνθήκες δεν επιτρέπουν στο σύστημα την αναστολή της λειτουργίας του κινητήρα, κυρίως οι εξής:

- έχετε βάλει την όπισθεν,
- το καπό κινητήρα δεν είναι ασφαλισμένο,
- η εξωτερική θερμοκρασία είναι πολύ χαμηλή ή πολύ υψηλή,
- η μπαταρία δεν είναι επαρκώς φορτισμένη,
- η διαφορά ανάμεσα στην εσωτερική θερμοκρασία του αυτοκινήτου και το όριο θερμοκρασίας του αυτόματου κλιματισμού είναι πολύ μεγάλη,
- το σύστημα βοήθειας στο παρκάρισμα είναι ενεργοποιημένο,
- το υψόμετρο είναι πολύ μεγάλο,
- η κλίση είναι πολύ απότομη για τα αυτοκίνητα που είναι εξοπλισμένα με σειριακό κιβώτιο ταχυτήτων,
- η λειτουργία «Καθαρή ορατότητα» είναι ενεργοποιημένη ➔ 3.7 ;
- η θερμοκρασία του υγρού ψύξης κινητήρα δεν είναι σωστή,

ΛΕΙΤΟΥΡΓΙΑ STOP AND START (3/3)

- ο αυτόματος καθαρισμός του φίλτρου σωματιδίων βρίσκεται σε εξέλιξη,
- η λειτουργία «Γρήγορες στροφές ρελαντί» είναι ενεργοποιημένη ➔ 2.67 ;
- ...

Η ένδειξη  εμφανίζεται στο καντράν και σας ειδοποιεί για τη μη διαθεσιμότητα της αναστολής της λειτουργίας του κινητήρα.

Ιδιαιτερότητα αυτόματης επανεκκίνησης του κινητήρα

Υπό ορισμένες συνθήκες, ο κινητήρας μπορεί να ξεκινήσει ξανά χωρίς επέμβαση, για τη δική σας ασφάλεια και άνεση.

Αυτό μπορεί να συμβεί κυρίως όταν:

- η εξωτερική θερμοκρασία είναι πολύ χαμηλή ή πολύ υψηλή,
- η λειτουργία «Καθαρή ορατότητα» είναι ενεργοποιημένη ➔ 3.7 ;
- η μπαταρία δεν είναι επαρκώς φορτισμένη,



- η ταχύτητα του αυτοκινήτου υπερβεί τα 7 km/h (σε κατηφόρα...),
- υπάρξει επαναλαμβανόμενο πάτημα του πεντάλ φρένου ή χρειαστεί το σύστημα φρεναρίσματος,
- ...

Ειδική σημείωση: ανάλογα με το αυτοκίνητο, σε ορισμένες από αυτές τις περιπτώσεις, η αυτόματη επανεκκίνηση του κινητήρα δεν είναι δυνατή εάν είναι ανοιχτή κάποια μπροστινή πόρτα.



Απενεργοποιήστε τη λειτουργία Stop and Start για κάθε επέμβαση στον χώρο κινητήρα.

Απενεργοποίηση, ενεργοποίηση της λειτουργίας

Πιέστε τον διακόπτη **1** για να απενεργοποιήσετε τη λειτουργία. Ανάβει το ενδεικτικό **2** του διακόπτη.

Με ένα νέο πάτημα, το σύστημα επανεργοποιείται. Το ενδεικτικό **2** στο διακόπτη **1** σβήνει.

Το σύστημα επανεργοποιείται αυτόματα με κάθε εκκίνηση του αυτοκινήτου χρησιμοποιώντας το πλήκτρο εκκίνησης. ➔ 2.3.

Προβλήματα στη λειτουργία

Όταν το ενδεικτικό **2** ανάβει χωρίς πάτημα του διακόπτη **1**, το σύστημα είναι απενεργοποιημένο.

Συμβουλευθείτε ένα Επίσημο Συνεργείο της μάρκας.





Πριν βγείτε από το αυτοκίνητο, ο κινητήρας απαιτείται να είναι σβηστός (όχι σε λειτουργία αναμονής). ➔ 2.3.

ΙΔΙΑΙΤΕΡΟΤΗΤΕΣ ΕΚΔΟΣΕΩΝ ΜΕ ΠΕΤΡΕΛΑΙΟΚΙΝΗΤΗΡΑ (1/5)

Στροφές πετρελαιοκινητήρα

Οι πετρελαιοκινητήρες είναι εφοδιασμένοι με αντλία ψεκασμού που διαθέτει ηλεκτρονικό ρυθμιστή που **δεν επιτρέπει στον κινητήρα να λειτουργήσει σε στροφές υψηλότερες από ένα μέγιστο όριο** ανεξάρτητα από την επιλεγμένη ταχύτητα στο κιβώτιο.

Εάν τα ενδεικτικά  και  ανάβουν, συμβουλευθείτε γρήγορα ένα Επίσημο Συνεργείο της μάρκας.

Κατά την οδήγηση, ανάλογα με την ποιότητα του καυσίμου που χρησιμοποιείται, σε εξαιρετικές περιπτώσεις μπορεί να εμφανιστεί λευκός καπνός.

Αυτό οφείλεται στον αυτόματο καθαρισμό του φίλτρου σωματιδίων και δεν έχει επιπτώσεις στη συμπεριφορά του αυτοκινήτου.

Άδειο ρεζερβουάρ

Σε περίπτωση που **αδειάζει το ρεζερβουάρ** (μείνετε από πετρέλαιο), μετά το γέμισμά του μπορείτε να ξεκινήσετε κανονικά με την προϋπόθεση ότι η μπαταρία είναι καλά φορτισμένη.

Ωστόσο, εάν μετά από μερικά δευτερόλεπτα και πολλές προσπάθειες, ο κινητήρας δεν τίθεται σε λειτουργία ➔ 1.119.

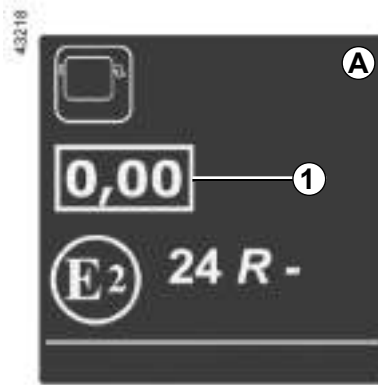

Ετικέτα αδιαφάνειας καπνού κινητήρα

Μπορείτε να βρείτε τις πληροφορίες **1** στην ετικέτα **A** που βρίσκεται κολλημένη στον χώρο του κινητήρα ή, ανάλογα με το αυτοκίνητο, στην πινακίδα αναγνώρισης του αυτοκινήτου ➔ 6.2.

1 Εκπομπή καυσαερίων πετρελαιοκινητήρα.

Προληπτικά μέτρα για το χειμώνα

Για να αποφύγετε τα προβλήματα σε καιρό παγετού:

- φροντίστε η μπαταρία σας να είναι πάντοτε καλά φορτισμένη,
- φροντίστε να μην πέφτει πολύ η στάθμη του πετρελαίου στο ρεζερβουάρ, ώστε να αποφεύγεται η συμπίκνωση υδρατμών στο βάθος του ρεζερβουάρ.



Μη σταθμεύετε και μην αφήνετε τον κινητήρα να λειτουργεί σε περιοχές όπου εύφλεκτες ουσίες ή υλικά, όπως χορτάρι ή φύλλα, μπορεί να έλθουν σε επαφή με τη ζεστή εξάτμιση.

ΙΔΙΑΙΤΕΡΟΤΗΤΕΣ ΕΚΔΟΣΕΩΝ ΜΕ ΠΕΤΡΕΛΑΙΟΚΙΝΗΤΗΡΑ (2/5)

Φίλτρο σωματιδίων

Το φίλτρο σωματιδίων χρησιμοποιείται στην επεξεργασία καυσαερίων από πετρελαιοκινητήρες.

Ανάλογα με το μοντέλο, το ενδεικτικό  που εμφανίζεται στο καντράν υποδεικνύει ότι η το φίλτρο παρουσιάζει έμφραξη και απαιτείται καθαρισμός.

Αυτόματη αναζωογόνηση

Για τον σκοπό αυτό, όταν εμφανίζεται το ενδεικτικό προειδοποίησης , συνεχίστε να οδηγείτε σύμφωνα με τις συνθήκες κυκλοφορίες και να τηρείτε το όριο ταχύτητας έως ότου πάψει να εμφανίζεται το ενδεικτικό προειδοποίησης. Εάν είναι δυνατόν, μην αφήνετε τις στροφές του κινητήρα να πέσουν κάτω από 2000 σ.α.λ.

Το ενδεικτικό πρέπει να σβήσει μετά από 10 έως 20 λεπτά. ➔ 1.94.

Η εμφάνιση του ενδεικτικού προειδοποίησης  στην οθόνη του καντράν μπορεί να συνοδεύονται από μια αύξηση των στροφών του κινητήρα και τη λειτουργία του κυκλώματος ψύξης για τον καθαρισμό του φίλτρου σωματιδίων.

Σημείωση: Το ενδεικτικό προειδοποίησης ενδέχεται να εμφανιστεί ξανά, εάν δεν πληρούνται πλήρως οι συνθήκες οδήγησης όσον αφορά τον καθαρισμό του φίλτρου. Εάν το όχημα είναι σταματημένο ή οι στροφές του κινητήρα είναι χαμηλότερες από περίπου 2.000 σ.α.λ. πριν εξαφανιστεί το ενδεικτικό, ενδέχεται να χρειαστεί να ξεκινήσετε τη διαδικασία από την αρχή.

Για να διευκολυνθεί η αυτόματη αναζωογόνηση του φίλτρου σωματιδίων, κάντε μια παρατεταμένη διαδρομή (τουλάχιστον 20 λεπτών) σε βασικούς οδικούς άξονες κάθε 200 χλμ.

ΙΔΙΑΙΤΕΡΟΤΗΤΕΣ ΕΚΔΟΣΕΩΝ ΜΕ ΠΕΤΡΕΛΑΙΟΚΙΝΗΤΗΡΑ (3/5)



Χειροκίνητη αναγέννηση (ανάλογα με το αυτοκίνητο)

Εάν δεν είναι δυνατή η συμμόρφωση με τους όρους (απαιτούμενος χρόνος οδήγησης κ.λπ.), το ενδεικτικό προειδοποίησης  εμφανίζεται στο καντράν συνοδευόμενο από το μήνυμα «Κάντε αναγέννηση φίλτ. σωματιδίων» για να δείξει ότι το επίπεδο κορεσμού είναι πολύ υψηλό για αυτόματη αναζωογόνηση.

Απαιτείται γρήγορα χειροκίνητη αναγέννηση ώστε να αποφευχθεί ο κορεσμός του φίλτρου σωματιδίων, το οποίο απαιτεί ενδεχομένως να απευθυνθείτε σε εξουσιοδοτημένο αντιπρόσωπο.

Η χειροκίνητη αναγέννηση του φίλτρου σωματιδίων οδηγεί σε υψηλή θερμοκρασία του συστήματος εξάτμισης και των καυσαερίων. Απαιτείται η λήψη προφυλάξεων (ανατρέξτε παρακάτω και στην επόμενη σελίδα) στη διάρκεια της διαδικασίας που διαρκεί 40 λεπτά περίπου.

Για να επιτευχθεί αυτό, όταν το ενδεικτικό προειδοποίησης  είναι αναμμένο και συνοδεύεται από το μήνυμα «Κάντε αναγέννηση φίλτ. σωματιδίων»:

- σταθμεύστε το αυτοκίνητό σας εκτός δρόμου, μακριά από την κυκλοφορία και σε μέρος που απέχει τουλάχιστον τρία μέτρα από τυχόν εμπόδια ή υλικά που θα μπορούσαν εύκολα να αναφλεγούν ή να λιώσουν (π.χ. χαρτί, γρασίδι, πλαστικό, ξηρό οργανικό υλικό κ.λπ.);
- δέστε το χειρόφρενο;
- θέστε τον μοχλό επιλογής σχέσεων στη νεκρά (N) (στα αυτοκίνητα με αυτόματο κιβώτιο ταχυτήτων).

Στη συνέχεια, με τον κινητήρα σε λειτουργία:

- απενεργοποιήστε τη λειτουργία Stop and Start εάν το αυτοκίνητο είναι εξοπλισμένο με αυτήν ➔ 2.4;

- πιέστε το πλήκτρο **2** ή το πλήκτρο **3** επαναλαμβανόμενα μέχρι να εμφανιστεί το μήνυμα «Αναγεννήστε ΦΣ [κρατήστε πατημ]»;
- πιέστε παρατεταμένα το πλήκτρο **2**, έως ότου εμφανιστεί το μήνυμα «Γίνεται αναγέν. φίλτ. σωματιδίων» ή «Αναγ. 40 λεπ-για στάση πατ. Φρένο».

Το ενδεικτικό  αναβοσβήνει.

Περιμένετε μέχρι να σβήσει το ενδεικτικό προειδοποίησης (περίπου 40 λεπτά).



Το μήνυμα «Η αναγέννηση ΦΣ ολοκληρώθηκε» εμφανίζεται στο καντράν.

Εάν οι προϋποθέσεις δεν πληρούνται πριν ή κατά τη διάρκεια της αναζωογόνησης, το

ενδεικτικό  σβήνει και εμφανίζεται το μήνυμα «Η αναγέννηση ΦΣ διακόπηκε» και η διαδικασία ακυρώνεται.

Το μήνυμα «Αναγεννήστε ΦΣ [κρατήστε πατημ]» θα εμφανιστεί μόλις εκπληρωθούν ξανά οι προϋποθέσεις που απαιτούνται για την ανανέωση της χειροκίνητης διαδικασίας.

ΙΔΙΑΙΤΕΡΟΤΗΤΕΣ ΕΚΔΟΣΕΩΝ ΜΕ ΠΕΤΡΕΛΑΙΟΚΙΝΗΤΗΡΑ (4/5)

Σημείωση: Μην ξεκινήσετε την αναγέννηση σε περίπτωση ανεπαρκούς στάθμης λαδιού ή ψυκτικού υγρού (αναμμένο ενδεικτικό προειδοποίησης πίεσης λαδιού  ή ενδεικτικό προειδοποίησης θερμοκρασίας ψυκτικού υγρού  στο καντράν). Σε αυτήν την περίπτωση, συμπληρώστε ➔ 4.3 και ➔ 4.7.

Η αναγέννηση δεν είναι εφικτή:

- εάν η στάθμη καυσίμου είναι πολύ χαμηλή,
- εάν ο κινητήρας είναι πολύ κρύος,
- σε ακραίες καιρικές συνθήκες (κρύο, ζέστη ή πολύ μεγάλο υψόμετρο).

Κατά τη διαδικασία αναγέννησης:

- στην αρχή, οι στροφές του κινητήρα αυξάνονται στις 3.000 σ.α.λ. περίπου, ώστε να προθερμανθεί ο κινητήρας. Στη συνέχεια μειώνονται σε περίπου 1.700 σ.α.λ. έως το τέλος της αναζωογόνησης,
- ενεργοποιούνται τα συγκροτήματα ανεμιστήρων. Αυτή είναι η κανονική λειτουργία, ώστε να διασφαλιστεί η ψύξη του κινητήρα,
- στο σύστημα της εξάτμισης παράγονται συχνά καπνός λευκού χρώματος και ασυνήθιστες οσμές. Αυτό δεν σημαίνει ότι το σύστημα λειτουργεί εσφαλμένα.

Εάν χρειαστεί να διακόψετε την αναγέννηση του φίλτρου σωματιδίων, πατήστε ένα από τα πεντάλ. Σε αυτήν την περίπτωση, θα πραγματοποιηθεί μόνο μερική αναγέννηση.



Μην ξεκινήσετε την αναζωογόνηση σε γκαράζ ή σε περιορισμένο χώρο.

Κίνδυνοι δηλητηρίασης ή ασφυξίας από τις εκπομπές καυσαερίων.

Βεβαιωθείτε ότι κανείς δεν είναι κοντά στην εξάτμιση κατά την αναζωογόνηση.

Κίνδυνος εγκαυμάτων.

Μη σταθμεύετε το αυτοκίνητο σε περιοχές όπου εύφλεκτες ουσίες ή υλικά, όπως χορτάρι, φύλλα ή χαρτιά θα βρισκονται ενδεχομένως κοντά ή θα έλθουν σε επαφή με την καυτή εξάτμιση.

Κίνδυνος πυρκαγιάς.



Μην αφήνετε το αυτοκίνητό σας χωρίς επίβλεψη κατά την αναγέννηση.

ΙΔΙΑΙΤΕΡΟΤΗΤΕΣ ΕΚΔΟΣΕΩΝ ΜΕ ΠΕΤΡΕΛΑΙΟΚΙΝΗΤΗΡΑ (5/5)

Εξαιρετικές περιπτώσεις

Εάν επέλθει υπερβολικός κορεσμός του φίλτρου, στο καντράν εμφανίζεται το ενδεικτικό  και, ανάλογα με το μοντέλο,

το ενδεικτικό , συνοδευόμενα από το μήνυμα «Ελέγξτε σύστημα ψεκασμού». Στην περίπτωση αυτή, απευθυνθείτε σε εξουσιοδοτημένο αντιπρόσωπο.

Εάν εμφανιστεί το ενδεικτικό  και, ανάλογα με το μοντέλο, το ενδεικτικό , συνοδευόμενο από το μήνυμα «Κίνδυνος αστοχίας κινητήρα», σταματήστε το αυτοκίνητο, διακόψτε τη λειτουργία του κινητήρα και απευθυνθείτε σε εξουσιοδοτημένο αντιπρόσωπο.



Το ενδεικτικό  επιβάλλει υποχρεωτικά, για την ασφάλειά σας, την άμεση στάση του αυτοκινήτου, μόλις το επιτρέψουν οι συνθήκες κυκλοφορίας. Σβήστε τον κινητήρα και μην τον ξεκινήσετε ξανά. Καλέστε ένα Επίσημο Συνεργείο της μάρκας.

ΣΥΜΒΟΥΛΕΣ ΓΙΑ ΤΗ ΛΕΙΤΟΥΡΓΙΑ ΕΞΟΙΚΟΝΟΜΗΣΗΣ ΕΝΕΡΓΕΙΑΣ ΚΑΤΑ ΤΗΝ ΟΔΗΓΗΣΗ (1/5)

Η κατανάλωση καυσίμου είναι εγκεκριμένη σύμφωνα με μια προεπιλεγμένη μέθοδο με βάση κανονισμούς. Ίδια για όλους τους κατασκευαστές, επιτρέπει τη σύγκριση των αυτοκινήτων μεταξύ τους. Η κατανάλωση σε πραγματικές συνθήκες εξαρτάται από τις συνθήκες χρήσης του αυτοκινήτου, τον εξοπλισμό και τον τρόπο οδήγησης. Για βελτιστοποίηση της κατανάλωσης, δείτε τις συμβουλές που περιγράφονται παρακάτω.

Ανάλογα με το αυτοκίνητο, έχετε στη διάθεσή σας διάφορες λειτουργίες που μπορούν να σας βοηθήσουν να μειώσετε την κατανάλωση καυσίμου:

- Το στροφόμετρο,
- Δείκτης αλλαγής ταχύτητας,
- Τον υπολογισμό διαδρομής και τις συμβουλές εξοικονόμησης ενέργειας μέσω της οθόνης πολυμέσων,
- Η λειτουργία ECO ενεργοποιείται με το πλήκτρο ECO,
- Η λειτουργία Stop and Start ➔ 2.4.

Όταν το αυτοκίνητο είναι εξοπλισμένο με αυτό το σύστημα, το σύστημα πλοήγησης συμπληρώνει αυτές τις πληροφορίες.

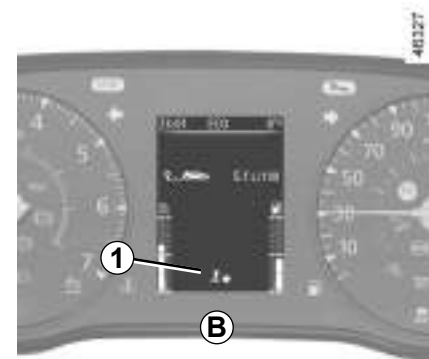
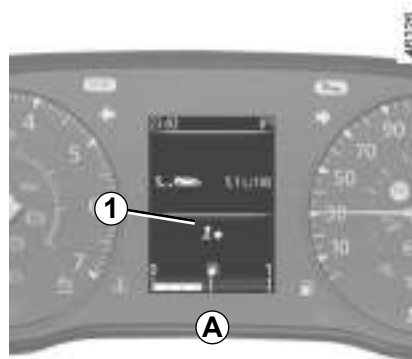

Δείκτης αλλαγής ταχύτητας 1

Για τη βελτιστοποίηση των επιπέδων κατανάλωσης, μία ένδειξη στο καντράν **A** ή **B** ενημερώνει για την καλύτερη στιγμή ανεβάσματος ή κατεβάσματος ταχύτητας:



ανεβάστε σχέση,

κατεβάστε σχέση.

Εάν ακολουθείτε τακτικά αυτό τον δείκτη, μειώνετε την κατανάλωση καυσίμου του αυτοκινήτου.

ΣΥΜΒΟΥΛΕΣ ΓΙΑ ΤΗ ΛΕΙΤΟΥΡΓΙΑ ΕΞΟΙΚΟΝΟΜΗΣΗΣ ΕΝΕΡΓΕΙΑΣ ΚΑΤΑ ΤΗΝ ΟΔΗΓΗΣΗ (2/5)



Υπολογισμός διαδρομής

Μόλις σβήσει ο κινητήρας, εμφανίζεται το μήνυμα «Υπολογισμός διαδρομής» στην οθόνη **2**, με τις πληροφορίες που έχουν σχέση με την τελευταία σας διαδρομή.

Δείχνει:

- Τη μέση κατανάλωση,
- Τον αριθμό των διανυθέντων χιλιομέτρων,
- Τον αριθμό των χιλιομέτρων που εξοικονομήθηκαν.

Εμφανίζεται μια συνολική βαθμολογία από 0 έως 100 που σας επιτρέπει να αξιολογήσετε την επίδοσή σας στην εξοικονόμηση ενέργειας. Όσο περισσότερο αυξάνεται η βαθμολογία, τόσο περισσότερο μειώνεται η κατανάλωση καυσίμου.

Σας παρέχονται συμβουλές εξοικονόμησης ενέργειας για να βελτιώσετε την επίδοσή σας.

Η απομνημόνευση των αγαπημένων σας διαδρομών, σας επιτρέπει να συγκρίνετε τις επιδόσεις σας.

Για περισσότερες πληροφορίες, συμβουλευθείτε το εγχειρίδιο χρήσης του συστήματος πολυμέσων.

ΣΥΜΒΟΥΛΕΣ ΓΙΑ ΤΗ ΛΕΙΤΟΥΡΓΙΑ ΕΞΟΙΚΟΝΟΜΗΣΗΣ ΕΝΕΡΓΕΙΑΣ ΚΑΤΑ ΤΗΝ ΟΔΗΓΗΣΗ (3/5)

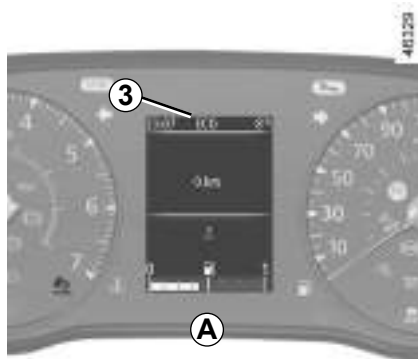

Τρόπος λειτουργίας ECO

Η λειτουργία **ECO** είναι μια λειτουργία που βελτιστοποιεί την κατανάλωση καυσίμου. Επενεργεί σε συγκεκριμένα συστήματα κατανάλωσης ρεύματος στο αυτοκίνητο (θέρμανση, Κλιματισμός, υποβοήθηση τιμονιού, κ.λπ.) και σε ορισμένες ενέργειες οδήγησης (επιτάχυνση, αλλαγή σχέσης, ρυθμιστής ταχύτητας, επιβράδυνση, κ.λπ.).

Ο περιορισμός της επιτάχυνσης επιτρέπει την οδήγηση με χαμηλή κατανάλωση μέσα στην πόλη και στις γύρω περιοχές. Όταν χρησιμοποιείται η λειτουργία **ECO** είναι φυσιολογικό να προκύπτουν αλλαγές του επιπέδου θέρμανσης.

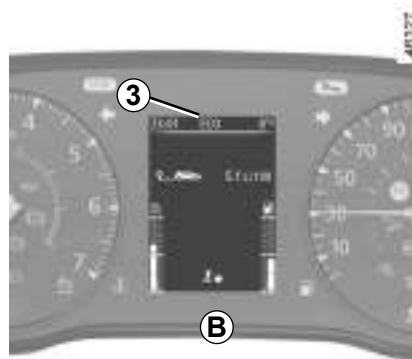

Ενεργοποίηση της λειτουργίας

Χρησιμοποιήστε τον διακόπτη **4**.

Το ενδεικτικό **3 ECO** εμφανίζεται στο καντράν **A** ή **B** για να επιβεβαιώσει την ενεργοποίηση.

Κατά την οδήγηση, έχετε τη δυνατότητα να απενεργοποιήσετε προσωρινά τη λειτουργία **ECO** για να επαναφέρετε τις αποδόσεις του κινητήρα.

Για αυτόν τον λόγο, πατήστε απότομα και ως το τέρμα το πεντάλ του γκαζιού.

Η λειτουργία **ECO** επανενεργοποιείται μόλις αφήσετε το γκάζι.



Απενεργοποίηση της λειτουργίας

Χρησιμοποιήστε τον διακόπτη **4**.

Το ενδεικτικό **3 ECO** σβήνει στο καντράν για να επιβεβαιώσει την απενεργοποίηση.

ΣΥΜΒΟΥΛΕΣ ΓΙΑ ΤΗ ΛΕΙΤΟΥΡΓΙΑ ΕΞΟΙΚΟΝΟΜΗΣΗΣ ΕΝΕΡΓΕΙΑΣ ΚΑΤΑ ΤΗΝ ΟΔΗΓΗΣΗ (4/5)



Συμβουλές για τη λειτουργία εξοικονόμησης ενέργειας κατά την οδήγηση

Συμπεριφορά

- Αντί να ζεστάνετε τον κινητήρα εν στάσει, είναι προτιμότερο να ξεκινήσετε αμέσως, αλλά οδηγώντας ήρεμα μέχρι να φθάσει στην κανονική του θερμοκρασία λειτουργίας.
- Η δυναμική οδήγηση με μεγάλες και συχνές επιταχύνσεις και επιβραδύνσεις έχει μεγάλο κόστος καυσίμου σε σχέση με τον χρόνο που κερδίζετε.

- Οι υψηλές ταχύτητες επηρεάζουν σημαντικά την κατανάλωση καυσίμου του αυτοκινήτου. Παραδείγματα (με σταθερή ταχύτητα):
 - Η μείωση της ταχύτητας από 130 χλμ./ώρα σε 110 χλμ./ώρα εξοικονομεί περίπου έως και 20% του καυσίμου,
 - Η μείωση της ταχύτητας από 90 χλμ./ώρα σε 80 χλμ./ώρα εξοικονομεί περίπου έως και 10% του καυσίμου.
- Μην ανεβάζετε τις στροφές του κινητήρα στις ενδιάμεσες σχέσεις. Χρησιμοποιείτε πάντα την υψηλότερη δυνατή σχέση (ταχύτητα).
- Αποφεύγετε τις απότομες επιταχύνσεις.
- Φρενάρτε όσο το δυνατό λιγότερο. Εκτιμώντας σωστά από πριν εμπόδια ή στροφές, αρκεί να σηκώσετε το πόδι σας από το γκάζι.
- Στις ανηφόρες, μην επιταχύνετε περισσότερο από ό,τι σε επίπεδο έδαφος, προκειμένου να διατηρήσετε την ταχύτητα του αυτοκινήτου σας. Προτιμήστε να κρατάτε το πόδι σας στην ίδια θέση στο γκάζι.

- Το διπλό πάτημα του συμπλέκτη ή το πάτημα του γκαζιού πριν σβήσετε τον κινητήρα δεν χρειάζονται στα σύγχρονα αυτοκίνητα.
- Δύσκολες καιρικές συνθήκες, δρόμοι πλημμυρισμένοι:



Απαγορεύεται η κυκλοφορία σε πλημμυρισμένους δρόμους, στους οποίους το ύψος του νερού ξεπερνάει το κάτω χείλος της ζάντας.



Παρεμπόδιση της οδήγησης

Στην πλευρά του οδηγού, να χρησιμοποιείτε υποχρεωτικά τα πατάκια που είναι προσαρμοσμένα στο αυτοκίνητο, στερεώνοντας τα στα ήδη εγκατεστημένα εξαρτήματα και να ελέγχετε τακτικά τη στερέωσή τους. Μην τοποθετείτε από πάνω διάφορα πατάκια.

Κίνδυνος μαγκώματος των πεντάλ.

ΣΥΜΒΟΥΛΕΣ ΓΙΑ ΤΗ ΛΕΙΤΟΥΡΓΙΑ ΕΞΟΙΚΟΝΟΜΗΣΗΣ ΕΝΕΡΓΕΙΑΣ ΚΑΤΑ ΤΗΝ ΟΔΗΓΗΣΗ (5/5)

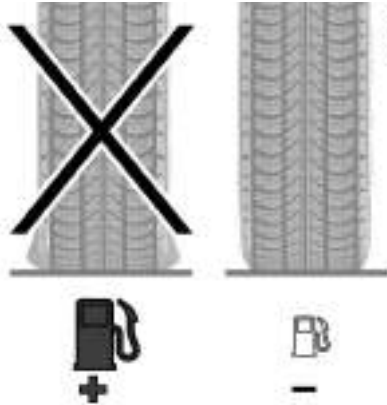

Ελαστικά

- Η ανεπαρκής πίεση μπορεί να αυξήσει την κατανάλωση.
- Η χρήση μη συνιστώμενων ελαστικών μπορεί να αυξήσει την κατανάλωση.



Συμβουλές χρήσης

- Προτιμήστε τη λειτουργία **ECO**.
- Το ηλεκτρικό ρεύμα «καταναλώνει καύσιμο». Σβήνετε κάθε ηλεκτρικό εξάρτημα, όταν δεν το χρειάζεστε πλέον. **Πάντως**, προέχει η ασφάλεια, φροντίστε να έχετε τα φώτα σας αναμμένα σε περίπτωση κακής ορατότητας («για να βλέπετε και να σας βλέπουν»).
- Προτιμάτε τη χρήση των αεραγωγών. Η οδήγηση με ανοικτά παράθυρα, στα 100 χλμ./ώρα, αυξάνει την κατανάλωση κατά: +4%.
- Όταν γεμίζετε το ρεζερβουάρ, μην το ξεχειλίζετε: έτσι εξοικονομείτε καύσιμο.

- **Στα αυτοκίνητα με air condition**, είναι φυσιολογικό να παρατηρείται μια αύξηση της κατανάλωσης (ιδιαίτερα μέσα στην πόλη) κατά τη χρήση του. Στα αυτοκίνητα που είναι εξοπλισμένα με air condition χωρίς αυτόματο τρόπο λειτουργίας, σβήνετε το σύστημα όταν δεν το χρειάζεστε πλέον.

Συμβουλές για την ελαχιστοποίηση της κατανάλωσης και συνεπώς την προστασία του περιβάλλοντος:

Εάν το αυτοκίνητο έχει παραμείνει σταθμευμένο, ενώ κάνει πολλή ζέστη ή κάτω από τον ήλιο, αφήστε το να αεριστεί για μερικά λεπτά, ώστε να φύγει ο ζεστός αέρας, πριν ξεκινήσετε.

- Όταν η σχάρα οροφής είναι άδεια, αφαιρέστε την.
- Για ταξίδι με τροχόσπιτο, χρησιμοποιείτε μια εγκεκριμένη αεροτομή και μην ξεχάσετε να τη ρυθμίσετε.

ΣΥΜΒΟΥΛΕΣ ΣΥΝΤΗΡΗΣΗΣ ΚΑΙ ΑΝΤΙΡΡΥΠΑΝΣΗΣ

Το αυτοκίνητό σας είναι σύμφωνο με τα κριτήρια ανακύκλωσης και αξιοποίησης των αυτοκινήτων που έχουν αποσυρθεί, τα οποία τέθηκαν σε ισχύ το 2.015.

Ορισμένα εξαρτήματα του αυτοκινήτου σας έχουν συνεπώς σχεδιαστεί με σκοπό την ανακύκλωσή τους στο απώτερο μέλλον.

Αυτά τα εξαρτήματα αφαιρούνται εύκολα, ώστε να ανακτηθούν και να υποστούν επανεπεξεργασία από τους φορείς ανακύκλωσης.

Επιπλέον, από τη σύλληψή του, τις αρχικές ρυθμίσεις και τη μειωμένη κατανάλωσή του, το αυτοκίνητό σας είναι κατασκευασμένο σύμφωνα με τις τρέχουσες προδιαγραφές αντιρρύπανσης. Συμμετέχει ενεργά στη μείωση της εκπομπής ρυπογόνων καυσαερίων και στην εξοικονόμηση ενέργειας. Ωστόσο, τα επίπεδα των εκπεμπόμενων καυσαερίων και η κατανάλωση εξαρτώνται, επίσης, από εσάς. Φροντίστε να το συντηρείτε και να το χρησιμοποιείτε σωστά.

Συντήρηση

Είναι σημαντικό να σημειωθεί ότι εάν ο ιδιοκτήτης του αυτοκινήτου δεν σεβαστεί την αντιρρυπαντική νομοθεσία, μπορεί να υποστεί συνέπειες. Επί πλέον, η αντικατάσταση εξαρτημάτων του κινητήρα, του συστήματος τροφοδοσίας και της εξάτμισης, με διαφορετικά εξαρτήματα από εκείνα που συνιστά ο κατασκευαστής, τροποποιεί το αυτοκίνητο και το φέρνει ενδεχομένως αντιμέτωπο προς την αντιρρυπαντική νομοθεσία.

Ζητήστε από ένα Επίσημο Συνεργείο της μάρκας να πραγματοποιήσει τις ρυθμίσεις και τους ελέγχους στο αυτοκίνητό σας, σύμφωνα με τις οδηγίες του προγράμματος συντήρησης: διαθέτει όλα τα απαραίτητα μέσα για τη διατήρηση των σωστών ρυθμίσεων του αυτοκινήτου σας.

Ρυθμίσεις κινητήρα

- **Φίλτρο αέρα, φίλτρο πετρελαίου:** Ένα λερωμένο φίλτρο μειώνει την απόδοση. Πρέπει να το αντικαταστήσετε.
- **Ρελαντί:** Δεν απαιτεί καμία ρύθμιση.

Έλεγχος εκπομπής καυσαερίων

Το σύστημα ελέγχου εκπομπής καυσαερίων σας επιτρέπει να διαπιστώνετε προβλήματα λειτουργίας στον αντιρρυπαντικό εξοπλισμό του αυτοκινήτου.

Αυτά τα προβλήματα λειτουργίας μπορεί να επιφέρουν την εκπομπή βλαβερών ουσιών ή να προκαλέσουν μηχανικές βλάβες.



Αυτό το ενδεικτικό στο καντράν υποδεικνύει τις ενδεχόμενες βλάβες του συστήματος:

Ανάβει με το άνοιγμα του διακόπτη, στη συνέχεια σβήνει με την εκκίνηση του κινητήρα.

- Εάν ανάβει μόνιμα, συμβουλευθείτε το συντομότερο ένα Επίσημο Συνεργείο της μάρκας,
- εάν αναβοσβήνει, μειώστε τις στροφές του κινητήρα μέχρι να σταματήσει να αναβοσβήνει. Συμβουλευθείτε το συντομότερο ένα Επίσημο Συνεργείο της μάρκας.



→ 1.122

ΠΕΡΙΒΑΛΛΟΝ

Το αυτοκίνητό σας έχει κατασκευαστεί με σεβασμό προς το **περιβάλλον** καθ' όλη τη διάρκεια ζωής του: κατά την κατασκευή του, κατά τη χρήση του και για το τέλος ζωής του.

Κατασκευή

Το αυτοκίνητό σας κατασκευάζεται σε μια βιομηχανία, που εφαρμόζει τις πλέον σύγχρονες διαδικασίες σχετικά με τη μείωση των περιβαλλοντικών επιπτώσεων για τους γείτονες και για τη φύση (μείωση κατανάλωσης νερού και ενέργειας, οπτικών και ηχητικών ενοχλήσεων, ατμοσφαιρικών και υδάτινων ρύπων, διαλογή και αξιοποίηση αποβλήτων).

Εκπομπές

Για τη φάση χρήσης του, το αυτοκίνητό σας έχει σχεδιαστεί για χαμηλότερες εκπομπές αερίων αέρια θερμοκηπίου (CO₂) και συνεπώς μικρότερη κατανάλωση (π.χ.: 140 g/km αντιστοιχούν σε 5,3 l/100km για ένα αυτοκίνητο με πετρελαιοκινητήρα).

Επιπλέον, τα αυτοκίνητα είναι εξοπλισμένα με συστήματα αντιρρύπανσης, όπως ο καταλύτης, ο αισθητήρας οξυγόνου (λ), το φίλτρο ενεργού άνθρακα (αυτό το τελευταίο εμποδίζει την απόρριψη στο περιβάλλον των αναθυμιάσεων βενζίνης που προέρχονται από το ρεζερβουάρ)...

Σε ορισμένα αυτοκίνητα με πετρελαιοκινητήρα, αυτό το σύστημα συμπληρώνεται από ένα φίλτρο σωματιδίων το οποίο επιτρέπει τη μείωση των εκπομπών σωματιδίων αιθάλης.

Μπορείτε να συνεισφέρετε και εσείς στην προστασία του περιβάλλοντος

- Τα εξαρτήματα που έχουν φθαρεί και αντικατασταθεί κατά τις εργασίες συντήρησης του αυτοκινήτου σας (μπαταρία, φίλτρο λαδιού, φίλτρο αέρα, μπαταρίες...) καθώς και τα μπιτόνια λαδιού (κενά ή γεμάτα με χρησιμοποιημένο λάδι) πρέπει να παραδίδονται στους ειδικούς φορείς.

- Όταν αποσύρεται, το αυτοκίνητο πρέπει να παραδίδεται σε εγκεκριμένα κέντρα, ώστε να εξασφαλίζεται η ανακύκλωσή του.
- Σε κάθε περίπτωση, πρέπει να τηρείτε την τοπική νομοθεσία.

Ανακύκλωση

Το αυτοκίνητό σας είναι ανακυκλώσιμο κατά 85 % και ανακτήσιμο κατά 95 %.

Για την επίτευξη αυτών των στόχων, πολλά εξαρτήματα του αυτοκινήτου σχεδιάστηκαν έτσι ώστε να είναι δυνατή η ανακύκλωσή τους. Η αρχιτεκτονική και τα υλικά μελετήθηκαν ιδιαίτερω έτσι ώστε να διευκολύνεται η αποσυναρμολόγηση αυτών των εξαρτημάτων και η επανεπεξεργασία τους σε ειδικά κέντρα.

Με σκοπό τη διατήρηση των πηγών πρώτων υλών, αυτό το αυτοκίνητο περιλαμβάνει πολλά εξαρτήματα από ανακυκλωμένα πλαστικά υλικά ή από ανανεώσιμα υλικά (φυσικές ή ζωικές ύλες όπως βαμβάκι ή μαλλί αντίστοιχα).

ΜΟΧΛΟΣ ΤΑΧΥΤΗΤΩΝ



Μοχλός ταχυτήτων

Για να βάλετε την όπισθεν

Με το αυτοκίνητο σταματημένο, βάλτε το μοχλό στο νεκρό σημείο, στη συνέχεια βάλτε την όπισθεν.

Ακολουθήστε το σχεδιάγραμμα που είναι σχεδιασμένο επάνω στη λαβή **1**, ανασηκώστε το δακτύλιο **2** ώστε να ακουμπήσει στη λαβή του μοχλού για να μπορέσετε να βάλετε την όπισθεν.

Τα φώτα της όπισθεν ανάβουν μόλις μπει η όπισθεν (με ανοικτό διακόπτη).

Αυτοκίνητα εξοπλισμένα με σειριακό κιβώτιο ταχυτήτων ➔ 2.69.



Σε περίπτωση χτυπήματος στο κάτω μέρος του αυτοκινήτου (παράδειγμα: επαφή με κολωνάκι, πολύ ψηλό πεζοδρόμιο ή άλλο αστικό εξοπλισμό), ενδέχεται να προκληθεί ζημιά στο αυτοκίνητο (παράδειγμα: παραμόρφωση άξονα...).

Για να αποφύγετε οποιονδήποτε κίνδυνο ατυχήματος, ζητήστε έλεγχο του αυτοκινήτου από ένα Επίσημο Συνεργείο της μάρκας.

ΧΕΙΡΟΦΡΕΝΟ



Χειρόφρενο

Για να το δέσετε

Τραβήξτε το μοχλό **1** προς τα επάνω. Βεβαιωθείτε ότι το αυτοκίνητο έχει πράγματι

ακινητοποιηθεί. Το ενδεικτικό  ανάβει στο καντράν.

Για να το λύσετε

Τραβήξτε τον μοχλό **1** ελαφρά προς τα επάνω, πιέστε το πλήκτρο **2** και κατεβάστε τον μοχλό στο δάπεδο. Το ενδεικτικό προει-

δοποίησης  στο καντράν σβήνει.



Κατά την οδήγηση, φροντίστε να είναι εντελώς λυμένο το χειρόφρενο (κόκκινο ενδεικτικό σβηστό), διαφορετικά υπάρχει κίνδυνος υπερθέρμανσης ή ακόμη και φθοράς.



Όταν το αυτοκίνητο είναι σταματημένο, ανάλογα με την κλίση και/ή το φορτίο του αυτοκινήτου, μπορεί να χρειαστεί να δέσετε το χειρόφρενο τουλάχιστον δύο δόντια παραπάνω και να επιλέξετε μια ταχύτητα (1^η ή όπισθεν).



Σε περίπτωση χτυπήματος στο κάτω μέρος του αυτοκινήτου (παραδείγμα: επαφή με κολωνάκι, πολύ ψηλό πεζοδρόμιο ή άλλο αστικό εξοπλισμό), ενδέχεται να προκληθεί ζημιά στο αυτοκίνητο (παραδείγμα: παραμόρφωση άξονα...).

Για να αποφύγετε οποιονδήποτε κίνδυνο ατυχήματος, ζητήστε έλεγχο του αυτοκινήτου από ένα Επίσημο Συνεργείο της μάρκας.

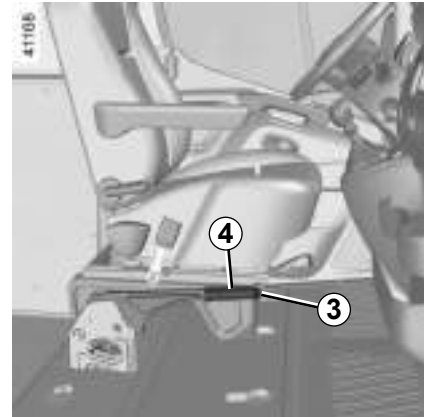

Αναδιπλούμενο χειρόφρενο

(ανάλογα με το αυτοκίνητο)

Για να το δέσετε

Τραβήξτε τον μοχλό **4** προς τα επάνω και, στη συνέχεια, αφήστε τον. Επανέρχεται στην οριζόντια θέση.

Για να το λύσετε

Πιέστε το πλήκτρο **3**, τραβήξτε τον μοχλό **4** προς τα επάνω και, στη συνέχεια, τοποθετήστε τον σε οριζόντια θέση.

ΠΙΣΩ ΚΑΜΕΡΑ (1/3)



Με το άνοιγμα του διακόπτη, στην οθόνη **2** στην κεντρική κονσόλα οροφής εμφανίζεται η προβολή του χώρου πίσω από το αυτοκίνητο που μεταδίδεται από την κάμερα **1**.

Σημείωση: Η εικόνα της οθόνης **2** ενδέχεται να εμφανιστεί από αριστερά προς τα δεξιά.

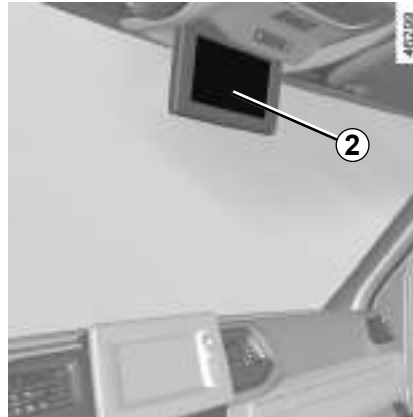

Ιδιαιτερότητες

Η κάμερα είναι εξοπλισμένη με αυτόματο σύστημα ξεπαγωμάτος το οποίο ενεργοποιείται όταν η θερμοκρασία πέσει κάτω από τους 8 °C περίπου.

Διασφαλίστε ότι η **1** κάμερα δεν καλύπτεται (από ρύπους, λάσπη, χιόνι, συμπυκνώματα, κ.λπ.).



Η λειτουργία αυτή αποτελεί συμπληρωματική βοήθεια. Συνεπώς, δεν μπορεί, σε καμία περίπτωση, να αντικαταστήσει την προσοχή και την υπευθυνότητα που πρέπει να επιδεικνύει ο οδηγός.

Ο οδηγός πρέπει να είναι πάντα προετοιμασμένος για τυχόν αναπάντεχα συμβάντα κατά την οδήγηση: πρέπει να διασφαλίζεται πάντα ότι δεν υπάρχουν μικρά, στενά κινούμενα εμπόδια (όπως παιδί, ζώο, καρτσάκι, ποδήλατο, πέτρα, κολωνάκια, κ.λπ.) στα τυφλά σημεία, κατά την εκτέλεση ελιγμών.

ΠΙΣΩ ΚΑΜΕΡΑ (2/3)



Λειτουργία

Το οπτικό πεδίο της κάμερας δεν καλύπτει το σύνολο της περιοχής πίσω από το αυτοκίνητο, ιδιαίτερα την περιοχή των τυφλών σημείων **A**.

Στα αυτοκίνητα που είναι εξοπλισμένα με τη λειτουργία Stop and Start, η οθόνη παραμένει ενεργή, όταν ο κινητήρας είναι σε κατάσταση αναστολής λειτουργίας. ➔ 2.4.



Τα αντικείμενα που εμφανίζονται στο άκρο της οθόνης **2** ενδέχεται να εμφανίζονται παραμορφωμένα.

Σε συνθήκες πολύ έντονης φωτεινότητας (χιόνι, αυτοκίνητο στον ήλιο κ.λπ.), η εικόνα της κάμερας ενδέχεται να παρεμποδίζεται εν μέρει.

Σε συνθήκες χαμηλής φωτεινότητας ή ακραίες καιρικές συνθήκες, η εικόνα της οθόνης ενδέχεται να είναι παραμορφωμένη.

Διακοπή της λειτουργίας

Η οθόνη απενεργοποιείται:

- έως δέκα δευτερόλεπτα περίπου μετά τη σύμπλεξη της όπισθεν,
- 30 δευτερόλεπτα μετά το κλείσιμο του διακόπτη.

ΠΙΣΩ ΚΑΜΕΡΑ (3/3)



Ρύθμιση της οθόνης

Πρόσβαση στις λειτουργίες φωτεινότητας

Πατήστε το κουμπί **6** επανειλημμένα για να επιλέξετε μία από τις τέσσερις προκαθορισμένες λειτουργίες φωτεινότητας:

- λειτουργία «ημέρας»,
- «ενδιάμεση» λειτουργία,
- λειτουργία «νύχτας»,
- λειτουργία «μαύρης οθόνης»: επιτρέπει την αναστολή της οθόνης. Η οθόνη **2** εμφανίζει μια μαύρη εικόνα συνοδευόμενη από το μήνυμα «OFF». Για έξοδο από αυτή τη λειτουργία, πατήστε ξανά το κουμπί **6** για πρόσβαση στην πρώτη λειτουργία φωτεινότητας (λειτουργία «ημέρας»).

Ρύθμιση των λειτουργιών φωτεινότητας

Αφού επιλέξετε τη λειτουργία, πατήστε το κουμπί **5** 56δες φορές απαιτείται για να αποκτήσετε πρόσβαση στον τύπο της ρύθμισης που θέλετε να αλλάξετε:

- την φωτεινότητα,
- αντίθεση,
- χρώμα,
- RESET: επαναφέρει τις εργοστασιακές ρυθμίσεις.

Πιέστε τα πλήκτρα **3 (+)** ή **4 (-)** για να προσαρμόσετε τη ρύθμιση.

Σημείωση: μπορούν να οριστούν μόνο οι τρεις πρώτες λειτουργίες («ημέρας», «ενδιάμεσος» και «νύχτας»).

Πρόβλημα λειτουργίας

Όταν το σύστημα εντοπίσει βλάβη λειτουργίας, το ενδεικτικό **B** ανάβει προσωρινά στην οθόνη **2**.

Αυτό μπορεί να οφείλεται σε προσωρινή βλάβη που επηρεάζει τη λειτουργία της κάμερας ή της οθόνης (καθαριότητα, σταθερή εικόνα, καθυστέρηση επικοινωνίας κ.λπ.).

Εάν το ενδεικτικό παραμένει αναμμένο, απευθυνθείτε σε εξουσιοδοτημένο αντιπρόσωπο.

Κάθε φορά που εκκινείτε το όχημα, η λειτουργία επιστρέφει στις ρυθμίσεις που έχουν αποθηκευτεί κατά την τελευταία διακοπή λειτουργίας του κινητήρα.

ΣΥΣΤΗΜΑΤΑ ΔΙΟΡΘΩΣΗΣ ΚΑΙ ΥΠΟΒΟΗΘΗΣΗΣ ΟΔΙΚΗΣ ΣΥΜΠΕΡΙΦΟΡΑΣ (1/6)

Ανάλογα με το αυτοκίνητο, πρόκειται για τα παρακάτω συστήματα:

- Σύστημα αντιμπλοκαρίσματος των τροχών (ABS),
- το ηλεκτρονικό σύστημα ελέγχου ευστάθειας (ESC) με έλεγχο υποστρωφής, υποβοήθηση για πλευρικό άνεμο και σύστημα ελέγχου έλξης,
- σύστημα υποβοήθησης οδικής συμπεριφοράς με ρυμούλκα,
- Σύστημα υποβοήθησης φρεναρίσματος έκτακτης ανάγκης,
- σύστημα αντιολίσθησης,
- Σύστημα βοήθειας για την εκκίνηση σε έδαφος με κλίση.

Άλλα συστήματα βοήθειας στην οδήγηση περιγράφονται στις επόμενες σελίδες.

Σύστημα αντιμπλοκαρίσματος των τροχών (ABS)





Σε ένα έντονο φρενάρισμα, το ABS αποτρέπει το μπλοκάρισμα των τροχών και επιτρέπει τη μείωση της απόστασης ακινητοποίησης και τη διατήρηση του ελέγχου του αυτοκινήτου.

Έτσι, είναι πλέον δυνατό να πραγματοποιηθούν χειρισμοί για να αποφύγετε ένα εμπόδιο, ενώ ταυτόχρονα φρενάρετε. Επί πλέον, αυτό το σύστημα σας δίνει τη δυνατότητα να βελτιώσετε τις αποστάσεις ακινητοποίησης, ιδίως σε έδαφος με χαμηλή πρόσφυση (βρεγμένο οδόστρωμα...).

Κάθε ενεργοποίηση του συστήματος εκδηλώνεται με ένα τρέμουλο του πεντάλ φρένου. Το ABS δεν επιτρέπει σε καμία περίπτωση τη βελτίωση των «φυσικών» επιδόσεων, που σχετίζονται με την πρόσφυση ελαστικών-οδοστρώματος. Οφείλετε λοιπόν να είστε **οπωσδήποτε** προσεκτικοί (αποστάσεις μεταξύ των αυτοκινήτων...).

Σε περίπτωση ανάγκης, συνιστάται να πατήσετε το πεντάλ **δυνατά και παρατεταμένα**. Δεν χρειάζεται να το πατάτε και να το αφήνετε διαδοχικά. Το ABS θα ρυθμίσει τη δύναμη που θα εφαρμοστεί στο σύστημα φρένων.

Προβλήματα στη λειτουργία:

-  και  εμφανίζονται στο καντράν μαζί με τα μηνύματα «Ελέγξτε το ABS» και «Ελέγξτε το ESC»: αυτό επιβεβαιώνει ότι τα συστήματα ABS, ESC και τα συστήματα πέδησης έκτακτης ανάγκης είναι απενεργοποιημένα. **Τα φρένα λειτουργούν κανονικά.**
- τα , ,  και **STOP** ανάβουν στον πίνακα οργάνων συνοδευόμενα από το μήνυμα «Βλάβη συστήματος πέδησης»: **αυτό υποδεικνύει βλάβη στο σύστημα πέδησης.**

Και στις δύο περιπτώσεις, συμβουλευθείτε ένα Επίσημο Συνεργείο της μάρκας.



Το φρενάρισμα διασφαλίζεται μερικώς. Ωστόσο, **είναι επικίνδυνο να φρε- νάρετε απότομα** και γι' αυτό το λόγο πρέπει να σταματήσετε οπωσδήποτε και αμέσως μόλις το επιτρέψουν οι συνθήκες κυκλοφορίας. Καλέστε ένα Επίσημο Συνεργείο της μάρκας.

ΣΥΣΤΗΜΑΤΑ ΔΙΟΡΘΩΣΗΣ ΚΑΙ ΥΠΟΒΟΗΘΗΣΗΣ ΟΔΙΚΗΣ ΣΥΜΠΕΡΙΦΟΡΑΣ (2/6)

Σύστημα ελέγχου ευστάθειας (ESC) με έλεγχο υποστροφής και σύστημα αντιολίσθησης

Σύστημα ελέγχου ευστάθειας ESC

Το σύστημα αυτό βοηθάει στη διατήρηση του ελέγχου του αυτοκινήτου σε «επικίνδυνες» συνθήκες οδήγησης (αποφυγή ενός εμπόδιου, απώλεια πρόσφυσης σε στροφή...).

Αρχή λειτουργίας

Ένας αισθητήρας στο τιμόνι επιτρέπει την αναγνώριση της πορείας οδήγησης που επιθυμεί ο οδηγός.

Η πραγματική πορεία του αυτοκινήτου μετράται από άλλους αισθητήρες που είναι τοποθετημένοι στο αυτοκίνητο.

Το σύστημα συγκρίνει την επιθυμητή από τον οδηγό πορεία με την πραγματική πορεία του αυτοκινήτου και διορθώνει την τελευταία, εάν χρειάζεται, επενεργώντας σε ορισμένα φρένα και/ή στην ισχύ του κινητήρα, σε περίπτωση ενεργοποίησης του συστήματος,

το ενδεικτικό  αναβοσβήνει στο καντράν.

Έλεγχος υποστροφής

Αυτό το σύστημα βελτιστοποιεί την ενέργεια του ESC σε περίπτωση έντονης υποστροφής (απώλεια πρόσφυσης του εμπρός άξονα).

Υποβοήθηση για πλευρικό άνεμο

Αυτό το σύστημα βελτιστοποιεί την λειτουργία του ESC και βοηθάει στη διατήρηση του ελέγχου του οχήματος σε περίπτωση πλευρικών ανέμων. Σας βοηθάει να διατηρείτε το όχημα σε σταθερή πορεία μέσω της χρήσης των φρένων.

Εάν ενεργοποιηθεί το σύστημα, στο καντράν

ανάβει το ενδεικτικό .



Αυτές οι λειτουργίες αποτελούν συμπληρωματική βοήθεια σε περίπτωση επικίνδυνων συνθηκών οδήγησης, έτσι ώστε να προσαρμόζεται η συμπεριφορά του αυτοκινήτου ανάλογα με την επιθυμία του οδηγού.

Οι λειτουργίες δεν επεμβαίνουν αντί του οδηγού. **Δεν επεκτείνουν τα όρια του αυτοκινήτου και δεν πρέπει να σας προτρέπουν να οδηγείτε πιο γρήγορα.** Συνεπώς, δεν πρέπει σε καμία περίπτωση να υποκαθιστούν την προσοχή και την υπευθυνότητα του οδηγού κατά τη διάρκεια των χειρισμών (ο οδηγός θα πρέπει να βρίσκεται σε συνεχή εγρήγορση για κάθε αναπάντεχο ενδεχόμενο που θα μπορούσε να συμβεί κατά τη διάρκεια της οδήγησης).

ΣΥΣΤΗΜΑΤΑ ΔΙΟΡΘΩΣΗΣ ΚΑΙ ΥΠΟΒΟΗΘΗΣΗΣ ΟΔΙΚΗΣ ΣΥΜΠΕΡΙΦΟΡΑΣ (3/6)

Σύστημα αντιολίσθησης

Το σύστημα αυτό βοηθάει στον περιορισμό της ολίσθησης των κινητήριων τροχών και στη διατήρηση του ελέγχου του αυτοκινήτου κατά την εκκίνηση, την επιτάχυνση ή την επιβράδυνση.

Αρχή λειτουργίας

Το σύστημα μετράει και συγκρίνει, σε κάθε στιγμή, την ταχύτητα των κινητήριων τροχών και ανιχνεύει εάν αυξάνεται υπερβολικά, με τη βοήθεια αισθητήρων στους τροχούς. Εάν ένας τροχός έχει την τάση να πατινάρει, το σύστημα φρενάρει τον εν λόγω τροχό μέχρις ότου η κίνησή του επανέλθει στα επίπεδα πρόσφυσης κάτω από τον τροχό.

Το σύστημα ενεργεί επίσης στις στροφές του κινητήρα ανάλογα με την πρόσφυση που υπάρχει κάτω από τους τροχούς, ανεξάρτητα από την πίεση που εξασκείται στο πεντάλ γκαζιού.

Πρόβλημα λειτουργίας

Όταν το σύστημα ανιχνεύσει ένα πρόβλημα λειτουργίας, στο καντράν εμφανίζονται το μήνυμα «Ελέγξτε το ESC» και τα ενδεικτικά



Σε αυτήν την περίπτωση, το ESC και το σύστημα αντιολίσθησης απενεργοποιούνται.

Συμβουλευθείτε μια Επίσημη αντιπροσωπεία.

ΣΥΣΤΗΜΑΤΑ ΔΙΟΡΘΩΣΗΣ ΚΑΙ ΥΠΟΒΟΗΘΗΣΗΣ ΟΔΙΚΗΣ ΣΥΜΠΕΡΙΦΟΡΑΣ (4/6)

Σύστημα υποβοήθησης οδικής συμπεριφοράς με ρυμούλκα

Το σύστημα αυτό βοηθά στη διατήρηση του ελέγχου του αυτοκινήτου σε περίπτωση χρήσης με ρυμούλκα. Ανιχνεύει τις ταλαντώσεις που προκαλούνται λόγω της ρυμούλκησης σε ιδιαίτερες συνθήκες οδήγησης.

Συνθήκες λειτουργίας

- Το σύστημα ρυμούλκησης πρέπει να είναι εγκεκριμένο από την επίσημη αντιπροσωπεία,
- Η δέσμη καλωδίων πρέπει να είναι εγκεκριμένη από την επίσημη αντιπροσωπεία
- Το σύστημα ρυμούλκησης πρέπει να είναι συνδεδεμένο στο αυτοκίνητο

Αρχή λειτουργίας

Η λειτουργία σταθεροποιεί το αυτοκίνητο με:

- ασύμμετρο φρενάρισμα των πρόσθιων τροχών για μείωση των ταλαντώσεων που προκαλούνται από τη ρυμούλκηση
- φρενάρισμα των τεσσάρων τροχών και περιορισμό της ροπής κινητήρα για μείωση της ταχύτητας του αυτοκινήτου, εωσότου σταματήσουν οι ταλαντώσεις.

Η ένδειξη  αναβοσβήνει στο καντράν για να σας ενημερώσει.

ΣΥΣΤΗΜΑ ΥΠΟΒΟΗΘΗΣΗΣ ΦΡΕΝΑΡΙΣΜΑΤΟΣ ΕΚΤΑΚΤΗΣ ΑΝΑΓΚΗΣ

Πρόκειται για ένα σύστημα που συμπληρώνει τη δράση του συστήματος ABS, βοηθώντας στη μείωση της απόστασης ακινητοποίησης του οχήματος.

Αρχή λειτουργίας

Το σύστημα επιτρέπει την ανίχνευση μιας κατάστασης φρεναρίσματος έκτακτης ανάγκης. Σε αυτήν την περίπτωση, το σύστημα υποβοήθησης φρεναρίσματος αναπτύσσει αμέσως τη μέγιστη ισχύ του και μπορεί να ενεργοποιήσει τη ρύθμιση ABS.

Το φρενάρισμα με ABS συνεχίζει όσο το πεντάλ του φρένου είναι πατημένο.

Άναμμα των φώτων αλάρμ

Ανάλογα με το μοντέλο του αυτοκινήτου, ενδέχεται να αναβοσβήνουν σε περίπτωση απότομης επιβράδυνσης.

Πρόβλημα λειτουργίας

Όταν το σύστημα ανιχνεύσει ένα πρόβλημα λειτουργίας, στο καντράν εμφανίζεται το μήνυμα «Ελέγξτε το ABS» μαζί με το ενδεικτικό .

Απευθυνθείτε σε ένα Επίσημο Συνεργείο της μάρκας.

ΣΥΣΤΗΜΑΤΑ ΔΙΟΡΘΩΣΗΣ ΚΑΙ ΥΠΟΒΟΗΘΗΣΗΣ ΟΔΙΚΗΣ ΣΥΜΠΕΡΙΦΟΡΑΣ (5/6)

Έλεγχος πρόσφυσης

Όταν το αυτοκίνητο διαθέτει τέτοιο εξοπλισμό, ο έλεγχος πρόσφυσης διευκολύνει τον έλεγχο του αυτοκινήτου σε δρόμους με συνθήκες μειωμένης πρόσφυσης (ασταθές έδαφος...).



Αυτές οι λειτουργίες αποτελούν συμπληρωματική βοήθεια σε περίπτωση επικίνδυνων συνθηκών οδήγησης, έτσι ώστε να προσαρμόζεται η συμπεριφορά του αυτοκινήτου ανάλογα με την επιθυμία του οδηγού.

Οι λειτουργίες δεν επεμβαίνουν αντί του οδηγού. **Δεν επεκτείνουν τα όρια του αυτοκινήτου και δεν πρέπει να σας προτρέπουν να οδηγείτε πιο γρήγορα.** Συνεπώς, δεν πρέπει σε καμία περίπτωση να υποκαθιστούν την προσοχή και την υπευθυνότητα του οδηγού κατά τη διάρκεια των χειρισμών (ο οδηγός θα πρέπει να βρίσκεται σε συνεχή εγρήγορση για κάθε αναπάντεχο ενδεχόμενο που θα μπορούσε να συμβεί κατά τη διάρκεια της οδήγησης).



Πιέστε τον διακόπτη **4**: στο καντράν εμφανίζεται το μήνυμα «Λειτουργ. χαμηλής πρόσφυσης ενεργή».

Αυτή η θέση επιτρέπει τη βέλτιστη χρήση σε συνθήκες ασταθούς εδάφους (λάσπη, άμμος, πεσμένα φύλλα...). Σε αυτή τη θέση, οι στροφές του κινητήρα βρίσκονται υπό τον έλεγχο του οδηγού.

Το σύστημα μεταβαίνει αυτόματα στη λειτουργία «Πορεία» όταν το αυτοκίνητο αναπτύξει ταχύτητα πάνω από 50 χλμ./ώρα περίπου. Στο καντράν εμφανίζεται το μήνυμα «Λειτουργία διαδρομής ενεργή», ως προειδοποίηση.



Ελαστικά

Όταν χρειαστεί να αντικαταστήσετε τα ελαστικά, πρέπει πάντοτε να τοποθετείτε καινούργια της ίδιας μάρκας, ίδιων διαστάσεων, τύπου και κατασκευής.

Πρέπει: είτε να είναι όμοια με εκείνα που είχαν αρχικά τοποθετηθεί, είτε να αντιστοιχούν με αυτά που συνιστώνται από το Επίσημο Συνεργείο της μάρκας.

ΣΥΣΤΗΜΑΤΑ ΔΙΟΡΘΩΣΗΣ ΚΑΙ ΥΠΟΒΟΗΘΗΣΗΣ ΟΔΙΚΗΣ ΣΥΜΠΕΡΙΦΟΡΑΣ (6/6)

Σύστημα βοήθειας για την εκκίνηση σε έδαφος με κλίση

Ανάλογα με την κλίση του οδοστρώματος, το σύστημα διευκολύνει τον οδηγό κατά την εκκίνηση σε ανηφόρα. Εμποδίζει το αυτοκίνητο να κυλήσει προς τα πίσω (ανάλογα με την κλίση του οδοστρώματος) φρενάροντας αυτόματα, όταν ο οδηγός σηκώνει το πόδι του από το πεντάλ φρένου για να πατήσει το πεντάλ γκαζιού.

Λειτουργία του συστήματος

Λειτουργεί μόνο όταν ο μοχλός ταχυτήτων βρίσκεται σε θέση διαφορετική από το νεκρό σημείο και το αυτοκίνητο είναι εντελώς σταματημένο (πάτημα του πεντάλ φρένου).

Το σύστημα συγκρατεί το αυτοκίνητο για περίπου **2 δευτερόλεπτα**. Στη συνέχεια, τα φρένα ελευθερώνονται προοδευτικά (το αυτοκίνητο κινείται ανάλογα με την κλίση).



Το σύστημα υποβοήθησης εκκίνησης σε ανηφόρα αδυνατεί να εμποδίσει τελείως την κύλιση του αυτοκινήτου προς τα πίσω σε όλες τις περιπτώσεις (εδάφη με πολύ μεγάλη κλίση, κ.λπ.).

Σε κάθε περίπτωση, ο οδηγός μπορεί να πατήσει το πεντάλ του φρένου εμποδίζοντας έτσι την κίνηση του αυτοκινήτου προς τα πίσω.

Το σύστημα βοήθειας για την εκκίνηση σε έδαφος με κλίση δεν μπορεί να χρησιμοποιηθεί για παρατεταμένη στάση: χρησιμοποιήστε το πεντάλ του φρένου.

Αυτή η λειτουργία δεν έχει σχεδιαστεί για να ακινητοποιεί το αυτοκίνητο μόνιμα.

Εάν είναι απαραίτητο, χρησιμοποιήστε το πεντάλ φρένου για να σταματήσετε το αυτοκίνητο.

Ο οδηγός πρέπει να παραμένει ιδιαίτερα προσεκτικός κατά την οδήγηση σε ολισθηρά ή με χαμηλή πρόσφυση εδάφη.

Κίνδυνος σοβαρών τραυματισμών

ΕΝΕΡΓΗ ΠΕΔΗΣΗ ΕΚΤΑΚΤΗΣ ΑΝΑΓΚΗΣ (1/6)



Με βάση τις πληροφορίες από το ραντάρ 1, το σύστημα υπολογίζει την απόσταση που χωρίζει το αυτοκίνητο από το προπορευόμενο αυτοκίνητο.

Το σύστημα ενημερώνει τον οδηγό για τυχόν κίνδυνο μετωπικής σύγκρουσης, ώστε να ενεργοποιήσει τους κατάλληλους ελιγμούς έκτακτης ανάγκης (πάτημα του πεντάλ φρένου ή/και στρίψιμο του τιμονιού).

Ανάλογα με την αντίδραση του οδηγού, το σύστημα μπορεί να υποβοηθήσει με πέδηση ώστε να περιορίσει τη ζημιά ή να εμποδίσει μια σύγκρουση.

Θέση του ραντάρ 1

Βεβαιωθείτε ότι η περιοχή του ραντάρ δεν παρεμποδίζεται (από ακαθαρσίες, λάσπη, χιόνι, κακή τοποθέτηση μπροστινής πινακίδας κυκλοφορίας), δεν παρουσιάζει ίχνη σύγκρουσης ή τροποποίησης (συμπεριλαμβανομένης της βαφής) και δεν κρύβεται από κάποιο παρελκόμενο τοποθετημένο στο μπροστινό μέρος του αυτοκινήτου (στη γρίλια, στο λογότυπο κ.λπ.).



Αυτή η λειτουργία είναι συμπληρωματική στην οδήγηση. Αυτή η λειτουργία σε καμία περίπτωση δεν υποκαθιστά την προσοχή και την υπευθυνότητα του οδηγού που οφείλει να έχει πάντα τον έλεγχο του αυτοκινήτου.

ΕΝΕΡΓΗ ΠΕΔΗΣΗ ΕΚΤΑΚΤΗΣ ΑΝΑΓΚΗΣ (2/6)

Εργασία

Ανίχνευση αυτοκινήτων

Κατά την οδήγηση με ταχύτητα μεταξύ 5 χλμ./ώρα και 140 χλμ./ώρα, εάν παρουσιαστεί κίνδυνος σύγκρουσης με το προπορευόμενο αυτοκίνητο, το σύστημα:

- σας προειδοποιεί για τον κίνδυνο σύγκρουσης:

το ενδεικτικό προειδοποίησης  αναβοσβήνει στο καντράν, συνοδευόμενο από ηχητικό σήμα.

Εάν ο οδηγός πατήσει το πεντάλ του φρένου και το σύστημα συνεχίζει να ανιχνεύει κίνδυνο σύγκρουσης, το ενδεικτικό



συνεχίζει να αναβοσβήνει στο καντράν, συνοδευόμενο από ηχητικό σήμα, έως ότου το σύστημα πάψει να ανιχνεύει πλέον οποιονδήποτε κίνδυνο σύγκρουσης.

- Οι ακόλουθες καταστάσεις ενδέχεται να προκαλέσουν φρενάρισμα: εάν ο οδηγός δεν αντιδράσει μετά την προειδοποίηση και επίκειται σύγκρουση.

Εάν το αυτοκίνητο σταμάτησε ως αποτέλεσμα ενεργού φρεναρίσματος έκτακτης ανάγκης, ο οδηγός πρέπει να διατηρήσει το αυτοκίνητο ακίνητο με το πεντάλ φρένου.

Σημείωση: Εάν ο οδηγός χρησιμοποιεί τα χειριστήρια (τιμόνι, πεντάλ κ.λπ.) του αυτοκινήτου, το σύστημα ενδέχεται να καθυστερήσει ορισμένες λειτουργίες ή να μην τις ενεργοποιήσει.

Ανάλογα με την ταχύτητα του αυτοκινήτου, το σύστημα εντοπίζει μόνο αυτοκίνητα που κινούνται προς την ίδια κατεύθυνση της κίνησης ή που είναι ακίνητα. Το σύστημα ενδέχεται να μην ανιχνεύει μοτοσυκλέτες λόγω της δυσκολίας πρόβλεψης της πορείας τους.

Ιδιαιτερότητες των αυτοκινήτων που είναι σταματημένα

Τα σταματημένα αυτοκίνητα εντοπίζονται όταν το αυτοκίνητό σας κινείται με ταχύτητα μεταξύ περίπου 5 χλμ./ώρα και 110 χλμ./ώρα. Το σύστημα δεν είναι ενεργό και δεν εκπέμπει προειδοποίηση για τα σταματημένα αυτοκίνητα, όταν το αυτοκίνητό σας υπερβαίνει τα 110 χλμ./ώρα περίπου.

Σε περίπτωση ελιγμού έκτακτης ανάγκης, μπορείτε να διακόψετε την πέδηση ανά πάσα στιγμή, ως εξής:

- πατώντας το πεντάλ γκαζιού,
- ή
- γυρίζοντας το τιμόνι σε μια προσπάθεια ελιγμού προς αποφυγή της σύγκρουσης.

ΕΝΕΡΓΗ ΠΕΔΗΣΗ ΕΚΤΑΚΤΗΣ ΑΝΑΓΚΗΣ (3/6)

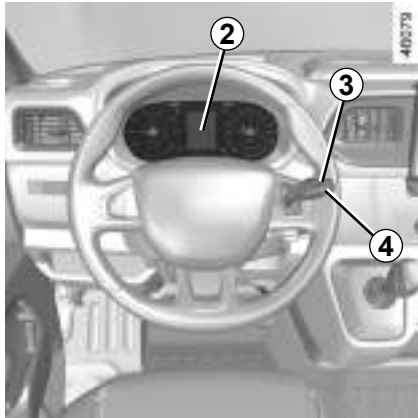



Ενεργοποίηση/απενεργοποίηση του συστήματος

Με το αυτοκίνητο ακίνητο και τον διακόπτη ανοικτό:

- πιάστε επανειλημμένα το πλήκτρο **3** ή **4** για να επιλέξετε τη λειτουργία «Active braking» στην οθόνη **2**,
- πιάστε παρατεταμένα το πλήκτρο **3** ή το **4** (για περίπου 3 δευτερόλεπτα) για να απενεργοποιήσετε το σύστημα.

Όταν στο καντράν παραμένει αναμμένο το ενδεικτικό , επιβεβαιώνεται ότι το σύστημα είναι απενεργοποιημένο.

Όταν στο καντράν παραμένει αναμμένο το ενδεικτικό , επιβεβαιώνεται ότι το σύστημα είναι απενεργοποιημένο.

Το σύστημα επανενεργοποιείται, εάν πιάσετε παρατεταμένα το πλήκτρο **3** ή **4** ξανά. Στο καντράν, σβήνει το ενδεικτικό .

Το σύστημα επανενεργοποιείται με κάθε άνοιγμα του διακόπτη του αυτοκινήτου.

ΕΝΕΡΓΗ ΠΕΔΗΣΗ ΕΚΤΑΚΤΗΣ ΑΝΑΓΚΗΣ (4/6)



Προσωρινά μη διαθέσιμο

Όταν το σύστημα ανιχνεύσει ότι η λειτουργία δεν είναι διαθέσιμη προσωρινά, στο καντράν ανάβει το ενδεικτικό  και παραμένει αναμμένο συνοδευόμενο από το μήνυμα «Εμπρός ραντάρ χωρίς ορατότητα».

Υπάρχουν δύο δυνατότητες:

- η λειτουργία του συστήματος έχει διακοπεί προσωρινά (π.χ. το ραντάρ καλύπτεται από ακαθαρσίες, λάσπη, χιόνι, κ.λπ.). Σε αυτή την περίπτωση, παρκάρετε το αυτοκίνητο και σβήστε τον κινητήρα. Καθαρίστε τη ζώνη ανίχνευσης του ραντάρ. Μόλις ξεκινήσετε ξανά τον κινητήρα, η προειδοποιητική ένδειξη και το μήνυμα σβήνουν.
- εάν δεν συμβεί αυτό, το πρόβλημα ενδέχεται να προκαλείται από άλλη αιτία. Επικοινωνήστε με εξουσιοδοτημένο αντιπρόσωπο.

Πρόβλημα λειτουργίας

Εάν τα ενδεικτικά  και  είναι αναμμένα στο καντράν και συνοδεύονται από το μήνυμα «Ελέγξτε Active braking», αυτό υποδεικνύει βλάβη στο σύστημα. Απευθυνθείτε σε ένα Επίσημο Συνεργείο της μάρκας

ΕΝΕΡΓΗ ΠΕΔΗΣΗ ΕΚΤΑΚΤΗΣ ΑΝΑΓΚΗΣ (5/6)**Ενεργό σύστημα φρεναρίσματος έκτακτης ανάγκης**

Αυτή η λειτουργία είναι συ-μπληρωματική στην οδήγηση. Αυτή η λειτουργία σε καμία περίπτωση δεν υποκαθιστά την προσοχή και την υπευθυνότητα του οδηγού που οφείλει να έχει πάντα τον έλεγχο του αυτοκινήτου. Η ενεργοποίηση αυτής της λειτουργίας ενδέχεται να καθυστερεί ή να παρεμποδίζεται όταν το σύστημα ανιχνεύσει ξεκάθαρες ενδείξεις ελέγχου του αυτοκινήτου από τον οδηγό (ενέργεια στο τιμόνι, πεντάλ, κ.λπ.).

Το σύστημα δεν μπορεί να ενεργοποιηθεί:

- όταν ο μοχλός του κιβωτίου ταχυτήτων βρίσκεται στη νεκρά ή το πεντάλ του συμπλέκτη παρέμεινε πατημένο για περίπου δέκα δευτερόλεπτα,
- όταν είναι ενεργοποιημένο το χειρόφρενο,
- όταν το σύστημα ελέγχου ευστάθειας (ESC) έχει τεθεί σε λειτουργία,
- στις στροφές.

Επεμβάσεις/επισκευές του συστήματος

- Σε περίπτωση σύγκρουσης, μπορεί να μεταβληθεί η ευθυγράμμιση του ραντάρ και να επηρεαστούν οι δυνατότητές του. Απενεργοποιήστε τη λειτουργία και συμβουλευθείτε μία επίσημη αντιπροσωπεία.
- Οποιαδήποτε εργασία στην περιοχή όπου βρίσκεται το ραντάρ (επισκευές, αντικαταστάσεις, φινίρισμα βαφής) πρέπει να εκτελείται από πιστοποιημένο επαγγελματία.

Μόνο οι επίσημες αντιπροσωπείες είναι εξουσιοδοτημένες να επεμβαίνουν στο σύστημα.

ΕΝΕΡΓΗ ΠΕΔΗΣΗ ΕΚΤΑΚΤΗΣ ΑΝΑΓΚΗΣ (6/6)**Περιπτώσεις παρεμβολής του συστήματος**

Ορισμένες συνθήκες ενδέχεται να διαταράξουν ή να καταστρέψουν τη λειτουργία του συστήματος, π.χ.:

- περίπλοκο περιβάλλον (μεταλλική γέφυρα, τούνελ, κ.λπ.),
- δυσμενείς καιρικές συνθήκες (χιόνι, χαλάζι, πάγος κλπ.),

- ...

Σε αυτές τις συνθήκες, το σύστημα ενδέχεται να μην αντιδράσει ή να φρενάρει κατά λάθος.

Περιορισμοί λειτουργίας του συστήματος

- Με κάθε εκκίνηση του αυτοκινήτου, το σύστημα πραγματοποιεί βαθμονόμηση σύμφωνα με το περιβάλλον του αυτοκινήτου και ενδέχεται να είναι ανενεργό για ένα χρονικό διάστημα δύο έως πέντε λεπτών περίπου.
- Αυτοκίνητα που κινούνται προς την αντίθετη κατεύθυνση δεν ενεργοποιούν καμία προειδοποίηση και καμία ενέργεια στη λειτουργία του συστήματος.
- Η περιοχή του ραντάρ πρέπει να παραμένει καθαρή και χωρίς καμία τροποποίηση για την εγγύηση της σωστής λειτουργίας του συστήματος.
- Το σύστημα ενδέχεται να μην αντιδρά εξίσου αποτελεσματικά σε μικρά οχήματα, όπως μηχανές και ποδήλατα.

Σε αυτές τις συνθήκες, το σύστημα ενδέχεται να μην αντιδράσει ή να φρενάρει κατά λάθος.

Απενεργοποίηση της λειτουργίας

Πρέπει να απενεργοποιήσετε τη λειτουργία, εάν:

- δεν λειτουργούν τα φώτα στοπ,
- το μπροστινό μέρος του αυτοκινήτου έχει υποστεί σύγκρουση ή ζημιά,
- το αυτοκίνητο είναι ρυμουλκούμενο (βλάβη).

Σε περίπτωση όπου το σύστημα δεν συμπεριφέρεται κανονικά, απενεργοποιήστε το και συμβουλευθείτε έναν εξουσιοδοτημένο αντιπρόσωπο.

Διακοπή της λειτουργίας

Μπορείτε να διακόψετε τη λειτουργία πέδησης έκτακτης ανάγκης οποιαδήποτε στιγμή, πατώντας το πεντάλ γκαζιού ή γυρίζοντας το τιμόνι σε ελιγμό αποφυγής.

ΕΙΔΟΠΟΙΗΣΗ ΑΠΩΛΕΙΑΣ ΠΙΕΣΗΣ ΤΩΝ ΕΛΑΣΤΙΚΩΝ (1/3)

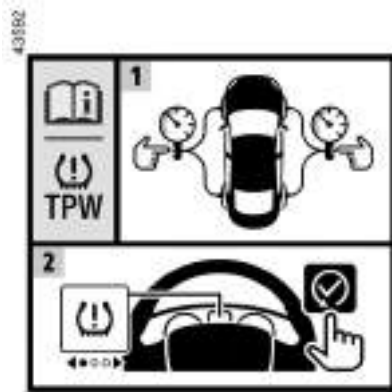

Αυτό το σύστημα ανιχνεύει μια απώλεια πίεσης σε ένα από τα ελαστικά μετρώντας την ταχύτητα των τροχών κατά την οδήγηση.

Αρχή λειτουργίας

Η ένδειξη  1 παραμένει μόνιμα αναμμένη για να προειδοποιήσει τον οδηγό σε περίπτωση ανεπαρκούς πίεσης (ζεφούσκωτο, σκασμένο ελαστικό...).



Επαναφορά της τιμής αναφοράς σχετικά με την πίεση των ελαστικών

Πρέπει να πραγματοποιείται:

- σε περίπτωση που η τιμή αναφοράς της πίεσης των ελαστικών πρέπει να τροποποιηθεί για να προσαρμοστεί στις συνθήκες χρήσης (χωρίς φορτίο, με φορτίο, οδήγηση σε αυτοκινητόδρομο κ.λπ.),
- μετά από εναλλαγή (σταύρωμα) των τροχών (η πρακτική αυτή δεν συνιστάται),

– μετά από αλλαγή τροχού.

Πρέπει να πραγματοποιείται πάντα μετά από επαλήθευση, με κρύα ελαστικά, της πίεσης των 4 ελαστικών.

Η πίεση των ελαστικών πρέπει να προσαρμόζεται ανάλογα με την καθημερινή χρήση του αυτοκινήτου (χωρίς φορτίο, με φορτίο, οδήγηση σε αυτοκινητόδρομο...).



Αυτή η λειτουργία είναι συμπληρωματική στην οδήγηση. Ωστόσο, δεν αντικαθιστά τον οδηγό. Συνεπώς, δεν μπορεί, σε καμία περίπτωση, να αντικαταστήσει την προσοχή και την υπευθυνότητα που πρέπει να επιδεικνύει ο οδηγός.

Ελέγχετε την πίεση των ελαστικών, συμπεριλαμβανομένου του εφεδρικού τροχού, κάθε μήνα.

ΕΙΔΟΠΟΙΗΣΗ ΑΠΩΛΕΙΑΣ ΠΙΕΣΗΣ ΤΩΝ ΕΛΑΣΤΙΚΩΝ (2/3)

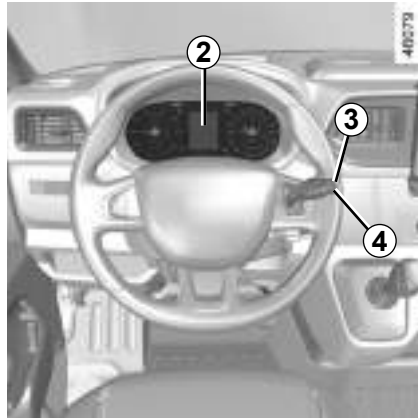

Διαδικασία επαναφοράς

Διακόπτης κινητήρα ανοικτός, αυτοκίνητο σταματημένο:

- πιάστε επανειλημμένα ένα από τα πλήκτρα **3** ή **4** για να επιλέξετε την λειτουργία «Πίεση ελαστικών επαν. πιέστε παρ» στην οθόνη **2**,
- πατήστε παρατεταμένα (περίπου 3 δευτερόλεπτα) το ένα από τα πλήκτρα **3** ή **4** για να ξεκινήσετε την επαναφορά. Η εμφάνιση του μηνύματος «Εκμάθηση Πίεσης Ελαστ. ξεκίνησε» σημαίνει ότι το αίτημα επαναφοράς της τιμής αναφοράς της πίεσης ελαστικών λήφθηκε υπόψη.

Η επαναφορά πραγματοποιείται μετά από μερικά λεπτά οδήγησης.

Σημείωση: η τυπική τιμή πίεσης ελαστικών δεν μπορεί να είναι μικρότερη από αυτήν που προβλέπεται και υποδεικνύεται στο πλαίσιο της πόρτας.

Οθόνη

Η οθόνη **2** στο καντράν σας ενημερώνει σχετικά με ενδεχόμενα προβλήματα πίεσης (ξεφούσκωτο ελαστικό, σκασμένο ελαστικό...).

«Πίεση ελαστικών επαν. πιέστε παρ»

Η ένδειξη  παραμένει μόνιμα αναμμένη και συνοδεύεται από το μήνυμα «Πίεση ελαστικών επαν. πιέστε παρ».

Επισημαίνεται ότι τουλάχιστον ένα από τα ελαστικά έχει ξεφουσκώσει.

Ελέγξτε και διορθώστε, εάν είναι απαραίτητο, τις πιέσεις των τεσσάρων τροχών σε κρύα κατάσταση.

Η ένδειξη  σβήνει μετά από μερικά λεπτά οδήγησης.

Η απότομη απώλεια πίεσης ενός ελαστικού (σκάσιμο ενός λάστιχου...) μπορεί να μην ανιχνευτεί από το σύστημα.

«Διάτρηση ελαστικού»

Το ενδεικτικό  ανάβει και παραμένει αναμμένο, συνοδευόμενο από το μήνυμα «Διάτρηση ελαστικού» και ένα ηχητικό σήμα.

Αυτό το μήνυμα συνοδεύεται από το ενδεικτικό **STOP**.

Επισημαίνουν ότι τουλάχιστον ένα από τα ελαστικά έχει σκάσει ή έχει υπερβολικά χαμηλή πίεση. Αντικαταστήστε το ή καλέστε ένα Επίσημο Συνεργείο της μάρκας, εάν έχει σκάσει. Διορθώστε την πίεση των ελαστικών, εάν ο τροχός έχει ξεφουσκώσει.



Το ενδεικτικό **STOP** επιβάλλει υποχρεωτικά, για την ασφάλειά σας, την άμεση στάση του αυτοκινήτου, μόλις το επιτρέψουν οι συνθήκες κυκλοφορίας.

ΕΙΔΟΠΟΙΗΣΗ ΑΠΩΛΕΙΑΣ ΠΙΕΣΗΣ ΤΩΝ ΕΛΑΣΤΙΚΩΝ (3/3)

«Ελέγξτε αισθητ. πίεσης ελαστικών»

Το ενδεικτικό  αναβοσβήνει πολλά δευτερόλεπτα και, στη συνέχεια, παραμένει αναμμένο συνοδευόμενο από το μήνυμα «Ελέγξτε αισθητ. πίεσης ελαστικών».

Αυτό το μήνυμα συνοδεύεται από το ενδεικτικό .

Επισημαίνουν ότι τουλάχιστον ένας από τους τροχούς δεν διαθέτει αισθητήρες (εφεδρικός τροχός για παράδειγμα). Σε κάθε άλλη περίπτωση, επικοινωνήστε με μία επίσημη αντιπροσωπεία.

Διόρθωση της πίεσης των ελαστικών

Οι πιέσεις πρέπει να ρυθμίζονται με **κρύα ελαστικά** (συμβουλευθείτε την ετικέτα που βρίσκεται στο πλαίσιο της πόρτας του οδηγού).

Εάν δεν είναι δυνατή η επαλήθευση της πίεσης με **κρύα** ελαστικά, θα πρέπει να προσαυξάνετε τις συνιστώμενες πιέσεις κατά **0,2** έως **0,3** bar (ή **3** PSI).

Δεν πρέπει να ξεφουσκώνετε ποτέ ένα ζεστό ελαστικό.



Αντικατάσταση τροχών/ελαστικών

Το σύστημα αυτό απαιτεί ειδικό εξοπλισμό (τροχούς, ελαστικά, τάσια...) ➔ 5.16.

Απευθυνθείτε σε εξουσιοδοτημένο αντιπρόσωπο για την αντικατάσταση των ελαστικών και για να μάθετε σχετικά με τα εξαρτήματα που είναι συμβατά με το σύστημα και διατίθενται από το δίκτυο του συνεργείου: η χρήση κάθε άλλου εξαρτήματος μπορεί να επηρεάσει τη σωστή λειτουργία του συστήματος.

Εφεδρικός τροχός

Όταν το αυτοκίνητο διαθέτει τέτοιο εξοπλισμό, ο εφεδρικός τροχός δεν διαθέτει αισθητήρα. Όταν έχει τοποθετηθεί στο αυτοκί-

νητο, το ενδεικτικό  αναβοσβήνει για πολλά δευτερόλεπτα, στη συνέχεια, παραμένει αναμμένο, συνοδευόμενο από το ενδεικτικό  και στο καντράν εμφανίζεται το μήνυμα «Ελέγξτε αισθητ. πίεσης ελαστικών».

Σπρέι επισκευής ελαστικών και κιτ επισκευής ελαστικών

Επειδή οι βαλβίδες έχουν σχεδιαστεί ειδικά για τον σκοπό αυτό, να χρησιμοποιείτε μόνο εξοπλισμό που είναι εγκεκριμένος από το επίσημο δίκτυο της μάρκας. ➔ 5.5.



Αλλαγή τροχού

επειδή μπορεί να χρειαστούν μερικά λεπτά ανάλογα με την οδήγηση, ώστε το σύστημα να λάβει σωστά υπόψη τις πιέσεις, ελέγχετε την πίεση των ελαστικών μετά από κάθε επέμβαση.

ΠΡΟΕΙΔΟΠΟΙΗΣΗ ΕΞΟΔΟΥ ΑΠΟ ΤΗ ΛΩΡΙΔΑ (1/4)

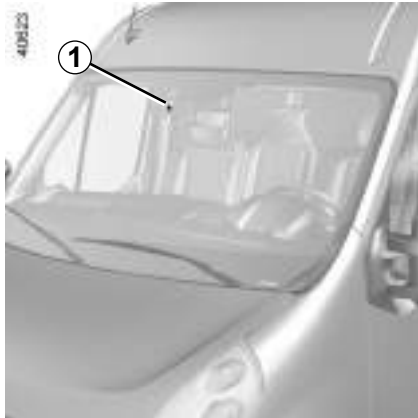

Χρησιμοποιώντας τις πληροφορίες από την κάμερα **1**, το σύστημα προειδοποιεί τον οδηγό σε περίπτωση που διασχίσει μια συνεχή ή διακεκομμένη γραμμή χωρίς ενεργοποίηση των φλας.

Θέση της κάμερας **1**

Βεβαιωθείτε ότι το παρμπρίζ δεν καλύπτεται (από ακαθαρσίες, λάσπη, χιόνι, συμπίκνωση κ.λπ.).



Αυτή η λειτουργία είναι συμπληρωματική στην οδήγηση. Αυτή η λειτουργία σε καμία περίπτωση δεν υποκαθιστά την προσοχή και την υπευθυνότητα του οδηγού που οφείλει να έχει πάντα τον έλεγχο του αυτοκινήτου.

Η λειτουργία προειδοποίησης εξόδου από λωρίδα κυκλοφορίας δεν διορθώνει την πορεία του αυτοκινήτου.

ΠΡΟΕΙΔΟΠΟΙΗΣΗ ΕΞΟΔΟΥ ΑΠΟ ΤΗ ΛΩΡΙΔΑ (2/4)



Με ανοικτό διακόπτη, η λειτουργία είναι ενεργοποιημένη από προεπιλογή.

Απενεργοποίηση/Ενεργοποίηση της λειτουργίας

Για να απενεργοποιήσετε τη λειτουργία, πιέστε τον διακόπτη **2**:

- το μήνυμα «Προειδ. αλλαγής λωρίδας: Όχι» εμφανίζεται στο καντράν **A**;
- το ενδεικτικό  εξαφανίζεται από το καντράν **A** και εμφανίζεται με πορτοκαλί χρώμα κάτω από το ταχύμετρο **3**.



Για να ενεργοποιήσετε τη λειτουργία, πιέστε τον διακόπτη **2**:

- το μήνυμα «Προειδ. αλλαγής λωρίδας: Ναι» εμφανίζεται στο καντράν **A**;
- το ενδεικτικό  εμφανίζεται με γκρι χρώμα στο καντράν **A**.



Εργασία

Το σύστημα είναι έτοιμο να αρχίσει να εκπέμπει προειδοποιητικά σήματα σε περίπτωση που:

- η ταχύτητα του αυτοκινήτου είναι πάνω από περίπου 60 χλμ./ώρα, και
- οι γραμμές του οδοστρώματος ανιχνευτούν από το σύστημα.

Το ενδεικτικό  εμφανίζεται με λευκό χρώμα στο καντράν **A** για να ειδοποιηθεί ο οδηγός.

ΠΡΟΕΙΔΟΠΟΙΗΣΗ ΕΞΟΔΟΥ ΑΠΟ ΤΗ ΛΩΡΙΔΑ (3/4)



Λειτουργία (συνέχεια)

Το σύστημα προειδοποιεί όταν γίνεται υπέρβαση μιας γραμμής χωρίς ενεργοποίηση των φλας.

Η λειτουργία προειδοποιεί τον οδηγό:

- εκπέμποντας ένα ηχητικό σήμα, και

- το ενδεικτικό  αναβοσβήνει με λευκό χρώμα στο καντράν **A**.



Προσωρινά μη διαθέσιμο

- Πολύ γρήγορη υπέρβαση της γραμμής,
- οδήγηση συνεχώς πάνω σε γραμμή,
- τέσσερα δευτερόλεπτα περίπου μετά την αλλαγή λωρίδας,
- απότομες στροφές,
- μειωμένη ορατότητα,
- ενεργοποίηση ενός φλας,
- ισχυρή επιτάχυνση,
- ...

Όταν η λειτουργία δεν είναι διαθέσιμη, το ενδεικτικό  εμφανίζεται με γκρι χρώμα στο καντράν **A**.

Συνθήκες κάτω από τις οποίες δεν ενεργοποιείται το σύστημα

Το σύστημα δεν μπορεί να ενεργοποιηθεί, όταν:

- η ταχύτητα του αυτοκινήτου είναι μικρότερη από περίπου 60 χλμ/ώρα,
- έχετε βάλει την όπισθεν,
- παρεμποδίζεται το οπτικό πεδίο της κάμερας,
- εμφανίζεται το ενδεικτικό .

Το ενδεικτικό  εμφανίζεται με γκρι χρώμα στο καντράν **A**.

Πρόβλημα λειτουργίας

Σε περίπτωση δυσλειτουργίας:

- το ενδεικτικό  εξαφανίζεται,
- το μήνυμα «Έλεγχος προειδ. αλλαγής λωρίδας» εμφανίζεται στο καντράν **A** μαζί με το ενδεικτικό .

Απευθυνθείτε σε ένα Επίσημο Συνεργείο της μάρκας.

ΠΡΟΕΙΔΟΠΟΙΗΣΗ ΕΞΟΔΟΥ ΑΠΟ ΤΗ ΛΩΡΙΔΑ (4/4)



Αυτή η λειτουργία είναι συ-μπληρωματική στην οδήγηση. Αυτή η λειτουργία σε καμία περίπτωση δεν υποκαθιστά την προσοχή και την υπευθυνότητα του οδηγού που οφείλει να έχει πάντα τον έλεγχο του αυτοκινήτου.

Επεμβάσεις/επισκευές του συστήματος

- Σε περίπτωση σύγκρουσης, μπορεί να μεταβληθεί η ευθυγράμμιση της κάμερας και συνεπώς, μπορεί να επηρεαστεί η λειτουργία της. Απενεργοποιήστε τη λειτουργία και συμβουλευθείτε μία επίσημη αντιπροσωπεία.
- Οποιαδήποτε εργασία στην περιοχή όπου βρίσκεται η κάμερα (επισκευές, αντικαταστάσεις, τροποποιήσεις παρμπρίζ, κ.λπ.) πρέπει να εκτελείται από πιστοποιημένο επαγγελματία.

Μόνο οι επίσημες αντιπροσωπείες είναι εξουσιοδοτημένες να επεμβαίνουν στο σύστημα.

Περιπτώσεις παρεμβολής του συστήματος

Ορισμένες συνθήκες ενδέχεται να διαταράξουν ή να καταστρέψουν τη λειτουργία του συστήματος, για παράδειγμα:

- πολύπλοκο περιβάλλον (τούνελ κ.λπ.),
- δυσμενείς καιρικές συνθήκες (χιόνι, χαλάζι, πάγος κλπ.),
- κακή ορατότητα (νύχτα, ομίχλη, κ.λπ.)
- ενδείξεις οδοστρώματος που έχουν φθαρεί, με μειωμένη αντίθεση ή σε πολύ μεγάλη απόσταση μεταξύ τους (γραμμές μερικώς σβησμένες, κ.λπ.),
- θάμβωση (εκτυφλωτικός ήλιο, φώτα αυτοκινήτων που κινούνται στο αντίθετο ρεύμα κυκλοφορίας κ.λπ.),
- ο δρόμος είναι στενός, με πολλές στροφές ή κυματιστός (απότομες στροφές κ.λπ.),
- αυτοκίνητο σε πολύ κοντινή απόσταση, το οποίο κινείται στην ίδια λωρίδα.

Κίνδυνος εσφαλμένων συναγερμών ή απουσίας προειδοποιήσεων

ΕΙΔΟΠΟΙΗΣΗ ΤΥΦΛΟΥ ΣΗΜΕΙΟΥ (1/6)

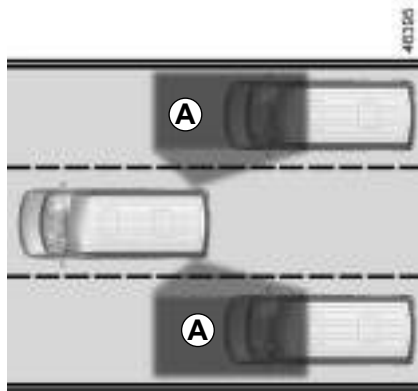

Χρησιμοποιώντας πληροφορίες από τους αισθητήρες **1** που βρίσκονται σε κάθε πλευρά του πίσω προφυλακτήρα πληροφορίες, το σύστημα ειδοποιεί τον οδηγό, όταν ένα άλλο αυτοκίνητο, εμφανίζεται στη ζώνη ανίχνευσης **A**.

Το σύστημα ενεργοποιείται όταν το αυτοκίνητο κινείται με ταχύτητα από 30 χλμ./ώρα έως 140 χλμ./ώρα περίπου.

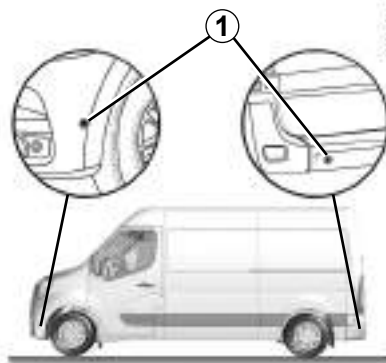

Ιδιαιτερότητα

Φροντίστε ώστε οι αισθητήρες **1** δεν καλύπτονται (ακαθαρσίες, λάσπη, χιόνι, κλπ.).

Σε περίπτωση που ένας αισθητήρας καλύπτεται, το μήνυμα «Τυφλό σημείο καθαρίστε αισθ.» εμφανίζεται στο καντράν. Καθαρίστε τους αισθητήρες.



Αυτή η λειτουργία είναι συμπληρωματική στην οδήγηση. Αυτή η λειτουργία σε καμία περίπτωση δεν υποκαθιστά την προσοχή και την υπευθυνότητα του οδηγού που οφείλει να έχει πάντα τον έλεγχο του αυτοκινήτου.

ΕΙΔΟΠΟΙΗΣΗ ΤΥΦΛΟΥ ΣΗΜΕΙΟΥ (2/6)

**Απενεργοποίηση / ενεργοποίηση**

Πιέστε τον διακόπτη **3** για να απενεργοποιήσετε τη λειτουργία. Το ενδεικτικό **2** ανάβει.

Πιέζοντας ξανά ενεργοποιείτε εκ νέου τη λειτουργία. Το ενδεικτικό **2** εξαφανίζεται και στο καντράν εμφανίζεται το μήνυμα «ενεργοποίηση συστήματος ειδοποίησης τυφλού σημείου».

Με την εκκίνηση του κινητήρα, το σύστημα θυμάται την προγενέστερη κατάσταση πριν από το κλείσιμο του διακόπτη.

2.44

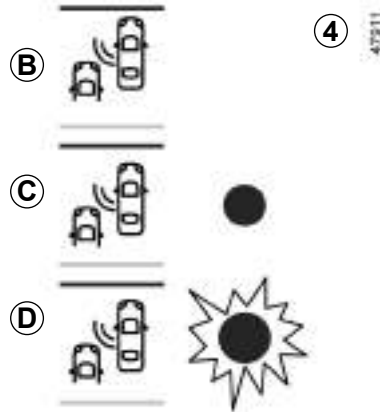
**Δείκτης 4**

Ένα ενδεικτικό **4** παρέχεται σε κάθε εσωτερικό καθρέφτη **5**.

Σημείωση: καθαρίζετε τακτικά τους εσωτερικούς καθρέφτες **5**, ώστε οι ενδείξεις **4** να γίνονται εύκολα αντιληπτές.

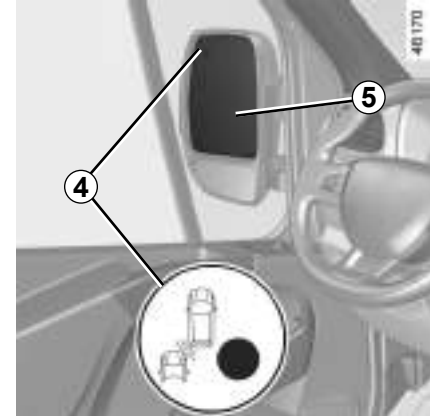
**Λειτουργία**

Αυτή η λειτουργία παρέχει προειδοποίηση:

- όταν η ταχύτητα του αυτοκινήτου βρίσκεται μεταξύ 30 χλμ./ώρα και 140 χλμ./ώρα, και
- όταν ένα άλλο αυτοκίνητο βρίσκεται στην περιοχή τυφλού σημείου **A** και κινείται στην ίδια κατεύθυνση με το αυτοκίνητό σας.

Η λειτουργία δεν προειδοποιεί τον οδηγό σε περίπτωση που τα άλλα οχήματα δεν κινούνται.

ΕΙΔΟΠΟΙΗΣΗ ΤΥΦΛΟΥ ΣΗΜΕΙΟΥ (3/6)

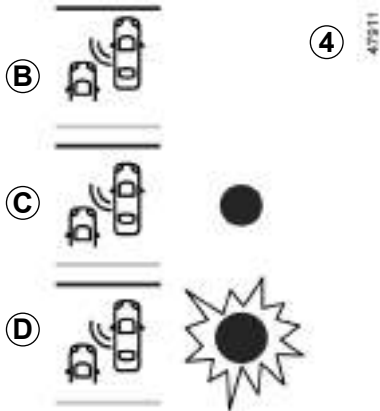

Σε περίπτωση προσπέρασης ενός άλλου οχήματος, το ενδεικτικό 4 ενεργοποιείται μόνο στην περίπτωση που το αυτοκίνητο παραμένει για αρκετά μεγάλο χρονικό διάστημα στο τυφλό σημείο του αυτοκινήτου σας **A**.

Οθόνη B

Η λειτουργία είναι ενεργοποιημένη και δεν εντοπίζει κανένα όχημα.

Οθόνη C

Πρώτη προειδοποίηση: **Όταν το φλας δεν είναι ενεργοποιημένο**, το ενδεικτικό 4 υποδεικνύει ότι εντοπίζεται αυτοκίνητο στο τυφλό σημείο.

Οθόνη D

Όταν το φλας είναι ενεργοποιημένο, το ενδεικτικό 4 αναβοσβήνει όταν εντοπιστεί αυτοκίνητο στο τυφλό σημείο στην πλευρά προς την οποία θέλετε να στρίψετε. Εάν απενεργοποιήσετε το φλας, θα περάσει στην πρώτη ειδοποίηση (οθόνη C).

Η ικανότητα ανίχνευσης του συστήματος καλύπτει ένα τυπικό πλάτος λωρίδας. Κατά την οδήγηση σε στενή λωρίδα κυκλοφορίας, η λειτουργία μπορεί να σας προειδοποιήσει όταν ανιχνεύεται ένα αυτοκίνητο πιο μακριά από την πλησιέστερη λωρίδα.

Συνθήκες μη λειτουργίας

- Εάν το αντικείμενο δεν κινείται,
- εάν η κυκλοφορία στους δρόμους είναι αυξημένη,
- κατά την οδήγηση σε δρόμο με στροφές,
- εάν οι εμπρός και πίσω αισθητήρες ανιχνεύσουν ένα αντικείμενο ταυτόχρονα (π.χ. κατά την προσπέραση νταλίκας με ρυμουλκούμενα).

—...

Όταν το αυτοκίνητο είναι εξοπλισμένο με κοτσαδόρο που αναγνωρίζεται από το σύστημα, στο καντράν εμφανίζεται το μήνυμα «Ρυμούλκα: σύστημα ειδοποίησης τυφλού σημείου απενεργοποιημένο» που σας ενημερώνει ότι η λειτουργία δεν είναι ενεργοποιημένη. Για να επιλέξετε τον κατάλληλο εξοπλισμό για το αυτοκίνητό σας, σας συστήνουμε να συμβουλευθείτε ένα Επίσημο Συνεργείο της μάρκας.

Λόγω της παρουσίας των αισθητήρων πίσω από τον προφυλακτήρα, συνιστάται η ανάθεση οποιασδήποτε εργασίας στον προφυλακτήρα (επισκευή, αντικατάσταση, βαφή κ.λπ.) σε ειδικευμένο επαγγελματία.

ΕΙΔΟΠΟΙΗΣΗ ΤΥΦΛΟΥ ΣΗΜΕΙΟΥ (4/6)

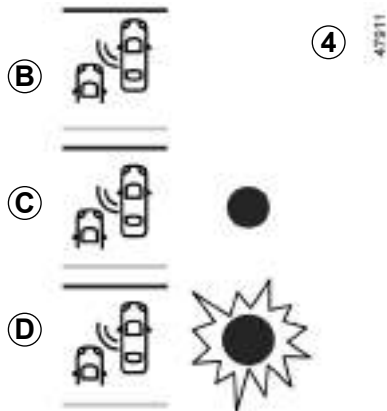

Προβλήματα στη λειτουργία

Εάν το σύστημα ανιχνεύσει κάποια βλάβη, στο καντράν εμφανίζεται το μήνυμα «Ελέγξτε το σύστημα ειδοποίησης τυφλού σημείου». Καλέστε ένα Επίσημο Συνεργείο της μάρκας.

Σημείωση: Κατά την εκκίνηση του κινητήρα, το ενδεικτικό **4**, στην οθόνη **B**, αναβοσβήνει τρεις φορές. Αυτό είναι φυσιολογικό.



- Η ικανότητα ανίχνευσης του συστήματος καλύπτει ένα τυπικό πλάτος λωρίδας. Εάν οδηγείτε σε μεγάλη λωρίδα, το σύστημα δεν μπορεί να ανιχνεύσει αυτοκίνητο στο τυφλό σημείο.
- Η λειτουργία του συστήματος ενδέχεται να διαταραχθεί στιγμιαία, σε περίπτωση έκθεσης σε ισχυρά ηλεκτρομαγνητικά κύματα (κάτω από γραμμές υψηλής τάσης) ή αντίξων καιρικών συνθηκών (δυνατή βροχή, χιόνι, κ.λπ.). Να παραμείνετε προσεκτικοί με τις κυκλοφοριακές συνθήκες.

Κίνδυνος ατυχήματος

ΕΙΔΟΠΟΙΗΣΗ ΤΥΦΛΟΥ ΣΗΜΕΙΟΥ (5/6)



Αυτή η λειτουργία είναι συ-μπληρωματική στην οδήγηση. Αυτή η λειτουργία σε καμία περίπτωση δεν υποκαθιστά την προσοχή και την υπευθυνότητα του οδηγού που οφείλει να έχει πάντα τον έλεγχο του αυτοκινήτου.

Ο οδηγός πρέπει να προσαρμόζει πάντοτε την ταχύτητα στις συνθήκες κυκλοφορίας, ανεξάρτητα από τις ενδείξεις του συστήματος.

Το σύστημα δεν πρέπει σε καμία περίπτωση να θεωρείται ισοδύναμο με έναν ανιχνευτή εμποδίων ή με ένα σύστημα αποφυγής συγκρούσεων.

Επεμβάσεις/επισκευές του συστήματος

- Σε περίπτωση σύγκρουσης, ενδέχεται να μεταβληθεί η ευθυγράμμιση των αισθητήρων και, κατά συνέπεια, να επηρεαστεί η λειτουργία τους. Απενεργοποιήστε τη λειτουργία και συμβουλευθείτε μία επίσημη αντιπροσωπεία.
- Οποιαδήποτε εργασία στην περιοχή όπου βρίσκονται οι αισθητήρες (επισκευές, αντικαταστάσεις κ.λπ.) πρέπει να εκτελείται από ειδικευμένο επαγγελματία.

Μόνο οι επίσημες αντιπροσωπείες είναι εξουσιοδοτημένες να επεμβαίνουν στο σύστημα.

Περιπτώσεις παρεμβολής του συστήματος

Ορισμένες συνθήκες ενδέχεται να διαταράξουν ή να καταστρέψουν τη λειτουργία του συστήματος, για παράδειγμα:

- πολύπλοκο περιβάλλον (μεταλλικές γέφυρες, τούνελ, δρόμοι με προστατευτικά κιγκλιδώματα στην άκρη κ.λπ.);
- δυσχερείς καιρικές συνθήκες (χιόνι, χαλάζι, πάγος κλπ.).

Κίνδυνος εσφαλμένων συναγερμών ή απουσίας προειδοποιήσεων.

Σε περίπτωση όπου το σύστημα δεν συμπεριφέρεται κανονικά, απενεργοποιήστε το και συμβουλευθείτε έναν εξουσιοδοτημένο αντιπρόσωπο.

ΕΙΔΟΠΟΙΗΣΗ ΤΥΦΛΟΥ ΣΗΜΕΙΟΥ (6/6)**Περιορισμοί λειτουργίας του συστήματος**

- Η περιοχή γύρω από τους αισθητήρες θα πρέπει να διατηρείται καθαρή και χωρίς καμία τροποποίηση, ώστε να διασφαλιστεί η σωστή λειτουργία του συστήματος.
- Μικρά αντικείμενα που κινούνται κοντά στο αυτοκίνητο (μοτοσυκλέτες, ποδήλατα, πεζοί κ.λπ.) ενδέχεται να μην αναγνωρίζονται από το σύστημα.
- Κατά την εκτέλεση στροφής, τα ραντάρ ενδέχεται να σταματήσουν προσωρινά να ανιχνεύουν οχήματα σε διπλανές λωρίδες.
- Το σύστημα δεν μπορεί να προειδοποιήσει, όταν τα άλλα οχήματα κινούνται με σημαντικά διαφορετική ταχύτητα.
- Το αυτοκίνητο κινείται σε δρόμο με πολλές στροφές.

Απενεργοποίηση της λειτουργίας

Πρέπει να απενεργοποιήσετε τη λειτουργία, εάν:

- η περιοχή γύρω από τους αισθητήρες έχει υποστεί ζημιά,
- το αυτοκίνητο είναι εξοπλισμένο με σύστημα ρυμούλκησης που δεν αναγνωρίζεται από το σύστημα.

ΠΕΡΙΟΡΙΣΤΗΣ ΤΑΧΥΤΗΤΑΣ (1/3)

Ο περιοριστής ταχύτητας είναι μια λειτουργία που σας βοηθά να μην υπερβαίνετε μια ταχύτητα οδήγησης που έχετε επιλέξει, η οποία ονομάζεται **όριο ταχύτητας**.

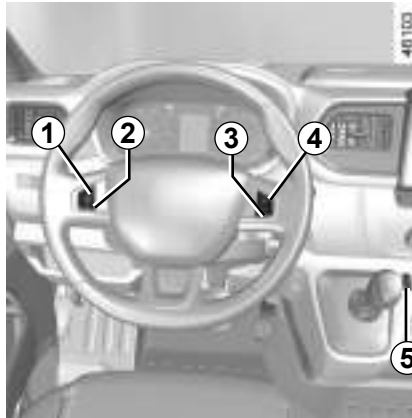

Χειριστήρια

- 1 Ενεργοποίηση, απομνημόνευση και αύξηση του ορίου ταχύτητας (+).
- 2 Μείωση του ορίου ταχύτητας (-).
- 3 Αναστολή της λειτουργίας (με απομνημόνευση του ορίου ταχύτητας) (O).
- 4 Ενεργοποίηση με επαναφορά του απομνημονευμένου ορίου ταχύτητας (R).
- 5 Γενικός διακόπτης λειτουργίας (ON/OFF).



Ενεργοποίηση

Πιέστε τον διακόπτη **5** από την πλευρά του . Η ένδειξη **6** ανάβει με πορτοκαλί χρώμα και το μήνυμα «Περιοριστής ταχ.» εμφανίζεται στο καντράν, συνοδευόμενο από παύλες, για να δείξει ότι ο περιοριστής ταχύτητας είναι ενεργοποιημένος και εν αναμονή καταχώρισης ενός ορίου ταχύτητας. Για να καταχωρήσετε την τρέχουσα ταχύτητα, πιέστε το διακόπτη **1 (+)**: το όριο ταχύτητας αντικαθιστά τις παύλες. Η ελάχιστη αποθηκευμένη ταχύτητα είναι 30 χλμ/ώρα.

ΠΕΡΙΟΡΙΣΤΗΣ ΤΑΧΥΤΗΤΑΣ (2/3)



Οδήγηση

Όταν κάποιο όριο ταχύτητας έχει απομνημονευθεί, εφόσον δεν έχει επιτευχθεί αυτή η ταχύτητα, η οδήγηση είναι παρόμοια με εκείνη ενός αυτοκινήτου χωρίς περιοριστή ταχύτητας.

Μόλις το αυτοκίνητο φτάσει την καταχωρημένη ταχύτητα, οποιαδήποτε ενέργεια στο πεντάλ γκαζιού δεν επιτρέπει την υπέρβαση του προγραμματισμένου ορίου ταχύτητας, εκτός εάν είναι απαραίτητο (βλ. παράγραφο «Υπέρβαση του ορίου ταχύτητας»).

Μεταβολή του ορίου ταχύτητας

Μπορείτε να μεταβάλετε το όριο ταχύτητας επενεργώντας με διαδοχικά πατήματα:

- τον διακόπτη **1 (+)** για να αυξήσετε την ταχύτητα,
- Του διακόπτη **2 (-)** για να μειώσετε την ταχύτητα.

Υπέρβαση του ορίου ταχύτητας

Ανά πάσα στιγμή, έχετε τη δυνατότητα να υπερβείτε το όριο ταχύτητας. Για το σκοπό αυτό: πατήστε **απότομα και μέχρι το τέρμα** το πεντάλ του γκαζιού (πέρα από το «σκληρό σημείο»).

Κατά το διάστημα υπέρβασης, το όριο ταχύτητας αναβοσβήνει στο καντράν συνοδευόμενο από ένα ηχητικό σήμα.

Στη συνέχεια, εφόσον είναι δυνατό, αφήστε το πεντάλ γκαζιού: η λειτουργία περιοριστή ταχύτητας επανέρχεται μόλις φθάσετε μια ταχύτητα κατώτερη του απομνημονευμένου ορίου ταχύτητας.

Το σύστημα δεν μπορεί να διατηρήσει το όριο ταχύτητας

Σε περίπτωση απότομης κατηφόρας, το σύστημα αδυνατεί να διατηρήσει το όριο ταχύτητας: Η ένδειξη του απομνημονευμένου ορίου ταχύτητας αναβοσβήνει στο καντράν και συνοδεύεται από ηχητικό σήμα που ηχεί σε τακτά διαστήματα για να σας ενημερώσει σχετικά.



Η λειτουργία περιοριστή ταχύτητας δεν επηρεάζει κατά κανένα τρόπο το σύστημα φρεναρίσματος.

ΠΕΡΙΟΡΙΣΤΗΣ ΤΑΧΥΤΗΤΑΣ (3/3)

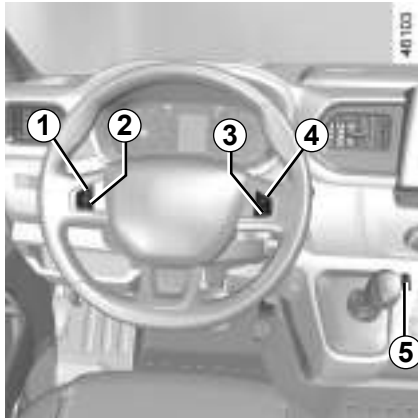

Αναστολή της λειτουργίας

Η λειτουργία περιοριστή ταχύτητας τίθεται σε λειτουργία αναμονής με πάτημα του διακόπτη **3** (O). Σε αυτή την περίπτωση, το όριο ταχύτητας παραμένει απομνημονευμένο και στο καντράν εμφανίζεται το μήνυμα «Απομνημονευμένη», μαζί με τη συγκεκριμένη ταχύτητα.

Επαναφορά του ορίου ταχύτητας

Εάν μια ταχύτητα είναι απομνημονευμένη, μπορείτε να την επαναφέρετε πιέζοντας το διακόπτη **4** (R).

Διακοπή της λειτουργίας

Η λειτουργία περιοριστή ταχύτητας διακόπτεται με πάτημα του διακόπτη **5**. Σε αυτήν την περίπτωση δεν υπάρχει πλέον απομνημονευμένο όριο ταχύτητας. Το σβήσιμο του πορτοκαλί ενδεικτικού (R) στο καντράν επιβεβαιώνει τη διακοπή της λειτουργίας.

Όταν η λειτουργία περιοριστή έχει ανασταλεί, ένα πάτημα στο διακόπτη **1** (+) επανενεργοποιεί τη λειτουργία, χωρίς να λαμβάνεται υπόψη η απομνημονευμένη ταχύτητα: η ταχύτητα που λαμβάνεται υπόψη είναι η ταχύτητα κίνησης του αυτοκινήτου τη συγκεκριμένη στιγμή.

ΡΥΘΜΙΣΤΗΣ ΤΑΧΥΤΗΤΑΣ (1/4)

Ο ρυθμιστής ταχύτητας είναι μια λειτουργία που σας βοηθά να διατηρείτε την ταχύτητα οδήγησης σε μια σταθερή τιμή που έχετε επιλέξει, η οποία ονομάζεται **ταχύτητα ρύθμισης**.

Αυτή η ταχύτητα πορείας μπορεί να ρυθμιστεί σε οποιαδήποτε ταχύτητα πάνω από 30 χλμ./ώρα.

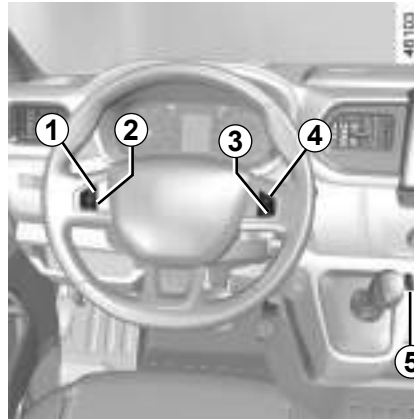

Χειριστήρια

- 1 Ενεργοποίηση, απομνημόνευση και αύξηση της ταχύτητας ρύθμισης (+).
- 2 Μείωση της ταχύτητας ρύθμισης (-).
- 3 Αναστολή της λειτουργίας (με απομνημόνευση της ταχύτητας ρύθμισης) (0).
- 4 Ενεργοποίηση με επαναφορά της απομνημονευμένης ταχύτητας ρύθμισης (R).
- 5 Γενικός διακόπτης λειτουργίας (ON/OFF).



Η λειτουργία ρυθμιστή ταχύτητας δεν επηρεάζει κατά κανένα τρόπο το σύστημα φρεναρίσματος.



Αυτή η λειτουργία είναι συμπληρωματική στην οδήγηση. Σε καμία περίπτωση δεν πρέπει να υποκαθιστά την ευθύνη του οδηγού στο να τηρεί τα όρια ταχύτητας ή να είναι προσεκτικός.

Ο οδηγός πρέπει να έχει πάντοτε τον έλεγχο του αυτοκινήτου.

Συνεπώς, δεν μπορεί σε καμία περίπτωση να αντικαταστήσει την τήρηση των ορίων ταχύτητας, την προσοχή (ο οδηγός πρέπει να είναι πάντοτε έτοιμος να φρενάρει υπό οποιοσδήποτε συνθήκες) ή την υπευθυνότητα του οδηγού.

Ο ρυθμιστής ταχύτητας δεν πρέπει να χρησιμοποιείται σε δρόμο με μεγάλη κίνηση, με πολλές στροφές ή ολισθηρό (πάγος, υδρολίσθηση, χαλίκια) και όταν οι κλιματολογικές συνθήκες δεν είναι ευνοϊκές (ομίχλη, βροχή, πλευρικός άνεμος...).

Κίνδυνος ατυχήματος

ΡΥΘΜΙΣΤΗΣ ΤΑΧΥΤΗΤΑΣ (2/4)

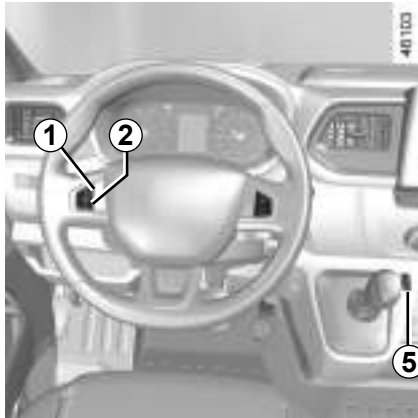

Ενεργοποίηση

Πιέστε το διακόπτη **5** στην πλευρά του .

Η ένδειξη **6** ανάβει με πράσινο χρώμα και το μήνυμα «Cruise Control» εμφανίζεται στο καντράν, συνοδευόμενο από παύλες για να υποδείξει ότι η λειτουργία του ρυθμιστή ταχύτητας είναι ενεργοποιημένη και εν αναμονή καταχώρησης μιας ταχύτητας ρύθμισης.



Ρύθμιση της ταχύτητας

Με σταθερή ταχύτητα πάνω από 30 χλμ./ώρα περίπου, πιέστε τον διακόπτη **1 (+)** ή **2 (-)**: η λειτουργία ενεργοποιείται και η τρέχουσα ταχύτητα απομνημονεύεται.

Η ταχύτητα ρύθμισης αντικαθιστά τις παύλες και η ρύθμιση επιβεβαιώνεται με το άναμμα του ενδεικτικού **7** με πράσινο χρώμα μαζί με το ενδεικτικό **6**.

Οδήγηση

Μόλις απομνημονευθεί η ταχύτητα ρύθμισης και ενεργοποιηθεί η ρύθμιση, μπορείτε να σηκώσετε το πόδι σας από το πεντάλ γκαζιού.



Προσοχή, πρέπει να κρατάτε τα πόδια σας κοντά στα πεντάλ, ώστε να είστε έτοιμοι να αντιδράσετε σε περίπτωση έκτακτης ανάγκης.

ΡΥΘΜΙΣΤΗΣ ΤΑΧΥΤΗΤΑΣ (3/4)



Μεταβολή της ταχύτητας ρύθμισης

Μπορείτε να μεταβάλετε την ταχύτητα ρύθμισης επενεργώντας με διαδοχικά πατήματα:

- τον διακόπτη **1 (+)** για να αυξήσετε την ταχύτητα,
- τον διακόπτη **2 (-)** για να μειώσετε την ταχύτητα.



Η λειτουργία ρυθμιστή ταχύτητας δεν επηρεάζει κατά κανένα τρόπο το σύστημα φρεναρίσματος.

2.54

Υπέρβαση της ταχύτητας ρύθμισης

Ανά πάσα στιγμή, μπορείτε να υπερβείτε την ταχύτητα ρύθμισης απλά πατώντας το πεντάλ του γκαζιού. Κατά το διάστημα υπέρβασης της ταχύτητας, η ταχύτητα ρύθμισης αναβοσβήνει στο καντράν.

Στη συνέχεια, αφήστε το πεντάλ γκαζιού: μετά από μερικά δευτερόλεπτα, το αυτοκίνητό σας θα επανέρθει αυτόματα στην ρυθμισμένη ταχύτητα πορείας.

Το σύστημα δεν μπορεί να διατηρήσει την ταχύτητα ρύθμισης

Σε περίπτωση απότομης κατηφόρας, το σύστημα δεν μπορεί να διατηρήσει το όριο ταχύτητας: η ένδειξη του απομνημονευμένου ορίου ταχύτητας αναβοσβήνει στο καντράν για να σας υποδείξει την κατάσταση.

ΡΥΘΜΙΣΤΗΣ ΤΑΧΥΤΗΤΑΣ (4/4)

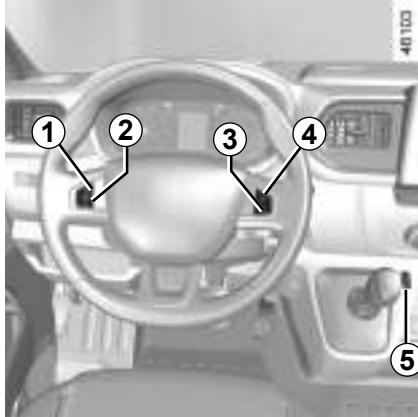

Αναστολή της Λειτουργίας

Η λειτουργία τίθεται σε αναμονή μόλις πατήσετε:

- το κουμπί **3 (0)**,
- το πεντάλ του φρένου,
- το πεντάλ συμπλέκτη ή επιλέξετε τη νεκρά, εάν το αυτοκίνητο διαθέτει σειριακό κιβώτιο ταχυτήτων.

Και στις τρεις περιπτώσεις, η ταχύτητα ρύθμισης παραμένει απομνημονευμένη και στο καντράν εμφανίζεται το μήνυμα «Απομνημονευμένη».

Η αναστολή της λειτουργίας επιβεβαιώνεται με το σβήσιμο του πράσινου ενδεικτικού



Επαναφορά της ταχύτητας ρύθμισης

Εάν μια ταχύτητα είναι απομνημονευμένη, μπορείτε να την επαναφέρετε, αφού βεβαιωθείτε ότι οι συνθήκες της κυκλοφορίας το επιτρέπουν (κίνηση, κατάσταση του οδοστρώματος, κλιματολογικές συνθήκες...).

Πιέστε το διακόπτη **4 (R)** εάν η ταχύτητα του αυτοκινήτου είναι πάνω από 30 χλμ./ώρα.

Κατά την ανάκληση της απομνημονευμένης ταχύτητας, η ενεργοποίηση του ρυθμιστή επιβεβαιώνεται μέσω του ενδεικτικού





που ανάβει.

Σημείωση: εάν η ταχύτητα που αποθηκεύτηκε προηγουμένως είναι πολύ μεγαλύτερη από την τρέχουσα ταχύτητα, το αυτοκίνητο θα επιταχύνει γρήγορα μέχρι αυτό το όριο.

Όταν η λειτουργία του ρυθμιστή ταχύτητας έχει τεθεί σε αναμονή, εάν πιέσετε τον διακόπτη **1 (+)** θα επανενεργοποιηθεί η λειτουργία του ρυθμιστή ταχύτητας χωρίς να ληφθεί υπόψη η απομνημονευμένη ταχύτητα: θα ληφθεί υπόψη η ταχύτητα με την οποία κινείται το αυτοκίνητο τη συγκεκριμένη στιγμή.

Διακοπή της λειτουργίας

Η λειτουργία του ρυθμιστή ταχύτητας απενεργοποιείται μόλις πιέσετε τον διακόπτη **5**. Σε αυτήν την περίπτωση δεν υπάρχει πλέον απομνημονευμένο όριο ταχύτητας.

Το σβήσιμο των ενδεικτικών  και  στο καντράν επιβεβαιώνει τη διακοπή της λειτουργίας.



Η θέση σε αναμονή ή η διακοπή του ρυθμιστή ταχύτητας δεν προκαλεί γρήγορη μείωση της ταχύτητας: θα χρειαστεί να φρενάρετε πατώντας το πεντάλ του φρένου.

ΑΥΤΟΚΙΝΗΤΟ ΜΕ ΤΗ ΛΕΙΤΟΥΡΓΙΑ «ΚΟΦΤΗ ΤΑΧΥΤΗΤΑΣ»

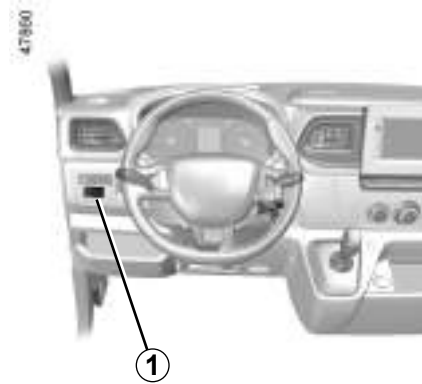

Η ταχύτητα του αυτοκινήτου μπορεί να περιοριστεί μόνιμα σε μια ταχύτητα κόφτη, ανάλογα με το αυτοκίνητο ή την τοπική νομοθεσία.

Συμβουλευθείτε ένα Επίσημο Συνεργείο της μάρκας, για να τροποποιήσετε την τιμή ή να ενεργοποιήσετε/απενεργοποιήσετε τη λειτουργία.

Στην περίπτωση ενός υποχρεωτικού κόφτη (ανάλογα με το αυτοκίνητο), η λειτουργία αυτή δεν μπορεί να απενεργοποιηθεί.

Η ετικέτα **1** που είναι κολλημένη στο ταμπλό σας υπενθυμίζει την ταχύτητα του κόφτη.

Ειδική περίπτωση: Εάν το αυτοκίνητό σας είναι εξοπλισμένο με τον ρυθμιστή/περιοριστή ταχύτητας, και πατήσετε μέχρι τέρμα το πεντάλ γκαζιού (πέρα από το σημείο kickdown) δεν επιτρέπει την υπέρβαση της καθορισμένης ταχύτητας στη λειτουργία του κόφτη. ➔ 2.49.

Σε εξαιρετικές περιπτώσεις (παραδειγμα: έδαφος με απότομη κλίση...), μπορείτε να υπερβείτε ελαφρώς την ταχύτητα του κόφτη, διότι το σύστημα δεν επεμβαίνει στο σύστημα φρεναρίσματος.



Η λειτουργία δεν αντικαθιστά τον οδηγό. Συνεπώς, δεν μπορεί σε καμία περίπτωση να αντικαταστήσει την τήρηση των ορίων ταχύτητας, την προσοχή ή την υπευθυνότητα του οδηγού.

ΒΟΗΘΕΙΑ ΣΤΟ ΠΑΡΚΑΡΙΣΜΑ (1/6)

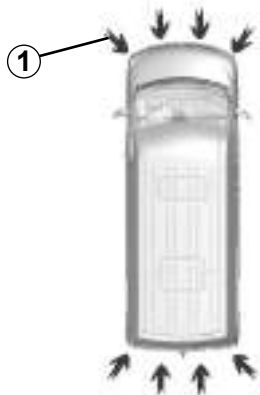

4H36T

Αρχή λειτουργίας

Οι ανιχνευτές υπερήχων, που επισημαίνονται από τα βέλη 1, τοποθετούνται στον πίσω προφυλακτήρα (και στον εμπρός προφυλακτήρα, ανάλογα με το αυτοκίνητο) για τη μέτρηση της απόστασης ανάμεσα στο αυτοκίνητο και σε ένα εμπόδιο.

Αυτός ο υπολογισμός μεταφράζεται σε ηχητικά σήματα των οποίων η συχνότητα αυξάνεται όσο μικραίνει η απόσταση του αυτοκινήτου από το εμπόδιο, μέχρι να γίνουν συνεχή όταν το εμπόδιο βρίσκεται σε απόσταση περίπου 30 εκατοστών από το αυτοκίνητο.

Το σύστημα ανιχνεύει τα εμπόδια εμπρός, πίσω και στα πλαϊνά του αυτοκινήτου.

Το σύστημα βοήθειας στο παρκάρισμα ενεργοποιείται μόνο όταν το αυτοκίνητο κινείται με ταχύτητα χαμηλότερη από 10 χλμ./ώρα περίπου.

Η λειτουργία δεν λαμβάνει υπόψη συστήματα ρυμούλκησης ή μεταφοράς τα οποία δεν αναγνωρίζονται από το σύστημα.

Θέση των αισθητήρων υπερήχων 1

Βεβαιωθείτε ότι οι αισθητήρες υπερήχων που υποδεικνύονται από τα βέλη 1 δεν καλύπτονται (από ακαθαρσίες, λάσπη, χιόνι, κακή τοποθέτηση πινακίδας κυκλοφορίας), δεν παρουσιάζουν ίχνη σύγκρουσης ή τροποποίησης (συμπεριλαμβανομένης της βαφής) και δεν παρεμποδίζονται από κάποιο παρελκόμενο τοποθετημένο στο πίσω μέρος κράτημα - ανάλογα με το αυτοκίνητο - στο εμπρόσθιο μέρος ή τα πλαϊνά του αυτοκινήτου σας.



Αυτή η λειτουργία είναι συμπληρωματική στην οδήγηση.

Σε καμία περίπτωση δεν μπορεί να αντικαταστήσει την προσοχή ή την υπευθυνότητα του οδηγού στη διάρκεια ελιγμών με την όπισθεν.

Ο οδηγός θα πρέπει να είναι πάντα προετοιμασμένος για τυχόν αναπάντεχα συμβάντα κατά την οδήγηση: πρέπει να διασφαλίζει πάντα ότι δεν υπάρχουν μικρά, στενά κινούμενα εμπόδια (π.χ. παιδί, ζώο, καροτσάκι, ποδήλατο, πέτρα, κολωνάκια, κ.λπ.) στα τυφλά σημεία, κατά την εκτέλεση ελιγμών.

ΒΟΗΘΕΙΑ ΣΤΟ ΠΑΡΚΑΡΙΣΜΑ (2/6)

②



Σημείωση: η οθόνη 2 εμφανίζεται μια εικόνα του χώρου γύρω από το αυτοκίνητο και εκπέμπει ηχητικά σήματα.

Εάν όλες οι περιοχές έχουν γκρι φόντο, παρακολουθείται ολόκληρη η περιοχή γύρω από το αυτοκίνητο.

Εργασία

Ανιχνεύονται τα περισσότερα αντικείμενα που βρίσκονται κοντά στο πίσω άκρο και, ανάλογα με το μοντέλο του αυτοκινήτου, κοντά στο μπροστινό άκρο.

Ανάλογα με την απόσταση από το εμπόδιο, η συχνότητα του ηχητικού σήματος αυξάνει καθώς η απόσταση μικραίνει και καταλήγει σε συνεχές ηχητικό σήμα σε απόσταση 30 εκατοστών περίπου από το εμπόδιο πίσω από το αυτοκίνητο ή μπροστά του, ανάλογα με το μοντέλο του αυτοκινήτου. Οι περιοχές εμφανίζονται στην οθόνη 2.

Σημείωση: σε περίπτωση αλλαγής της πορείας κατά τη διάρκεια ενός ελιγμού, ο κίνδυνος σύγκρουσης μπορεί να επισημανθεί καθυστερημένα.



Σε περίπτωση χτυπήματος στο κάτω μέρος του αυτοκινήτου, ενώ αυτό πραγματοποιεί ελιγμούς (παράδειγμα: επαφή με κολωνάκι, πολύ ψηλό πεζοδρόμιο ή άλλο αστικό εξοπλισμό), ενδέχεται να προκληθεί ζημιά στο αυτοκίνητο (παράδειγμα: παραμόρφωση άξονα).

Για να αποφύγετε οποιονδήποτε κίνδυνο ατυχήματος, ζητήστε έλεγχο του αυτοκινήτου από ένα Επίσημο Συνεργείο της μάρκας.

ΒΟΗΘΕΙΑ ΣΤΟ ΠΑΡΚΑΡΙΣΜΑ (3/6)



Απενεργοποίηση του συστήματος

Αυτοκίνητα εξοπλισμένα με σύστημα πολυμέσων

Στην οθόνη πολυμέσων **3**, επιλέξτε το μενού «ΡΥΘΜΙΣΕΙΣ», το μενού «ΟΧΗΜΑ», «Εντοπισμός εμποδίου» και, στη συνέχεια, επιλέξτε «ON» ή «OFF» για να ενεργοποιήσετε ή να απενεργοποιήσετε τη λειτουργία βοήθειας στο παρκάρισμα.

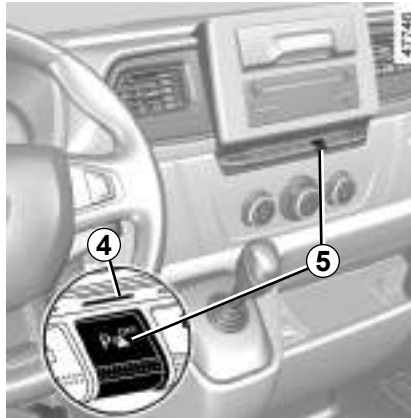

Αυτοκίνητα χωρίς σύστημα πολυμέσων

Με το αυτοκίνητο σταματημένο, πιέστε το πλήκτρο **5** για να απενεργοποιήσετε το σύστημα.

Το ενδεικτικό **4** εμφανίζεται για να επισημάνει ότι το σύστημα είναι απενεργοποιημένο.

Με ένα νέο πάτημα, το σύστημα θα επανεργοποιηθεί και το ενδεικτικό θα σβήσει.



Σε περίπτωση χτυπήματος στο κάτω μέρος του αυτοκινήτου, ενώ αυτό πραγματοποιεί ελιγμούς (παράδειγμα: επαφή με κολωνάκι, πολύ ψηλό πεζοδρόμιο ή άλλο αστικό εξοπλισμό), ενδέχεται να προκληθεί ζημιά στο αυτοκίνητο (παράδειγμα: παραμόρφωση άξονα).

Για να αποφύγετε οποιονδήποτε κίνδυνο ατυχήματος, ζητήστε έλεγχο του αυτοκινήτου από ένα Επίσημο Συνεργείο της μάρκας.

ΒΟΗΘΕΙΑ ΣΤΟ ΠΑΡΚΑΡΙΣΜΑ (4/6)

Ενεργοποίηση της βοήθειας στο παρκάρισμα χειροκίνητα.

Πρέπει να απενεργοποιήσετε τη λειτουργία, εάν:

- σε περίπτωση που υπάρχει εξοπλισμός ρυμούλκησης, μεταφοράς ή ρυμούλκα, ο οποίος δεν αναγνωρίζεται από το σύστημα, μπροστά από τους αισθητήρες υπερήχων;
- σε περίπτωση βλάβης στους αισθητήρες υπερήχων.

Αυτόματη απενεργοποίηση της βοήθειας στο παρκάρισμα

Το σύστημα απενεργοποιείται:

- όταν η ταχύτητα του αυτοκινήτου υπερβεί τα 10 χλμ./ώρα περίπου,
- ανάλογα με το αυτοκίνητο, όταν το αυτοκίνητο είναι σταματημένο για περισσότερα από περίπου πέντε δευτερόλεπτα περίπου και ανιχνευτεί κάποιο εμπόδιο (όπως για παράδειγμα ένα μποτιλιάρισμα, κ.λπ.),

- όταν στο αυτοκίνητο έχετε επιλέξει τη νεκρά (μηχανικό κιβώτιο ταχυτήτων) ή τη θέση **N** (σειριακό κιβώτιο ταχυτήτων),
- όταν εντοπίζεται σφάλμα λειτουργίας.

Σημείωση: εάν το όχημα διαθέτει σύστημα ρυμούλκησης που αναγνωρίζεται από το σύστημα, απενεργοποιείται μόνο το σύστημα βοήθειας στο πίσω παρκάρισμα.

Πρόβλημα λειτουργίας

Ανάλογα με το μοντέλο του αυτοκινήτου, όταν το σύστημα εντοπίσει βλάβη λειτουργίας, στο καντράν εμφανίζεται το μήνυμα «Ελέγξτε τη βοήθεια στο παρκάρισμα», συνοδευόμενο από το ενδεικτικό  και ηχητικό σήμα διάρκειας 3 δευτερολέπτων περίπου. Απευθυνθείτε σε ένα Επίσημο Συνεργείο της μάρκας.

ΒΟΗΘΕΙΑ ΣΤΟ ΠΑΡΚΑΡΙΣΜΑ (5/6)

Επεμβάσεις/επισκευές του συστήματος

- Σε περίπτωση σύγκρουσης, μπορεί να τροποποιηθεί η ευθυγράμμιση των αισθητήρων και, κατά συνέπεια, ενδέχεται να επηρεαστεί η λειτουργία τους. Απενεργοποιήστε τη λειτουργία και συμβουλευθείτε μία επίσημη αντιπροσωπεία.
- Οποιαδήποτε εργασία στην περιοχή όπου βρίσκονται οι αισθητήρες (επισκευές, αντικαταστάσεις κ.λπ.) πρέπει να εκτελείται από ειδικευμένο επαγγελματία.

Μόνο οι επίσημες αντιπροσωπείες είναι εξουσιοδοτημένες να επεμβαίνουν στο σύστημα.

Περιπτώσεις παρεμβολής του συστήματος

Ορισμένες συνθήκες ενδέχεται να διαταράξουν ή να καταστρέψουν τη λειτουργία του συστήματος, για παράδειγμα:

- δυσμενείς καιρικές συνθήκες (βροχή, χιόνι, χαλάζι, πάγος κ.λπ.),
- σε περίπτωση έκθεσης σε ισχυρά ηλεκτρομαγνητικά κύματα (κάτω από γραμμές υψηλής τάσης κ.λπ.),
- ορισμένοι τύποι θορύβου (μοτοσικλέτα, φορτηγό, κομπρεσέρ κ.λπ.),
- τοποθέτηση μιας μη συμβατής μπίλιας ή γάντζου κοτσαδόρου,
- ...

Κίνδυνος εσφαλμένων συναγερμών ή απουσίας προειδοποιήσεων.

Σε περίπτωση όπου το σύστημα δεν συμπεριφέρεται κανονικά, απενεργοποιήστε το και συμβουλευθείτε έναν εξουσιοδοτημένο αντιπρόσωπο.

ΒΟΗΘΕΙΑ ΣΤΟ ΠΑΡΚΑΡΙΣΜΑ (6/6)

Περιορισμοί λειτουργίας του συστήματος

- Η περιοχή γύρω από τους αισθητήρες πρέπει να διατηρείται καθαρή και χωρίς καμία τροποποίηση, ώστε να διασφαλιστεί η σωστή λειτουργία του συστήματος.
- Μικρά αντικείμενα που κινούνται κοντά στο αυτοκίνητο (μοτοσυκλέτες, ποδήλατα, πεζοί κ.λπ.) ενδέχεται να μην αναγνωρίζονται από το σύστημα.
- Το σύστημα ενδέχεται να μην ανιχνεύει αντικείμενα που είναι πολύ κοντά στο όχημα.
- Το σύστημα ενδέχεται να μην παρέχει προειδοποίηση όταν τα άλλα οχήματα ή αντικείμενα κινούνται με σημαντικά διαφορετική ταχύτητα.
- Όταν υπάρχει αλλαγή στην πορεία κατά τη διάρκεια ενός ελιγμού, το σύστημα μπορεί να είναι αργό στην αναφορά εμποδίων.
- Όταν το όχημα έλκει ρυμουλκούμενο, το πίσω σύστημα Park Assist πρέπει να απενεργοποιηθεί.

Απενεργοποίηση της λειτουργίας

Πρέπει να απενεργοποιήσετε τη λειτουργία, εάν:

- η περιοχή γύρω από τους αισθητήρες έχει υποστεί ζημιά,
- το όχημα είναι εξοπλισμένο με μια διάταξη ρυμούλκησης που δεν αναγνωρίζεται από το σύστημα (ηλεκτρικός προσαρμογέας, μπίλια, γάντζος κ.λπ.).

ΚΑΜΕΡΑ ΟΠΙΣΘΕΝ (1/3)



Λειτουργία

Μόλις επιλεγεί η όπισθεν, η κάμερα **1**, η οποία βρίσκεται στην πόρτα του πορτ-μπαγκάζ, ή ανάλογα με το αυτοκίνητο, στην πίσω διπλή πόρτα, μεταδίδει μια εικόνα του χώρου πίσω από το αυτοκίνητο στον καθρέφτη **2** ή, ανάλογα με το αυτοκίνητο, στην οθόνη πολυμέσων **3** που συνοδεύεται από έναν ή δύο οδηγούς, **4** και **5** (κινητό και σταθερό).

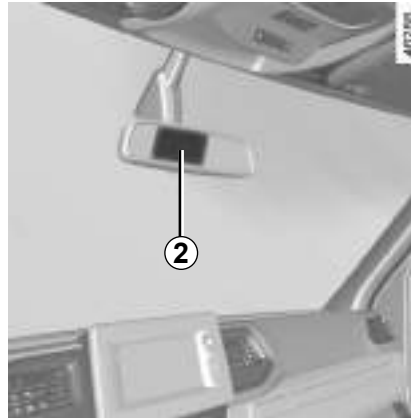

Σημείωση: φροντίστε ώστε η κάμερα όπισθεν να μην καλύπτεται (ακαθαρσίες, λάσπη, χιόνι, συμπύκνωση, κ.λπ.).

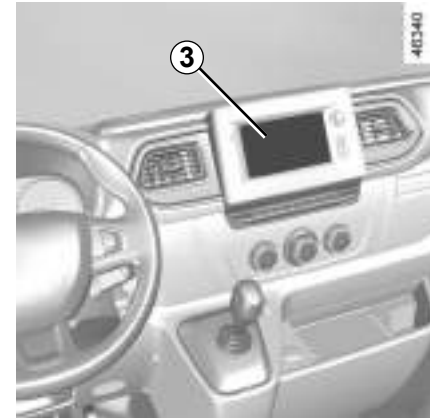

Σημείωση: ανάλογα με το αυτοκίνητο, μπορείτε να ρυθμίσετε ορισμένες παραμέτρους από την οθόνη πολυμέσων **3**. Συμβουλευτείτε τις οδηγίες χρήσης του εξοπλισμού.



Η λειτουργία αυτή αποτελεί συμπληρωματική βοήθεια. Συνεπώς, δεν μπορεί, σε καμία περίπτωση, να αντικαταστήσει την προσοχή και την υπευθυνότητα που πρέπει να επιδεικνύει ο οδηγός.

Ο οδηγός πρέπει να είναι πάντα προετοιμασμένος για αναπάντεχα συμβάντα κατά την οδήγηση: πρέπει να διασφαλίζεται πάντα ότι δεν υπάρχουν μικρά, στενά κινούμενα εμπόδια (όπως παιδί, ζώο, καροτσάκι, ποδήλατο, πέτρα, κολωνάκι, κ.λπ.) στα τυφλά σημεία, κατά την εκτέλεση ελιγμών.

ΚΑΜΕΡΑ ΟΠΙΣΘΕΝ (2/3)

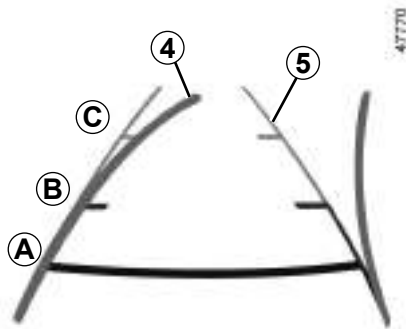

Κινητός οδηγός 4 (ανάλογα με το αυτοκίνητο)

Εμφανίζεται με μπλε χρώμα στην οθόνη πολυμέσων 3. Δείχνει την πορεία του αυτοκινήτου σε συνάρτηση με τη θέση του τιμονιού

Σταθερός οδηγός 5

Ο σταθερός οδηγός αποτελείται από χρωματιστά σημάδια αναφοράς **A**, **B** και **C** που δείχνουν την απόσταση πίσω από το αυτοκίνητο:

- **A** (κόκκινο) περίπου 30 εκατοστά από το αυτοκίνητο,
- **B** (κίτρινο) στα 70 εκατοστά περίπου από το αυτοκίνητο,
- **C** (πράσινο) περίπου 150 εκατοστά από το αυτοκίνητο.

Αυτός ο οδηγός παραμένει σταθερός και δείχνει την πορεία του αυτοκινήτου εάν οι τροχοί είναι στην ίδια ευθεία με το αυτοκίνητο.

Σε πρώτη φάση χρησιμοποιείτε αυτό το σύστημα με έναν ή περισσότερους οδηγούς (κινητός για την πορεία, σταθερός για την απόσταση). Όταν φτάσετε στην κόκκινη περιοχή, χρησιμοποιήστε την εικόνα του προφυλακτήρα για να σταματήσετε στο ακριβές σημείο.

Το πλάτος των γραμμών καθοδήγησης αντιστοιχεί στο πλάτος του αυτοκινήτου, συμπεριλαμβανομένων των καθρεφτών.

Η εικόνα στην οθόνη είναι αντεστραμμένη.

Οι οδηγοί είναι μια εικόνα που προβάλλεται σε επίπεδη επιφάνεια. Οι πληροφορίες αυτές δεν πρέπει να λαμβάνονται υπόψη όταν προβάλλονται επάνω σε κατακόρυφο αντικείμενο ή σε αντικείμενο στο έδαφος.

Τα αντικείμενα που στο άκρο της οθόνης ενδέχεται να εμφανίζονται παραμορφωμένα.

Σε περίπτωση πολύ έντονης φωτεινότητας (χιόνι, αυτοκίνητο στον ήλιο...), η εικόνα της κάμερας ενδέχεται να διαταραχθεί.

Όταν οι πίσω πόρτες είναι ανοικτές ή δεν έχουν κλείσει καλά, η προβολή της κάμερας εξαφανίζεται και εμφανίζεται το μήνυμα «Ανοιχτή πόρτα χώρου αποσκευών», ανάλογα με το αυτοκίνητο.

ΚΑΜΕΡΑ ΟΠΙΣΘΕΝ (3/3)

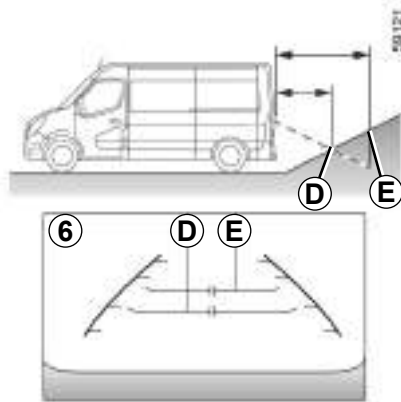

Διαφορά μεταξύ απόστασης υπολογισμού και πραγματικής απόστασης

Οπισθοπορεία σε ανωφέρεια με μεγάλη κλίση

Οι σταθερές γραμμές-οδηγοί **6** υποδεικνύουν τις αποστάσεις πιο κοντά από ό,τι είναι στην πραγματικότητα.

Επομένως, στην περίπτωση εδάφους με ανηφορική κλίση, τα αντικείμενα που εμφανίζονται στην οθόνη είναι στην πραγματικότητα πιο μακριά.

Για παράδειγμα, εάν στην οθόνη εμφανίζεται ένα αντικείμενο σε απόσταση **D**, η πραγματική απόσταση του αντικειμένου είναι **E**.

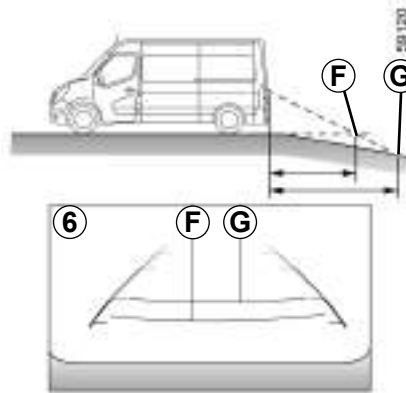

Οπισθοπορεία σε κατωφέρεια με μεγάλη κλίση

Οι σταθερές γραμμές-οδηγοί **6** υποδεικνύουν τις αποστάσεις πιο μακριά από ό,τι είναι στην πραγματικότητα.

Επομένως, στην περίπτωση εδάφους με κατηφορική κλίση, τα αντικείμενα που εμφανίζονται στην οθόνη είναι στην πραγματικότητα πιο κοντά.

Για παράδειγμα, εάν στην οθόνη εμφανίζεται ένα αντικείμενο σε απόσταση **G**, η πραγματική απόσταση του αντικειμένου είναι **F**.

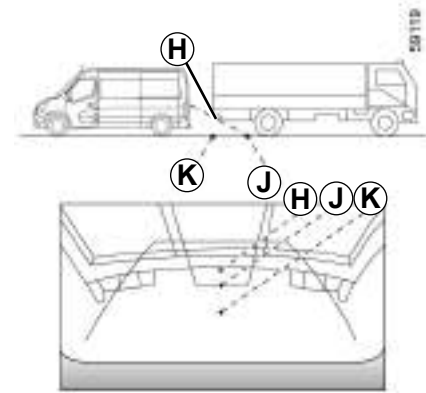

Οπισθοπορεία προς ένα προεξέχον αντικείμενο

Στην οθόνη, η θέση **H** φαίνεται πιο μακριά από τη θέση **J**. Πάντως, η θέση **H** είναι στην ίδια απόσταση με τη θέση **K**.

Η πορεία που υποδεικνύεται από τις σταθερές και κινητές γραμμές-οδηγούς δεν λαμβάνει υπόψη το ύψος του αντικειμένου. Επομένως, υπάρχει κίνδυνος σύγκρουσης του οχήματος με το αντικείμενο, όταν αυτό κινείται με την όπισθεν προς τη θέση **K**.

ΔΥΝΑΜΟΔΟΤΗΣ



Ενεργοποίηση της λειτουργίας

Με το αυτοκίνητο σταματημένο, τον κινητήρα στο ρελαντί και το κιβώτιο ταχυτήτων στο νεκρό σημείο:

- πατήστε το πεντάλ του συμπλέκτη,
- πιέστε το διακόπτη **1**. Ανάβει το ενδεικτικό που είναι ενσωματωμένο στον διακόπτη **1**.
- αφήστε το πεντάλ του συμπλέκτη. Οι στροφές ρελαντί αυξάνονται στις 1.200 σ.α.λ.

Προβλήματα στη λειτουργία

Εάν το ενδεικτικό που είναι ενσωματωμένο στον διακόπτη **1** δεν ανάβει και δεν αρχίσει η λήψη ισχύος:

- με το πεντάλ συμπλέκτη πατημένο, πιέστε το διακόπτη **1** και αφήστε το πεντάλ συμπλέκτη, στη συνέχεια επαναλάβετε τη διαδικασία από την αρχή,
- ή αφήστε προοδευτικά το πεντάλ συμπλέκτη.

Διακοπή της λειτουργίας

- Πατήστε το πεντάλ του συμπλέκτη,
- πιέστε το διακόπτη **1**. Το ενδεικτικό που είναι ενσωματωμένο στον διακόπτη **1** σβήνει μετά από δύο δευτερόλεπτα περίπου.

Μόλις επιλεγεί η λήψη ισχύος, μην αλλάξετε σχέση. Εάν καθίσταται απαραίτητη η αλλαγή ταχύτητας, πρέπει προηγουμένως να αποσυνδέσετε τη λήψη ισχύος.

ΓΡΗΓΟΡΟ ΡΕΛΑΝΤΙ

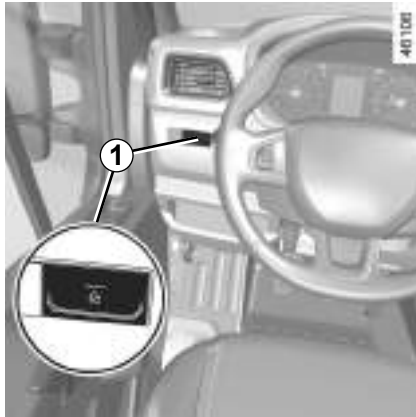



Πιέστε το χειριστήριο **1**, η λειτουργία ενεργοποιείται μετά από μερικά δευτερόλεπτα.

Τροποποίηση αριθμού στροφών γρήγορου ρελαντί

Για να αυξήσετε ή να μειώσετε τον αριθμό στροφών, καλέστε ένα Επίσημο Συνεργείο της μάρκας.

Διακοπή της λειτουργίας

Η λειτουργία διακόπτεται εάν:

- πατήσετε το πεντάλ συμπλέκτη και/ή το πεντάλ γκαζιού,
- το σειριακό κιβώτιο ταχυτήτων δεν βρίσκεται στο νεκρό σημείο,
- η ταχύτητα του αυτοκινήτου υπερβεί τα 0 χλμ./ώρα,
- το ενδεικτικό  ανάβει στο καντράν,
- το ενδεικτικό  ανάβει στο καντράν,
- το ενδεικτικό  ανάβει στο καντράν.

Ιδιαιτερότητα της λειτουργίας Stop and Start : Εάν ενεργοποιήσετε τη λειτουργία «Γρήγορες στροφές ρελαντί» αποτρέπεται η μετάβαση του κινητήρα σε κατάσταση αναστολής λειτουργίας.
 ➔ 2.4.

ΔΙΑΦΟΡΙΚΟ ΜΠΛΟΚΕ

Το διαφορικό μπλοκέ ελέγχει τη ροπή που μεταδίδεται σε κάθε πίσω τροχό.

Ανάλογα με τις συνθήκες πρόσφυσης της επιφάνειας της κίνησης και σε χαμηλή ταχύτητα (λιγότερο από 30 χλμ./ώρα), το σύστημα αυτό επιτρέπει την αυτόματη αλλαγή της ροπής του τροχού, με τη μεγαλύτερη πρόσφυση. Έτσι αξιοποιείται στο μέγιστο η δυνατότητα πρόσφυσης κάθε τροχού επιτρέποντας στο αυτοκίνητο να διανύσει τις λωρίδες κυκλοφορίας με χαμηλή πρόσφυση (π.χ. εργοτάξιο, εδάφη με λάσπη...).

Η επιστροφή σε μία φυσιολογική πρόσφυση των πίσω τροχών (π.χ. επιστροφή σε έναν δρόμο με άσφαλο) απενεργοποιεί το σύστημα του διαφορικού μπλοκέ παράγοντας ήχους ορισμένες φορές, δίχως συνέπειες στη χρήση του αυτοκινήτου. Μπορείτε να αποφασίσετε εκ των προτέρων την απενεργοποίηση του συστήματος αυτού, μόλις επιστρέψετε σε μία φυσιολογική πρόσφυση, χαλαρώνοντας για λίγο το γκάζι.



Αυτή η λειτουργία είναι συμπληρωματική στην οδήγηση.

Ωστόσο, δεν επεκτείνει τα όρια του αυτοκινήτου και δεν πρέπει σε καμία περίπτωση να σας προτρέπει να οδηγείτε πιο γρήγορα.

Συνεπώς, δεν μπορεί, σε καμία περίπτωση, να αντικαταστήσει την προσοχή και την υπευθυνότητα που πρέπει να επιδεικνύει ο οδηγός.

ΣΕΙΡΙΑΚΟ ΚΙΒΩΤΙΟ ΤΑΧΥΤΗΤΩΝ (1/5)



Μοχλός επιλογής 1

- Δίνει τη δυνατότητα επιλογής της πρώτης σχέσης για πορεία εμπρός, της όπισθεν και του νεκρού σημείου καθώς και αλλαγής των σχέσεων με χειροκίνητο τρόπο λειτουργίας.
- Δίνει τη δυνατότητα περάσματος από το χειροκίνητο τρόπο λειτουργίας στον αυτόματο και αντίστροφα, ανά πάσα στιγμή, με τον κινητήρα σε λειτουργία και επιλεγμένη μια σχέση πορείας εμπρός στο κιβώτιο, με μία ώθηση του μοχλού προς τα αριστερά.

Σημείωση: Ο μοχλός επιλογής επανέρχεται αυτόματα στη μεσαία θέση μετά από κάθε χρήση.

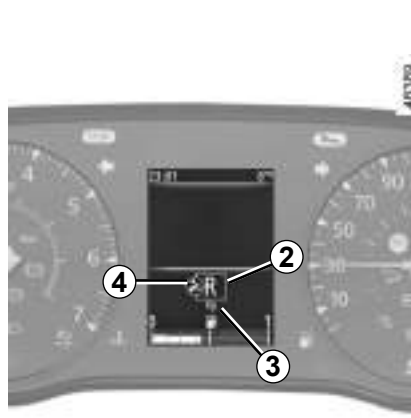

Οθόνη

- 2 Εμφάνιση ενδείξεων σχέσεων μετάδοσης
Η επιλεγμένη σχέση στο κιβώτιο σε χειροκίνητο τρόπο λειτουργίας (**M1**, **M2**, **M6**), η νεκρά (**N**) ή η όπισθεν (**R**) εμφανίζεται στην οθόνη του καντράν. Στον αυτόματο τρόπο λειτουργίας, εμφανίζεται (**D**) ακολουθούμενο από την επιλεγμένη σχέση (**D1**, **D2**, **D6**).
- 3 Λειτουργία φορτίου
- 4 Ενδεικτικό πατήματος του πεντάλ φρένου

Εκκίνηση

Ανοίξτε το διακόπτη.

Η οθόνη ανάβει στο καντράν.

Εάν το σύμβολο (**N**) εμφανίζεται και συνοδεύεται (ανάλογα με το αυτοκίνητο) από το ενδεικτικό **4**, πατήστε το πεντάλ φρένου και θέστε τον κινητήρα σε λειτουργία χωρίς να επιταχύνετε.

Εάν έχετε επιλέξει μια άλλη σχέση εκτός της νεκράς, το σύμβολο **N** αναβοσβήνει στην οθόνη συνοδευόμενο από το ενδεικτικό **4**, πατήστε το πεντάλ φρένου και μετακινήστε το μοχλό στη θέση **N**. Ξεκινήστε τον κινητήρα.

Σημείωση: μην προσπαθείτε να ξεκινήσετε τον κινητήρα σπρώχνοντας το αυτοκίνητο εάν η μπαταρία είναι αποφορτισμένη (η οθόνη παραμένει σβηστή με το άνοιγμα του διακόπτη).

ΣΕΙΡΙΑΚΟ ΚΙΒΩΤΙΟ ΤΑΧΥΤΗΤΩΝ (2/5)

Εκκίνηση

Πορεία εμπρός (από το νεκρό σημείο)

Η οθόνη υποδεικνύει τις σχέσεις **N** και **D**.

- Πεντάλ φρένου πατημένο. Σπρώξτε το μοχλό επιλογής προς τα εμπρός και αφήστε τον.
- Αφήστε το πεντάλ του φρένου και πατήστε μαλακά το γκάτζι για να προχωρήσετε.

Όπισθεν (αυτοκίνητο σταματημένο)

- Πεντάλ φρένου πατημένο. Σπρώξτε το μοχλό επιλογής προς τα δεξιά και πίσω όπως φαίνεται στη βάση του μοχλού, και στη συνέχεια αφήστε τον. Η όπισθεν έχει επιλεγεί και το γράμμα **R** εμφανίζεται στην οθόνη.
- Αφήστε το πεντάλ φρένου:
 - οι στροφές ρελαντί του κινητήρα είναι επαρκείς για να πραγματοποιήσετε τους ελιγμούς στάθμευσης,
 - πατήστε γκάτζι μαλακά για να οπισθοχωρήσετε.

Όταν το αυτοκίνητο είναι σταματημένο, από την όπισθεν, μπορείτε να επιλέξετε πορεία εμπρός δίνοντας μία ώθηση στο μοχλό προς τα εμπρός.

Σημείωση: Όταν το αυτοκίνητο είναι σταματημένο, πρέπει υποχρεωτικά να πατήσετε το πεντάλ του φρένου για να μπορέσετε να επιλέξετε ή να βγάλετε μια σχέση. Σε αντίθετη περίπτωση, θα ανάψει το ενδεικτικό **4**.

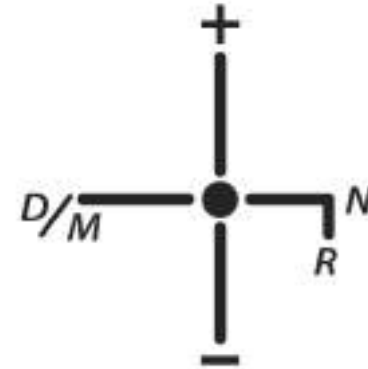

Σχεδιάγραμμα επιλογής ταχυτήτων

(συμβουλευθείτε το σχήμα στη βάση του μοχλού)

- +** : για να ανεβάσετε ταχύτητες
- : για να κατεβάσετε ταχύτητες
- N** : νεκρά
- R** : Όπισθεν
- : μόνη σταθερή θέση του μοχλού
- D/M** : για να μεταβείτε από τον αυτόματο στο χειροκίνητο τρόπο λειτουργίας και αντίστροφα



Όπως για ένα αυτοκίνητο που είναι εξοπλισμένο με μηχανικό κιβώτιο ταχυτήτων, το αυτοκίνητο που είναι εξοπλισμένο με σειριακό κιβώτιο ταχυτήτων δεν μπορεί να ακινητοποιηθεί σε έδαφος με κλίση χωρίς το χειρόφρενο ή το συνεχές πάτημα στο πεντάλ του φρένου.

ΣΕΙΡΙΑΚΟ ΚΙΒΩΤΙΟ ΤΑΧΥΤΗΤΩΝ (3/5)

Ημιαυτόματος τρόπος λειτουργίας (χειροκίνητος)

Αυτός ο τρόπος λειτουργίας μπορεί να ενεργοποιηθεί ανά πάσα στιγμή κατά την οδήγηση, με μία ώθηση του μοχλού προς τα αριστερά. Η αλλαγή τρόπου λειτουργίας θα γίνει χωρίς ανέβασμα σχέσης.

Εσείς ενεργοποιείτε τις αλλαγές των σχέσεων με το χειρισμό του μοχλού ταχυτήτων.

Για να ανεβάσετε σχέση, δώστε μία ώθηση προς τα εμπρός στο μοχλό επιλογής, χωρίς απαραίτητα να αφήσετε το πεντάλ του γκαζιού.

Για να κατεβάσετε σχέση, δώστε μία ώθηση προς τα πίσω στο μοχλό επιλογής, χωρίς απαραίτητα να αφήσετε το πεντάλ του γκαζιού.

Τα κατεβάσματα των σχέσεων που θα προκαλούσαν υψηλότερες από το όριο στροφές κινητήρα καθώς και τα ανεβάσματα των σχέσεων που θα προκαλούσαν χαμηλότερες από το όριο στροφές κινητήρα δεν γίνονται αποδεκτά από το σύστημα.

Δύο διαδοχικές ωθήσεις του μοχλού επιλογής προς τα εμπρός θα σας επιτρέψουν να ανεβάσετε δύο σχέσεις μετάδοσης ταυτόχρονα (εκτός από την περίπτωση χαμηλότερων από το όριο στροφών κινητήρα). Δύο διαδοχικές ωθήσεις προς τα πίσω επιτρέπουν να κατεβάσετε δύο σχέσεις μετάδοσης ταυτόχρονα (εκτός από την περίπτωση υψηλότερων από το όριο στροφών κινητήρα).

Κατά την επιβράδυνση με το πεντάλ ελεύθερο, οι σχέσεις κατεβαίνουν αυτόματα μέχρι το όριο των χαμηλών στροφών προκειμένου να αποφευχθεί το σβήσιμο του κινητήρα. Η πρώτη σχέση περνάει αυτόματα κάτω από ένα συγκεκριμένο όριο ταχύτητας. Μπορείτε να σταματήσετε το αυτοκίνητο, σε κόκκινα φανάρια ή διασταυρώσεις πατώντας το πεντάλ φρένου, δεν χρειάζεται αν επιλέξετε τη νεκρά **(N)**.

Το αυτοκίνητο θα μπορέσει να ξεκινήσει:

- είτε αργά, εάν αφήσετε μόνο το φρένο και χωρίς να πατάτε γκάζι (π.χ. υπό συνθήκες μπιτσιλιάρισματος),
- είτε εάν αφήσετε το πεντάλ του φρένου και πατήσετε γκάζι για να προχωρήσει γρήγορα το αυτοκίνητο.

Σημείωση: η χρήση του νεκρού σημείου κατά την οδήγηση ή τη στάση είναι δυνατή μόνο **με πατημένο το πεντάλ του φρένου (σε περίπτωση που το ξεχάσετε, το ενδεικτικό 4 θα ανάψει)**.

Για να το επιλέξετε, δώστε μία ώθηση προς τα δεξιά στο μοχλό επιλογής.

Σε περίπτωση χαμηλότερων ή υψηλότερων από το όριο στροφών κινητήρα, το σύστημα θα ενεργήσει, έτσι ώστε να επιλεγεί η βέλτιστη ταχύτητα.

Ο ημιαυτόματος τρόπος λειτουργίας μπορεί να απενεργοποιηθεί και να επανενεργοποιηθεί ανά πάσα στιγμή, με τον κινητήρα σε λειτουργία, με μια ώθηση του μοχλού προς τα αριστερά.

ΣΕΙΡΙΑΚΟ ΚΙΒΩΤΙΟ ΤΑΧΥΤΗΤΩΝ (4/5)

Αυτόματος τρόπος λειτουργίας

Με το άνοιγμα του διακόπτη, επιλέγεται ο αυτόματος τρόπος λειτουργίας.

Το γράμμα **D** εμφανίζεται στην οθόνη. Ελέγχετε το αυτοκίνητο με το γκάτζι και το φρένο. Οι ταχύτητες θα αλλάζουν μόνες τους, τη σωστή στιγμή, στις κατάλληλες στροφές του κινητήρα, διότι ο «αυτοματισμός» λαμβάνει υπόψη την κλίση του εδάφους και τον τρόπο οδήγησης.

Η χειροκίνητη αλλαγή σχέσης είναι δυνατή σε αυτήν τη λειτουργία. Μία ώθηση του μοχλού προς τα εμπρός ή προς τα πίσω επιτρέπει το ανέβασμα (εκτός από την περίπτωση χαμηλότερων από το όριο στρωφών κινητήρα) ή το κατέβασμα (εκτός από την περίπτωση υψηλότερων από το όριο στρωφών κινητήρα) σχέσης.

Η στάθμη λαδιού του ρεζερβουάρ του σειριακού συστήματος του κιβωτίου ταχυτήτων μεταβάλλεται ανάλογα με τη χρήση. Η προσθήκη λαδιού **απαγορεύεται αυστηρά** (εκτός εάν πραγματοποιηθεί από το ειδικευμένο προσωπικό του Επίσημου Δικτύου της μάρκας).

2.72

Σημείωση: Η αυτόματη λειτουργία λαμβάνει υπόψη τα εξής:

- τη θέση και την ταχύτητα πατήματος του πεντάλ γκαζιού για να εκτιμηθεί τον τρόπο οδήγησης και να επιλέξει έτσι την ιδανική σχέση,
- την επενέργεια στο πεντάλ φρένου, για να επιτρέψει έτσι το φρενάρισμα με τον κινητήρα προβλέποντας το κατέβασμα σχέσης.

Κατά τη στάση, σε κόκκινο φανάρι, με επιλεγμένη σχέση στο κιβώτιο, μπορείτε να συγκρατήσετε το αυτοκίνητο με το φρένο χωρίς να περάσετε στο νεκρό σημείο (**N**).

Το αυτοκίνητο θα μπορέσει να ξεκινήσει:

- είτε μαλακά, εάν αφήσετε μόνο το φρένο και χωρίς να πατάτε γκάτζι (όπως για παράδειγμα υπό συνθήκες μπουτιλιαρίσματος),
- είτε εάν αφήσετε το πεντάλ του φρένου και πατήσετε γκάτζι για να προχωρήσει γρήγορα το αυτοκίνητο.

Επιταχύνσεις και προσεράσματα

- Για να επιταχύνετε σταδιακά το αυτοκίνητο, πατήστε αργά το πεντάλ γκαζιού,

- για να επιτύχετε τη μέγιστη ισχύ του αυτοκινήτου, ανεξάρτητα από τον τρόπο λειτουργίας (αυτόματο ή χειροκίνητο), πατήστε απότομα και μέχρι το τέρμα το πεντάλ του γκαζιού, έως ότου ξεπεράσετε το σκληρό σημείο.

Η ταχύτητα πατήματος του πεντάλ θα σας επιτρέψει να κατεβάσετε ταχύτητα, στο πλαίσιο των δυνατοτήτων του αυτοκινήτου.

Στάθμευση του αυτοκινήτου

Μπορείτε να σταθμεύσετε επιλέγοντας μια ταχύτητα (για παράδειγμα σε έδαφος με κλίση):

- με ανοικτό διακόπτη, επιλέξτε την ταχύτητα **πατώντας το πεντάλ φρένου**,
- βεβαιωθείτε ότι η σχέση που εμφανίζεται στο καντράν δεν είναι **N**, στη συνέχεια βγάλτε το κλειδί από το διακόπτη,
- **δέστε το χειρόφρενο**.

Για να βγάλετε την ταχύτητα, ανοίξτε το διακόπτη χωρίς να ξεκινήσετε τον κινητήρα, και τοποθετήστε το μοχλό επιλογής στο νεκρό σημείο, **πατώντας το πεντάλ του φρένου**. Βεβαιωθείτε ότι στο καντράν εμφανίζεται η ένδειξη **N**.

ΣΕΙΡΙΑΚΟ ΚΙΒΩΤΙΟ ΤΑΧΥΤΗΤΩΝ (5/5)

Ηχητικό σήμα

- Εάν διατηρείτε για μεγάλο χρονικό διάστημα ακινητοποιημένο το αυτοκίνητο, χωρίς να πατάτε το πεντάλ του φρένου ή χωρίς να έχετε δέσει το χειρόφρενο, επιβαρύνετε άσκοπα το σύστημα (κίνδυνος υπερθέρμανσης του συμπλέκτη).

Σε αυτήν την περίπτωση, ένα διακοπτόμενο ηχητικό σήμα θα σας υπενθυμίσει ότι είναι απαραίτητο να πατήσετε το πεντάλ του φρένου ή να χρησιμοποιήσετε το χειρόφρενο.

- Μην εγκαταλείπετε ποτέ το αυτοκίνητο με τον κινητήρα σε λειτουργία και με επιλεγμένη σχέση. Για λόγους ασφαλείας, με το άνοιγμα της πόρτας θα ακούσετε ένα διακοπτόμενο ηχητικό σήμα μέχρι να επαναφέρετε το μοχλό επιλογής στο νεκρό σημείο ή να κλείσετε το διακόπτη του κινητήρα ή να πατήσετε το πεντάλ του φρένου.

Εξαιρετική περίπτωση

Όταν οδηγείτε σε ολισθηρό οδόστρωμα ή σε οδόστρωμα με χαμηλή πρόσφυση, για να αποφύγετε το σπινιάρισμα των τροχών κατά την εκκίνηση, επιλέξτε τη χειροκίνητη λειτουργία (D/M) και τη δεύτερη σχέση πριν επιταχύνετε.

Σε πολύ κρύο καιρό, για να εξασφαλίσετε τη βέλτιστη διέλευση από τις ταχύτητες, περιμένετε μερικά δευτερόλεπτα πριν μετακινήσετε το μοχλό του επιλογέα εκτός θέσης **N** και στη θέση **D** ή **R**.

Πρόβλημα λειτουργίας

Εάν ανάψει αυτό το ενδεικτικό **κατά την οδήγηση του αυτοκινήτου**, υποδεικνύει βλάβη στο σύστημα. Στις περισσότερες περιπτώσεις, μπορείτε να συνεχίσετε έχοντας όμως μειωμένες επιδόσεις. Ωστόσο συμβουλευθείτε γρήγορα ένα Επίσημο Συνεργείο της μάρκας.

Ρυμούλκηση αυτοκινήτου με σειριακό κιβώτιο ταχυτήτων

Εάν το κιβώτιο είναι μπλοκαρισμένο σε μια σχέση:

- ανοίξτε το διακόπτη,
- Επιλέξτε τη νεκρά **με το πεντάλ του φρένου πατημένο**,
- βεβαιωθείτε ότι το κιβώτιο βρίσκεται όντως στο νεκρό σημείο (για παράδειγμα, σπρώχνοντας ελαφρά το αυτοκίνητο).

Εάν δεν μπορείτε να περάσετε στο νεκρό σημείο, πρέπει να ρυμουλκήσετε το αυτοκίνητο με τους εμπρός τροχούς σηκωμένους.

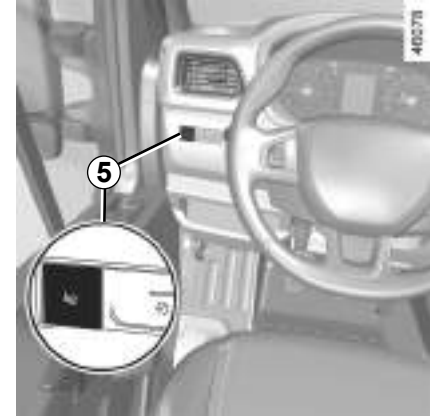

Η ρυμούλκηση πρέπει πάντοτε να πραγματοποιείται με κλειστό διακόπτη.

Θέση φορτίου

Όταν το αυτοκίνητο κινείται φορτωμένο, πιέστε τον διακόπτη **5** στο ταμπλό. Στο καντράν ανάβει το ενδεικτικό **kg**.

Η λειτουργία φορτίου απενεργοποιείται με κάθε σβήσιμο του κινητήρα. Είναι απαραίτητο να την επιλέξετε ξανά.

Η λειτουργία φορτίου μπορεί να χρησιμοποιηθεί τόσο με τον αυτόματο όσο και με το χειροκίνητο τρόπο λειτουργίας.

ΚΛΗΣΗ ΕΚΤΑΚΤΗΣ ΑΝΑΓΚΗΣ (1/3)

Εάν το αυτοκίνητο είναι εξοπλισμένο με αυτό, το σύστημα κλήσεων έκτακτης ανάγκης επιτρέπει την αυτόματη ή μη αυτόματη κλήση της οδικής βοήθειας (χωρίς χρέωση) σε περίπτωση ατυχήματος ή ασθένειας, ώστε να μειωθεί ο χρόνος που απαιτείται για την προσέλευσή της στον χώρο του συμβάντος.

Εάν χρησιμοποιήσετε τη λειτουργία κλήσης έκτακτης ανάγκης για να αναφέρετε ένα ατύχημα στο οποίο υπήρξατε μάρτυρας, αυτό σημαίνει ότι θα πρέπει να σταματήσετε, όπου το επιτρέπουν οι συνθήκες κυκλοφορίας, ώστε να επιτρέψετε στις υπηρεσίες έκτακτης ανάγκης να εντοπίσουν το αυτοκίνητό σας και, κατά συνέπεια, τη θέση του αναφερόμενου ατυχήματος.

Σε κάθε περίπτωση, τηρείτε την τοπική νομοθεσία.

Χρησιμοποιήστε την κλήση έκτακτης ανάγκης μόνο σε περίπτωση έκτακτης ανάγκης στην οποία εμπλέκατε, είστε μάρτυρας ατυχήματος ή εάν αισθάνεστε δυσφορία.



Σε περίπτωση ατυχήματος, εάν η θέση και οι συνθήκες κυκλοφορίας σας το επιτρέπουν, παραμείνετε κοντά στο αυτοκίνητο ώστε να μπορείτε να απαντήσετε στο τηλεφωνικό κέντρο γρήγορα, εάν απαιτείται.

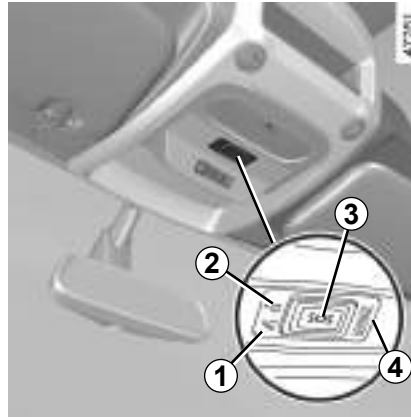

- 1 Ενδεικτικό προειδοποίησης λειτουργίας συστήματος:
 - πράσινο: σε λειτουργία (το δίκτυο είναι διαθέσιμο),
 - σβηστό: εκτός λειτουργίας (το δίκτυο δεν είναι διαθέσιμο),
 - κόκκινο: σε λειτουργία βλάβη,
 - πράσινο που αναβοσβήνει: κλήση σε εξέλιξη.
- 2 Ενδεικτικό αυτόματης λειτουργίας,
- 3 Πλήκτρο SOS,
- 4 Μικρόφωνο,
- 5 Ηχείο.



Η κλήση πραγματοποιείται πάντοτε ως εξής:

- η κλήση έχει ρυθμιστεί να απευθύνεται στις υπηρεσίες εκτάκτου ανάγκης,
- αποστολή των δεδομένων που σχετίζονται με το συμβάν (πινακίδα αναγνώρισης αυτοκινήτου, τοπική ώρα κλήσης, τελευταίες θέσεις, κατεύθυνση του αυτοκινήτου),
- φωνητική επικοινωνία με τις υπηρεσίες έκτακτης ανάγκης,
- εάν είναι απαραίτητο, πραγματοποιείται κλήση βοήθειας έκτακτης ανάγκης.

Η κλήση έκτακτης ανάγκης διαθέτει δύο τρόπους λειτουργίας:

- αυτόματο τρόπο λειτουργίας,
- Χειροκίνητος τρόπος λειτουργίας.

ΚΛΗΣΗ ΕΚΤΑΚΤΗΣ ΑΝΑΓΚΗΣ (2/3)

Ενεργοποίηση του αυτόματου τρόπου λειτουργίας

Εάν εμφανιστεί το ενδεικτικό **2** αυτόματης λειτουργίας με πράσινο χρώμα, αυτό επιβεβαιώνει ότι το αυτόματο σύστημα είναι ενεργοποιημένο.

Η κλήση έκτακτης ανάγκης ξεκινά αυτόματα σε περίπτωση ατυχήματος, αφού προηγήθηκε η ενεργοποίηση του προστατευτικού εξοπλισμού (προεντατήρες ζωνών ασφαλείας, αερόσακος κ.λπ.).



Χειροκίνητος τρόπος λειτουργίας

Η κλήση έκτακτης ανάγκης πραγματοποιείται:

- πιέζοντας παρατεταμένα το πλήκτρο **3** για τρία δευτερόλεπτα τουλάχιστον,
- ή
- πιέζοντας το πλήκτρο **3** πέντε φορές μέσα σε διάστημα μικρότερο από περίπου δέκα δευτερόλεπτα.

Σε περίπτωση ακούσιας λειτουργίας, μπορείτε να ακυρώσετε την κλήση πιέζοντας το πλήκτρο **3** για δύο δευτερόλεπτα περίπου, πριν από τη σύνδεση της κλήσης στο τηλεφωνικό κέντρο.

Μόλις πραγματοποιηθεί μια κλήση, μόνο το τηλεφωνικό κέντρο μπορεί να τερματίσει την κλήση.

Δοκιμαστική λειτουργία

(ανάλογα με την τοπική νομοθεσία)

Η λειτουργία δοκιμής προορίζεται για εξουσιοδοτημένους αντιπροσώπους, ώστε να ελεγχθεί η ορθή λειτουργία της δυνατότητας κλήσης έκτακτης ανάγκης.

Για να ενεργοποιήσετε τον τρόπο δοκιμαστικής λειτουργίας:

- πιέστε στιγμιαία το πλήκτρο **3** τρεις φορές,
- περιμένετε 15 δευτερόλεπτα περίπου,
- πιέστε στιγμιαία το πλήκτρο **3** τρεις φορές.

Η έξοδος από τη λειτουργία δοκιμής εκτελείται αυτόματα.

ΚΛΗΣΗ ΕΚΤΑΚΤΗΣ ΑΝΑΓΚΗΣ (3/3)



Πρόβλημα λειτουργίας

Σε ορισμένες περιπτώσεις, η κλήση έκτακτης ανάγκης ενδέχεται να μη λειτουργεί (π.χ. χαμηλή φόρτιση μπαταρίας).

Όταν το σύστημα ανιχνεύσει βλάβη λειτουργίας, το ενδεικτικό **1** ανάβει με κόκκινο χρώμα και παραμένει αναμμένο για πάνω από 30 λεπτά. Απευθυνθείτε σε εξουσιοδοτημένο αντιπρόσωπο το συντομότερο δυνατόν.

Το σύστημα λειτουργεί με μπαταρία αποκλειστικής χρήσης. Η διάρκεια ζωής της μπαταρίας είναι 4 χρόνια περίπου (το ενδεικτικό **1** ανάβει με κόκκινο χρώμα, ως προειδοποίηση, όταν αναμένεται λήξη). Συμβουλευθείτε ένα Επίσημο Συνεργείο της μάρκας



Για λόγους διασφάλισης της ασφάλειάς σας και της σωστής λειτουργίας του συστήματος, κάθε εργασία που αφορά την μπαταρία (αφαίρεση, αποσύνδεση κ.λπ.) πρέπει να πραγματοποιείται από ειδικευμένο τεχνικό.

Κίνδυνος σοβαρών εγκαυμάτων ή ηλεκτροπληξίας.

Για την ασφάλειά σας, τηρείτε οπωσδήποτε τη συχνότητα αντικατάστασης που αναφέρεται στο έγγραφο συντήρησης (χωρίς να την υπερβαίνετε).

Η μπαταρία είναι ειδικού τύπου. Φροντίστε να την αντικαταστήσετε με του ίδιου τύπου.

Καλέστε ένα Επίσημο Συνεργείο της μάρκας

Χωρίς τη δυνατότητα κλήσης έκτακτης ανάγκης, δεν είναι δυνατή η ιχνηλάτηση και η συνεχής παρακολούθηση του συστήματος. Τα δεδομένα διαγράφονται αυτόματα και συνεχώς, και το σύστημα αποθηκεύει μόνο τις τρεις τελευταίες θέσεις του αυτοκινήτου.

Σύμφωνα με την τοπική νομοθεσία, τα δεδομένα αποστέλλονται μόνο σε περίπτωση κλήσης έκτακτης ανάγκης. Η επεξεργασία των δεδομένων που αποστέλλονται στο τηλεφωνικό κέντρο πραγματοποιείται σύμφωνα με τη νομοθεσία περί προστασίας προσωπικών δεδομένων της χώρας όπου βρίσκεστε. Το σύστημα διατηρεί ιστορικό δραστηριότητας για 13 ώρες μόνο.

Ο ιδιοκτήτης του αυτοκινήτου έχει δικαίωμα πρόσβασης στα δεδομένα του. Μπορεί να ζητήσει τη διόρθωση, τη διαγραφή ή το κλείδωμα των δεδομένων.

Κεφάλαιο 3: Η άνεσή σας

| | |
|---|------|
| Αεραγωγοί | 3.2 |
| Θερμανση, χειροκίνητο air condition | 3.4 |
| Αυτόματος κλιματισμός | 3.7 |
| Air condition: πληροφορίες και συμβουλές χρήσης | 3.13 |
| Παραθυρα | 3.15 |
| Εσωτερικός φωτισμός | 3.17 |
| Αλεξήλιο, λαβή συγκράτησης | 3.18 |
| Σταχτοδοχεία, αναπτήρας, πρίζα αξεσουάρ | 3.20 |
| Αποθηκευτικοί χώροι στην καμπίνα | 3.21 |
| Πίσω καθίσματα | 3.27 |
| Εξοπλισμοί πολυμέσων | 3.30 |
| Μεταφορά αντικειμένων | 3.32 |
| | 3.1 |

ΑΕΡΑΓΩΓΟΙ, έξοδοι αέρα (1/2)

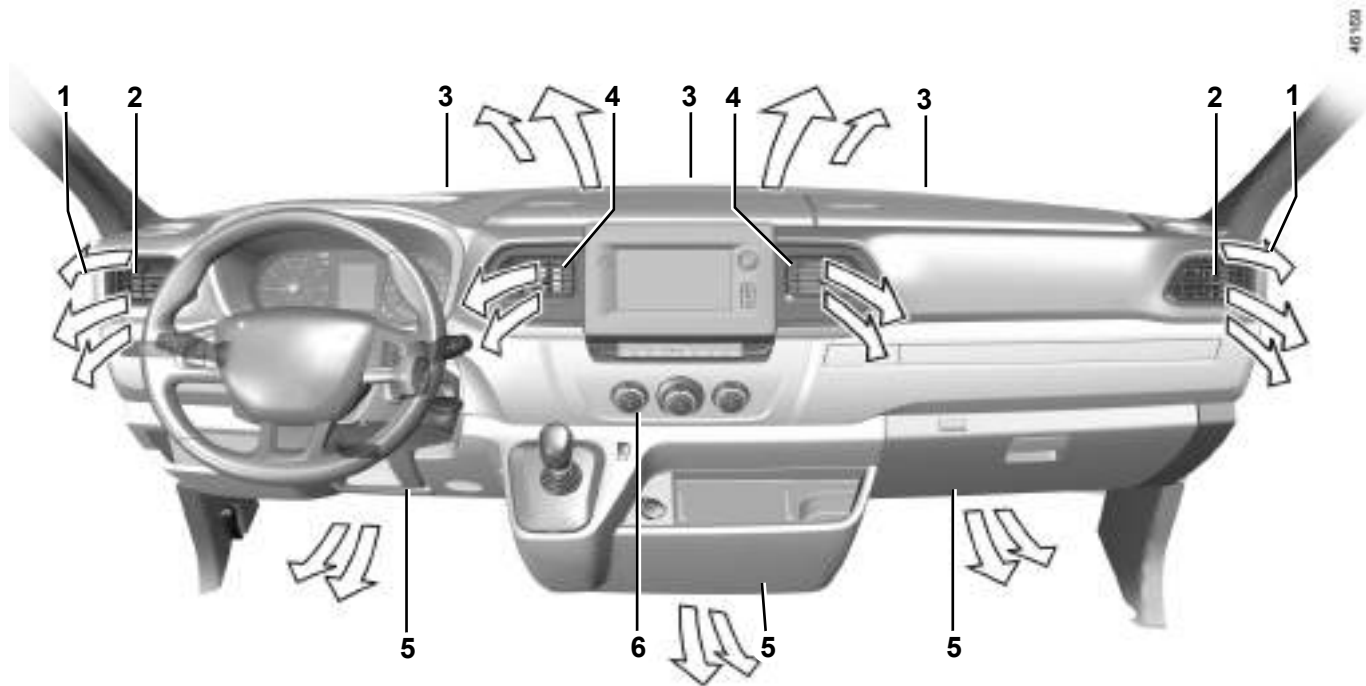

- 1 Στόμιο ξεθαμπώματος παραθύρου.
- 2 Πλαϊνός αεραγωγός.
- 3 Στόμια ξεθαμπώματος παρμπρίζ.
- 4 Κεντρικοί αεραγωγοί.

- 5 Έξοδος στα πόδια των επιβατών.
- 6 Χειριστήριο

3.2

ΑΕΡΑΓΩΓΟΙ, έξοδοι αέρα (2/2)

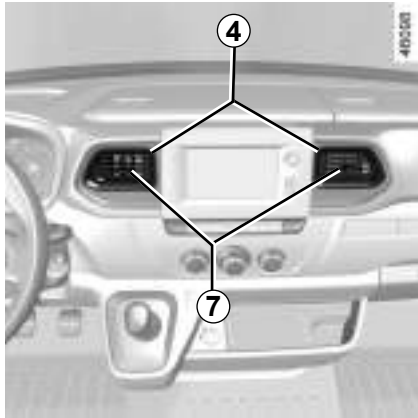

Κεντρικοί αεραγωγοί 4

Παροχή

Για κλείσιμο: μετακινήστε τον δρομέα 7 προς το εξωτερικό μέρος του αυτοκινήτου πέρα από το σημείο αντίστασης.

Για άνοιγμα: μετακινήστε τον δρομέα 7 προς το εσωτερικό μέρος του αυτοκινήτου.

Προσανατολισμός

Μετακινήστε το δρομέα 7 στην επιθυμητή θέση.

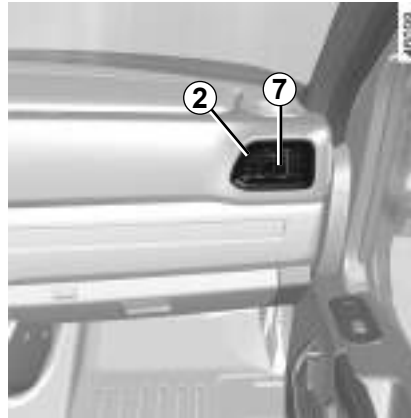

Πλαϊνοί αεραγωγοί 2

Παροχή

Για κλείσιμο: μετακινήστε τον δρομέα 7 προς το εσωτερικό μέρος του αυτοκινήτου πέρα από το σημείο αντίστασης.

Για άνοιγμα: μετακινήστε τον δρομέα 7 προς το εξωτερικό μέρος του αυτοκινήτου.

Προσανατολισμός

Μετακινήστε το δρομέα 7 στην επιθυμητή θέση.

Μη στερεώνετε κανένα αντικείμενο στους αεραγωγούς (π.χ. βάση στερέωσης τηλεφώνου).

Κίνδυνοι φθοράς.

Για την καταπολέμηση των δυσάρεστων οσμών στο αυτοκίνητό σας, χρησιμοποιείτε μόνο συστήματα που έχουν σχεδιαστεί για αυτόν το σκοπό. Συμβουλευθείτε ένα Επίσημο Συνεργείο της μάρκας.



Μην εισάγετε τίποτα στο κύκλωμα εξαερισμού του αυτοκινήτου (για παράδειγμα, σε περίπτωση δυσάρεστης οσμής...).

Κίνδυνος φθοράς ή πυρκαγιάς.

ΘΕΡΜΑΝΣΗ, ΧΕΙΡΟΚΙΝΗΤΟΣ ΚΛΙΜΑΤΙΣΜΟΣ (1/3)

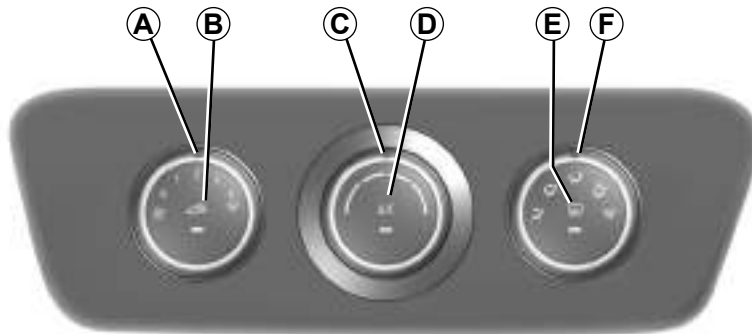

Χειριστήρια

- A** Ρύθμιση της ταχύτητας του εισερχόμενου αέρα.
- B** Ενεργοποίηση της λειτουργίας ανακύκλωσης αέρα (με απομόνωση της καμπίνας).
- C** Ρύθμιση της θερμοκρασίας του αέρα.
- D** Ενεργοποίηση του air condition (ανάλογα με το αυτοκίνητο).
- E** Ξεπάγωμα-ξεθάμπωμα του πίσω παρμπρίζ και/ή των εξωτερικών καθρεφτών.
- F** Κατανομή του αέρα.

Πληροφορίες και συμβουλές χρήσης
 ➔ 3.13

Κατανομή του αέρα μέσα στην καμπίνα

Περιστρέψτε το χειριστήριο **F**.



Η ροή του αέρα κατευθύνεται αποκλειστικά προς τους αεραγωγούς του ταμπλό.

Σε αυτήν τη θέση δεν πρέπει να κλείσετε όλους τους αεραγωγούς.



Η ροή του αέρα κατευθύνεται προς τους αεραγωγούς του ταμπλό και προς τα πόδια των επιβατών.



Η ροή του αέρα κατευθύνεται κυρίως προς τα πόδια των επιβατών.



Η ροή του αέρα κατανέμεται σε όλους τους αεραγωγούς, στα στόμια ξεθαμπώματος των εμπρός παραθύρων, στα στόμια ξεθαμπώματος του παρμπρίζ και στα πόδια των επιβατών.



Η ροή του αέρα κατευθύνεται προς τα στόμια ξεθαμπώματος και/ή ξεπαγώματος του παρμπρίζ και των παραθύρων. Αυτή η θέση επιτρέπει την αποφυγή του θαμπώματος. Αυτή η θέση χρησιμοποιείται με τη μέγιστη θερμοκρασία.



Ξεπάγωμα-ξεθάμπωμα του πίσω παρμπρίζ και/ή των εξωτερικών καθρεφτών

Πιέστε το πλήκτρο **E**, το ενσωματωμένο ενδεικτικό ανάβει. Η λειτουργία αυτή επιτρέπει το γρήγορο ξεθάμπωμα του πίσω παρμπρίζ και/ή των θερμαινόμενων ηλεκτρικών καθρεφτών.

Για να εγκαταλείψετε αυτήν τη λειτουργία, πιέστε ξανά το πλήκτρο, το ενσωματωμένο ενδεικτικό σβήνει. Διαφορετικά, το ξεθάμπωμα θα σταματήσει αυτόματα.

ΘΕΡΜΑΝΣΗ, ΧΕΙΡΟΚΙΝΗΤΟΣ ΚΛΙΜΑΤΙΣΜΟΣ (2/3)

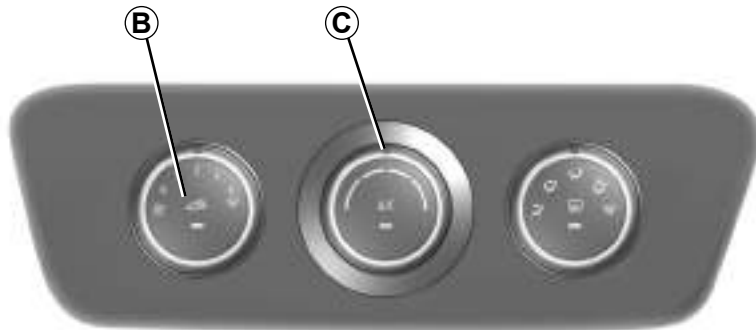

Ρύθμιση της θερμοκρασίας του αέρα

Περιστρέψτε το χειριστήριο **C**.

Όσο πιο δεξιά βρίσκεται το χειριστήριο, τόσο υψηλότερη είναι η θερμοκρασία.

Ενεργοποίηση της λειτουργίας ανακύκλωσης αέρα (με απομόνωση της καμπίνας)

Η κανονική λειτουργία του συστήματος γίνεται με εξωτερικό αέρα.

Η ανακύκλωση του αέρα σας επιτρέπει να απομονωθείτε από το εξωτερικό περιβάλλον (κυκλοφορία σε περιοχές με ρύπανση...).

Για να περάσετε στη θέση ανακύκλωσης, ενεργοποιήστε το πλήκτρο **B**.

Η λειτουργία αυτή επιτρέπει επίσης την ταχύτερη επίτευξη της επιθυμητής θερμοκρασίας.

Θέτει σε λειτουργία ή σταματάει την ανακύκλωση του αέρα. Το ενδεικτικό λειτουργίας ανάβει όταν η λειτουργία είναι ενεργοποιημένη. Σε αυτή τη θέση, ο αέρας λαμβάνεται συνεχώς από το εσωτερικό της καμπίνας και ανακυκλώνεται χωρίς την εισαγωγή εξωτερικού αέρα.

Με την παρατεταμένη χρησιμοποίηση αυτής της θέσης μπορεί να θαμπώσουν ελαφρώς τα παράθυρα και το παρμπρίζ και να μυρίσει ο αέρας, επειδή δεν αναnevώνεται μέσα στην καμπίνα.

Συνιστάται λοιπόν να επανέρχεστε στην κανονική λειτουργία (εξωτερικός αέρας), πιέζοντας και πάλι το πλήκτρο **B**, όταν δεν χρειάζεστε πλέον την ανακύκλωση του αέρα.

ΘΕΡΜΑΝΣΗ, ΧΕΙΡΟΚΙΝΗΤΟΣ ΚΛΙΜΑΤΙΣΜΟΣ (3/3)

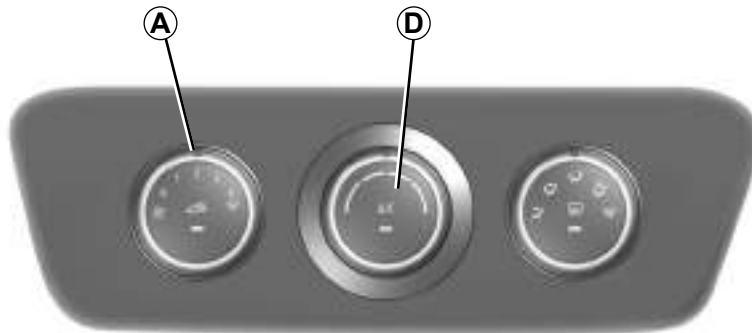

Ρύθμιση της ταχύτητας του εισερχόμενου αέρα μέσα στην καμπίνα

Περιστρέψτε το χειριστήριο **A** από τη θέση **0** στη θέση **4**.

Ο εξαερισμός στο εσωτερικό του αυτοκινήτου γίνεται από τον αέρα που φυσάει το βεντιλατέρ.

Το βεντιλατέρ καθορίζει την ποσότητα του εισερχόμενου αέρα. Η ταχύτητα του αυτοκινήτου επιδρά ελάχιστα.

Όσο πιο δεξιά βρίσκεται το χειριστήριο, τόσο μεγαλύτερη είναι η ταχύτητα του εισερχόμενου αέρα.

Σημείωση: για να ξεκινήσετε το ξεθάμπωμα, γυρίστε το χειριστήριο **A** στη θέση **4**.

Ενεργοποίηση ή διακοπή της λειτουργίας του air condition

(ανάλογα με το αυτοκίνητο)

Το πλήκτρο **D** επιτρέπει την ενεργοποίηση (ενδεικτικό αναμμένο) ή την απενεργοποίηση (ενδεικτικό σβηστό) της λειτουργίας του air condition.

Η χρήση του air condition επιτρέπει:

- να χαμηλώσετε τη θερμοκρασία στο εσωτερικό της καμπίνας,
- να ξεθαμπώσετε πιο γρήγορα τα τζάμια.

Σημείωση: το air condition δεν λειτουργεί όταν η εξωτερική θερμοκρασία είναι χαμηλή ή η ταχύτητα βεντιλατέρ είναι χαμηλότερη από το **1**.

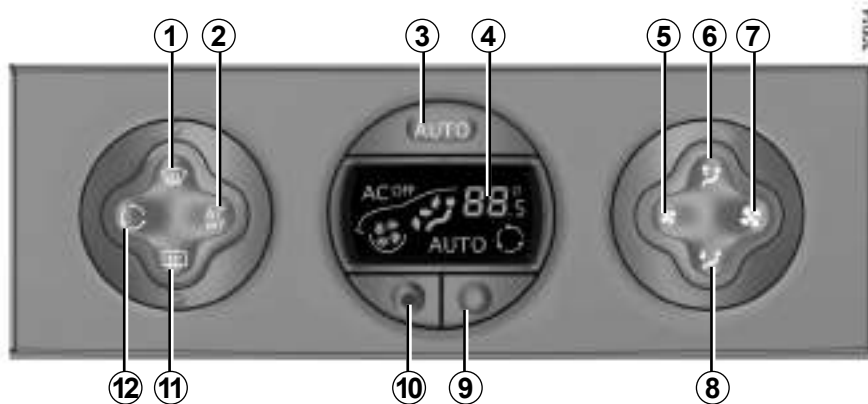
ΑΥΤΟΜΑΤΟΣ ΚΛΙΜΑΤΙΣΜΟΣ (1/6)**Χειριστήρια
(ανάλογα με το αυτοκίνητο)**

- 1 - Πλήκτρο «καθαρή ορατότητα» για το ξεθάμπωμα και το ξεπάγωμα των τζαμιών.
- 2 - Πλήκτρο απενεργοποίησης του κλιματισμός.
- 3 - Ενεργοποίηση του αυτόματου τρόπου λειτουργίας.
- 4 - Οθόνη.
- 5 και 7 Ρύθμιση της ταχύτητας του βεντιλατέρ.
- 6 και 8 - Ρύθμιση της κατανομής αέρα μέσα στην καμπίνα επιβατών.

9 και 10 - Ρύθμιση της θερμοκρασίας του αέρα.

11 - Ξεπάγωμα του πίσω παρμπρίζ και/ή των θερμαινόμενων ηλεκτρικών καθρεφτών.

12 - Χειριστήριο ανακύκλωσης του αέρα.

Πληροφορίες και συμβουλές χρήσης

➔ 3.13

ΑΥΤΟΜΑΤΟΣ ΚΛΙΜΑΤΙΣΜΟΣ (2/6)

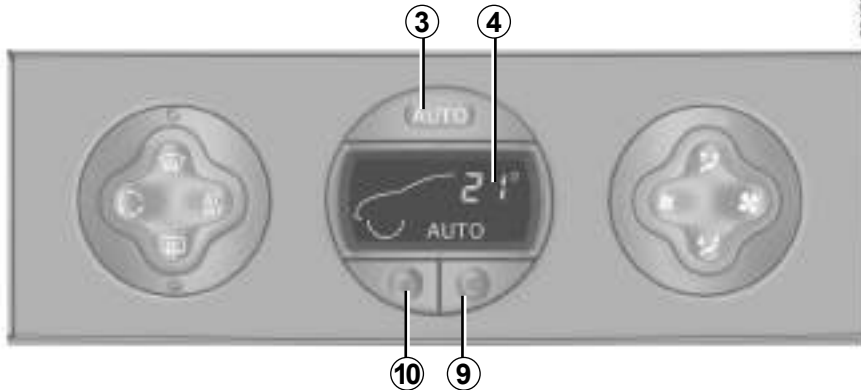

Αυτόματος τρόπος λειτουργίας

Πιέστε το πλήκτρο **3**. Η ένδειξη AUTO ανάβει στην οθόνη **4**.

Ο αυτόματος κλιματισμός είναι ένα σύστημα που εξασφαλίζει, στις περισσότερες περιπτώσεις, την επιθυμητή θερμοκρασία μέσα στην καμπίνα επιβατών και τη διατήρηση ενός σωστού επιπέδου ορατότητας, βελτιστοποιώντας ταυτόχρονα την κατανάλωση.

Αυτός είναι ο συνιστώμενος τρόπος χρήσης.

Για να επιτύχει και να διατηρήσει τη θερμοκρασία που επιλέξατε και καθαρή ορατότητα, το σύστημα επιδρά στις παρακάτω παραμέτρους:

- την ταχύτητα του βεντιλατέρ,
- την κατανομή του αέρα,
- τη λειτουργία της ανακύκλωσης αέρα,
- την ενεργοποίηση ή τη διακοπή της λειτουργίας του air condition,
- τη θερμοκρασία του αέρα.

Εμφανίζονται μόνο η θερμοκρασία και το σύμβολο AUTO.

Οι λειτουργίες που ελέγχει ο αυτόματος τρόπος λειτουργίας δεν εμφανίζονται.

- πιέστε το πλήκτρο **9** για να αυξήσετε τη θερμοκρασία,
- πιέστε το πλήκτρο **10** για να μειώσετε τη θερμοκρασία.

Σημείωση: Οι ακραίες ρυθμίσεις «15 °C» και «27 °C» επιτρέπουν στο σύστημα να παράγει μέγιστο κρύο ή μέγιστη ζέστη, ανεξάρτητα από τις συνθήκες του περιβάλλοντος.

Στον αυτόματο τρόπο λειτουργίας (η ένδειξη AUTO ανάβει στην οθόνη), όλες οι λειτουργίες του κλιματισμού ελέγχονται από το σύστημα.

Όταν τροποποιείτε ορισμένες λειτουργίες, η ένδειξη AUTO σβήνει. Μόνο η τροποποιημένη λειτουργία δεν ελέγχεται πλέον από το σύστημα.

ΑΥΤΟΜΑΤΟΣ ΚΛΙΜΑΤΙΣΜΟΣ (3/6)

Τροποποίηση του αυτόματου τρόπου λειτουργίας

Η κανονική λειτουργία του συστήματος είναι η αυτόματη, αλλά μπορείτε να μεταβάλλετε την επιλογή που επιβάλλει το σύστημα (κατανομή του αέρα). Αυτές οι δυνατότητες περιγράφονται στις επόμενες σελίδες.

Ο συνιστώμενος τρόπος χρήσης είναι ο αυτόματος τρόπος λειτουργίας

Ο αυτόματος κλιματισμός είναι ένα σύστημα που εξασφαλίζει, στις περισσότερες περιπτώσεις, την επιθυμητή θερμοκρασία μέσα στην καμπίνα επιβατών και τη διατήρηση ενός σωστού επιπέδου ορατότητας, βελτιστοποιώντας ταυτόχρονα την κατανάλωση.

Οι δυνατότητες τροποποίησης περιγράφονται στις επόμενες σελίδες.

Επαναφέρετε τον αυτόματο τρόπο λειτουργίας μόλις αυτό είναι δυνατό.

Οι τιμές της θερμοκρασίας στην οθόνη αντιστοιχούν σε μια θερμοκρασία.

Κατά την εκκίνηση του αυτοκινήτου, η αύξηση ή η μείωση της ένδειξης στην οθόνη δεν επιτρέπει σε καμία περίπτωση την ταχύτερη επίτευξη της επιθυμητής θερμοκρασίας. Το σύστημα βελτιστοποιεί πάντοτε τη μείωση ή την αύξηση της θερμοκρασίας (ο εξαερισμός δεν ξεκινάει αμέσως στη μέγιστη ταχύτητα: αυξάνεται προοδευτικά) αυτό μπορεί να διαρκέσει από μερικά δευτερόλεπτα μέχρι μερικά λεπτά.

Κατά γενικό κανόνα, εκτός εάν υπάρχει ιδιαίτερη ενόχληση, οι αεραγωγοί του ταμπλό πρέπει να παραμένουν συνεχώς ανοικτοί.

ΑΥΤΟΜΑΤΟΣ ΚΛΙΜΑΤΙΣΜΟΣ (4/6)

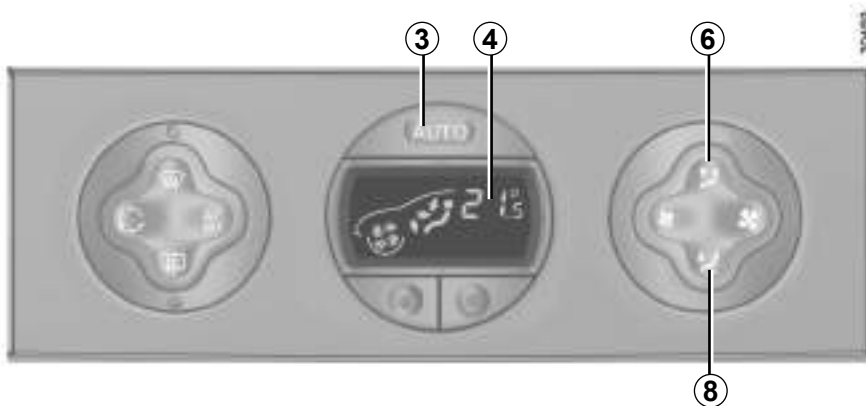

Κατανομή του αέρα μέσα στην καμπίνα

Υπάρχουν πέντε δυνατοί συνδυασμοί κατανομής αέρα, οι οποίοι επιτυγχάνονται με διαδοχικά πατήματα των πλήκτρων **6** και **8**. Τα βέλη που βρίσκονται στην οθόνη **4** σας ενημερώνουν σχετικά με την ενεργοποιημένη επιλογή:



Η ροή του αέρα κατευθύνεται προς τα στόμια ξεθαμπώματος του παρμπρίζ και των παραθύρων.



Η ροή του αέρα κατανέμεται στα στόμια ξεθαμπώματος του παρμπρίζ, των παραθύρων καθώς και στα πόδια των επιβατών.



Η ροή του αέρα κατευθύνεται κυρίως προς τους αεραγωγούς του ταμπλό.



Η ροή του αέρα κατευθύνεται προς όλους τους αεραγωγούς και στα πόδια των επιβατών.



Η ροή του αέρα κατευθύνεται κυρίως προς τα πόδια των επιβατών.

Η μη αυτόματη επιλογή της κατανομής του αέρα σβήνει το ενδεικτικό λειτουργίας στην οθόνη **4** (αυτόματος τρόπος λειτουργίας), αλλά το μόνο πράγμα που δεν ελέγχεται πλέον αυτόματα από το σύστημα είναι η κατανομή του αέρα.

Για να επιτρέψετε στον αυτόματο τρόπο λειτουργίας, πιέστε το πλήκτρο **3**.

ΑΥΤΟΜΑΤΟΣ ΚΛΙΜΑΤΙΣΜΟΣ (5/6)

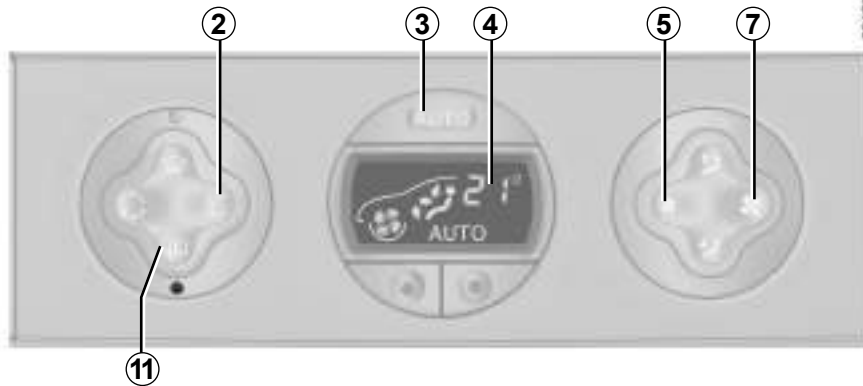

Ενεργοποίηση ή διακοπή της λειτουργίας του air condition

Στον αυτόματο τρόπο λειτουργίας, το σύστημα ελέγχει την ενεργοποίηση ή τη διακοπή της λειτουργίας του air condition ανάλογα με τις εξωτερικές κλιματολογικές συνθήκες.

Πιέζοντας το πλήκτρο **2**, εγκαταλείπεται τον αυτόματο τρόπο λειτουργίας: η ένδειξη AUTO σβήνει στην οθόνη **4** και η ένδειξη AC OFF ανάβει.

Σημείωση: η λειτουργία «καθαρή ορατότητα» επιφέρει αυτόματα τη λειτουργία του air condition. Για να επιτρέψετε στον αυτόματο τρόπο λειτουργίας, πιέστε το πλήκτρο **3**.

Μεταβολή της ταχύτητας του βεντιλατέρ

Στον αυτόματο τρόπο λειτουργίας, το σύστημα επιλέγει την καλύτερη δυνατή ταχύτητα του βεντιλατέρ για να επιτύχει και να διατηρήσει τη θερμοκρασία.

Πιέζοντας τα πλήκτρα **5** και **7**, εγκαταλείπεται τον αυτόματο τρόπο λειτουργίας.

Τα πλήκτρα αυτά σας επιτρέπουν να αυξήσετε ή να μειώσετε την ταχύτητα του βεντιλατέρ.

Ξεπάγωμα-ξεθάμπωμα του πίσω παρμπρίζ και/ή των εξωτερικών καθρεφτών

Πιέστε το πλήκτρο **11**, το ενδεικτικό ανάβει.

Η λειτουργία αυτή επιτρέπει το ηλεκτρικό ξεθάμπωμα του πίσω παρμπρίζ και/ή των επάνω τζαμιών των θερμαινόμενων ηλεκτρικών καθρεφτών.

Για να εγκαταλείψετε αυτήν τη λειτουργία, πιέστε ξανά το πλήκτρο **11**. Διαφορετικά, το ξεθάμπωμα θα σταματήσει αυτόματα.

Στον αυτόματο τρόπο λειτουργίας, το βεντιλατέρ ενδέχεται να μην αρχίσει να λειτουργεί στη μέγιστη ταχύτητά του, αυτό εξαρτάται από την εξωτερική θερμοκρασία: αυτή αυξάνεται έως ότου η θερμοκρασία του κινητήρα είναι επαρκής για να επιτρέψει τη θέρμανση του αέρα μέσα στην καμπίνα. Αυτό μπορεί να διαρκέσει από μερικά δευτερόλεπτα έως μερικά λεπτά.

ΑΥΤΟΜΑΤΟΣ ΚΛΙΜΑΤΙΣΜΟΣ (6/6)

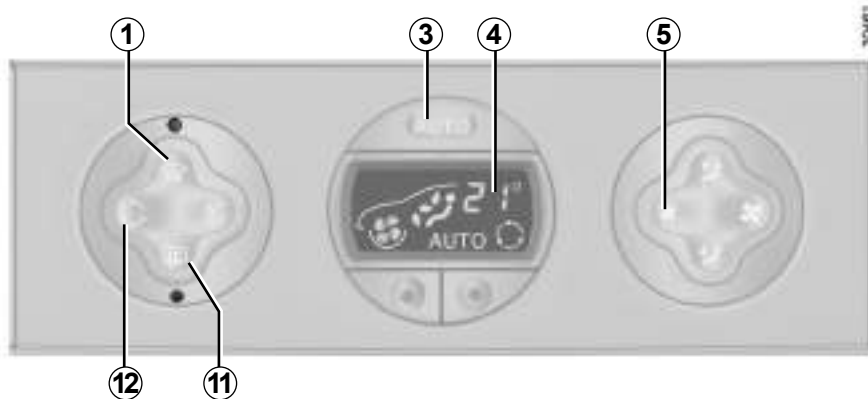

Λειτουργία «καθαρή ορατότητα»

Πιέστε το πλήκτρο **1**, τα ενδεικτικά των πλήκτρων **1** και **11** ανάβουν.

Η ένδειξη AUTO σβήνει στην οθόνη **4**.

Αυτή η λειτουργία επιτρέπει το ξεπάγωμα και ξεθάμπωμα του παρμπρίζ, των εμπρός παραθύρων και των καθρεφτών.

Επιβάλλει την αυτόματη ενεργοποίηση του air condition, του ξεπαγώματος του πίσω παρμπρίζ και/ή των θερμαινόμενων ηλεκτρικών καθρεφτών και την απενεργοποίηση της ανακύκλωσης αέρα.

Πιέστε το πλήκτρο **11**, εάν δεν θέλετε να τεθεί σε λειτουργία το ξεπάγωμα πίσω παρμπρίζ και/ή των θερμαινόμενων ηλεκτρικών καθρεφτών.

Σημείωση: εάν επιθυμείτε να μειώσετε την παροχή αέρα (η οποία μπορεί να προκαλεί κάποιο θόρυβο μέσα στην καμπίνα), χειριστείτε το πλήκτρο **5**.

Για να εγκαταλείψετε αυτήν τη λειτουργία, μπορείτε να πιέσετε:

- είτε πάλι το πλήκτρο **1**,
- είτε το πλήκτρο **3** (η ένδειξη AUTO ανάβει στην οθόνη).

Ανακύκλωση του αέρα

Ένα πάτημα του πλήκτρου **12** επιτρέπει την επίτευξη της ανακύκλωσης του αέρα (το σύμβολο ανάβει στην οθόνη).

Κατά τη διάρκεια της ανακύκλωσης, ο αέρας λαμβάνεται συνεχώς από το εσωτερικό της καμπίνας και ανακυκλώνεται χωρίς την εισαγωγή εξωτερικού αέρα.

Η ανακύκλωση του αέρα επιτρέπει να απομονώσετε την καμπίνα από το εξωτερικό περιβάλλον (κυκλοφορία σε περιοχές με ρύπανση...).

Με την παρατεταμένη χρήση αυτής της θέσης μπορεί να μυρίσει ο αέρας της καμπίνας, επειδή δεν ανακυκλώνεται, και να θαμπώσουν τα τζάμια.

Συνιστάται λοιπόν να επανέρχεστε στην κανονική λειτουργία (εξωτερικός αέρας), πιέζοντας και πάλι το πλήκτρο **12**, όταν δεν χρειάζεστε πλέον την ανακύκλωση του αέρα.

ΚΛΙΜΑΤΙΣΤΙΚΟ: πληροφορίες και οδηγίες χρήσης (1/2)

Συμβουλές χρήσης

Σε ορισμένες περιπτώσεις, (κλιματιστικό απενεργοποιημένο, ανακύκλωση αέρα ενεργοποιημένη, ταχύτητα βεντιλατέρ μηδενική ή χαμηλή, κ.λπ.) μπορεί να διαπιστώσετε θάμπωμα των τζαμιών και του παρμπρίζ του αυτοκινήτου.

Σε περίπτωση θαμπώματος, χρησιμοποιήστε τη λειτουργία «καθαρή ορατότητα» για να εξαλείψετε το θάμπωμα, στη συνέχεια προτιμήστε τη χρήση του air condition σε αυτόματο τρόπο λειτουργίας, για να αποφύγετε να ξαναθαμπώσουν τα τζάμια.

Αυτοκίνητα που διαθέτουν τη λειτουργία ECO

Μόλις ενεργοποιηθεί, η λειτουργία ECO μπορεί να μειώσει την απόδοση του κλιματισμού. ➔ 2.12.



Μην εισάγετε τίποτα στο κύκλωμα εξαερισμού του αυτοκινήτου (για παράδειγμα, σε περίπτωση δυσάρεστης οσμής...).

Κίνδυνος φθοράς ή πυρκαγιάς.

Κατανάλωση

Κατά τη χρήση του air condition, είναι φυσιολογικό να παρατηρείται μια αύξηση της κατανάλωσης (ιδιαίτερα μέσα στην πόλη)

Στα αυτοκίνητα που είναι εξοπλισμένα με air condition χωρίς αυτόματο τρόπο λειτουργίας, σβήνετε το σύστημα όταν δεν το χρειάζεστε πλέον.

Συμβουλές για την ελαχιστοποίηση της κατανάλωσης και συνεπώς την προστασία του περιβάλλοντος

Οδηγήτε με τους αεραγωγούς ανοικτούς και τα παράθυρα κλειστά.

Εάν το αυτοκίνητο έχει παραμείνει σταθμευμένο, ενώ κάνει πολλή ζέστη ή κάτω από τον ήλιο, αφήστε το να αεριστεί για μερικά λεπτά, ώστε να φύγει ο ζεστός αέρας, πριν ξεκινήσετε.

Συντήρηση

Συμβουλευθείτε το έγγραφο συντήρησης του αυτοκινήτου σας για πληροφορίες σχετικά με τη συχνότητα ελέγχου.

Χρησιμοποιείτε τακτικά το σύστημα κλιματισμού, ακόμη και σε ψυχρές καιρικές συνθήκες, θέτοντάς το σε λειτουργία τουλάχιστον μία φορά το μήνα για περίπου 5 λεπτά.

Προβλήματα στη λειτουργία

Γενικά, σε περίπτωση προβλήματος λειτουργίας, συμβουλευθείτε ένα Επίσημο Συνεργείο της μάρκας.

– Μείωση της αποτελεσματικότητας του ξεπαγώματος, του ξεθαμπώματος ή του air condition.

Αυτό μπορεί να οφείλεται σε συσσώρευση ακαθαρσιών στο φίλτρο της καμπίνας επιβατών

– Δεν παράγεται κρύος αέρας.

Βεβαιωθείτε ότι τα χειριστήρια βρίσκονται στη σωστή θέση και ότι οι ασφάλειες είναι σε καλή κατάσταση Εάν αυτό δεν επιλύσει το πρόβλημα, διακόψτε τη λειτουργία του συστήματος

Παρουσία νερού κάτω από το αυτοκίνητο

Μετά από παρατεταμένη χρήση του air condition, είναι φυσιολογικό να διαπιστώνετε την παρουσία νερού, που προέρχεται από τη συμπύκνωση, κάτω από το αυτοκίνητο.



Μην ανοίγετε το κύκλωμα του ψυκτικού υγρού. Το ψυκτικό υγρό είναι επικίνδυνο για τα μάτια και το δέρμα

ΚΛΙΜΑΤΙΣΤΙΚΟ: πληροφορίες και οδηγίες χρήσης (2/2)

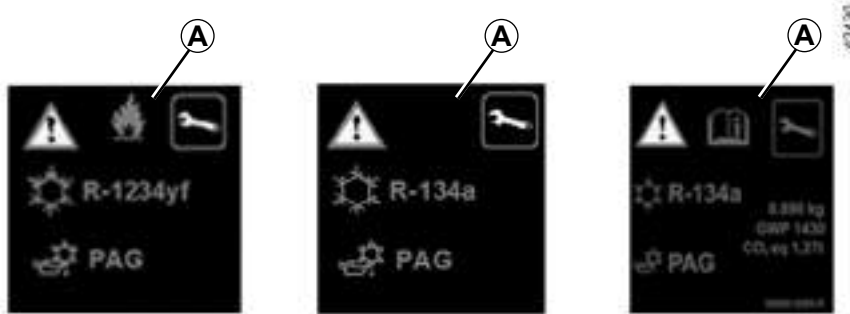

Το κύκλωμα ψυκτικού υγρού (ορισμένα εξαρτήματα του οποίου είναι ερμητικά σφραγισμένα) περιέχει φθοριούχα αέρια θερμοκηπίου.

Ανάλογα με το αυτοκίνητο, θα βρείτε τις παρακάτω πληροφορίες στην ετικέτα **A** που είναι κολλημένη στο εσωτερικό του χώρου κινητήρα.

Η παρουσία και η θέση των πληροφοριών στην ετικέτα **A** εξαρτώνται από το αυτοκίνητο.



Μην ανοίγετε το κύκλωμα του ψυκτικού υγρού. Το ψυκτικό υγρό είναι επικίνδυνο για τα μάτια και το δέρμα.



Πριν από οποιαδήποτε ενέργεια στο χώρο του κινητήρα, πρέπει να κλείσετε τον διακόπτη. ➔ 2.3.



Τύπος ψυκτικού υγρού



Τύπος λαδιού στο κύκλωμα κλιματισμού



Εύφλεκτο προϊόν



Συμβουλευθείτε το εγχειρίδιο χρήσης



Συντήρηση

x,xxx κιλά

Ποσότητα του ψυκτικού υγρού μέσα στο αυτοκίνητο.

GWP xxxxx

Δυναμικό πλανητικής αύξησης της θερμοκρασίας (ισοδύναμο CO₂).

CO₂ eq x,xx t

Ποσότητα σε βάρος και σε ισοδύναμο CO₂.

ΠΑΡΑΘΥΡΑ (1/2)

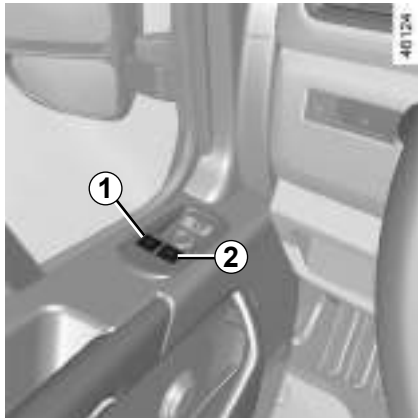

Ηλεκτρικά παράθυρα

Με ανοικτό διακόπτη:

- πιέστε το διακόπτη του αντίστοιχου παραθύρου για να το χαμηλώσετε μέχρι το επιθυμητό ύψος,
- τραβήξτε τον διακόπτη του αντίστοιχου παραθύρου για να το ανεβάσετε στο επιθυμητό ύψος.

Από τη θέση του οδηγού

Χρησιμοποιήστε το διακόπτη:

- 1 για την πλευρά του οδηγού,
- 2 για την πλευρά του συνοδηγού.

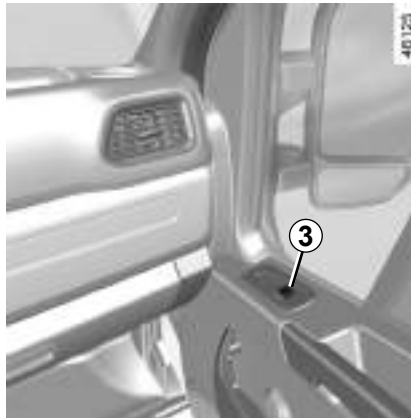

Από τη θέση του συνοδηγού

Χρησιμοποιήστε το διακόπτη 3.

Αποφεύγετε να στηρίζετε αντικείμενα πάνω σε ένα μισάνοιχτο παράθυρο: Κίνδυνος πρόκλησης ζημιάς στο παράθυρο.



Ευθύνη του οδηγού

Μην εγκαταλείπετε ποτέ το αυτοκίνητό σας αφήνοντας το κλειδί, το τηλεχειριστήριο ή τον πομποδέκτη στο εσωτερικό του και μην αφήνετε ποτέ μέσα ένα παιδί, έναν μη αυτόνομο ενήλικα ή ένα ζώο, ούτε για μικρό χρονικό διάστημα. Πράγματι, το παιδί ή το ζώο μπορεί να κινδυνεύσει ή να θέσει σε κίνδυνο άλλα άτομα ξεκινώντας τον κινητήρα, ενεργοποιώντας εξοπλισμούς, όπως για παράδειγμα τα παράθυρα, ή ακόμη και να κλειδώσει τις πόρτες. Σε περίπτωση που πιαστεί ένα μέλος του σώματος με αυτόν τον τρόπο, αντιστρέψτε αμέσως τη διαδρομή του τζαμιού, πιέζοντας τον αντίστοιχο διακόπτη.

Κίνδυνος σοβαρών τραυματισμών

ΠΑΡΑΘΥΡΑ (2/2)

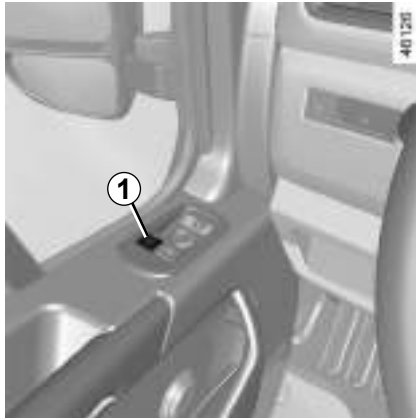

Ηλεκτρικό παράθυρο απλού πατήματος

Ο τρόπος λειτουργίας απλού πατήματος προστίθεται στη λειτουργία των ηλεκτρικών παραθύρων που περιγράφηκαν προηγουμένως.

Εξοπλίζει το παράθυρο του οδηγού, μόνο για το κατέβασμα.

Πιέστε στιγμιαία το διακόπτη **1**: το τζάμι ανοίγει τελείως.

Οποιαδήποτε επέμβαση στο διακόπτη την ώρα που ανοίγει το παράθυρο διακόπτει το κατέβασμα του τζαμιού.

Αδύνατη η λειτουργία του ηλεκτρικού παραθύρου απλού πατήματος

Το ηλεκτρικό παράθυρο απλού πατήματος είναι εξοπλισμένο με θερμική προστασία: εάν πιέσετε τον διακόπτη του παραθύρου περισσότερο από δεκαέξι συνεχόμενες φορές, μεταβαίνει σε λειτουργία προστασίας (κλειδώμα του παραθύρου).

Μπορείτε:

- να χρησιμοποιήσετε τον διακόπτη του ηλεκτρικού παραθύρου για λίγο και για διαστήματα 30 δευτερολέπτων περίπου,
- με τον κινητήρα σε λειτουργία, το παράθυρο ξεκλειδώνεται μετά από περίπου 20 λεπτά αδράνειας του διακόπτη ηλεκτρικού παραθύρου.

Σημείωση: Εάν το παράθυρο συναντήσει αντίσταση κατά το κλείσιμο (π.χ. κλαδί δέντρου, κ.λπ.) ακινητοποιείται και, στη συνέχεια, χαμηλώνει ξανά μερικά εκατοστά.

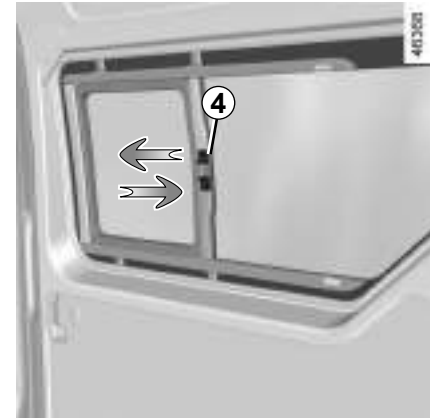

Συρόμενα πίσω τζάμια

Πιέστε τη λαβή **4** και σύρετε το παράθυρο.



Κατά το κλείσιμο των παραθύρων, βεβαιωθείτε ότι κανένα μέλος του σώματος (βραχίονας, χέρι, κ.λπ.) δεν προεξέχει από το αυτοκίνητο.

Κίνδυνος σοβαρών τραυματισμών.

ΕΣΩΤΕΡΙΚΟΣ ΦΩΤΙΣΜΟΣ



Πλαφονιέρα

Με χειρισμό του διακόπτη **1** έχετε:

- συνεχή φωτισμό,
- διακοπτόμενο φωτισμό που ελέγχεται με το άνοιγμα μίας από τις πόρτες. Τα φώτα σβήνουν όταν οι αντίστοιχες πόρτες έχουν κλείσει καλά,
- άμεσο σβήσιμο.

Φωτιστικά σποτ ανάγνωσης

(ανάλογα με το αυτοκίνητο)

Μετακινήστε τον διακόπτη **2**.

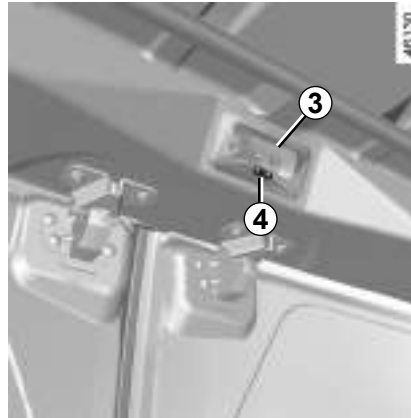

Πίσω φωτιστικό σποτ **3**

Μετακινώντας το διακόπτη **4** έχετε:

- συνεχή φωτισμό,
- φωτισμό που ελέγχεται με το άνοιγμα μίας από τις πίσω πόρτες. Τα φώτα σβήνουν μόνο όταν οι αντίστοιχες πόρτες έχουν κλείσει καλά,
- διαφορετικά οριστικά απενεργοποιημένο φωτισμό.

Παρατήρηση

Το ξεκλείδωμα των θυρών με το τηλεχειριστήριο προκαλεί το χρονοδιακοπτόμενο άναμμα του φωτισμού της καμπίνας επιβατών.

Το άνοιγμα μίας εμπρός ή πίσω πόρτας προκαλεί επανεκκίνηση αυτής της χρονοδιακοπτόμενης λειτουργίας.

Στη συνέχεια, η πλαφονιέρα και ο φωτισμός του πορτ-μπαγκάζ σβήνουν προοδευτικά. Η χρονοδιακοπτόμενη λειτουργία του φωτισμού μπορεί να διακοπεί σε πολλές περιπτώσεις:

- μετά από 15 λεπτά περίπου, όταν έχει παραμείνει ανοικτή μια πόρτα,
- μετά από 15 δευτερόλεπτα περίπου, όταν είναι κλειστές όλες οι πόρτες,
- όταν ανοίξετε το διακόπτη.

ΑΛΕΞΉΛΙΟ, ΛΑΒΉ ΣΥΓΚΡΑΤΗΣΗΣ (1/2)



Αλεξήλιο

Χαμηλώστε το αλεξήλιο **1**.

Το αλεξήλιο μπορεί να μετατοπιστεί ώστε να ακουμπάει στο παράθυρο της πόρτας.

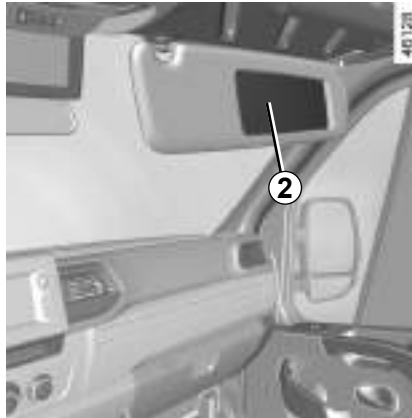

Καθρεφτάκι αλεξηλίου ή πρόσθετος καθρέφτης **2** (ανάλογα με το αυτοκίνητο)

Χαμηλώστε το αλεξήλιο για να αποκτήσετε πρόσβαση στο καθρεφτάκι.

Ιδιαιτερότητα του επιπλέον καθρέφτη οπισθοπορείας ➔ 1.84



Λαβή συγκράτησης **3**

Χρησιμεύει για τη συγκράτηση του επιβάτη κατά την οδήγηση.

Μην τη χρησιμοποιείτε για να ανεβαίνετε στο αυτοκίνητο ή να κατεβαίνετε από αυτό.

ΑΛΕΞΉΛΙΟ, ΛΑΒΉ ΣΥΓΚΡΑΤΗΣΗΣ (2/2)

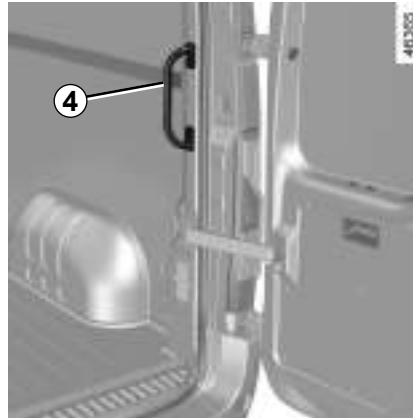
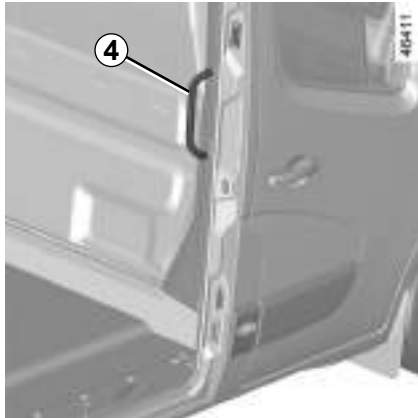

Λαβές συγκράτησης 4

Διευκολύνουν την είσοδο ή την έξοδο στο/από το αυτοκίνητο.

ΣΤΑΧΤΟΔΟΧΕΙΟ, ΑΝΑΠΤΗΡΑΣ, ΠΡΙΖΑ ΑΞΕΣΟΥΑΡ

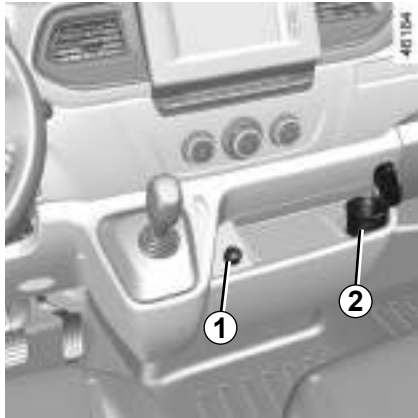

Σταχτοδοχείο 2

(ανάλογα με το αυτοκίνητο)

Πρόκειται για ένα φορητό σταχτοδοχείο το οποίο μπορεί να στερεωθεί στις βάσεις για κουτάκια αναψυκτικών.

Για να το ανοίξετε, ανασηκώστε το κάλυμμα. Για να το αδειάσετε, τραβήξτε το σύνολο. Το σταχτοδοχείο βγαίνει από την υποδοχή του.

Αναπτήρας 1

(ανάλογα με το αυτοκίνητο)

Με ανοικτό διακόπτη, πιέστε τον αναπτήρα 1, επανέρχεται μόνος του με ένα χαρακτηριστικό «κλικ» όταν πυρνώσει. Τραβήξτε τον. Μετά τη χρήση, τοποθετήστε τον στη θέση του χωρίς να τον πιέσετε προς τα μέσα μέχρι το τέρμα.

Πρίζες αξεσουάρ 1

(ανάλογα με το αυτοκίνητο)

Έχουν προβλεφθεί για τη σύνδεση αξεσουάρ που είναι εγκεκριμένα από τις Τεχνικές Υπηρεσίες της μάρκας και των οποίων η ισχύς δεν πρέπει να υπερβαίνει τα 120 Watt (12 V).



Πρίζα αξεσουάρ 3 (βρίσκεται μέσα στο πορτ-μπαγκάζ)



Να συνδέετε μόνο αξεσουάρ με μέγιστη ισχύ 120 W (12 V). Όταν χρησιμοποιούνται ταυτόχρονα πολλές πρίζες αξεσουάρ, η συνολική ισχύς των συνδεδεμένων αξεσουάρ δεν πρέπει να υπερβαίνει τα 180 W.

Κίνδυνος πυρκαγιάς.

Εάν το αυτοκίνητό σας δεν είναι εξοπλισμένο με αναπτήρα και σταχτοδοχείο, μπορείτε να τα προμηθευτείτε σε ένα Επίσημο Συνεργείο της μάρκας.

ΑΠΟΘΗΚΕΥΤΙΚΟΙ ΧΩΡΟΙ ΣΤΗΝ ΚΑΜΠΙΝΑ (1/6)

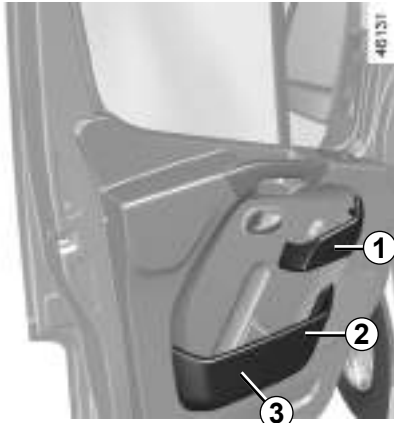

Χώροι μικροαντικειμένων στις εμπρός πόρτες

Χώρος μικροαντικειμένων 1

Μην τον χρησιμοποιείτε ως λαβή για το κλείσιμο της πόρτας.

Χώρος μικροαντικειμένων 2

Χώρος μικροαντικειμένων 3

Μπορεί να χωρέσει ένα μπουκάλι 1,5 λίτρου.

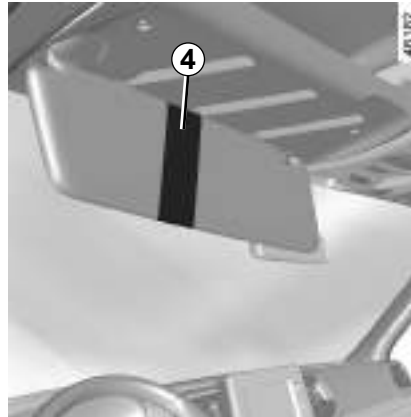

Αποθηκευτικός χώρος στο αλεξήλιο 4

Σε αυτόν μπορείτε να τοποθετήσετε αποδείξεις διοδίων, κάρτες...



Κανένα αντικείμενο δεν πρέπει να βρίσκεται πάνω στο δάπεδο (στη θέση του οδηγού): πράγματι, σε περίπτωση απότομου φρεναρίσματος, αυτά τα αντικείμενα μπορεί να γλιστρήσουν κάτω από τα πεντάλ και να εμποδίσουν τη χρησιμοποίησή τους.



Χώρος αποθήκευσης κεντρικής κονσόλας/περιοχή επαγωγικής φόρτισης 5

Για περισσότερες πληροφορίες σχετικά με τη ζώνη φόρτισης μέσω επαγωγής, ανατρέξτε στις οδηγίες πολυμέσων.



Φροντίστε ώστε να μην εξέχει και να μην έχει τοποθετηθεί στους «ανοιχτούς» αποθηκευτικούς χώρους κανένα σκληρό, βαρύ ή αιχμηρό αντικείμενο, που θα μπορούσε να πεταχτεί πάνω στους επιβάτες σε περίπτωση στροφής, απότομου φρεναρίσματος ή σύγκρουσης.

ΑΠΟΘΗΚΕΥΤΙΚΟΙ ΧΩΡΟΙ ΣΤΗΝ ΚΑΜΠΙΝΑ (2/6)



Θήκη για κουτάκια αναψυκτικών 6, 13 και 16

Σε αυτούς τους χώρους μπορείτε να τοποθετήσετε ένα κουτάκι αναψυκτικού ή το σταυδοδοχείο.



Όταν το αυτοκίνητο στρίβει, επιταχύνει ή φρενάρει, φροντίστε ώστε το δοχείο που έχει τοποθετηθεί στη βάση για κουτάκια αναψυκτικών να μην ξεχειλίσει.

Κίνδυνος εγκαυμάτων εάν το υγρό είναι ζεστό και/ ή υπερχειλίσης.

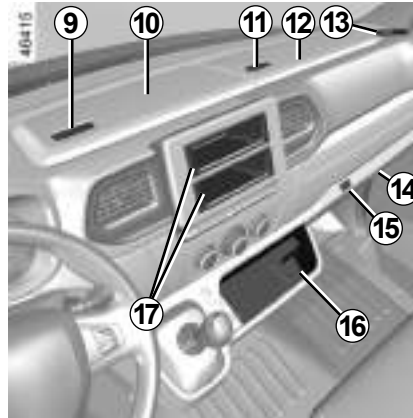

Χώρος μικροαντικειμένων ή θέση για ραδιόφωνο 17



Φροντίστε ώστε να μην εξέχει και να μην έχει τοποθετηθεί στους «ανοιχτούς» αποθηκευτικούς χώρους κανένα σκληρό, βαρύ ή αιχμηρό αντικείμενο, που θα μπορούσε να πεταχτεί πάνω στους επιβάτες σε περίπτωση στροφής, απότομου φρεναρίσματος ή σύγκρουσης.

Χώροι μικροαντικειμένων στο ταμπλό 7, 8, 10 και 12

Κλειστοί χώροι μικροαντικειμένων 10 και 12

Για να τους ανοίξετε, πιέστε το χειριστήριο 9 ή 11.

Θήκη μικροαντικειμένων 14

Για να την ανοίξετε, πιέστε το χειριστήριο 15 ή, ανάλογα με το μοντέλο του αυτοκινήτου, σηκώστε τη λαβή.

Εξυπηρετεί έγγραφα μεγέθους Α4, ένα μπουκάλι νερού χωρητικότητας 2 λίτρων, κ.λπ.

Ανάλογα με το αυτοκίνητο, διαθέτει εξαερισμό και ψύξη.

Μέγιστο επιτρεπόμενο μέγιστο βάρος στο ντουλαπάκι 14: 4 kg ομοιόμορφα καταναμημένο.



Αφήνετε πάντοτε το κάλυμμα του αποθηκευτικού χώρου κλειστό κατά την οδήγηση:

- υπάρχει κίνδυνος τραυματισμού σε περίπτωση απότομου φρεναρίσματος ή ατυχήματος,
- υπάρχει κίνδυνος εκτίναξης αντικειμένων στο εσωτερικό της καμπίνας επιβατών.

ΑΠΟΘΗΚΕΥΤΙΚΟΙ ΧΩΡΟΙ ΣΤΗΝ ΚΑΜΠΙΝΑ (3/6)

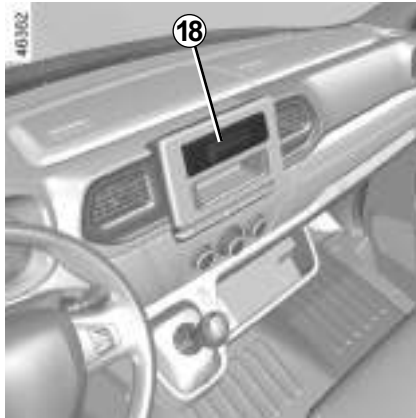

Ράφι 18

Τραβήξτε προς το μέρος σας και μέχρι το τέρμα το ράφι **18**.

Περιστρέψτε το και σπρώξτε το ξανά μέχρι το τέρμα.

Μπορείτε να στερεώσετε με το κλιπ **19** έγγραφα μεγέθους Α5.

Για την επανατοποθέτηση, τραβήξτε το ράφι προς το μέρος σας μέχρι το τέρμα, αναστηλώστε το μέχρι την οριζόντια θέση και σπρώξτε το μέχρι το τέρμα.

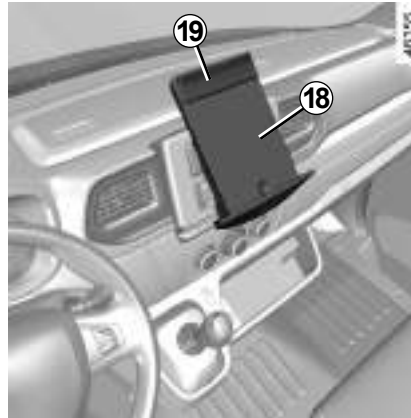

Κανένα αντικείμενο δεν πρέπει να βρίσκεται πάνω στο δάπεδο (στη θέση του οδηγού): πράγματι, σε περίπτωση απότομου φρεναρίσματος, αυτά τα αντικείμενα μπορεί να γλιστρήσουν κάτω από τα πεντάλ και να εμποδίσουν τη χρησιμοποίησή τους.

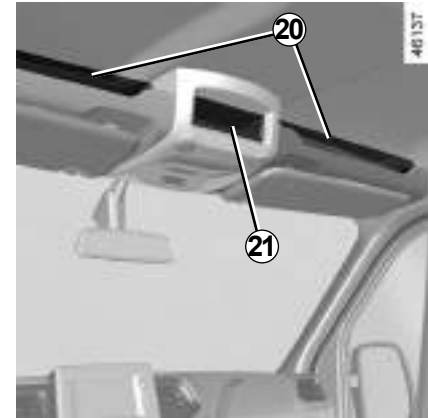

Επάνω αποθηκευτικοί χώροι καμπίνας 20 και 21

Προορίζεται αποκλειστικά για τη μεταφορά αντικειμένων.

Μέγιστο επιτρεπόμενο βάρος στην ανώτερη μονάδα αποθήκευσης καμπίνας **20**: 5 kg ομοιόμορφα κατανεμημένο.



Φροντίστε να μην τοποθετήσετε κανένα βαρύ και/ή αιχμηρό αντικείμενο, που θα μπορούσε να πέσει κατά την οδήγηση.

Κίνδυνος τραυματισμών.

ΑΠΟΘΗΚΕΥΤΙΚΟΙ ΧΩΡΟΙ ΣΤΗΝ ΚΑΜΠΙΝΑ (4/6)

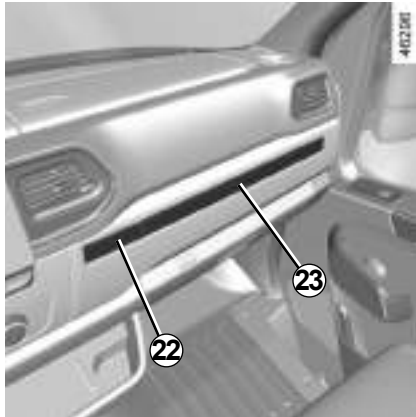

Θήκη για κουτάκια αναψυκτικών 24

Για να την ανοίξετε, πιέστε το χειριστήριο 22.

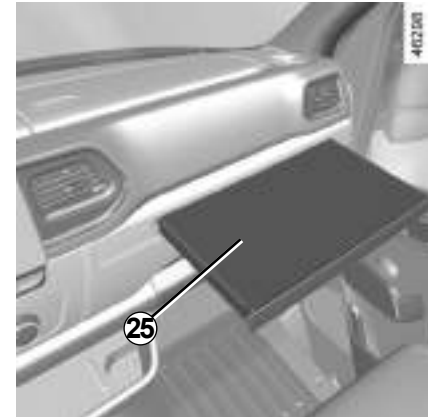
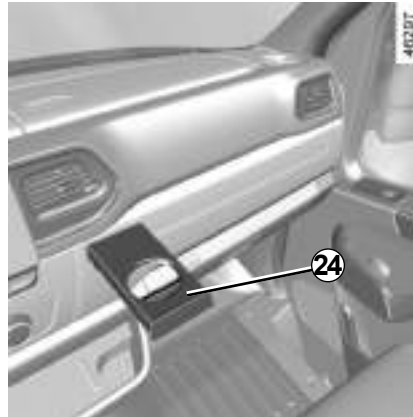

Ράφι 25

Για να το ανοίξετε, πιέστε το χειριστήριο 23.



Όταν το αυτοκίνητο στρίβει, επιταχύνει ή φρενάρει, φροντίστε ώστε το δοχείο που έχει τοποθετηθεί στη βάση για κουτάκια αναψυκτικών να μην ξεχειλίσει.

Κίνδυνος εγκαυμάτων εάν το υγρό είναι ζεστό και/ή υπερχειλίσης.



Κανένα αντικείμενο δεν πρέπει να βρίσκεται πάνω στο δάπεδο (στη θέση του οδηγού): πράγματι, σε περίπτωση απότομου φρεναρίσματος, αυτά τα αντικείμενα μπορεί να γλιστρήσουν κάτω από τα πεντάλ και να εμποδίσουν τη χρησιμοποίησή τους.

Μέγιστο επιτρεπόμενο βάρος στο πίσω ράφι 25: 25 kg ομοιόμορφα καταναμεμένο.



Πριν ξεκινήσετε, βεβαιωθείτε ότι το ράφι είναι αποθηκευμένο.
Κίνδυνος τραυματισμών.

ΑΠΟΘΗΚΕΥΤΙΚΟΙ ΧΩΡΟΙ ΣΤΗΝ ΚΑΜΠΙΝΑ (5/6)

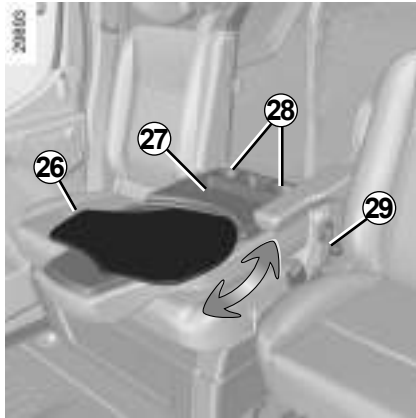

Ράφι 26

Όταν το αυτοκίνητο διαθέτει ράφι, κατεβάστε την πλάτη του μεσαίου καθίσματος, ανασηκώνοντας το χειριστήριο **29**.

Στην πλάτη του μεσαίου καθίσματος, έχετε στη διάθεσή σας:

- ένα ράφι **26** που περιστρέφεται μόνο προς την πλευρά του οδηγού (ανάλογα με το αυτοκίνητο),
- θήκη για κουτάκια αναψυκτικών **28**,
- αποθηκευτικό χώρο **27**.



Απαγορεύεται να κάθεστε στο μεσαίο κάθισμα, όταν η πλάτη του είναι κατεβασμένη.

Σημείωση: φροντίστε να επανατοποθετήσετε το ράφι στη θέση του, πριν ανεβάσετε την πλάτη του μεσαίου καθίσματος. Φροντίστε να ασφαλίσετε καλά την πλάτη του μεσαίου καθίσματος.

Φροντίστε ώστε κανένα αντικείμενο να μην εμποδίζει τη σωστή λειτουργία του περιστρεφόμενου ραφίου.



Όταν το αυτοκίνητο στρίβει, επιταχύνει ή φρενάρει, φροντίστε ώστε το δοχείο που έχει τοποθετηθεί στη βάση για κουτάκια αναψυκτικών να μην ξεχειλίσει.

Κίνδυνος εγκαυμάτων εάν το υγρό είναι ζεστό και/ ή υπερχειλίσει.



Φροντίστε ώστε να μην εξέχει και να μην έχει τοποθετηθεί στους «ανοιχτούς» αποθηκευτικούς χώρους κανένα σκληρό, βαρύ ή αιχμηρό αντικείμενο, που θα μπορούσε να πεταχτεί πάνω στους επιβάτες σε περίπτωση στροφής, απότομου φρεναρίσματος ή σύγκρουσης.

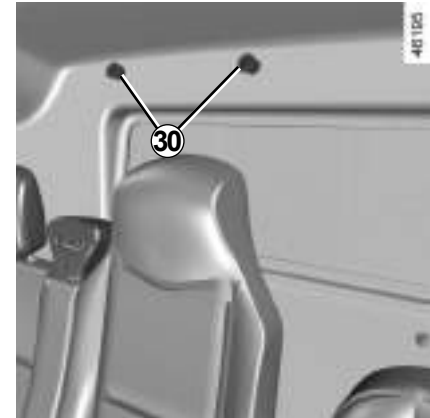

Αγκιστρα για ρούχα 30

ΑΠΟΘΗΚΕΥΤΙΚΟΙ ΧΩΡΟΙ ΣΤΗΝ ΚΑΜΠΙΝΑ (6/6)

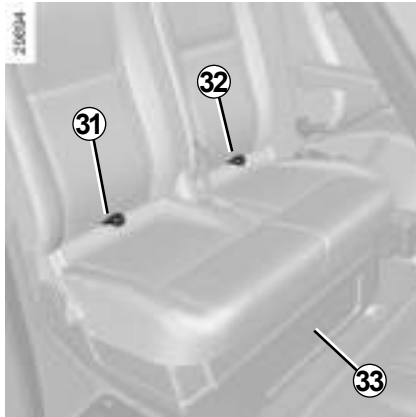

Αποθηκευτικός χώρος 33 κάτω από το εμπρός διπλό κάθισμα

Για να αποκτήσετε πρόσβαση, τραβήξτε τις γλωττίδες 31 ή 32.



Αφήνετε πάντοτε το έδρανο κλειστό κατά την οδήγηση:

- υπάρχει κίνδυνος τραυματισμού σε περίπτωση απότομου φρεναρίσματος ή ατυχήματος,
- υπάρχει κίνδυνος εκτίναξης αντικειμένων στο εσωτερικό της καμπίνας επιβατών.



Αποθηκευτικός χώρος κάτω από το πίσω κάθισμα

Το έδρανο 34 μπορεί να ανασηκωθεί για να επιτρέψει την πρόσβαση στον αποθηκευτικό χώρο που βρίσκεται κάτω από το διπλό κάθισμα.



Μετά από οποιοδήποτε χειρισμό των πίσω καθισμάτων, βεβαιωθείτε για τη σωστή τοποθέτηση και λειτουργία των πίσω ζωνών ασφαλείας.

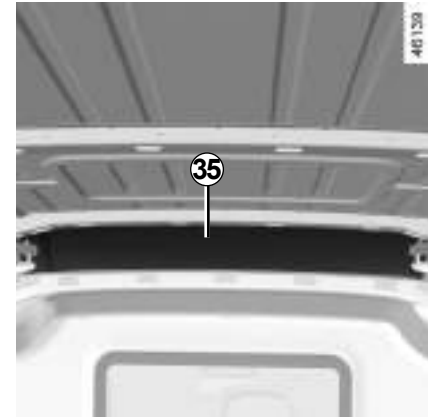

Επάνω αποθηκευτικός χώρος πίσω τμήματος 35

Προορίζεται αποκλειστικά για τη μεταφορά αντικειμένων.

Μέγιστο επιτρεπόμενο βάρος στον επάνω πίσω χώρο αποθήκευσης 35: 35 kg ομοιόμορφα κατανεμημένο.



Φροντίστε να μην τοποθετήσετε κανένα βαρύ και/ή αιχμηρό αντικείμενο, που θα μπορούσε να πέσει

Κίνδυνος τραυματισμών.

ΠΙΣΩ ΜΟΝΟΚΟΜΜΑΤΑ ΚΑΘΙΣΜΑΤΑ (1/3)



Πρόσβαση στις πίσω θέσεις

Μετακινήστε τη χειρολαβή **1** προς τα πίσω για να κατεβάσετε την πλάτη.

Για να επανατοποθετήσετε το κάθισμα, επαναφέρετε την πλάτη στη θέση της.



Για λόγους ασφαλείας, κάνετε αυτές τις ρυθμίσεις με το αυτοκίνητο σταματημένο.

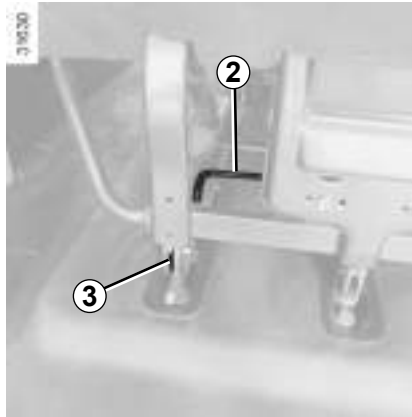

Εξαγωγή του πίσω καθίσματος

Για κάθε κάθισμα, ανασηκώστε τους μοχλούς **2** που βρίσκονται πίσω από κάθε κάθισμα. Οι προεξοχές **3** βγαίνουν για να υποδείξουν ότι το κάθισμα δεν είναι ασφαλισμένο.

Τραβήξτε το κάθισμα προς τα πίσω ώστε να ελευθερώσετε τα σημεία στερέωσης κι έπειτα ανασηκώστε το για να το βγάλετε.



Απαγορεύεται η αποσυναρμολόγηση των σημείων στερέωσης.



Το βάρος του καθίσματος είναι σημαντικό (περίπου 65 κιλά). Για την ασφαλείά σας, φροντίστε να το χειριστείτε με προσοχή.

Κίνδυνος τραυματισμών

ΠΙΣΩ ΜΟΝΟΚΟΜΜΑΤΑ ΚΑΘΙΣΜΑΤΑ (2/3)

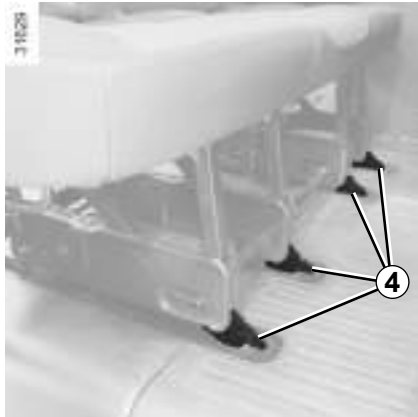

Επανατοποθέτηση του πίσω καθίσματος

- Τοποθετήστε τους οδηγούς **4** στις ράγες υποχώρησης σε σχέση με τα σημεία στερέωσής του,
- Σύρετε το κάθισμα προς τα εμπρός.

Το κάθισμα ασφαλίζει αυτόματα.

Βεβαιωθείτε ότι οι κόκκινες προεξοχές **3** δεν είναι πλέον ορατές.

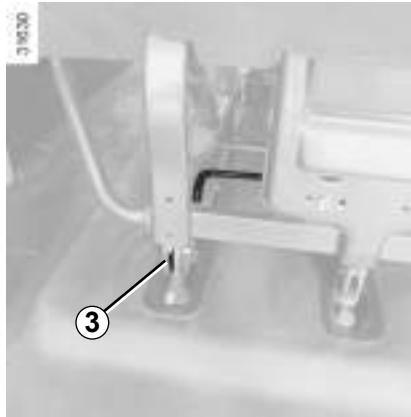

Είναι απόλυτα απαραίτητο να τοποθετηθούν τα πίσω καθίσματα στα αρχικά σημεία στερέωσης.

Απαγορεύεται να χρησιμοποιείτε τα «πίσω καθίσματα με την πλάτη προς το εμπρός μέρος του αυτοκινήτου», όταν το αυτοκίνητο κινείται.

Τα μονοκόμματα καθίσματα των σειρών 2 και 3 δεν είναι εναλλάξιμα: μην τα πιέσετε στη θέση τους.

Κίνδυνοι φθοράς.



Κατά τους χειρισμούς του πίσω καθίσματος, βεβαιωθείτε ότι τα σημεία ασφάλισης του πίσω καθίσματος είναι καθαρά (από άμμο, πανιά ή οποιοδήποτε άλλο αντικείμενο που μπορεί να εμποδίζει τη σωστή ασφάλιση του πίσω καθίσματος).

ΠΙΣΩ ΜΟΝΟΚΟΜΜΑΤΑ ΚΑΘΙΣΜΑΤΑ (3/3)



Περιορισμός χρήσης

Απαγορεύεται η οδήγηση με κατεβασμένη μια πλάτη εμπρός καθίσματος ή ανατροπή ενός εμπρός καθίσματος, ενώ υπάρχει επιβάτης που κάθεται σε ένα πίσω κάθισμα.



Για λόγους ασφαλείας, κάνετε αυτές τις ρυθμίσεις με το αυτοκίνητο σταματημένο.



Μετά από οποιοδήποτε χειρισμό του πίσω καθίσματος, βεβαιωθείτε για τη σωστή τοποθέτηση και λειτουργία των πίσω ζωνών ασφαλείας.

30013

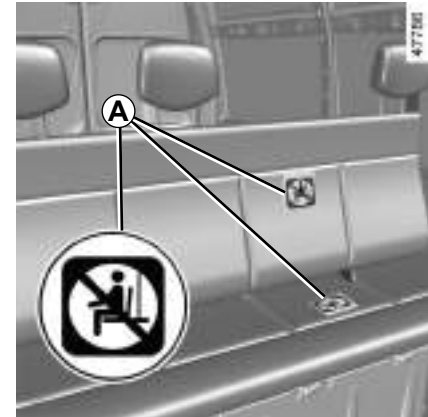

Ειδική σημείωση για εκδόσεις τριών θέσεων

Η έκδοση αυτή διαφέρει στο ότι διαθέτει πίσω ζώνες ασφαλείας και προσκέφαλα μόνο στις πίσω πλαϊνές θέσεις. Μην επιτρέψετε ποτέ να καθίσει κάποιο άτομο στο μεσαίο πίσω κάθισμα.

Οι ετικέτες **A** σας πληροφορούν ότι απαγορεύεται οι επιβάτες να κάθονται σε άλλους χώρους εκτός από τα παρεχόμενα καθίσματα.

ΕΞΟΠΛΙΣΜΟΣ ΠΟΛΥΜΕΣΩΝ (1/2)

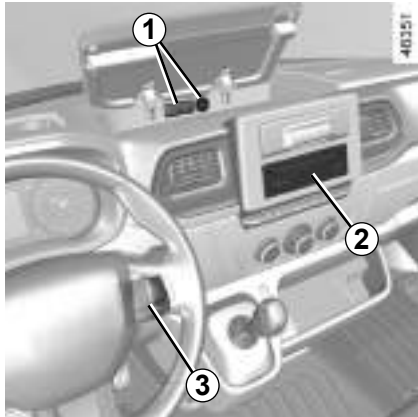

Η παρουσία και η θέση αυτών των εξοπλισμών εξαρτώνται από τον εξοπλισμό πολυμέσων του αυτοκινήτου.

- 1 Πρίζες πολυμέσων,
- 2 Ραδιόφωνο,
- 3 χειριστήριο στο τιμόνι,
- 4 οθόνη πολυμέσων.

Για περαιτέρω πληροφορίες, ανατρέξτε στις οδηγίες χρήσης πολυμέσων.

3.30

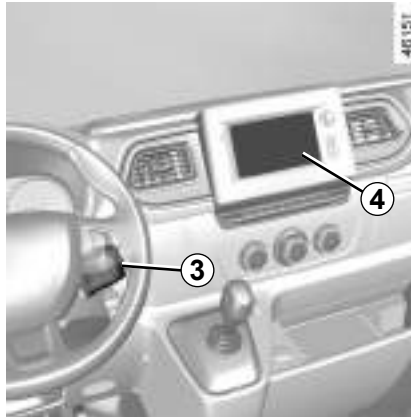

Πρίζες πολυμέσων 1

Μπορείτε να χρησιμοποιήσετε τις πρίζες USB για να αποκτήσετε πρόσβαση στο περιεχόμενο πολυμέσων των αξεσουάρ σας και να ενημερώσετε το σύστημά σας.

Επίσης, μπορείτε να χρησιμοποιήσετε τις πρίζες USB για την επαναφόρτιση των αξεσουάρ, που είναι εγκεκριμένα από τις Τεχνικές Υπηρεσίες της αντιπροσωπείας, με μέγιστη ονομαστική ισχύ 12 W (5 V) ανά πρίζα.

Η πρίζα JACK σας επιτρέπει να ακούτε ήχο με τη βοήθεια ενός βοηθητικού καλωδίου.

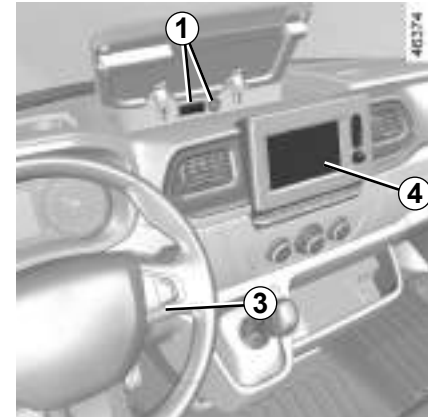

Συνδέετε μόνο αξεσουάρ με μέγιστη ισχύ 12 Watt.

Κίνδυνος πυρκαγιάς.

ΕΞΟΠΛΙΣΜΟΣ ΠΟΛΥΜΈΣΩΝ (2/2)



Ασύρματος φορτιστής 5

→ 3.21

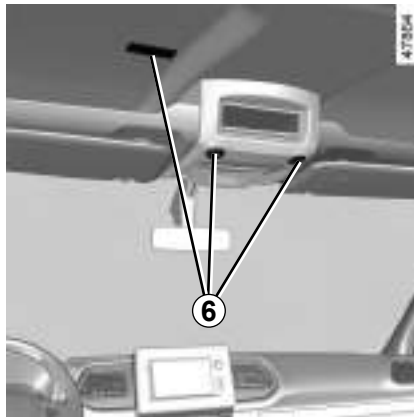

Μικρόφωνο 6



Χρήση του τηλεφώνου

Σας υπενθυμίζουμε ότι είναι απαραίτητο να τηρείτε την ισχύουσα νομοθεσία σχετικά με τη χρήση αυτής της συσκευής.

ΜΕΤΑΦΟΡΑ ΑΝΤΙΚΕΙΜΕΝΩΝ (1/3)

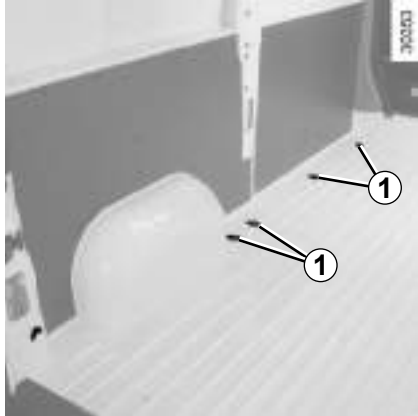

Μεταφορά αντικειμένων στο πίσω τμήμα της καμπίνας

Ανάλογα με το αυτοκίνητο, τα σημεία στερέωσης **1** και **2** επιτρέπουν την αποφυγή ανατροπής των μεταφερόμενων αντικειμένων. Το πλήθος των σημείων στερέωσης και οι θέσεις του μπορεί να διαφέρουν ανάλογα με το αυτοκίνητο.

Τα σημεία στερέωσης **2** χρησιμοποιούνται μόνο για την αποφυγή της ανατροπής ενός φορτίου. Το φορτίο αυτό πρέπει να έχει στερεωθεί από την αρχή στα σημεία στερέωσης **1** στο δάπεδο του αυτοκινήτου.

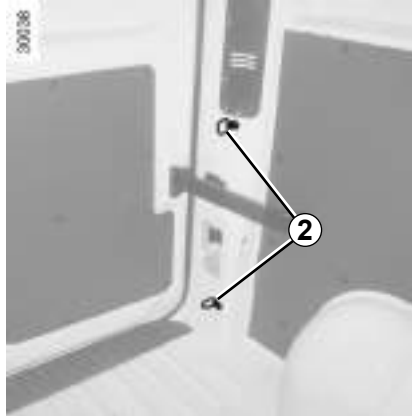

Τοποθετείτε πάντοτε τα βαρύτερα αντικείμενα απευθείας επάνω στο δάπεδο. Χρησιμοποιείτε, όταν το αυτοκίνητο είναι εξοπλισμένο με αυτό το σύστημα, τα σημεία πρόσδεσης που βρίσκονται στο δάπεδο του πορτι-μπαγκάζ. Η φόρτωση πρέπει να γίνεται κατά τέτοιο τρόπο ώστε κανένα αντικείμενο να μην είναι δυνατόν να εκτιναχθεί εμπρός, επάνω στους επιβάτες, σε περίπτωση απότομου φρεναρίσματος. Ασφαλίστε τις πίσω ζώνες ασφαλείας ακόμα και εάν δεν υπάρχουν επιβάτες.

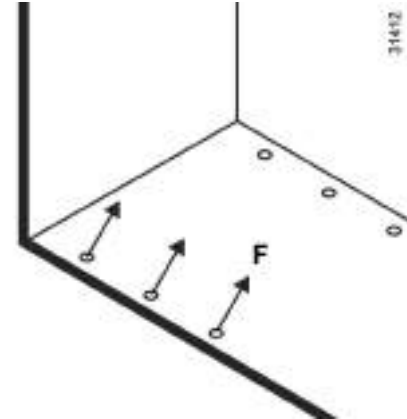

F μέγ.: 400 daN ή 500 daN (ανάλογα με το αυτοκίνητο).

ΜΕΤΑΦΟΡΑ ΑΝΤΙΚΕΙΜΕΝΩΝ (2/3)

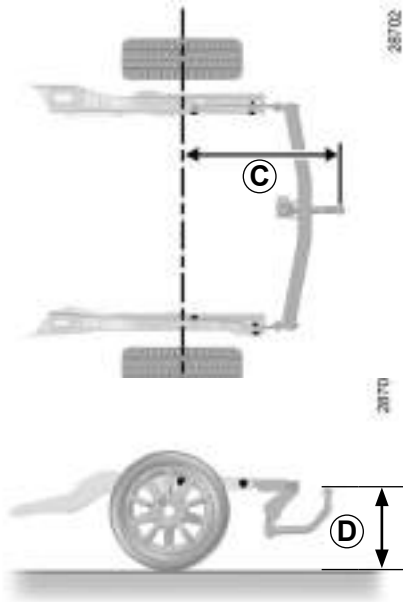

Διάσταση C (μέγιστη)

Με κίνηση στους μπροστινούς τροχούς
C = 1.149 mm.

Με κίνηση στους πίσω τροχούς
C = 1.766 mm.

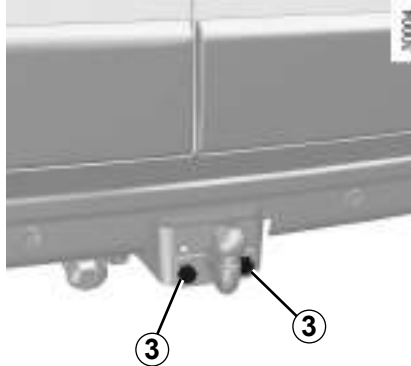

Ρυμούλκηση

Τοποθέτηση της μπίλιας του κοτσαδόρου

Τοποθετήστε την μπίλια, έτσι ώστε να τηρείται το ύψος **D**, το οποίο πρέπει να περιλαμβάνεται μεταξύ 350 και 420 χιλ., με το αυτοκίνητο φορτωμένο. Σφίξτε με ροπή τα μπουλόνια **3** έως 196 Nm. (Newton metres).

ΜΕΤΑΦΟΡΑ ΑΝΤΙΚΕΙΜΕΝΩΝ (3/3)

Επιτρεπόμενο φορτίο στο σημείο ρυμούλκησης, μέγιστο επιτρεπόμενο βάρος ρυμούλκησης με φρένα και χωρίς φρένα ➔ 6.8.

Επιλογή και τοποθέτηση εξοπλισμού ρυμούλκησης

Μέγιστο βάρος εξοπλισμού ρυμούλκησης: 25 κιλά.

Δεν επιτρέπεται η τοποθέτηση μηχανικής συσκευής ρυμούλκησης (μπίλια, γάντζος κ.λπ.) που μπορεί να αφαιρεθεί χωρίς εργαλεία ή να ανασυρθούν εάν δεν μπορεί να αφαιρεθεί ή να αλλάξει θέση εύκολα όταν δεν χρησιμοποιείται.

Για την τοποθέτηση και για τις συνθήκες χρήσης, συμβουλευθείτε τις οδηγίες τοποθέτησης του εξοπλισμού.

Συνιστάται να φυλάτε αυτές τις οδηγίες μαζί με τα υπόλοιπα έγγραφα του αυτοκινήτου.

Οποιαδήποτε συσκευή ρυμούλκησης δεν πρέπει να εμποδίζει κανένα στοιχείο φωτισμού ή την πινακίδα κυκλοφορίας όταν δεν χρησιμοποιείται. Οι μηχανικές συσκευές ρυμούλκησης (μπίλια, γάντζος κ.λπ.) που μπορούν να αφαιρεθούν χωρίς εργαλεία ή οι οποίες είναι ανασυρόμενες, πρέπει να αφαιρούνται ή να αλλάζουν θέση όταν δεν χρησιμοποιούνται.

Σε κάθε περίπτωση, είστε υποχρεωμένοι να συμμορφώνεστε με τους κανονισμούς της χώρας στην οποία βρίσκεστε.

ΜΠΑΡΕΣ ΟΡΟΦΗΣ

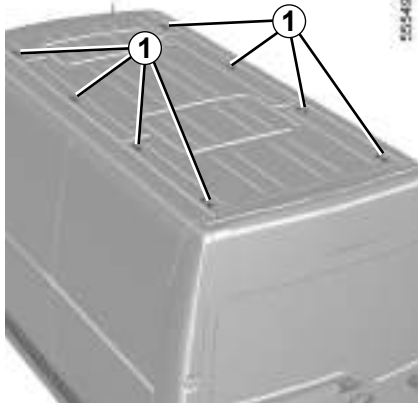

Πρόσβαση στα σημεία στερέωσης 1



Όταν οι γνήσιες μπάρες οροφής, οι οποίες είναι εγκεκριμένες από τις τεχνικές υπηρεσίες μας, παραδίδονται με βίδες, χρησιμοποιείτε μόνο αυτές τις βίδες για να στερεώσετε τις μπάρες οροφής στο αυτοκίνητο.

Προφυλάξεις κατά τη χρήση

Χειρισμός της πόρτας πορτ-μπαγκάζ

Πριν χειριστείτε την πόρτα πορτ-μπαγκάζ, ελέγξτε τα αντικείμενα και/ή τα αξεσουάρ (σύστημα στερέωσης ποδηλάτων, μπαγκαζιέρα οροφής...) που είναι τοποθετημένα πάνω στις μπάρες οροφής: πρέπει να έχουν τακτοποιηθεί και προσδεθεί σωστά και να καταλαμβάνουν το χώρο κατά τέτοιο τρόπο που να μην εμποδίζουν τη σωστή λειτουργία της πόρτας πορτ-μπαγκάζ.

Για να επιλέξετε τον κατάλληλο εξοπλισμό για το αυτοκίνητό σας, σας συνιστούμε να συμβουλευθείτε ένα Επίσημο Συνεργείο της μάρκας.

Για να τοποθετήσετε μπάρες και για τις συνθήκες χρήσης, συμβουλευθείτε τις οδηγίες τοποθέτησης του κατασκευαστή.

Συνιστάται να φυλάτε αυτές τις οδηγίες μαζί με τα υπόλοιπα έγγραφα του αυτοκινήτου.

Επιτρεπόμενο φορτίο σχάρας οροφής ➔ 6.8.

3.36

Κεφάλαιο 4: Συντήρηση

| | |
|---|------|
| Μπροστινό καπό | 4.2 |
| Στάθμη λαδιού κινητήρα: γενικά | 4.3 |
| Στάθμη λαδιού κινητήρα: συμπλήρωμα, γέμισμα | 4.5 |
| Στάθμες, φίλτρα | 4.7 |
| Πίεση ελαστικών | 4.10 |
| Μπαταρία | 4.12 |
| Συντήρηση του αμαξωματος | 4.14 |
| Συντήρηση εσωτερικών διακοσμητικών | 4.17 |
| | 4.1 |

ΚΑΠΟ ΚΙΝΗΤΗΡΑ



Για να το ανοίξετε, τραβήξτε το χειριστήριο 1.

Κλείδωμα ασφαλείας του καπό

Για να το ελευθερώσετε, ανασηκώστε τη λαβή 2.



Κατά τις επεμβάσεις κοντά στον κινητήρα, αυτός μπορεί να είναι ζεστός. Επί πλέον είναι πιθανό να αρχίσει να λειτουργεί το βενιλατέρ ανά πάσα στιγμή.

Κίνδυνος τραυματισμών.

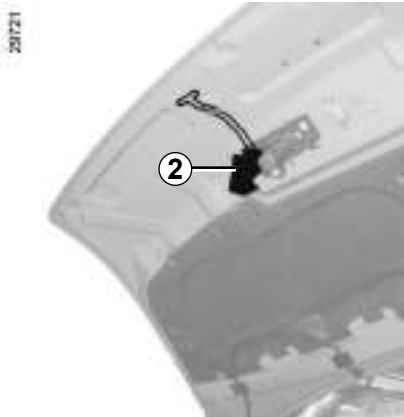

Άνοιγμα του καπό

Ανασηκώστε το καπό και ελευθερώστε τη ράβδο συγκράτησης 4 από τα στηρίγματά της 5. Για την ασφαλεία σας, είναι **πολύ σημαντικό** να στερεώσετε τη ράβδο συγκράτησης στην υποδοχή 3 του καπό.



Σε περίπτωση σύγκρουσης, ακόμη και ελαφριάς πάνω στη μάσκα ή το καπό, ζητήστε το συντομότερο να ελεγχθεί το σύστημα κλειδώματος του καπό από ένα Επίσημο Συνεργείο της μάρκας.

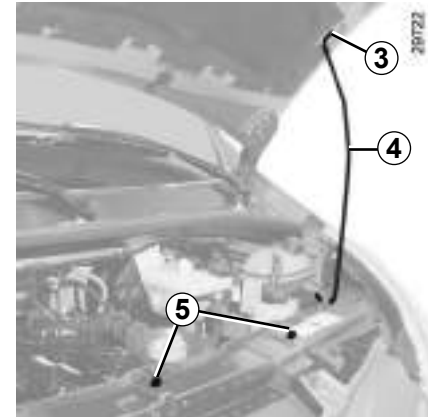

Κλείσιμο καπό κινητήρα

Βεβαιωθείτε ότι δεν ξεχάσατε τίποτα στο χώρο του κινητήρα.

Επανατοποθετήστε τη ράβδο συγκράτησης 4 στα στηρίγματά της 5, κρατήστε το καπό από το μέσον και χαμηλώστε το περίπου στα 20 εκ. πάνω από την κλειστή θέση και, στη συνέχεια, ελευθερώστε το. Κλείνει, ασφαρίζοντας μόνο του με το βάρος του.



Βεβαιωθείτε ότι το καπό έχει ασφαλίσει σωστά.

Βεβαιωθείτε ότι τίποτα δεν παρεμποδίζει το γλωσσίδι ασφάλισης (χαλίκια, πανί...).

ΣΤΑΘΜΗ ΛΑΔΙΟΥ ΚΙΝΗΤΗΡΑ : γενικά (1/2)

Ένας κινητήρας καταναλώνει λάδι για τη λίπανση και την ψύξη των κινούμενων εξαρτημάτων του και μερικές φορές είναι απαραίτητο, μεταξύ δύο αλλαγών λαδιού, να συμπληρώσετε με μια ποσότητα λαδιού.

Ωστόσο, εάν μετά την περίοδο του ρονταρίσματος, χρειάζεται να συμπληρώσετε περισσότερο από 0,5 λίτρα για κάθε 1.000 χλμ., επικοινωνήστε με τον εξουσιοδοτημένο αντιπροσωπώ σας.

Περιοδικότητα: ελέγχετε περιοδικά τη στάθμη του λαδιού και οπωσδήποτε πριν από κάθε μεγάλο ταξίδι. Διαφορετικά υπάρχει κίνδυνος καταστροφής του κινητήρα σας.



Υπέρβαση της μέγιστης στάθμης λαδιού κινητήρα

Σε καμία περίπτωση, δεν επιτρέπεται η υπέρβαση της μέγιστης στάθμης πλήρωσης: αυτό θα προκαλούσε ζημιά στον κινητήρα και στο σύστημα ελέγχου εκπομπής καυσαερίων.

Εάν η στάθμη υπερβαίνει τη στάθμη «MAXI», **μην ξεκινήσετε το αυτοκίνητό σας**, απευθυνθείτε σε εξουσιοδοτημένο αντιπρόσωπο.

Ανάγνωση στάθμης λαδιού

Η ανάγνωση της στάθμης πρέπει να γίνεται σε οριζόντιο έδαφος και μετά από μακροχρόνια στάση του κινητήρα.

Για να μάθετε τη στάθμη λαδιού με ακρίβεια και να βεβαιωθείτε ότι η στάθμη δεν είναι υψηλότερη από τη μέγιστη (κίνδυνος βλάβης στον κινητήρα), πρέπει να χρησιμοποιήσετε οπωσδήποτε το δείκτη. Συμβουλευθείτε τις επόμενες σελίδες.

Ανάλογα με το αυτοκίνητο, η οθόνη στο καντράν προειδοποιεί μόνο όταν η στάθμη λαδιού βρίσκεται στο ελάχιστο επίπεδο.



Πριν από οποιαδήποτε ενέργεια στο χώρο του κινητήρα, πρέπει να κλείσετε τον διακόπτη. ➔ 2.3.

Προειδοποίηση ελάχιστης στάθμης καυσίμων

Στο καντράν εμφανίζεται το μήνυμα «Συμπληρώστε τη στάθμη λαδιού» και ανάβει το ενδεικτικό .

Συμπληρώστε οπωσδήποτε το λάδι το συντομότερο δυνατόν.



Η οθόνη προειδοποιεί μόνο σε περίπτωση ελάχιστης στάθμης, ποτέ σε περίπτωση υπέρβασης της μέγιστης στάθμης, η οποία ανιχνεύεται μόνο με την ανάγνωση του δείκτη.

ΣΤΑΘΜΗ ΛΑΔΙΟΥ ΚΙΝΗΤΗΡΑ : γενικά (2/2)

310000

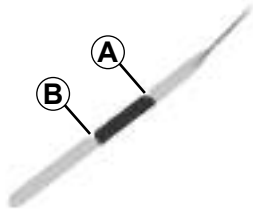

Ανάγνωση της στάθμης με το δείκτη

Με τον κινητήρα σταματημένο:

- Βγάλτε τον δείκτη και σκουπίστε τον με ένα καθαρό πανί που δεν αφήνει χνούδι,
- Βυθίστε τον δείκτη μέχρι το τέρμα,
- Βγάλτε ξανά τον δείκτη,
- Ελέγξτε τη στάθμη: δεν θα πρέπει να είναι ποτέ χαμηλότερη από την ένδειξη «MINI» **B** και να μην υπερβαίνει ποτέ την ένδειξη «MAXI» **A**.

Μόλις διαβάσετε τη στάθμη, βυθίστε το δείκτη μέχρι το τέρμα.

E02157

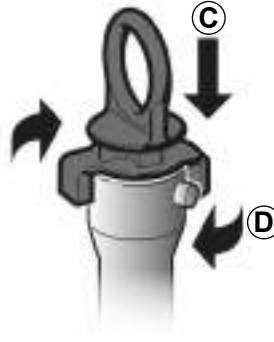

Ανάλογα με το όχημα, ο δείκτης στάθμης λαδιού πρέπει να είναι κλειδωμένο:

- ωθήστε τον δείκτη στάθμης μέχρι τέρμα (κίνηση **C**),
- περιστρέψτε για να τον ασφαλίσετε (κίνηση **D**).

Σε περίπτωση μη φυσιολογικής ή επαναλαμβανόμενης πτώσης της στάθμης, συμβουλευθείτε ένα Επίσημο Συνεργείο της μάρκας.



Προσθήκη λαδιού κινητήρα

Χρησιμοποιείτε ένα χωνί ή προστατέψτε την περιοχή του στομίου πλήρωσης για να αποφύγετε τη διαφυγή λαδιού κινητήρα πάνω σε ένα ζεστό μέρος στο χώρο του κινητήρα ή σε κάποιο ευαίσθητο εξάρτημα (π.χ.: ηλεκτρικά εξαρτήματα).

Κίνδυνος πυρκαγιάς.



Κατά τις επεμβάσεις κοντά στον κινητήρα, αυτός μπορεί να είναι ζεστός. Επί πλέον, είναι πιθανό να αρχίσει να λειτουργεί το βεντιλατέρ ανά πάσα στιγμή.

Το ενδεικτικό  που είναι ενσωματωμένο στο χώρο του κινητήρα σας το υπενθυμίζει.

Κίνδυνος τραυματισμών

ΣΤΑΘΜΗ ΛΑΔΙΟΥ ΚΙΝΗΤΗΡΑ : συμπλήρωμα, γέμισμα (1/2)



Συμπλήρωμα/γέμισμα

Το αυτοκίνητο πρέπει να βρίσκεται σε οριζόντιο έδαφος, με τον κινητήρα σβηστό και κρύο (για παράδειγμα: πριν από την πρώτη εκκίνηση της ημέρας).

Ποιότητα λαδιού κινητήρα

Συμβουλευθείτε το έγγραφο συντήρησης του αυτοκινήτου σας.

Μην υπερβείτε την ένδειξη «MAXI» και μην ξεχάσετε να επανατοποθετήσετε την τάπα **1** και τον δείκτη στάθμης λαδιού **2**.



- Ξεβιδώστε την τάπα **1**,
- συμπληρώστε έως τη σωστή στάθμη (τυπικά, η χωρητικότητα μεταξύ των ενδείξεων «MINI» και «MAXI» του δείκτη στάθμης **2** κυμαίνεται από 1,5 έως 2 λίτρα ανάλογα με τον κινητήρα),
- περιμένετε περίπου 10 λεπτά για να κυλήσει το λάδι,
- ελέγξτε τη στάθμη με το δείκτη **2** (όπως περιγράφεται παραπάνω).

Μόλις διαβάσετε τη στάθμη, βυθίστε το δείκτη μέχρι το τέρμα.

Αλλαγή λαδιού κινητήρα

Περιοδικότητα: συμβουλευθείτε το έγγραφο συντήρησης του αυτοκινήτου σας.

Χωρητικότητα λαδιού

Συμβουλευθείτε το έγγραφο συντήρησης του αυτοκινήτου σας ή μία επίσημη αντιπροσωπεία.

Ελέγχετε πάντα τη στάθμη του λαδιού του κινητήρα με τη βοήθεια του δείκτη, όπως περιγράφεται παραπάνω, (δεν πρέπει ποτέ να είναι κάτω από τη στάθμη «MINI», ούτε να υπερβαίνει τη στάθμη «MAXI» του δείκτη).

Ποιότητα λαδιού κινητήρα

Συμβουλευθείτε το έγγραφο συντήρησης του αυτοκινήτου σας.



Προσθήκη λαδιού κινητήρα

Χρησιμοποιείτε ένα χωνί ή προστατέψτε την περιοχή του στομίου πλήρωσης για να αποφύγετε τη διαφυγή λαδιού κινητήρα πάνω σε ένα ζεστό μέρος στο χώρο του κινητήρα ή σε κάποιο ευαίσθητο εξάρτημα (π.χ.: ηλεκτρικά εξαρτήματα).

Κίνδυνος πυρκαγιάς.

ΣΤΑΘΜΗ ΛΑΔΙΟΥ ΚΙΝΗΤΗΡΑ : συμπλήρωμα, γέμισμα (2/2)**Υπέρβαση της μέγιστης στάθμης λαδιού κινητήρα**

Σε καμία περίπτωση, δεν επιτρέπεται η υπέρβαση της μέγιστης στάθμης πλήρωσης: αυτό θα προκαλούσε ζημιά στον κινητήρα και στο σύστημα ελέγχου εκπομπής καυσαερίων.

Εάν έχει γίνει υπέρβαση της μέγιστης στάθμης **μην ξεκινήσετε το αυτοκίνητό σας** και καλέστε ένα Επίσημο Συνεργείο της μάρκας.



Πριν από οποιαδήποτε ενέργεια στο χώρο του κινητήρα, πρέπει να κλείσετε τον διακόπτη. ➔ 2.3.



Αλλαγή λαδιού κινητήρα: εάν πραγματοποιείτε την αλλαγή του λαδιού με τον κινητήρα ζεστό, προσοχή επειδή υπάρχει κίνδυνος εγκαυμάτων εξαιτίας της ροής του λαδιού.

Σε περίπτωση μη φυσιολογικής ή επαναλαμβανόμενης πτώσης της στάθμης, συμβουλευθείτε ένα Επίσημο Συνεργείο της μάρκας.



Μην αφήνετε τον κινητήρα να λειτουργεί σε κλειστό χώρο: τα καυσαέρια είναι τοξικά.



Κατά τις επεμβάσεις κοντά στον κινητήρα, αυτός μπορεί να είναι ζεστός. Επί πλέον, είναι πιθανό να αρχίσει να λειτουργεί το βεντιλατέρ ανά πάσα στιγμή

Το ενδεικτικό  που είναι ενσωματωμένο στο χώρο του κινητήρα σας το υπενθυμίζει.

Κίνδυνος τραυματισμών



Πλήρωση ή/και έλεγχος της στάθμης λαδιού: κατά τη συμπλήρωση ή τον έλεγχο της στάθμης λαδιού, βεβαιωθείτε ότι δεν υπάρχει διαρροή λαδιού και δεν στάζει λάδι επάνω στα εξαρτήματα του κινητήρα.

Μην ξεχάσετε να κλείσετε σωστά το καπάκι και να επανατοποθετήσετε τον δείκτη στάθμης λαδιού για να αποφύγετε τυχόν πιπασίματα λαδιού σε καυτά εξαρτήματα του κινητήρα.

Κίνδυνος πυρκαγιάς.



Κατά τις επεμβάσεις κοντά στον κινητήρα, αυτός μπορεί να είναι ζεστός. Επί πλέον είναι πιθανό να αρχίσει να λειτουργεί το βεντιλατέρ ανά πάσα στιγμή.

Κίνδυνος τραυματισμών.

ΣΤΑΘΜΕΣ, ΦΙΛΤΡΑ (1/3)



Υγρό φρένων

Η στάθμη των υγρών φρένων πρέπει να ελέγχεται συχνά και οπωσδήποτε μόλις αισθανθείτε κάποια διαφορά, έστω και ελάχιστη, στην αποτελεσματικότητα των φρένων.

Ο έλεγχος της στάθμης πραγματοποιείται με τον κινητήρα σταματημένο και σε οριζόντιο έδαφος.

Στάθμη 1

Η στάθμη μειώνεται φυσιολογικά ταυτόχρονα με τη φθορά των τακακιών, αλλά δεν πρέπει ποτέ να πέσει κάτω από την ένδειξη ασφαλείας «MINI».

Εάν επιθυμείτε να ελέγξετε οι ίδιοι την κατάσταση φθοράς των δίσκων και των τακακιών, προμηθευτείτε το έγγραφο στο οποίο επεξηγείται η μέθοδος ελέγχου, το οποίο διτίθεται στο Επίσημο Δίκτυο της μάρκας ή στο διαδικτυακό τόπο του κατασκευαστή.

Γέμισμα

Κάθε επέμβαση στο υδραυλικό κύκλωμα απαιτεί την αντικατάσταση των υγρών από έναν ειδικό.

Χρησιμοποιείτε, υποχρεωτικά, υγρά εγκεκριμένα από τις Τεχνικές Υπηρεσίες μας (από σφραγισμένο δοχείο).

Συχνότητα αντικατάστασης

Συμβουλευθείτε το έγγραφο συντήρησης του αυτοκινήτου σας.

Σε περίπτωση μη φυσιολογικής ή επαναλαμβανόμενης πτώσης της στάθμης, συμβουλευθείτε ένα Επίσημο Συνεργείο της μάρκας.



Κατά τη διάρκεια επεμβάσεων κάτω από το καπό κινητήρα, βεβαιωθείτε ότι το χειριστήριο υαλοκαθαριστήρων βρίσκεται στη θέση σταματήματος.

Κίνδυνος τραυματισμών



Κατά τις επεμβάσεις κοντά στον κινητήρα, αυτός μπορεί να είναι ζεστός. Επί πλέον, είναι πιθανό να αρχίσει να λειτουργεί το βεντιλατέρ ανά πάσα στιγμή.

Το ενδεικτικό  που είναι ενσωματωμένο στο χώρο του κινητήρα σας το υπενθυμίζει.

Κίνδυνος τραυματισμών



Πριν από οποιαδήποτε ενέργεια στο χώρο του κινητήρα, πρέπει να κλείσετε τον διακόπτη. ➔ 2.3.

ΣΤΑΘΜΕΣ, ΦΙΛΤΡΑ (2/3)



Υγρό ψύξης

Με τον κινητήρα εκτός λειτουργίας και σε οριζόντιο έδαφος, η στάθμη με **κρύο κινητήρα** πρέπει να βρίσκεται μεταξύ των ενδείξεων «**MINI**» και «**MAXI**» επάνω στο δοχείο υγρού ψύξης **2**.

Συμπληρώστε τη στάθμη με **κρύο κινητήρα** πριν φτάσει στην ένδειξη «**MINI**».

Περιοδικότητα ελέγχου της στάθμης

Πρέπει να ελέγχετε τη στάθμη του υγρού ψύξης κινητήρα τακτικά (υπάρχει κίνδυνος σοβαρών βλαβών στον κινητήρα λόγω έλλειψης υγρού ψύξης).

Εάν χρειάζεται συμπλήρωμα, χρησιμοποιείτε αποκλειστικά τα εγκεκριμένα προϊόντα από τις Τεχνικές Υπηρεσίες μας, τα οποία σας εξασφαλίζουν:

- αντιπηκτική προστασία,
- αντιδιαβρωτική προστασία του κύκλωμα-τος ψύξης του κινητήρα.

Συχνότητα αντικατάστασης

Συμβουλευθείτε το έγγραφο συντήρησης του αυτοκινήτου σας.

Σε περίπτωση μη φυσιολογικής ή επαναλαμβανόμενης πτώσης της στάθμης, συμβουλευθείτε ένα Επίσημο Συνεργείο της μάρκας.



Καμία επέμβαση δεν πρέπει να γίνεται στο κύκλωμα ψύξης όταν ο κινητήρας είναι ζεστός.

Κίνδυνος εγκαυμάτων.

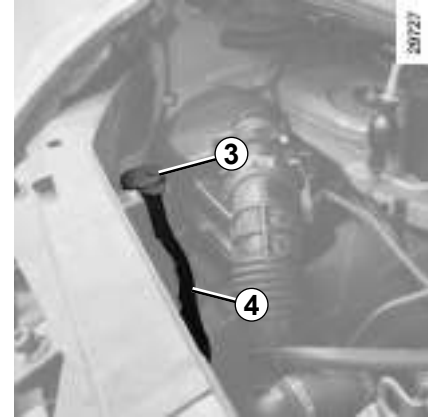

Δοχείο πλυστικής συσκευής 4

Γέμισμα

Με τον κινητήρα σταματημένο, ανοίξτε την τάπα **3**, γεμίστε έως ότου δείτε το υγρό, ξα-νακλείστε την τάπα.

Υγρό

Καθαριστικό τζαμιών (το χειμώνα και αντιψυ-κτικό προϊόν).



Πριν από οποιαδήποτε ενέρ-γεια στο χώρο του κινητήρα, πρέπει να κλείσετε τον διακό-πτη. ➔ 2.3.

ΕΠΙΠΕΔΑ, ΦΙΛΤΡΑ (3/3)



Αντλία υποβοήθησης τιμονιού

Στάθμη: Η στάθμη είναι σωστή με κρύο και σβηστό κινητήρα, σε οριζόντιο έδαφος, όταν είναι ορατή μεταξύ των ενδείξεων στάθμης «MINI» και «MAXI» στο δοχείο 5.

Για συμπλήρωμα ή γέμισμα, χρησιμοποιείτε τα προϊόντα που έχουν εγκριθεί από τις Τεχνικές Υπηρεσίες μας.

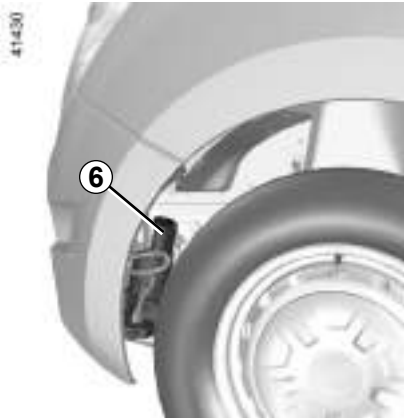

Ιδιαιτερότητα αυτοκινήτων εξοπλισμένων με ρεζερβουάρ 6

Η πρόσβαση στην τάπα του ρεζερβουάρ δεν είναι δυνατή. Επικοινωνήστε με εγκεκριμένο συνεργείο για τη συμπλήρωση ή πλήρωση.



Κατά τις επεμβάσεις κοντά στον κινητήρα, αυτός μπορεί να είναι ζεστός. Επί πλέον, είναι πιθανό να αρχίσει να λειτουργεί το βεντιλατέρ ανά πάσα στιγμή.



Το ενδεικτικό που είναι ενσωματωμένο στο χώρο του κινητήρα σας το υπενθυμίζει.

Κίνδυνος τραυματισμών

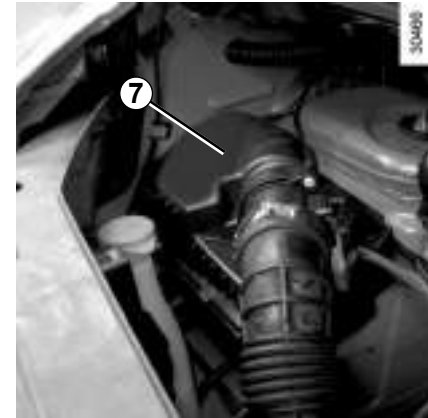

Φίλτρα

Η αντικατάσταση των φίλτρων (φίλτρο αέρα, φίλτρο καμπίνας επιβατών, φίλτρο πετρελαίου, κ.λπ.) έχει προβλεφθεί στο πλαίσιο των εργασιών συντήρησης του αυτοκινήτου σας.

Συχνότητα αντικατάστασης των φίλτρων: συμβουλευθείτε το έγγραφο συντήρησης του αυτοκινήτου σας.

Για τα αυτοκίνητα που είναι εξοπλισμένα με αυτό το σύστημα, εάν το ενδεικτικό 7 γίνει κόκκινο, επισημαίνει ότι το φίλτρο αέρα έχει βρωμίσει.

Απευθυνθείτε το συντομότερο σε ένα Επίσημο Συνεργείο της μάρκας.

ΠΙΕΣΗ ΕΛΑΣΤΙΚΩΝ (1/2)

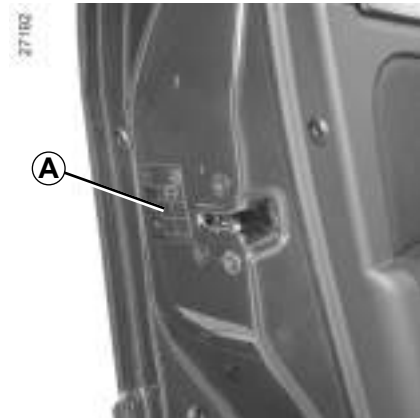

Ετικέτα A

Για να τη διαβάσετε, ανοίξτε την πόρτα του οδηγού.

Ελέγχετε την πίεση των ελαστικών με κρύα ελαστικά.

Εάν δεν είναι δυνατή η επαλήθευση της πίεσης με **κρύα** ελαστικά θα πρέπει να προσαυξάνετε τις συνιστώμενες πιέσεις κατά **0,2 έως 0,3 bar (ή 3 PSI)**. **Δεν πρέπει να ξεφουσκώνετε ποτέ ένα ζεστό ελαστικό.**

Αυτοκίνητο εξοπλισμένο με μηχανισμό ειδοποιήσεων απώλειας πίεσης ελαστικών

Σε περίπτωση χαμηλής πίεσης (σκασμένο ελαστικό, ξεφούσκωτο ελαστικό κ.λπ.), στο

καντράν εμφανίζεται το ενδεικτικό



→ 2.36.



Για την ασφάλειά σας και την τήρηση της ισχύουσας νομοθεσίας.

Όταν χρειαστεί να αντικαταστήσετε τα ελαστικά, πρέπει πάντοτε να τοποθετείτε καινούργια της ίδιας αντιπροσωπείας, ίδιων διαστάσεων, τύπου και κατασκευής στον ίδιο άξονα.

Απαιτείται είτε να έχουν τουλάχιστον ίση χωρητικότητα φορτίου και ίση ονομαστική ταχύτητα με τα αρχικά ελαστικά ή να συστήνονται από επίσημη αντιπροσωπεία.

Η μη τήρηση αυτών των οδηγιών μπορεί να θέσει σε κίνδυνο την ασφάλειά σας και να καταστήσει παράνομο το αυτοκίνητο σας.

Κίνδυνος απώλειας του ελέγχου του αυτοκινήτου.

ΠΙΕΣΗ ΕΛΑΣΤΙΚΩΝ (2/2)

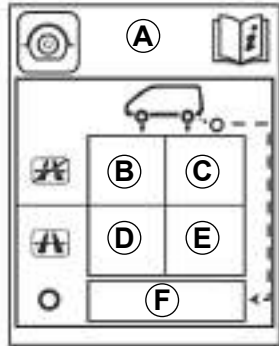

Περιοχή **B**: πίεση των ελαστικών για τους εμπρός τροχούς, κατά την οδήγηση εκτός αυτοκινητοδρόμου.

Περιοχή **C**: πίεση των ελαστικών για τους πίσω τροχούς, κατά την οδήγηση εκτός αυτοκινητοδρόμου.

Περιοχή **D**: πίεση των ελαστικών για τους εμπρός τροχούς, κατά την οδήγηση σε αυτοκινητόδρομο.

Περιοχή **E**: πίεση των ελαστικών για τους πίσω τροχούς, κατά την οδήγηση σε αυτοκινητόδρομο.

Περιοχή **F**: πίεση του εφεδρικού τροχού.

Ασφάλεια ελαστικών και τοποθέτηση αλυσίδων: για πληροφορίες σχετικά με τη συντήρηση και, ανάλογα με την έκδοση του αυτοκινήτου, τη χρήση αλυσίδων. ➔ 5.16.



Για τα αυτοκίνητα που χρησιμοποιούνται με πλήρες φορτίο (Μέγιστο Επιτρεπόμενο Βάρος με Φορτίο) και με ρυμούλκα

Η μέγιστη ταχύτητα πρέπει να περιορίζεται στα **100 χλμ./ώρα** και η πίεση των ελαστικών να αυξάνεται κατά **0,2 bar** ➔ 6.8.

Κίνδυνος κλαταρίσματος των ελαστικών.

ΜΠΑΤΑΡΙΑ (1/2)



Βρίσκεται πίσω από το σκαλοπάτι **A** και δεν χρειάζεται συντήρηση. **Δεν θα πρέπει να την ανοίξετε ή να προσθέσετε καθόλου υγρό.**

Ανάλογα με το αυτοκίνητο, ένα σύστημα ελέγχει σε συνεχή βάση την κατάσταση φόρτισης της μπαταρίας.

Με κλειστό διακόπτη, ορισμένες ηλεκτρικές καταναλώσεις μπορεί να διακοπούν (φώτα διασταύρωσης, ραδιόφωνο, εξαερισμός...). Όταν η στάθμη μειωθεί υπερβολικά, εμφανίζεται το μήνυμα «Ασθενής μπαταρία Βάλτε μπροστά».

Η κατάσταση φόρτισης της μπαταρίας μπορεί να μειωθεί, κυρίως εάν χρησιμοποιείτε το αυτοκίνητό σας:

- για μικρές διαδρομές,
- για οδήγηση σε πόλη,
- όταν η θερμοκρασία πέφτει...,
- με το αυτοκίνητο σταματημένο και τον κινητήρα σβηστό.



Πριν από οποιαδήποτε ενέργεια στο χώρο του κινητήρα, πρέπει να κλείσετε τον διακόπτη. ➔ 2.3.



Κατά τις επεμβάσεις κοντά στον κινητήρα, αυτός μπορεί να είναι ζεστός. Επί πλέον, είναι πιθανό να αρχίσει να λειτουργεί το βεντιλατέρ ανά πάσα στιγμή

Το ενδεικτικό  που είναι ενσωματωμένο στο χώρο του κινητήρα σας το υπενθυμίζει.

Κίνδυνος τραυματισμών.

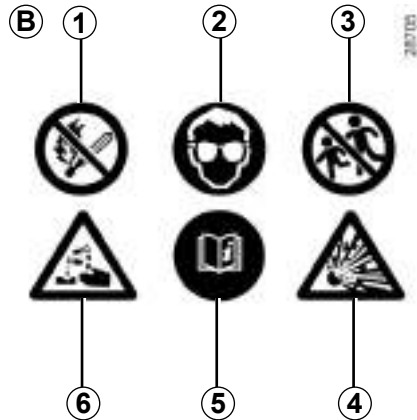
ΜΠΑΤΑΡΙΑ (2/2)**Ετικέτα Β**

Τηρείτε τις υποδείξεις που αναγράφονται στη μπαταρία:

- 1 Απαγορεύονται οι γυμνές φλόγες και το κάπνισμα,
- 2 υποχρεωτική προστασία για τα μάτια,
- 3 να διατηρείται μακριά από παιδιά,
- 4 εκρηκτικά υλικά,
- 5 συμβουλευθείτε το βιβλίο χρήσης,
- 6 διαβρωτικά υλικά.

Αντικατάσταση της μπαταρίας

Για την ασφάλειά σας, καθώς και για τη σωστή λειτουργία του ηλεκτρικού εξοπλισμού του αυτοκινήτου (φώτα, υαλοκαθαριστήρες, ABS, κ.λπ.), οποιαδήποτε παρέμβαση στη μπαταρία (εξαγωγή, αποσύνδεση, κ.λπ.), πρέπει να πραγματοποιείται αποκλειστικά από ειδικευμένο τεχνικό.

Κίνδυνος σοβαρών εγκαυμάτων ή ηλεκτροπληξίας.

Για την ασφάλειά σας, τηρείτε οπωσδήποτε τη συχνότητα αντικατάστασης που αναφέρεται στο έγγραφο συντήρησης (χωρίς να την υπερβαίνετε).

Η μπαταρία είναι **συγκεκριμένου τύπου**: φροντίστε να την αντικαταστήσετε με μπαταρία ίδιου τύπου.

Καλέστε ένα Επίσημο Συνεργείο της μάρκας.

ΣΥΝΤΗΡΗΣΗ ΑΜΑΞΩΜΑΤΟΣ (1/3)

Η καλή συντήρηση του αυτοκινήτου επιτρέπει την διατήρηση της καλής του κατάστασης για μεγαλύτερο χρονικό διάστημα. Συνιστάται λοιπόν, η καλή συντήρηση του εξωτερικού του αυτοκινήτου σε τακτική βάση.

Το αυτοκίνητό σας διαθέτει ισχυρή αντιδιαβρωτική προστασία. Παρ' όλα αυτά, εξακολουθεί να κινδυνεύει από διάφορες παραμέτρους.

Διαβρωτικοί ατμοσφαιρικοί παράγοντες:

- ατμοσφαιρική ρύπανση (πόλεις και βιομηχανικές περιοχές);
- ατμόσφαιρα με πολύ αλάτι (παραθαλάσσιες περιοχές, ειδικά με ζεστό καιρό);
- εποχιακές κλιματολογικές συνθήκες (αλάτι που ρίχνεται στους δρόμους τον χειμώνα, νερό για τον καθαρισμό των δρόμων...).

Μικροαυχήματα

Γδαρσίματα:

Ατμοσφαιρική σκόνη, άμμος, λάσπη, χαλίκια που εκτινάσσονται από άλλα οχήματα...

Για να είστε εξασφαλισμένοι εναντίον των παραπάνω κινδύνων, απαιτούνται ορισμένα προληπτικά μέτρα.

Τι πρέπει να κάνετε

Πλένετε συχνά το αυτοκίνητο, **με τον κινητήρα σταματημένο**, χρησιμοποιώντας κατά προτίμηση τα καθαριστικά προϊόντα που έχουν επιλέξει οι Τεχνικές Υπηρεσίες μας (απαγορεύεται η χρήση λειαντικών προϊόντων). Ξεπλένετε προηγουμένως με άφθονο νερό:

- τις ρητίνες από δέντρα και τη βιομηχανική ρύπανση,
- Τη λάσπη, που δημιουργεί υγρά αμαγάλματα στους θόλους των τροχών και στο κάτω μέρος του αμαξώματος,
- **τα περιττώματα των πουλιών** που κάνουν χημική αντίδραση με τη βαφή, η οποία προκαλεί **γρήγορο αποχρωματισμό και μπορεί να προκαλέσει μέχρι και αποκόλληση της βαφής**, Είναι **υποχρεωτικό** να πλένετε αμέσως το αυτοκίνητο για να αφαιρέτε τους λεκέδες αυτούς, γιατί αργότερα θα είναι αδύνατο να τους απομακρύνετε με ένα απλό γυάλισμα,
- το αλάτι, κυρίως από τους θόλους των τροχών και το κάτω μέρος του αμαξώματος, μετά από πέρασμα σε περιοχές όπου έχουν απλωθεί χημικά προϊόντα.

Απομακρύνετε τακτικά τα φυτικά κατάλοιπα (ρητίνη, φύλλα...) από το αυτοκίνητο.

Τηρείτε την τοπική νομοθεσία σχετικά με το πλύσιμο των αυτοκινήτων (π.χ.: μην πλένετε το αυτοκίνητό σας στον δρόμο).

Τηρείτε τις αποστάσεις ασφαλείας όταν οδηγείτε σε δρόμους με χαλίκια. Έτσι θα αποφύγετε το γδάρισμα της βαφής του αυτοκινήτου σας.

Σε περίπτωση φθοράς της βαφής, κάντε γρήγορα τις απαραίτητες επισκευές, έτσι ώστε να αποφευχθεί η εξάπλωση της διάβρωσης.

Μην ξεχνάτε τις περιοδικές επισκέψεις αν το αυτοκίνητό σας διαθέτει εγγύηση αντιδιαβρωτικής προστασίας. Συμβουλευθείτε το έγγραφο συντήρησης.

Σε περίπτωση που χρειαστεί να καθαρίσετε μηχανικά εξαρτήματα, μεντεσέδες... Είναι απαραίτητο να τα προστατέψετε στη συνέχεια με ειδικά προϊόντα, εγκεκριμένα από τις Τεχνικές Υπηρεσίες μας.

Έχουμε επιλέξει ειδικά προϊόντα για τη συντήρηση του αυτοκινήτου σας, τα οποία μπορείτε να βρείτε στις μπουτίκ της μάρκας.

ΣΥΝΤΗΡΗΣΗ ΑΜΑΞΩΜΑΤΟΣ (2/3)

Τι δεν πρέπει να κάνετε

Να πλένετε το αυτοκίνητο στον ήλιο ή όταν έχει παγετό.

Να ξύνετε τη λάσπη ή τις βρομιές, χωρίς προηγουμένως να τις έχετε βρέξει με νερό για να μαλακώσουν.

Να αφήνετε να συσσωρεύονται οι εξωτερικές βρομιές.

Να αφήνετε τη σκουριά να εξαπλωθεί μετά από κάποιο μικρό γδάρισμα.

Να καθαρίζετε τους λεκέδες με διαλυτικά που δεν εγκρίνονται από τις Τεχνικές Υπηρεσίες μας και μπορεί να προκαλέσουν φθορές στη βαφή.

Να οδηγείτε μέσα στη λάσπη και το χιόνι χωρίς να πλένετε το αυτοκίνητο, κυρίως κάτω από τους θόλους των τροχών και το κάτω μέρος του αμαξώματος.



Απομάκρυνση γράσου ή καθαρισμός με χρήση μηχανημάτων καθαρισμού υψηλής πίεσης ή ψεκασμού με προϊόντα μη εγκεκριμένα από το Τεχνικό μας Τμήμα:

- μηχανικά εξαρτήματα (π.χ.: χώρος κινητήρα),
- τους τροχούς (π.χ. εξαρτήματα του συστήματος πέδησης, όπως οι δαγκάνες των φρένων),
- τμήμα κάτω από το αυτοκίνητο,
- εξαρτήματα με μεντεσέδες (π.χ.: εσωτερικό θυρών),
- εξωτερικά πλαστικά, βαμμένα εξαρτήματα (π.χ.: προφυλακτήρες).

Υπάρχει κίνδυνος να προκληθεί οξειδωση ή κακή λειτουργία.

ΣΥΝΤΗΡΗΣΗ ΑΜΑΞΩΜΑΤΟΣ (3/3)

Ιδιαιτερότητα αυτοκινήτων με βαφή σε ματ απόχρωση

Για τη χρήση αυτού του είδους βαφής απαιτείται η λήψη ορισμένων προφυλάξεων.

Τι πρέπει να κάνετε

Να πλένετε το αυτοκίνητό σας με το χέρι, καθώς και με άφθονο νερό, χρησιμοποιώντας ένα μαλακό πανί, ένα μαλακό σφουγγάρι...

Τι δεν πρέπει να κάνετε

Χρήση προϊόντων με βάση το κερί (στίλβωση).

Σκληρό τρίψιμο.

Πλύσιμο του οχήματος σε αυτόματο πλυντήριο.

Επικόλληση αυτοκόλλητων επάνω στη βαφή του αμαξώματος (κίνδυνος να παραμείνουν σημάδια).



Πλύσιμο του αυτοκινήτου με συσκευή καθαρισμού υψηλής πίεσης.

Τοποθέτηση του αυτοκινήτου σε αυτόματο πλυντήριο

Επαναφέρετε το χειριστήριο υαλοκαθαριστήρων στη θέση σταματήματος. ➔ 1.109. Ελέγξτε εάν έχουν στερεωθεί καλά τα εξωτερικά εξαρτήματα, οι πρόσθετοι προβολείς και οι καθρέφτες οπισθοπορείας, στη συνέχεια, βεβαιωθείτε ότι τα μάκτρα των υαλοκαθαριστήρων είναι ασφαλισμένα με κολλητική ταινία.

Αφαιρέστε την κεραία του ραδιοφώνου, εάν το αυτοκίνητο διαθέτει τέτοιο εξοπλισμό.

Αφαιρέστε την αυτοκόλλητη ταινία και επανατοποθετήστε την κεραία μόλις ολοκληρώσετε το πλύσιμο.

Καθαρισμός των προβολέων, αισθητήρων και καμερών

Χρησιμοποιήστε ένα μαλακό πανί ή βαμβάκι. Εάν αυτό δεν είναι αρκετό, βρέξτε το ελαφρά σε διάλυμα σαπουνιού με νερό, στη συνέχεια ξεπλύνετε το πάντοτε με ένα μαλακό πανί ή βαμβάκι.

Τελειώστε σκουπίζοντας απαλά με ένα στεγνό μαλακό πανί.

Μην χρησιμοποιείτε καθαριστικά προϊόντα με βάση το οινόπνευμα ή εργαλεία (π.χ.: ξύστρα).

Καθαρισμός αυτοκόλλητων, διακοσμητικών μεμβρανών κ.λπ.

Τι πρέπει να κάνετε

Χρησιμοποιήστε ένα μαλακό πανί ή βαμβάκι. Βρέξτε το με σαπουνόνερο και, στη συνέχεια, σκουπίστε πάντα με ένα μαλακό πανί ή βαμβάκι.

Τελειώστε σκουπίζοντας απαλά με ένα στεγνό μαλακό πανί.

Τι δεν πρέπει να κάνετε

Χρησιμοποιήστε προϊόντα καθαρισμού με βάση το αλκοόλ. Χρησιμοποιήστε σκεύη (π.χ. ξύστρα). Σκληρό τρίψιμο.



Πλύσιμο της περιοχής με συσκευή καθαρισμού υψηλής πίεσης.

ΣΥΝΤΗΡΗΣΗ ΕΣΩΤΕΡΙΚΩΝ ΔΙΑΚΟΣΜΗΤΙΚΩΝ (1/2)

Η καλή συντήρηση του αυτοκινήτου επιτρέπει την διατήρηση της καλής του κατάστασης για μεγαλύτερο χρονικό διάστημα. Συνιστάται λοιπόν, η καλή συντήρηση του εσωτερικού του αυτοκινήτου σε τακτική βάση.

Οι λεκέδες πρέπει πάντοτε να αφαιρούνται γρήγορα.

Όποια και αν είναι η φύση του λεκέ στην επένδυση, χρησιμοποιήστε **κρύο** (ή χλιαρό) **σαπουνόνερο με φυσικό σαπούνι**.

Αποφύγετε τη χρήση απορρυπαντικών (π.χ. υγρό πιάτων, προϊόντα σε σκόνη, προϊόντα με βάση το οινόπνευμα κ.λπ.).

Χρησιμοποιήστε ένα μαλακό πανί.

Ξεπλύνετε και απομακρύνετε τα υπολείμματα με ένα απορροφητικό πανί.

Τζάμια οργάνων του ταμπλό

(π.χ.: Καντράν, ρολόι, οθόνη εξωτερικής θερμοκρασίας, οθόνη ραδιοφώνου κ.λπ.)

Χρησιμοποιήστε ένα μαλακό πανί ή βαμβάκι.

Εάν αυτό δεν είναι αρκετό για να καθαρίσουν, χρησιμοποιήστε ένα μαλακό πανί (ή βαμβάκι) ελαφρά μουσκεμένο σε διάλυμα σαπουνιού με νερό και, στη συνέχεια, σφουγγίστε με ένα άλλο υγρό μαλακό πανί ή βαμβάκι.

Τελειώστε σκουπίζοντας **απαλά** με ένα στεγνό μαλακό πανί.

Μην χρησιμοποιείτε τα προϊόντα με βάση την αλκοόλη ή/και υγρά ψεκασμού στην περιοχή.

Ζώνες ασφαλείας

Πρέπει να παραμένουν καθαρά.

Χρησιμοποιείτε είτε προϊόντα εγκεκριμένα από τις Τεχνικές Υπηρεσίες μας (μπουτίκ της μάρκας) είτε ένα σφουγγάρι με χλιαρό νερό και σαπούνι και στεγνώστε τες με ένα στεγνό πανί.

Απαγορεύεται η χρήση διαλυτικών απορρυπαντικών ή βαφής.

Υφάσματα (καθίσματα, επένδυση θυρών κ.λπ.)

Ξεσκονίζετε **τακτικά** τα υφάσματα.

Υγροί λεκέδες

Χρησιμοποιήστε νερό με σαπούνι.

Με τη βοήθεια ενός μαλακού απορροφητικού πανιού ταμπονάρετε απαλά (χωρίς τρίψιμο) τον λεκέ. Στη συνέχεια, ξεβγάλετε και επαναλάβετε προς απορρόφηση του περιεσείματος.

Σκληροί ή παχύρρευστοι λεκέδες

Αφαιρέστε **αμέσως** και με προσοχή την περισσεια στερεού ή παχύρρευστου υλικού χρησιμοποιώντας σπάτουλα (με κίνηση από τα άκρα προς το κέντρο για να αποφύγετε την εξάπλωση του λεκέ).

Σε περίπτωση υγρού λεκέ, καθαρίστε όπως υποδεικνύεται.

Ειδικά για τις καραμέλες και τις τσίχλες

Τοποθετήστε ένα παγάκι επάνω στον λεκέ για να στερεοποιηθεί και, στη συνέχεια, ακολουθήστε τη διαδικασία που υποδεικνύεται για την αφαίρεση στερεών λεκέδων.

Για συμβουλές σχετικά με την συντήρηση του εσωτερικού του αυτοκινήτου και/ή για οποιοδήποτε ζήτημα που μπορεί να προκύψει, συμβουλευθείτε ένα Επίσημο Συνεργείο της μάρκας.

ΣΥΝΤΗΡΗΣΗ ΕΣΩΤΕΡΙΚΩΝ ΔΙΑΚΟΣΜΗΤΙΚΩΝ (2/2)

Αποσυναρμολόγηση/ Συναρμολόγηση αφαιρούμενου προϋπάρχοντος εξοπλισμού του αυτοκινήτου

Σε περίπτωση που πρέπει να αφαιρέσετε τμήματα του εξοπλισμού του αυτοκινήτου για να καθαρίσετε την καμπίνα επιβατών (για παράδειγμα τα πατάκια), θα πρέπει πάντοτε να τα επανατοποθετείτε σωστά και από τη σωστή πλευρά (π.χ. το πατάκι του οδηγού θα πρέπει να επανατοποθετείται στην πλευρά του οδηγού) και να τα διατηρείτε στην ίδια θέση με τα τμήματα που παραδόθηκαν με τον εξοπλισμό (για παράδειγμα, το πατάκι του οδηγού πρέπει να διατηρείται μαζί με τα τμήματα στερέωσης που είχαν προεγκατασταθεί).

Σε κάθε περίπτωση, με το αυτοκίνητο ακινητοποιημένο, βεβαιωθείτε ότι τίποτα δεν εμποδίζει την οδήγηση (εμπόδια στο πάτημα των πεντάλ, σφηνωμένο τακούι στο πατάκι, κ.λπ.).

Τι δεν πρέπει να κάνετε

Τοποθετείτε αντικείμενα όπως αποσμητικό, αρώματα, κ.λπ. κοντά στους αεραγωγούς διότι μπορεί να προκαλέσουν ζημιά στην επένδυση του ταμπλό.



Χρήση μηχανημάτων καθαρισμού υψηλής πίεσης ή σπρέι στο εσωτερικό της καμπίνας επιβατών:

εάν δεν λάβετε προφυλάξεις κατά τη χρήση, ενδέχεται να βλάψετε, μεταξύ άλλων, την καλή λειτουργία των ηλεκτρικών και ηλεκτρονικών εξαρτημάτων που υπάρχουν στο αυτοκίνητο.

Κεφάλαιο 5: Πρακτικές συμβουλές

| | |
|--|------|
| Σκασμένο ελαστικό | 5.2 |
| Εφεδρικός τροχός | 5.2 |
| Εργαλειοθήκη | 5.4 |
| Κιτ επισκευής ελαστικών | 5.5 |
| Τασια - τροχός | 5.9 |
| Αλλαγή τροχού: υδραυλικός γρύλος | 5.11 |
| Αλλαγή τροχού: γρύλος | 5.14 |
| Ελαστικά | 5.16 |
| Εμπρός προβολείς (αντικατάσταση λαμπτήρων) | 5.19 |
| εμπρός προβολείς ομίχλης | 5.21 |
| πίσω φώτα | 5.22 |
| φώτα θέσης | 5.24 |
| εσωτερικός φωτισμός | 5.25 |
| Ασφάλειες | 5.26 |
| Μπαταρία: σε περίπτωση αποφόρτισης | 5.31 |
| Κλειδί, τηλεχειριστήριο με ραδιοσυχνότητα: μπαταρία | 5.34 |
| Πομπός, δέκτης πρόσβασης συστήματος hands-free: μπαταρία | 5.36 |
| Αντικατάσταση μάκτρων υαλοκαθαριστήρα | 5.38 |
| Ρυμούλκα | 5.39 |
| Προεγκατάσταση ραδιοφωνου | 5.41 |
| Αξεσουαρ | 5.42 |
| Πρόβλημα λειτουργίας | 5.43 |
| | 5.1 |

ΣΚΑΣΜΕΝΟ ΕΛΑΣΤΙΚΟ, ΕΦΕΔΡΙΚΟΣ ΤΡΟΧΟΣ (1/2)

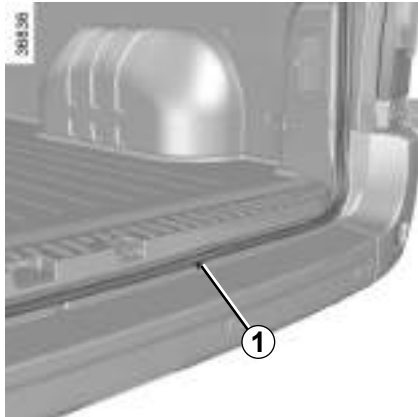

Σε κατάλληλα εξοπλισμένα αυτοκίνητα, ο εφεδρικός τροχός βρίσκεται κάτω από το αμάξωμα.

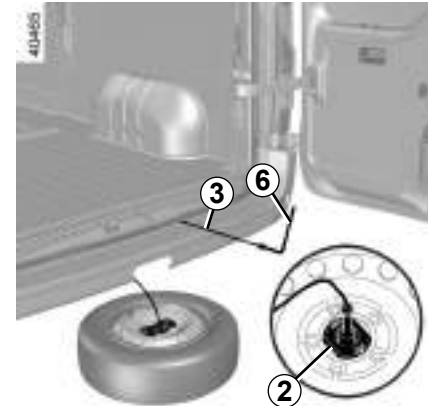
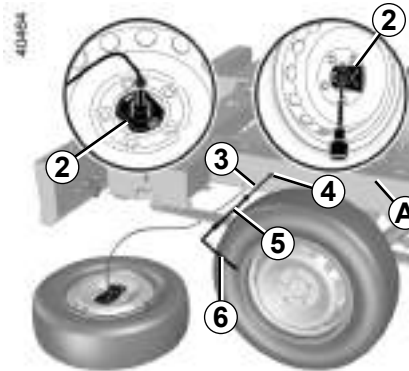

Για να βγάλετε τον εφεδρικό τροχό

- Τοποθετήστε στη θέση 1 ή 4 το άκρο του κλειδιού παρατεταμένης 3 απασφάλισης, ανάλογα με το αυτοκίνητο, της εξαγωγής προέκτασης 5 και του μπουλονόκλειδου 6 (η χρήση άλλων εργαλείων θα μπορούσε να προκαλέσει ζημιά στον μηχανισμό),
- χαμηλώστε τον εφεδρικό τροχό στο μέγιστο,
- ξεκουμπώστε το εξάρτημα 2 της ζάντας,
- περάστε το εξάρτημα 2 από τη ζάντα (όπως υποδεικνύεται στο σημείο A) και έτσι ελευθερώστε τον τροχό.



Εάν ο εφεδρικός τροχός παραμένει ο ίδιος για πολλά χρόνια, ελέγξτε, σε ένα Επίσημο Συνεργείο, ότι εξακολουθεί να είναι λειτουργικός και ότι μπορεί να χρησιμοποιηθεί χωρίς κίνδυνο.

Σε ορισμένες περιπτώσεις (σκασμένο πίσω ελαστικό, φορτωμένο αυτοκίνητο με εξοπλισμό ρυμούλκησης) απαιτείται ανύψωση του αυτοκινήτου πρώτα (από το σημείο ανύψωσης που βρίσκεται πιο κοντά στον αντίστοιχο τροχό), ώστε να είναι εφικτή η πρόσβαση στον εφεδρικό τροχό. ➔ 5.14.

ΣΚΑΣΜΕΝΟ ΕΛΑΣΤΙΚΟ, ΕΦΕΔΡΙΚΟΣ ΤΡΟΧΟΣ (2/2)



Για να επανατοποθετήσετε έναν τροχό

Ακολουθήστε την αντίστροφη διαδικασία:

- τοποθετήστε τον τροχό οριζόντια κάτω από το αυτοκίνητο. Η **βαλβίδα 7 πρέπει να είναι στραμμένη προς το μέρος σας**. Υπάρχει κίνδυνος απώλειας του τροχού, εάν δεν τηρήσετε τη σωστή κατεύθυνση για την επανατοποθέτηση του τροχού,



Τοποθετήστε το σκασμένο ελαστικό οριζόντια επάνω στο έδαφος. Η **βαλβίδα 7 πρέπει να είναι στραμμένη προς το μέρος σας**.

Κίνδυνος απώλειας του τροχού

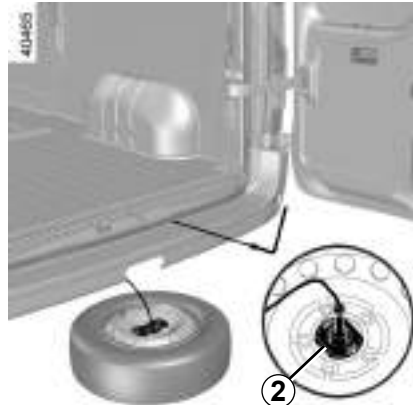

- περάστε την ντίζα και το εξάρτημα **2** από τη ζάντα,
- τοποθετήστε το εξάρτημα **2** στο κέντρο του τροχού και κουμπώστε το στη ζάντα,
- τραβήξτε όσο το δυνατόν περισσότερο προς τα επάνω την ντίζα συγκράτησης και βεβαιωθείτε ότι ο τροχός έχει ασφαλίσει καλά.

Σημείωση: μην τοποθετείτε ένα τροχό με σκασμένο ελαστικό και ζάντες αλουμινίου στο μηχανισμό-βάση του εφεδρικού τροχού. Φροντίστε να επανατοποθετήσετε σωστά το μηχανισμό-βάση



Μην αγγίζετε το σύστημα της εξάτμισης.

Κίνδυνος εγκαυμάτων.

ΕΡΓΑΛΕΙΟΘΗΚΗ



Θέση της εργαλειοθήκης

Η εργαλειοθήκη 1 βρίσκεται κάτω από το κάθισμα του οδηγού.

Για να αφαιρέσετε τα εργαλεία, μετακινήστε το κάθισμα προς τα εμπρός και κατεβάστε την πλάτη του καθίσματος ➔ 1.20.



Κανένα αντικείμενο δεν πρέπει να βρίσκεται πάνω στο δάπεδο (στη θέση του οδηγού): πράγματι, σε περίπτωση απότομου φρεναρίσματος, αυτά τα αντικείμενα μπορεί να γλιστρήσουν κάτω από τα πεντάλ και να εμποδίσουν τη χρησιμοποίησή τους.

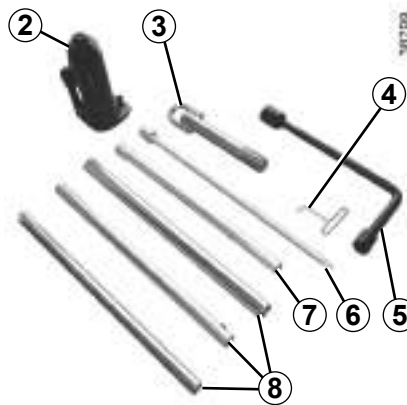

Περιεχόμενο της εργαλειοθήκης (ανάλογα με το αυτοκίνητο)

- υδραυλικός γρύλος 2,
- άγκιστρο ρυμούλκησης 3,
- κλειδί για τα τάσια 4,

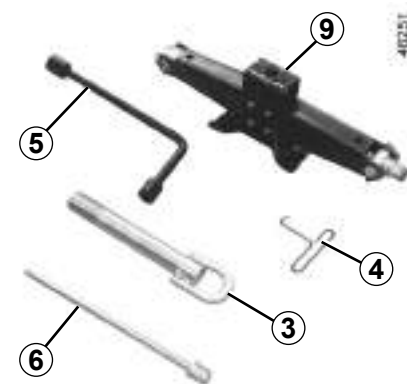

- μπουλονόκλειδο 5,
- κλειδί ξεκλειδώματος μηχανισμού-βάσης 6,
- εξάγωνη προέκταση 7,
- προεκτάσεις 8,
- γρύλος 9.



Μην αφήνετε ποτέ τα εργαλεία ατακτοποιήτα μέσα στο αυτοκίνητο: υπάρχει κίνδυνος να εκτιναχθούν σε περίπτωση φρεναρίσματος. Μετά από τη χρήση, φροντίστε να επανατοποθετήσετε σωστά τα εργαλεία στη θήκη τους κι έπειτα τοποθετήστε την σωστά στην υποδοχή της: κίνδυνος τραυματισμών.

Εάν παρέχονται μπουλόνια μαζί με τον εφεδρικό τροχό, είναι απαραίτητο να τα χρησιμοποιήσετε, ενώ πρέπει να χρησιμοποιούνται για τον εφεδρικό τροχό μόνο: ανατρέξτε στην επικέτα που είναι κολλημένη στον εφεδρικό τροχό.

Ο γρύλος προορίζεται για την αλλαγή τροχού. Σε καμία περίπτωση, δεν πρέπει να χρησιμοποιείται για τη διεξαγωγή επισκευής ή για την πρόσβαση κάτω από το αυτοκίνητο.

ΚΙΤ ΕΠΙΣΚΕΥΗΣ ΕΛΑΣΤΙΚΩΝ (1/4)

82706



Το κιτ επισκευάζει τα ελαστικά που έχουν υποστεί ζημιά στο πέλμα **A** από αντικείμενα μικρότερα από **4** χιλιοστά. Δεν επισκευάζει τα σκασίματα όλων των τύπων, όπως κοψίματα μεγαλύτερα από **4** χιλιοστά, ούτε κοψίματα στο πλάι **B** του ελαστικού...

Βεβαιωθείτε, επίσης, ότι η ζάντα του αυτοκινήτου σας βρίσκεται σε καλή κατάσταση.



Μη χρησιμοποιείτε το κιτ επισκευής ελαστικών εάν το ελαστικό έχει καταστραφεί μετά από οδήγηση με σκασμένο ελαστικό.

Συνεπώς, ελέγξτε με προσοχή τις πλευρές των ελαστικών πριν από οποιαδήποτε επέμβαση.

Παρομοίως, η οδήγηση με ελαφρώς έως και εντελώς ξεφούσκωτα (ή σκασμένα) ελαστικά συνεπάγεται κινδύνους για την ασφάλεια, οι οποίοι ενδέχεται να είναι μη αναστρέψιμοι.

Αυτή η επισκευή είναι προσωρινή

Ένα σκασμένο ελαστικό πρέπει να εξετάζεται (και να επισκευάζεται εάν γίνεται) από έναν ειδικό.

Κατά την αντικατάσταση ενός ελαστικού που έχει επισκευαστεί με αυτό το κιτ, πρέπει να ειδοποιήσετε τον ειδικό ότι έχει πραγματοποιηθεί τέτοια επισκευή.

Κατά την οδήγηση, ενδέχεται να αισθανθείτε έναν κραδασμό λόγω της παρουσίας του προϊόντος μέσα στο ελαστικό.



Το κιτ είναι εγκεκριμένο μόνο για το φούσκωμα των ελαστικών του αυτοκινήτου το οποίο είναι εξοπλισμένο, από το εργοστάσιο, με αυτό το κιτ.

Σε καμία περίπτωση δεν πρέπει να χρησιμοποιηθεί για το φούσκωμα των ελαστικών άλλου αυτοκινήτου ή για οποιοδήποτε άλλο φουσκωτό αντικείμενο (σωσίβιο, βάρκα...).

Αποφεύγετε τα πιτσιλίσματα του προϊόντος στο δέρμα, κατά το χειρισμό της φιάλης του υγρού επισκευής. Εάν ωστόσο διαφύγουν σταγόνες, ξεπλύνετε με άφθονο νερό.

Μην αφήνετε το κιτ επισκευής σε σημείο στο οποίο έχουν πρόσβαση παιδιά.

Μην πετάτε οπουδήποτε τις κενές φιάλες. Παραδίδετέ τες σε ένα Επίσημο Συνεργείο της μάρκας ή σε έναν οργανισμό επιφορτισμένο με την περισυλλογή τους.

Η φιάλη έχει περιορισμένη διάρκεια ζωής, η οποία αναγράφεται πάνω στην ετικέτα της. Ελέγχετε την ημερομηνία λήξης.

Μεταβείτε σε ένα Επίσημο Συνεργείο της μάρκας για να αντικαταστήσετε το σωληνάκι φουσκώματος και τη φιάλη του προϊόντος επισκευής.

ΚΙΤ ΕΠΙΣΚΕΥΗΣ ΕΛΑΣΤΙΚΩΝ (2/4)



Ανάλογα με το αυτοκίνητο, εάν σας σκάσει ελαστικό, χρησιμοποιήστε το κιτ επισκευής ελαστικών **1** που βρίσκεται κάτω από το κάθισμα του οδηγού.

Μετακινήστε το κάθισμα του οδηγού προς τα εμπρός και κατεβάστε την πλάτη, για να αποκτήσετε πρόσβαση στο κιτ επισκευής ελαστικών.

Ανοίξτε το.



Βιδώστε το άκρο **3** του συμπιεστή στη φιάλη **2** και κουμπώστε τη φιάλη στο συμπιεστή **A**.

Η φιάλη πρέπει οπωσδήποτε να βρίσκεται σε όρθια θέση.

Ξεβιδώστε την τάπα της βαλβίδας του αντίστοιχου τροχού.

Βιδώστε το άκρο φουσκώματος **4** στη βαλβίδα.



Πριν χρησιμοποιήσετε το κιτ, παρκάρετε το αυτοκίνητο έτσι ώστε να βρίσκεται αρκετά μακριά από την περιοχή της κυκλοφορίας, ενεργοποιήστε τα αλάρμ, δέστε το χειρόφρενο, κατεβάστε όλους τους επιβάτες από το αυτοκίνητο κρατώντας τους μακριά από την περιοχή της κυκλοφορίας.



Σε περίπτωση στάθμευσης στην άκρη του δρόμου, είναι απαραίτητο να ενημερώσετε τους υπόλοιπους οδηγούς για την παρουσία του αυτοκινήτου σας χρησιμοποιώντας ένα τρίγωνο ασφαλείας ή με όποια άλλα μέσα επιβάλλει η τοπική νομοθεσία της χώρας στην οποία βρίσκεστε.



Μην επιχειρήσετε να αφαιρέσετε το ξένο σώμα που προκάλεσε το σκάσιμο, εάν αυτό βρίσκεται ακόμη μέσα στο ελαστικό.

ΚΙΤ ΕΠΙΣΚΕΥΗΣ ΕΛΑΣΤΙΚΩΝ (3/4)

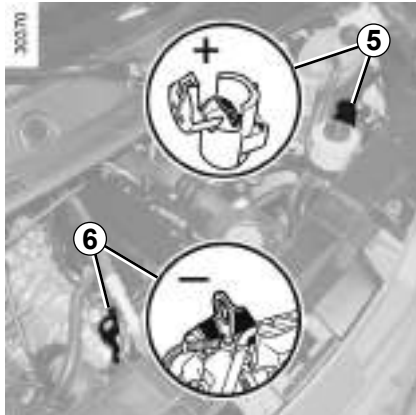

Για να συνδέσετε το συμπιεστή, ανοίξτε το καπό του κινητήρα και συνδέστε το μαύρο τσιμπιδάκι **10** στο στοιχείο σώματος **6** (συμβουλευθείτε στο κεφάλαιο 5 την ενότητα «Μπαταρία: σε περίπτωση αποφόρτισης»).

Στη συνέχεια συνδέστε το κόκκινο τσιμπιδάκι **11** στον ακροδέκτη **5**.



Πριν ξεκινήσετε τον κινητήρα, βεβαιωθείτε ότι το χειρόφρενο είναι δεμένο και ότι ο μοχλός ταχυτήτων βρίσκεται στο νεκρό σημείο ή στη θέση **N** για τα σειριακά κιβώτια ταχυτήτων.

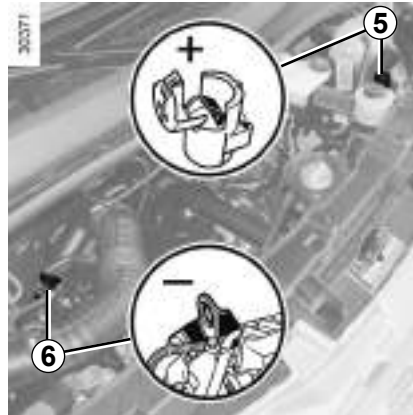

Με τον κινητήρα σε λειτουργία, πιέστε το διακόπτη **7** για να ξεκινήσετε το φούσκωμα.

Μετά από **15** λεπτά το πολύ, σταματήστε το φούσκωμα για να διαβάσετε την πίεση στο μανόμετρο **9**.

Πρέπει να επιτευχθεί πίεση 4,7 bar τουλάχιστον.

Σημείωση: ενώ η φιάλη αδειάζει (περίπου 30 δευτερόλεπτα), το μανόμετρο **9** εμφανίζει στιγμιαία πίεση έως 6 bar. Στη συνέχεια η πίεση πέφτει.

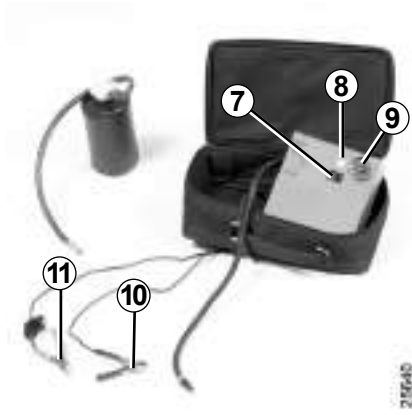

Εάν η πίεση δεν επιτευχθεί, η επισκευή δεν είναι δυνατή, μην οδηγήσετε το αυτοκίνητο, καλέστε ένα Επίσημο Συνεργείο της μάρκας.

Εάν η πίεση είναι υπερβολικά υψηλή, πιέστε το πλήκτρο **8 για να μειώσετε την πίεση.**

ΚΙΤ ΕΠΙΣΚΕΥΗΣ ΕΛΑΣΤΙΚΩΝ (4/4)



Όταν το ελαστικό φουσκώσει σωστά, βγάλτε το κιτ: ξεβιδώστε αργά το άκρο φουσκώματος **3** έτσι ώστε να αποφύγετε την εκτίναξη προϊόντος και βιδώστε τον εύκαμπτο σωλήνα φουσκώματος **4** του ελαστικού στο ελεύθερο άκρο της φιάλης **2**, ώστε να αποφύγετε τη ροή του προϊόντος.



Κανένα αντικείμενο δεν πρέπει να βρίσκεται στα πόδια του οδηγού: σε περίπτωση απότομου φρεναρίσματος, τα αντικείμενα αυτά μπορεί να γλιστρήσουν κάτω από τα πεντάλ και να εμποδίσουν τη χρησιμοποίησή τους.

Κολλήστε την ετικέτα συστάσεων οδήγησης σε σημείο ορατό από τον οδηγό επάνω στο ταμπλό.

Τακτοποιήστε το κιτ κάτω από το κάθισμα του οδηγού.

Ξεκινήστε χωρίς καθυστέρηση, έτσι ώστε το προϊόν να κατανεμηθεί ομοιόμορφα στο ελαστικό και, μετά από **10** χιλιόμετρα ή **10** λεπτά οδήγησης, σταματήστε για να ελέγξετε την πίεση. Για αυτό το σκοπό, βιδώστε απευθείας το άκρο **3** στη βαλβίδα του ελαστικού. Εάν η πίεση είναι χαμηλότερη από τη συνιστώμενη, διορθώστε την (συμβουλευθείτε την ενότητα «Πίεση των ελαστικών»), διαφορετικά καλέστε ένα Επίσημο Συνεργείο της μάρκας: η επισκευή δεν είναι δυνατή.

Προφύλαξη χρήσης του κιτ

- Το κιτ δεν πρέπει να λειτουργεί για περισσότερα από 15 λεπτά συνεχόμενα,
- κατά την οδήγηση, ενδέχεται να αισθανθείτε έναν κραδασμό λόγω της παρουσίας του προϊόντος που εγχύθηκε μέσα στο ελαστικό.



Μετά από την επισκευή με το κιτ, δεν πρέπει να διανύσετε περισσότερα από 200 χλμ. Επί πλέον, μειώστε την ταχύτητά σας και, ούτως ή άλλως, μην υπερβαίνετε τα 80 χλμ./ώρα. Η ετικέτα που πρέπει να κολλήσετε σε μια ορατή θέση στο ταμπλό σας υπενθυμίζει αυτήν την οδηγία.

Ανάλογα με τη χώρα ή την τοπική νομοθεσία, οποιοδήποτε ελαστικό έχει επισκευαστεί με το κιτ επισκευής ελαστικών πρέπει να αντικατασταθεί.



Προσοχή, τυχόν απώλεια ή εσφαλμένο βίδωμα μιας τάπας βαλβίδας ενδέχεται να βλάψει τη στεγανότητα των ελαστικών και να προκαλέσει απώλειες πίεσης.

Οι τάπες βαλβίδων πρέπει να είναι πάντοτε ίδιες με τις εργοστασιακές και εντελώς βιδωμένες.

ΤΑΣΙΑ (1/2)

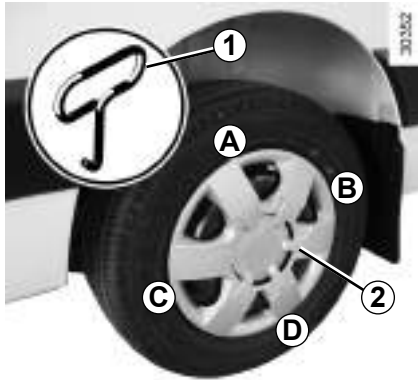

Τάσι 2 (καλυμμένα μπουλόνια τροχών)

Αφαιρέστε το χρησιμοποιώντας το κλειδί για τα τάσια **1** (που βρίσκεται μέσα στην εργαλειοθήκη), βυθίζοντας επαρκώς το άγκιστρο μέσα στο άνοιγμα, που βρίσκεται κοντά στη βαλβίδα (για να φτάσετε το μεταλλικό νήμα συγκράτησης που βρίσκεται πίσω από το τάσι).

Για να το επανατοποθετήσετε, προσανατολίστε το σε σχέση με τη βαλβίδα. Πιέστε τα άγκιστρα συγκράτησης ξεκινώντας από την πλευρά της βαλβίδας **A**, στη συνέχεια **B** και **C** και τερματίστε στην πλευρά απέναντι από τη βαλβίδα **D**.

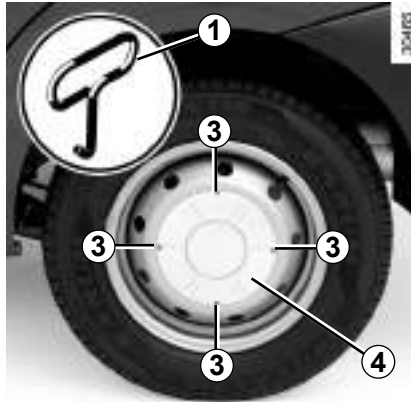

Κεντρικό τάσι 4 (καλυμμένα μπουλόνια τροχών)

Αφαιρέστε το με το κλειδί για τα τάσια **1**, τοποθετώντας το κλειδί στις υποδοχές **3** που έχουν προβλεφθεί για αυτό το σκοπό.

Για να το επανατοποθετήσετε, προσανατολίστε το σε σχέση με τα μπουλόνια του τροχού, κουμπώστε το και βεβαιωθείτε ότι έχει ασφαλίσει καλά.

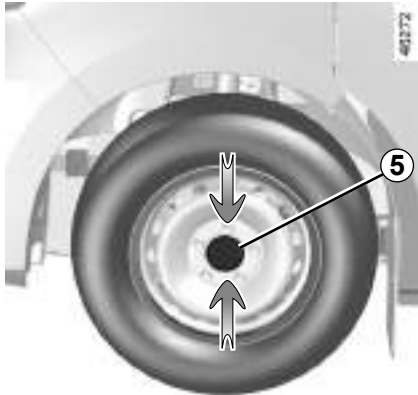
ΤΑΣΙΑ (2/2)**Τάσι 5**
(εμφανή μπουλόνια τροχών)

Για να το αφαιρέσετε χωρίς να βγάλετε τον τροχό, ξεκουμπώστε το στα σημεία που δείχνουν τα βέλη.

Περιστρέψτε το κατά τρόπο ώστε να ελευθερώσετε τις βάσεις στερέωσης που βρίσκονται πίσω από τα μπουλόνια του τροχού.

Για να το επανατοποθετήσετε, ακολουθήστε την αντίστροφη διαδικασία.

**Τάσι 6**
(Εμπρός τροχός μόνο για τα αυτοκίνητα που είναι εξοπλισμένα με διπλούς τροχούς)

Αφαιρέστε τα καλύμματα των μπουλονιών 6 με το χέρι και μετά το τάσι.

ΑΛΛΑΓΗ ΤΡΟΧΟΥ: υδραυλικός γρύλος (1/3)

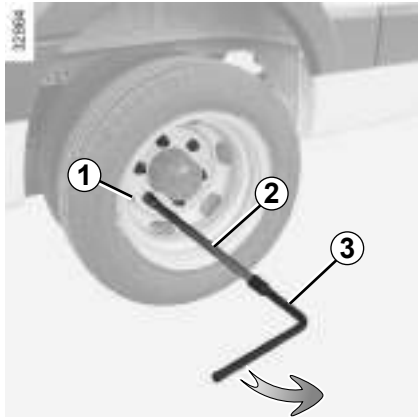

Σε περίπτωση αφαίρεσης διπλών τροχών, ξεβιδώστε την προέκταση φουσκώματος **1**.

Μην ξεχάσετε να την βιδώσετε κατά την επανατοποθέτηση.

Ξεμπλοκάρετε τα μπουλόνια του τροχού, τοποθετώντας το μπουλονόκλειδο **3** παρατεταμένο από την εξάγωνα προέκταση **2** (που παρέχεται μαζί με την εργαλειοθήκη), έτσι ώστε να το πιέζετε προς τα κάτω.

Αντικλεπτικά μπουλόνια

Εάν χρησιμοποιείτε αντικλεπτικά μπουλόνια, τοποθετήστε αυτά τα μπουλόνια όσο το δυνατό πιο κοντά στη βαλβίδα (διαφορετικά μπορεί να μην είναι δυνατό να τοποθετήσετε το τάσι του τροχού).



Σε περίπτωση στάθμευσης στην άκρη του δρόμου, είναι απαραίτητο να ενημερώσετε τους υπόλοιπους οδηγούς για την παρουσία του αυτοκινήτου σας, χρησιμοποιώντας ένα τρίγωνο ασφαλείας ή με όποια άλλα μέσα επιβάλλει η τοπική νομοθεσία της χώρας στην οποία βρίσκεστε.



Ενεργοποιήστε τα αλάρμ.

Παρκάρετε το αυτοκίνητο μακριά από την κυκλοφορία σε οριζόντιο, μη ολισθηρό και σταθερό έδαφος.

Δέστε το χειρόφρενο και επιλέξτε μια σχέση (πρώτη ή όπισθεν ή τη θέση **D**, **M** ή **R** σε σειριακό κιβώτιο ταχυτήτων). Κατεβάστε όλους τους επιβάτες από το αυτοκίνητο κρατώντας τους μακριά από την περιοχή της κυκλοφορίας.

ΑΛΛΑΓΗ ΤΡΟΧΟΥ: υδραυλικός γρύλος (2/3)



Βγάλτε τον γρύλο **3** που βρίσκεται μέσα στην εργαλειοθήκη. Διαβάστε το σχέδιο πάνω στον γρύλο πριν τον χρησιμοποιήσετε.

Χρήση του γρύλου

Τοποθετήστε την κεφαλή του γρύλου στο σημείο στήριξης **2** κοντά στον συγκεκριμένο τροχό.

Τοποθετήστε τον γρύλο **3** οριζόντια. Η κεφαλή του γρύλου πρέπει να συμπίπτει με την υποδοχή που έχει **2** προβλεφθεί.

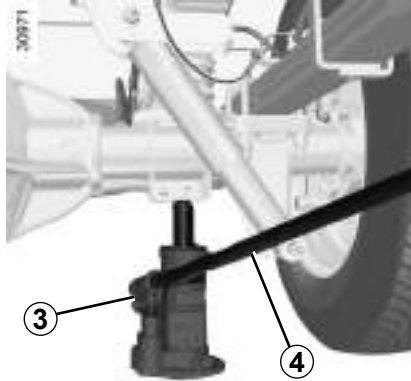

Αρχίστε την άντληση χρησιμοποιώντας τα τρία μέρη επέκτασης **4** που έχουν τοποθετηθεί το ένα δίπλα στο άλλο και περιλαμβάνονται στην εργαλειοθήκη ➔ 5.4.

Σηκώστε τον τροχό από το έδαφος.

Σημείωση: Η χρήση των τριών προεκτάσεων **4** σας διευκολύνει ώστε να μην είστε υποχρεωμένοι να περάσετε κάτω από το αυτοκίνητο για να χειριστείτε τον γρύλο **3** όταν ανυψώνετε το αυτοκίνητο.

Αφαιρέστε τα μπουλόνια και βγάλτε τον τροχό (αφαιρέστε το κεντρικό τάσι, εάν είναι απαραίτητο).

Τοποθετήστε τον εφεδρικό τροχό στην κεντρική πλήμνη και, ανάλογα με το αυτοκίνητο, γυρίστε τον μέχρι να συμπέσουν οι τρύπες στερέωσης του τροχού και της πλήμνης.

Εάν παρέχονται μπουλόνια μαζί με τον εφεδρικό τροχό, αυτά τα μπουλόνια θα πρέπει να χρησιμοποιούνται μόνο για τον εφεδρικό τροχό.

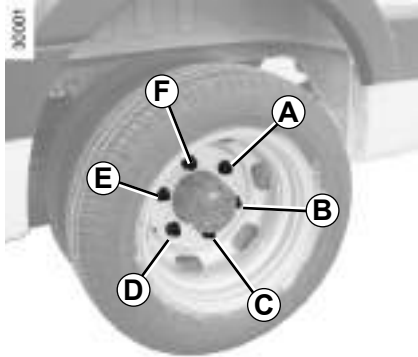

Για να αποφύγετε οποιονδήποτε τραυματισμό ή οποιαδήποτε ζημιά στο αυτοκίνητο, σηκώστε το αυτοκίνητο με τον γρύλο, έως ότου ο τροχός που πρόκειται να αλλάξετε βρίσκεται το πολύ σε απόσταση 3 εκατοστών από το έδαφος.

ΑΛΛΑΓΗ ΤΡΟΧΟΥ: υδραυλικός γρύλος (3/3)

Σφίξτε τα μπουλόνια και κατεβάστε το γρύλο.

Όταν ο τροχός ακουμπήσει στο έδαφος, σφίξτε καλά τα μπουλόνια τηρώντας την ακόλουθη σειρά σφιξίματος:

Τροχός με 6 τρύπες: ξεκινήστε από το μπουλόνι **A**, ύστερα **D, B, E, C** και ολοκληρώστε με το μπουλόνι **F**.

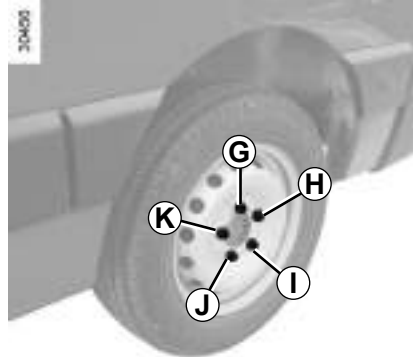

Τροχός με 5 τρύπες: ξεκινήστε από το μπουλόνι **G**, ύστερα **J, H, K** και ολοκληρώστε με το μπουλόνι **I**.

Ελέγξτε τη σύσφιξη και την πίεση του εφεδρικού τροχού το συντομότερο δυνατό.

ΑΛΛΑΓΗ ΤΡΟΧΟΥ: γρύλος (1/2)

Σε περίπτωση στάθμευσης στην άκρη του δρόμου, είναι απαραίτητο να ενημερώσετε τους υπόλοιπους οδηγούς για την παρουσία του αυτοκινήτου σας, χρησιμοποιώντας ένα τρίγωνο ασφαλείας ή με όποια άλλα μέσα επιβάλλει η τοπική νομοθεσία της χώρας στην οποία βρίσκεστε.



Ενεργοποιήστε τα αλάρμ. Παρκάρετε το αυτοκίνητο μακριά από την κυκλοφορία σε οριζόντιο, μη ολισθηρό και σταθερό έδαφος.

Δέστε το χειρόφρενο και επιλέξτε μια σχέση (πρώτη ή όπισθεν ή τη θέση D, M ή R στην περίπτωση σειριακού κιβωτίου ταχυτήτων).

Κατεβάστε όλους τους επιβάτες από το αυτοκίνητο κρατώντας τους μακριά από την περιοχή της κυκλοφορίας.

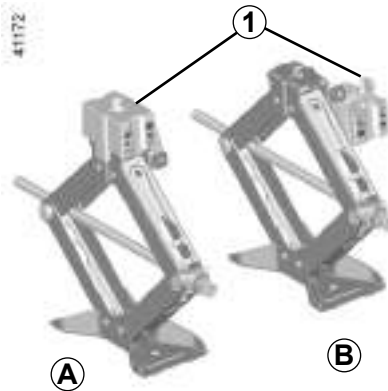
**Αυτοκίνητο που διαθέτει γρύλο με ανυψωτήρα**

Κατά την αλλαγή ενός μπροστινού τροχού, χρησιμοποιήστε τον ανυψωτήρα **1** (εικόνα **A**).

Κατά την αλλαγή ενός πίσω τροχού, αφαιρέστε τον ανυψωτήρα **1** (εικόνα **B**).



Εάν είναι απαραίτητο, βγάλτε το τάσι.

Ξεμπλοκάρτε τα μπουλόνια του τροχού χρησιμοποιώντας το μπουλονόκλειδο **2**. Τοποθετήστε το κατά τέτοιον τρόπο ώστε να το πιέζετε προς τα κάτω.



Για να αποφύγετε οποιονδήποτε τραυματισμό ή οποιαδήποτε ζημιά στο αυτοκίνητο, σηκώστε το αυτοκίνητο με τον γρύλο, έως ότου ο τροχός που πρόκειται να αλλάξετε βρίσκεται το πολύ σε απόσταση 3 εκατοστών από το έδαφος.

ΑΛΛΑΓΗ ΤΡΟΧΟΥ: γρύλος (2/2)

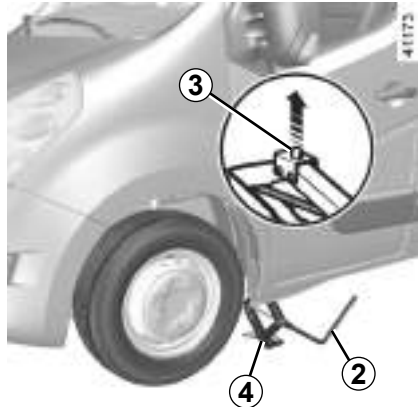

Τοποθετήστε το γρύλο **4** οριζόντια. Η κεφαλή του γρύλου **3** **πρέπει** να ευθυγραμμιστεί με το πλαίσιο ενίσχυσης όσο το δυνατό πλησιέστερα στο συγκεκριμένο τροχό ή τα σημεία επαφής **5**.

Αρχίστε να βιδώνετε τον γρύλο με το χέρι για να στερεώσετε τη βάση του στην κατάλληλη θέση (ελαφρώς κάτω από το αυτοκίνητο).

Γυρίστε τη μανιβέλα μερικές φορές με το κλειδί του τροχού **2** μέχρι να σηκωθεί ο τροχός από το έδαφος. Αφαιρέστε τα μπουλόνια και βγάλτε τον τροχό.

Βάλτε τον εφεδρικό τροχό στην κεντρική πλήμνη και γυρίστε τον μέχρι να συμπέσουν οι τρύπες στερέωσης του τροχού και της πλήμνης.

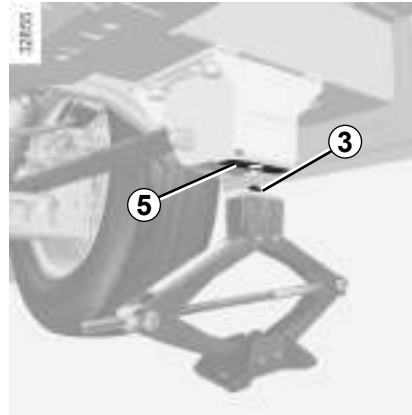

Εάν παρέχονται μπουλόνια μαζί με τον εφεδρικό τροχό, αυτά τα μπουλόνια θα πρέπει να χρησιμοποιούνται μόνο για τον εφεδρικό τροχό. Σφίξτε τα μπουλόνια ελέγχοντας ότι ο τροχός έχει τοποθετηθεί σωστά στην πλήμνη του και ξεβιδώστε τον γρύλο.

Σημείωση: μη λιπαίνετε τα μπουλόνια των τροχών.

Αντικλεπτικά μπουλόνια

Εάν χρησιμοποιείτε αντικλεπτικά μπουλόνια, τοποθετήστε αυτά τα μπουλόνια όσο το δυνατό πιο κοντά στη βαλβίδα (διαφορετικά μπορεί να μην είναι δυνατό να τοποθετήσετε το τάσι του τροχού).

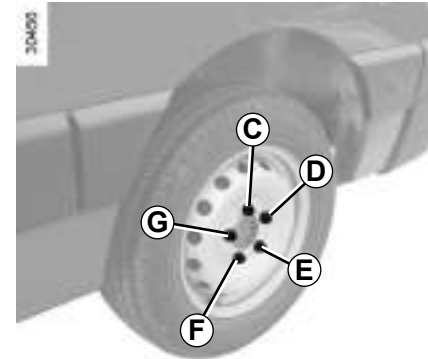

Με τον τροχό στο έδαφος, σφίξτε με δύναμη τα μπουλόνια, ξεκινώντας στην πλευρά **C**, στη συνέχεια, **E**, **G**, **D** και τέλος **F**. Ελέγξτε τη σύσφιξη και την πίεση των ελαστικών στον εφεδρικό τροχό το συντομότερο δυνατό.



Εάν σας σκάσει λάστιχο, αντικαταστήστε τον τροχό το ταχύτερο δυνατό.

Ένα σκασμένο ελαστικό πρέπει να εξετάζεται (και να επισκευάζεται εάν γίνεται) από έναν ειδικό.

ΕΛΑΣΤΙΚΑ (1/3)

Τα ελαστικά αποτελούν τη μοναδική επαφή του αυτοκινήτου με το δρόμο. Είναι, λοιπόν, απαραίτητο να τα διατηρείτε σε καλή κατάσταση.

Πρέπει υποχρεωτικά να συμμορφώνεστε με τις κατά τόπους διατάξεις του κώδικα οδικής κυκλοφορίας.



Συντήρηση των ελαστικών

Τα ελαστικά πρέπει να βρίσκονται σε καλή κατάσταση και τα σκαλισμάτά τους να παρουσιάζουν αρκετό βάθος. Τα ελαστικά που συνιστούν οι Τεχνικές Υπηρεσίες μας έχουν δείκτες φθοράς **1** δηλαδή **εξογκώματα-δείκτες ενσωματωμένα μέσα στο υλικό του πέλματος**.

Όταν το σκάλισμα των ελαστικών φαγωθεί μέχρι το σημείο των εξογκωμάτων-δεικτών, **αυτά γίνονται ορατά 2: τότε είναι πλέον απαραίτητο να αντικαταστήσετε τα ελαστικά σας, διότι το βάθος των σκαλισμάτων δεν υπερβαίνει τα 1,6 χιλ. με συνέπεια κακή πρόσφυση σε βρεγμένους δρόμους.**

Υπερβολική φόρτωση του αυτοκινήτου, μεγάλες διαδρομές σε αυτοκινητόδρομους, κυρίως με πολύ ζεστό καιρό καθώς και συχνή οδήγηση σε κακό οδόστρωμα συμβάλλουν στην ταχύτερη φθορά των ελαστικών και επηρεάζουν αρνητικά την ασφάλεια.



Οι απροσεξίες στην οδήγηση, όπως «χτυπήματα στο πεζοδρόμιο», μπορεί να προκαλέσουν φθορές στα ελαστικά και τις ζάντες καθώς και να απορρυθμίσουν το μπροστινό ή το πίσω σύστημα. Σε αυτήν την περίπτωση, ζητήστε έλεγχο της κατάστασής τους σε ένα Επίσημο Συνεργείο της μάρκας.

ΕΛΑΣΤΙΚΑ (2/3)

Πίεση ελαστικών

Τηρείτε τις συνιστώμενες πιέσεις των ελαστικών (συμπεριλαμβανομένου του εφεδρικού τροχού), ελέγχετε τις τουλάχιστον μια φορά το μήνα και πριν από κάθε μεγάλο ταξίδι (συμβουλευθείτε την ετικέτα που είναι κολλημένη στο πλαίσιο της πόρτας του οδηγού).



Ανεπαρκείς πιέσεις προκαλούν πρόωρη φθορά και υπερθέρμανση των ελαστικών, με όλες τις συνέπειες που έχουν τα παραπάνω στον τομέα της ασφάλειας:

- κακό κράτημα στο δρόμο,
- κίνδυνο κλαταρίσματος ή παραμόρφωσης.

Η πίεση ελαστικών εξαρτάται από το φορτίο και την ταχύτητα χρήσης. Ρυθμίστε τις πιέσεις σε συνάρτηση με τις συνθήκες χρήσης (συμβουλευθείτε την ετικέτα που είναι κολλημένη στο πλαίσιο της πόρτας του οδηγού).

Ελέγχετε την πίεση, όταν τα ελαστικά είναι κρύα: μη λαμβάνετε υπ' όψη σας την υψηλή πίεση που μετρήσατε με ζεστό καιρό ή μετά από διαδρομή όπου το αυτοκίνητο ανέπτυξε υψηλές ταχύτητες.

Εάν δεν είναι δυνατή η επαλήθευση της πίεσης με **κρύα** ελαστικά, θα πρέπει να προσαυξάνετε τις συνιστώμενες πιέσεις κατά **0,2 έως 0,3 bar** (ή **3 PSI**).

Δεν πρέπει να ξεφουσκώνετε ποτέ ένα ζεστό ελαστικό.

Εκδόσεις με διπλούς τροχούς

Για να φουσκώσετε τον εξωτερικό τροχό, συνιστάται να περάσετε το σωληνάκι φουσκώματος ανάμεσα στους δύο τροχούς.



Προσοχή, τυχόν απώλεια ή εσφαλμένο βίδωμα μιας τάπας βαλβίδας ενδέχεται να βλάψει τη στεγανότητα των ελαστικών και να προκαλέσει απώλειες πίεσης.

Οι τάπες βαλβίδων πρέπει να είναι πάντοτε ίδιες με τις εργοστασιακές και εντελώς βιδωμένες.

Αυτοκίνητο εξοπλισμένο με μηχανισμό ειδοποιήσεων απώλειας πίεσης ελαστικών

Σε περίπτωση χαμηλής πίεσης (σκασμένο ελαστικό, ξεφουσκωτο ελαστικό κ.λπ.), στο

καντράν ανάβει το ενδεικτικό  → 2.36

Εναλλαγή (σταύρωμα) των τροχών

Δεν συνιστάται.

Εφεδρικός τροχός

→ 5.2 → 5.14

ΕΛΑΣΤΙΚΑ (3/3)

Αντικατάσταση των ελαστικών



Για την ασφάλειά σας και την τήρηση της ισχύουσας νομοθεσίας.

Όταν χρειαστεί να αντικαταστήσετε τα ελαστικά, πρέπει πάντοτε να τοποθετείτε καινούργια της ίδιας αντιπροσωπείας, ίδιων διαστάσεων, τύπου και κατασκευής στον ίδιο άξονα.

Απαιτείται είτε να έχουν τουλάχιστον ίση χωρητικότητα φορτίου και ίση ονομαστική ταχύτητα με τα αρχικά ελαστικά ή να συστήνονται από επίσημη αντιπροσωπεία.

Η μη τήρηση αυτών των οδηγιών μπορεί να θέσει σε κίνδυνο την ασφάλειά σας και να καταστήσει παράνομο το αυτοκίνητο σας.

Κίνδυνος απώλειας του ελέγχου του αυτοκινήτου.



Η τοποθέτηση αλυσίδων είναι δυνατή μόνο σε ελαστικά ίδιων διαστάσεων με τα εργοστασιακά ελαστικά του αυτοκινήτου σας.

Η τοποθέτηση αλυσίδων είναι δυνατή μόνο εφόσον χρησιμοποιηθούν ειδικές αλυσίδες. Συμβουλευθείτε ένα Επίσημο Συνεργείο της μάρκας.

Χειμερινή οδήγηση

Αλυσίδες

Οποιαδήποτε τοποθέτηση ελαστικών μεγαλύτερου μεγέθους από τα εργοστασιακά **καθιστά αδύνατη την τοποθέτηση αλυσίδων.**

Προσθιοκίνητες εκδόσεις

Για λόγους ασφαλείας, απαγορεύεται ρητά η τοποθέτηση αλυσίδων στον πίσω άξονα.

Πισωκίνητες εκδόσεις

Για λόγους ασφαλείας, τοποθετείτε τις αλυσίδες μόνο στον πίσω άξονα.

Σημείωση: για τις πισωκίνητες εκδόσεις με διπλούς τροχούς, τοποθετείτε τις αλυσίδες στους εξωτερικούς πίσω τροχούς.

Ελαστικά «χιονιού» ή ειδικά ελαστικά

Σας συνιστούμε να τα τοποθετείτε **σε όλους τους τροχούς** για να διατηρήσετε κατά το δυνατόν τις ιδιότητες πρόσφυσης του αυτοκινήτου σας.

Σημείωση: Επιστούμε την προσοχή σας στο γεγονός ότι μερικές φορές τα ελαστικά αυτά έχουν:

- μία φορά κίνησης,
- ένα δείκτη μέγιστης ταχύτητας, που μπορεί να είναι χαμηλότερη από τη μέγιστη ταχύτητα του αυτοκινήτου σας.

Ελαστικά με καρφιά

Αυτός ο τύπος ελαστικών χρησιμοποιείται για περιορισμένο χρονικό διάστημα, το οποίο καθορίζεται από την ισχύουσα νομοθεσία.

Είναι απαραίτητο να τηρείτε το όριο ταχύτητας που ορίζει η ισχύουσα νομοθεσία.

Τα ελαστικά αυτά πρέπει να τοποθετούνται τουλάχιστον στους δύο εμπρός τροχούς για τα προσθιοκίνητα αυτοκίνητα και τουλάχιστον σε όλους τους πίσω τροχούς για τα πισωκίνητα αυτοκίνητα.

Σε κάθε περίπτωση, σας συνιστούμε να συμβουλευέστε ένα Επίσημο Συνεργείο της μάρκας για την επιλογή του πλέον κατάλληλου εξοπλισμού για το αυτοκίνητό σας.

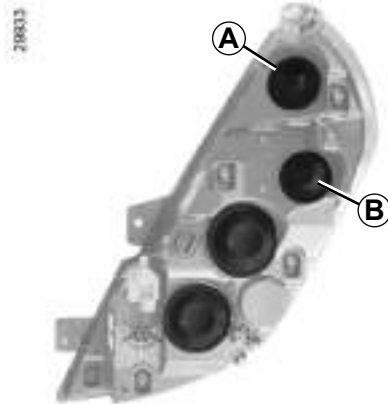
ΕΜΠΡΟΣ ΠΡΟΒΟΛΕΙΣ: αντικατάσταση λαμπτήρων (1/2)**Φλας**

Βγάλτε το κάλυμμα **A** και περιστρέψτε τη βάση του λαμπτήρα **1** κατά ένα τέταρτο της στροφής.

Για την επανατοποθέτηση, τοποθετήστε σωστά τη βάση του λαμπτήρα σε σχέση με τον οδηγό τοποθέτησης.

Τύπος λαμπτήρα: PY21W.

Μην πιάνετε ποτέ το λαμπτήρα από το γυαλί. Πιάστε τον από τη βάση του.

Σημείωση: αφού αντικαταστήσετε το λαμπτήρα, φροντίστε να τοποθετήσετε σωστά το κάλυμμα.

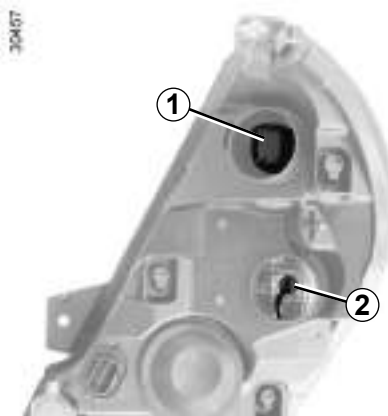
**Εμπρός φώτα θέσης (μικρή σκάλα)**

Βγάλτε το κάλυμμα **B** και τραβήξτε τη βάση του λαμπτήρα **2**.

Τύπος λαμπτήρα: W5W.

Σημείωση: αφού αντικαταστήσετε το λαμπτήρα, φροντίστε να τοποθετήσετε σωστά το κάλυμμα.



Οι λαμπτήρες βρίσκονται υπό πίεση και μπορεί να σκάσουν κατά την αντικατάσταση.

Κίνδυνος τραυματισμών.

Ανάλογα με την τοπική νομοθεσία ή προληπτικά: προμηθευθείτε, από ένα Επίσημο Συνεργείο της μάρκας, ένα κουτί με πλήρες σετ εφεδρικών λαμπτήρων και σετ ασφαλειών.



Πριν από οποιαδήποτε ενέργεια στο χώρο του κινητήρα, πρέπει να κλείσετε τον διακόπτη. ➔ 2.3.



Κατά τις επεμβάσεις κοντά στον κινητήρα, αυτός μπορεί να είναι ζεστός. Επί πλέον, είναι πιθανό να αρχίσει να λειτουργεί το βεντιλατέρ ανά πάσα στιγμή.

Το ενδεικτικό  που είναι ενσωματωμένο στο χώρο του κινητήρα σας το υπενθυμίζει.

Κίνδυνος τραυματισμών

ΕΜΠΡΟΣ ΠΡΟΒΟΛΕΙΣ: αντικατάσταση λαμπτήρων (2/2)

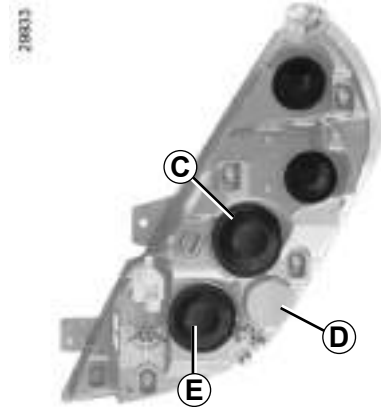

Φώτα διασταύρωσης (μεσαία σκάλα)

Βγάλτε το κάλυμμα **E** και περιστρέψτε τη βάση του λαμπτήρα **6** κατά ένα τέταρτο της στροφής.

Τύπος λαμπτήρα: H7LL

Μην πιάνετε ποτέ το λαμπτήρα από το γυαλί. Πιάστε τον από τη βάση του.

Σημείωση: αφού αντικαταστήσετε το λαμπτήρα, φροντίστε να τοποθετήσετε σωστά το κάλυμμα.

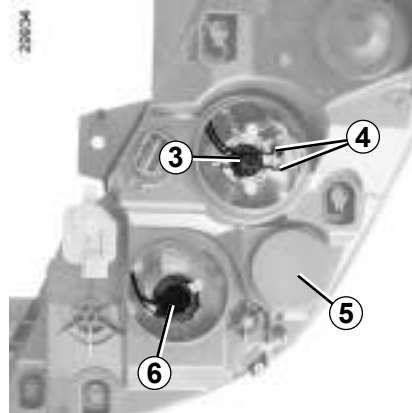

Πρόσθετα φώτα στροφής

(ανάλογα με το αυτοκίνητο)

Αφαιρέστε το κάλυμμα **D** και περιστρέψτε τη βάση του λαμπτήρα **5** κατά ένα τέταρτο της στροφής.

Τύπος λαμπτήρα: H7.

Μην πιάνετε ποτέ το λαμπτήρα από το γυαλί. Πιάστε τον από τη βάση του.

Σημείωση: αφού αντικαταστήσετε το λαμπτήρα, φροντίστε να τοποθετήσετε σωστά το κάλυμμα.



Οι λαμπτήρες βρίσκονται υπό πίεση και μπορεί να σκάσουν κατά την αντικατάσταση.

Κίνδυνος τραυματισμών.

Φώτα πορείας (μεγάλη σκάλα)

Αφαιρέστε το κάλυμμα **C**.

Απασφαλίστε τα ελατήρια **4** και βγάλτε τη βάση του λαμπτήρα **3**.

Τύπος λαμπτήρα : H1.

Σημείωση: αφού αντικαταστήσετε το λαμπτήρα, φροντίστε να τοποθετήσετε σωστά το κάλυμμα.

Ανάλογα με την τοπική νομοθεσία ή προληπτικά: προμηθευθείτε, από ένα Επίσημο Συνεργείο της μάρκας, ένα κουτί με πλήρες σετ εφεδρικών λαμπτήρων και σετ ασφαλειών.



Κατά τις επεμβάσεις κοντά στον κινητήρα, αυτός μπορεί να είναι ζεστός. Επί πλέον, είναι πιθανό να αρχίσει να λειτουργεί το βεντιλατέρ ανά πάσα στιγμή.



Το ενδεικτικό που είναι ενσωματωμένο στο χώρο του κινητήρα σας το υπενθυμίζει.

Κίνδυνος τραυματισμών

ΕΜΠΡΟΣ ΠΡΟΒΟΛΕΙΣ: εμπρός προβολείς ομίχλης



Προβολείς ομίχλης 1

Συμβουλευθείτε ένα Επίσημο Συνεργείο της μάρκας.



Οι λαμπτήρες βρίσκονται υπό πίεση και μπορεί να σκάσουν κατά την αντικατάσταση.

Κίνδυνος τραυματισμού.



Κάθε επέμβαση (ή μετατροπή) στο ηλεκτρικό κύκλωμα πρέπει να πραγματοποιείται από ένα Επίσημο Συνεργείο της μάρκας που έχει στη διάθεσή του όλα τα απαραίτητα ανταλλακτικά για την προσαρμογή. Μια λανθασμένη σύνδεση μπορεί να προκαλέσει ζημιά στην ηλεκτρική εγκατάσταση (καλωδίωση, όργανα και ιδίως στον εναλλάκτη).

ΠΙΣΩ ΦΩΤΑ ΚΑΙ ΠΛΕΥΡΙΚΑ ΦΩΤΑ: αλλαγή λαμπτήρων (1/3)

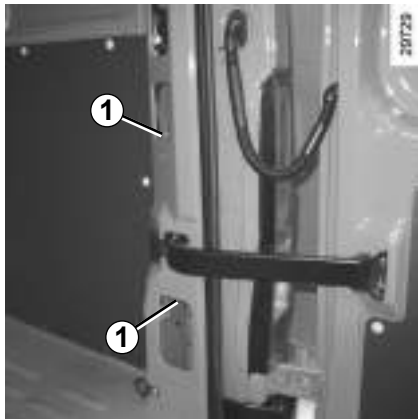

Πίσω φώτα

Ανάλογα με το αυτοκίνητο, αφαιρέστε τις γρίλιες προστασίας Ξεβιδώστε τα δύο παξιμάδια **1** και τραβήξτε τη μονάδα πίσω φώτων **A**.

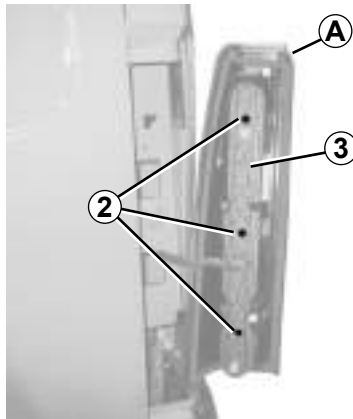

Ξεβιδώστε τις βίδες **2** χρησιμοποιώντας εργαλείο τύπου ίσιου κατασαβιδιού για να αφαιρέσετε τη βάση λαμπτήρα **3**.

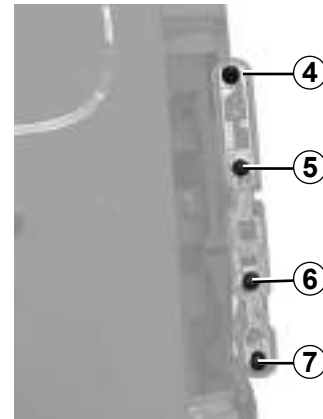

4 Φως θέσης και στοπ

Λαμπτήρας στρογγυλός μπαγιονέτ με δύο αντιστάσεις **P21/5W**.

5 Φλας

Πορτοκαλί λαμπτήρας στρογγυλός μπαγιονέτ **PY21W**.

6 Φως όπισθεν

Λαμπτήρας στρογγυλός μπαγιονέτ **P21W**.

7 Φως ομίχλης

Λαμπτήρας στρογγυλός μπαγιονέτ **P21W**.



Οι λαμπτήρες βρίσκονται υπό πίεση και μπορεί να σκάσουν κατά την αντικατάσταση.

Κίνδυνος τραυματισμών.

5.22

ΠΙΣΩ ΦΩΤΑ ΚΑΙ ΠΛΕΥΡΙΚΑ ΦΩΤΑ: αλλαγή λαμπτήρων (2/3)

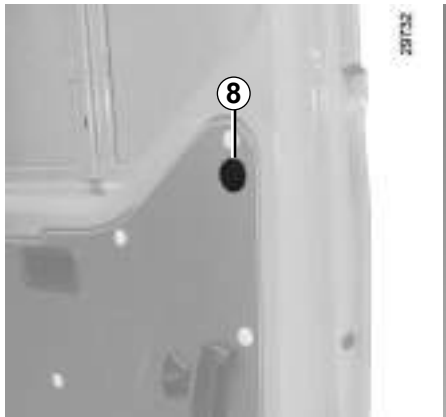

Τρίτο φως στοπ

Αφαιρέστε το κάλυμμα **8**.

Ξεβιδώστε το παξιμάδι.

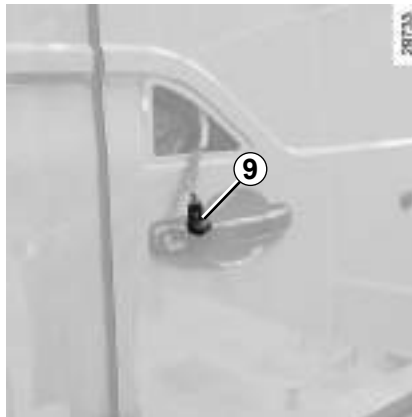

Από την εξωτερική πλευρά, βγάλτε το συγκρότημα για να αποκτήσετε πρόσβαση στο λαμπτήρα **9**.

Τύπος λαμπτήρα: W16W.

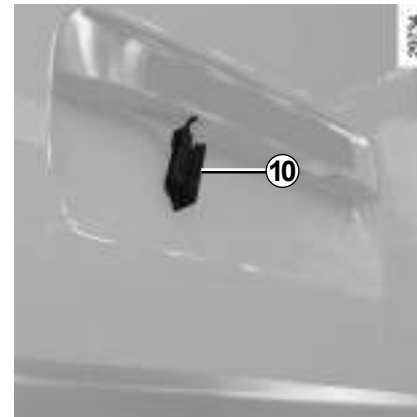

Φώτα πινακίδας κυκλοφορίας

Ξεκουμπώστε το φως **10** (με ένα εργαλείο τύπου ίσιου καταβιδιού).

Βγάλτε το κάλυμμα για να αποκτήσετε πρόσβαση στο λαμπτήρα.

Τύπος λαμπτήρα: W5W.

ΠΙΣΩ ΦΩΤΑ ΚΑΙ ΠΛΕΥΡΙΚΑ ΦΩΤΑ: αλλαγή λαμπτήρων (3/3)

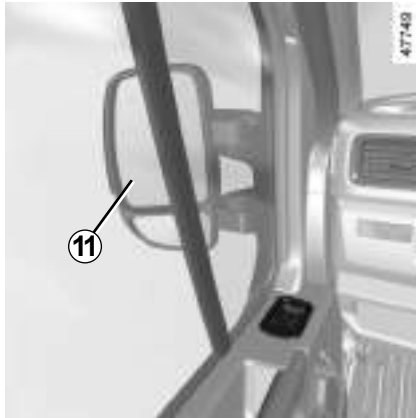

Πλαϊνά φλας

Προσανατολίστε τον καθρέφτη **11** για να αποκτήσετε πρόσβαση στη βίδα.

Ξεβιδώστε τη βίδα με ένα κατσαβίδι με άκρο Torx.

Βγάλτε το φλας και αντικαταστήστε το λαμπτήρα **12**.

Τύπος λαμπτήρα ανάλογα με το αυτοκίνητο: WY5W ή W16W.



Ανάλογα με την τοπική νομοθεσία ή προληπτικά: προμηθευθείτε, από ένα Επίσημο Συνεργείο της μάρκας, ένα κουτί με πλήρες σετ εφεδρικών λαμπτήρων και σετ ασφαλειών.



Οι λαμπτήρες βρίσκονται υπό πίεση και μπορεί να σκάσουν κατά την αντικατάσταση.

Κίνδυνος τραυματισμών.

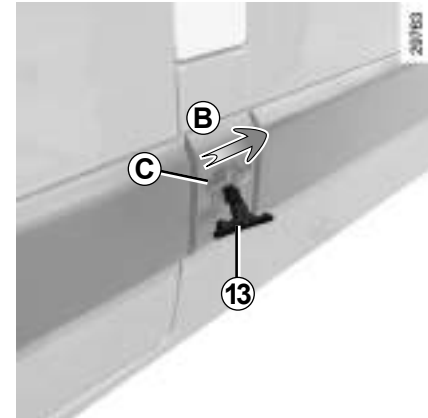

Φώτα ένδειξης πλάτους οχήματος

Σπρώξτε το φως **13** (κίνηση **B**) και πιέστε στο σημείο **C** για να ελευθερώσετε το φως.

Περιστρέψτε τη βάση του λαμπτήρα κατά ένα τέταρτο της στροφής και αντικαταστήστε το λαμπτήρα.

Τύπος λαμπτήρα: W5W.

ΕΣΩΤΕΡΙΚΟΣ ΦΩΤΙΣΜΟΣ: αντικατάσταση λαμπτήρων

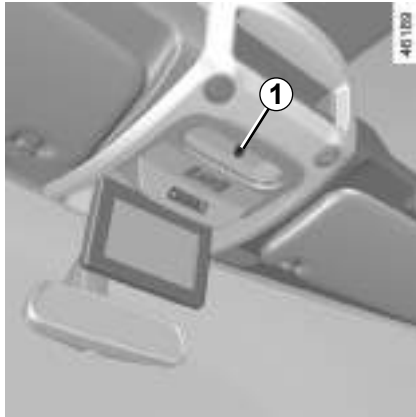

Πλαφονιέρα με λαμπτήρα αλογόνου

Ξεκουμπώστε το σκεδαστήρα του φωτιστικού οροφής **1** με ένα ίσιο κατσαβίδι ή κάτι παρόμοιο.

Τραβήξτε τον λαμπτήρα προς τα κάτω για να τον βγάλετε από τη θέση του.

Τύπος λαμπτήρα: W6W ή W5W

Αντικαταστήστε το λαμπτήρα και επανατοποθετήστε το κάλυμμα στη θέση του.

Πλαφονιέρα LED

Απευθυνθείτε σε ένα Επίσημο Συνεργείο της μάρκας

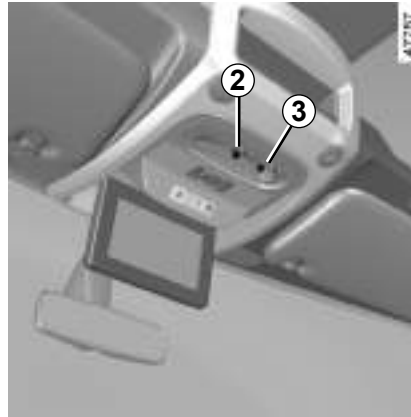

Ιδιαιτερότητες για τα αυτοκίνητα με φωτιστικό σποτ ανάγνωσης

Τύπος λαμπτήρα 2: W6W ή W5W

Τύπος φωτιστικού σποτ ανάγνωσης 3: W5W



Οι λαμπτήρες βρίσκονται υπό πίεση και μπορεί να σκάσουν κατά την αντικατάσταση.
Κίνδυνος τραυματισμών.

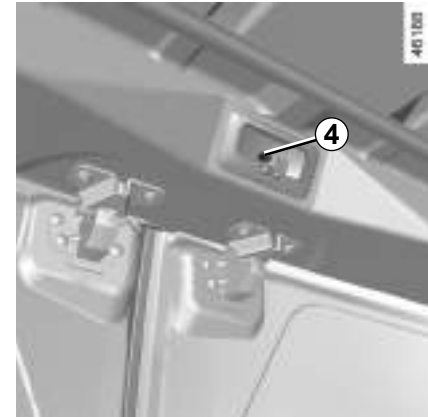

Πίσω φωτιστικό αλογόνου

Ξεκουμπώστε το σκεδαστήρα του φωτιστικού οροφής με ένα ίσιο κατσαβίδι ή κάτι παρόμοιο.

Τραβήξτε το λαμπτήρα για να τον βγάλετε από τη θέση του.

Τύπος λαμπτήρα 4: W6W

Αντικαταστήστε το λαμπτήρα και επανατοποθετήστε το κάλυμμα στη θέση του.

Πίσω φωτιστικό LED

Απευθυνθείτε σε ένα Επίσημο Συνεργείο της μάρκας

ΑΣΦΑΛΕΙΕΣ (1/5)

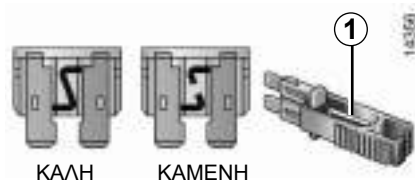

Σε περίπτωση μη λειτουργίας ενός ηλεκτρικού εξαρτήματος, ελέγξτε την κατάσταση των ασφαλειών.

Βγάλτε την ασφάλεια με το τσιμπίδι **1**, που βρίσκεται στην πίσω πλευρά της θυρίδας **A**. Για να βγάλετε την ασφάλεια από το τσιμπίδι, γλιστρήστε την στο πλάι. Συνιστάται να μη χρησιμοποιείτε τις ελεύθερες θέσεις της ασφαλειοθήκης.

Ανάλογα με την τοπική νομοθεσία ή προληπτικά, προμηθευθείτε από ένα Επίσημο Συνεργείο της μάρκας ένα κουτί με πλήρες σετ εφεδρικών λαμπτήρων και σετ ανταλλακτικών ασφαλειών.

5.26

Το αυτοκίνητό σας είναι εξοπλισμένο με δύο ασφαλειοθήκες: μέσα στην καμπίνα επιβατών και μέσα στο χώρο του κινητήρα.

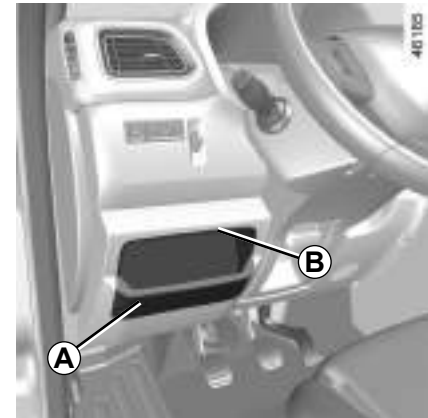

Ασφάλειες μέσα στο χώρο της καμπίνας επιβατών

Ξεκουμπώστε τη θυρίδα **A** με τη βοήθεια της εγκοπής **B**.

Για να εντοπίσετε κάποια ασφάλεια, συμβουλευθείτε την ετικέτα αντιστοιχίας των ασφαλειών (περιγράφεται αναλυτικά στην επόμενη σελίδα) που υπάρχει στο πίσω μέρος στο καπάκι **A**.





















Ελέγξτε την ασφάλεια που χρειάζεται και **αντικαταστήστε την**, εάν είναι απαραίτητο, **με μια ασφάλεια η οποία θα πρέπει οπωσδήποτε να έχει τα ίδια αμπέρ με την αρχική.**

Μια ασφάλεια πολύ υψηλών αμπέρ μπορεί να προκαλέσει υπερθέρμανση στο ηλεκτρικό κύκλωμα (κίνδυνος πυρκαγιάς) σε περίπτωση αφύσικης κατανάλωσης από ένα ηλεκτρικό εξάρτημα.

ΑΣΦΑΛΕΙΕΣ (2/5)

Αντιστοιχία ασφαλειών στο χώρο της καμπίνας επιβατών (η παρουσία των ασφαλειών ΕΞΑΡΤΑΤΑΙ ΑΠΟ ΤΟ ΕΠΙΠΕΔΟ ΕΞΟΠΛΙΣΜΟΥ ΤΟΥ ΑΥΤΟΚΙΝΗΤΟΥ)

| Σύμβολο | Αντιστοιχία | Σύμβολο | Αντιστοιχία | Σύμβολο | Αντιστοιχία |
|--|---|---|--|---|---|
|  | Ραδιόφωνο, θερμαινόμενα καθίσματα, οθόνη πολλαπλών λειτουργιών, πρίζες για συνδέσεις ήχου και συναγερμού. |  | Φώτα στοπ, εσωτερικός φωτισμός. | FBL | Πρόσθετα φώτα στροφής. |
|  | Πρίζες αξεσουάρ. |  | Μονάδα Ελέγχου Καμπίνας. |  | Πρόσβαση ελεύθερα χέρια |
|  | Αναπήρας. | STOP | Φώτα στοπ. | T | Ταχογράφος. |
|  | Καντράν. | ALIM UCH | Παράθυρα, κλιματισμός και Μονάδα Ελέγχου Καμπίνας. |  | Βεντιλατέρ θέρμανσης και air condition. |
|  | Διακόπτης θυρών. | | Ξεπάγωμα αριστερού πίσω παρμπρίζ. | ADP | Συμπληρωματικές προσαρμογές. |
|  | Μονάδα Ελέγχου Καμπίνας, φλας και πίσω φώτα ομίχλης. |  | Ξεπάγωμα δεξιού πίσω παρμπρίζ. |  | Παράθυρα και Μονάδα Ελέγχου Καμπίνας. |
| DIAG | Πρίζα διαγνωστικού ελέγχου. |  | Πλυστική συσκευή. |  | Ξεπάγωμα καθρέφτη |
|  | ABS/ESP |  | Σύστημα μη εκκίνησης. |  | Θερμαντικό στοιχείο πετρελαίου |
| | |  | Θερμαινόμενα καθίσματα. | PTO | Λήψη ισχύος κινητήρα |
| | | | |  | Ηχητική προειδοποίηση |

ΑΣΦΑΛΕΙΕΣ (3/5)

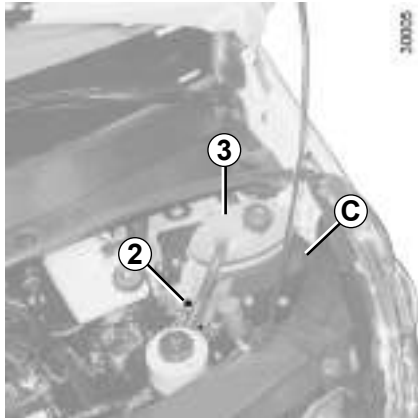

Ασφάλειες μέσα στο χώρο του κινητήρα

Εξαγωγή της ασφαλειοθήκης C

Αφαιρέστε τη βίδα 2 και ελευθερώστε το δοχείο υγρού ψύξης 3.



Καμία επέμβαση δεν πρέπει να γίνεται στο κύκλωμα ψύξης όταν ο κινητήρας είναι ζεστός.

Κίνδυνος εγκαυμάτων.

5.28

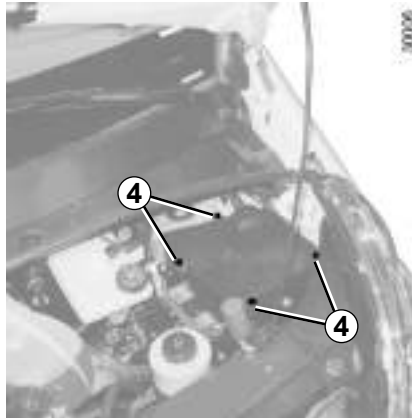

Ξεβιδώστε τις τέσσερις βίδες 4.



Κατά τις επεμβάσεις κοντά στον κινητήρα, αυτός μπορεί να είναι ζεστός. Επί πλέον είναι πιθανό να αρχίσει να λειτουργεί το βεντιλατέρ ανά πάσα στιγμή.

Κίνδυνος τραυματισμών.



Αναποδογυρίστε την ασφαλειοθήκη 5 για να αποκτήσετε πρόσβαση στις ασφάλειες χώρου κινητήρα.

Για να εντοπίσετε κάποια ασφάλεια, χρησιμοποιήστε την ετικέτα αντιστοιχίας των ασφαλειών (περιγράφεται αναλυτικά στην επόμενη σελίδα) που βρίσκεται πάνω στην ασφαλειοθήκη 5.

Φροντίστε να μη διεισδύσει νερό ή σκόνη στη μονάδα 5, κατά την εξαγωγή/επανατοποθέτηση.

ΑΣΦΑΛΕΙΕΣ (4/5)

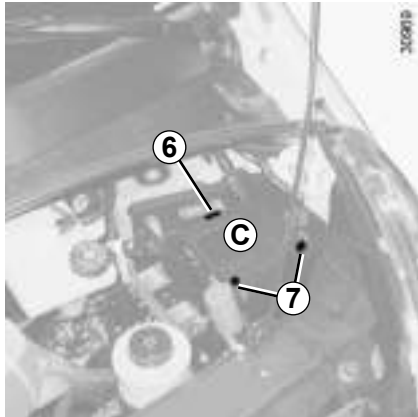

Εξαγωγή της ασφαλειοθήκης C

Κουμπώστε τις στερεώσεις 7 κι έπειτα κουμπώστε τη στερέωση 6.



Καμία επέμβαση δεν πρέπει να γίνεται στο κύκλωμα ψύξης όταν ο κινητήρας είναι ζεστός.

Κίνδυνος εγκαυμάτων.

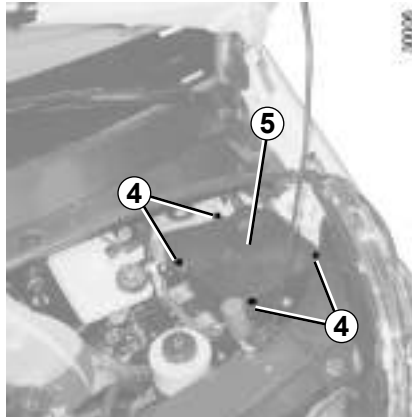

Βιδώστε τις τέσσερις βίδες 4 για να διασφαλιστεί η καλή στεγανότητα της ασφαλειοθήκης 5.

Φροντίστε να μη διεισδύσει νερό ή σκόνη στη μονάδα 5, κατά την εξαγωγή/επανατοποθέτηση.

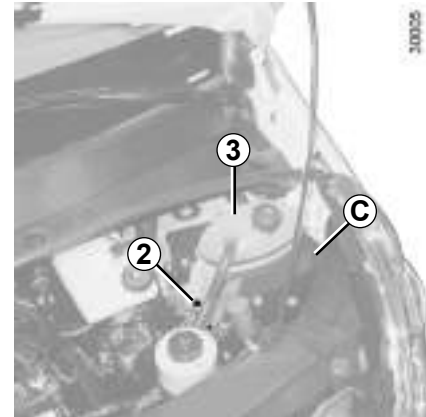

Τοποθετήστε το δοχείο υγρού ψύξης 3 κι έπειτα βιδώστε τη βίδα 2.











Κατά τις επεμβάσεις κοντά στον κινητήρα, αυτός μπορεί να είναι ζεστός. Επί πλέον είναι πιθανό να αρχίσει να λειτουργεί το βεντιλατέρ ανά πάσα στιγμή.

Κίνδυνος τραυματισμών.

ΑΣΦΑΛΕΙΕΣ (5/5)

Αντιστοιχία ασφαλειών στο χώρο κινητήρα (η παρουσία των ασφαλειών ΕΞΑΡΤΑΤΑΙ ΑΠΟ ΤΟ ΕΠΙΠΕΔΟ ΕΞΟΠΛΙΣΜΟΥ ΤΟΥ ΑΥΤΟΚΙΝΗΤΟΥ)

| Σύμβολο | Αντιστοιχία | Σύμβολο | Αντιστοιχία |
|---|---|---|-----------------------------------|
|  | Δεξιό φως θέσης (μικρή σκάλα). |  | Δεξιό φως πορείας (μεγάλη σκάλα). |
|  | Αριστερό φως θέσης (μικρή σκάλα). |  | ABS. |
|  | Δεξιό φως διασταύρωσης (μεσαία σκάλα). |  | Υαλοκαθαριστήρας. |
|  | Αριστερό φως διασταύρωσης (μεσαία σκάλα). |  | Κλιματισμός. |
|  | Φως ομίχλης. |  | Ξεπάγωμα. |
|  | Αριστερό φως πορείας (μεγάλη σκάλα). | | |

ΜΠΑΤΑΡΙΑ: αντιμετώπιση προβλημάτων (1/3)

Για να αποφύγετε τον κίνδυνο σπινθήρα

- Βεβαιωθείτε ότι οι ηλεκτρικές καταναλώσεις (πλαφονιέρες, κ.λπ.) είναι κλειστές πριν αποσυνδέσετε ή επανασυνδέσετε τη μπαταρία,
- κατά τη διάρκεια της φόρτισης, σταματήστε τη συσκευή φόρτισης πριν συνδέσετε ή αποσυνδέσετε τη μπαταρία,
- μην τοποθετείτε μεταλλικά αντικείμενα επάνω στη μπαταρία, για να μη δημιουργηθεί βραχυκύκλωμα μεταξύ των πόλων,
- περιμένετε πάντα τουλάχιστον ένα λεπτό, μετά από το σβήσιμο του κινητήρα, για να αποσυνδέσετε μια μπαταρία,
- φροντίζετε να επανασυνδέετε σωστά τους πόλους μιας μπαταρίας μετά από την επανατοποθέτησή.

Σύνδεση με φορτιστή

Η συσκευή φόρτισης πρέπει να είναι συμβατή με μπαταρία ονομαστικής τάσης 12 Volt.

Μην αποσυνδέετε τη μπαταρία όταν λειτουργεί ο κινητήρας. **Συμμορφωθείτε με τις οδηγίες χρήσης του κατασκευαστή της συσκευής φόρτισης μπαταρίας που χρησιμοποιείτε.**

Εάν το αυτοκίνητό σας διαθέτει πολλά αξεσουάρ, ζητήστε να τα συνδέσουν στην + **Τροφοδοσία + ΜΔ.**



Ορισμένες μπαταρίες μπορεί να παρουσιάζουν ιδιαιτερότητες σχετικές με την επαναφόρτισή τους. Συμβουλευθείτε ένα Επίσημο Συνεργείο της μάρκας.

Αποφεύγετε κάθε κίνδυνο σπινθήρα ο οποίος θα μπορούσε αμέσως να προκαλέσει έκρηξη. Φορτίζετε τη μπαταρία σε χώρο που αερίζεται καλά.

Κίνδυνος σοβαρών τραυματισμών.



Πριν από οποιαδήποτε ενέργεια στο χώρο του κινητήρα, πρέπει να κλείσετε τον διακόπτη. ➔ 2.3.

Κίνδυνος τραυματισμών



Μετακινείτε τη μπαταρία με προσοχή, διότι περιέχει θειικό οξύ που δεν πρέπει να έλθει σε επαφή με τα μάτια ή το δέρμα. Εάν συμβεί κάτι τέτοιο, ξεπλύνετε με άφθονο νερό. Εάν χρειάζεται, συμβουλευθείτε ένα γιατρό.

Μην πλησιάζετε φλόγες, διάπυρες αιχμές και σπινθήρες στα στοιχεία της μπαταρίας: κίνδυνος έκρηξης.

Κατά τις επεμβάσεις κοντά στον κινητήρα, αυτός μπορεί να είναι ζεστός. Επί πλέον, είναι πιθανό να αρχίσει να λειτουργεί το βεντιλιατέρ ανά πάσα στιγμή

Το ενδεικτικό  που είναι ενσωματωμένο στο χώρο του κινητήρα σας το υπενθυμίζει.

Κίνδυνος τραυματισμών

ΜΠΑΤΑΡΙΑ: αντιμετώπιση προβλημάτων (2/3)

Εκκίνηση με μπαταρία άλλου αυτοκινήτου

Για να ξεκινήσετε, εάν χρειαστεί να χρησιμοποιήσετε τη μπαταρία άλλου αυτοκινήτου, προμηθευτείτε τα κατάλληλα καλώδια (μεγάλης διατομής) από ένα Επίσημο Συνεργείο της μάρκας ή, εάν έχετε ήδη τα καλώδια εκκίνησης, βεβαιωθείτε ότι είναι σε καλή κατάσταση.

Οι δύο μπαταρίες πρέπει να έχουν ίδια ονομαστική τάση: 12 Volt. Η χωρητικότητα (σε αμπερώρια, Ah) της μπαταρίας που παρέχει τροφοδοσία πρέπει να είναι τουλάχιστον ίδια με αυτήν της αποφορτισμένης μπαταρίας.

Βεβαιωθείτε ότι δεν υπάρχει καμία επαφή μεταξύ των δύο αυτοκινήτων (κίνδυνος βραχυκυκλώματος κατά τη σύνδεση των θετικών πόλων). Κλείστε το διακόπτη του αυτοκινήτου σας.

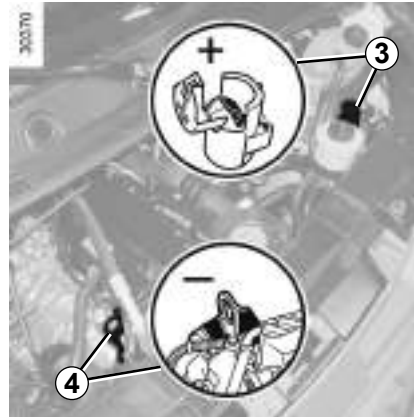

Συνδέστε το θετικό καλώδιο (+) **A** στον πόλο **3**, στη συνέχεια στον πόλο (+) **2** της μπαταρίας που παρέχει τροφοδοσία.

Προσαρτήστε το αρνητικό καλώδιο (-) **B** στον πόλο (-) **1** της μπαταρίας που παρέχει ρεύμα και μετά στη γείωση (-) **4**.

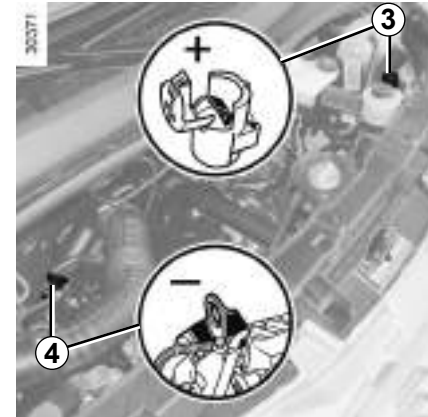

ΜΠΑΤΑΡΙΑ: αντιμετώπιση προβλημάτων (3/3)

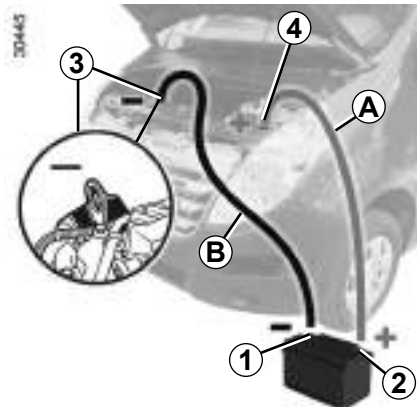

Ξεκινήστε τον κινητήρα του αυτοκινήτου που παρέχει τροφοδοσία και κρατήστε τον σε μεσαίες στροφές.

Εάν ο κινητήρας του οχήματος σας δεν ξεκινήσει αμέσως, κλείστε τον διακόπτη του κινητήρα και περιμένετε μερικά δευτερόλεπτα πριν επαναλάβετε τη λειτουργία.

Με τον κινητήρα σε λειτουργία, αποσυνδέστε τα καλώδια **A** και **B** με την αντίστροφη σειρά (**4 - 1 - 2 - 3**).



Βεβαιωθείτε ότι δεν υπάρχει επαφή μεταξύ των καλωδίων **A** και **B** και ότι το θετικό καλώδιο **A** δεν βρίσκεται σε επαφή με κάποιο μεταλλικό εξάρτημα του αυτοκινήτου που παρέχει τροφοδοσία.

Κίνδυνος τραυματισμών και/ή ζημιάς στο αυτοκίνητο.

ΤΗΛΕΧΕΙΡΙΣΤΗΡΙΟ ΜΕ ΡΑΔΙΟΣΥΧΝΟΤΗΤΑ: μπαταρία (1/2)

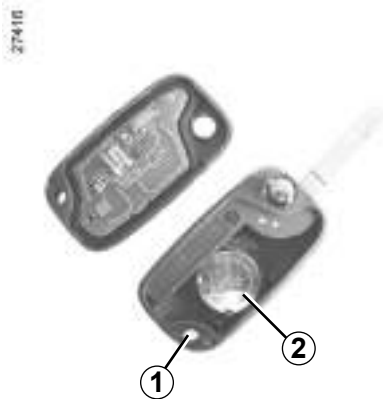

Αντικατάσταση της μπαταρίας

Ανοίξτε τη θήκη από τη σχισμή **1** χρησιμοποιώντας ένα κατσαβίδι με ίσια μύτη ή παρόμοιο εργαλείο και αντικαταστήστε την μπαταρία **2**, τηρώντας τον τύπο και την πολικότητα που υποδεικνύεται στο πίσω μέρος του καλύμματος.

Σημείωση: κατά την αντικατάσταση της μπαταρίας, σας συμβουλευόμαστε να μην αγγίζετε το ηλεκτρικό κύκλωμα που βρίσκεται επάνω στο καπάκι του κλειδιού.

Κατά την επανατοποθέτηση, βεβαιωθείτε ότι το κάλυμμα έχει κουμπώσει σωστά και ότι η βίδα έχει σφίξει σωστά.

5.34

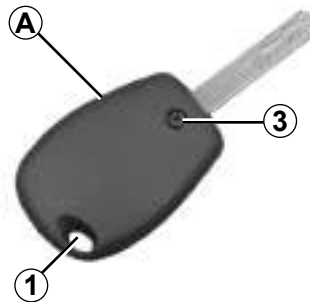

Ιδιαιτερότητες του κλειδιού A

Ξεβιδώστε τη βίδα **3** για να αφαιρέσετε το κάλυμμα του τηλεχειριστηρίου.



Σε περίπτωση αντικατάστασης, φροντίστε να χρησιμοποιείτε τον ίδιο ή αντίστοιχο τύπο μπαταρίας (συμβουλευθείτε έναν Εξουσιοδοτημένο Αντιπρόσωπο).



Μπορείτε να βρείτε μπαταρίες σε ένα Επίσημο Συνεργείο της μάρκας, η διάρκεια ζωής αυτών των μπαταριών είναι περίπου δύο χρόνια. Φροντίστε να μην υπάρχουν ίχνη από μελάνι πάνω στη μπαταρία: κίνδυνος κακής ηλεκτρικής επαφής.

ΤΗΛΕΧΕΙΡΙΣΤΗΡΙΟ ΜΕ ΡΑΔΙΟΣΥΧΝΟΤΗΤΑ: μπαταρία (2/2)

Πρόβλημα λειτουργίας

Εάν η μπαταρία είναι πολύ αδύναμη για να διασφαλιστεί η σωστή λειτουργία, μπορείτε ακόμη να ξεκινήσετε και κλειδώσετε/ξεκλειδώσετε το αυτοκίνητο ➔ 1.10.



Μην πετάτε οπουδήποτε τις μεταχειρισμένες μπαταρίες σας, παραδίδετε τις σε κάποιον οργανισμό επιφορτισμένο με την περισυλλογή και ανακύκλωση των μπαταριών.



Κατά την αντικατάσταση:

- βεβαιωθείτε ότι οι μπαταρίες είναι σωστά τοποθετημένες.

Κίνδυνος έκρηξης.

- εάν η θυρίδα δεν κλείνει σωστά, αποφύγετε τη χρήση και κρατήστε μακριά από παιδιά.



Προφυλάξεις σχετικά με τις μπαταρίες:

- φυλάξτε τις μπαταρίες (καινούργιες ή χρησιμοποιημένες) μακριά από παιδιά,
 - μην καταπίνετε τις μπαταρίες,
- Κίνδυνος χημικών εγκαυμάτων τα οποία ενδέχεται να οδηγήσουν σε θάνατο.**
- σε περίπτωση κατάποσης ή εισαγωγής σε οποιοδήποτε μέρος του σώματος, συμβουλευθείτε ένα γιατρό το συντομότερο δυνατό.

ΠΟΜΠΟΣ-ΔΕΚΤΗΣ ΠΡΟΣΒΑΣΗΣ HANDS-FREE: μπαταρία (1/2)

31565



Αντικατάσταση της μπαταρίας

Ανοίξτε τη μονάδα από τη σχισμή 1 χρησιμοποιώντας ένα κέρμα.

Μπορείτε να βρείτε μπαταρίες σε ένα Επίσημο Συνεργείο της μάρκας, η διάρκεια ζωής αυτών των μπαταριών είναι περίπου δύο χρόνια.

Φροντίστε να μην υπάρχουν ίχνη από μελάνι πάνω στη μπαταρία: κίνδυνος κακής ηλεκτρικής επαφής.

5.36

30419



Αντικαταστήστε τη μπαταρία 2 τηρώντας την πολικότητα που είναι χαραγμένη στο καπάκι.

Σημείωση: κατά την αντικατάσταση της μπαταρίας, φροντίστε να μην αγγίζετε το ηλεκτρονικό κύκλωμα που βρίσκεται μέσα στο καπάκι.

Κατά την επανατοποθέτηση, βεβαιωθείτε ότι το κάλυμμα έχει κουμπώσει σωστά.



Σε περίπτωση αντικατάστασης, φροντίστε να χρησιμοποιείτε τον ίδιο ή αντίστοιχο τύπο μπαταρίας (συμβουλευθείτε έναν Εξουσιοδοτημένο Αντιπρόσωπο).

ΠΟΜΠΟΣ-ΔΕΚΤΗΣ ΠΡΟΣΒΑΣΗΣ HANDS-FREE: μπαταρία (2/2)

Πρόβλημα λειτουργίας

Εάν η μπαταρία είναι πολύ αδύναμη ώστε να διασφαλιστεί η σωστή λειτουργία, μπορείτε ακόμη να κλειδώσετε/ξεκλειδώσετε το αυτοκίνητο ➔ 1.10.



Μην πετάτε οπουδήποτε τις μεταχειρισμένες μπαταρίες σας, παραδίδετε τις σε κάποιον οργανισμό επιφορτισμένο με την περισυλλογή και ανακύκλωση των μπαταριών.



Κατά την αντικατάσταση:

- βεβαιωθείτε ότι οι μπαταρίες είναι σωστά τοποθετημένες.

Κίνδυνος έκρηξης.

- εάν η θυρίδα δεν κλείνει σωστά, αποφύγετε τη χρήση και κρατήστε μακριά από παιδιά.



Προφυλάξεις σχετικά με τις μπαταρίες:

- φυλάξτε τις μπαταρίες (καινούργιες ή χρησιμοποιημένες) μακριά από παιδιά,
 - μην καταπίνετε τις μπαταρίες,
- Κίνδυνος χημικών εγκαυμάτων τα οποία ενδέχεται να οδηγήσουν σε θάνατο.**
- σε περίπτωση κατάποσης ή εισαγωγής σε οποιοδήποτε μέρος του σώματος, συμβουλευθείτε ένα γιατρό το συντομότερο δυνατό.

ΜΑΚΤΡΑ ΥΑΛΟΚΑΘΑΡΙΣΤΗΡΩΝ



Για να αποκτήσετε πρόσβαση στα μάκτρα των υαλοκαθαριστήρων, ανεβείτε στο σκαλοπάτι **1**.

Σημείωση: το σκαλοπάτι μπορεί να γλιστράει.

Αντικατάσταση των μάκτρων υαλοκαθαριστήρα 2

Με ανοικτό διακόπτη, τον κινητήρα εκτός λειτουργίας, κατεβάστε πλήρως το χειριστήριο υαλοκαθαριστήρων: Τα μάκτρα σταματούν σε μια θέση λίγο πιο μακριά από το καπό.

- Ανασηκώστε το βραχίονα του υαλοκαθαριστήρα **4**,
- περιστρέψτε το μάκτρο μέχρι να έλθει σε οριζόντια θέση,

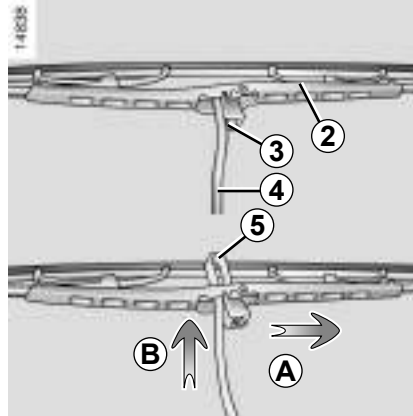

- πιέστε το γλωσσίδι **3** και γλιστρήστε το μάκτρο του υαλοκαθαριστήρα προς τα κάτω έως ότου ελευθερωθεί το άγκιστρο **5** από το βραχίονα του υαλοκαθαριστήρα,
- τραβήξτε το μάκτρο **A** στη συνέχεια ανασηκώστε το **B** για να το ελευθερώσετε.

Επανατοποθέτηση

Για να επανατοποθετήσετε το μάκτρο, ακολουθήστε την αντίστροφη διαδικασία. Βεβαιωθείτε ότι το μάκτρο ασφάλισε σωστά.

Παρακολουθείτε την κατάσταση των μάκτρων υαλοκαθαριστήρα. Η διάρκεια ζωής τους εξαρτάται από εσάς:

- καθαρίζετε τακτικά τα μάκτρα και το παρμπρίζ με νερό με σαπούνι,
- μην τα χρησιμοποιείτε όταν το παρμπρίζ είναι στεγνό,
- αποκολλήστε τα από το παρμπρίζ, εάν δεν έχουν λειτουργήσει για πολύ καιρό.



- Σε περίπτωση χιονιού ή πάγου, βεβαιωθείτε ότι οι υαλοκαθαριστήρες δεν έχουν ακινητοποιηθεί από τον πάγο (κίνδυνος υπερθέρμανσης του μοτέρ).
- Παρακολουθείτε την κατάσταση των μάκτρων. Πρέπει να αντικαθίστανται όταν ελαττώνεται η αποτελεσματικότητά τους: περίπου μία φορά το χρόνο.

Κατά την αντικατάσταση του μάκτρου, όταν το έχετε βγάλει, φροντίστε να μην αφήσετε το βραχίονα να πέσει πάνω στο τζάμι: κίνδυνος ρωγμής του τζαμιού.

ΡΥΜΟΥΛΚΗΣΗ: βλάβη (1/2)

Το τιμόνι δεν πρέπει να είναι κλειδωμένο και το κλειδί ανάφλεξης πρέπει να είναι στη θέση «M» (ανάφλεξη ενεργοποιημένη) για να ενεργοποιηθεί η λειτουργία σηματοδότησης (φώτα φρένων, φώτα αλάρμ κ.λπ.). Να ανάβετε πάντα τα φώτα, όταν οδηγείτε τη νύχτα.

Βγάλτε τη ρυμούλκα, εάν υπάρχει.

Επιπλέον, θα πρέπει να τηρείτε την ισχύουσα νομοθεσία κάθε χώρας όπου οδηγείτε: απαγορεύεται η ρυμούλκηση φορτίου με βάρος μεγαλύτερο από το βάρος του αυτοκινήτου σας.

Απευθυνθείτε σε ένα Επίσημο Συνεργείο της μάρκας.



Μην βγάζετε το κλειδί από το διακόπτη κινητήρα κατά τη ρυμούλκηση.



Όταν ο κινητήρας είναι σταματημένος, τα συστήματα υποβοήθησης τιμονιού και φρεναρίσματος δεν λειτουργούν.

Ρυμούλκηση ενός αυτοκινήτου με σειριακό κιβώτιο ταχυτήτων

Εάν το κιβώτιο είναι μπλοκαρισμένο σε μια σχέση:

- ανοίξτε το διακόπτη,
- με το πεντάλ φρένου πατημένο, επιλέξτε τη νεκρά,
- βεβαιωθείτε ότι το κιβώτιο βρίσκεται όντως στο νεκρό σημείο (για παράδειγμα, σπρώχνοντας ελαφρά το αυτοκίνητο).

Εάν δεν μπορείτε να περάσετε στο νεκρό σημείο, πρέπει να ρυμουλκήσετε το αυτοκίνητο με τους εμπρός τροχούς σηκωμένους.

Η ρυμούλκηση πρέπει πάντοτε να πραγματοποιείται με κλειστό διακόπτη.



- Χρησιμοποιήστε μια άκαμπτη ράβδο ρυμούλκησης. Σε περίπτωση που χρησιμοποιείτε σκονί ή συρματοσχοίνο (εφόσον η νομοθεσία το επιτρέπει), το ρυμουλκούμενο αυτοκίνητο πρέπει να έχει την ικανότητα φρεναρίσματος.
- Δεν πρέπει να ρυμουλκείτε ένα αυτοκίνητο του οποίου η δυνατότητα κύλισης έχει αλλοιωθεί.
- Αποφεύγετε τα σκορτσαρίσματα κατά την επιτάχυνση και κατά το φρενάρισμα τα οποία θα μπορούσαν να προκαλέσουν βλάβη στο αυτοκίνητο.
- Σε κάθε περίπτωση, συνιστάται να μην υπερβαίνετε την ταχύτητα των 25 Wχλμ./ώρα.

ΡΥΜΟΥΛΚΗΣΗ: βλάβη (2/2)



Χρησιμοποιείτε αποκλειστικά:

- Πίσω αριστερά, το σημείο ρυμούλκησης 1.
- Στο εμπρός μέρος, άγκιστρο ρυμούλκησης 3 (από την εργαλειοθήκη) και σημείο ρυμούλκησης 2.

Τα ειδικά αυτά σημεία μπορούν να χρησιμοποιηθούν αποκλειστικά για ρυμούλκηση, ποτέ για την άμεση ή έμμεση ανύψωση του αυτοκινήτου.

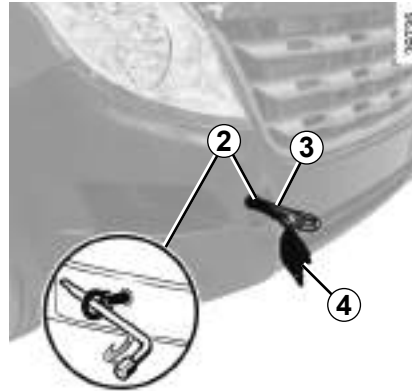

Πρόσβαση στον κοχλιοδακτύλιο ρυμούλκησης 3

Μετακινήστε το κάθισμα του οδηγού προς τα εμπρός και κατεβάστε την πλάτη του καθίσματος, ώστε να αποκτήσετε πρόσβαση στην εργαλειοθήκη ➔ 5.4.

Πρόσβαση στο μπροστινό σημείο ρυμούλκησης 2

Ξεκουμπώστε το κάλυμμα 4 περνώντας ένα εργαλείο τύπου ίσιου κατασβιδιού κάτω από το κάλυμμα.

Βιδώστε τον δακτύλιο ρυμούλκησης 3 με το χέρι μέχρι τέρμα και, στη συνέχεια, σφίξτε τον με το μπουλονόκλειδο που βρίσκεται στην εργαλειοθήκη ➔ 5.4.



Βεβαιωθείτε ότι ο κοχλιοδακτύλιος ρυμούλκησης έχει βιδωθεί σωστά.

Κίνδυνος απώλειας του ρυμουλκούμενου αντικειμένου.



Κατά την αποθήκευση των εργαλείων, βεβαιωθείτε ότι έχουν τοποθετηθεί σωστά στις αρχικές θέσεις τους στην εργαλειοθήκη και αποθηκεύστε την εργαλειοθήκη κάτω από το κάθισμα του οδηγού. Μην αφήνετε ποτέ τα εργαλεία ατακτοποίητα μέσα στο αυτοκίνητο: Υπάρχει κίνδυνος να εκτιναχθούν σε περίπτωση φρεναρίσματος.

ΠΡΟΕΓΚΑΤΑΣΤΑΣΗ ΡΑΔΙΟΦΩΝΟΥ



Εάν το αυτοκίνητό σας δεν είναι εξοπλισμένο με σύστημα ήχου, έχετε στη διάθεσή σας μια προεγκατάσταση που αποτελείται από θέσεις για:

- το ραδιόφωνο **1**,
- εμπρός ηχεία **2** (ανάλογα με το αυτοκίνητο).

Για την εγκατάσταση εξοπλισμού, συμβουλευθείτε ένα Επίσημο Συνεργείο της μάρκας.

Θέση ραδιοφώνου 1

Ξεκουμπώστε την τάπα. Οι συνδέσεις: κεραία, τροφοδοσία + και -, καλώδια ηχείων βρίσκονται πίσω από αυτή.



- Σε κάθε περίπτωση, είναι πολύ σημαντικό να ακολουθείτε ακριβώς τις οδηγίες του βιβλίου του εξοπλισμού.
- Τα χαρακτηριστικά των βάσεων και των καλωδιώσεων (διαθέσιμων στο Επίσημο δίκτυο της μάρκας) ποικίλουν ανάλογα με τον εξοπλισμό του αυτοκινήτου σας και τον τύπο του ραδιοφώνου σας.

Για περισσότερες λεπτομέρειες, συμβουλευθείτε ένα Επίσημο Συνεργείο της μάρκας.

- Οποιαδήποτε επέμβαση στο ηλεκτρικό κύκλωμα του αυτοκινήτου πρέπει να πραγματοποιηθεί μόνο από ένα Επίσημο Συνεργείο της μάρκας, διότι μια λανθασμένη σύνδεση μπορεί να προκαλέσει φθορά της ηλεκτρικής εγκατάστασης και/ή των οργάνων που συνδέονται με αυτή.

ΑΞΕΣΟΥΑΡ



Ηλεκτρικά και ηλεκτρονικά αξεσουάρ

Πριν από την εγκατάσταση τέτοιου είδους αξεσουάρ (ειδικότερα όταν πρόκειται για πομπούς/δέκτες: ζώνη συχνότητας, στάθμη ισχύος, θέση κεραίας...), βεβαιωθείτε ότι είναι συμβατό με το αυτοκίνητό σας. Συμβουλευθείτε ένα Επίσημο Συνεργείο της μάρκας.

Πριν συνδέσετε ένα αξεσουάρ σε μια πρίζα, βεβαιωθείτε ότι δεν υπερβαίνετε τη μέγιστη επιτρεπόμενη ισχύ για την πρίζα ➔ 3.30.

➔ 3.20. Κίνδυνος πυρκαγιάς.

Οποιαδήποτε επέμβαση στο ηλεκτρικό κύκλωμα του αυτοκινήτου πρέπει να πραγματοποιηθεί μόνο από ένα Επίσημο Συνεργείο της μάρκας, διότι μια λανθασμένη σύνδεση μπορεί να προκαλέσει φθορά της ηλεκτρικής εγκατάστασης και/ή των οργάνων που συνδέονται με αυτή.

Σε περίπτωση τοποθέτησης ηλεκτρικού εξοπλισμού μετά την αγορά του αυτοκινήτου, βεβαιωθείτε ότι υπάρχει η κατάλληλη ασφάλεια που προστατεύει τον εξοπλισμό. Ζητήστε να σας διευκρινίσουν τα αμπέρ και τη θέση της ασφάλειας.

Χρήση πρίζας διαγνωστικού ελέγχου

Η χρήση ηλεκτρονικών αξεσουάρ στην πρίζα διαγνωστικού ελέγχου ενδέχεται να προκαλέσει σοβαρές παρεμβολές στα ηλεκτρονικά συστήματα του αυτοκινήτου. Για την ασφάλειά σας, συνιστάται η χρήση μόνο ηλεκτρονικών αξεσουάρ εγκεκριμένων από τον κατασκευαστή, απευθυνθείτε σε εξουσιοδοτημένο αντιπρόσωπο. **Κίνδυνος σοβαρού ατυχήματος.**

Χρήση συσκευών που λειτουργούν ως πομποί/δέκτες (τηλέφωνα, συσκευές CB).

Τα τηλέφωνα και οι συσκευές CB που διαθέτουν ενσωματωμένη κεραία μπορεί να δημιουργούν παρεμβολές στα ηλεκτρονικά συστήματα που διαθέτει το αυτοκίνητο από το εργοστάσιο κατασκευής. Σας συνιστούμε να χρησιμοποιείτε μόνο συσκευές με εξωτερική κεραία. **Εξάλλου, σας υπενθυμίζουμε ότι είναι απαραίτητο να τηρείτε την ισχύουσα νομοθεσία σχετικά με τη χρήση αυτών των συσκευών.**

Τοποθέτηση εξτρά εξαρτημά- των

Εάν επιθυμείτε να τοποθετήσετε αξεσουάρ στο αυτοκίνητο: Συμβουλευθείτε ένα Επίσημο Συνεργείο της μάρκας. Επί πλέον, για να εξασφαλίσετε τη σωστή λειτουργία του αυτοκινήτου σας και να αποφύγετε οποιονδήποτε κίνδυνο θα μπορούσε να έχει επιπτώσεις στην ασφάλειά σας, σας συνιστούμε να χρησιμοποιείτε τα ειδικά αξεσουάρ, τα οποία είναι προσαρμοσμένα στο αυτοκίνητό σας και είναι τα μόνα που παρέχουν την εγγύηση του κατασκευαστή.

Εάν χρησιμοποιείτε αντικλεπτικό μπαστούνι, στερεώστε το μόνο στο πεντάλ του φρένου.

Παρεμπόδιση της οδήγησης

Στην πλευρά του οδηγού, να χρησιμοποιείτε υποχρεωτικά τα πατάκια που είναι προσαρμοσμένα στο αυτοκίνητο, στερεώνοντας τα στα ήδη εγκατεστημένα εξαρτήματα και να ελέγχετε τακτικά τη στερέωσή τους. Μην τοποθετείτε από πάνω διάφορα πατάκια. **Κίνδυνος μαγκώματος των πεντάλ.**

ΠΡΟΒΛΗΜΑΤΑ ΣΤΗ ΛΕΙΤΟΥΡΓΙΑ (1/7)

Οι ακόλουθες συμβουλές σας επιτρέπουν να επισκευάσετε γρήγορα και προσωρινά τη βλάβη. Για λόγους ασφαλείας, συμβουλευθείτε το συντομότερο δυνατό ένα Επίσημο Συνεργείο της μάρκας.

| Χρήση του τηλεχειριστηρίου | ΠΙΘΑΝΕΣ ΑΙΤΙΕΣ | ΤΙ ΝΑ ΚΑΝΕΤΕ |
|---|---|--|
| Το τηλεχειριστήριο δεν πραγματοποιεί ξεκλείδωμα ή κλείδωμα των θυρών. | Η μπαταρία του τηλεχειριστηρίου έχει εξασθενήσει. | Χρησιμοποιήστε το κλειδί. |
| | Χρήση συσκευών που λειτουργούν στην ίδια συχνότητα με το τηλεχειριστήριο (κινητό τηλέφωνο...). | Διακόψτε τη χρήση αυτών των συσκευών ή χρησιμοποιήστε το κλειδί. |
| | Το αυτοκίνητο βρίσκεται σε περιοχή με έντονη ηλεκτρομαγνητική ακτινοβολία. Η μπαταρία έχει αποφορτιστεί. | Αντικαταστήστε τη μπαταρία. Θα μπορείτε ακόμη να κλειδώσετε, να ξεκλειδώσετε και να θέσετε το αυτοκίνητό σας σε λειτουργία ➤ 1.10 και ➤ 2.3. |
| | Το αυτοκίνητο έχει ξεκινήσει. | Όταν ο κινητήρας λειτουργεί, το κλείδωμα/ξεκλείδωμα με το κλειδί εμποδίζεται. Κλείστε τον διακόπτη. |
| | Αποσυγχρονισμός του τηλεχειριστηρίου. | Ξεκλειδώστε την πόρτα του οδηγού χρησιμοποιώντας το κλειδί στην κλειδαριά της πόρτας και, στη συνέχεια, εκκινήστε τον κινητήρα ➤ 2.3 για συγχρονισμό του τηλεχειριστηρίου. |

ΠΡΟΒΛΗΜΑΤΑ ΣΤΗ ΛΕΙΤΟΥΡΓΙΑ (2/7)

Οι ακόλουθες συμβουλές σας επιτρέπουν να επισκευάσετε γρήγορα και προσωρινά τη βλάβη. Για λόγους ασφαλείας, συμβουλευθείτε το συντομότερο δυνατό ένα Επίσημο Συνεργείο της μάρκας.

| Ενεργοποιείτε τη μίζα | ΠΙΘΑΝΕΣ ΑΙΤΙΕΣ | ΤΙ ΝΑ ΚΑΝΕΤΕ |
|---|--|---|
| Τα ενδεικτικά ανάβουν αμυδρά ή δεν ανάβουν καθόλου, η μίζα δεν γυρίζει. | Οι ακροδέκτες της μπαταρίας δεν είναι καλά σφιγμένοι, έχουν αποσυνδεθεί ή είναι οξειδωμένοι. | Καλέστε ένα Επίσημο Συνεργείο της μάρκας. |
| | Η μπαταρία έχει αποφορτιστεί ή δεν λειτουργεί. | Συνδέστε μια άλλη μπαταρία στην ελαττωματική μπαταρία ➔ 5.31 ή αντικαταστήστε την μπαταρία, εάν απαιτείται. Μη στρώχνετε το αυτοκίνητο εάν η κολώνα του τιμονιού είναι κλειδωμένη. |
| Ο κινητήρας δεν ξεκινάει. | Δεν πληρούνται οι συνθήκες εκκίνησης. | ➔ 2.3 |
| Η κολώνα τιμονιού παραμένει κλειδωμένη. | Τιμόνι μπλοκαρισμένο. | Για να το ξεκλειδώσετε, γυρίστε το κλειδί και το τιμόνι. ➔ 2.2. |

ΠΡΟΒΛΗΜΑΤΑ ΣΤΗ ΛΕΙΤΟΥΡΓΙΑ (3/7)

| Στο δρόμο | ΠΙΘΑΝΕΣ ΑΙΤΙΕΣ | ΤΙ ΝΑ ΚΑΝΕΤΕ |
|--|--|---|
| Κραδασμοί. | Λάθος φουσκωμένα ή λάθος ζυγοσταθμισμένα ή κατεστραμμένα ελαστικά. | Ελέγξτε την πίεση των ελαστικών και εάν το πρόβλημα δεν είναι αυτό, ζητήστε έλεγχο της κατάστασής τους σε ένα Επίσημο Συνεργείο της μάρκας. |
| Το υγρό ψύξης βράζει μέσα στο δοχείο. | Μηχανική βλάβη: φθορά φλάντζας κυλινδροκεφαλής. | Σβήστε τον κινητήρα. Καλέστε ένα Επίσημο Συνεργείο της μάρκας. |
| Καπνός κάτω από το καπό του κινητήρα. | Βραχυκύκλωμα ή διαρροή του κυκλώματος ψύξης. | Σταματήστε, κλείστε το διακόπτη, απομακρυνθείτε από το αυτοκίνητο και καλέστε ένα Επίσημο Συνεργείο της μάρκας. |
| Ανάβει το ενδεικτικό πίεσης λαδιού: | | |
| στις στροφές ή κατά το φρενάρισμα | Η στάθμη είναι υπερβολικά χαμηλή. | Συμπληρώστε με λάδι κινητήρα ➔ 4.5. |
| αργεί να σβήσει ή παραμένει αναμμένο κατά την επιτάχυνση | Ανεπαρκής πίεση λαδιού. | Σταματήστε: καλέστε ένα Επίσημο Συνεργείο της μάρκας. |
| Λευκός καπνός στην εξάτμιση. | Αυτό δεν είναι απαραίτητα πρόβλημα λειτουργίας. Ο καπνός μπορεί να προέρχεται από την αναζωογόνηση του φίλτρου σωματιδίων. | ➔ 2.7 |

ΠΡΟΒΛΗΜΑΤΑ ΣΤΗ ΛΕΙΤΟΥΡΓΙΑ (4/7)

| Στο δρόμο | ΠΙΘΑΝΕΣ ΑΙΤΙΕΣ | ΤΙ ΝΑ ΚΑΝΕΤΕ |
|---|--|---|
| Καπνός κάτω από το αυτοκίνητο κατά την εκκίνηση της θέρμανσης. | Αυτό δεν αποτελεί απαραίτητα πρόβλημα, ο καπνός προέρχεται από τη σόμπα. Σε αυτή την περίπτωση, ο καπνός θα εξαφανιστεί σταδιακά όταν η θερμοκρασία της καμπίνας φτάσει το όριο θερμοκρασίας. | |
| Το σύστημα διεύθυνσης σκληραίνει. | Υπερθέρμανση της υποβοήθησης τιμονιού. Βλάβη στο μοτέρ ηλεκτρικής υποβοήθησης. Βλάβη στο σύστημα υποβοήθησης. | Οδηγήστε με προσοχή με μειωμένη ταχύτητα, υπολογίστε τη δύναμη στο τιμόνι που απαιτείται για να γυρίσετε τους τροχούς. Συμβουλευθείτε ένα Επίσημο Συνεργείο της μάρκας. |
| Ο κινητήρας ζεσταίνεται Το ενδεικτικό προειδοποίησης θερμοκρασίας υγρού ψύξης και το ενδεικτικό υποχρεωτικής στάσης STOP ανάβουν. | Βλάβη στο βεντιλατέρ. Διαρροές υγρού ψύξης. | Σταματήστε το αυτοκίνητο, σβήστε τον κινητήρα και καλέστε ένα Επίσημο Συνεργείο της μάρκας. Ελέγξτε το δοχείο υγρού ψύξης: πρέπει να περιέχει υγρό. Εάν δεν έχει υγρό, συμβουλευθείτε το συντομότερο ένα Επίσημο Συνεργείο της μάρκας. |



Ψυγείο: Σε περίπτωση που λείπει σημαντική ποσότητα υγρού ψύξης, μην ξεχνάτε ότι δεν πρέπει ποτέ να γεμίζετε το δοχείο με κρύο υγρό ψύξης όταν ο κινητήρας είναι πολύ ζεστός. Μετά από κάθε επέμβαση στο αυτοκίνητο, κατά την οποία χρειάστηκε να αδειάσετε έστω και ένα μέρος από το υγρό ψύξης του κινητήρα, πρέπει να συμπληρώσετε με υγρό ψύξης στη σωστή ποσότητα. Σας υπενθυμίζουμε ότι είναι απαραίτητο να χρησιμοποιείτε μόνο προϊόντα επιλεγμένα και εγκεκριμένα από τις Τεχνικές Υπηρεσίες μας.

ΠΡΟΒΛΗΜΑΤΑ ΣΤΗ ΛΕΙΤΟΥΡΓΙΑ (5/7)

Διακόπτηκε

Ο ανεμιστήρας ψύξης κινητήρα αρχίζει να λειτουργεί μετά την απενεργοποίηση του διακόπτη κινητήρα.

ΠΙΘΑΝΕΣ ΑΙΤΙΕΣ

Αυτό δεν είναι απαραίτητα πρόβλημα λειτουργίας. Η ομάδα ανεμιστήρων ψύξης κινητήρα μπορεί να αρχίσει να λειτουργεί προκειμένου να ρυθμίσει τη θερμοκρασία του κινητήρα. Αυτή η λειτουργία μπορεί να διαρκέσει αρκετά λεπτά μετά την απενεργοποίηση του κινητήρα.

ΤΙ ΝΑ ΚΑΝΕΤΕ

Ο ανεμιστήρας ψύξης κινητήρα λειτουργεί για περισσότερο από 10 λεπτά μετά το σβήσιμο του κινητήρα.

Συμβουλευθείτε ένα Επίσημο Συνεργείο της μάρκας.

ΠΡΟΒΛΗΜΑΤΑ ΣΤΗ ΛΕΙΤΟΥΡΓΙΑ (6/7)

| Ηλεκτρικά εξαρτήματα | ΠΙΘΑΝΕΣ ΑΙΤΙΕΣ | ΤΙ ΝΑ ΚΑΝΕΤΕ |
|------------------------------------|--|--|
| Δεν λειτουργεί ο υαλοκαθαριστήρας. | Τα μάκτρα των υαλοκαθαριστήρων έχουν κολλήσει. | Ξεκολλήστε τα μάκτρα πριν χρησιμοποιήσετε τον υαλοκαθαριστήρα. |
| | Ελαττωματικό ηλεκτρικό κύκλωμα. | Συμβουλευθείτε ένα Επίσημο Συνεργείο της μάρκας. |
| | Η ασφάλεια έχει υποστεί ζημιά. | Αντικαταστήστε την ασφάλεια ή ζητήστε να σας την αντικαταστήσουν ➔ 5.26. |
| Ο υαλοκαθαριστήρας δεν σταματά. | Ελαττωματικά ηλεκτρικά χειριστήρια. | Συμβουλευθείτε ένα Επίσημο Συνεργείο της μάρκας. |
| Πιο γρήγορη συχνότητα των φλας. | Έχει καεί ο λαμπτήρας. | ➔ 5.19 ➔ 5.22 ➔ 5.22 |
| | Η ασφάλεια έχει υποστεί ζημιά. | Αντικαταστήστε την ασφάλεια ή ζητήστε να σας την αντικαταστήσουν ➔ 5.26. |
| Δεν λειτουργούν πια τα φλας. | Ελαττωματικό ηλεκτρικό κύκλωμα ή χειριστήριο. | Συμβουλευθείτε ένα Επίσημο Συνεργείο της μάρκας. |
| | Η ασφάλεια έχει υποστεί ζημιά. | Αντικαταστήστε την ασφάλεια ή ζητήστε να σας την αντικαταστήσουν ➔ 5.26. |

5.48

ΠΡΟΒΛΗΜΑΤΑ ΣΤΗ ΛΕΙΤΟΥΡΓΙΑ (7/7)

| Ηλεκτρικά εξαρτήματα | ΠΙΘΑΝΕΣ ΑΙΤΙΕΣ | ΤΙ ΝΑ ΚΑΝΕΤΕ |
|--|---|--|
| Οι προβολείς δεν ανάβουν ή δεν σβήνουν. | Ελαττωματικό ηλεκτρικό κύκλωμα ή χειριστήριο. | Συμβουλευθείτε ένα Επίσημο Συνεργείο της μάρκας. |
| | Η ασφάλεια έχει υποστεί ζημιά. | Αντικαταστήστε την ασφάλεια ή ζητήστε να σας την αντικαταστήσουν ➔ 5.26. |
| Ίχνη υδρατμών μέσα στους προβολείς και τα πίσω φώτα. | <p>Η παρουσία υδρατμών ενδέχεται να είναι ένα φυσικό φαινόμενο που προκαλείται λόγω των διακυμάνσεων της θερμοκρασίας και της υγρασίας.</p> <p>Σε αυτήν την περίπτωση, τα ίχνη υδρατμών θα εξαφανιστούν γρήγορα όταν χρησιμοποιήσετε τα φώτα.</p> | |

5.50

Κεφάλαιο 6: Τεχνικά χαρακτηριστικά

| | |
|---|------|
| Πινακίδες αναγνώρισης αυτοκινητου | 6.2 |
| Στοιχεία αναγνώρισης κινητήρα | 6.4 |
| Χαρακτηριστικά κινητήρα | 6.5 |
| Διαστάσεις | 6.6 |
| Βάρη | 6.8 |
| Προτεινόμενες χωρητικότητες, υγρά και λιπαντικά | 6.9 |
| Ανταλλακτικά και επισκευες | 6.14 |
| Φύλλα συντήρησης | 6.15 |
| Ελεγχος αντιδιαβρωτικής προστασίας | 6.21 |
| | 6.1 |

ΠΙΝΑΚΙΔΕΣ ΑΝΑΓΝΩΡΙΣΗΣ ΑΥΤΟΚΙΝΗΤΟΥ (1/2)

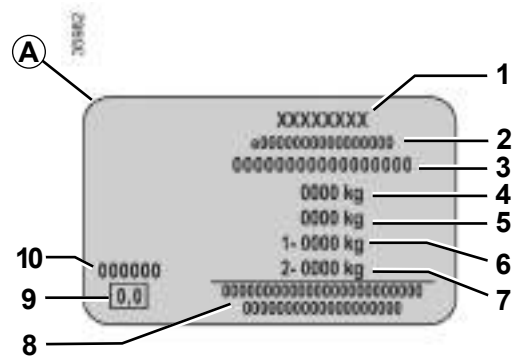
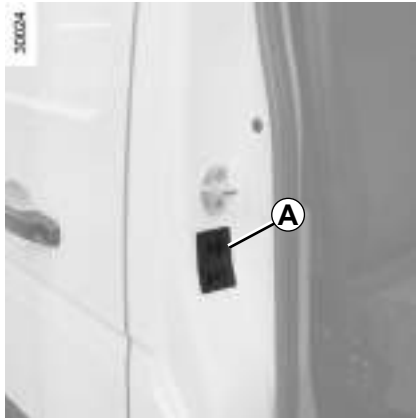

Σε κάθε επιστολή ή παραγγελία σας πρέπει να αναφέρετε τα στοιχεία της πινακίδας του κατασκευαστή.

Η παρουσία και η θέση των πληροφοριών εξαρτώνται από το αυτοκίνητο.

Πινακίδα κατασκευαστή A

- 1 Όνομα κατασκευαστή.
- 2 Αριθμός κοινοτικού σχεδιασμού ή αριθμός έγκρισης.
- 3 Αριθμός αναγνώρισης.
Ανάλογα με το αυτοκίνητο, αυτές οι πληροφορίες επαναλαμβάνονται στο σημάδεμα B.
- 4 MMAC (Μέγιστο Επιτρεπόμενο Βάρος με Φορτίο).

- 5 MTR (Συνολικό Βάρος σε Κίνηση: όχημα φορτωμένο και με ρυμούλκα).
- 6 MMTA (Μέγιστο Συνολικό Επιτρεπόμενο Βάρος οχήματος) στον εμπρός άξονα.
- 7 MMTA πίσω άξονας.
- 8 Αναφέρεται σε εταιρικές ή συμπληρωματικές εγγραφές.
- 9 Εκπομπή καυσαερίων πετρελαιοκινητήρα.
Ανάλογα με το αυτοκίνητο, αυτές οι πληροφορίες δεν αναγράφονται στην πινακίδα του κατασκευαστή αλλά στην ετικέτα αδιαφάνειας καπνού του κινητήρα ➔ 2.7.
- 10 Κωδικός βαφής (κωδικός χρώματος).

ΠΙΝΑΚΙΔΕΣ ΑΝΑΓΝΩΡΙΣΗΣ ΑΥΤΟΚΙΝΗΤΟΥ (2/2)

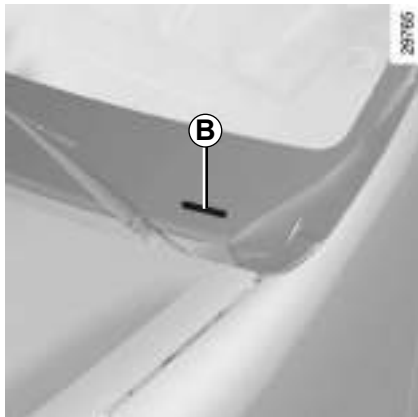

Για να αποκτήσετε πρόσβαση στον τύπο οχήματος και τον αριθμό πλαισίου, ξεκουμπώστε με ένα εργαλείο τύπου ίσιου κατασβιδιού τα καλύμματα **C**.

ΣΤΟΙΧΕΙΑ ΑΝΑΓΝΩΡΙΣΗΣ ΚΙΝΗΤΗΡΑ

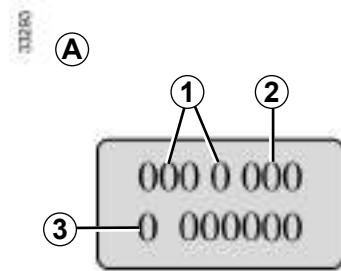

Να αναφέρετε τα στοιχεία αναγνώρισης του κινητήρα στην περιοχή A σε κάθε επιστολή ή παραγγελία σας.
(ανάλογα με τον κινητήρα βρίσκεται σε διαφορετικό σημείο)

- 1 Τύπος κινητήρα.
- 2 Δείκτης κινητήρα.
- 3 Αριθμός σειράς κινητήρα.

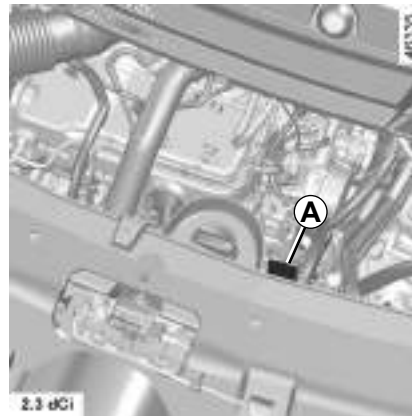
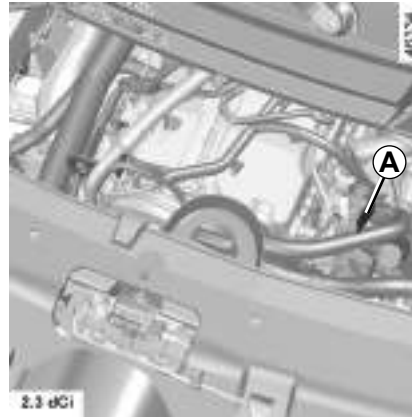

ΧΑΡΑΚΤΗΡΙΣΤΙΚΑ ΚΙΝΗΤΗΡΩΝ

| | |
|---|---|
| Εκδόσεις | 2.3 dCi |
| Τύπος κινητήρα (αναγράφεται στην πινακίδα κινητήρα) | M9T |
| Κυλινδρισμός (cm ³) | 2 299 |
| Σύστημα ψεκασμού | Πετρέλαιο |
| Τύπος καυσίμου Δείκτης οκτανίου | Πετρέλαιο Η επικέτα που βρίσκεται μέσα από την τάπα του ρεζερβουάρ υποδεικνύει τους επιτρεπόμενους τύπους καυσίμου. |
| Τύποι καυσίμου που πληρούν τις ευρωπαϊκές προδιαγραφές και είναι συμβατά με τους κινητήρες των αυτοκινήτων που πωλούνται στην Ευρώπη (σε κάθε άλλη περίπτωση, επικοινωνήστε με ένα επίσημο συνεργείο της μάρκας). | <div style="display: flex; flex-direction: column; gap: 10px;"> <div style="display: flex; align-items: center;"> <div style="border: 1px solid black; border-radius: 10px; padding: 5px 15px; margin-right: 10px;">B7</div> <p>Το πετρέλαιο που είναι συμβατό με το πρότυπο EN 590 περιέχει μεθυλικό εστέρα λιπαρών οξέων 7 % κατ' όγκο.</p> </div> <div style="display: flex; align-items: center;"> <div style="border: 1px solid black; border-radius: 10px; padding: 5px 15px; margin-right: 10px;">B10</div> <p>Το πετρέλαιο που είναι συμβατό με το πρότυπο EN 16734 περιέχει μεθυλικό εστέρα λιπαρών οξέων 10 % κατ' όγκο.</p> </div> <div style="display: flex; align-items: center;"> <div style="border: 1px solid black; border-radius: 10px; padding: 5px 15px; margin-right: 10px;">XTL</div> <p>Το πετρέλαιο που είναι συμβατό με το πρότυπο EN 15940 περιέχει μεθυλικό εστέρα λιπαρών οξέων 7 % κατ' όγκο.</p> </div> </div> |
| Μπουζί | – |

ΔΙΑΣΤΑΣΕΙΣ (σε μέτρα) (1/2)

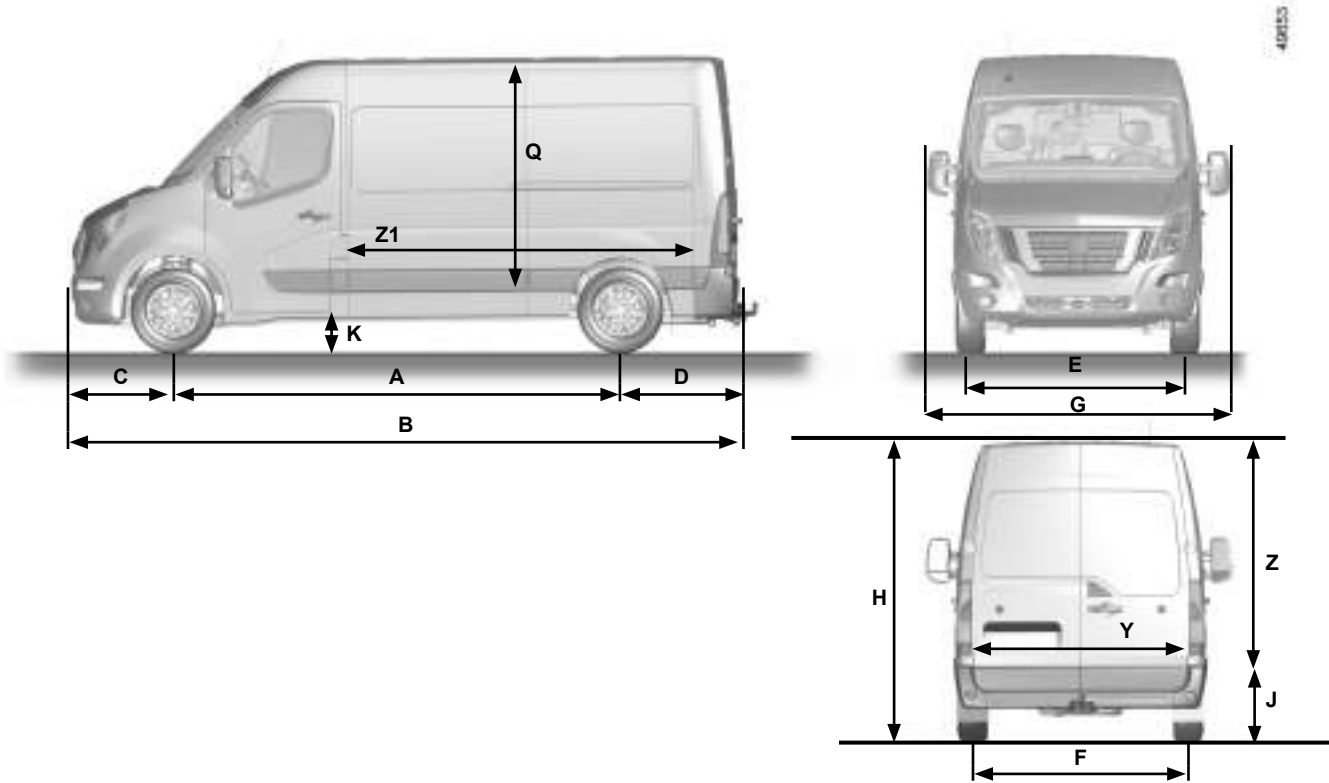

6.6

ΔΙΑΣΤΑΣΕΙΣ (σε μέτρα) (2/2)

Πλήρη αυτοκίνητα και χωρίς μεταγενέστερες μετατροπές

| | Μικρό (L1) | Μεσαίο (L2) | Μεσαίο (L2,5) | Μακρύ (L3) | Μακρύ (L4) |
|-----------|---------------|---------------|---------------|---------------|---------------|
| A | 3,182 | 3,682 | 4,006 | 3,682 → 4,332 | 4,332 |
| B | 5,075 | 5,575 | 5,994 | 6,225 | 6,875 |
| C | 0,869 | | | | |
| D | 1,024 | | | 1,024 → 1,674 | 1,575 → 1,674 |
| E | 1,750 | | | | |
| F | 1,730 | 1,730 → 1,860 | | 1,612 → 1,730 | 1,612 |
| G | 2,470 | | | | |
| H | 2,222 → 2,500 | 2,256 → 2,745 | 2,256 → 2,261 | 2,270 → 2,815 | 2,267 → 2,808 |
| J | 0,546 → 0,560 | 0,543 → 0,787 | 0,735 → 0,740 | 0,542 → 0,775 | 0,700 → 0,789 |
| K | 0,189 → 0,196 | 0,166 → 0,185 | 0,166 | 0,166 → 0,208 | 0,166 → 0,178 |
| Q | 1,700 → 1,894 | 1,894 → 2,144 | - | 1,798 → 2,048 | |
| Y | 1,580 | | - | 1,580 | |
| Z | 1,627 | 1,820 | - | 1,724 → 1,820 | 1,724 |
| Z1 | 2,583 | 3,083 | - | 3,733 | 4,383 |

ΒΑΡΗ (σε κιλά)

Τα αναφερόμενα βάρη αντιστοιχούν σε αυτοκίνητο με βασικό εξοπλισμό χωρίς εξτρά: διαφέρουν ανάλογα με τον εξοπλισμό του αυτοκινήτου σας. Συμβουλευθείτε το Επίσημο Δίκτυο της μάρκας.

| | | | |
|--|---|---|---|
| Μέγιστο Επιτρεπόμενο Βάρος με Φορτίο (MMAC) Συνολικό Βάρος σε Κατάσταση Κίνησης (MTR) | Βάρη που αναγράφονται στην πινακίδα των στοιχείων αναγνώρισης αυτοκινήτου του κατασκευαστή (➔ 6.2) | | |
| Βάρος Ρυμούγκας με Φρένα* (MRF) | υπολογίζεται με τον τύπο: Συνολικό Βάρος σε Κίνηση MTR - Μέγιστο Επιτρεπόμενο Βάρος με Φορτίο MMAC | | |
| Βάρος Ρυμούγκας χωρίς Φρένα* | 750 | | |
| Επιτρεπόμενο φορτίο στο σημείο ρυμούγκησης* | Εκδόσεις με Βάρος Ρυμούγκας με Φρένα MRF μεταξύ 2 και 2,5 τόνων | Εκδόσεις με Βάρος Ρυμούγκας με Φρένα MRF μεταξύ 2,5 και 3 τόνων | Εκδόσεις με Βάρος Ρυμούγκας με Φρένα MRF μεταξύ 3 και 3,5 τόνων |
| | 100 | 120 | 140 |
| Επιτρεπόμενο φορτίο στην οροφή | Τυπική έκδοση οροφής: 200 Έκδοση Combi και έκδοση επαγγελματικού φορτηγού με υψηλή οροφή: απαγορεύεται | | |

* Ρυμουλκούμενο φορτίο (Ρυμούγκηση τροχόσπιτου, σκάφους...)

Η ρυμούγκηση απαγορεύεται όσο ο τύπος MTR - MMAC βρίσκεται στο μηδέν ή όταν το MTR ισούται με μηδέν (ή δεν αναγράφεται) στην πινακίδα κατασκευαστή.

- Πρέπει να τηρείτε τις διατάξεις της τοπικής νομοθεσίας σχετικά με τις συνθήκες ρυμούγκησης και κυρίως αυτές του κώδικα οδικής κυκλοφορίας. Για κάθε μετατροπή, συμβουλευθείτε το Επίσημο Δίκτυο της μάρκας.
- Η απόδοση του κινητήρα και η δυνατότητα οδήγησης σε ορεινή διαδρομή μειώνονται με το υψόμετρο. Γι' αυτό συνιστούμε τη μείωση του μέγιστου φορτίου κατά 10% σε υψόμετρο 1.000 μέτρων και, κατόπιν, κατά 10% για κάθε επί πλέον 1.000 μέτρα.

ΣΥΝΙΣΤΩΜΕΝΕΣ ΧΩΡΗΤΙΚΟΤΗΤΕΣ, ΥΓΡΑ ΚΑΙ ΛΙΠΑΝΤΙΚΑ (1/4)

Οι ακόλουθες τιμές αντιστοιχούν σε κατά προσέγγιση χωρητικότητες. Οι ακριβείς ποσότητες γεμίσματος ενδέχεται να διαφέρουν ελαφρώς. Για γέμισμα, ακολουθήστε τη διαδικασία που περιγράφεται στις ενότητες 1 και 4 ➔ 4.5, ➔ 4.7, ➔ 1.119, ➔ 1.122 να προσδιοριστούν οι κατάλληλες χωρητικότητες.

| Κινητήρας: M9T | | Κιβώτιο ταχυτήτων: ZF4 - PA0 - PF6 - ZA4 | | | |
|---|--|--|---------------------|----------------------------|---|
| Τύπος υγρού | Ποσότητα υγρού (η τιμή παρέχεται ως ένδειξη) | | | Συνιστώμενα υγρά/λιπαντικά | |
| | Μετρικό μέγεθος | Αγγλικό μέγεθος | Αμερικανικό μέγεθος | | |
| Χωρητικότητα ρεζερβουάρ | | 80 → 100 L | 17,60 gal | 21,13 gal | ➔ 1.119 |
| Χωρητικότητα δεξαμενής πρόσθετου | | 28 L | 6,16 gal | 7,40 gal | ➔ 1.122 |
| | | | | | ADBLUE P# KE91099930 1,9 λίτρα P# KE91099940 5 λίτρα P# KE91099910 10 λίτρα P# KE91099970 208 λίτρα |
| Λάδι κινητήρα (με αντικατάσταση φίλτρου λαδιού) | Με κίνηση στους πίσω τροχούς | 8,9 L | 1,95 gal | 2,35 gal | Nissan Motor Oil Synthetic Technology 5W-30 C3 P# KE90091033 1 λίτρο P# KE90091043 5 λίτρα P# KE90091073 208 λίτρα |
| | Με κίνηση στους μπροστινούς τροχούς | 9,1 L | 2 gal | 2,40 gal | |
| Λάδι τιμονιού με υποβοήθηση | | 0,222 L | 0,049 gal | 0,059 gal | Υγρό υποβοήθησης τιμονιού Nissan P# KE90999931 1 λίτρα |
| Υγρά φρένων | | 1 L | 0,22 gal | 0,26 gal | Υγρό φρένων Nissan DOT4+ Κλάση 6 P# KE9039993A 1 λίτρα |

ΣΥΝΙΣΤΩΜΕΝΕΣ ΧΩΡΗΤΙΚΟΤΗΤΕΣ, ΥΓΡΑ ΚΑΙ ΛΙΠΑΝΤΙΚΑ (2/4)

Οι ακόλουθες τιμές αντιστοιχούν σε κατά προσέγγιση χωρητικότητες. Οι ακριβείς ποσότητες γεμίματος ενδέχεται να διαφέρουν ελαφρώς. Για γέμισμα, ακολουθήστε τη διαδικασία που περιγράφεται στην ενότητα 4 ➔ 4.5, ➔ 4.7, να προσδιοριστούν οι κατάλληλες χωρητικότητες.

| Κινητήρας: M9T | | | Κιβώτιο ταχυτήτων: ZF4 - PA0 - PF6 - ZA4 | | |
|------------------------------|-----------------------|--|--|---------------------|---|
| Τύπος υγρού | Κιβώτιο ταχυτήτων: | Ποσότητα υγρού (η τιμή παρέχεται ως ένδειξη) | | | Συνιστώμενα υγρά/λιπαντικά |
| | | Μετρικό μέγεθος | Αγγλικό μέγεθος | Αμερικανικό μέγεθος | |
| Βαλβολίνη κιβωτίου ταχυτήτων | PA0 | 2,9 L | 0,64 gal | 0,77 gal | TRANSELF NFP 75W80 P# KE91699033 |
| | PF6 | 2,8 L | 0,61 gal | 0,74 gal | |
| | ZF4 | 2,3 L | 0,50 gal | 0,61 gal | TRANSELF LD 75W80 P# KE91699052 |
| | ZA4 | 2,2 L | 0,48 gal | 0,58 gal | |
| Λάδι πίσω διαφορικού | Μονοί τροχοί ZF4/ZA4 | 2,7 L | 0,59 gal | 0,71 gal | TRANSELF UNIVERSAL FE 80W90 APIGL5, MIL-L-2105 C ή D 7711945821 (1 λίτρο) |
| | Διπλοί τροχοί ZF4/ZA4 | 3 L | 0,66 gal | 0,79 gal | |

6.10

ΣΥΝΙΣΤΩΜΕΝΕΣ ΧΩΡΗΤΙΚΟΤΗΤΕΣ, ΥΓΡΑ ΚΑΙ ΛΙΠΑΝΤΙΚΑ (3/4)

Οι ακόλουθες τιμές αντιστοιχούν σε κατά προσέγγιση χωρητικότητες. Οι ακριβείς ποσότητες γεμίσματος ενδέχεται να διαφέρουν ελαφρώς. Για γέμισμα, ακολουθήστε τη διαδικασία που περιγράφεται στην ενότητα 4 ➔ 4.5, ➔ 4.7 να προσδιοριστούν οι κατάλληλες χωρητικότητες.

| Κινητήρας: M9T | | Κιβώτιο ταχυτήτων: ZF4 - PA0 - PF6 - ZA4 | | |
|--|--|--|---------------------|---|
| Τύπος υγρού | Ποσότητα υγρού (η τιμή παρέχεται ως ένδειξη) | | | Συνιστώμενα υγρά/λιπαντικά |
| | Μετρικό μέγεθος | Αγγλικό μέγεθος | Αμερικανικό μέγεθος | |
| Υγρό ψύξης | 11,7 L | 2,57 gal | 3,09 gal | Χρησιμοποιήστε αυθεντικό ψυκτικό κινητήρα «GLACEOL RX type D-21 °C 5 l» ή ισοδύναμο της ίδιας ποιότητας για να αποφύγετε τη διάβρωση του αλουμινίου στο κύκλωμα ψυκτικού υγρού κινητήρα, λόγω της χρήσης μη γνήσιου ψυκτικού κινητήρα. Όλες οι επισκευές του συστήματος ψύξης κινητήρα που είναι απαραίτητες λόγω της χρήσης μη γνήσιου ψυκτικού υγρού ενδέχεται να μην καλύπτονται από την εγγύηση, ακόμη και αν αυτά τα περιστατικά συμβαίνουν κατά τη διάρκεια της περιόδου εγγύησης. Επικοινωνήστε με έναν αντιπρόσωπο της NISSAN ή με ένα εξειδικευμένο συνεργείο για οποιαδήποτε πληροφορία σχετικά με τους τύπους και τις ποσότητες ψυκτικού υγρού. Εάν είναι απαραίτητο να αραιωθεί το αχρησιμοποίητο ψυκτικό για να επιτευχθεί η σωστή συγκέντρωση, χρησιμοποιήστε μόνο απιονισμένο ή απεσταγμένο νερό. |
| Μέγιστη χωρητικότητα στάθμης του δοχείου υγρού ψύξης | 1,7 L | 0,37 gal | 0,45 gal | Ψυκτικό Τύπου D P# 7711428130 1 λίτρο P# 7711428132 5 λίτρα |

ΣΥΝΙΣΤΩΜΕΝΕΣ ΧΩΡΗΤΙΚΟΤΗΤΕΣ, ΥΓΡΑ ΚΑΙ ΛΙΠΑΝΤΙΚΑ (4/4)

Οι ακόλουθες τιμές αντιστοιχούν σε κατά προσέγγιση χωρητικότητες. Οι ακριβείς ποσότητες γεμίσματος ενδέχεται να διαφέρουν ελαφρώς. Για γέμισμα, ακολουθήστε τη διαδικασία που περιγράφεται στην ενότητα 4 ➔ 4.5, ➔ 4.7 να προσδιοριστούν οι κατάλληλες χωρητικότητες.

| Κινητήρας: M9T | | | Κιβώτιο ταχυτήτων: ZF4 - PA0 - PF6 - ZA4 | |
|------------------------------------|--|------------------|--|----------------------------|
| Τύπος υγρού | Ποσότητα υγρού (η τιμή παρέχεται ως ένδειξη) | | | Συνιστώμενα υγρά/λιπαντικά |
| | Μετρικό μέγεθος | Αγγλικό μέγεθος | Αμερικανικό μέγεθος | |
| Ψυκτικό υγρό κλιματισμού τύπου 2 | 580 → 1700 g | 20,46 → 60 oz | | ΤΥΠΟΣ ΑΕΡΙΟΥ R134a |
| Λάδι συμπιεστή κλιματισμού τύπου 2 | 0,12 L | 0,026 gal | 0,031 gal | SANDEN SP10 |
| Ψυκτικό υγρό κλιματισμού τύπου 3 | 570 → 1690 g | 20,10 → 59,61 oz | | ΑΕΡΙΟ ΤΥΠΟΥ 1234YF |
| Λάδι συμπιεστή κλιματισμού τύπου 3 | 0,23 LI | 0,050 gal | 0,061 gal | VC100YF |

UKCA MARKING



Hereby, NISSAN AUTOMOTIVE EUROPE SAS. declares that all equipment standardly fitted in your vehicle are in compliance with the following UKCA regulation directives:

- Radio Equipment Regulations 2017;
- Electromagnetic Compatibility Regulations 2016;
- Electrical Equipment (Safety) Regulations 2016;
- Pressure Equipment (Safety) Regulations 2016;
- Supply of Machinery (Safety) Regulations 2008.

The Importer to countries concerned by UKCA Certification; England; Scotland and Wales is:

NISSAN MOTOR (GB) Ltd.

The Rivers Office Park, Denham Way, Maple Cross, Rickmansworth,

WD3 9YS

UNITED KINGDOM

NISSAN AUTOMOTIVE EUROPE SAS

8 rue Jean Pierre Timbaud 78180 Montigny-le-Bretonneux - FRANCE

ΑΝΤΑΛΛΑΚΤΙΚΑ ΚΑΙ ΕΠΙΣΚΕΥΕΣ

Τα γνήσια ανταλλακτικά είναι κατασκευασμένα με ιδιαίτερα αυστηρές προδιαγραφές και υπόκεινται σε ειδικούς ελέγχους. Κατά συνέπεια, η ποιότητά τους είναι τουλάχιστον εφάμιλλη με την ποιότητα των εξαρτημάτων που τοποθετούνται στο εργοστάσιο κατασκευής στα καινούργια αυτοκίνητα.

Χρησιμοποιώντας συστηματικά γνήσια ανταλλακτικά, είστε βέβαιοι ότι διαφυλάσσετε τις επιδόσεις του αυτοκινήτου σας. Επί πλέον, οι επισκευές που γίνονται στο Επίσημο Δίκτυο της μάρκας με γνήσια ανταλλακτικά έχουν εγγύηση σύμφωνα με τους όρους που αναφέρονται στην πίσω πλευρά της εντολής επισκευής.

ΑΠΟΔΕΙΚΤΙΚΑ ΣΥΝΤΗΡΗΣΗΣ (1/6)

VIN:

| Ημερομηνία: | Χλμ.: | Αρ. τιμολογίου: | Σχόλια/διάφορα |
|--|-------|-----------------|----------------|
| Τύπος επέμβασης: Συντήρηση <input type="checkbox"/> <input type="checkbox"/> | | Σφραγίδα | |
| Έλεγχος αντιδιαβρωτι- κής προστα- σίας: Εντάξει <input type="checkbox"/> Όχι εντάξει* <input type="checkbox"/> *Βλ. ειδική σελίδα | | | |
| Ημερομηνία: | Χλμ.: | Αρ. τιμολογίου: | Σχόλια/διάφορα |
| Τύπος επέμβασης: Συντήρηση <input type="checkbox"/> <input type="checkbox"/> | | Σφραγίδα | |
| Έλεγχος αντιδιαβρωτι- κής προστα- σίας: Εντάξει <input type="checkbox"/> Όχι εντάξει* <input type="checkbox"/> *Βλ. ειδική σελίδα | | | |
| Ημερομηνία: | Χλμ.: | Αρ. τιμολογίου: | Σχόλια/διάφορα |
| Τύπος επέμβασης: Συντήρηση <input type="checkbox"/> <input type="checkbox"/> | | Σφραγίδα | |
| Έλεγχος αντιδιαβρωτι- κής προστα- σίας: Εντάξει <input type="checkbox"/> Όχι εντάξει* <input type="checkbox"/> *Βλ. ειδική σελίδα | | | |

ΑΠΟΔΕΙΚΤΙΚΑ ΣΥΝΤΗΡΗΣΗΣ (2/6)

VIN:

| Ημερομηνία: | Χλμ.: | Αρ. τιμολογίου: | Σχόλια/διάφορα |
|--|-------|-----------------|----------------|
| Τύπος επέμβασης: Συντήρηση <input type="checkbox"/> <input type="checkbox"/> | | Σφραγίδα | |
| Έλεγχος αντιδιαβρωτι- κής προστα- σίας: Εντάξει <input type="checkbox"/> Όχι εντάξει* <input type="checkbox"/> *Βλ. ειδική σελίδα | | | |
| Ημερομηνία: | Χλμ.: | Αρ. τιμολογίου: | Σχόλια/διάφορα |
| Τύπος επέμβασης: Συντήρηση <input type="checkbox"/> <input type="checkbox"/> | | Σφραγίδα | |
| Έλεγχος αντιδιαβρωτι- κής προστα- σίας: Εντάξει <input type="checkbox"/> Όχι εντάξει* <input type="checkbox"/> *Βλ. ειδική σελίδα | | | |
| Ημερομηνία: | Χλμ.: | Αρ. τιμολογίου: | Σχόλια/διάφορα |
| Τύπος επέμβασης: Συντήρηση <input type="checkbox"/> <input type="checkbox"/> | | Σφραγίδα | |
| Έλεγχος αντιδιαβρωτι- κής προστα- σίας: Εντάξει <input type="checkbox"/> Όχι εντάξει* <input type="checkbox"/> *Βλ. ειδική σελίδα | | | |

6.16

ΑΠΟΔΕΙΚΤΙΚΑ ΣΥΝΤΗΡΗΣΗΣ (3/6)

VIN:

| Ημερομηνία: | Χλμ.: | Αρ. τιμολογίου: | Σχόλια/διάφορα |
|--|-------|-----------------|----------------|
| Τύπος επέμβασης: Συντήρηση <input type="checkbox"/> <input type="checkbox"/> | | Σφραγίδα | |
| Έλεγχος αντιδιαβρωτι- κής προστα- σίας: Εντάξει <input type="checkbox"/> Όχι εντάξει* <input type="checkbox"/> *Βλ. ειδική σελίδα | | | |
| Ημερομηνία: | Χλμ.: | Αρ. τιμολογίου: | Σχόλια/διάφορα |
| Τύπος επέμβασης: Συντήρηση <input type="checkbox"/> <input type="checkbox"/> | | Σφραγίδα | |
| Έλεγχος αντιδιαβρωτι- κής προστα- σίας: Εντάξει <input type="checkbox"/> Όχι εντάξει* <input type="checkbox"/> *Βλ. ειδική σελίδα | | | |
| Ημερομηνία: | Χλμ.: | Αρ. τιμολογίου: | Σχόλια/διάφορα |
| Τύπος επέμβασης: Συντήρηση <input type="checkbox"/> <input type="checkbox"/> | | Σφραγίδα | |
| Έλεγχος αντιδιαβρωτι- κής προστα- σίας: Εντάξει <input type="checkbox"/> Όχι εντάξει* <input type="checkbox"/> *Βλ. ειδική σελίδα | | | |

ΑΠΟΔΕΙΚΤΙΚΑ ΣΥΝΤΗΡΗΣΗΣ (4/6)

VIN:

| Ημερομηνία: | Χλμ.: | Αρ. τιμολογίου: | Σχόλια/διάφορα |
|--|-------|-----------------|----------------|
| Τύπος επέμβασης: Συντήρηση <input type="checkbox"/> <input type="checkbox"/> | | Σφραγίδα | |
| Έλεγχος αντιδιαβρωτι- κής προστα- σίας: Εντάξει <input type="checkbox"/> Όχι εντάξει* <input type="checkbox"/> *Βλ. ειδική σελίδα | | | |
| Ημερομηνία: | Χλμ.: | Αρ. τιμολογίου: | Σχόλια/διάφορα |
| Τύπος επέμβασης: Συντήρηση <input type="checkbox"/> <input type="checkbox"/> | | Σφραγίδα | |
| Έλεγχος αντιδιαβρωτι- κής προστα- σίας: Εντάξει <input type="checkbox"/> Όχι εντάξει* <input type="checkbox"/> *Βλ. ειδική σελίδα | | | |
| Ημερομηνία: | Χλμ.: | Αρ. τιμολογίου: | Σχόλια/διάφορα |
| Τύπος επέμβασης: Συντήρηση <input type="checkbox"/> <input type="checkbox"/> | | Σφραγίδα | |
| Έλεγχος αντιδιαβρωτι- κής προστα- σίας: Εντάξει <input type="checkbox"/> Όχι εντάξει* <input type="checkbox"/> *Βλ. ειδική σελίδα | | | |

6.18

ΑΠΟΔΕΙΚΤΙΚΑ ΣΥΝΤΗΡΗΣΗΣ (5/6)

VIN:

| Ημερομηνία: | Χλμ.: | Αρ. τιμολογίου: | Σχόλια/διάφορα |
|--|-------|-----------------|----------------|
| Τύπος επέμβασης: Συντήρηση <input type="checkbox"/> <input type="checkbox"/> | | Σφραγίδα | |
| Έλεγχος αντιδιαβρωτι- κής προστα- σίας: Εντάξει <input type="checkbox"/> Όχι εντάξει* <input type="checkbox"/> *Βλ. ειδική σελίδα | | | |
| Ημερομηνία: | Χλμ.: | Αρ. τιμολογίου: | Σχόλια/διάφορα |
| Τύπος επέμβασης: Συντήρηση <input type="checkbox"/> <input type="checkbox"/> | | Σφραγίδα | |
| Έλεγχος αντιδιαβρωτι- κής προστα- σίας: Εντάξει <input type="checkbox"/> Όχι εντάξει* <input type="checkbox"/> *Βλ. ειδική σελίδα | | | |
| Ημερομηνία: | Χλμ.: | Αρ. τιμολογίου: | Σχόλια/διάφορα |
| Τύπος επέμβασης: Συντήρηση <input type="checkbox"/> <input type="checkbox"/> | | Σφραγίδα | |
| Έλεγχος αντιδιαβρωτι- κής προστα- σίας: Εντάξει <input type="checkbox"/> Όχι εντάξει* <input type="checkbox"/> *Βλ. ειδική σελίδα | | | |

ΑΠΟΔΕΙΚΤΙΚΑ ΣΥΝΤΗΡΗΣΗΣ (6/6)

VIN:

| Ημερομηνία: | Χλμ.: | Αρ. τιμολογίου: | Σχόλια/διάφορα |
|--|-------|-----------------|----------------|
| Τύπος επέμβασης: Συντήρηση <input type="checkbox"/> <input type="checkbox"/> | | Σφραγίδα | |
| Έλεγχος αντιδιαβρωτικής προστασίας: Εντάξει <input type="checkbox"/> Όχι εντάξει* <input type="checkbox"/> *Βλ. ειδική σελίδα | | | |
| Ημερομηνία: | Χλμ.: | Αρ. τιμολογίου: | Σχόλια/διάφορα |
| Τύπος επέμβασης: Συντήρηση <input type="checkbox"/> <input type="checkbox"/> | | Σφραγίδα | |
| Έλεγχος αντιδιαβρωτικής προστασίας: Εντάξει <input type="checkbox"/> Όχι εντάξει* <input type="checkbox"/> *Βλ. ειδική σελίδα | | | |
| Ημερομηνία: | Χλμ.: | Αρ. τιμολογίου: | Σχόλια/διάφορα |
| Τύπος επέμβασης: Συντήρηση <input type="checkbox"/> <input type="checkbox"/> | | Σφραγίδα | |
| Έλεγχος αντιδιαβρωτικής προστασίας: Εντάξει <input type="checkbox"/> Όχι εντάξει* <input type="checkbox"/> *Βλ. ειδική σελίδα | | | |

6.20

ΕΛΕΓΧΟΣ ΑΝΤΙΔΙΑΒΡΩΤΙΚΗΣ ΠΡΟΣΤΑΣΙΑΣ (1/6)

Σε περίπτωση που η εγγύηση παραμένει σε ισχύ υπό την προϋπόθεση επίσκεψης, η επίσκεψη αυτή επισημαίνεται παρακάτω.

VIN:

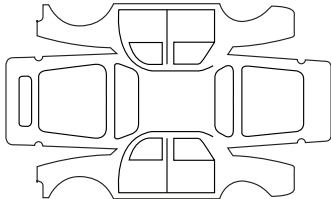
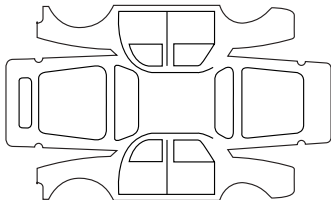
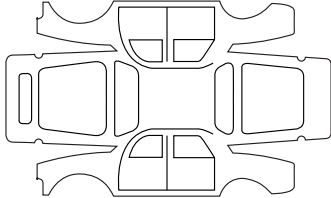
| | | |
|--|---|-----------------|
| Αντιδιαβρωτική επίσκεψη που πρέπει να πραγματοποιηθεί: |  | Σφραγίδα |
| Ημερομηνία επίσκεψης: | | |
| Επίσκεψη που πρέπει να πραγματοποιηθεί: |  | Σφραγίδα |
| Ημερομηνία επίσκεψης: | | |
| Επίσκεψη που πρέπει να πραγματοποιηθεί: |  | Σφραγίδα |
| Ημερομηνία επίσκεψης: | | |

ΕΛΕΓΧΟΣ ΑΝΤΙΔΙΑΒΡΩΤΙΚΗΣ ΠΡΟΣΤΑΣΙΑΣ (2/6)

Σε περίπτωση που η εγγύηση παραμένει σε ισχύ υπό την προϋπόθεση επισκευής, η επισκευή αυτή επισημαίνεται παρακάτω.

VIN:

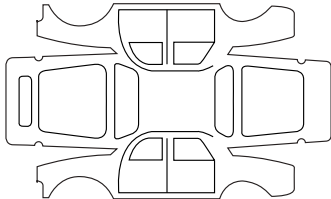
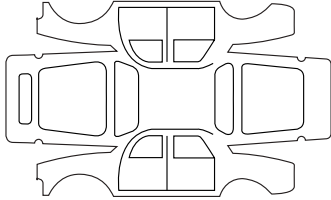
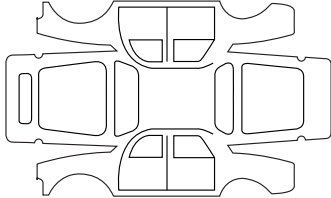
| | | |
|--|---|-----------------|
| Αντιδιαβρωτική επισκευή που πρέπει να πραγματοποιηθεί: |  | Σφραγίδα |
| Ημερομηνία επισκευής: | | |
| Επισκευή που πρέπει να πραγματοποιηθεί: |  | Σφραγίδα |
| Ημερομηνία επισκευής: | | |
| Επισκευή που πρέπει να πραγματοποιηθεί: |  | Σφραγίδα |
| Ημερομηνία επισκευής: | | |

6.22

ΕΛΕΓΧΟΣ ΑΝΤΙΔΙΑΒΡΩΤΙΚΗΣ ΠΡΟΣΤΑΣΙΑΣ (3/6)

Σε περίπτωση που η εγγύηση παραμένει σε ισχύ υπό την προϋπόθεση επίσκεψης, η επίσκεψη αυτή επισημαίνεται παρακάτω.

VIN:

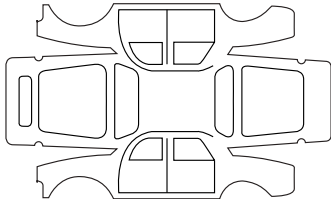
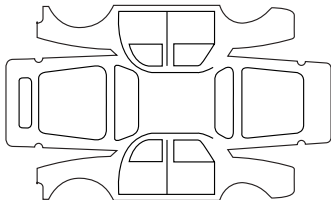
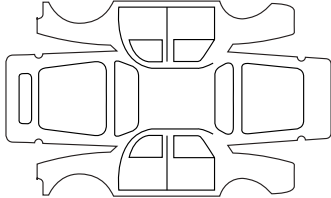
| | | |
|--|---|-----------------|
| Αντιδιαβρωτική επίσκεψη που πρέπει να πραγματοποιηθεί: |  | Σφραγίδα |
| Ημερομηνία επίσκεψης: | | |
| Επίσκεψη που πρέπει να πραγματοποιηθεί: |  | Σφραγίδα |
| Ημερομηνία επίσκεψης: | | |
| Επίσκεψη που πρέπει να πραγματοποιηθεί: |  | Σφραγίδα |
| Ημερομηνία επίσκεψης: | | |

ΕΛΕΓΧΟΣ ΑΝΤΙΔΙΑΒΡΩΤΙΚΗΣ ΠΡΟΣΤΑΣΙΑΣ (4/6)

Σε περίπτωση που η εγγύηση παραμένει σε ισχύ υπό την προϋπόθεση επισκευής, η επισκευή αυτή επισημαίνεται παρακάτω.

VIN:

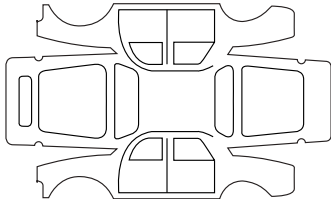
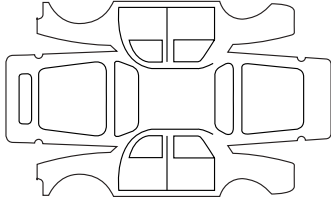
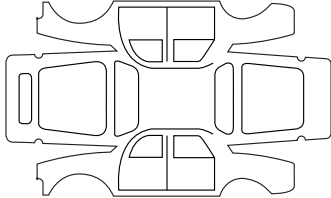
| | | |
|--|---|-----------------|
| Αντιδιαβρωτική επισκευή που πρέπει να πραγματοποιηθεί: |  | Σφραγίδα |
| Ημερομηνία επισκευής: | | |
| Επισκευή που πρέπει να πραγματοποιηθεί: |  | Σφραγίδα |
| Ημερομηνία επισκευής: | | |
| Επισκευή που πρέπει να πραγματοποιηθεί: |  | Σφραγίδα |
| Ημερομηνία επισκευής: | | |

6.24

ΕΛΕΓΧΟΣ ΑΝΤΙΔΙΑΒΡΩΤΙΚΗΣ ΠΡΟΣΤΑΣΙΑΣ (5/6)

Σε περίπτωση που η εγγύηση παραμένει σε ισχύ υπό την προϋπόθεση επισκευής, η επισκευή αυτή επισημαίνεται παρακάτω.

VIN:

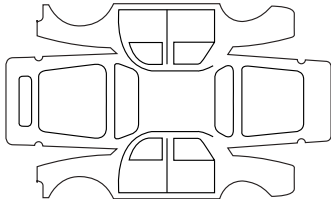
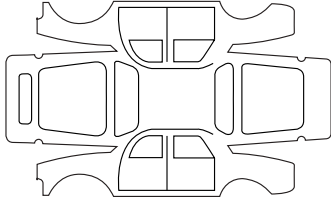
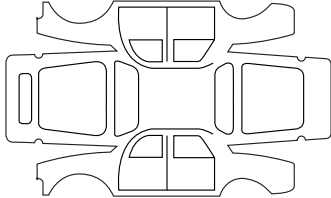
| | | |
|--|---|-----------------|
| Αντιδιαβρωτική επισκευή που πρέπει να πραγματοποιηθεί: |  | Σφραγίδα |
| Ημερομηνία επισκευής: | | |
| Επισκευή που πρέπει να πραγματοποιηθεί: |  | Σφραγίδα |
| Ημερομηνία επισκευής: | | |
| Επισκευή που πρέπει να πραγματοποιηθεί: |  | Σφραγίδα |
| Ημερομηνία επισκευής: | | |

ΕΛΕΓΧΟΣ ΑΝΤΙΔΙΑΒΡΩΤΙΚΗΣ ΠΡΟΣΤΑΣΙΑΣ (6/6)

Σε περίπτωση που η εγγύηση παραμένει σε ισχύ υπό την προϋπόθεση επισκευής, η επισκευή αυτή επισημαίνεται παρακάτω.

VIN:

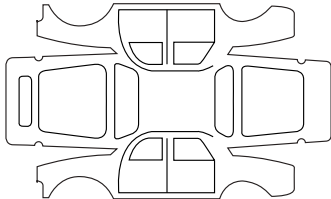
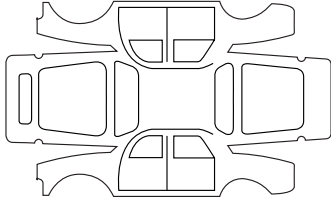
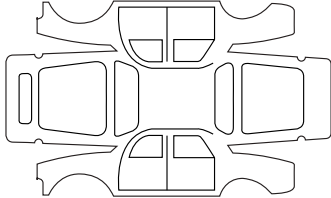
| | | |
|--|---|-----------------|
| Αντιδιαβρωτική επισκευή που πρέπει να πραγματοποιηθεί: |  | Σφραγίδα |
| Ημερομηνία επισκευής: | | |
| Επισκευή που πρέπει να πραγματοποιηθεί: |  | Σφραγίδα |
| Ημερομηνία επισκευής: | | |
| Επισκευή που πρέπει να πραγματοποιηθεί: |  | Σφραγίδα |
| Ημερομηνία επισκευής: | | |

6.26

ΑΛΦΑΒΗΤΙΚΟ ΕΥΡΕΤΗΡΙΟ (1/5)

| | |
|--|-----------------------------|
| A | |
| ABS | 2.24 → 2.29 |
| air condition | 3.2 → 3.14 |
| E | |
| ESC: Σύστημα ελέγχου ευστάθειας | 2.24 → 2.29 |
| H | |
| HSA: βοήθεια για την εκκίνηση σε έδαφος με κλίση | 2.29 |
| S | |
| Stop και Start | 2.4 → 2.6 |
| A | |
| άγκιστρα πρόσδεσης | 3.32 → 3.34 |
| άγκιστρα ρυμούλκησης | 5.4 |
| αεραγωγοί | 3.2 – 3.3 |
| αερόσακοι | 0.6 |
| αερόσακος | |
| απενεργοποίηση μετωπικού αερόσακου συνοδηγού .. | 1.80 → 1.82 |
| ενεργοποίηση αερόσακων συνοδηγού | 1.80 → 1.82 |
| αερόσακος | 1.30 → 1.35 |
| αλεξήλιο | 3.18 – 3.19 |
| αλλαγή λαδιού | 1.101, 4.5 – 4.6 |
| αλλαγή λαδιού κινητήρα | 1.101 |
| αλλαγή ταχυτήτων | 2.19 |
| αλλαγή τροχού | 5.2 → 5.4, 5.9 → 5.13, 5.15 |
| αναπτήρας | 3.20 |
| ανίχνευση αυτοκινήτου | 2.30 → 2.35 |
| ανίχνευση πεζού | 2.30 → 2.35 |
| ανταλλακτικά | 6.14 |
| αντιδιαβρωτική προστασία | 4.14 → 4.16 |
| αντιδραστήριο (δοχείο) | 1.95, 1.105, 1.122 → 1.129 |
| αντικατάσταση λαμπτήρων | 5.19 – 5.20, 5.22 → 5.25 |
| αντιρρύπανση | |
| συμβουλές | 2.17 |
| ανύψωση του αυτοκινήτου | |
| αλλαγή τροχού | 5.4, 5.11 → 5.13, 5.15 |
| αξεσουάρ | 5.42 |
| απενεργοποίηση αερόσακου συνοδηγού | 1.80 → 1.82 |

| | |
|--|--|
| αποδεικτικά συντήρησης | 6.15 → 6.20 |
| αποθήκευση/οργάνωση | 0.3 |
| αποθηκευτικοί χώροι | 3.21 → 3.26 |
| απόσταση από το έδαφος | 6.6 – 6.7 |
| ασφάλεια παιδιών | 0.3, 1.37 – 1.38, 1.42 → 1.67, 1.80 → 1.82 |
| ασφάλειες | 0.9, 5.26 → 5.30 |
| αυτόματο κλειδωμα των ανοιγόμενων μερών εν κινήσει | 1.12 |
| αυτονομία αυτοκινήτου | 1.99 |
| αυτονομία λαδιού | 1.101 |

| | |
|---|-------------------|
| B | |
| βάρη | 6.8 |
| βαφή | |
| αναφορά | 6.2 |
| Συντήρηση | 4.14 → 4.16 |
| βλάβες | |
| προβλήματα στη λειτουργία | 1.102, 2.33, 2.76 |
| βλάβη | 0.9 |
| βοήθεια για την εκκίνηση σε έδαφος με κλίση | 2.24 → 2.29 |
| βοήθεια στο παρκάρισμα | 2.57 → 2.62 |

| | |
|--------------|-----|
| Γ | |
| γρόλος | 5.4 |

| | |
|-------------------------------|----------------------------|
| Δ | |
| δείκτης λαδιού κινητήρα | 4.3 – 4.4 |
| διάμετρος στροφής | 6.6 – 6.7 |
| διαστάσεις | 6.6 – 6.7 |
| δοχείο αντιδραστηρίου | 1.95, 1.105, 1.122 → 1.129 |

| | |
|--|--|
| E | |
| εγκατάσταση ραδιοφώνου | 5.41 |
| εκκίνηση του κινητήρα | 2.3 |
| ελαστικά | 0.2, 2.36 → 2.38, 4.10 – 4.11, 5.16 → 5.18 |
| έλεγχος αντιδιαβρωτικής προστασίας | 6.21 → 6.26 |
| έλεγχος πρόσφυσης | 2.28 |
| ελεύθερα χέρια | 1.8 – 1.9 |
| εμπρός καθίσματα | 1.20 |
| ενδεικτικά ελέγχου | 1.90 → 1.95, 1.98 → 1.103, 1.105 |
| ενδεικτικά: | |

ΑΛΦΑΒΗΤΙΚΟ ΕΥΡΕΤΗΡΙΟ (2/5)

| | |
|---|----------------------------------|
| καντράν | 1.90 → 1.95, 1.98 → 1.103, 1.105 |
| κατεύθυνσης (φλας) | 1.118 |
| ενεργό φρενάρισμα έκτακτης ανάγκης | 2.30 → 2.35 |
| εξαερισμός | |
| air condition | 3.2 – 3.3 |
| εξαερισμός | 3.13 – 3.14 |
| εξαέρωση καυσίμου | 1.119 → 1.121 |
| εξωτερική θερμοκρασία | 1.107 – 1.108 |
| εξωτερικός συνοδευτικός φωτισμός (follow me home) | 1.113 |
| εξωτερικός φωτισμός και σήμανση | 1.112 → 1.116 |
| εργαλειοθήκη | 5.4 |
| εσωτερικά διακοσμητικά | |
| συντήρηση | 4.17 – 4.18 |
| εσωτερικός φωτισμός: | |
| αντικατάσταση λαμπτήρων | 5.25 |
| εφεδρικός τροχός | 5.2 – 5.3 |

Z

| | |
|-----------------------|------------------------|
| ζώνες ασφαλείας | 0.6, 1.23 → 1.27, 1.35 |
|-----------------------|------------------------|

H

| | |
|---|-------------|
| ηλεκτρική ρύθμιση ύψους φωτεινής δέσμης | 1.117 |
| ηχεία | |
| ειδικός χώρος | 5.41 |
| ηχητικό σήμα | 1.13 – 1.14 |
| ηχητικό σήμα ξεχασμένων φώτων | 1.113 |

Θ

| | |
|------------------------------|------------------------|
| θερμαινόμενα καθίσματα | 1.20 |
| θέρμανση | 3.2 → 3.6, 3.13 – 3.14 |
| θέση οδήγησης | |
| ρυθμίσεις | 0.3 |
| θέση οδήγησης | 0.4, 1.86 → 1.89 |

I

| | |
|--|------------|
| ιδιαιτερότητα αυτοκινήτων με πετρελαιοκινητήρα | 2.7 → 2.11 |
|--|------------|

K

| | |
|--------------------------------------|-------------|
| καθαρισμός : | |
| του εσωτερικού του αυτοκινήτου | 4.17 – 4.18 |

7.2

| | |
|--|--------------------------|
| ΚΑΘΙΣΜΑΤΑ | 0.3 |
| καθρέφτες | 0.2, 1.84 – 1.85 |
| κάμερα όπισθεν | 2.63 → 2.65 |
| καντράν | 0.4, 1.90 → 1.103, 1.105 |
| καπό κινητήρα | 4.2 |
| κατανάλωση καυσίμου | 2.12 → 2.16 |
| καύσιμο | |
| γέμισμα | 1.119 → 1.121 |
| κατανάλωση | 2.12 → 2.16 |
| ποιότητα | 1.119 |
| συμβουλές για τα καύσιμα | 2.12 → 2.16 |
| κινητήρας | |
| χαρακτηριστικά | 6.5 |
| κιτ επισκευής ελαστικών | 5.5 → 5.8 |
| κλειδί για τα τάσια | 5.4, 5.9 – 5.10 |
| κλειδί/τηλεχειριστήριο με ραδιοσυχνότητα | |
| χρήση | 1.5 – 1.6 |
| κλειδιά | 1.2 → 1.6 |
| κλειδωμα των θυρών | 1.2 → 1.12, 1.15 → 1.18 |
| κλήση έκτακτης ανάγκης | 2.74 → 2.76 |
| κλιματισμός | 3.2 – 3.3, 3.7 → 3.13 |
| κόρνα και φωτεινή προειδοποίηση | 1.118 |

Λ

| | |
|---------------------------------|-------------|
| λαβή συγκράτησης | 3.18 – 3.19 |
| λάδι κινητήρα | 4.3 → 4.6 |
| λαμπτήρες | |
| αντικατάσταση | 5.19 → 5.25 |
| λειτουργία ECO | 2.13 |
| λειτουργία Stop και Start | 2.4 → 2.6 |

M

| | |
|-----------------------------------|---|
| μάκτρα υαλοκαθαριστήρων | 0.9, 5.38 |
| μανιέλα | 5.4 |
| μέσα συγκράτησης για παιδιά | 1.34, 1.37 – 1.38, 1.42 → 1.67, 1.80 → 1.82 |
| μέσο συγκράτησης για παιδιά | 1.37 – 1.38, 1.42 → 1.67 |
| μεταφορά αντικειμένων | |
| στο πορτ-μπαγκάζ | 3.32 → 3.34 |
| μεταφορά παιδιών | 1.37 – 1.38, 1.42 → 1.67, 1.80 → 1.82 |

ΑΛΦΑΒΗΤΙΚΟ ΕΥΡΕΤΗΡΙΟ (3/5)

| | |
|---|---------------------|
| μηνύματα στο καντράν..... | 1.98 → 1.103, 1.105 |
| μοχλός επιλογής αυτόματου κιβωτίου ταχυτήτων..... | 2.69 → 2.73 |
| μοχλός ταχυτήτων..... | 2.19, 2.69 → 2.73 |
| μπαταρία | |
| βλάβη..... | 5.31 → 5.33 |
| μπαταρία..... | 0.8, 4.12 |

Ξ

| | |
|---------------------------|-----------------|
| ξεθάμπωμα | |
| παρμπρίζ..... | 3.4, 3.7 → 3.12 |
| ξεκλείδωμα των θυρών..... | 1.8 → 1.11 |

Ο

| | |
|----------------------------------|---|
| οδήγηση..... | 0.5, 2.15, 2.24 → 2.38, 2.56, 2.74 → 2.76 |
| οδήγηση ECO..... | 2.12 → 2.16 |
| οθόνη..... | 1.96 → 1.103, 1.105 |
| οθόνη πολλαπλών λειτουργιών..... | 2.32 |
| όπισθεν | |
| πέρασμα..... | 2.19, 2.70 |
| όργανα ελέγχου..... | 1.90 → 1.103, 1.105 |

Π

| | |
|--------------------------------|--------------------------------------|
| παιδιά..... | 0.3, 1.37 – 1.38 |
| παιδικά καθίσματα..... | 1.37 – 1.38, 1.42 → 1.67 |
| παράθυρα..... | 0.2, 3.15 – 3.16 |
| περιβάλλον..... | 2.18 |
| περιοριστής ταχύτητας..... | 1.102, 2.49 → 2.51 |
| πίεση ελαστικών..... | 4.10 – 4.11 |
| πίεση των ελαστικών..... | 0.7, 1.102, 2.36 → 2.38, 4.10 – 4.11 |
| πινακίδες αναγνώρισης..... | 6.2 – 6.3 |
| πινακίδες κατασκευαστή..... | 6.2 |
| πίσω κάθισμα..... | 3.27 → 3.29 |
| πλαφονιέρα..... | 3.17, 5.25 |
| πλήρωση με αντιδραστήριο..... | 1.122 → 1.129 |
| πλύσιμο..... | 4.14 → 4.16 |
| ποιότητα καυσίμου..... | 1.120 |
| πόρτες..... | 1.13 – 1.14, 1.17 – 1.18 |
| πορτ-μπαγκάζ..... | 3.32 |
| πρίζα αξεσουάρ..... | 3.20 |
| προβλήματα στη λειτουργία..... | 1.102, 2.33, 2.76, 5.43 → 5.49 |

| | |
|--|-------------|
| προεγκατάσταση ραδιοφώνου..... | 5.41 |
| προειδοποίηση απώλειας πίεσης των ελαστικών..... | 2.36 → 2.38 |
| προειδοποίηση εξόδου από τη λωρίδα..... | 2.39 → 2.42 |
| προειδοποίηση τυφλού σημείου..... | 2.43 → 2.48 |
| προεντατήρες εμπρός ζωνών | |
| ασφαλείας..... | 1.30 → 1.34 |
| πρόσβαση | |
| αυτοκίνητο..... | 0.2 |
| προσκέφαλα..... | 1.19 |

Ρ

| | |
|--|--------------------|
| ραδιόφωνο | |
| προεγκατάσταση..... | 5.41 |
| ρεζερβουάρ | |
| πλιστική συσκευή..... | 4.9 |
| ρεζερβουάρ καυσίμου..... | 1.119 → 1.121 |
| ρελαντί..... | 2.67 |
| ρολόι..... | 1.107 – 1.108 |
| ρύθμιση εμπρός καθισμάτων..... | 1.20 |
| ρύθμιση της θερμοκρασίας..... | 3.13 – 3.14 |
| ρύθμιση της θέσης οδήγησης..... | 1.23 |
| ρύθμιση των καθισμάτων..... | 1.23 |
| ρυθμιστής - περιοριστής ταχύτητας..... | 1.102, 2.49 → 2.55 |
| ρυθμιστής ταχύτητας..... | 1.102, 2.52 → 2.55 |
| ρυμούλκηση | |
| οδήγηση..... | 2.27 |
| ρυμούλκηση τροχόσπιτου..... | 6.8 |
| σε περίπτωση βλάβης..... | 5.39 – 5.40 |
| ρυμούλκηση..... | 0.9, 3.32 |
| ρυμουλκούμενα φορτία..... | 6.8 |

Σ

| | |
|---------------------------------|-----------------------------------|
| σβήσιμο του κινητήρα..... | 2.3 |
| σειριακό κιβώτιο ταχυτήτων..... | 2.69 → 2.73 |
| σήμα «κινδύνου» (αλάρμ)..... | 1.118 |
| σήμανση και φωτισμός..... | 1.112 → 1.116 |
| σκαλοπάτια..... | 5.38 |
| σκασμένο ελαστικό..... | 0.9, 5.2 → 5.8, 5.11 → 5.13, 5.15 |
| στάθμες..... | 0.8 |

ΑΛΦΑΒΗΤΙΚΟ ΕΥΡΕΤΗΡΙΟ (4/5)

| | |
|---|--|
| στάθμες: | |
| αντλίας υποβοήθησης τιμονιού | 4.9 |
| υγρού ψύξης..... | 4.8 |
| υγρών φρένων | 4.7 |
| στάθμη καυσίμου..... | 1.95 |
| στάθμη λαδιού κινητήρα | 1.95, 4.3 → 4.6 |
| σταχτοδοχεία | 3.20 |
| στοιχεία αναγνώρισης κινητήρα..... | 0.7, 6.4 |
| στοιχεία αναγνώρισης του αυτοκινήτου | 0.7, 6.2 – 6.3 |
| συμβουλές αντιρρύπανσης..... | 2.17 |
| συμβουλές οδήγησης | 2.12 → 2.16 |
| συντήρηση..... | 2.17 |
| συντήρηση: | |
| αμάξωμα | 4.14 → 4.16 |
| αυτονομία λαδιού | 1.101, 6.15 → 6.20 |
| εσωτερικά διακοσμητικά | 4.17 – 4.18 |
| μηχανικά μέρη..... | 6.15 → 6.20 |
| σύστημα αντιμπλοκαρίσματος των τροχών: ABS | 2.24 → 2.29 |
| σύστημα αντιολίσθησης..... | 2.24 → 2.29 |
| σύστημα ελέγχου ευστάθειας: ESC | 2.24 → 2.29 |
| σύστημα πλοήγησης..... | 1.107 – 1.108, 3.30 – 3.31 |
| σύστημα συγκράτησης για παιδιά | 1.37 – 1.38, 1.42 → 1.67, 1.80 → 1.82 |
| σύστημα υποβοήθησης φρεναρίσματος έκτακτης ανάγκης..... | 2.24 → 2.29 |
| 2.24 → 2.29 | |
| συστήματα βόθειας στην οδήγηση | 0.5, 2.30 → 2.35, 2.43 → 2.48, 2.74 → 2.76 |
| συστήματα που συμπληρώνουν την εμπρός ζώνη..... | 1.30 → 1.34 |
| συστήματα που συμπληρώνουν τις ζώνες | 1.35 |
| T | |
| ταμπλό..... | 0.4 |
| τάπα ρεζερβουάρ..... | 0.2 |
| τάπα ρεζερβουάρ καυσίμου..... | 1.119 → 1.121 |
| τάσα | 5.9 – 5.10 |
| τεχνικά χαρακτηριστικά | 6.2 – 6.3, 6.6 → 6.8, 6.14 |
| τηλεχειριστήριο κεντρικού κλειδώματος..... | 1.2 → 1.6 |
| τηλεχειριστήριο κεντρικού κλειδώματος των θυρών | |
| μπαταρίες..... | 5.34 – 5.35 |

7.4

| | |
|-----------------------------------|-------------|
| τιμόνι | |
| ρύθμιση..... | 1.83 |
| τροχοί (ασφάλεια)..... | 5.16 → 5.18 |
| τυφλό σημείο: προειδοποίηση | 2.43 → 2.48 |

| | |
|---|--|
| Υ | |
| υαλοκαθαριστήρας/πλυστική συσκευή | 1.109 → 1.111 |
| υγρά φρένων | 4.7 |
| υγρό ψύξης..... | 1.95 |
| υγρό ψύξης κινητήρα | 4.8 |
| υπερκλείδωμα των θυρών..... | 1.7 |
| υποβοήθηση οδικής συμπεριφοράς | 0.5, 2.30 → 2.35, 2.43 → 2.48, 2.74 → 2.76 |
| υποβοήθηση τιμονιού | 1.83 |
| υπολογιστής ταξιδιού..... | 1.96 → 1.105 |

| | |
|------------------------------------|--------------------------|
| Φ | |
| φίλτρο | 4.9 |
| φίλτρο: | |
| σωματιδίων | 2.8 |
| φλας..... | 1.118 |
| φρενάρισμα έκτακτης ανάγκης | 2.24 → 2.35 |
| φώτα: | |
| αλάρι | 5.22 |
| διασταύρωσης (μεσαία σκάλα)..... | 1.112, 5.19 – 5.20, 5.22 |
| ημέρας (running light)..... | 5.19 – 5.20 |
| θέσης (μικρή σκάλα)..... | 1.112, 5.19 – 5.20 |
| κατεύθυνσης (φλας) | 5.19 – 5.20 |
| ομίχλης | 5.22 |
| όπισθεν | 5.22 |
| πορείας (μεγάλη σκάλα)..... | 1.113, 5.19 – 5.20 |
| ρύθμιση ύψους φωτεινής δέσμης..... | 1.117 |
| στοπ | 5.22 – 5.23 |
| φώτα: αντικατάσταση λαμπτήρων | |
| πλαϊνά φλας | 5.24 |
| προβολείς ομίχλης | 5.21 |
| φωτισμός | |
| εξωτερικός..... | 0.2 |
| φωτισμός: | |
| εσωτερικός | 3.17 |

ΑΛΦΑΒΗΤΙΚΟ ΕΥΡΕΤΗΡΙΟ (5/5)**Χ**

| | |
|---------------------------------------|-------------|
| χαρακτηριστικά κινητήρων..... | 6.5 |
| χειμερινή οδήγηση..... | 5.18 |
| χειριστήρια..... | 0.4 |
| χειρόφρενο..... | 2.20 |
| χωρητικότητα ρεζερβουάρ καυσίμου..... | 1.119 |
| χωρητικότητες μηχανικών οργάνων..... | 4.7 → 4.9 |
| χώρος μικροαντικειμένων..... | 3.21 → 3.26 |

Ω

| | |
|----------|---------------|
| ώρα..... | 1.107 – 1.108 |
|----------|---------------|

7.6