

NissanConnect



NissanConnect

ΒΙΒΛΙΟ ΧΡΗΣΗΣ

XAIV-EL.05



Printing: 12/2022
Publication No: NM23EL-XAIVE0EUR
Printed in France
NW 1455-5 – Edition grecque – 77 11 414 689



XAIV-EL.05

ΠΡΟΦΥΛΑΞΕΙΣ ΚΑΤΑ ΤΗ ΧΡΗΣΗ (1/2)

Είναι υποχρεωτικό να ακολουθείτε τις παρακάτω προφυλάξεις όταν χρησιμοποιείτε το σύστημα για λόγους ασφαλείας ή λόγω κινδύνου υλικών ζημιών. Είστε υποχρεωμένοι να τηρείτε τους ισχύοντες νόμους της χώρας όπου βρίσκαστε.



Προφυλάξεις σχετικά με τον χειρισμό του συστήματος

- Χειριστείτε τα στοιχεία ελέγχου και διαβάστε τις πληροφορίες που εμφανίζονται στην οθόνη μόνο αν το επιτρέπουν οι οδικές συνθήκες.
- Ρυθμίστε την ένταση του ήχου σε ένα μέτριο επίπεδο το οποίο θα σας επιτρέπει να ακούτε τους εξωτερικούς θορύβους.

Προφυλάξεις σχετικά με την πλοήγηση

- Η χρήση του συστήματος πλοήγησης σε καμία περίπτωση δεν αντικαθιστά την υπευθυνότητα και την προσοχή του οδηγού κατά την οδήγηση του αυτοκινήτου.
- Ανάλογα με τη γεωγραφική περιοχή, ο χάρτης μπορεί να διαθέτει ελλιπείς πληροφορίες σχετικά με τα καινούργια στοιχεία της διαδρομής. Να είστε προσεκτικοί. Σε κάθε περίπτωση, ο κώδικας οδικής κυκλοφορίας και οι πινακίδες οδικής σήμανσης έχουν πάντα προτεραιότητα έναντι των ενδείξεων του συστήματος πλοήγησης.

Υλικές προφυλάξεις

- Μην πραγματοποιείτε καμία εξαγωγή ή τροποποίηση στο σύστημα, προκειμένου να αποφεύγετε κάθε κίνδυνο βλάβης ή πυρκαγιάς.
- Σε περίπτωση δυσλειτουργίας ή οποιασδήποτε διαδικασίας εξαγωγής, φροντίστε να επικοινωνήσετε με μία επίσημη αντιπροσωπεία του κατασκευαστή.
- Μην τοποθετήσετε ξένα αντικείμενα ή κατεστραμμένη ή βρώμικη εξωτερική συσκευή αποθήκευσης (στικάκι USB ή κάρτα SD κ.λπ.) στον οδηγό ανάγνωσης.
- Να χρησιμοποιείτε μόνο εξωτερικές συσκευές αποθήκευσης (μονάδα flash USB, υποδοχή Jack κ.λπ.) που είναι συμβατές με το σύστημά σας.
- Καθαρίζετε πάντα την οθόνη σας με ένα πανί με μικροΐνες.
- Μην χρησιμοποιείτε προϊόντα τα οποία περιέχουν αλκοόλη ή/και υγρά ψεκασμού στην περιοχή.

Η πρότερη αποδοχή των Γενικών Όρων Πώλησης είναι υποχρεωτική πριν από τη χρήση του συστήματος.

Η περιγραφή των μοντέλων που υπάρχουν μέσα σε αυτές τις οδηγίες χρήσης πραγματοποιήθηκε με τα χαρακτηριστικά που ήταν γνωστά την ημέρα σχεδιασμού αυτού του εγγράφου. Ανάλογα με τη μάρκα και το μοντέλο του τηλεφώνου σας, ορισμένες λειτουργίες μπορεί να είναι μερικώς ή πλήρως ασύμβατες με το σύστημα πολυμέσων του αυτοκινήτου σας.

Για περισσότερες πληροφορίες, συμβουλευθείτε μια επίσημη αντιπροσωπεία.

ΠΡΟΦΥΛΑΞΕΙΣ ΚΑΤΑ ΤΗ ΧΡΗΣΗ (2/2)



Προστασία των προσωπικών δεδομένων σας

Αυτό το όχημα διαθέτει συνδεδεμένες υπηρεσίες που απαιτούν την επεξεργασία των προσωπικών δεδομένων σας, όπως πληροφορίες σχετικά με τα ταξίδια σας (ημερομηνία και ώρα, τοποθεσία και ταχύτητα κ.λπ.) και τον αριθμό αναγνώρισης του οχήματος που παράγεται απευθείας από τη χρήση του.

Για την παροχή αυτών των συνδεδεμένων υπηρεσιών, η Nissan Automotive Europe θα επεξεργάζεται τα προσωπικά δεδομένα σας, ιδίως για να παρέχει υπηρεσίες εντοπισμού, να στέλνει ειδοποιήσεις και επικοινωνίες, να παρέχει λειτουργίες ασφαλείας και προστασίας και να αναλύει τη χρήση του οχήματος.

Να έχετε υπόψη σας ότι εάν αρνηθείτε την επεξεργασία των προσωπικών δεδομένων σας, δεν θα μπορείτε να επωφεληθείτε από τις συνδεδεμένες υπηρεσίες.

Σε κάθε περίπτωση, μπορείτε να ανακαλέσετε τη συγκατάθεσή σας για χρήση αυτών των συνδεδεμένων υπηρεσιών ανά πάσα στιγμή, μεταβαίνοντας στις ρυθμίσεις του οχήματος και πιέζοντας το κουμπί «Απόρριψη» στην οθόνη αφής.

Επισκεφθείτε τον ιστότοπό μας για περισσότερες πληροφορίες σχετικά με τον τρόπο επεξεργασίας των προσωπικών πληροφοριών σας.

Εάν πιάσετε το κουμπί «Αποδοχή» στην οθόνη αφής, συναινείτε στην επεξεργασία των προσωπικών δεδομένων σας που προκύπτουν από τη χρήση συνδεδεμένων υπηρεσιών και επιτρέπτε στον συνδρομητή υπηρεσιών NissanConnect να εφαρμόζει συγκεκριμένους περιορισμούς (ταχύτητα, ώρα και τοποθεσία) με προειδοποιητικά μηνύματα που κοινοποιούνται στον συνδρομητή υπηρεσιών NissanConnect μέσω του οχήματος σε περίπτωση που δεν τηρούνται αυτοί οι περιορισμοί.

Οι οδηγίες χρήσης συγκεντρώνουν το σύνολο των λειτουργιών που υπάρχουν στα μοντέλα που περιγράφονται. Η ύπαρξή τους εξαρτάται από το μοντέλο εξοπλισμού, τις επιλεγμένες επιλογές και τη χώρα πώλησης. Ομοίως, στο έγγραφο αυτό ενδέχεται να περιγράφονται λειτουργίες οι οποίες θα εμφανιστούν κατά τη διάρκεια του έτους. Οι οθόνες που υπάρχουν στις οδηγίες χρήσης δεν είναι δεσμευτικές.

Π Ε Ρ Ι Ε Χ Ο Μ Ε Ν Α

Κεφάλαια

Γενικά

1

Πλοήγηση

2

Πολυμέσα

3

Τηλέφωνο

4

Εφαρμογές

5

Αυτοκίνητο

6

Σύστημα

7

Ευρετήριο

8

0.4

GENIKA

Γενική περιγραφή	1.2
Παρουσίαση των χειριστηρίων	1.3
Αρχές χρήσης	1.6
Καθαρισμός	1.10
Ενεργοποίηση, Απενεργοποίηση	1.11
Προσθήκη και διαχείριση γραφικών στοιχείων	1.12
	1.1

ΓΕΝΙΚΗ ΠΕΡΙΓΡΑΦΗ

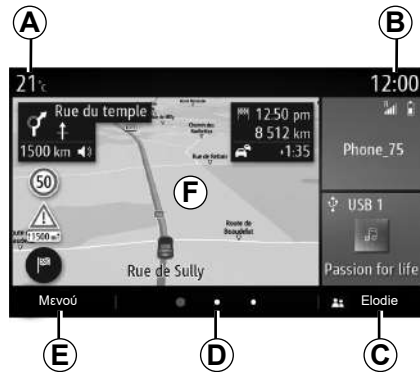

Αρχική οθόνη

- A** Εξωτερική θερμοκρασία.
- B** Ώρα.
- C** Επιλεγμένο προφίλ χρήστη. Για να ρυθμίσετε τις παραμέτρους του προφίλ χρήστη, ανατρέξτε στην ενότητα με τίτλο «Ρυθμίσεις».
- D** Ένδειξη σελίδας: σύρετε γρήγορα στην περιοχή του περιεχομένου για να αλλάξετε σελίδα.
- E** Πρόσβαση στο βασικό μενού.
- F** Αρχική σελίδα/Πρόσβαση στις λειτουργίες.

Σημείωση: Μπορείτε να τροποποιήσετε τη διαμόρφωση της αρχικής σελίδας. Για να μάθετε περισσότερα συμβουλευτείτε το κεφάλαιο «Προσθήκη και διαχείριση γραφικών στοιχείων».

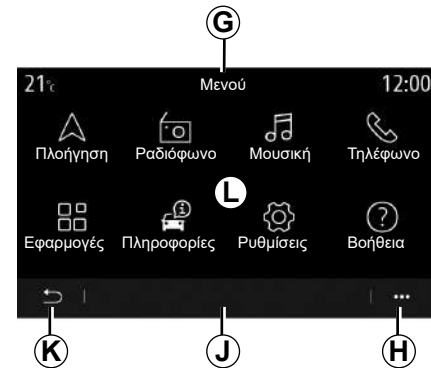

Οθόνη μενού

- G** Ανάλογα με το μενού, αυτή η περιοχή εμφανίζει τις συντομεύσεις για τις λειτουργίες σε εξέλιξη.
 - H** Μενού επιλογών.
 - J** Ανάλογα με το μενού, αυτή η περιοχή εμφανίζει από δύο έως πέντε πλήκτρα.
 - K** Επιστροφή στην προηγούμενη σελίδα.
 - L** Βασικό μενού.
- Σημείωση:** ανάλογα με το επίπεδο εξοπλισμού, στην αρχική οθόνη εμφανίζονται μόνο οι διαθέσιμες λειτουργίες που μπορούν να επιλεγούν.

Για περισσότερες πληροφορίες, ανοίξτε το εγχειρίδιο χρήσης από το μενού επιλογών.

ΠΑΡΟΥΣΙΑΣΗ ΤΩΝ ΧΕΙΡΙΣΤΗΡΙΩΝ (1/3)

Χειριστήρια οθόνης

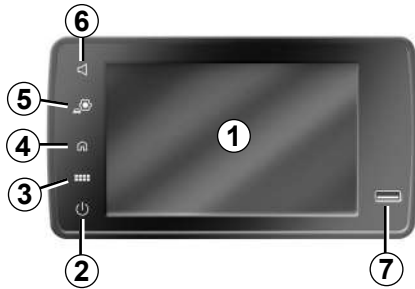

	Λειτουργία
1	Οθόνη πολυμέσων.
2	Πιέστε παρατεταμένα (περίπου 5 δευτερόλεπτα): επανεκκίνηση του συστήματος. Σύντομη πίεση: Ραδιόφωνο/Μουσική OFF, ελάχιστη ένδειξη, αναμονή.
3	Πρόσβαση στο βασικό μενού.
4	Πρόσβαση στην αρχική σελίδα.
5	Πρόσβαση στο μενού ρυθμίσεων.
6	Ρύθμιση έντασης (1 ή 2 πλήκτρα, ανάλογα με την οθόνη).
7	Υποδοχή USB.

ΠΑΡΟΥΣΙΑΣΗ ΤΩΝ ΧΕΙΡΙΣΤΗΡΙΩΝ (2/3)

Χειριστήρια στην κολώνα τιμονιού

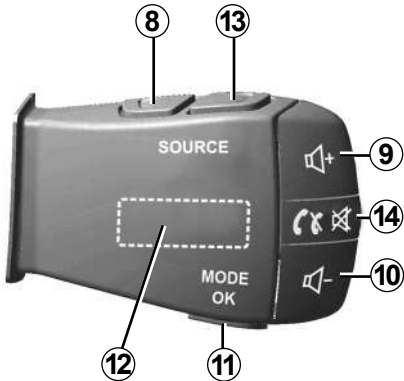
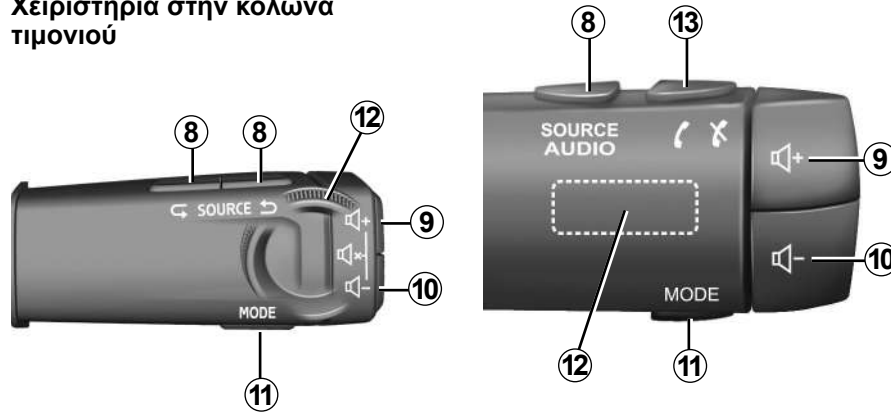

Χειριστήρια στην κολώνα τιμονιού

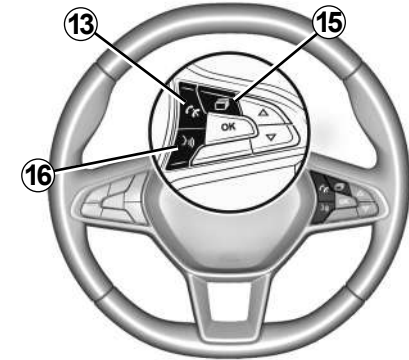

ΠΑΡΟΥΣΙΑΣΗ ΤΩΝ ΧΕΙΡΙΣΤΗΡΙΩΝ (3/3)

	Λειτουργία
8	Επιλογή πηγής ήχου.
9	Αύξηση της έντασης του αρχείου ήχου κατά τη διάρκεια της ακρόασης.
9 + 10	Παύση/συνέχιση του ήχου του ραδιοφώνου. Παύση ή αναπαραγωγή του μουσικού κομματιού. Διακοπή του συστήματος σύνθεσης φωνής της φωνητικής αναγνώρισης.
10	Μείωση της έντασης του αρχείου ήχου κατά τη διάρκεια της ακρόασης.
11	Αλλάξτε τη λειτουργία αναπαραγωγής ραδιοφωνικού σταθμού («Συχν.», «Λίστα», «Mv.»).
12	Περιήγηση στη λίστα ραδιοφωνικών σταθμών ή στα κομμάτια/καταλόγους ήχου. Πραγματοποιήστε αναζήτηση στη λίστα του τηλεφώνου, εάν αυτό είναι συνδεδεμένο με το σύστημα πολυμέσων.
13	Αποδοχή/τερματισμός κλήσης.
14	Αποδοχή/τερματισμός κλήσης. Παύση/συνέχιση του ήχου του ραδιοφώνου.
15	Μετακινηθείτε με κύλιση στις πληροφορίες ανάλογα με τον τρόπο απεικόνισης (ήχος, πιυξίδα, ισχύς κινητήρα κ.λπ.).
16	Ενεργοποίηση/απενεργοποίηση της φωνητικής αναγνώρισης στο smartphone σας, εάν είναι συνδεδεμένο με το σύστημα πολυμέσων.

ΑΡΧΕΣ ΧΡΗΣΗΣ (1/4)



Πρόσβαση πολυμέσων

Μετακίνηση σε ένα μενού

Η οθόνη πολυμέσων μπορεί να χρησιμοποιηθεί για να αποκτήσετε πρόσβαση στις λειτουργίες του συστήματος. Αγγίξτε την οθόνη πολυμέσων για να επιλέξετε ένα από τα μενού.

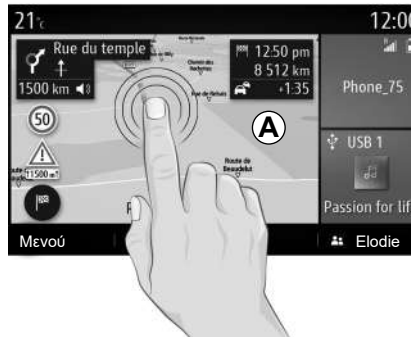

Αλληλεπίδραση μέσω χειρονομιών

- Σύντομο πάτημα: αγγίξτε ένα τμήμα της οθόνης με το δάχτυλό σας και έπειτα απομακρύνετε το δάχτυλό από την οθόνη.
- Πιέστε παρατεταμένα: αγγίξτε ένα τμήμα της οθόνης για 1,5 δευτερόλεπτο τουλάχιστον.
- Μεγέθυνση/Σμίκρυνση: φέρτε τα δύο δάχτυλά σας κοντά μεταξύ τους ή σύρετε τα μακριά το ένα από το άλλο επάνω στην οθόνη.

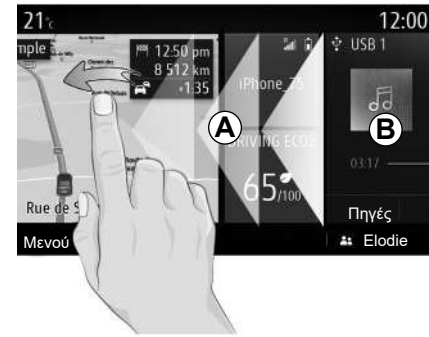

- Γρήγορη «σάρωση»: σύρετε το δάχτυλό σας γρήγορα από αριστερά προς τα δεξιά για να μεταβείτε από την αρχική σελίδα **A** στην αρχική σελίδα **B**.
- Μεταφορά και απόθεση: πιέστε παρατεταμένα το αντικείμενο που θέλετε να μετακινηθεί για τουλάχιστον ενάμισι δευτερόλεπτο, σύρετέ το στην επιθυμητή θέση και, στη συνέχεια, απομακρύνετε το δάχτυλό σας.

ΑΡΧΕΣ ΧΡΗΣΗΣ (2/4)



Παρουσίαση των αρχικών σελίδων

Το σύστημά σας διαθέτει διάφορες εξατομικευμένες αρχικές σελίδες **1**. Μετακίνηση από τη μία σελίδα στην άλλη με σάρωση ή πατώντας το κουμπί **1** που αντιστοιχεί στην επιθυμητή σελίδα.

Αυτές οι αρχικές σελίδες αποτελούνται από συγκεκριμένο αριθμό γραφικών στοιχείων (widget) για λειτουργίες, όπως πλοήγηση, ηχοσύστημα, κ.λπ.

Αυτά τα γραφικά στοιχεία επιτρέπουν την άμεση πρόσβαση στη βασική οθόνη της λειτουργίας ή, σε ορισμένες περιπτώσεις, τον απευθείας έλεγχο μέσω μιας εκ των βασικών οθονών (αλλαγή ραδιοφωνικού σταθμού για παράδειγμα).

Για μία περιγραφή της αρχικής σελίδας συμβουλευτείτε το κεφάλαιο «Γενική περιγραφή».

Σημείωση: μπορείτε να τροποποιήσετε τη διαμόρφωση των αρχικών σελίδων. Για να μάθετε περισσότερα συμβουλευτείτε το κεφάλαιο «Προσθήκη και διαχείριση γραφικών στοιχείων».

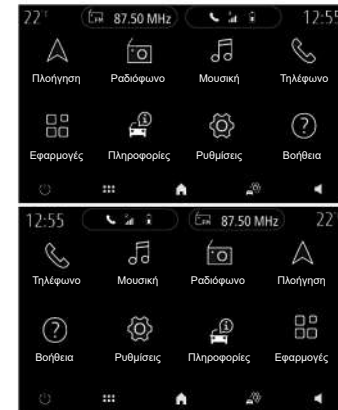

Η εμφάνιση των αρχικών σελίδων, των λειτουργιών και των πληροφοριών μπορεί να αντιστραφεί ανάλογα με τη χώρα και την κατεύθυνση ανάγνωσης.

ΑΡΧΕΣ ΧΡΗΣΗΣ (3/4)



Παρουσίαση του βασικού μενού

Για πρόσβαση στο κύριο μενού, πιέστε το κουμπί **2** στην οθόνη, από το κεντρικό χειριστήριο ή από το τηλεχειριστήριο.

Το σύστημα περιλαμβάνει πολλά μενού, τα οποία είναι προσβάσιμα όλα από το βασικό μενού:

- «Πλοήγηση»: περιλαμβάνει όλες τις λειτουργίες καθοδήγησης μέσω δορυφόρου, τους οδικούς χάρτες και τις οδικές πληροφορίες
- «Ραδιόφωνο»: χρησιμοποιείται για τη διαχείριση του ραδιοφώνου και αναπαραγωγής ήχου

- «Μουσική»: διαχείριση της αναπαραγωγής των αρχείων ήχου,
- «Τηλέφωνο»: χρησιμεύει για το συγχρονισμό του συστήματος με ένα ή περισσότερα κινητά τηλέφωνα και στη χρήση της λειτουργίας hands free,
- «Εφαρμογές»: χρησιμοποιείται για τη διαχείριση φωτογραφιών, βίντεο και εφαρμογών,
- «Πληροφορίες»: συγκεντρώνει πληροφορίες σχετικά με το σύστημα πολυμέσων
- «Ρυθμίσεις»: χρησιμοποιείται για τη διαχείριση ορισμένων εξοπλισμών του οχήματος, όπως των συστημάτων υποβοήθησης οδήγησης, της κάμερας οπισθοπορείας και για τη ρύθμιση διαφόρων παραμέτρων του συστήματος πολυμέσων, όπως η οθόνη, η γλώσσα, κ.λπ.),
- Χρησιμοποιήστε «Βοήθεια»: για να επικοινωνήσετε με τηλεφωνικά κέντρα, όπως απαιτείται (σε περίπτωση βλάβης, φροντίδα υγείας, υπηρεσίες),

- «Προτάσεις και ειδοποιήσεις»: σας ενημερώνει σχετικά με συμβάντα ανά κατηγορία: Πλοήγηση, Πολυμέσα, Τηλέφωνο κ.λπ.

Σημείωση: ανάλογα με τον εξοπλισμό, ορισμένα μενού μπορεί να μην είναι διαθέσιμα.

Ορισμένες ρυθμίσεις πρέπει να τροποποιηθούν κατά τη λειτουργία του κινητήρα προκειμένου να αποθηκευτούν από το σύστημα πολυμέσων.



Για λόγους ασφαλείας, πραγματοποιήστε αυτές τις εργασίες με το αυτοκίνητο σταματημένο.

ΑΡΧΕΣ ΧΡΗΣΗΣ (4/4)

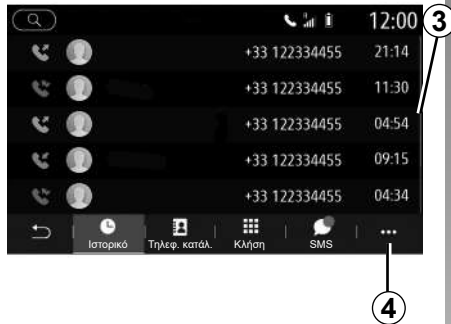

Μπάρα εναλλαγής

Η μπάρα **3** σας δίνει μια ένδειξη για τη θέση της τρέχουσας οθόνης στην σελίδα. Σύρετε στην οθόνη πολυμέσων προς τα πάνω ή προς τα κάτω για να εμφανιστεί η λίστα και να μετακινηθείτε στη σελίδα.

Μενού επιλογών

Ένα μενού επιλογών **4** διαθέσιμο από τα περισσότερα μενού του συστήματος σας παρέχει πρόσβαση στα υπομενού (κατάργηση αγαπημένων, αλλαγή τρέχουσας διαδρομής, ρυθμίσεις κ.λπ.) και στο εγχειρίδιο χρήσης του συστήματος πολυμέσων.



Μη διαθέσιμες λειτουργίες

Κατά την οδήγηση, λειτουργίες, όπως «Βίντεο», «Φωτογραφία», η πρόσβαση στο εκπαιδευτικό σεμινάριο και σε ορισμένες ρυθμίσεις μπορεί να μην είναι διαθέσιμες, ανάλογα με τον κανονισμό της χώρας.

Οι μη διαθέσιμες λειτουργίες αναγνωρίζονται από το εικονίδιο **5**.

Για να αποκτήσετε πρόσβαση στις μη διαθέσιμες λειτουργίες, σταματήστε το αυτοκίνητό σας.

Σημείωση: σε ορισμένες χώρες, η ρύθμιση απαιτεί το χειρόφρενο είναι δεμένο για να αποκτήσετε πρόσβαση στις εφαρμογές. Για περισσότερες πληροφορίες, συμβουλευθείτε μια επίσημη αντιπροσωπεία.

ΚΑΘΑΡΙΣΜΟΣ

Συστάσεις καθαρισμού

Στεγνό καθάρισμα

Χρησιμοποιήστε μόνο καθαρό, χωρίς χνούδι, μαλακό στεγνό πανί μικροϊνών να καθαρίσετε την οθόνη αφής έτσι ώστε να μην προκαλέσετε ζημιά στα αντιθαμβωτικά υλικά.

Μην ασκήσετε υπερβολική πίεση στην οθόνη πολυμέσων και μη χρησιμοποιήσετε εξοπλισμό καθαρισμού που μπορεί να γρατσουνήσει την οθόνη (π.χ. βούρτσα, τραχύ ύφασμα κ.λπ.).



Μην χρησιμοποιείτε τα προϊόντα με βάση την αλκοόλη ή/και υγρά ψεκασμού στην περιοχή.

1.10



A Μην χρησιμοποιείτε αλκοολούχα υγρά



B Μην καθαρίζετε με σαπουνόνερο



C Κάντε στεγνό καθάρισμα χρησιμοποιώντας πανί μικροϊνών

Ανάλογα με τον τύπο της οθόνης, ακολουθήστε τις ακόλουθες συστάσεις καθαρισμού:

- A:** μην χρησιμοποιείτε υγρά με βάση το αλκοόλ, μην εφαρμόζετε ή ψεκάζετε υγρά.
- B:** μην καθαρίζετε με σαπουνόνερο χρησιμοποιώντας ένα ελαφρώς βρεγμένο πανί μικροϊνών,
- C:** κάντε στεγνό καθάρισμα χρησιμοποιώντας πανί μικροϊνών.

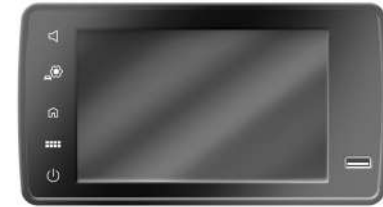

Μην ρίχνετε ή ψεκάζετε το προϊόν καθαρισμού επάνω στην οθόνη.

Μη χρησιμοποιείτε χημικά μέσα καθαρισμού ή οικιακά προϊόντα. Η συσκευή δεν θα πρέπει να έρχεται σε επαφή με υγρά και δεν θα πρέπει να εκτίθεται σε υγρασία. Εάν συμβεί αυτό, οι επιφάνειες ή τα ηλεκτρικά εξαρτήματα ενδέχεται να υποβαθμιστούν ή να υποστούν ζημιά.

ΕΝΕΡΓΟΠΟΙΗΣΗ, ΑΠΕΝΕΡΓΟΠΟΙΗΣΗ

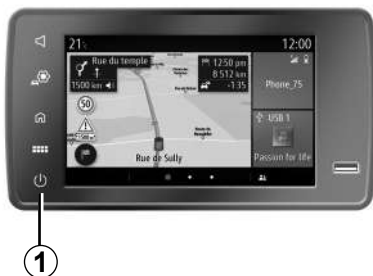

Ενεργοποίηση

Το σύστημα πολυμέσων ξεκινά:

- όταν το αυτοκίνητο έχει ξεκινήσει;
- πιέζοντας το χειριστήριο **1** στην οθόνη πολυμέσων ή το κεντρικό χειριστήριο.



Σταμάτημα

Το σύστημα πολυμέσων απενεργοποιείται:

- πιέζοντας το χειριστήριο **1** στην οθόνη πολυμέσων ή το κεντρικό χειριστήριο μπορείτε να κάνετε τα εξής:
 - να απενεργοποιήσετε το ραδιόφωνο/μουσική,
 - να απενεργοποιήσετε την οθόνη,
 - Αναμονή.
- όταν κλειδωθούν τα ανοιγόμενα μέρη του αυτοκινήτου σας.



Θόνη ρολογιού/θερμοκρασίας/ημερομηνίας

Αυτή η οθόνη εμφανίζεται, όταν επιλέξετε τη λειτουργία «Αναμονή».

ΠΡΟΣΘΗΚΗ ΚΑΙ ΔΙΑΧΕΙΡΙΣΗ ΓΡΑΦΙΚΩΝ ΣΤΟΙΧΕΙΩΝ (1/3)

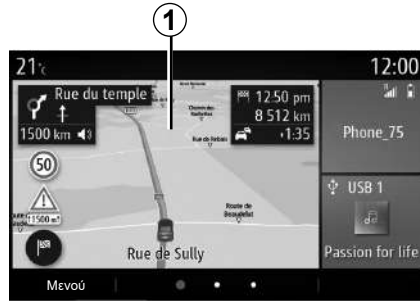

Εξατομίκευση των αρχικών σελίδων

Το σύστημα σας περιλαμβάνει πολλές εξατομικεύσιμες αρχικές σελίδες οι οποίες περιλαμβάνουν έναν αριθμό γραφικών στοιχείων που επιτρέπουν την πρόσβαση σε λειτουργίες όπως η πλοήγηση, το ραδιόφωνο, οι ρυθμίσεις κ.λπ.

Πιέστε ένα από τα γραφικά στοιχεία της αρχικής σελίδας για να αποκτήσετε πρόσβαση στη λειτουργία ή σε ορισμένες περιπτώσεις, για να ελέγξετε απευθείας τη λειτουργία μέσω της βασικής οθόνης (π.χ. αλλαγή ραδιοφωνικού σταθμού ή πρόσβαση στο τηλέφωνό σας).

Μπορείτε να διαμορφώσετε τις αρχικές σελίδες προσθέτοντας, διαγράφοντας ή τροποποιώντας τα γραφικά στοιχεία.

Από την αρχική σελίδα, πιέστε παρατεταμένα στην οθόνη πολυμέσων **1** για να αποκτήσετε πρόσβαση στις ρυθμίσεις εξατομίκευσης της αρχικής σελίδας.



Προσθήκη γραφικού στοιχείου

Επιλέξτε την αρχική σελίδα **A** που θέλετε να εξατομικεύσετε.

Στην περιοχή **B**, επιλέξτε το γραφικό στοιχείο που επιθυμείτε να εμφανίζεται. Το επιλεγμένο γραφικό στοιχείο αλλάζει χρώμα για να επιβεβαιώσει την ενέργεια.

Σύρετε το γραφικό στοιχείο από την περιοχή **B** και μετακινήστε το στη θέση που επιθυμείτε στην αρχική σελίδα **A**.

Η διαμόρφωση του γραφικού στοιχείου συνδέεται με το προφίλ. Όταν αλλάζει το προφίλ, αλλάζει επίσης και η προβολή των γραφικών στοιχείων.



Για λόγους ασφαλείας, κάνετε αυτούς τους χειρισμούς με το όχημα σταματημένο.

ΠΡΟΣΘΗΚΗ ΚΑΙ ΔΙΑΧΕΙΡΙΣΗ ΓΡΑΦΙΚΩΝ ΣΤΟΙΧΕΙΩΝ (2/3)



Μέγεθος γραφικού στοιχείου

Μπορείτε να προσαρμόσετε το μέγεθος του γραφικού στοιχείου, συμπιύσσοντας / αναπτύσσοντας μία από τις άκρες του γραφικού στοιχείου. Ένα κόκκινο πλαίσιο εμφανίζεται όταν επιτευχθεί το όριο μεγέθους.

Σε ορισμένους εξοπλισμούς, μπορείτε να επιλέξετε το μέγεθος του γραφικού στοιχείου στη γραμμή **C**. Ορισμένες εφαρμογές έχουν μόνο ένα μέγεθος. Ο αριθμός γραφικών στοιχείων (widget) που εμφανίζεται στην αρχική οθόνη ενδέχεται να διαφέρει ανάλογα με τη μορφή της οθόνης πολυμέσων. Πατήστε παρατεταμένα την αρχική σελίδα για να δείτε όλες τις αρχικές σελίδες σας.

Εξατομίκευση των γραφικών στοιχείων

Επιλέξτε το γραφικό στοιχείο στην περιοχή **B** αγγίζοντας την οθόνη (επιλογή/θέση) και στη συνέχεια επιλέξτε την τελική του θέση στην περιοχή **A**.

Για να μετακινήσετε ένα γραφικό στοιχείο από τη μια σελίδα στην άλλη, πατήστε παρατεταμένα την αρχική σελίδα, επιλέξτε το γραφικό στοιχείο και, στη συνέχεια, σύρετε και τοποθετήστε το στην επιθυμητή σελίδα.

Σημείωση: Ορισμένα γραφικά στοιχεία μπορούν να χρησιμοποιηθούν μόνο μία φορά, ανάλογα με το μέγεθος τους. Ένα γραφικό στοιχείο για μια συγκεκριμένη λειτουργία μπορεί να χρησιμοποιηθεί μόνο μία φορά σε μια σελίδα.

Γραφικά στοιχεία «Διεύθυνση» και «Επαφή»

Η ενεργοποίηση των υπηρεσιών είναι απαραίτητη για να ρυθμίσετε αυτά τα δύο γραφικά στοιχεία. Για περισσότερες πληροφορίες, απευθυνθείτε σε Εξουσιοδοτημένο Αντιπρόσωπο της μάρκας.

«Διεύθυνση»

Το σύστημα πολυμέσων σας κατευθύνει στο μενού «Πλοήγηση».

Επιλέξτε τη διεύθυνση που επιθυμείτε να ορίσετε ως One Touch από τα αγαπημένα σας, το ιστορικό κλήσεων ή με χειροκίνητη καταχώριση.

«Επαφή»

Το σύστημα πολυμέσων σας κατευθύνει στη λίστα των επαφών του τηλεφώνου σας (μόνο εάν το τηλέφωνό σας είναι συνδεδεμένο στο σύστημα πολυμέσων).

Επιλέξτε την επαφή που θέλετε να ορίσετε ως One Touch από τη λίστα επαφών του τηλεφώνου σας.

Σημείωση: τα δεδομένα που αφορούν αυτά τα δύο γραφικά στοιχεία είναι αποθηκευμένα στο σύστημα πολυμέσων, ακόμη και εάν το τηλέφωνό σας δεν είναι συνδεδεμένο στο σύστημα πολυμέσων. **Τα δεδομένα θεωρούνται ως μη εμπιστευτικά.**

ΠΡΟΣΘΗΚΗ ΚΑΙ ΔΙΑΧΕΙΡΙΣΗ ΓΡΑΦΙΚΩΝ ΣΤΟΙΧΕΙΩΝ (3/3)



Κατάργηση γραφικών στοιχείων

Πιέστε παρατεταμένα το γραφικό στοιχείο που θέλετε να διαγράψετε. Αλλάζει χρώμα για να επιβεβαιώσει την εγγραφή. Μεταφέρετε και αποθήκευστε το κουμπί «Διαγραφή» **2** ή σύρετε το γραφικό στοιχείο στην περιοχή **B**.

Σημείωση: Η επιλογή/τοποθέτηση είναι ο πιο αποτελεσματικός τρόπος για να διαγράψετε γραφικά στοιχεία αφού πρέπει να αγγίξετε απλώς την οθόνη: επιλέξτε τα γραφικά στοιχεία και, στη συνέχεια, πιέστε το κουμπί «Διαγραφή» **2**.



Στην κατάσταση οριζόντιου προσανατολισμού, μπορείτε να εμφανίσετε την πλήρη προβολή όλων των αρχικών σελίδων σας. Για να διαγράψετε γραφικά στοιχεία, από το αναδυόμενο μενού **3**, πιέστε το κουμπί «Διαγραφή».

Επιλέξτε, ανάλογα με την επιλογή σας:

- το γραφικό στοιχείο, στη συνέχεια, πιέστε το κουμπί «Διαγραφή» **4**,
- όλα τα γραφικά στοιχεία από όλες τις σελίδες, στη συνέχεια, πιέστε το πλήκτρο «Επιλογή όλων» **6** και έπειτα «Διαγραφή» **4**.

Κατάργηση μιας αρχικής σελίδας

Για να καταργήσετε μια αρχική σελίδα, πρέπει να διαγράψετε όλα τα γραφικά στοιχεία της σελίδας.

Μενού επιλογών

Χρησιμοποιήστε το μενού επιλογών **3** για να κάνετε τα εξής:

- διαγραφή ενός ή περισσότερων γραφικών στοιχείων στις αρχικές σελίδες,
- επαναφορά της προεπιλεγμένης διαμόρφωσης της αρχικής σελίδας.

Αποθήκευση και έξοδος

Για να αποθηκεύσετε τις ρυθμίσεις της αρχικής σας σελίδας και να εξέλθετε, πατήστε το κουμπί επιστροφής **5**.



Για λόγους ασφαλείας, κάνετε αυτούς τους χειρισμούς με το όχημα σταματημένο.

ΧΡΗΣΗ ΦΩΝΗΤΙΚΗΣ ΑΝΑΓΝΩΡΙΣΗΣ (1/2)

Χρήση φωνητικής αναγνώρισης του τηλεφώνου με το σύστημα πολυμέσων

Για να χρησιμοποιήσετε το σύστημα φωνητικής αναγνώρισης του τηλεφώνου σας με το σύστημα πολυμέσων, εκτελέστε τα εξής:

- συνδέστε το τηλέφωνό σας στο σύστημα πολυμέσων (ανατρέξτε στην ενότητα «Σύνδεση, αποσύνδεση τηλεφώνου»),
- βεβαιωθείτε ότι το τηλέφωνό σας διαθέτει λειτουργία φωνητικής αναγνώρισης συμβατή με το σύστημα πολυμέσων σας.

Σημείωση: Εάν η λειτουργία φωνητικής αναγνώρισης από το τηλέφωνό σας είναι συμβατή με εκείνη του συστήματος πολυμέσων, εμφανίζεται το εικονόγραμμα **1** από το μενού «Λίστα συσκ. Bluetooth».

Για περισσότερες πληροφορίες, ανατρέξτε στην ενότητα «Σύνδεση, αποσύνδεση τηλεφώνου».



Σημείωση: εάν επιθυμείτε να χρησιμοποιήσετε τη φωνητική αναγνώριση του τηλεφώνου σας με το σύστημα πολυμέσων, βεβαιωθείτε ότι βρίσκεστε σε περιοχή με κάλυψη δικτύου.

Για να ενεργοποιήσετε ή απενεργοποιήσετε το σύστημα φωνητικής αναγνώρισης του τηλεφώνου σας με το σύστημα πολυμέσων, πιέστε το πλήκτρο φωνητικής αναγνώρισης του αυτοκινήτου σας [>>].

Εάν δεν είναι συνδεδεμένο κάποιο τηλέφωνο στο σύστημα πολυμέσων, στην οθόνη εμφανίζεται ένα μήνυμα για να σας ενημερώσει.



Στην οθόνη **A** της οθόνης πολυμέσων εμφανίζεται το βασικό μενού φωνητικού ελέγχου του τηλεφώνου σας.

Για να επανεργοποιήσετε το σύστημα φωνητικής αναγνώρισης του τηλεφώνου σας με το σύστημα πολυμέσων, πιέστε το πλήκτρο φωνητικής αναγνώρισης του αυτοκινήτου σας [>>] ή την οθόνη **A**.

ΧΡΗΣΗ ΦΩΝΗΤΙΚΗΣ ΑΝΑΓΝΩΡΙΣΗΣ (2/2)

Από το βασικό μενού φωνητικού ελέγχου, μπορείτε να χρησιμοποιήσετε τον φωνητικό έλεγχο για ορισμένες λειτουργίες του τηλεφώνου σας.

Η φωνητική αναγνώριση απενεργοποιείται:

- κατά την οπισθοπορεία του αυτοκινήτου.
- στη διάρκεια των κλήσεων.

Σημείωση: η συνεδρία φωνητικής αναγνώρισης απενεργοποιείται αυτόματα μετά από αρκετά δευτερόλεπτα αδράνειας.

Κατά τη χρήση της φωνητικής αναγνώρισης του τηλεφώνου σας με το σύστημα πολυμέσων, η μεταφορά δεδομένων κινητού τηλεφώνου που απαιτείται για τη λειτουργία ενδέχεται να ενέχει πρόσθετο κόστος που δεν περιλαμβάνεται στη σύμβαση με τον πάροχο υπηρεσιών κινητής τηλεφωνίας.

Πλοήγηση

Κάρτα	2.2
Εισαγωγή προορισμού	2.9
Κίνηση	2.26
Ρύθμιση πλοήγησης	2.28
	2.1

ΧΑΡΤΗΣ (1/7)



Κάρτα

Εμφάνιση χάρτη

Από την αρχική οθόνη, πιάστε «Μενού» και, στη συνέχεια, «Πλοήγηση» για να αποκτήσετε πρόσβαση στον χάρτη.

Επίσης, μπορείτε να αποκτήσετε πρόσβαση στον χάρτη από το γραφικό στοιχείο «Πλοήγηση».

Ο χάρτης εμφανίζει την τρέχουσα θέση σας και τις πληροφορίες που έχετε ρυθμίσει (προβολή ΡΟΙ, καιρού, πληροφοριών για την κίνηση κ.λπ.).

Για να μετακινηθείτε στο χάρτη πλοήγησης, πατήστε παρατεταμένα το χάρτη και μετά σύρετε το δάχτυλό σας κατά πλάτος της οθόνης προς την απαιτούμενη κατεύθυνση.

Πατήστε **Q** για να επανέλθετε στην τρέχουσα θέση σας.



Για λόγους ασφαλείας, πραγματοποιήστε αυτούς τους χειρισμούς με το όχημα σταθμευμένο.

2.2

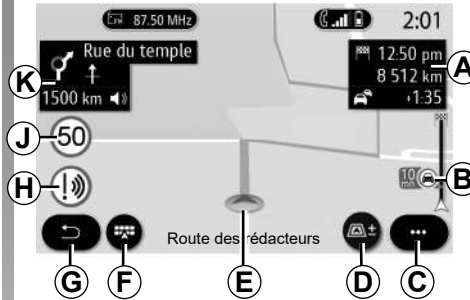

Οθόνη «Χάρτης» με ταξίδι σε εξέλιξη

A Πληροφορίες ταξιδιού, όπως ώρα άφιξης, πρόσθετος χρόνος λόγω κίνησης και η εναπομένουσα απόσταση από το επόμενο στάδιο ή τον τελικό προορισμό (ανάλογα με τις παραμέτρους).

Σημείωση: πατήστε μία φορά στην περιοχή **A** για να επιτρέψετε στο σύστημα πολυμέσων να εμφανίζει λεπτομέρειες σχετικά με τα στάδια του ταξιδιού.

B Πληροφορίες για τις κυκλοφοριακές συνθήκες για τα επόμενα χιλιόμετρα. Πιάστε αυτή την περιοχή για να δείτε τη λίστα συμβάντων στη διαδρομή σε εξέλιξη.

C Μενού επιλογών.

D Προβολές/Ζουμ:

- πιάστε το πλήκτρο «±» για να εμφανίσετε τα πλήκτρα ζουμ μπροστά και πίσω,
- πιάστε το πλήκτρο «Προβολές» για να εμφανιστεί μια προβολή 2D/2D με κατεύθυνση τον Βορρά, 3D/3D Incertion, «Κυκλοφορία».

E Τοποθεσία και το όνομα της οδού, όπου βρίσκεστε. Πιάστε για να έχετε πρόσβαση σε επιπλέον χαρακτηριστικά.

F Μενού πλοήγησης.

G Επιστροφή στην προηγούμενη οθόνη.

H Προειδοποίηση περιοχής κινδύνου.

J Ένδειξη ορίου ταχύτητας ταμπλό.

ΧΑΡΤΗΣ (2/7)

K Όταν μια διαδρομή είναι σε εξέλιξη, πληροφορίες για τις επερχόμενες στροφές του δρόμου και το όνομα της επόμενης οδού στη διαδρομή σας. Πατήστε το εικονίδιο του ηχείου μία φορά για να ενεργοποιήσετε/απενεργοποιήσετε τη φωνητική καθοδήγηση και να επαναλάβετε την τελευταία φωνητική οδηγία.

L Πληροφορίες διαδρομής, όπως η ώρα άφιξής σας, επιπλέον χρόνος σε περίπτωση κίνησης και απόσταση. Αγγίξτε τη μονάδα για να δείτε τα στάδια του ταξιδιού.

M Πληροφορίες σχετικά με τους τύπους των δρόμων που χρησιμοποιείτε (αυτοκινητόδρομοι, δρόμοι με διόδια, motorail).

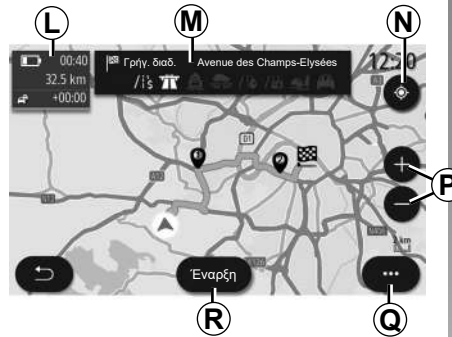

Οθόνη «Υπολογισμός διαδρομής»

N Όταν μια διαδρομή είναι σε εξέλιξη, αυτή η λειτουργία μπορεί να χρησιμοποιηθεί για να επαναφέρετε τη διαδρομή σε εξέλιξη, αφού έχετε μετακινηθεί στον χάρτη.

P Ζουμ: πλήκτρα μεγέθυνσης και σμίκρυνσης.

Q Μενού επιλογών.

R Πιέστε το πλήκτρο «Έναρξη» για έναρξη της επιλεγμένης διαδρομής.



Οθόνη «Χάρτης» χωρίς ταξίδι σε εξέλιξη

Χρησιμοποιήστε το **N** για να επανέλθετε στην τρέχουσα θέση σας.



Για λόγους ασφαλείας, πραγματοποιήστε αυτούς τους χειρισμούς με το όχημα σταθμευμένο.

ΧΑΡΤΗΣ (3/7)

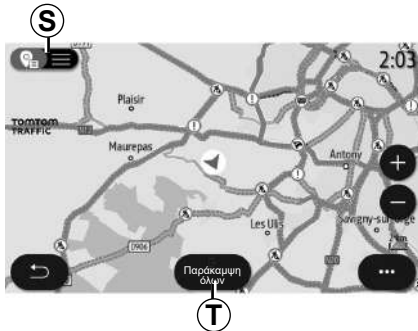
**Θθόνη «Χάρτης οδικής κυκλοφορίας».**

S Προβολή των συμβάντων κίνησης στον χάρτη ή ως λίστα συμβάντων.

T Ενώ η καθοδήγηση βρίσκεται σε εξέλιξη, πιέστε το κουμπί «Παράκαμψη όλων» για να αποφύγετε περιοχές με κυκλοφοριακή συμφόρηση.

Αναδυόμενο μενού χωρίς ενεργή διαδρομή

Πιέστε το αναδυόμενο μενού για να αποκτήσετε πρόσβαση στο μενού «Ρυθμίσεις».

Χρησιμοποιήστε την καρτέλα «Διαδρομή» για να αποκτήσετε πρόσβαση στις ακόλουθες ρυθμίσεις:

- «Είδος διαδρομής»;
- «Χρήση κυκλοφοριακής παράκαμψης»;
- «Επιτρέψτε τους δρόμους με διόδια»;
- «Επιτρέψτε τους αυτοκινητόδρομους»;
- «Επιτρέψτε τα πορθμεία»;
- «Επιτρέψτε τρέινα μεταφοράς αυτοκινήτων»;
- «Αυτόματη πρόταση καθοδήγησης»;
- «Προορισμοί κοινόχρηστοι με άλλες συσκευές»,
- «Επιτρέψτε τους δρόμους με χρονικό περιορισμό»;
- «Επιτρέψτε δρόμους με χρον. διόδια (βινιέτα)»;
- «Περιοχές αποφυγής»,
- «Επιτρέψτε μη ασφαλισμένους δρόμους».

Χρησιμοποιήστε την καρτέλα «Χάρτης» για να αποκτήσετε πρόσβαση στις ακόλουθες ρυθμίσεις:

- «Χρώμα χάρτη»;
- «Εμφάνιση ώρας»;
- προβολές «2D/2D με κατεύθυνση τον Βορρά, 3D/3D Inception, «Κυκλοφορία»,
- «Προβολή οδικής κυκλοφορίας»;
- «Αναγνώριση σήματος οδ. κυκλοφορίας»;
- «Αυτόματο ζουμ»;
- «Το αυτοκίνητό μου»;
- «Προβολή διασταύρωσης»;
- «Εμφάνιση ΣΕ»;
- «Προβολή καιρού».

Αναδυόμενο μενού με ενεργή διαδρομή

Πιέστε το αναδυόμενο μενού για να αποκτήσετε πρόσβαση στα εξής μενού:

- «Ακύρωση διαδρομής»,
- «Φωνή πλοήγησης»;
- «Λεπτ. διαδρομ.»;
- «Ρυθμίσεις».

«Ακύρωση διαδρομής»

Διακόπτει την πλοήγηση σε εξέλιξη.

ΧΑΡΤΗΣ (4/7)

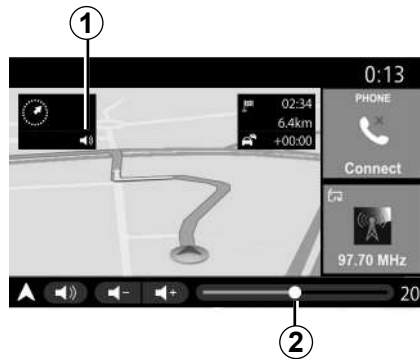

«Φωνή πλοήγησης»

Πιέστε το πλήκτρο **1** για να ενεργοποιήσετε/ απενεργοποιήσετε τη λειτουργία φωνητικής καθοδήγησης.

Σημείωση: Εάν αυτή η λειτουργία είναι απενεργοποιημένη, το σύστημα πολυμέσων δεν μεταδίδει οδηγίες φωνητικής καθοδήγησης.

Μπορείτε να αποκτήσετε πρόσβαση στις ρυθμίσεις «Φωνή πλοήγησης»:

- από το αναδυόμενο μενού **C**,
- όταν οι φωνητικές πληροφορίες μεταδίδονται από το σύστημα πολυμέσων, πατώντας τα χειριστήρια έντασης ήχου.

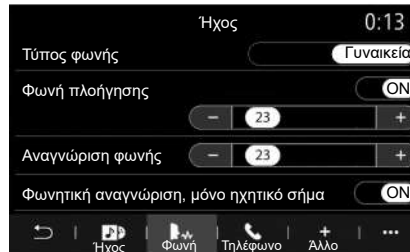

Σημείωση:

- τα στοιχεία ελέγχου έντασης μπορούν να χρησιμοποιηθούν μόνο για την τρέχουσα πηγή («Φωνή πλοήγησης», «Ραδιόφωνο», «Τηλέφω»),
- η ένδειξη έντασης **2** εμφανίζεται για λόγους ενημέρωσης. Δεν μπορείτε να το χρησιμοποιήσετε για να ρυθμίσετε το επίπεδο της έντασης.



Για λόγους ασφαλείας, πραγματοποιήστε αυτούς τους χειρισμούς με το όχημα σταθμευμένο.



«Λεπτ. διαδρομ.»

Αυτή η λειτουργία χρησιμοποιείται για να δείτε τις λεπτομέρειες της τρέχουσας διαδρομής.

Από την καρτέλα «Περίληψη» μπορείτε να δείτε τη διεύθυνση αναχώρησης και τη διεύθυνση προορισμού, όπως και τις διαδρομές που πρέπει να ακολουθήσετε.

Από την καρτέλα «Λίστα δρόμων» μπορείτε να δείτε τη διαδρομή αναλυτικά.

Από την καρτέλα «Βήματα» μπορείτε να δείτε τα διάφορα στάδια, τις αποστάσεις και τη διάρκεια για κάθε στάδιο του ταξιδιού.

ΧΑΡΤΗΣ (5/7)



Λειτουργία απεικόνισης

Μπορείτε να επιλέξετε μεταξύ πολλών λειτουργιών απεικόνισης, πιέζοντας το πλήκτρο Προβολή/Ζουμ **D**.

Προβολή διαδρομής

Στον χάρτη εμφανίζεται η πλήρης διαδρομή σας.

Προβολή 2D

Ο χάρτης εμφανίζει την τρέχουσα θέση σας και είναι στραμμένος προς την κατεύθυνση στην οποία ταξιδεύετε.

2D/Προβολή Βορρά

Ο χάρτης εμφανίζει την τρέχουσα θέση σας και είναι στραμμένος προς τον Βορρά.

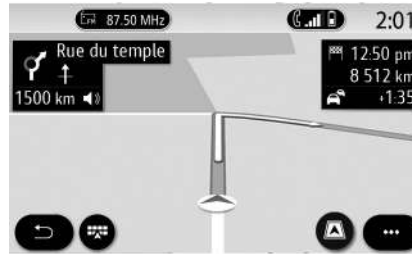

Προβολή 3D

Ο χάρτης εμφανίζει την τρέχουσα θέση σας σε μια επιφάνεια τρισδιάστατου (3D) χάρτη. Στρέφεται αυτόματα προς την κατεύθυνση στην οποία ταξιδεύετε.



Προβολή 3D Inception

(ανάλογα με τον εξοπλισμό)

Ο χάρτης τίθεται υπό γωνία ελαφρώς προς τα επάνω, ώστε να παρέχει ορατότητα σε μεγαλύτερη απόσταση. Στρέφεται αυτόματα προς την κατεύθυνση στην οποία ταξιδεύετε.

ΧΑΡΤΗΣ (6/7)

Καθοδήγηση

Η λειτουργία καθοδήγησης ενεργοποιείται, μόλις υπολογιστεί η διαδρομή. Το σύστημα πολυμέσων σας καθοδηγεί καθ' όλο το μήκος της διαδρομής, ενημερώνοντάς σας σε κάθε διασταύρωση για την κατεύθυνση που πρέπει να ακολουθήσετε στα διάφορα στάδια.

Στάδιο 1: Προετοιμασία

Το σύστημα πολυμέσων σας ενημερώνει, με τη φωνή πλοήγησης, ότι θα πρέπει σύντομα να πραγματοποιήσετε έναν ελιγμό.

Στάδιο 2: Ειδοποίηση

Το σύστημα πολυμέσων ανακοινώνει τον ελιγμό που χρειάζεται να εκτελέσετε.

π.χ. «Στα 400 μέτρα, βγείτε από την επόμενη έξοδο».

Στην οθόνη εμφανίζεται μια λεπτομερής απεικόνιση ή εικόνα 3D του ελιγμού.

Στάδιο 3: Ελιγμός

Το σύστημα πολυμέσων υποδεικνύει τον ελιγμό που θα πρέπει να εκτελεστεί.

π.χ. «Στρίψτε στην επόμενη στροφή δεξιά».

Μόλις ολοκληρωθεί ο ελιγμός, ο χάρτης εμφανίζεται σε πλήρη οθόνη.

Σημείωση: Εάν δεν ακολουθήσετε τις συστάσεις οδήγησης ή εάν εγκαταλείψετε την υπολογισμένη διαδρομή, υπολογίζεται αυτόματα μια νέα διαδρομή από το σύστημα πολυμέσων.



Λωρίδα

Η οθόνη μεταβαίνει αυτόματα σε πιο αναλυτική προβολή, ώστε να σας καθοδηγήσει στη σωστή λωρίδα για τον επόμενο ελιγμό:

- λωρίδες **3** χωρίς βέλη κατεύθυνσης: η λωρίδα δεν θα πρέπει να ακολουθείται σύμφωνα με την υπολογισμένη διαδρομή,
- λωρίδες **4** με βέλη κατεύθυνσης: η λωρίδα θα πρέπει να ακολουθείται σύμφωνα με την υπολογισμένη διαδρομή.

Σημείωση: Κατά τον ελιγμό ενδέχεται να εμφανιστούν και άλλες λωρίδες.

ΧΑΡΤΗΣ (7/7)

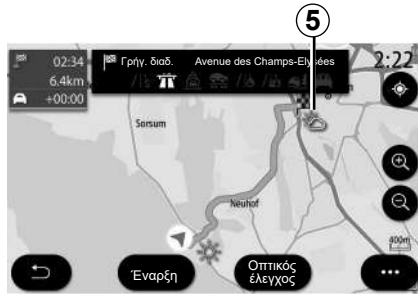

«Καιρός»

(ανάλογα με τον εξοπλισμό)

Από το αναδυόμενο μενού, μπορείτε να ενεργοποιήσετε ή να απενεργοποιήσετε την εμφάνιση καιρού στον χάρτη.

Εάν υπάρχει διαδρομή που βρίσκεται σε εξέλιξη, το σύστημα πολυμέσων σας ενημερώνει σχετικά με την πρόγνωση καιρού στην περιοχή γύρω από τη θέση σας ή στον προορισμό.

Σημείωση: για να εμφανιστεί η πρόγνωση καιρού, απαιτείται να είναι ενεργοποιημένες οι σχετικές υπηρεσίες. Για περισσότερες πληροφορίες, απευθυνθείτε σε εξουσιοδοτημένο αντιπρόσωπο.



Πιέστε το εικονίδιο καιρού **5** για να δείτε μια πρόγνωση καιρού για τις επόμενες ώρες.

Μπορείτε, επίσης, να αποκτήσετε πρόσβαση σε αυτές τις πληροφορίες από το γραφικό στοιχείο «Καιρός».

ΕΙΣΑΓΩΓΗ ΠΡΟΟΡΙΣΜΟΥ (1/17)



Μενού «Πλοήγηση»

Από την αρχική οθόνη, πιέστε την κάρτα ή πιέστε «Μενού» και, στη συνέχεια, «Πλοήγηση».

Χρησιμοποιήστε το μενού πλοήγησης **1** για να αποκτήσετε πρόσβαση στις εξής λειτουργίες:

- «Εύρεση διεύθυνσης»;
- «Προηγούμενοι προορισμοί»;
- «Αγαπημένα»;
- «Συντεταγμένες»;
- «Σημείο ενδιαφ/ντος»;
- «Περ. εντός ακτίνας»;
- «Διαδρομή»;
- «Χάρτης οδικής κυκλοφορίας»;
- «Ρυθμίσεις»;
- ...

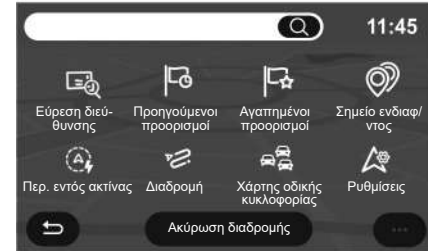
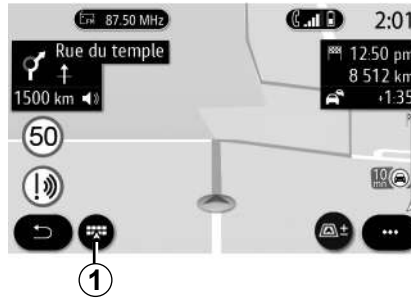

Προφυλάξεις σχετικά με την πλοήγηση

Η χρήση του συστήματος πλοήγησης σε καμία περίπτωση δεν αντικαθιστά την υπευθυνότητα και την προσοχή του οδηγού κατά την οδήγηση του οχήματος.

ΕΙΣΑΓΩΓΗ ΠΡΟΟΡΙΣΜΟΥ (2/17)

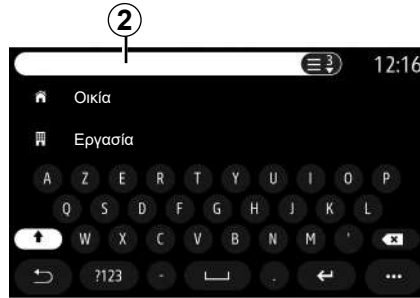

Online Search

Χρησιμοποιήστε τη λειτουργία Online Search για μια γρήγορη και ακριβή αναζήτηση.

Μόλις πληκτρολογήσετε τα πρώτα γράμματα στο πεδίο αναζήτησης **2**, το σύστημα πολυμέσων σας προτείνει το όνομα μιας οδού, μια πόλη ή ένα POI (σημείο ενδιαφέροντος).

Πιέστε το πλήκτρο **3** για να εμφανίσετε την πλήρη λίστα των υποδείξεων.



Για παράδειγμα: «Rouen».

Σημείωση: οι συμπληρωματικές πληροφορίες που παρέχονται από το σύστημα πολυμέσων σας μπορεί να ποικίλλουν, ανάλογα με τον τύπο της σύνδεσής σας.



Κατά την αναζήτηση ενός σημείου ενδιαφέροντος (POI) μέσω του μενού «Πλοήγηση», μπορείτε να εμφανίσετε μια λίστα 5 των προτάσεων.

Για περισσότερες πληροφορίες σχετικά με τα POI, ανατρέξτε στην παράγραφο «Σημείο ενδιαφ/ντος» στην παρούσα ενότητα.

Στην προβολή του χάρτη **4** εμφανίζεται η γεωγραφική θέση για κάθε υπόδειξη.

ΕΙΣΑΓΩΓΗ ΠΡΟΟΡΙΣΜΟΥ (3/17)



«Εύρεση διεύθυνσης»

Από αυτό το μενού, μπορείτε να πληκτρολογήσετε μια πλήρη ή μερική διεύθυνση: χώρα, πόλη, ταχυδρομικό κώδικα, οδό, αριθμό οικίας, διασταύρωση. Κατά την πρώτη χρήση, το σύστημα σας ζητά να επιλέξετε τη χώρα προορισμού. Πληκτρολογήστε το όνομα της πόλης ή έναν ταχυδρομικό κώδικα χρησιμοποιώντας το πληκτρολόγιο.

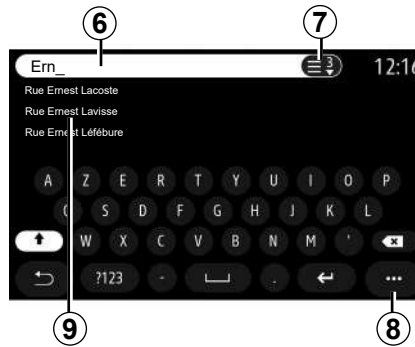

Από την περιοχή αναζήτησης **6** εισάγετε το όνομα μιας οδού.

Μόλις αρχίσετε να πληκτρολογείτε γράμματα, το σύστημα σας προτείνει παρόμοια ονόματα οδών. Μπορείτε:

- πιάστε το όνομα της οδού που εμφανίζεται στην οθόνη για να επιβεβαιώσετε την επιλογή σας,
- πιάστε το κουμπί **7** ή πραγματοποιήστε αναζήτηση στη λίστα **9** των προτεινόμενων δρόμων για να αποκτήσετε πρόσβαση στην πλήρη λίστα που αντιστοιχεί στην αναζήτησή σας.

Παρατήρηση

- το σύστημα απομνημονεύει τις τελευταίες πόλεις που καταχωρήθηκαν στη μνήμη του,
- Μόνο οι γνωστές από το σύστημα διευθύνσεις στον ψηφιοποιημένο χάρτη είναι αποδεκτές.

Χρησιμοποιήστε το μενού επιλογών **8** για να κάνετε τα εξής:

- αποθηκεύστε την επιλεγμένη διεύθυνση στα αγαπημένα σας:
- πληκτρολογήστε τις συντεταγμένες του προορισμού (τιμές γεωγραφικού πλάτους και μήκους),
- εύρεση και εμφάνιση οποιουδήποτε POI,
- ...

ΕΙΣΑΓΩΓΗ ΠΡΟΟΡΙΣΜΟΥ (4/17)



«Προηγούμενοι προορισμοί»

Χρησιμοποιήστε αυτό το μενού για να επιλέξετε έναν προορισμό από τη λίστα με τις διευθύνσεις που έχετε χρησιμοποιήσει πρόσφατα. Η καταχώριση στη μνήμη γίνεται αυτόματα.

Από την καρτέλα «Διεύθυνση» **13** μπορείτε να αποκτήσετε πρόσβαση στο αποθηκευμένο ιστορικό προορισμών.

Επιλέξτε έναν προορισμό για να ξεκινήσει η καθοδήγηση.

Χρησιμοποιήστε την καρτέλα «Διαδρομή» **12** για να αποκτήσετε πρόσβαση στο ιστορικό διαδρομών. Επιλέξτε μια διαδρομή για να ξεκινήσει η καθοδήγηση.

Χρησιμοποιήστε τον μεγεθυντικό φακό **10** για να αναζητήσετε μια διεύθυνση ή μια διαδρομή που είναι αποθηκευμένη στο ιστορικό.

Από το αναδυόμενο μενού, μπορείτε να **11** αποκτήσετε πρόσβαση στις καρτέλες «Διεύθυνση» **13** και «Διαδρομή» **12** για να:

- «Διαγραφή» μίας ή περισσότερων από τις διευθύνσεις που έχετε επιλέξει,
- «Διαγραφή όλων»;
- «Ταξ. ανά ΗΜ»;
- «Ταξ. ανά όνομα»;
- «Αποθ. σε αγαπ.».

Κατά τη διάρκεια της καθοδήγησης, όταν αναζητάτε έναν νέο προορισμό, μπορείτε να τον ορίσετε ως:

- σημείο διαδρομής,
- ένα νέο προορισμό.

18

17



Για λόγους ασφαλείας, πραγματοποιήστε αυτούς τους χειρισμούς με το όχημα σταθμευμένο.

ΕΙΣΑΓΩΓΗ ΠΡΟΟΡΙΣΜΟΥ (5/17)



«Αγαπημένοι προορισμοί»

Από την καρτέλα «Διεύθυνση» **16**, μπορείτε:

- «Προσθήκη νέας διεύθυνσης»;
- να ξεκινήσετε την καθοδήγηση πλοήγησης προς την «Οικία» **18** ή τον τόπο «Εργασία» **17** σας.
- να ξεκινήσετε την καθοδήγηση πλοήγησης προς μια διεύθυνση που έχετε αποθηκεύσει στα αγαπημένα σας.

Όταν επιλέξετε «Οικία» **18** ή «Εργασία» **17** για πρώτη φορά, το σύστημα σας ζητά να καταχωρήσετε μια διεύθυνση.

Σημείωση: το σύστημα πολυμέσων μπορεί να αποθηκεύσει μόνο μία διεύθυνση «Οικία» και μία διεύθυνση «Εργασία».



Από την καρτέλα «Προσθήκη νέας διεύθυνσης» **14**, μπορείτε:

- «Όνομα» **19** για να ονομάσετε το νέο αγαπημένο σας προορισμό,
- «Διεύθυνση» **20** για να αποκτήσετε πρόσβαση στις εξής λειτουργίες αναζήτησης:
 - «Εύρεση διεύθυνσης»;
 - «Προηγούμενοι προορισμοί»;
 - «Σημείο ενδιαφ/ντος»;
 - «Συν-§§τεταγμένες»;
 - «Στο χάρτη»;
 - «Τρέχουσα θέση».
- «Προσωπικό ΡΟΙ»;
- «Τηλέφωνο»;
- «Είδος φόρτισης».

ΕΙΣΑΓΩΓΗ ΠΡΟΟΡΙΣΜΟΥ (6/17)



Από την καρτέλα «Διαδρομή» **22**, μπορείτε:

- «Προσθήκη νέας διαδρομής»,
- να ξεκινήσετε μια διαδρομή που έχετε αποθηκεύσει στα αγαπημένα σας.

Από την καρτέλα «Προσθήκη νέας διαδρομής» **21**, μπορείτε:

- «Όνομα» για να ονομάσετε τη νέα αγαπημένη σας διαδρομή,
- «Διαδρομή» για να αποκτήσετε πρόσβαση στις εξής επιλογές αναζήτησης:
 - «Θέση εκκίνησης»,
 - «Προσθήκη ως σημείο διαδρομής»,
 - «Τελευταίος προορισμός που χρησιμοποιήθηκε»,
 - «Προσθήκη ως προορισμός».

Μετά τις προσθήκες ως στάση και «Προσθήκη ως προορισμός» τις αναζητήσεις, έχετε τις ακόλουθες επιλογές:

- «Εύρεση διεύθυνσης»;
- «Προηγούμενοι προορισμοί»,
- «Σημείο ενδιαφ/ντος»;
- «Συντεταγμένες»;
- «Στο χάρτη».

Χρησιμοποιήστε το μενού επιλογών **15** για να κάνετε τα εξής:

- «Επεξεργασία»:
 - «Όνομα» **19** του αγαπημένου,
 - «Διεύθυνση» **20** or «Διαδρομή» του αγαπημένου, σύμφωνα με την επιλεγμένη καρτέλα.
- «Διαγραφή» (επιλέξτε μία ή περισσότερες διευθύνσεις),
- «Διαγραφή όλων»;
- «Ταξ. ανά όνομα».

ΕΙΣΑΓΩΓΗ ΠΡΟΟΡΙΣΜΟΥ (7/17)



«Σημείο ενδιαφ/ντος»

Ένα σημείο ενδιαφέροντος POI είναι μια υπηρεσία, ένα κτίριο ή ακόμη και ένα τουριστικό αξιοθέατο κοντά σε μια τοποθεσία (σημείο εκκίνησης, πόλη προορισμού, καθ' οδόν, κ.λπ.).

Τα σημεία ενδιαφέροντος ομαδοποιούνται ανά κατηγορία: «Πρατ. καυσίμων», «Στάθμευση», διαμονή κ.λπ.

Επιλέξτε το μενού «Πλοήγηση» και, στη συνέχεια, «Σημείο ενδιαφ/ντος» για να επιλέξετε έναν προορισμό από τα σημεία ενδιαφέροντος.



«Αναζήτηση βάσει ονόματος»

Στην περιοχή αναζήτησης 23, πληκτρολογήστε μια κατηγορία POI (όνομα εστιατορίου, καταστήματος, κ.λπ.).

Επιλέξτε ένα POI από τη λίστα των αποτελεσμάτων 24.

Σημείωση: απαιτείται να είναι ενεργοποιημένες οι σχετικές υπηρεσίες, ώστε να είναι δυνατή η εμφάνιση της αναζήτησης σημείων ενδιαφέροντος στο διαδίκτυο. Για περισσότερες πληροφορίες, απευθυνθείτε σε εξουσιοδοτημένο αντιπρόσωπο.

Χρησιμοποιήστε το μενού επιλογών 25 για να κάνετε τα εξής:

- Επαναφορά την αναζήτηση,
- επιλέξτε τον τύπο του πληκτρολογίου,
 - «Αλφαβητικά»,
 - «Azerty»,
 - «Qwerty».



Για λόγους ασφαλείας, πραγματοποιήστε αυτούς τους χειρισμούς με το όχημα σταθμευμένο.

ΕΙΣΑΓΩΓΗ ΠΡΟΟΡΙΣΜΟΥ (8/17)

«Αναζήτηση βάσει κατηγορίας»

Το σύστημα πλοήγησης σας προτείνει πολλά POI στην επιλεγμένη κατηγορία, ανάλογα με την επιλεγμένη καρτέλα:

- δεν υπάρχει διαδρομή σε εξέλιξη:
 - «Πλησίον»,
 - «Σε πόλη» (πληκτρολογήστε ένα όνομα πόλης).
- όταν μια διαδρομή βρίσκεται σε εξέλιξη:
 - «Στη διαδρ.»;
 - «Προορισμός»;
 - «Πλησίον»;
 - «Σε πόλη» (πληκτρολογήστε ένα όνομα πόλης).

Χρησιμοποιήστε το μενού επιλογών **25** για να κάνετε τα εξής:

- να προβάλετε «Offline αποτελέσμ.»;
- «ταξινόμ. ανά αποσ.».



Από τη λίστα **24** μπορείτε να επιλέξετε αποτελέσματα POI.

Ανάλογα με τον εξοπλισμό, το σύστημα πλοήγησης μπορεί να χρησιμοποιηθεί για:

- μπορείτε να επικοινωνήσετε με ορισμένα POI απευθείας (π.χ. για κράτηση ή πληροφορίες) πιέζοντας «Κλήση»,
- ξεκινήστε την πλοήγηση προς το επιλεγμένο POI πιέζοντας «Έναρξη»,
- προεπισκόπηση της θέσης του προορισμού στην οθόνη **26**.

Από το αναδυόμενο μενού, μπορείτε να προσθέσετε τη διεύθυνση στους αγαπημένους προορισμούς σας.



Τιμές καυσίμου

(ανάλογα με τον εξοπλισμό)

Το «Πρατ.καυσίμων» POI υποδεικνύεται πραγματικά καυσίμων γύρω από τη θέση σας, καθώς και την τιμή του καυσίμου για το όχημά σας.

ΕΙΣΑΓΩΓΗ ΠΡΟΟΡΙΣΜΟΥ (9/17)

Η τιμή του καυσίμου είναι συνδεδεμένη με ένα ενδεικτικό χρώματος:

- Πράσινο: πρατήρια καυσίμων που προσφέρουν τις χαμηλότερες τιμές,
- Πορτοκαλί: πρατήρια καυσίμων που προσφέρουν μέσες τιμές,
- Κόκκινο: πρατήρια καυσίμων που προσφέρουν τις πιο υψηλές τιμές.

Σημείωση: απαιτείται να είναι ενεργοποιημένες οι σχετικές υπηρεσίες, ώστε να εμφανιστεί η τιμή του καυσίμου. Για περισσότερες πληροφορίες, απευθυνθείτε σε εξουσιοδοτημένο αντιπρόσωπο.



27



«Συν-τεταγμένες»

Από το μενού «Πλοήγηση», πιέστε «Συντεταγμένες».

Χρησιμοποιήστε αυτό το μενού για την αναζήτηση ενός προορισμού πληκτρολογώντας τις συντεταγμένες του.

Μπορείτε να επιλέξετε το ημισφαίριο και, στη συνέχεια, να πληκτρολογήσετε τις τιμές «Γεωγραφικό πλάτος» και «Γεωγραφικό μήκος» χρησιμοποιώντας το πληκτρολόγιο.

Μόλις πληκτρολογήσετε τις συντεταγμένες, πιέστε «Έναρξη» για να μεταβείτε απευθείας στον συγκεκριμένο προορισμό ή πιέστε «Χάρτης» για να δείτε τις λεπτομέρειες στον χάρτη.

Από το αναδυόμενο μενού **27**, πιέστε:

- «UTM» για να πληκτρολογήσετε τις συντεταγμένες σε μορφή UTM,
- «Μονάδες και μορφότυποι»: δεκαδικές μοίρες, δεκαδικές μοίρες και λεπτά, δεκαδικές μοίρες λεπτά και δευτερόλεπτα,
- «Αποθ. σε αγαπ.».



Για λόγους ασφαλείας, πραγματοποιήστε αυτούς τους χειρισμούς με το όχημα σταθμευμένο.

ΕΙΣΑΓΩΓΗ ΠΡΟΟΡΙΣΜΟΥ (10/17)



«Διαδρομή»

Χρησιμοποιείτε αυτή τη λειτουργία για να διαχειριστείτε έναν προορισμό και τις σχετικές στάσεις. Στο κύριο μενού, πιάστε «Πλοήγηση» > «Μενού» > «Διαδρομή» για να αποκτήσετε πρόσβαση στα μενού Διαδρομή:

Όταν δεν υπάρχει διαδρομή σε εξέλιξη:

- «Δημιουργία διαδρομής»;
- «Περιοχές αποφυγής».

Όταν μια διαδρομή βρίσκεται σε εξέλιξη:

- «Ακύρωση διαδρομής»;
- «Τροποποίηση διαδρομής»;
- «Περιοχές αποφυγής»;
- «Επισκόπηση»;
- «Λεπτομέρειες διαδρομής»;
- «Προσομοίωση διαδρομής».

«Ακύρωση διαδρομής»

Χρησιμοποιείτε αυτή τη λειτουργία για να ακυρώσετε την τρέχουσα διαδρομή.

«Τροποποίηση διαδρομής»

Χρησιμοποιήστε αυτή τη λειτουργία για να τροποποιήσετε την τρέχουσα διαδρομή σας:

- «Θέση έναρξης»;
- «Προσθήκη ως σημείο διαδρομής»;
- «Προσθήκη ως προορισμός».

Οι λειτουργίες Προσθήκη στάσης και Προσθήκη ως προορισμός, προσφέρουν τις ακόλουθες επιλογές:

- «Εύρεση διεύθυνσης»;
- «Προηγούμενοι προορισμοί»;
- «Σημείο ενδιαφ/ντος»;
- «Συν-τεταγμένες»;
- «Στο χάρτη»,

- ...

ΕΙΣΑΓΩΓΗ ΠΡΟΟΡΙΣΜΟΥ (11/17)

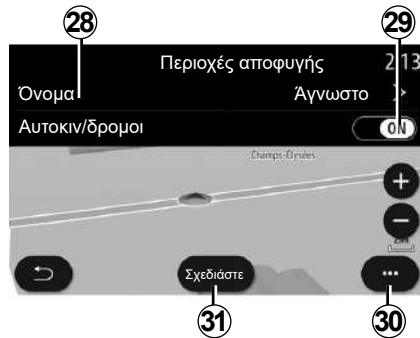

«Περιοχές αποφυγής»

Χρησιμοποιείτε αυτή τη λειτουργία για να αποφύγετε μια ορισμένη ή καθορισμένη γεωγραφική περιοχή.

Από το μενού «Περιοχές αποφυγής», πιέστε «Προσ. νέας περιοχής αποφυγής» ή επιλέξτε τις προηγούμενες αποθηκευμένες περιοχές. Πιέστε «Όνομα» **28** για να την αλλάξετε χρησιμοποιώντας το πληκτρολόγιο.

Επιλέξτε να αποφύγετε συγκεκριμένα τμήματα του αυτοκινητοδρόμου με το πλήκτρο **29**.

Από το αναδυόμενο μενού **30**, πιέστε «Επιλογή πόλης» για να εισαγάγετε τη χώρα και την πόλη με το χέρι.

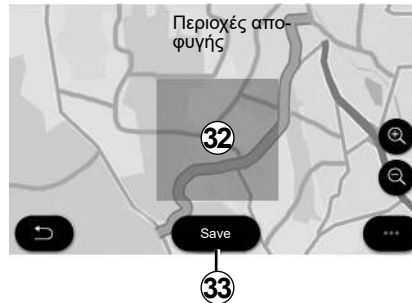

Πιέστε το κουμπί «Σχεδιάστε» **31** για να ορίσετε μια περιοχή προς αποφυγή.

Πιέστε στιγμιαία τον χάρτη για να εμφανιστεί το «Περιοχές αποφυγής» **32**.

Με μια χειρονομία τσιμπήματος/ανοίγματος των δαχτύλων μπορείτε να μεγεθύνετε ή να μικρύνετε την επιλεγμένη περιοχή.

Πιέστε το πλήκτρο «Save» **33** για να προσθέσετε την επιλεγμένη περιοχή στη λίστα περιοχών προς αποφυγή.

Για να τροποποιήσετε μια «Περιοχές αποφυγής», επιλέξτε την από τη λίστα περιοχών προς αποφυγή και πιέστε το πλήκτρο «Επεξεργασία» επάνω στον χάρτη.



Από το αναδυόμενο μενού **35** του μενού Περιοχές αποφυγής, πιέστε:

- «Διαγραφή» (επιλέξτε μία ή περισσότερες περιοχές προς αποφυγή),
- «Διαγραφή όλων».

Πιέζοντας τον μεγεθυντικό φακό **34** μπορείτε να αναζητήσετε αποθηκευμένες περιοχές προς αποφυγή.



Για λόγους ασφαλείας, πραγματοποιήστε αυτούς τους χειρισμούς με το όχημα σταθμευμένο.

ΕΙΣΑΓΩΓΗ ΠΡΟΟΡΙΣΜΟΥ (12/17)

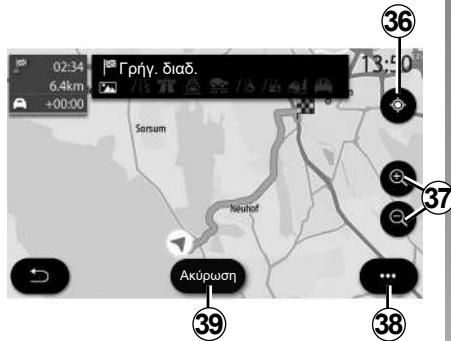

«Επισκόπηση»

Χρησιμοποιήστε αυτήν τη λειτουργία για να δείτε ολόκληρη τη διαδρομή σας σε έναν χάρτη.

Για να χρησιμοποιήσετε αυτήν τη λειτουργία, ξεκινήστε την πλοήγηση και, στη συνέχεια, πιέστε «Διαδρομή» στο μενού πλοήγησης και «Επισκόπηση».

Πιέστε το πλήκτρο **39** για να ακυρώσετε την τρέχουσα διαδρομή.

Για να εξερευνήσετε τον χάρτη της τρέχουσας διαδρομής, μετακινήστε τον χάρτη πιέζοντας με το δάχτυλό σας σε ένα σημείο της οθόνης, ενώ σύρετε το δάχτυλό σας.

Πιέστε τα πλήκτρα μεγέθυνσης/σμίκρυνσης **37** για να προσαρμόσετε τον χάρτη.

Για να επανατοποθετήσετε τον χάρτη στο κέντρο, πιέστε το χειριστήριο **36**.

Το μενού επιλογών **38** προσφέρει τις ακόλουθες επιλογές:

- «Εναλλακτ. διαδρομές»,
- «Λεπτομέρειες διαδρομής»,
- Προσομοίωση διαδρομής,
- «Αποθ. σε αγαπ.»,
- «Ρυθμίσεις»;
- ...

Σημείωση: οι λειτουργίες που παρέχονται στο αναδυόμενο μενού ποικίλλουν ανάλογα με το εάν η καθοδήγηση είναι ενεργοποιημένη ή όχι.

ΕΙΣΑΓΩΓΗ ΠΡΟΟΡΙΣΜΟΥ (13/17)



«Λεπτομέρειες διαδρομής»

Χρησιμοποιήστε αυτή τη λειτουργία για να δείτε όλες τις πληροφορίες και τις λεπτομέρειες της διαδρομής μέσω πολλών καρτελών:

- «Περίληψη»,
- «Λίστα δρόμων»,
- «Βήματα».

Από την καρτέλα «Περίληψη» **41**, μπορείτε να δείτε τα εξής:

- «Θέση έναρξης» **40**;
- «Σημείο άφιξης» **43**,
- «Δρόμοι που ακολουθήσατε» **42** (διόδια, πλοία, πλοία σιδηροδρόμων, κ.λπ.).



Από την καρτέλα «Λίστα δρόμων» **45** μπορείτε να δείτε τη διαδρομή αναλυτικά.

Από τη λίστα των οδών **44** που θα πρέπει να ακολουθήσετε στη διαδρομή σας, μπορείτε να δείτε διαφορετικές κατευθύνσεις, τα ονόματα των οδών που ακολουθήσατε, την απόσταση που απομένει και τη διάρκεια κάθε σταδίου.

Πιέστε μία από τις διαδρομές **44** για να εμφανιστεί στον χάρτη με δυνατότητα επιστροφής σε προηγούμενα στάδια ή μετάβασης σε επόμενα στάδια, χρησιμοποιώντας τα βέλη **48**.

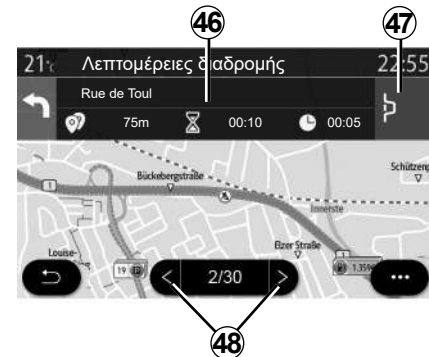

Η γραμμή **46** εμφανίζει πληροφορίες για κάθε στάδιο (απόσταση, διάρκεια σταδίου και ώρα άφιξης).

Το σύστημα πλοήγησης ενδέχεται να σας προτείνει να αποφύγετε ένα συμβάν σε κάποιο από τα στάδια σας.

Εάν πιέσετε το πλήκτρο παράκαμψης **47**, το σύστημα πλοήγησης θα υπολογίσει μια παράκαμψη διαδρομή.

ΕΙΣΑΓΩΓΗ ΠΡΟΟΡΙΣΜΟΥ (14/17)



Από την καρτέλα «Βήματα» **50**, μπορείτε να δείτε τα διάφορα στάδια του ταξιδιού σας (απόσταση, διάρκεια ταξιδιού και ώρα άφιξης).

Πιέζοντας ένα από τα στάδια στη λίστα **49**, μπορείτε να αποκτήσετε πρόσβαση στην τοποθεσία, στο όνομα, στην πλήρη διεύθυνση και στις γεωγραφικές συντεταγμένες της τοποθεσίας.



Για λόγους ασφαλείας, πραγματοποιήστε αυτούς τους χειρισμούς με το όχημα σταθμευμένο.

2.22

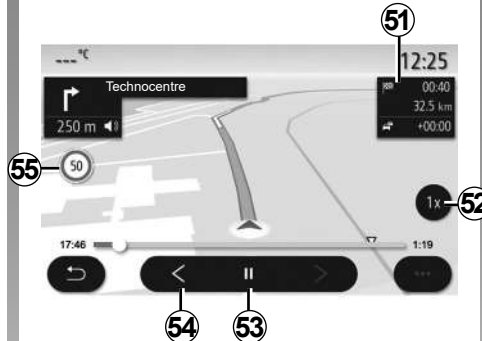

«Προσομοίωση διαδρομής»

Χρησιμοποιήστε αυτήν τη λειτουργία που επιτρέπει την προσομοίωση τη διαδρομής που θα ακολουθήσετε για να φθάσετε στον προορισμό σας.

Πιέστε το πλήκτρο **53** για να διακόψετε ή να ξεκινήσετε την προσομοίωση.

Πιέστε το πλήκτρο **54** για να επιστρέψετε στην αρχή της προσομοίωσης της διαδρομής.

Η ταχύτητα της προσομοίωσης μπορεί να τροποποιηθεί πιέζοντας το πλήκτρο **52**.

Κατά τη διάρκεια της προσομοίωσης, μπορείτε να δείτε το όριο ταχύτητας **55** καθώς και πληροφορίες για την περιοχή **51** (απόσταση που απομένει, την ώρα άφιξης και τη διάρκεια του ταξιδιού).

Πιέστε την περιοχή **51** για να μεταβείτε από την οθόνη του εναπομείναντος χρόνου διαδρομής στην οθόνη της αναμενόμενης ώρας άφιξης.

ΕΙΣΑΓΩΓΗ ΠΡΟΟΡΙΣΜΟΥ (15/17)

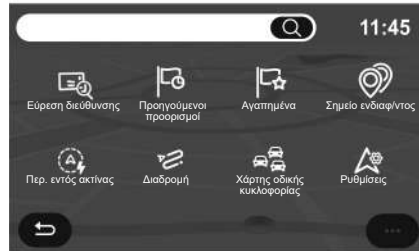

Μενού «Πλοήγηση» για ηλεκτρικό όχημα

Από την αρχική οθόνη, πιέστε την κάρτα ή πιέστε «Μενού» και, στη συνέχεια, «Πλοήγηση». Η διαμόρφωση του συστήματος πολυμέσων εξαρτάται από τον κινητήρα του οχήματός σας. Εμφανίζονται επιπλέον μενού και διαφορετικές ρυθμίσεις.



Για λόγους ασφαλείας, πραγματοποιήστε αυτούς τους χειρισμούς με το όχημα σταθμευμένο.



Μενού «Περ. εντός ακτίνας»

Αυτό το μενού υποδεικνύει τη γεωγραφική περιοχή που μπορείτε να καλύψετε με βάση την αυτονομία που απομένει, ανάλογα με το επίπεδο φόρτισης του οχήματός:

- η μπλε περιοχή «Στάνταρ» υποδεικνύει την περιοχή που μπορείτε να καλύψετε με βάση την αυτονομία που απομένει, με βάση την τρέχουσα λειτουργία οδήγησης,
- η πράσινη περιοχή Eco αντιπροσωπεύει την περιοχή αυτονομίας, όταν χρησιμοποιείται η λειτουργία Eco.

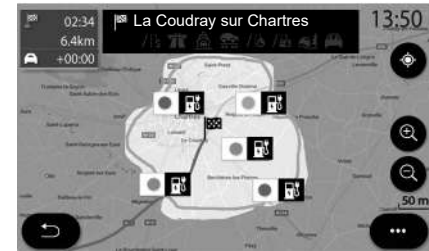

Χρησιμοποιήστε το κουμπί αυτονομίας «Περ. εντός ακτίνας» **57** για να δείτε τη γεωγραφική περιοχή αυτονομίας που απομένει, μόλις φτάσετε στο επόμενο στάδιο ή στον τελικό προορισμό σας.

Αυτός ο χάρτης υποδεικνύει τα διαθέσιμα σημεία φόρτισης για το όχημά σας. Ανατρέξτε στην ενότητα «Ρυθμίσεις πλοήγησης» για να ορίσετε τις παραμέτρους φόρτισης.

ΕΙΣΑΓΩΓΗ ΠΡΟΟΡΙΣΜΟΥ (16/17)

Ανάλογα με τον εξοπλισμό, το πλήκτρο «Φόρτιση» **58** εμφανίζει τη λίστα των διαθέσιμων σημείων φόρτισης εντός εμβέλειας.

Χρησιμοποιήστε το αναδυόμενο μενού **56** για την εμφάνιση ή την απόκρυψη των σημείων ενδιαφέροντος (POI).

Τελευταίοι σταθμοί φόρτισης

Το σύστημα πολυμέσων σας ενημερώνει, όταν ο αριθμός των υποδοχών φόρτισης κοντά στην τοποθεσία σας είναι μικρότερος από 3. Για να απενεργοποιήσετε τη λειτουργία, από το μενού «Πλοήγηση», επιλέξτε «Ρυθμίσεις» και, στη συνέχεια την καρτέλα Ζ.Ε..



«Διαδρομή»

Από το μενού «Πλοήγηση», πιέστε «Μενού», «Διαδρομή» και, στη συνέχεια, «Επισκόπηση» για να δείτε την πλήρη διαδρομή σας.

Πιέστε το πλήκτρο «Εναρξη» **61**. Το σύστημα πολυμέσων σας ενημερώνει εάν ο προορισμός σας **60** βρίσκεται εντός εμβέλειας (μαύρο) ή όχι (κόκκινο), ανάλογα με τη φόρτιση του οχήματος.

Μόλις φτάσετε στον προορισμό, στο πεδίο πληροφοριών **59** εμφανίζεται το επίπεδο φόρτισης που απομένει.

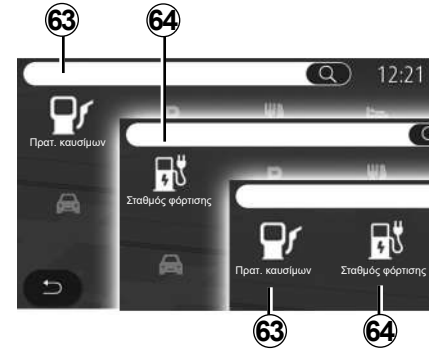

«Σημείο ενδιαφ/ντος»

Η διαμόρφωση του συστήματος πολυμέσων εξαρτάται από τον κινητήρα του οχήματος σας:

- «Πρατ. καυσίμων» **63** για οχήματα με κινητήρα καύσης,
- «Σταθμός φόρτισης» **64** για ηλεκτρικά οχήματα.

ΕΙΣΑΓΩΓΗ ΠΡΟΟΡΙΣΜΟΥ (17/17)



Σταθμός φόρτισης (ανάλογα με τον εξοπλισμό)

Τα ΡΟΙ **64** σταθμών φόρτισης υποδεικνύουν τους σταθμούς φόρτισης στην περιοχή γύρω από τη θέση σας, κατά μήκος της διαδρομής σας, κοντά στον προορισμό σας ή σε μια πόλη.

Κάθε σταθμός υποδεικνύει τον αριθμό των συμβατών υποδοχών που είναι διαθέσιμες για το όχημά σας.

Η χρωματική κωδικοποίηση υποδεικνύει τη διαθεσιμότητα των υποδοχών φόρτισης:

- Πράσινο: διαθέσιμη υποδοχή,
- Κόκκινο: μη διαθέσιμη υποδοχή,
- Γκρι: άγνωστη κατάσταση.

Σημείωση: απαιτείται να είναι ενεργοποιημένες οι σχετικές υπηρεσίες, για να εμφανιστούν τα διαθέσιμα σημεία φόρτισης. Για περισσότερες πληροφορίες, απευθυνθείτε σε εξουσιοδοτημένο αντιπρόσωπο.

Επιλέξτε έναν από τους σταθμούς φόρτισης για περισσότερες πληροφορίες:

- την απόσταση μέχρι τον σταθμό και τη διεύθυνσή του,
- τύπος πληρωμής (δωρεάν, με συνδρομή κ.λπ.),
- τον αριθμό των πριζών φόρτισης (διαθέσιμων και συνολικά),
- τον τύπο της πρίζας φόρτισης,
- ...

Από αυτό το μενού μπορείτε να εκτελέσετε τα εξής:

- να ξεκινήσετε την πλοήγηση μέχρι τον σταθμό,
- να καλέσετε τον σταθμό,
- δέσμευση μιας πρίζας φόρτισης,
- ...



Χρησιμοποιήστε το μενού επιλογών **65** για να κάνετε τα εξής:

- να προβάλετε «Online αποτελέσματα»:
- Επαναφορά την αναζήτηση,
- αποθηκεύστε το σημείο φόρτισης στα «Αγαπημένα» σας,
- ...



Για λόγους ασφαλείας, πραγματοποιήστε αυτούς τους χειρισμούς με το όχημα σταθμευμένο.

ΚΙΝΗΣΗ (1/2)

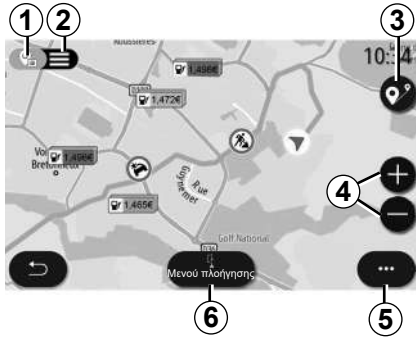

«Χάρτης οδικής κυκλοφορίας»

Η λειτουργία «Χάρτης οδικής κυκλοφορίας» χρησιμοποιεί διαδικτυακές (online) πληροφορίες σε πραγματικό χρόνο (η διαθεσιμότητα εξαρτάται από τον εξοπλισμό).

Σημείωση: Απαιτείται ενεργοποίηση των υπηρεσιών, ώστε να εμφανίζονται οι πληροφορίες κυκλοφορίας σε πραγματικό χρόνο. Για περισσότερες πληροφορίες, απευθυνθείτε σε Εξουσιοδοτημένο Αντιπρόσωπο της μάρκας.

Από την αρχική οθόνη, πιέστε «Μενού», «Πλοήγηση», «Μενού πλοήγησης» **6**, και κατόπιν «Χάρτης οδικής κυκλοφορίας» για να αποκτήσετε πρόσβαση στις ενημερωμένες πληροφορίες κυκλοφορίας.

Χρησιμοποιήστε το μενού επιλογών **5** για να ανοίξετε «Ρυθμίσεις».

Σημείωση: Η διαθεσιμότητα των υπηρεσιών «Χάρτης οδικής κυκλοφορίας» ενδέχεται να διαφέρει.

Οθόνη «Χάρτης οδικής κυκλοφορίας»

Μπορείτε να δείτε την ένδειξη περιστατικών κυκλοφορίας στον χάρτη **1** ή στη λίστα συμβάντων κυκλοφορίας **2**.

Πιέστε τα κουμπιά μεγέθυνσης και σμίκρυνσης **4** για να ρυθμίσετε τον χάρτη ή πλησιάστε ή απομακρύνετε δύο δάχτυλα στην οθόνη για να ρυθμίσετε την απόσταση ζουμ.

Όταν μια διαδρομή βρίσκεται σε εξέλιξη, πιέστε το εικονίδιο **3** για να επαναποθετήσετε τη διαδρομή στο κέντρο αφού μετακινήσετε τον χάρτη ή αλλάξετε το επίπεδο ζουμ **4**.

Όταν μια διαδρομή δεν βρίσκεται σε εξέλιξη, πιέστε το εικονίδιο **3** για να επιστρέψετε στη θέση του οχήματος αφού μετακινήσετε τον χάρτη ή αλλάξετε το επίπεδο ζουμ **4**.



Προφυλάξεις σχετικά με την πλοήγηση

Η χρήση του συστήματος πλοήγησης σε καμία περίπτωση δεν αντικαθιστά την υπευθυνότητα και την προσοχή του οδηγού κατά την οδήγηση του αυτοκινήτου.

ΚΙΝΗΣΗ (2/2)



Από το αναδυόμενο μενού **8**, μπορείτε να αποκτήσετε πρόσβαση στις διάφορες ρυθμίσεις πλοήγησης, ανατρέξτε στην ενότητα: «Ρυθμίσεις πλοήγησης».

Χρησιμοποιήστε «Parάκαμψη όλων» **9** για να αποφύγετε τις περιοχές με μεγάλη κυκλοφοριακή συμφόρηση.

Λίστα συμβάντων κυκλοφορίας

Από τη λίστα συμβάντων **7**, μπορείτε να αποκτήσετε πρόσβαση στις λεπτομέρειες των συμβάντων στη διαδρομή σας.

Επιλέξτε ένα από τα συμβάντα στη λίστα **10** για να εμφανιστεί αναλυτικά στον χάρτη.

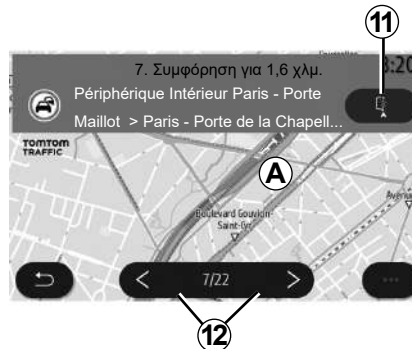

Λεπτομέρειες του συμβάντος κυκλοφορίας

Αγγίξτε ένα από τα στοιχεία της λίστας συμβάντων για να δείτε τις λεπτομέρειες και να εμφανιστεί το σχετικό τμήμα της διαδρομής στον χάρτη **A**.

Μπορείτε να εμφανίσετε διαδοχικά τα συμβάντα κυκλοφορίας με τα βέλη **12** και να δώσετε εντολή στο σύστημα για να αποφύγετε ένα επιλεγμένο συμβάν πιέζοντας το πλήκτρο **11**.



Γραμμή πληροφοριών κυκλοφορίας

Η γραμμή πληροφοριών κυκλοφορίας στην οθόνη της διαδρομής **13** σας ενημερώνει για συμβάντα κυκλοφορίας κατά μήκος της τρέχουσας διαδρομής.

Πίστετε τη γραμμή πληροφοριών κυκλοφορίας **13** για να εμφανιστεί μια λεπτομερής λίστα συμβάντων κυκλοφορίας.

ΡΥΘΜΙΣΕΙΣ ΠΛΟΗΓΗΣΗΣ (1/6)

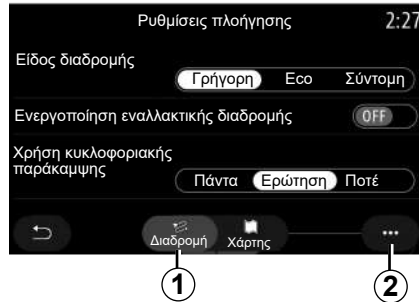

Μενού «Ρυθμίσεις»

Από την αρχική οθόνη, πιέστε τον χάρτη ή, από το βασικό μενού, πιέστε «Πλοήγηση».

Πιέστε το μενού Πλοήγησης και, στη συνέχεια, «Ρυθμίσεις».



Για λόγους ασφαλείας, πραγματοποιήστε αυτούς τους χειρισμούς με το όχημα σταθμευμένο.

2.28

« Διαδρομή »

Από την καρτέλα «Διαδρομή» **1**, μπορείτε να αποκτήσετε πρόσβαση στις παρακάτω ρυθμίσεις:

- «Είδος διαδρομής»;
- «Ενεργοποίηση εναλλακτικής διαδρομής»;
- «Χρησιμοποιήστε μια παράκαμψη σε περίπτωση κίνησης»;
- «Επιτρέψτε τους δρόμους με διόδια»;
- «Επιτρέψτε τους αυτοκινητόδρομους»;
- «Επιτρέψτε τα πορθμεία»;
- «Επιτρέψτε τραίνα μεταφοράς αυτοκινήτων»;
- «Εκμάθηση πλοήγησης»;
- «Προορισμοί κοινόχρηστοι με άλλες συσκευές»;
- «Επιτρέψτε τους δρόμους με χρονικό περιορισμό»;
- «Να επιτρέπονται οι δρόμοι με διόδια»;
- «Περιοχές αποφυγής»;
- «Επιτρέψτε μη ασφαλοστρωμένους δρόμους»;
- ...

«Είδος διαδρομής»

Η ρύθμιση αυτή σας δίνει τη δυνατότητα μιας διαδρομής «Γρήγορη», «Εσο» ή «Σύντομη».

«Ενεργοποίηση εναλλακτικής διαδρομής»

Μπορείτε να επιτρέψετε/αποκλείσετε μια εναλλακτική διαδρομή πιέζοντας «ON» ή «OFF».

Χρησιμοποιήστε μια παράκαμψη σε περίπτωση κίνησης

Μπορείτε να ενεργοποιήσετε παρακάμψεις και να τις ορίσετε σε «Πάντα», «Ερώτηση» ή «Ποτέ».

«Επιτρέψτε τους δρόμους με διόδια»

Αυτή η ρύθμιση ενεργοποιεί τη χρήση των δρόμων με διόδια και μπορείτε να την ορίσετε σε «Πάντα», «Ερώτηση» ή «Ποτέ».

ΡΥΘΜΙΣΕΙΣ ΠΛΟΗΓΗΣΗΣ (2/6)

«Επιτρέψτε τους αυτοκινητόδρομους»

Ενεργοποιήστε/απενεργοποιήστε τη χρήση αυτοκινητοδρόμων στη διαδρομή, πιέζοντας «ON» ή «OFF».

«Επιτρέψτε τα πορθμεία»

Ενεργοποιήστε/απενεργοποιήστε τη χρήση πορθμείων στη διαδρομή, πιέζοντας «ON» ή «OFF».

«Επιτρέψτε τραίνα μεταφοράς αυτοκινήτων»

Ενεργοποιήστε/απενεργοποιήστε τη χρήση επιβατικών αμαξοστοιχιών μεταφοράς οχημάτων κατά μήκος της διαδρομής, πιέζοντας «ON» ή «OFF».

«Εκμάθηση πλοήγησης»

Χρησιμοποιήστε αυτή τη λειτουργία προγραμματισμού πλοήγησης για να διαχειριστείτε τις παραμέτρους εμπιστευτικότητας που σχετίζονται με τον προγραμματισμό των δεδομένων πλοήγησης.

Το σύστημα πολυμέσων αναλύει τις καθημερινές διαδρομές σας και τους χρόνους ταξιδιού για να σας προτείνει έναν προορισμό χωρίς να χρειάζεται να το διαμορφώσετε κατά την εκκίνηση του συστήματος πολυμέσων. Π.χ. σπίτι, εργασία κ.λπ.

Μπορείτε να αποκτήσετε πρόσβαση στις παρακάτω ρυθμίσεις:

- «Ενεργοποιήστε την εκμάθηση πλοήγησης» πιέζοντας «ON» ή «OFF»;
- «Αυτόματη πρόταση καθοδήγησης» πιέζοντας «ON» ή «OFF»;
- «Διαγραφή αποθηκευμένων διαδρομών».

«Προορισμοί κοινόχρηστοι με άλλες συσκευές»

Μπορείτε να προγραμματίσετε μια διαδρομή και να την κοινοποιήσετε με το σύστημα πολυμέσων.

Κατά την εκκίνηση του οχήματος, το σύστημα πολυμέσων θα σας ενημερώσει: «Προγραμματισμένη διαδρομή στο smartphone σας».

Μπορείτε να επιλέξετε ένα από τα εξής:

- «Εναρξη»;
- «Αποθήκευση στα αγαπημένα»;
- «Αγνόηση».

Να επιτρέψετε/αποκλείσετε την κοινοποίηση του προορισμού πιέζοντας «ON» ή «OFF».

«Επιτρέψτε τους δρόμους με χρονικό περιορισμό»

Αυτή η επιλογή ενεργοποιεί τη χρήση δρόμων με περιορισμό χρόνου και μπορείτε να την ορίσετε σε «Πάντα», «Αν ανοιχτοί» ή «Ποτέ».

Να επιτρέπονται οι δρόμοι με διόδια

Ενεργοποιήστε/απενεργοποιήστε τη χρήση δρόμων με διόδια στη διαδρομή, πιέζοντας «ON» ή «OFF».

«Περιοχές αποφυγής»

Ενεργοποιήστε/Απενεργοποιήστε την περιοχή προς αποφυγή κατά τη διαδρομή, πιέζοντας «ON» ή «OFF».

«Επιτρέψτε μη ασφαλτοστρωμένους δρόμους»

Επιτρέψτε/εμποδίστε τη χρήση δρόμων ακατάλληλων για οχήματα στη διαδρομή, πιέζοντας «ON» ή «OFF».

Αναδυόμενο μενού

Από το αναδυόμενο μενού **2**, μπορείτε να αλλάξετε το «Ρυθμίσεις πλοήγησης».

ΡΥΘΜΙΣΕΙΣ ΠΛΟΗΓΗΣΗΣ (3/6)



«Χάρτης»

Χρησιμοποιήστε την καρτέλα «Χάρτης» **3** για να αποκτήσετε πρόσβαση στις ακόλουθες ρυθμίσεις:

- «Θέμα χάρτη»;
- «Εμφάνιση ώρας»;
- «Προβολή οδικής κυκλοφορίας»;
- «Σήμα κυκλ.»;
- «Αυτόματο ζουμ»;
- «Το αυτοκίνητό μου»;
- «Προβολή διασταύρωσης»;
- «Εμφάνιση ΣΕ»;
- «Προβολή καιρού»;
- «Πληροφορίες χώρας»;

2.30

«Θέμα χάρτη»

Χρησιμοποιήστε αυτή την επιλογή για να ρυθμίσετε το χρώμα του χάρτη σε «Αυτόματα», «Ημέρα» ή «Νύχτα».

«Εμφάνιση ώρας»

Χρησιμοποιώντας αυτή τη ρύθμιση, μπορείτε να επιλέξετε την εμφάνιση του στοιχείου «Ωρα άφιξης» ή «**Χρόνος μέχρι προορισμό**».

«Προβολή οδικής κυκλοφορίας»

Επιτρέψτε/εμποδίστε την εμφάνιση της κυκλοφορίας, πιέζοντας «ON» ή «OFF».

«Σήμα κυκλ.»

Αυτό το μενού παρέχει τις εξής λειτουργίες:

- «Σήμα κυκλ.»;
- «Προειδοποίηση ταχύτητας»;
- «Εμφάνιση περιοχής κινδύνου»;
- «Ήχος προειδοποίησης περιοχής κινδύνου»

Επιτρέψτε/εμποδίστε τα, πιέζοντας «ON» ή «OFF».

Πιέστε το πλήκτρο «Επαναφορά» στο μενού επιλογών **4** για να θέσετε όλες τις ρυθμίσεις σε «ON».

«Αυτόματο ζουμ»

Επιτρέψτε/εμποδίστε το «Αυτόματο ζουμ», πιέζοντας «ON» ή «OFF».



Για λόγους ασφαλείας, πραγματοποιήστε αυτούς τους χειρισμούς με το όχημα σταθμευμένο.

ΡΥΘΜΙΣΕΙΣ ΠΛΟΗΓΗΣΗΣ (4/6)

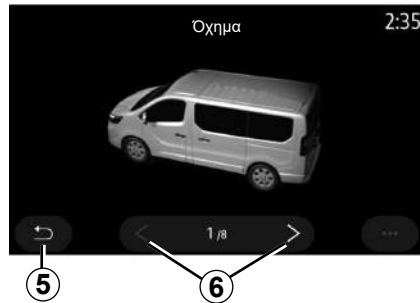

«Το αυτοκίνητό μου»

Μπορείτε να αλλάξετε την οπτική απεικόνιση του οχήματος πιέζοντας το αριστερό ή το δεξιό βέλος **6** και επιλέγοντας το επιθυμητό μοντέλο.

Για να επιβεβαιώσετε την επιλογή σας, παραμένετε στο επιθυμητό μοντέλο και πιέστε το βέλος επιστροφή **5**.

«Προβολή διασταύρωσης»

Επιτρέψετε/εμποδίστε την Προβολή διασταυρώσεων, πιέζοντας «ON» ή «OFF».

«Εμφάνιση ΣΕ»

Ενεργοποίηση/απενεργοποίηση της οθόνης σημείων ενδιαφέροντος (POI) στον χάρτη:

- «Πρατ. καυσίμων»;
- «Σταθμός επαναφόρτισης» (για ηλεκτρικά οχήματα),
- «Στάθμευση»;
- «Εστιατόριο»;
- «Κατάλυμα»;
- «Ταξιδιωτικά και διαδρομή»;
- «Ψώνια»;
- «Νοσοκομείο»,
- ...

Από το χάρτη, μπορείτε να επιλέξετε απευθείας το POI. Το σύστημα πολυμέσων θα σας προτείνει πολλές επιλογές:

- «Έναρξη»;
- «Κλήση».

Για περισσότερες πληροφορίες, ανατρέξτε στην παράγραφο «Σημείο ενδιαφ/ντος» στην ενότητα «Εισαγωγή προορισμού».

«Προβολή καιρού»

Επιτρέψτε/εμποδίστε την προβολή των πληροφοριών καιρού, πιέζοντας «ON» ή «OFF».

«Πληροφορίες για τη χώρα»

Από τη λίστα των χωρών που εμφανίζονται, μπορείτε να δείτε τα όρια ταχύτητας που ισχύουν, την κατεύθυνση της κυκλοφορίας, τις μονάδες ταχύτητας κ.λπ.

Αναδυόμενο μενού

Από το αναδυόμενο μενού **4**, μπορείτε να επανασυγχρονίσετε το «Ρυθμίσεις πλοήγησης».

ΡΥΘΜΙΣΕΙΣ ΠΛΟΗΓΗΣΗΣ (5/6)

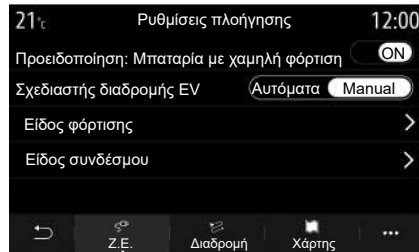

7

Ηλεκτρικό αυτοκίνητο

Από την καρτέλα Z.E. μπορείτε να διαμορφώσετε τις ρυθμίσεις και τις ειδοποιήσεις φόρτισης 7.

«Προειδοποίηση χαμηλής μπαταρίας»

Σας προειδοποιεί, όταν το επίπεδο φόρτισης της μπαταρίας πέσει κάτω από 20 %.

«Σχεδιαστής διαδρομής EV»

Αυτή η λειτουργία έχει δύο λειτουργίες, «Manual» και «Αυτόματα».

Στη λειτουργία «Αυτόματα», το σύστημα αναζητά σταθμούς φόρτισης κατά τη διάρκεια του ταξιδιού σας για να σας επιτρέψει να φτάσετε στον προορισμό σας.

Οι σταθμοί φόρτισης είναι τοποθετημένοι έτσι ώστε το επίπεδο φόρτισης να μην πέσει κάτω από το 20 %.

Στη λειτουργία «Manual», όταν η στάθμη της μπαταρίας είναι πολύ χαμηλή, το σύστημα σας ζητά να προσθέσετε με μη αυτόματο τρόπο τους προσβάσιμους σταθμούς φόρτισης για να φτάσετε στον προορισμό σας.

«Τελευταίος σταθμός φόρτισης»

Αυτή η λειτουργία στέλνει ένα προειδοποιητικό μήνυμα όταν το σύστημα εντοπίσει πολύ λίγους σταθμούς φόρτισης γύρω από την τοποθεσία σας.

Η προειδοποίηση αποστέλλεται εάν το σύστημα εντοπίσει χαμηλή φόρτιση της μπαταρίας. Ενεργοποιήστε/απενεργοποιήστε το πιέζοντας «ON» ή «OFF».

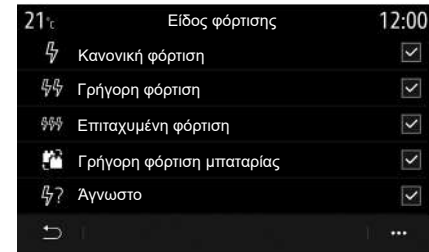

«Είδος φόρτισης»

Σας επιτρέπει να επιλέξετε την σταθμούς φόρτισης που διαθέτουν, ανάλογα με την επιλογή σας, λειτουργία φόρτισης κατάλληλη για τις ανάγκες σας και να τους εμφανίσετε στον χάρτη.



Για λόγους ασφαλείας, πραγματοποιήστε αυτούς τους χειρισμούς με το όχημα σταθμευμένο.

ΡΥΘΜΙΣΕΙΣ ΠΛΟΗΓΗΣΗΣ (6/6)



8

«Είδος συνδέσμου»

Σας επιτρέπει να επιλέξετε τους σταθμούς φόρτισης που διαθέτουν υποδοχή φόρτισης προσαρμοσμένη για το όχημά σας και να τους εμφανίσετε στον χάρτη.

Αναδυόμενο μενού

Χρησιμοποιήστε το μενού επιλογών **8** για να κάνετε τα εξής:

- επιλογή/κατάργηση επιλογής όλων:
 - «Είδος φόρτισης»;
 - «Είδος συνδέσμου»;
- βλέπε περιγραφικές πληροφορίες για τα διαφορετικά «Είδος συνδέσμου».



Για λόγους ασφαλείας, πραγματοποιήστε αυτούς τους χειρισμούς με το όχημα σταθμευμένο.



2.34

Πολυμέσα

Ακρόαση ραδιοφώνου	3.2
Μουσική	3.7
Φωτογραφίες	3.10
Βίντεο	3.12
	3.1

ΑΚΡΟΑΣΗ ΡΑΔΙΟΦΩΝΟΥ (1/5)



Μενού «Ραδιόφωνο»

Από το βασικό μενού, πιέστε το πλήκτρο «Ραδιόφωνο». Εάν αναπαράγεται ήδη ένας ραδιοφωνικός σταθμός, πιέστε τη συντόμηση στην περιοχή **A** από κάποια από τις σελίδες στο μενού «Πλοήγηση» ή το μενού «Τηλέφωνο».

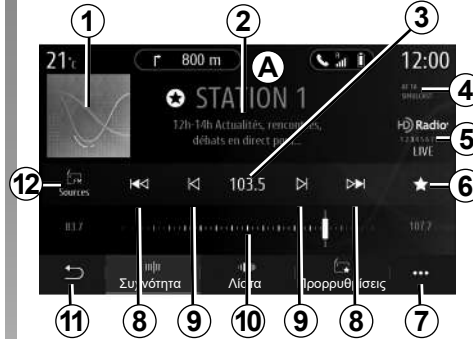

Οθόνη «Ραδιόφωνο»

- 1 Λογότυπο του ραδιοφωνικού σταθμού σε αναπαραγωγή.
- 2 Το όνομα του τρέχοντος σταθμού και η συχνότητα. Πληροφορίες κειμένου (καλλιτέχνης, τραγούδι κ.λπ.).
- 3 Πρόσβαση στη χειροκίνητη καταχώριση της επιθυμητής συχνότητας.
- 4 Ένδειξη της ενεργοποίησης των πληροφοριών κίνησης και λειτουργίες παρακολούθησης σταθμού.

- 5 HD Radio Live.
- 6 Απομνημόνευση του σταθμού σε αναπαραγωγή στο «Προρρυθμίσεις».
- 7 Πρόσβαση στο αναδυόμενο μενού.
- 8 Πρόσβαση στον επόμενο ή στον προηγούμενο σταθμό.
- 9 Πρόσβαση στην επόμενη ή την προηγούμενη συχνότητα.
- 10 Ράβδος επιλογής συχνότητας.
- 11 Επιστροφή στην προηγούμενη οθόνη.
- 12 Πρόσβαση στο μενού πηγών ήχου

Σημείωση: οι διαθέσιμες πληροφορίες εξαρτώνται από το σταθμό ή τη ζώνη ραδιοφώνου που έχει επιλεγεί.

Μπορείτε να επιλέξετε έναν απομνημονευμένο σταθμό, να μετακινηθείτε μεταξύ των ραδιοφωνικών σταθμών ανά ραδιοσυχνότητα ή ανά λίστα ανάλογα με τον τρόπο λειτουργίας που έχει επιλεγεί, πατώντας το πλήκτρο στο χειριστήριο κολώνας τιμονιού.

ΑΚΡΟΑΣΗ ΡΑΔΙΟΦΩΝΟΥ (2/5)



Λειτουργία «Συχνότητα»

Χρησιμοποιήστε αυτή τη λειτουργία για να επιλέξετε τους ραδιοφωνικούς σταθμούς κατά συχνότητα στην επιλεγμένη ζώνη συχνοτήτων. Για σάρωση του εύρους συχνοτήτων, έχετε δύο δυνατότητες:

- αναζήτηση κατά συχνότητα: σάρωση των συχνοτήτων πιέζοντας διαδοχικά τα πλήκτρα **9** ή μετακινώντας τον δρομέα στη γραμμή επιλογής **10**,
- αναζήτηση ανά ραδιοφωνικό σταθμό: μετακινήθειτε προς τα εμπρός ή προς τα πίσω μέχρι τον επόμενο σταθμό πιέζοντας τα πλήκτρα **8**.

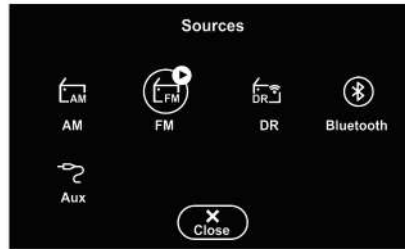

Επιλογή ζώνης ραδιοφώνου

Επιλέξτε FM, AM ή DR (ψηφιακό ραδιοφώνου) πατώντας «Πηγές» **12** στην οθόνη πολυμέσων.

Μπορείτε επίσης να επιλέξετε τη ζώνη συχνοτήτων ραδιοφώνου χρησιμοποιώντας το κουμπί στο χειριστήριο της κολώνας τιμονιού.

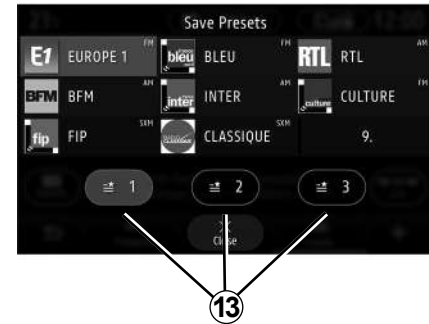

Απομνημόνευση ενός ραδιοφωνικού σταθμού ως προκαθορισμένη ρύθμιση

Χρησιμοποιείτε αυτήν τη λειτουργία για να αποθηκεύσετε τον σταθμό σε αναπαρωγή.

Στη λειτουργία «Συχνότητα» πιέστε το πλήκτρο **6** ή πιέστε παρατεταμένα το λογότυπο **1** του τρέχοντος σταθμού και επιλέξτε μια θέση για να τον αποθηκεύσετε (σε μία από τις σελίδες **13**) πιέζοντας παρατεταμένα τη θέση, έως ότου ακούσετε τον χαρακτηριστικό ήχο (μπιπ).

Μπορούν να απομνημονευθούν έως και 27 ραδιοφωνικοί σταθμοί.

ΑΚΡΟΑΣΗ ΡΑΔΙΟΦΩΝΟΥ (3/5)

Λειτουργία «Λίστα»

Αυτός ο τρόπος λειτουργίας επιτρέπει την αναζήτηση ενός ραδιοφωνικού σταθμού του οποίου το όνομα γνωρίζετε, από μια λίστα με ταξινόμηση κατά αλφαβητική σειρά.

Σαρώστε γρήγορα τη λίστα για τη διαδοχική εμφάνιση όλων των ραδιοφωνικών σταθμών. Ο ραδιοφωνικός σταθμός στον οποίο θα σταματήσετε θα αρχίσει να εκπέμπει. Μπορείτε επίσης να επιλέξετε έναν ραδιοφωνικό σταθμό από τη λίστα για να τον ακούσετε απευθείας.

Εάν οι ραδιοφωνικοί σταθμοί δεν χρησιμοποιούν RDS ή εάν το αυτοκίνητο βρίσκεται σε περιοχή με κακή ραδιοφωνική λήψη, το όνομα και το λογότυπο δεν εμφανίζεται στην οθόνη. Εμφανίζονται μόνο οι συχνότητες, στο πάνω μέρος της λίστας.

Σημείωση: οι διαθέσιμες πληροφορίες εξαρτώνται από το σταθμό ή τη ζώνη ραδιοφώνου που έχει επιλεγεί.

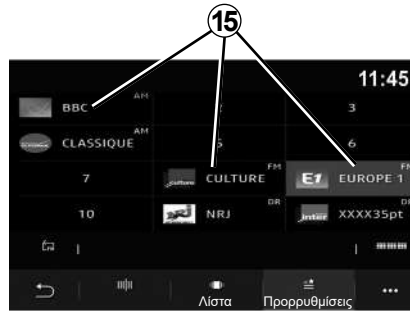

Λειτουργία «Προρρυθμίσεις»

Αυτή η λειτουργία σας επιτρέπει να αποκτήσετε πρόσβαση στους ραδιοφωνικούς σταθμούς που αποθηκεύτηκαν προηγουμένως. Για περισσότερες πληροφορίες, ανατρέξτε στο «Αποθήκευση προεπιλογής» σε αυτό το κεφάλαιο.

Πιέστε ένα από τα πλήκτρα **15** για να επιλέξετε το ραδιοφωνικό σταθμό που επιθυμείτε να ακούσετε.



Για λόγους ασφαλείας, κάνετε αυτούς τους χειρισμούς με το όχημα σταματημένο.

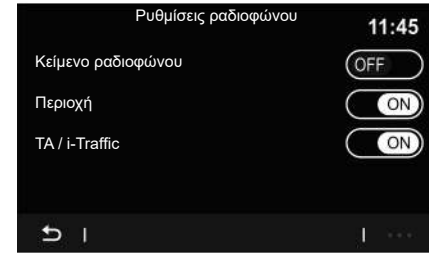

Μενού επιλογών 7

Χρησιμοποιήστε το μενού επιλογών **7** με οποιονδήποτε τρόπο λειτουργίας για να μεταβείτε στις ρυθμίσεις και να ρυθμίσετε τις ακόλουθες λειτουργίες ραδιοφώνου:

- «Ρυθμίσεις ραδιοφώνου»;
- Ρυθμίσεις περιβάλλοντος ήχου;
- «Ρυθμίσεις ήχου».

Για περισσότερες πληροφορίες, συμβουλευθείτε την ενότητα για «Ρυθμίσεις».

ΑΚΡΟΑΣΗ ΡΑΔΙΟΦΩΝΟΥ (4/5)

«Ρυθμίσεις ραδιοφώνου»

Από τις ρυθμίσεις, μπορείτε να ενεργοποιήσετε ή να απενεργοποιήσετε τα εξής στοιχεία:

- «AM»,
- «Κείμενο ραδιοφώνου»;
- «Περιοχή»;
- «TA/I-Traffic»;
- «Λογότυπο»;
- «Ραδιόφωνο HD»;
- ...

«AM»

Μπορείτε να ενεργοποιήσετε/απενεργοποιήσετε την εμφάνιση της ζώνης συχνότητων AM στη λίστα των πηγών ήχου **11** πατώντας ON ή OFF.

«Κείμενο ραδιοφώνου» (κειμενικές πληροφορίες)

Ορισμένοι ραδιοφωνικοί σταθμοί FM μεταδίδουν κειμενικές πληροφορίες σχετικές με το πρόγραμμα κατά την ακρόαση (παραδείγματος χάρη, τον τίτλο ενός τραγουδιού). Ενεργοποιήστε αυτήν τη λειτουργία, εάν θέλετε να δείτε τις λεπτομέρειες αυτές.

Σημείωση: αυτές οι πληροφορίες είναι διαθέσιμες αποκλειστικά σε ορισμένους ραδιοφωνικούς σταθμούς.

«Περιοχή»

Η συχνότητα ενός ραδιοφωνικού σταθμού «FM» μπορεί να αλλάξει ανάλογα με τη γεωγραφική περιοχή. Ενεργοποιήστε αυτή τη λειτουργία για να μπορείτε να συνεχίσετε να ακούτε τον ίδιο ραδιοφωνικό σταθμό όταν αλλάζετε περιοχή. Το σύστημα ήχου θα ακολουθήσει αυτόματα τις αλλαγές συχνότητας χωρίς διακοπές.

Όταν η λειτουργία «Περιοχή» είναι απενεργοποιημένη, εάν η ποιότητα του σήματος μειωθεί, το ραδιόφωνο θα μεταβεί σε μια νέα συχνότητα που μπορεί λειτουργεί ως αναμεταδότης του σταθμού που ακούγατε προηγουμένως.

Παρατήρηση

- ορισμένες φορές σταθμοί της ίδιας περιοχής μεταδίδουν διαφορετικά προγράμματα ή χρησιμοποιούν ονόματα διαφορετικών προγραμμάτων.
- ορισμένα ραδιόφωνα μεταδίδονται σε περιφερειακές συχνότητες. Σε αυτήν την περίπτωση:
 - με ενεργοποιημένο το «Περιοχή»: το σύστημα δεν θα μεταβεί στον πομπό για τη νέα περιοχή, αλλά το σύστημα θα αλλάξει κανονικά μεταξύ των πομπών της αρχικής περιοχής.

- Με απενεργοποιημένο το «Περιοχή»: το σύστημα θα μεταβεί στον πομπό για τη νέα περιοχή, ακόμα και αν το πρόγραμμα εκπομπής είναι διαφορετικό.

TA/I-Traffic

(οδικές πληροφορίες)

Όταν αυτή η λειτουργία είναι ενεργοποιημένη, το σύστημα ήχου επιτρέπει τη λήψη δελτίων οδικής κυκλοφορίας (ανάλογα με τη χώρα), εάν αυτά μεταδίδονται από ορισμένους ραδιοφωνικούς σταθμούς FM.

Στη συνέχεια, πρέπει να επιλέξετε τη συχνότητα του σταθμού που μεταδίδει πληροφορίες κίνησης. Εάν αναπαράγεται μια άλλη πηγή (USB, Bluetooth), μπορεί να διακόπτεται αυτόματα κάθε φορά που λαμβάνονται πληροφορίες κίνησης.

Ρυθμίσεις περιβάλλοντος ήχου

Από τις ρυθμίσεις, μπορείτε να ενεργοποιήσετε ή να απενεργοποιήσετε τα εξής στοιχεία:

- «Natural»;
- «Live»;
- «Club»;
- «Lounge»;
- ...

Σημείωση: Η λίστα λειτουργιών ισοσταθμιστή ενδέχεται να διαφέρει ανάλογα με τον εξοπλισμό.

ΑΚΡΟΑΣΗ ΡΑΔΙΟΦΩΝΟΥ (5/5)

«Ρυθμίσεις ήχου»

Από αυτό το μενού μπορείτε να ρυθμίσετε τα ακόλουθα στοιχεία:

- «Ενίσχυση μπάσων»: χρησιμοποιήστε αυτή τη λειτουργία για να ενισχύσετε/μειώσετε τον ήχο των μπάσων.
- «Μπάσα / Μέσα / Πρίμα»: χρησιμοποιήστε αυτή τη λειτουργία για να ενισχύσετε/μειώσετε τον ήχο των μπάσων, των μέσων τόνων ή των πρίμων.
- Λειτουργία έντασης ήχου εξαρτώμενη από την ταχύτητα: όταν αυτή η λειτουργία είναι ενεργοποιημένη, η ένταση του ηχοσυστήματος μεταβάλλεται σύμφωνα με την ταχύτητα του αυτοκινήτου. Μπορείτε να ρυθμίσετε την ευαισθησία ή να την απενεργοποιήσετε,
- ...

Για περισσότερες πληροφορίες σχετικά με τις διαθέσιμες ρυθμίσεις, ανατρέξτε στην ενότητα «Ρυθμίσεις».



Για λόγους ασφαλείας, κάνετε αυτούς τους χειρισμούς με το όχημα σταματημένο.

ΜΟΥΣΙΚΗ (1/3)



Μενού «Μουσική»

Από το βασικό μενού, πιέστε «Μουσική», από άλλα μενού, πιέστε τη συντόμευση στην περιοχή **A**.

Χρησιμοποιήστε αυτό το μενού για ακρόαση μουσικής από εξωτερική πηγή (USB, AUX κ.λπ.). Επιλέξτε μια πηγή εισόδου που έχει συνδεθεί στο σύστημα από τη λίστα που ακολουθεί:

- «USB1» (θύρα USB),
- «USB2» (θύρα USB),
- «Bluetooth®»;
- «AUX» (Jack).

Οι πηγές μουσικής που περιγράφονται παραπάνω ενδέχεται να διαφέρουν ανάλογα με το επίπεδο εξοπλισμού. Εμφανίζονται μόνο οι πηγές που είναι διαθέσιμες και μπορούν να επιλεγθούν στην οθόνη πολυμέσων.

Παρατήρηση

- η αναγνώριση ορισμένων μορφών από το σύστημα ενδέχεται να μην είναι δυνατή,
- η χρησιμοποιούμενη μονάδα flash USB πρέπει να είναι διαμορφωμένη ως FAT32 και NTFS και να διαθέτει ελάχιστη χωρητικότητα 8 GB και μέγιστη χωρητικότητα 64 GB.

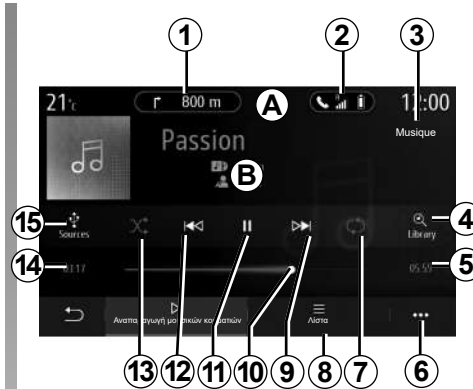

Λειτουργία αναπαραγωγής

B Πληροφορίες σχετικά με το μουσικό κομμάτι σε αναπαραγωγή (τίτλος τραγουδιού, όνομα καλλιτέχνη, τίτλος άλμπουμ και εικόνα του εξώφυλλου, εάν μεταφέρονται από την πηγή).

- 1** Συντόμευση στο μενού «Πλοήγηση».
- 2** Συντόμευση στο μενού «Τηλέφωνο».
- 3** Το όνομα της πηγής ήχου σε αναπαραγωγή.
- 4** Συντόμευση στη λίστα αναπαραγωγής ήχου με ταξινόμηση κατά κατηγορία.

- 5** Μήκος του κομματιού σε αναπαραγωγή.
- 6** Πρόσβαση στο αναδυόμενο μενού.
- 7** Ενεργοποίηση/απενεργοποίηση επανάληψης αναπαραγωγής του κομματιού ή της λίστας αναπαραγωγής.
- 8** Πρόσβαση στην τρέχουσα λίστα αναπαραγωγής.
- 9** Σύντομο πάτημα: Αναπαραγωγή επόμενου κομματιού ήχου.
Παρατεταμένο πάτημα: Γρήγορη μετακίνηση προς τα εμπρός.
- 10** Ράβδος προόδου μουσικού κομματιού σε αναπαραγωγή.
- 11** Παύση/συνέχιση του μουσικού κομματιού.
- 12** Στιγμιαίο πάτημα: Επιστροφή στην αρχή του τρέχοντος μουσικού κομματιού.
Δεύτερο στιγμιαίο πάτημα (κάτω από 3 δευτερόλεπτα μετά το πρώτο στιγμιαίο πάτημα): αναπαραγωγή του προηγούμενου μουσικού κομματιού.
Παρατεταμένο πάτημα: Επιστροφή στην αρχή.
- 13** Ενεργοποίηση/απενεργοποίηση της τυχαίας αναπαραγωγής των μουσικών κομματιών.
- 14** Χρόνος αναπαραγωγής του τρέχοντος μουσικού κομματιού.
- 15** Πρόσβαση στις πηγές ήχου.

ΜΟΥΣΙΚΗ (2/3)

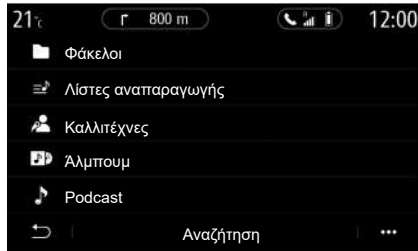

Από το μενού «Αναζήτηση» μπορείτε να αποκτήσετε πρόσβαση στις λίστες αναπαραγωγής με ταξινόμηση κατά κατηγορία («Λίστες αναπαραγωγής», «Καλλιτέχνες», «Άλμπουμ», «Podcast»).

Σημείωση: μπορείτε να επιλέξετε τις διαθέσιμες πηγές μόνο. Οι μη διαθέσιμες πηγές δεν εμφανίζονται στην οθόνη.

Μπορείτε να χρησιμοποιήσετε το πλήκτρο στο χειριστήριο κολώνας τιμονιού για να αλλάξετε τη μουσική.

3.8

Μπορείτε να ταξινομήσετε την αναπαραγωγή ανά κατηγορία («Λίστες αναπαραγωγής», «Καλλιτέχνες», «Άλμπουμ», «Podcast», κ.λπ.)

Κατά τη διάρκεια της αναπαραγωγής ενός μουσικού κομματιού, μπορείτε:

- να αποκτήσετε πρόσβαση στη λίστα αναπαραγωγής σε εξέλιξη **8**,
- πρόσβαση στο επόμενο κομμάτι πατώντας το πλήκτρο **9** ή πατώντας παρατεταμένα για τη γρήγορη μετάβαση προς τα εμπρός στο τρέχον κομμάτι,
- να θέσετε σε λειτουργία παύσης ένα μουσικό κομμάτι πατώντας το πλήκτρο **11**,
- πρόσβαση στο προηγούμενο κομμάτι πατώντας το πλήκτρο **12** ή πατώντας παρατεταμένα για τη γρήγορη μετακίνηση προς τα πίσω στο τρέχον κομμάτι,
- να δείτε τη γραμμή κύλισης **10** και να τη χρησιμοποιήσετε για να επιλέξετε τη μουσική.

Σημείωση: Ανάλογα με τη συνδεδεμένη πηγή εισόδου, η οθόνη που εμφανίζεται στην οθόνη πολυμέσων διαφέρει.

ΜΟΥΣΙΚΗ (3/3)

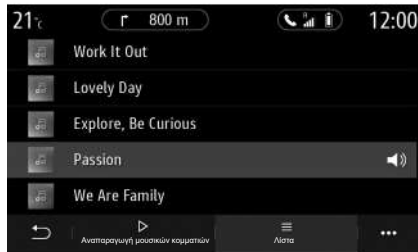

Λειτουργία «Λίστα»

Πιέστε το πλήκτρο «Λίστα» για να αποκτήσετε πρόσβαση στην τρέχουσα λίστα αναπαραγωγής.

Παρατήρηση

- από προεπιλογή, το σύστημα αναπαράγει όλα τα κομμάτια,
- οι λίστες αναπαραγωγής που περιγράφονται παραπάνω διαφέρουν, ανάλογα με τη συνδεδεμένη πηγή εισόδου και το περιεχόμενό της.

Μενού επιλογών 6

Στο μενού επιλογών **6**, πιέστε το πλήκτρο «Ρυθμίσεις ήχου» για να αποκτήσετε πρόσβαση στις ρυθμίσεις ήχου, (μπάσα, κατανομή, ένταση/ταχύτητα, κ.λπ.).

Οποιαδήποτε νέα μονάδα flash USB και αν εισαχθεί, η μονάδα αναλύεται και η εικόνα της αποθηκεύεται στο σύστημα πολυμέσων. Ανάλογα με τη χωρητικότητα USB της μονάδας flash, η οθόνη πολυμέσων ενδέχεται να τεθεί σε αναμονή. Περιμένετε λίγα δευτερόλεπτα. Να χρησιμοποιείτε μόνο μονάδες flash USB που συμμορφώνονται με τις ισχύουσες εθνικές απαιτήσεις.

ΦΩΤΟΓΡΑΦΙΕΣ (1/2)



Μενού «Φωτογραφία»

Από το βασικό μενού, πιέστε «Εφαρμογές», στη συνέχεια, πιέστε την καρτέλα «Φωτογραφία».

Επιλέξτε μια συνδεδεμένη πηγή εισόδου.

Εάν είναι συνδεδεμένες πολλές πηγές, επιλέξτε μία από τις πηγές εισόδου από τη λίστα που ακολουθεί για να αποκτήσετε πρόσβαση στις φωτογραφίες:

- «USB1» (θύρα USB),
- «USB2» (θύρα USB).

Παρατήρηση

- η αναγνώριση ορισμένων μορφών από το σύστημα ενδέχεται να μην είναι δυνατή,
- η χρησιμοποιούμενη μονάδα flash USB πρέπει να είναι διαμορφωμένη ως FAT32 και NTFS και να διαθέτει ελάχιστη χωρητικότητα 8 GB και μέγιστη χωρητικότητα 64 GB.

Η προβολή φωτογραφιών είναι δυνατή με το αυτοκίνητο σταματημένο.

3.10

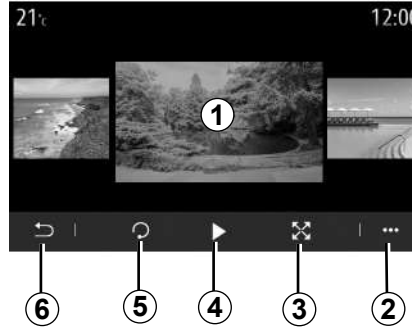

Αναπαραγωγή μουσικών κομματιών

Μπορείτε να επιλέξετε να δείτε όλες τις φωτογραφίες με τη λειτουργία προβολής διαφανειών ή να δείτε μία μόνο φωτογραφία.

Κατά την αναπαραγωγή μιας φωτογραφίας, μπορείτε:

- πρόσβαση στην προηγούμενη ή στην επόμενη φωτογραφία με γρήγορη σάρωση προς την περιοχή προεπισκόπησης εικόνας **1**;

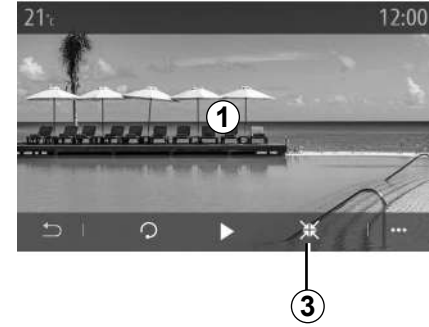

- εναλλαγή από την κανονική λειτουργία (προσαρμοσμένη) σε λειτουργία πλήρους οθόνης πιέζοντας το πλήκτρο **3** ή κάνοντας κλικ στην περιοχή προεπισκόπησης εικόνας **1** δύο φορές;
- περιστρέψτε τη φωτογραφία πατώντας το πλήκτρο **5**;
- κάντε εκκίνηση της προβολής διαφανειών πατώντας το πλήκτρο **4**;
- πατήστε **6** για να επιστρέψετε στην προηγούμενη οθόνη.

ΦΩΤΟΓΡΑΦΙΕΣ (2/2)



Μενού επιλογών

Από την οθόνη προβολής μιας φωτογραφίας, πατήστε το πλήκτρο **2** για:

- να αποκτήσετε αναλυτικές πληροφορίες για τη φωτογραφία (τίτλος, τύπος αρχείου, ημερομηνία, διαδρομή, κ.λπ.);
- ορίστε τη φωτογραφία και την ταπετσαρία του προφίλ χρήστη,
- πρόσβαση στις ρυθμίσεις.

«Πληροφορίες»

Από αυτό το μενού, μπορείτε να αποκτήσετε πρόσβαση στις πληροφορίες φωτογραφίας (τίτλος, τύπος, διαδρομή πρόσβασης, διαστάσεις, ανάλυση).

Σημείωση: Για περαιτέρω πληροφορίες σχετικά με τις συμβατές μορφές αρχείων φωτογραφιών, απευθυνθείτε σε εξουσιοδοτημένο αντιπρόσωπο.

Επιλογή προφίλ

Από αυτό το μενού, μπορείτε να αλλάξετε την εικόνα προφίλ. Επιβεβαιώστε πιέζοντας «OK» για να αποθηκεύσετε τις αλλαγές σας.

«Ρυθμίσεις»

Από αυτό το μενού, μπορείτε να αποκτήσετε πρόσβαση στις ρυθμίσεις προβολής διαφανειών:

- η τροποποίηση του χρόνου εμφάνισης κάθε φωτογραφίας στη λειτουργία προβολής διαφανειών,
- ενεργοποίηση/απενεργοποίηση του εφέ προσομοίωσης κίνησης πριν από κάθε φωτογραφία στη λειτουργία προβολής διαφανειών.

Σημείωση: το εφέ κινούμενης εικόνας στην προβολή διαφανειών είναι ενεργοποιημένο ως προεπιλογή.

Οποιαδήποτε νέα μονάδα flash USB και αν εισαχθεί, η μονάδα αναλύεται και η εικόνα της αποθηκεύεται στο σύστημα πολυμέσων. Ανάλογα με τη χωρητικότητα USB της μονάδας flash, η οθόνη πολυμέσων ενδέχεται να τεθεί σε αναμονή. Περιμένετε λίγα δευτερόλεπτα. Να χρησιμοποιείτε μόνο μονάδες flash USB που συμμορφώνονται με τις ισχύουσες εθνικές απαιτήσεις.

ΒΙΝΤΕΟ (1/2)



Μενού «Βίντεο»

Από το βασικό μενού, πιέστε «Εφαρμογές», στη συνέχεια, πιέστε το μενού «Βίντεο».

Επιλέξτε μια συνδεδεμένη πηγή εισόδου.

Εάν είναι συνδεδεμένες πολλές πηγές, επιλέξτε μία από τις πηγές εισόδου από τη λίστα που ακολουθεί για να αποκτήσετε πρόσβαση στα βίντεο:

- «USB1» (θύρα USB),
- «USB2» (θύρα USB).

Παρατήρηση

- η αναγνώριση ορισμένων μορφών από το σύστημα ενδέχεται να μην είναι δυνατή,
- η χρησιμοποιούμενη μονάδα flash USB πρέπει να είναι διαμορφωμένη ως FAT32 και NTFS και να διαθέτει ελάχιστη χωρητικότητα 8 GB και μέγιστη χωρητικότητα 64 GB.

Η αναπαραγωγή αρχείων βίντεο είναι δυνατή μόνο με το αυτοκίνητο σταματημένο. Κατά την οδήγηση, μόνο η μουσική από το τρέχον βίντεο παραμένει ενεργή.

3.12

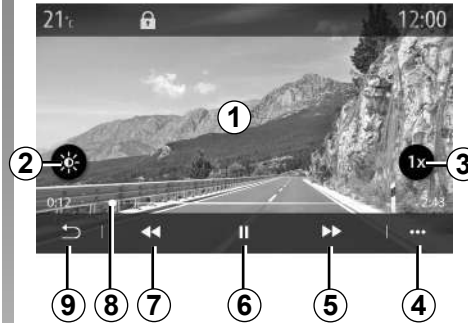

«Βίντεο»

Κατά την αναπαραγωγή ενός αρχείου βίντεο, μπορείτε:

- ρυθμίστε τη φωτεινότητα πιέζοντας το πλήκτρο **2**;
- ρυθμίστε το ρυθμός αναπαραγωγής πατώντας το πλήκτρο **3**;
- πρόσβαση στο αναδυόμενο μενού **4**;
- αποκτήστε πρόσβαση στο προηγούμενο βίντεο πατώντας **7** εάν ο χρόνος αναπαραγωγής δεν υπερβαίνει τα 3 δευτερόλεπτα. Μετά από 3 δευτερόλεπτα, το βίντεο συνεχίζεται από την αρχή;

- χρησιμοποιήστε τη γραμμή κύλισης **8**;
- να θέσετε σε λειτουργία παύσης ένα μουσικό κομμάτι πατώντας το πλήκτρο **6**;
- αποκτήστε πρόσβαση στο επόμενο βίντεο πατώντας **5**;
- κάντε κλικ δύο φορές στην περιοχή προεπισκόπησης εικόνας **1** για να θέσετε το βίντεο σε λειτουργία πλήρους οθόνης;
- πατήστε **9** για να επιστρέψετε στην προηγούμενη οθόνη.

Παρατήρηση

- ορισμένες λειτουργίες είναι διαθέσιμες μόνο σε λειτουργία πλήρους οθόνης,
- τα χειριστήρια αναπαραγωγής σβήνουν αυτόματα μετά από 10 δευτερόλεπτα κατά την αναπαραγωγή ενός βίντεο σε πλήρη οθόνη.

ΒΙΝΤΕΟ (2/2)

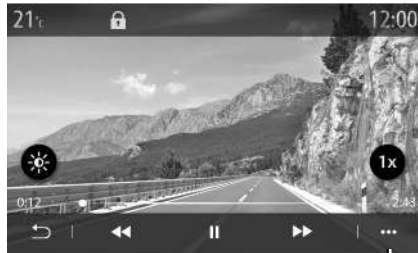

4

Μενού επιλογών

Χρησιμοποιώντας το μενού επιλογών **4**, μπορείτε:

- να αποκτήσετε αναλυτικές πληροφορίες σχετικά με το βίντεο (τίτλος, τύπος αρχείου, ημερομηνία, διαδρομή, κ.λπ.),
- πρόσβαση στις ρυθμίσεις.

«Πληροφορίες»

Από αυτό το μενού, μπορείτε να αποκτήσετε πρόσβαση σε πληροφορίες σχετικά με το βίντεο (τίτλος, τύπος, ώρα, ανάλυση).

Σημείωση: για περισσότερες πληροφορίες σχετικά με τους συμβατούς τύπους αρχείων βίντεο, συμβουλευθείτε μια επίσημη αντιπροσωπεία.

«Ρυθμίσεις»

Από το μενού «Ρυθμίσεις», μπορείτε να επιλέξετε το είδος προβολής:

- «Προσαρμ.» (προσαρμοσμένο),
- «Πλήρης».

Οποιαδήποτε νέα μονάδα flash USB και αν εισαχθεί, η μονάδα αναλύεται και η εικόνα της αποθηκεύεται στο σύστημα πολυμέσων. Ανάλογα με τη χωρητικότητα USB της μονάδας flash, η οθόνη πολυμέσων ενδέχεται να τεθεί σε αναμονή. Περιμένετε λίγα δευτερόλεπτα. Να χρησιμοποιείτε μόνο μονάδες flash USB που συμμορφώνονται με τις ισχύουσες εθνικές απαιτήσεις.



3.14

Τηλέφωνο

Συγχρονισμός, αποσυγχρονισμός τηλεφώνου	4.2
Σύνδεση, αποσύνδεση τηλεφώνου	4.5
Τηλεφωνική κλήση	4.8
Τηλεφωνικός κατάλογος	4.11
Ιστορικό κλήσεων	4.13
Πληκτρολόγηση αριθμού τηλεφώνου	4.14
SMS (γραπτό μήνυμα)	4.15
Ρυθμίσεις τηλεφώνου	4.17
Ασύρματος φορτιστής	4.19
	4.1

ΣΥΓΧΡΟΝΙΣΜΟΣ, ΑΠΟΣΥΓΧΡΟΝΙΣΜΟΣ ΤΗΛΕΦΩΝΟΥ (1/3)



Μενού τηλεφώνου

Από την αρχική οθόνη, πιέστε «Τηλέφωνο» ή (εάν ένα τηλέφωνο είναι ήδη συνδεδεμένο), πιέστε τη συντόμευση **A** εάν εμφανιστεί το μενού «Τηλέφωνο». Αυτή η λειτουργία επιτρέπει τη σύζευξη του τηλεφώνου σας με το σύστημα πολυμέσων.

Σημείωση: Εάν δεν υπάρχει συνδεδεμένο κανένα τηλέφωνο στο σύστημα πολυμέσων, ορισμένα μενού θα είναι απενεργοποιημένα.

Ο συγχρονισμός του τηλεφώνου επιτρέπει την πρόσβαση του συστήματος πολυμέσων στις λειτουργίες του τηλεφώνου σας. Δεν αποθηκεύονται αντίγραφα των επαφών ή προσωπικά δεδομένα στο σύστημα πολυμέσων.

Το σύστημα πολυμέσων δεν διαχειρίζεται τηλέφωνα που είναι εξοπλισμένα με «dual SIM». Προσαρμόστε τις ρυθμίσεις του τηλεφώνου σας, ώστε το σύστημα πολυμέσων να έχει τη δυνατότητα να συγχρονιστεί σωστά.

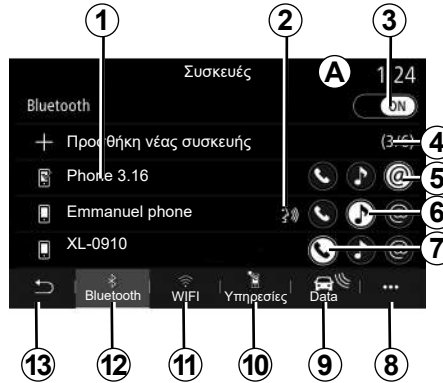

Συγχρονίστε, συνδέστε την οθόνη

- 1 Λίστα συνδεδεμένων συσκευών.
- 2 Φωνητική αναγνώριση τηλεφώνου.
- 3 Ενεργοποίηση/απενεργοποίηση της σύνδεσης Bluetooth.
- 4 Προσθήκη νέας συσκευής.
- 5 Ενεργοποίηση/απενεργοποίηση της λειτουργίας Hotspot.
- 6 Ενεργοποίηση/απενεργοποίηση της λειτουργίας «Μουσική».
- 7 Ενεργοποίηση/απενεργοποίηση της λειτουργίας «Τηλέφωνο».

- 8 Μενού επιλογών.
- 9 Μεταβείτε στο μενού «Data».
- 10 Πρόσβαση στο μενού «Υπηρεσίες».
- 11 Πρόσβαση στο μενού WIFI.
- 12 Πρόσβαση στο μενού Bluetooth®.
- 13 Επιστροφή στην προηγούμενη οθόνη.

Σημείωση: η διαθεσιμότητα της σύνδεσης του τηλεφώνου στο διαδίκτυο **5** εξαρτάται από τον εξοπλισμό του αυτοκινήτου και μπορεί να ενεργοποιηθεί μόνο σε συμβατά μοντέλα.

Για περισσότερες πληροφορίες σχετικά με συμβατές συσκευές τηλεφώνου, απευθυνθείτε σε Εξουσιοδοτημένο Αντιπρόσωπο.



Για λόγους ασφαλείας, κάνετε αυτούς τους χειρισμούς με το αυτοκίνητο σταματημένο.

ΣΥΓΧΡΟΝΙΣΜΟΣ, ΑΠΟΣΥΓΧΡΟΝΙΣΜΟΣ ΤΗΛΕΦΩΝΟΥ (2/3)

Συγχρονισμός τηλεφώνου

Για να χρησιμοποιήσετε το σύστημα ανοιχτής ακρόασης (hands free), πραγματοποιήστε σύζευξη του κινητού σας με Bluetooth® με το σύστημα πολυμέσων. Βεβαιωθείτε ότι η λειτουργία Bluetooth® του κινητού σας είναι ενεργοποιημένη και ορίστε την κατάσταση του σε «ορατό».

Για περισσότερες πληροφορίες σχετικά με την ενεργοποίηση της ορατότητας του τηλεφώνου σας, συμβουλευθείτε το εγχειρίδιο χρήσης του τηλεφώνου σας.

Ανάλογα με το μοντέλο και εάν ζητείται από το σύστημα, εισαγάγετε τον κωδικό Bluetooth® στο τηλέφωνό σας για να το συγχρονίσετε με το σύστημα πολυμέσων ή επικυρώστε το αίτημα συγχρονισμού.

Το τηλέφωνό σας ενδέχεται να ζητήσει εξουσιοδότηση κοινοποίησης των επαφών, του αρχείου καταγραφής κλήσεων και της μουσικής σας. Αποδεχτείτε την κοινή χρήση, εάν θέλετε να έχετε πρόσβαση σε αυτές οι πληροφορίες στο σύστημα πολυμέσων.

Για περισσότερες πληροφορίες σχετικά με συμβατές συσκευές τηλεφώνου, απευθυνθείτε σε Εξουσιοδοτημένο Αντιπρόσωπο.

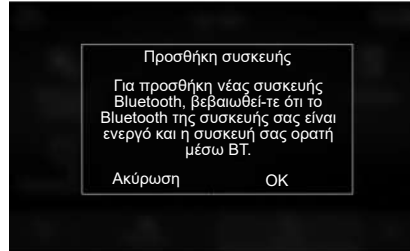

Από το βασικό μενού του συστήματος πολυμέσων σας:

- πατήστε «Τηλέφωνο». Εμφανίζεται στην οθόνη ένα μήνυμα που σας προτείνει τον συγχρονισμό με ένα τηλέφωνο.
- πατήστε «OK». Το σύστημα πολυμέσων πραγματοποιεί αναζήτηση τηλεφώνων που βρίσκονται εντός εμβέλειας και έχουν ενεργοποιημένο το Bluetooth®,
- επιλέξτε το τηλέφωνό σας από τη λίστα.

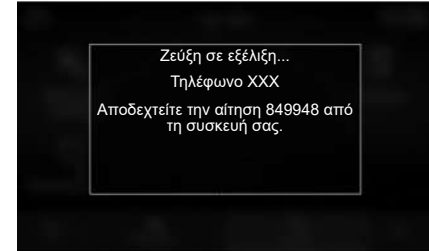

Θα εμφανιστεί ένα μήνυμα στην οθόνη του συστήματος πολυμέσων και στο τηλέφωνο, καλώντας σας να αποδεχθείτε την αίτηση αντιστοίχισης μέσω του παρεχόμενου κώδικα.

Σημείωση: Για να έχετε πρόσβαση στις επαφές του τηλεφώνου σας, στα αρχεία καταγραφής κλήσεων και στο SMS από το σύστημα πολυμέσων, θα χρειαστεί να επιτρέψετε τον συγχρονισμό.

ΣΥΓΧΡΟΝΙΣΜΟΣ, ΑΠΟΣΥΓΧΡΟΝΙΣΜΟΣ ΤΗΛΕΦΩΝΟΥ (3/3)

- επιλέξτε τις λειτουργίες του τηλεφώνου προς συγχρονισμό,
 - Λειτουργία «Τηλέφωνο»: πρόσβαση στις επαφές, πραγματοποίηση και λήψη κλήσεων, πρόσβαση στο ιστορικό κλήσεων κ.λπ.
 - Λειτουργία «Μουσική»: πρόσβαση στη μουσική σας,
 - Λειτουργία σημείου πρόσβασης: πρόσβαση στο διαδίκτυο μέσω του τηλεφώνου.
- πιέστε «OK» για επικύρωση.

Σημείωση: εάν το εικονίδιο της λειτουργίας είναι φωτισμένο, αυτό επισημαίνει ότι είναι ενεργοποιημένη.

Το τηλέφωνό σας έχει πλέον συγχρονιστεί με το σύστημα πολυμέσων.

Κατά τη χρήση της λειτουργίας Hotspot, η μεταφορά δεδομένων δικτύου που απαιτείται για τη λειτουργία της, μπορεί να οδηγήσει σε επιπλέον χρεώσεις που δεν περιλαμβάνονται στο πακέτο της τηλεφωνικής σας συνδρομής.

4.4

Συγχρονισμός νέου τηλεφώνου

Για τον συγχρονισμό ενός νέου τηλεφώνου στο σύστημα πολυμέσων:

- Ενεργοποιήστε τη σύνδεση Bluetooth® του τηλεφώνου σας και ρυθμίστε την κατάσταση του σε «ορατό».
- από το βασικό μενού επιλέξτε «Τηλέφωνο», το αναδυόμενο μενού, «Λίστα συσκ. Bluetooth», «Προσθήκη νέας συσκευής»;
- επιλέξτε τις λειτουργίες του τηλεφώνου προς σύνδεση,
- πιέστε «OK» για επικύρωση.

Σημείωση: εάν το εικονίδιο της λειτουργίας είναι φωτισμένο, αυτό επισημαίνει ότι είναι ενεργοποιημένη.

Το τηλέφωνό σας έχει πλέον συγχρονιστεί με το σύστημα πολυμέσων.

Μπορείτε να συγχρονίσετε έως και έξι τηλέφωνα ταυτόχρονα.



Για λόγους ασφαλείας, κάνετε αυτούς τους χειρισμούς με το αυτοκίνητο σταματημένο.

Αποσυγχρονισμός τηλεφώνου

Για να καταργήσετε τον συγχρονισμό ενός ή περισσότερων τηλεφώνων από το σύστημα πολυμέσων:

- από το βασικό μενού, επιλέξτε «Τηλέφωνο», το αναδυόμενο μενού ύστερα το «Λίστα συσκ. Bluetooth» και, στη συνέχεια, επιλέξτε τα τηλέφωνα τον συγχρονισμό των οποίων θέλετε να καταργήσετε από το αναδυόμενο μενού **8**,
- από το βασικό μενού, επιλέξτε «Ρυθμίσεις», «Σύστημα», «Διαχείριση συσκευών» και, στη συνέχεια, επιλέξτε τα τηλέφωνα τον συγχρονισμό των οποίων θέλετε να καταργήσετε από το αναδυόμενο μενού **8**.

Μενού επιλογών 8

Χρησιμοποιήστε το μενού επιλογών **8** για να κάνετε τα εξής:

- διαγράψτε μία ή περισσότερες συγχρονισμένες συσκευές,
- καταργήστε όλες τις συσκευές που έχουν συγχρονιστεί.

ΣΥΝΔΕΣΗ, ΑΠΟΣΥΝΔΕΣΗ ΤΗΛΕΦΩΝΟΥ (1/3)

Σύνδεση τηλεφώνου

Ένα τηλέφωνο πρέπει να αντιστοιχιστεί πριν να μπορεί να συνδεθεί στο σύστημα τηλεφώνου hands-free. Για περισσότερες πληροφορίες, συμβουλευθείτε το κεφάλαιο «Σύζευξη, αποσύζευξη τηλεφώνου». Το τηλέφωνό σας πρέπει να είναι συνδεδεμένο στο σύστημα τηλεφωνίας με ανοιχτή ακρόαση (hands free) για να μπορείτε να αποκτήσετε πρόσβαση σε όλες τις λειτουργίες του.

Σημείωση: Εάν δεν υπάρχει συνδεδεμένο κανένα τηλέφωνο στο σύστημα πολυμέσων, ορισμένα μενού θα είναι απενεργοποιημένα.

Η σύνδεση του τηλεφώνου σας θα επιτρέψει την πρόσβαση του συστήματος πολυμέσων στις λειτουργίες του τηλεφώνου σας. Δεν αποθηκεύονται αντίγραφα των επαφών ή προσωπικά δεδομένα στο σύστημα πολυμέσων.

Το σύστημα πολυμέσων δεν διαχειρίζεται τηλέφωνα που είναι εξοπλισμένα με «dual SIM». Προσαρμόστε τις ρυθμίσεις του τηλεφώνου σας, ώστε το σύστημα πολυμέσων να έχει τη δυνατότητα να συνδεθεί σωστά.

Χειροκίνητη σύνδεση

Από το μενού «Τηλέφωνο», και έπειτα από το μενού επιλογών «Λίστα συσκ. Bluetooth», εμφανίζεται μια λίστα των τηλεφώνων που έχουν συζευχθεί.

Επιλέξτε το τηλέφωνο και τις λειτουργίες που επιθυμείτε να συνδεθεί και βεβαιωθείτε ότι έχει ενεργοποιημένη τη λειτουργία Bluetooth® και ότι έχει ρυθμιστεί να είναι «Ορατό».

Σημείωση: εάν μια κλήση βρίσκεται σε εξέλιξη τη στιγμή της σύνδεσης του τηλεφώνου, μεταφέρεται αυτόματα στα ηχεία του αυτοκινήτου.

Για περισσότερες πληροφορίες σχετικά με συμβατές συσκευές τηλεφώνου, απευθυνθείτε σε Εξουσιοδοτημένο Αντιπρόσωπο.

Αυτόματη σύνδεση

Μόλις το σύστημα πολυμέσων ενεργοποιηθεί, το σύστημα τηλεφωνίας με ανοιχτή ακρόαση (hands free) αναζητά τα τηλέφωνα που έχουν συγχρονιστεί με ενεργό Bluetooth® και βρίσκονται εντός εμβέλειας. Το σύστημα μεταφορτώνει αυτόματα τα δεδομένα που βρίσκονται αποθηκευμένα στο τηλέφωνο που είχε συνδεθεί τελευταίο (π.χ. τον τηλεφωνικό κατάλογο, τη λίστα μουσικών κομματιών κ.λπ.).

Σημείωση: κατά την αυτόματη σύνδεση του τηλεφώνου σας στο σύστημα πολυμέσων, οι λήψεις δεδομένων (κατάλογος, μουσική, επαφές κ.λπ.) ενεργοποιούνται μόνο εάν έχει δώσει την άδεια για κοινή χρήση δεδομένων κατά τη σύζευξη του τηλεφώνου σας με το σύστημα πολυμέσων. Για περισσότερες πληροφορίες, συμβουλευθείτε το κεφάλαιο «Συγχρονισμός, αποσυγχρονισμός τηλεφώνου».



Για λόγους ασφαλείας, κάνετε αυτούς τους χειρισμούς με το αυτοκίνητο σταματημένο.

ΣΥΝΔΕΣΗ, ΑΠΟΣΥΝΔΕΣΗ ΤΗΛΕΦΩΝΟΥ (2/3)



Συνδέστε τις λειτουργίες

Για να αποκτήσετε πρόσβαση στη μουσική, στον τηλεφωνικό κατάλογο και στη σύνδεση διαδικτύου του τηλεφώνου σας απευθείας από το σύστημα πολυμέσων, θα χρειαστεί να εξουσιοδοτήσετε την κοινοποίηση δεδομένων από το μενού «Τηλέφωνο» και, στη συνέχεια, από το αναδυόμενο μενού «Λίστα συσκ. Bluetooth» Bluetooth@.

Εμφανίζεται η λίστα των τηλεφώνων που έχουν ήδη συνδεθεί.

Επιλέξτε το τηλέφωνό σας από τη λίστα που εμφανίζεται και έπειτα επιλέξτε τις λειτουργίες του τηλεφώνου που επιθυμείτε να συνδέσετε:

- «Τηλέφωνο» 1
- «Μουσική» 2,
- «Hotspot» 3.

Σημείωση:

- η διαθεσιμότητα της λειτουργίας hotspot 3 εξαρτάται από τον εξοπλισμό του αυτοκινήτου και μπορεί να ενεργοποιηθεί μόνο σε συμβατά μοντέλα,
- εάν το εικονίδιο της λειτουργίας είναι φωτισμένο, αυτό επισημαίνει ότι είναι ενεργοποιημένη,
- ορισμένα τηλέφωνα μπορούν να επιτρέψουν την αυτόματη μεταφορά δεδομένων,
- ορισμένα τηλέφωνα δεν ενεργοποιούν τη λειτουργία «Μουσική» εάν δεν περιέχουν τουλάχιστον ένα αρχείο μουσικής.

Αλλαγή συνδεδεμένου τηλεφώνου

Από το μενού «Τηλέφωνο», στο μενού επιλογών 4 και στη συνέχεια «Λίστα συσκ. Bluetooth»:

- καταργήστε την επιλογή των λειτουργιών προς αποσύνδεση από το τηλέφωνο που χρησιμοποιείται τώρα,
- επιλέξτε τις λειτουργίες που επιθυμείτε να συνδεθούν σε άλλο τηλέφωνο που έχει ήδη αντιστοιχιστεί και εμφανίζεται στη λίστα συσκευών.

Από το μενού «Ρυθμίσεις», επιλέξτε Σύστημα > Διαχείριση συσκευών > λειτουργία τηλεφώνου που θα συνδεθεί.

Σημείωση: για να αλλάξετε το συνδεδεμένο τηλέφωνο, πρέπει να έχετε προηγουμένως συζεύξει περισσότερα του ενός τηλέφωνα.

ΣΥΝΔΕΣΗ, ΑΠΟΣΥΝΔΕΣΗ ΤΗΛΕΦΩΝΟΥ (3/3)

Σύνδεση δύο τηλεφώνων

Μπορείτε να συνδέσετε ταυτόχρονα τη λειτουργία «Τηλέφωνο» **1** σε δύο τηλέφωνα επιλέγοντας το τηλέφωνο.

Όταν είναι ενεργοποιημένη η λειτουργία δεύτερου «Τηλέφωνο» **1**, το σύστημα πολυμέσων σας ρωτά εάν θέλετε να προσθέσετε ένα δεύτερο τηλέφωνο.

Με την προσθήκη δεύτερου τηλεφώνου, θα έχετε την επιλογή πρόσβασης σε όλες τις λειτουργίες του εντοπισμένου τηλεφώνου και την επιλογή λήψης εισερχόμενων κλήσεων και στα δύο συνδεδεμένα τηλέφωνα ταυτόχρονα.

Αποσύνδεση τηλεφώνου

Από το μενού «Τηλέφωνο», στο μενού επιλογών και στη συνέχεια «Λίστα συσκ. Bluetooth»:

- καταργήστε την επιλογή των λειτουργιών προς αποσύνδεση από το τηλέφωνο που χρησιμοποιείται τώρα,
- επιλέξτε τις λειτουργίες που επιθυμείτε να συνδεθούν σε άλλο τηλέφωνο που έχει ήδη αντιστοιχιστεί και εμφανίζεται στη λίστα συσκευών.

Μόλις σβήσουν τα εικονίδια, οι λειτουργίες του τηλεφώνου σας έχουν αποσυνδεθεί από το σύστημα πολυμέσων.

Από το μενού «Ρυθμίσεις», επιλέξτε Σύστημα > Διαχείριση συσκευών > λειτουργία τηλεφώνου που θα αποσυνδεθεί.

Σημείωση: Εάν υπάρχει κλήση σε εξέλιξη κατά την αποσύνδεση του τηλεφώνου σας, η κλήση θα μεταφερθεί αυτόματα στο τηλέφωνό σας.



Για λόγους ασφαλείας, κάνετε αυτούς τους χειρισμούς με το αυτοκίνητο σταματημένο.

ΤΗΛΕΦΩΝΙΚΗ ΚΛΗΣΗ (1/3)



Μενού «Τηλέφωνο»

Από το βασικό μενού, πιάστε το πλήκτρο «Τηλέφωνο».

Σημείωση: πιάστε την περιοχή **A** για να μπείτε στο μενού «Τηλέφωνο» απευθείας από τα περισσότερα μενού.

Σημείωση: Για να πραγματοποιήσετε μια κλήση, το τηλέφωνό σας πρέπει να είναι συνδεδεμένο στο σύστημα πολυμέσων. Για περισσότερες πληροφορίες, συμβουλευθείτε την ενότητα «Σύνδεση/αποσύνδεση τηλεφώνου».

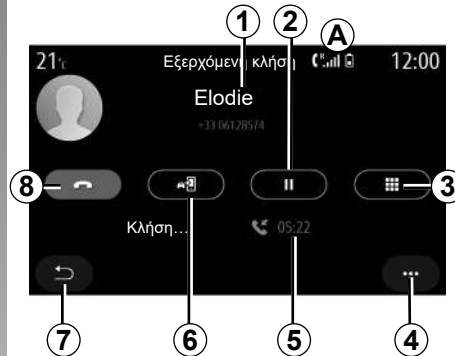

Οθόνη «Κλήση σε εξέλιξη»

- 1 Όνομα και αριθμός τηλεφώνου επαφής.
- 2 Βάλτε την τρέχουσα κλήση σε αναμονή.
- 3 Μπείτε στο πληκτρολόγιο για να καλέσετε έναν αριθμό.
- 4 Μενού επιλογών.
- 5 Διάρκεια τρέχουσας κλήσης.
- 6 Μεταφορά της κλήσης στο τηλέφωνο.
- 7 Επιστροφή στο προηγούμενο μενού.
- 8 Τερματισμός της κλήσης.

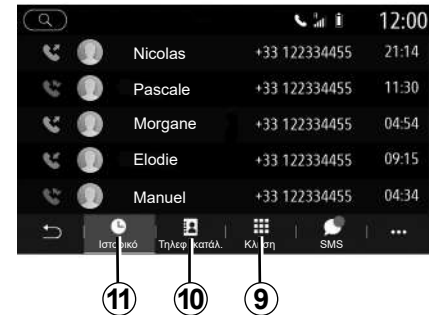

Πραγματοποίηση κλήσης

Μπορείτε να πραγματοποιήσετε κλήση επιλέγοντας:

- έναν αριθμό στο ιστορικό κλήσεων από το μενού «Ιστορικό» **11**,
- μια επαφή από τον τηλεφωνικό κατάλογο από το μενού «Τηλεφ. κατάλ.» **10**,
- τα πλήκτρα του πληκτρολογίου από το μενού «Κλήση» **9**.

ΤΗΛΕΦΩΝΙΚΗ ΚΛΗΣΗ (2/3)



Απάντηση κλήσης

Κατά τη λήψη εισερχόμενης κλήσης, εμφανίζεται η οθόνη λήψης κλήσεων με τις ακόλουθες πληροφορίες:

- το όνομα της επαφής (εάν ο αριθμός τηλεφώνου υπάρχει στον τηλεφωνικό σας κατάλογο ή στη λίστα των αγαπημένων αριθμών τηλεφώνου σας),
- ο αριθμός τηλεφώνου του καλούντος (εάν ο αριθμός τηλεφώνου δεν υπάρχει στον τηλεφωνικό σας κατάλογο),
- «Απόρρητος αριθμός» (εάν ο αριθμός τηλεφώνου έχει απόκρυψη).

«Απάντηση»

Για να αποδεχθείτε μια κλήση, πιέστε το πλήκτρο «Απάντηση» **16**. Πιέστε το πλήκτρο «Τερματισμός κλήσης» **12** για να τερματίσετε την κλήση.

«Απόρριψη» κλήσης

Για να απορρίψετε μια εισερχόμενη κλήση, πιέστε το πλήκτρο «Απόρριψη» **12**. Τότε το άτομο που σας καλεί παραπέμπεται στον αυτόματο τηλεφωνητή.

Βάλτε την κλήση «σε αναμονή».

Πιέστε το πλήκτρο Αναμονή **14**. Το σύστημα πολυμέσων τερματίζει την κλήση και θέτει αυτόματα τις εισερχόμενες κλήσεις σε αναμονή. Ένα συνθετικό μήνυμα ζητά από τους καλούντες σας να περιμένουν.

Μεταφορά κλήσης

Πιέστε το πλήκτρο Μεταφορά **13** για να μεταφέρετε την κλήση από το αυτοκίνητο στο τηλέφωνο.

Σημείωση: ορισμένα τηλέφωνα ενδέχεται να αποσυνδεθούν από το σύστημα πολυμέσων κατά τη διάρκεια προώθησης κλήσης.

Πληκτρολόγιο

Πιέστε το πλήκτρο «Πληκτρολόγιο» **15** για να μπειτε στο πληκτρολόγιο.



Μπορείτε να απαντήσετε/τερματίσετε μια κλήση πατώντας απευθείας στο χειριστήριο **17** στο τιμόνι.



Για λόγους ασφαλείας, πραγματοποιήστε αυτές τις εργασίες με το αυτοκίνητο σταματημένο.

ΤΗΛΕΦΩΝΙΚΗ ΚΛΗΣΗ (3/3)



Κατά την επικοινωνία

Κατά τη διάρκεια της συνομιλίας μπορείτε:

- ρυθμίστε την ένταση χρησιμοποιώντας τα πλήκτρα του χειριστηρίου κάτω από το τιμόνι του αυτοκινήτου ή με τα πλήκτρα της έντασης στην οθόνη πολυμέσων;
- τερματίστε μια κλήση πιέζοντας «Τερματισμός κλήσης» **8** ή πιέζοντας το πλήκτρο **17** στο τιμόνι του αυτοκινήτου σας,

- θέστε μία κλήση σε αναμονή πιέζοντας το πλήκτρο **14**. Για να συνεχίσετε μια κλήση που βρίσκεται σε αναμονή, πιέστε ξανά το πλήκτρο **14**;
- μεταφέρετε την κλήση στο συνδεδεμένο τηλέφωνο πιέζοντας «Μεταφορά στο τηλέφωνο» **13**;
- απαντήστε μια δεύτερη κλήση και μεταφερθείτε μεταξύ των δύο κλήσεων πιέζοντας **18**;

Σημείωση: μόλις απαντήσετε την δεύτερη εισερχόμενη κλήση, η πρώτη κλήση τίθεται αυτόματα σε αναμονή.

- πιέστε το πλήκτρο **15** για να εμφανίσετε το πληκτρολόγιο;
- επιστρέψτε στο προηγούμενο μενού και τις υπόλοιπες λειτουργίες πιέζοντας **19**.

Μόλις τερματιστεί η κλήση σας, το σύστημα πολυμέσων σας δίνει τη δυνατότητα να καλέσετε εσείς το άτομο που σας κάλεσε.

Σημείωση: κατά τη διάρκεια της συνομιλίας, μπορείτε να λάβετε δεύτερη κλήση, αλλά δεν μπορείτε να ξεκινήσετε μια δεύτερη κλήση.

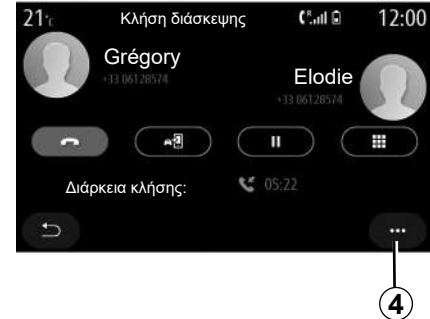

Τηλεδιάσκεψη

Κατά τη διάρκεια μιας κλήσης έχετε τη δυνατότητα να ζητήσετε από τον καλώντα που θέσατε σε αναμονή, να μπει κι αυτός στην κλήση.

Από το μενού επιλογών **4**, πιέστε το πλήκτρο «Συγχώνευση κλήσεων» για να ενεργοποιήσετε την τηλεδιάσκεψη.

ΤΗΛΕΦΩΝΙΚΟΣ ΚΑΤΑΛΟΓΟΣ (1/2)



Μενού «Τηλεφ. κατάλ.»

Στο βασικό μενού, πιέστε «Τηλέφωνο» ή τη συντόμηση **A** στα περισσότερα μενού και, στη συνέχεια «Τηλεφ. κατάλ.» για να αποκτήσετε πρόσβαση στον τηλεφωνικό κατάλογο του τηλεφώνου σας από το σύστημα πολυμέσων σας.

Το σύστημα πολυμέσων δεν διαχειρίζεται τηλέφωνα που είναι εξοπλισμένα με «dual SIM». Διαμορφώστε το τηλέφωνό σας για να ενεργοποιήσετε το σύστημα πολυμέσων και να αποκτήσετε πρόσβαση στον σωστό κατάλογο του τηλεφώνου σας.

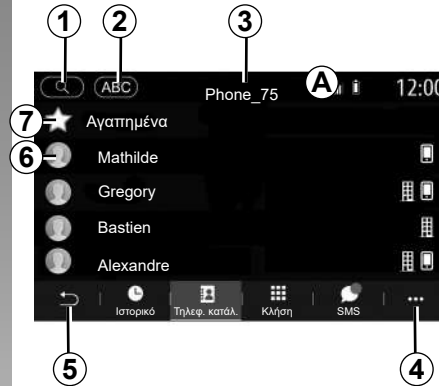

Λειτουργία «Επαφές»

- 1 Αναζητήστε μια επαφή με βάση το όνομα ή τον αριθμό.
- 2 Αναζήτηση μιας επαφής κατά αλφαβητική σειρά.
- 3 Το τηλέφωνο έχει συνδεθεί.
- 4 Μενού επιλογών.
- 5 Επιστροφή στο προηγούμενο μενού.
- 6 Λίστα επαφών στο συνδεδεμένο τηλέφωνο.
- 7 Επαφές που είναι αποθηκευμένες στους αγαπημένους προορισμούς στο τηλέφωνο.

Μεταφόρτωση του τηλεφωνικού καταλόγου

Από προεπιλογή, κατά τη σύνδεση ενός τηλεφώνου, ο συγχρονισμός των επαφών πραγματοποιείται αυτόματα όταν είναι ενεργοποιημένη η σύνδεση hands-free. Για περισσότερες πληροφορίες, συμβουλευθείτε την ενότητα «Σύνδεση/αποσύνδεση τηλεφώνου».

Σημείωση: για να αποκτήσετε πρόσβαση στον τηλεφωνικό κατάλογο μέσω του συστήματος πολυμέσων, θα πρέπει να επιτρέψετε το μίγρσμα δεδομένων στο τηλέφωνό σας. Συμβουλευθείτε το κεφάλαιο «Σύζευξη, αποσύζευξη τηλεφώνου» όπως και το εγχειρίδιο χρήστη του τηλεφώνου σας.

Ενημέρωση του τηλεφωνικού καταλόγου

Μπορείτε να ενημερώσετε χειροκίνητα τις επαφές του τηλεφώνου σας από τον τηλεφωνικό κατάλογο του συστήματος πολυμέσων μέσω Bluetooth®. Πατήστε το μενού επιλογών **4**, στη συνέχεια «Ενημέρωση λίστας».

ΤΗΛΕΦΩΝΙΚΟΣ ΚΑΤΑΛΟΓΟΣ (2/2)



Αναζήτηση επαφών

Μπορεί να αναζητήσετε μια επαφή εισάγοντας το όνομά τους ή τον αριθμό του τηλεφώνου τους.

Πιέστε τον μεγεθυντικό φακό **1**. Πληκτρολογήστε κάποιους από τους αριθμούς ή τα γράμματα της επιθυμητής επαφής.

Πιέστε ABC**2**. Επιλέξτε μόνο ένα γράμμα. Ο τηλεφωνικός κατάλογος απεικονίζει τη λίστα επαφών που ξεκινούν με το επιλεγμένο γράμμα.

Επιλέξτε τον τηλεφωνικό κατάλογο

Εάν στο σύστημα πολυμέσων έχουν συνδεθεί δύο τηλέφωνα ταυτόχρονα, μπορείτε να επιλέξετε τη λίστα επαφών που θα εμφανίζεται.

Επιλέξτε το τηλέφωνο από τη ράβδο **3**.

Εμπιστευτικότητα

Η λίστα των επαφών για κάθε τηλέφωνο δεν αποθηκεύεται στη μνήμη από το σύστημα τηλεφωνίας με ανοιχτή ακρόαση (hands free).

Για λόγους εμπιστευτικότητας, κάθε τηλεφωνικός κατάλογος που μεταφορτώνετε είναι ορατός μόνο όταν το αντίστοιχο τηλέφωνο είναι συνδεδεμένο.



Για λόγους ασφαλείας, κάνετε αυτούς τους χειρισμούς με το αυτοκίνητο σταματημένο.

ΙΣΤΟΡΙΚΟ ΚΛΗΣΕΩΝ



Μενού «Ιστορικό κλήσεων»

Πρόσβαση στο ιστορικό κλήσεων

Από το βασικό μενού, πιέστε «Τηλέφωνο» ή πιέστε τη συντόμευση **A** από τα περισσότερα μενού, μετά «Ιστορικό» για να μπείτε στο ιστορικό όλων των κλήσεών σας.

Το ιστορικό κλήσεων εμφανίζεται από την πιο πρόσφατη προς την παλαιότερη κλήση.



Λειτουργία «Κλήση σε εξέλιξη»

- 1 Ονόματα επαφών.
- 2 Τηλέφωνα επαφών.
- 3 Ημερομηνία/ώρα κλήσης.
- 4 Μενού επιλογών.
- 5 Επιστροφή στο προηγούμενο μενού.
- 6 Εισερχόμενη κλήση.
- 7 Αναπάντητη κλήση.
- 8 Εξερχόμενη κλήση.

Σημείωση: ανάλογα με την οθόνη πολυμέσων, ορισμένες πληροφορίες δεν είναι διαθέσιμες.

Πλοήγηση στο ιστορικό κλήσεων

Γρήγορη σάρωση προς τα επάνω ή προς τα κάτω για την διαδοχική εμφάνιση της λίστας κλήσεων.

Ενημέρωση του ιστορικού κλήσεων

Πιέστε **4** και επιλέξτε «Ενημέρωση λίστας». Ένα μήνυμα σας ειδοποιεί για την ενημέρωση των δεδομένων.

Πραγματοποίηση κλήσης από το ιστορικό κλήσεων

Πιέστε μία από τις επαφές ή έναν από τους αριθμούς για να καλέσετε. Η κλήση ξεκινά αυτόματα.

ΠΛΗΚΤΡΟΛΟΓΗΣΗ ΑΡΙΘΜΟΥ ΤΗΛΕΦΩΝΟΥ



**Μενού
«Πληκτρολόγηση
αριθμού
τηλεφώνου»**

Πραγματοποίηση κλήσης με πληκτρολόγηση του τηλεφωνικού αριθμού

Από το βασικό μενού, πιέστε «Τηλέφωνο» ή πιέστε την συντόμευση **A** που βρίσκεται στα περισσότερα μενού, μετά «Κλήση» για να ανοίξετε το πληκτρολόγιο που χρησιμεύει για την εισαγωγή ενός αριθμού τηλεφώνου.

Πληκτρολόγηση αριθμού τηλεφώνου

Σχηματίστε τον αριθμό που επιθυμείτε με τη βοήθεια του πληκτρολογίου **1** και έπειτα πατήστε «Κλήση» για να καλέσετε.

Από τη στιγμή που έχει γίνει η πρώτη εισαγωγή αριθμού, το σύστημα πολυμέσων σας προτείνει μια λίστα των επαφών σας με την ίδια σειρά αριθμών τηλεφώνου.

Επιλέξτε την επαφή που επιθυμείτε να καλέσετε και έπειτα πιέστε το πλήκτρο «Τηλέφωνο **5**» για να πραγματοποιήσετε την κλήση.

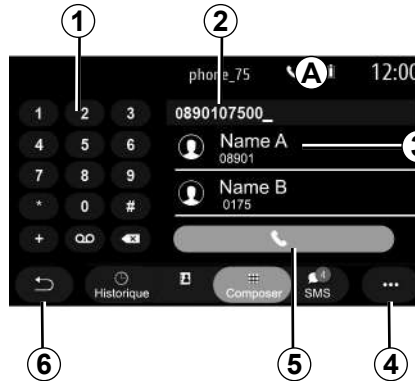

Λειτουργία «Πληκτρολόγησης»

- 1 Ψηφιακό πληκτρολόγιο.
- 2 Καλούμενος αριθμός.
- 3 Προτεινόμενες επαφές.
- 4 Μενού επιλογών.
- 5 Κλήση.
- 6 Επιστροφή στο προηγούμενο μενού.

Σχηματισμός αριθμού με φωνητική εντολή

Μπορείτε να καλέσετε έναν αριθμό με τη βοήθεια της φωνητικής εντολής που βρίσκεται ενσωματωμένη στο σύστημα πολυμέσων σας. Για το κάνετε αυτό, πιέστε το πλήκτρο φωνητικής εντολής για να εμφανίσετε το βασικό μενού φωνητικής εντολής. Μετά το ηχητικό σήμα, πείτε:

- «Κλήση» κατόπιν υπαγορεύστε τον αριθμό τηλεφώνου που θέλετε να καλέσετε;
- ή «Κλήση» και έπειτα το όνομα της επαφής που επιθυμείτε να καλέσετε;

Το σύστημα πολυμέσων εμφανίζει και αρχίζει να καλεί τον αριθμό τηλεφώνου που δώσατε.

Σημείωση: εάν η επαφή σας διαθέτει πολλούς αριθμούς τηλεφώνου (εργασίας, οικίας, κινητό, κ.λπ.) μπορεί να καθορίζετε ποιο επιθυμείτε. π.χ. «Κλήση» - Stéphane - οικία.



Για λόγους ασφαλείας, πραγματοποιήστε αυτές τις εργασίες με το αυτοκίνητο σταματημένο.

SMS (1/2)



Μενού «SMS»

Από το βασικό μενού, πιέστε «Τηλέφωνο» ή πιέστε τη συντόμευση **A** από οποιοδήποτε μενού, μετά «SMS» για να μπείτε στο τηλέφωνό σας SMS μέσω του συστήματος πολυμέσων.

Το τηλέφωνό σας πρέπει να είναι συνδεδεμένο στο σύστημα τηλεφώνου hands-free. Θα πρέπει επίσης να επιτρέψετε την μεταφορά μηνυμάτων (χρησιμοποιώντας τις ρυθμίσεις του τηλεφώνου σας, ανάλογα με το μοντέλο) για να μπορείτε να χρησιμοποιήσετε όλες τις λειτουργίες του.

Σημείωση: μόνο SMS μπορούν να διαβαστούν μέσω του συστήματος πολυμέσων. Δεν μπορείτε να διαβάσετε άλλους τύπους μηνυμάτων.

Ανάλογα με τη μάρκα και το μοντέλο του τηλεφώνου σας, ορισμένες λειτουργίες ενδέχεται να μη λειτουργούν.



Οθόνη «SMS»

- 1 Κατάσταση μηνυμάτων. Διαβασμένα/αδιάβαστα.
- 2 Όνομα/αριθμός τηλεφώνου του αποστολέα του μηνύματος.
- 3 Αρχή του μηνύματος.
- 4 Ημερομηνία παραλαβής.
- 5 Μενού επιλογών.
- 6 Επιστροφή στην προηγούμενη σελίδα.

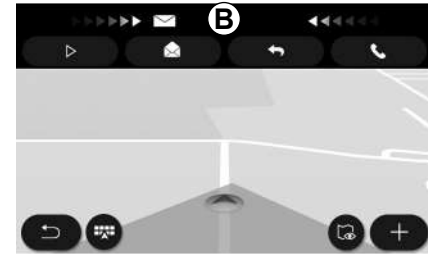

Γίνεται λήψη SMS

Το σύστημα πολυμέσων σας ενημερώνει ότι έχει ληφθεί ένα νέο SMS, μέσω ενός μηνύματος προειδοποίησης στο **B** που εμφανίζεται σε οποιοδήποτε ανοιχτό μενού.

Από προεπιλογή, μετά τον συγχρονισμό και τη σύνδεση του τηλεφώνου, όταν λαμβάνεται ένα νέο μήνυμα, είναι διαθέσιμο στο σύστημα πολυμέσων.

Σημείωση: μόνο τα μηνύματα που λήφθηκαν μετά τη σύζευξη και στη διάρκεια της σύνδεσης του τηλεφώνου με το σύστημα πολυμέσων θα είναι διαθέσιμα.

SMS (2/2)

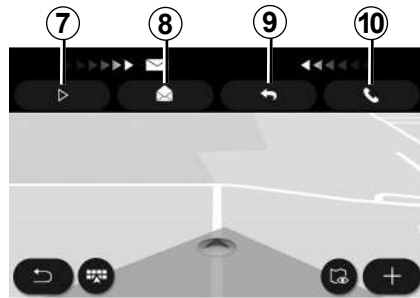

Γίνεται ανάγνωση SMS

Κατά την οδήγηση, το μήνυμα SMS μπορεί να διαβαστεί από τη συνθετική φωνή στο σύστημα πολυμέσων πιέζοντας το πλήκτρο «Αναπαρ.» 7 ή μπορείτε να επιστρέψετε την κλήση του καλούντος πιέζοντας το πλήκτρο Κλήσης 10.

Μόνο όταν το αυτοκίνητο είναι σταματημένο, το σύστημα πολυμέσων σας δίνει τη δυνατότητα να ανοίξετε το SMS πιέζοντας το πλήκτρο «Μήνυμα» 8 ή να απαντήσετε στο SMS πιέζοντας το πλήκτρο «Απάντηση» 9 και να διαβάσετε τις λεπτομέρειες του SMS.



Λεπτομέρειες SMS

Μπορείτε να καλέσετε την επαφή απευθείας πιέζοντας το πλήκτρο Κλήσης 11 εάν ο αριθμός είναι αποθηκευμένος στον τηλεφωνικό κατάλογο.

Το μήνυμα SMS στην περιοχή 14 μπορεί να διαβαστεί από τη συσκευή σύνθεσης φωνής πολυμέσων πιέζοντας το πλήκτρο «Αναπαρ.» 12 ή μπορείτε να απαντήσετε πιέζοντας το πλήκτρο 13.

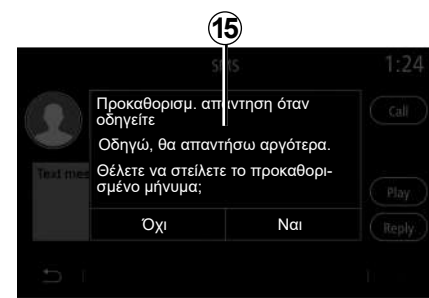

Σημείωση: κατά την οδήγηση, το σύστημα πολυμέσων προτείνει την αποστολή ενός προκαθορισμένου μηνύματος 15.

ΡΥΘΜΙΣΕΙΣ ΤΗΛΕΦΩΝΟΥ (1/2)



Μενού «Ρυθμίσεις»

Με το τηλέφωνο συνδεδεμένο στο σύστημα, από το βασικό μενού πιέστε «Τηλέφωνο» ή πιέστε τη συντόμευση **A** από οποιοδήποτε μενού.

Από το αναδυόμενο μενού, επιλέξτε «Ρυθμίσεις» για να αποκτήσετε πρόσβαση στις ακόλουθες ρυθμίσεις:

- «Ρυθμίσεις φων. ταχυδρομείου»,
- «Αυτόματη λήψη τηλεφωνικού καταλόγου» («ON»/«OFF»),
- «Ταξ. ανά όνομα/Όνομα»;
- «Αυτόματη αναμονή» («ON»/«OFF»),
- «Ήχος κλήσης τηλεφώνου» («ON»/«OFF»),
- «SMS» («ON»/«OFF»),
- «Ιδιωτική λειτουργία» («ON»/«OFF»),
- «Βοήθεια Smartphone».

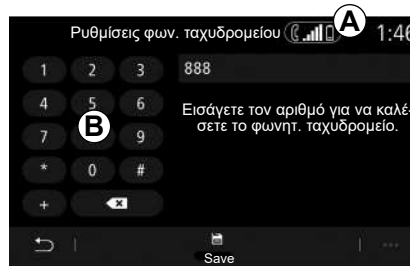

«Ρυθμίσεις φων. ταχυδρομείου»

Χρησιμοποιήστε αυτή την επιλογή για να διαμορφώσετε τις ρυθμίσεις του αυτόματου τηλεφωνητή.

Εάν δεν έχει ρυθμιστεί η λειτουργία φωνητικών μηνυμάτων, χρησιμοποιήστε την οθόνη αρχικής ρύθμισης για να επιλέξετε τον αριθμό φωνητικών μηνυμάτων σας χρησιμοποιώντας το πληκτρολόγιο **B**, στη συνέχεια «Save».



Για λόγους ασφαλείας, κάνετε αυτούς τους χειρισμούς με το αυτοκίνητο σταματημένο.



«Ήχος κλήσης τηλεφώνου»

Από το βασικό μενού, πιέστε «Ρυθμίσεις» και, στη συνέχεια, το αναδυόμενο μενού «Ήχος». Από την καρτέλα «Τηλέφωνο», μπορείτε να ρυθμίσετε το επίπεδο της ηχητικής έντασης του:

- «Ήχος κλήσης τηλεφώνου»,
- «Τηλέφωνο ανοιχτής ακρόασης».

Για περισσότερες πληροφορίες, συμβουλευθείτε την ενότητα για «Ρυθμίσεις συστήματος».

ΡΥΘΜΙΣΕΙΣ ΤΗΛΕΦΩΝΟΥ (2/2)

«SMS»

Μπορείτε να ενεργοποιήσετε ή να απενεργοποιήσετε τα SMS.

«Ιδιωτική λειτουργία»

Χρησιμοποιήστε αυτή την επιλογή για να ενεργοποιήσετε ένα διακριτικό ηχητικό σήμα που θα σας ενημερώνει για εισερχόμενες κλήσεις ή μηνύματα χωρίς να εμφανίζεται κάτι στην οθόνη πολυμέσων.

«Βοήθεια Smartphone»

Χρησιμοποιήστε αυτή την επιλογή για να αποκτήσετε πρόσβαση σε ένα σεμινάριο σχετικά με τον τρόπο χρήσης του συστήματος φωνητικής αναγνώρισης του τηλεφώνου σας μέσω του συστήματος πολυμέσων σας.

Ανάλογα με τη μάρκα και το μοντέλο του τηλεφώνου σας, ορισμένες λειτουργίες ενδέχεται να μη λειτουργούν.

ΑΣΥΡΜΑΤΟΣ ΦΟΡΤΙΣΤΗΣ (1/2)



Περιοχή επαγωγικής φόρτισης

Εισαγωγή

Χρησιμοποιήστε τη ζώνη επαγωγικής φόρτισης **1** για να φορτίσετε ένα τηλέφωνο χωρίς καλώδιο.

Εάν το όχημα είναι εξοπλισμένο, η περιοχή φόρτισης υποδεικνύεται με (ανάλογα με το αυτοκίνητο):

- ένα σχετικό σύμβολο,

ή/και

- η κατάσταση φόρτισης εμφανίζεται αυτόματα στην οθόνη εφόσον το τηλέφωνο βρίσκεται στην ειδική περιοχή.

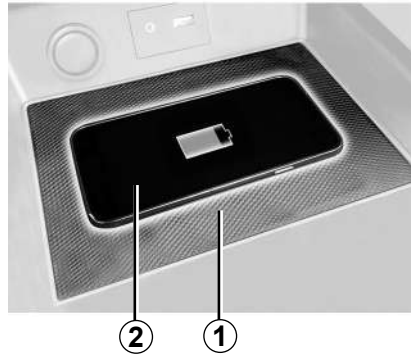

Παρατήρηση

- για περισσότερες πληροφορίες σχετικά με τη λίστα συμβατών τηλεφώνων, παρακαλούμε απευθυνθείτε σε μια επίσημη αντιπροσωπεία ή συμβουλευθείτε τον διαδικτυακό τόπο του κατασκευαστή,
- είναι προτιμότερο να αφαιρέσετε το προστατευτικό κάλυμμα ή τη θήκη από το τηλέφωνό σας πριν από τη φόρτιση, ώστε να επιτύχετε βέλτιστη φόρτιση,
- όλη η επιφάνεια του τηλεφώνου πρέπει να ευθυγραμμιστεί με την επιφάνεια στο πατάκι φόρτισης ώστε να επιτρέπεται η βέλτιστη φόρτιση.

Διαδικασία φόρτισης

Τοποθετήστε το τηλέφωνό σας **2** στην περιοχή επαγωγικής φόρτισης **1**. Η φόρτιση ξεκινά αυτόματα και η πρόοδος της φόρτισης **3** εμφανίζεται στην οθόνη.

Η φόρτιση του τηλεφώνου **2** διακόπτεται στις παρακάτω περιπτώσεις:

- όταν ανιχνεύεται κάποιο αντικείμενο στην περιοχή επαγωγικής φόρτισης **1**,
- όταν η περιοχή επαγωγικής φόρτισης **1** υπερθερμαίνεται. Μόλις πέσει η θερμοκρασία, η διαδικασία φόρτισης του τηλεφώνου σας **2** θα επανεκκινηθεί σύντομα.

ΑΣΥΡΜΑΤΟΣ ΦΟΡΤΙΣΤΗΣ (2/2)

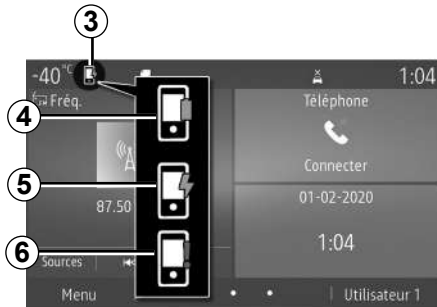

Πρόσδος φόρτισης

Το σύστημα πολυμέσων σας ενημερώνει σχετικά με την κατάσταση φόρτισης **3** του τηλεφώνου σας **2**:

- η φόρτιση ολοκληρώθηκε **4**,
- φόρτιση σε εξέλιξη **5**,
- αντικείμενο που ανιχνεύεται στην περιοχή φόρτισης/υπερθέρμανση αντικειμένου/η διαδικασία φόρτισης διακόπηκε **6**.

Σημείωση: Το σύστημα πολυμέσων θα σας ειδοποιήσει, εάν διακοπεί η διαδικασία φόρτισης του τηλεφώνου σας **2**.

Είναι σημαντικό να μην αφήνετε κανένα αντικείμενο (Intelligent key, κλειδί USB, κάρτα SD, πιστωτικές κάρτες, κοσμήματα, κλειδιά, κέρματα, κ.λπ.) στη ζώνη της επαγωγικής φόρτισης **1** κατά τη διάρκεια της φόρτισης του τηλεφώνου σας. Αφαιρέστε όλες τις μαγνητικές κάρτες ή τις πιστωτικές κάρτες από τη θήκη προτού τοποθετήσετε το τηλέφωνό σας στην περιοχή της επαγωγικής φόρτισης **1**.

Τυχόν αντικείμενα που έχετε αφήσει στην περιοχή επαγωγικής φόρτισης **1** ενδέχεται να υπερθερμανθούν. Συνιστάται να τα τοποθετήσετε στις περιοχές που έχουν προβλεφθεί για αυτόν το σκοπό (χώρος μικροαντικειμένων, θήκη αλεξήλιου κ.λπ.).

Εφαρμογές

Android Auto™, CarPlay™	5.2
Διαχείριση εφαρμογών	5.6
Ενημέρωση συστήματος και χαρτογραφικών δεδομένων	5.8
NissanConnect	5.12
Ενεργοποίηση των υπηρεσιών	5.14
	5.1

ANDROID AUTO™, CARPLAY™ (1/4)

Εισαγωγή Android Auto™

Το «Android Auto™» είναι μια εφαρμογή που σας δίνει τη δυνατότητα να αναπαράγετε το smartphone σας στην οθόνη του συστήματος πολυμέσων σας.

Σημείωση:

- η εφαρμογή «Android Auto™» λειτουργεί μόνο εάν το smartphone σας είναι συνδεδεμένο με τη θύρα USB του αυτοκινήτου ή ασύρματα με Bluetooth® για να ενεργοποιήσετε την αυτόματη σύνδεση WIFI με το σύστημά σας,
- για να λειτουργεί σωστά η εφαρμογή, το καλώδιο USB που χρησιμοποιείται πρέπει να αναγνωρίζεται από τον κατασκευαστή του smartphone σας και να έχει μέγιστο μήκος 1,5 μέτρο,
- για να λειτουργεί σωστά η εφαρμογή WIFI, απαιτείται σύζευξη του smartphone σας με το σύστημα πολυμέσων.

Για περισσότερες πληροφορίες, συμβουλευθείτε το κεφάλαιο «Συγχρονισμός, αποσυγχρονισμός τηλεφώνου».

Πρώτη χρήση

Κατεβάστε και εγκαταστήστε την εφαρμογή «Android Auto™» μέσω της πλατφόρμας λήψης εφαρμογών του smartphone σας.

Συνδέστε το smartphone σας στη θύρα USB στο σύστημα πολυμέσων σας ή συνδέστε το μέσω Bluetooth® για αυτόματη εκκίνηση της σύνδεσης WIFI.

Αποδεχθείτε τα αιτήματα στο smartphone σας για να χρησιμοποιήσετε την εφαρμογή.

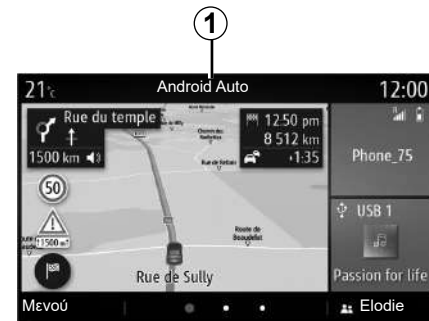

Η εφαρμογή ξεκινά στο σύστημα πολυμέσων και θα πρέπει να είναι ορατή από την περιοχή 1.

Εάν η διαδικασία που περιγράφεται παραπάνω αποτυγχάνει, επαναλάβετε τη διαδικασία.

ANDROID AUTO™, CARPLAY™ (2/4)

Εισαγωγή CarPlay™

Το «CarPlay™» είναι μια υπηρεσία που υπάρχει ενσωματωμένη στο smartphone σας, που σας δίνει τη δυνατότητα να χρησιμοποιήσετε κάποιες εφαρμογές του smartphone από την οθόνη του συστήματος πολυμέσων.

Σημείωση:

- η υπηρεσία «CarPlay™» λειτουργεί μόνο εάν η υπηρεσία SIRI είναι ενεργοποιημένη και εάν το smartphone σας είναι συνδεδεμένο με τη θύρα USB του αυτοκινήτου ή ασύρματα με χρήση Bluetooth® για να ενεργοποιήσετε την αυτόματη σύνδεση στο σύστημά σας από WIFI,
- για να λειτουργεί σωστά η εφαρμογή, το καλώδιο USB που χρησιμοποιείται πρέπει να αναγνωρίζεται από τον κατασκευαστή του smartphone σας και να έχει μέγιστο μήκος 1,5 μέτρο,
- για να λειτουργεί σωστά η εφαρμογή WIFI, απαιτείται σύζευξη του smartphone σας με το σύστημα πολυμέσων.

Για περισσότερες πληροφορίες, συμβουλευθείτε το κεφάλαιο «Συγχρονισμός, αποσυγχρονισμός τηλεφώνου».

Πρώτη χρήση

Συνδέστε το smartphone σας στη θύρα USB στο σύστημα πολυμέσων σας ή συνδέστε το μέσω Bluetooth® για αυτόματη εκκίνηση της σύνδεσης WIFI.

Το σύστημα πολυμέσων προτείνει να:

- εξουσιοδοτήσετε τη σύνδεση και την κοινή χρήση δεδομένων,
- απομνημόνευση των προτιμήσεων για τη συσκευή.

Αποδεχθείτε τα αιτήματα στο smartphone σας για να χρησιμοποιήσετε την εφαρμογή.



Η υπηρεσία ξεκινά στο σύστημα πολυμέσων και θα πρέπει να είναι ορατή από την περιοχή **1**.

Εάν η διαδικασία που περιγράφεται παραπάνω αποτυγχάνει, επαναλάβετε τη διαδικασία.

ANDROID AUTO™, CARPLAY™ (3/4)

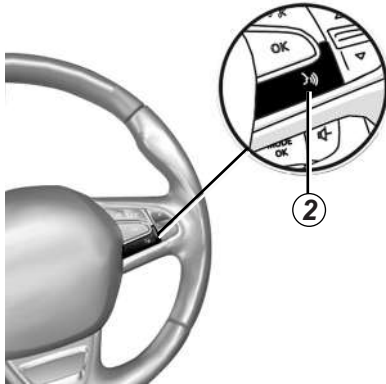

ΦΩΝΗΤΙΚΗ ΑΝΑΓΝΩΡΙΣΗ

Όταν οι εφαρμογές «Android Auto™» ή η υπηρεσία «CarPlay™» λειτουργούν στο σύστημα πολυμέσων σας, μπορείτε να χρησιμοποιήσετε το κουμπί Αναγνώριση φωνής **2** στο τηλέφωνό σας για έλεγχο ορισμένων λειτουργιών smartphone πατώντας για ενεργοποίηση/απενεργοποίηση της αναγνώρισης φωνής του τηλεφώνου σας, εάν είναι συνδεδεμένο στο σύστημα πολυμέσων.

Σημείωση: όταν χρησιμοποιείτε τα «Android Auto™» ή «CarPlay™», μπορείτε να αποκτήσετε πρόσβαση στις εφαρμογές πλοήγησης και μουσικής του smartphone σας.

Αυτές οι εφαρμογές αντικαθιστούν παρόμοιες εφαρμογές που είναι ενσωματωμένες στο σύστημα πολυμέσων σας και εκτελούνται ήδη.

Μπορεί να χρησιμοποιηθεί μία πλοήγηση μόνο, εκείνη του:

- «Android Auto™»;
- «CarPlay™»;
- ή εκείνη που περιλαμβάνεται στο σύστημα πολυμέσων σας.

Σημείωση: όταν χρησιμοποιείτε τις εφαρμογές «Android Auto™» ή την υπηρεσία «CarPlay™», ορισμένες λειτουργίες του συστήματος πολυμέσων θα συνεχίσουν να εκτελούνται στο παρασκήνιο. Για παράδειγμα, εάν ξεκινήσετε το «Android Auto™» ή το «CarPlay™» και χρησιμοποιήσετε την πλοήγηση στο smartphone σας, ενώ μεταδίδει το ραδιόφωνο στο σύστημα πολυμέσων, το ραδιόφωνο θα συνεχίσει τη μετάδοση.

ANDROID AUTO™, CARPLAY™ (4/4)

Επιστροφή στο περιβάλλον πολυμέσων

Επιστρέψτε στο περιβάλλον του συστήματος πολυμέσων:

- πιάστε το πλήκτρο «Αρχικό μενού» **4** στην πρόσοψη του συστήματος πολυμέσων ή στο κεντρικό χειριστήριο,

ή

- πιάστε το πλήκτρο **3** στην οθόνη του συστήματος πολυμέσων.



Όταν χρησιμοποιείτε τις εφαρμογές «Android Auto™» ή την υπηρεσία «CarPlay™», η μεταφορά των δεδομένων κινητής τηλεφωνίας που απαιτούνται για τη λειτουργία τους, ενδέχεται να καταλήξει σε επιπλέον χρεώσεις που δεν περιλαμβάνονται στη συνδρομή του τηλεφώνου σας.

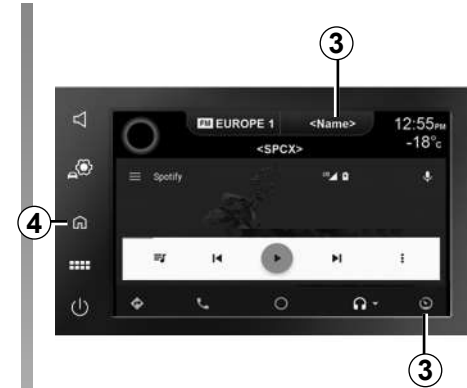

Οι λειτουργίες της εφαρμογής «Android Auto™» και η υπηρεσία «CarPlay™» εξαρτώνται από τη μάρκα και το μοντέλο του τηλεφώνου σας. Για περισσότερες πληροφορίες, ανατρέξτε στον διαδικτυακό τόπο του κατασκευαστή εάν υπάρχει.

ΔΙΑΧΕΙΡΙΣΗ ΕΦΑΡΜΟΓΩΝ (1/2)



Μενού «Εφαρμογές»

Από το βασικό μενού, πιάστε Εφαρμογές ή Εφαρ. για να αποκτήσετε πρόσβαση στα εξής:

- στις εφαρμογές που έχουν εγκατασταθεί στο σύστημα πλοήγησης,
- «Φωτογραφία»;
- «Βίντεο».

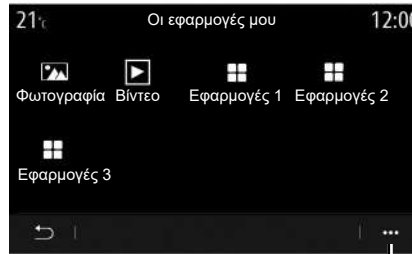

1

Μενού επιλογών

Χρησιμοποιήστε το 1 μενού επιλογών για να:

- οργανώσετε τις εφαρμογές σας χρησιμοποιώντας μεταφορά και απόθεση,
- διαγράψετε την εφαρμογή πιέζοντας στο πλήκτρο κατάργησης «X». Εάν η εφαρμογή δεν μπορεί να καταργηθεί, το πλήκτρο κατάργησης δεν εμφανίζεται,
- ενεργοποιήσετε ειδοποιήσεις;
- πρόσβαση στο Σύστημα διαχείρισης εφαρμογών.

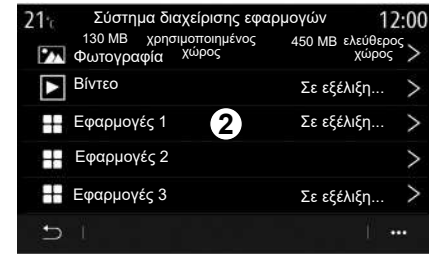

Σύστημα διαχείρισης εφαρμογών

Χρησιμοποιήστε το μενού Σύστημα διαχείρισης εφαρμογών για να δείτε τις εφαρμογές 2 που εκτελούνται αυτή τη στιγμή στο σύστημα πολυμέσων.

Σημείωση:

- οι εφαρμογές «Φωτογραφία» και «Βίντεο» δεν διαχειρίζονται από το «Σύστημα διαχείρισης εφαρμογών»,
- οι εφαρμογές που εκτελούνται σταματούν αμέσως μόλις απενεργοποιηθεί το σύστημα πολυμέσων,
- ο αριθμός των εφαρμογών περιορίζεται ανάλογα με τον αποθηκευτικό χώρο του συστήματος.

ΔΙΑΧΕΙΡΙΣΗ ΕΦΑΡΜΟΓΩΝ (2/2)

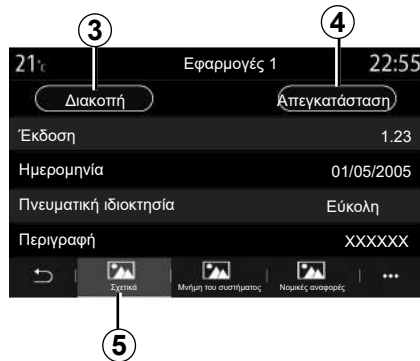

Επιλέξτε μία από τις εφαρμογές **2**. Από την καρτέλα «Σχετικά» **5**, μπορείτε να αποκτήσετε πρόσβαση σε πληροφορίες σχετικά με την εφαρμογή (έκδοση, ημερομηνία δημιουργίας ή η ημερομηνία λήξης, τίτλος, κ.λπ.)

Έτσι μπορείτε:

- «σταμάτημα της εφαρμογής» **3**,
- «απεγκατάσταση εφαρμογής» **4**.

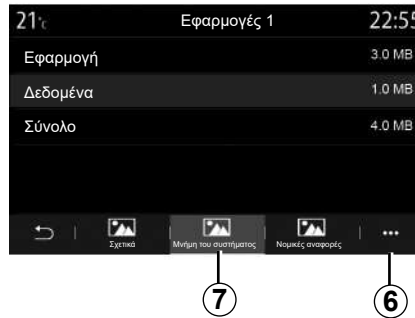

Από την καρτέλα «Μνήμη» **7**, μπορείτε να δείτε τις ακόλουθες πληροφορίες:

- αποθηκευτικός χώρος της εφαρμογής,
- Μέγεθος αποθήκευσης δεδομένων της εφαρμογής (μουσική, φωτογραφίες, κ.λπ.),
- Συνολικός αποθηκευτικός χώρος της εφαρμογής.

Από το μενού επιλογών **6**, μπορείτε να διαγράψετε τα δεδομένα της εφαρμογής.



Από την καρτέλα «Νομικές αναφορές» **8** μπορείτε να αποκτήσετε πρόσβαση σε πληροφορίες, εάν υπάρχουν.

ΕΝΗΜΕΡΩΣΗ ΤΗΣ ΚΑΡΤΑΣ ΚΑΙ ΤΟΥ ΣΥΣΤΗΜΑΤΟΣ (1/4)



Μενού «Πληροφορίες»

Από το μενού «Πληροφορίες», επιλέξτε τη καρτέλα «Σύστημα».

Χρησιμοποιήστε αυτό το μενού για να εμφανίσετε διάφορα στοιχεία πληροφοριών και για να ενημερώσετε το σύστημα πολυμέσων και τους χάρτες πλοήγησης.

Οι ενημερώσεις μπορούν να προσφέρονται αυτόματα από το σύστημα. Μπορείτε επίσης να ελέγξετε για ενημέρωση με μη αυτόματο τρόπο, ανάλογα με τη συνδεσιμότητα του αυτοκινήτου σας και την εφαρμογή που πρέπει να ενημερωθεί.

Ορισμένες ενημερώσεις ενδέχεται να καταστήσουν ορισμένα αυτοκίνητα προσωρινά μη διαθέσιμα για χρήση. Εάν ναι, ανατρέξτε στις ενδείξεις που εμφανίζονται στην οθόνη.

5.8

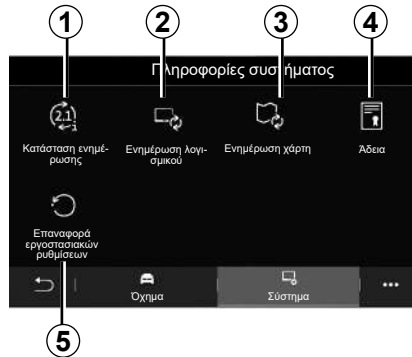

Οθόνη «Πληροφορίες συστήματος»

- 1 «Κατάσταση ενημέρωσης»,
- 2 «Ενημέρωση λογισμικού»,
- 3 «Ενημέρωση χάρτη»,
- 4 «Άδεια»,
- 5 «Επαναφορά εργοστασιακών ρυθμίσεων».



Για λόγους ασφαλείας, κάνετε αυτούς τους χειρισμούς με το αυτοκίνητο σταματημένο.

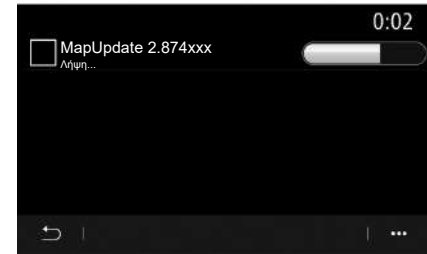

«Κατάσταση ενημέρωσης» 1

Αυτό το μενού παρέχει πληροφορίες σχετικά με την πρόοδο των ενημερώσεων στο σύστημα πολυμέσων και τους χάρτες πλοήγησης:

- όνομα της ενημέρωσης,
- κατάσταση των ενημερώσεων.

Σημείωση: το μενού «Κατάσταση ενημέρωσης» 1 είναι διαθέσιμο όταν βρίσκεται σε εξέλιξη μια ενημέρωση.

ΕΝΗΜΕΡΩΣΗ ΤΗΣ ΚΑΡΤΑΣ ΚΑΙ ΤΟΥ ΣΥΣΤΗΜΑΤΟΣ (2/4)

Ενημέρωση συστήματος πολυμέσων

«Ενημέρωση λογισμικού» 2

Αυτό το μενού σας επιτρέπει:

- δείτε την τρέχουσα έκδοση λογισμικού και τον σειριακό αριθμό του συστήματος πολυμέσων σας,
- βρείτε την ημερομηνία της τελευταίας ενημέρωσης,
- να ελέγξετε εάν μια ενημέρωση είναι διαθέσιμη,
- ενημέρωση των διάφορων συστημάτων από το σύστημα πολυμέσων.

Σημείωση:

- εάν υπάρχει διαθέσιμη ενημέρωση, θα ενημερωθείτε μέσω των Ειδοποιήσεων. Δείτε την ενότητα «Διαχείρισης ειδοποιήσεων»,
- η δυνατότητα αναζήτησης και λήψης ενημερώσεων παρέχεται μόνο εάν το αυτοκίνητό σας βρίσκεται σε γεωγραφική περιοχή που καλύπτεται από κάποιο δίκτυο κινητής τηλεφωνίας. Για περισσότερες πληροφορίες, συμβουλευθείτε την ενότητα για «Ρυθμίσεις συστήματος».

Στην περίπτωση της απομακρυσμένης ενημέρωσης, εάν υπάρχει νέα ενημέρωση διαθέσιμη, θα εμφανιστεί μια ειδοποίηση στην οθόνη του συστήματος πολυμέσων σας για να σας ενημερώσει μετά την απενεργοποίηση του κινητήρα.

Ακολουθήστε τις οδηγίες που εμφανίζονται στην οθόνη του συστήματος πολυμέσων για να προχωρήσετε στην εγκατάσταση.

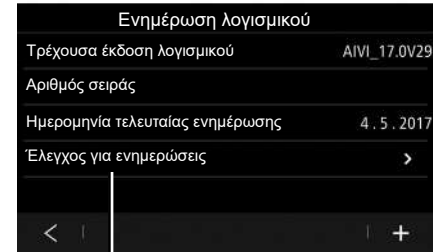

Μπορείτε επίσης να αναζητήσετε ενημερώσεις απευθείας πατώντας «Έλεγχος για ενημερώσεις» 6. Αφού πραγματοποιήσετε αναζήτηση στο σύστημα πολυμέσων, μπορείτε να αποκτήσετε πρόσβαση στην επόμενη ενημέρωση εάν είναι διαθέσιμη 7.



Πριν ξεκινήσετε την εγκατάσταση, σταθμεύστε το αυτοκίνητο μακριά από την κυκλοφορία και δέστε το χειρόφρενο.

ΕΝΗΜΕΡΩΣΗ ΤΗΣ ΚΑΡΤΑΣ ΚΑΙ ΤΟΥ ΣΥΣΤΗΜΑΤΟΣ (3/4)

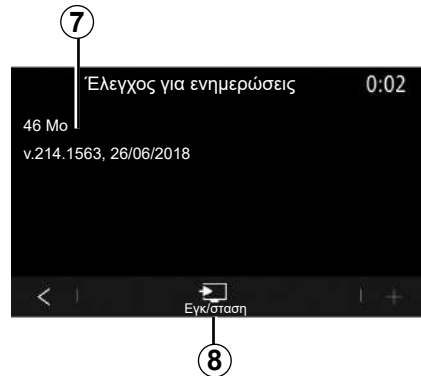

Ξεκινήστε την εγκατάσταση της ενημέρωσης **7** πατώντας «Εγκ/σταση» **8**.

Ακολουθήστε τις οδηγίες που εμφανίζονται στην οθόνη του συστήματος πολυμέσων. Μπορείτε να αφήσετε το αυτοκίνητό σας αφού πιάσετε το «OK» για να επιβεβαιώσετε την εγκατάσταση, χωρίς να περιμένετε να ολοκληρωθεί η ενημέρωση.

Ενημέρωση χαρτών πλοήγησης

«Ενημέρωση χάρτη» 3

Μπορείτε να δείτε τη λίστα των χωρών **9**, που είναι εγκατεστημένες στο σύστημα πλοήγησης.

Μόνο η χώρα που έχει καταχωρηθεί ως αγαπημένη **10** θα ενημερώνεται αυτόματα.

Για να ενημερώσετε τους χάρτες σας, βεβαιωθείτε πρώτα ότι όλες οι υπηρεσίες του αυτοκινήτου σας είναι ενεργοποιημένες. Ανατρέξτε στην ενότητα «Ενεργοποίηση υπηρεσιών».

Αλλαγή της αγαπημένης χώρας

Μπορείτε να αλλάξετε την αγαπημένη χώρα **10** μόνο μία φορά μέσω του συστήματος πολυμέσων. Η αγαπημένη χώρα μπορεί να οριστεί όταν το αυτοκίνητο είναι στα χέρια σας και οι υπηρεσίες ενεργοποιηθούν.

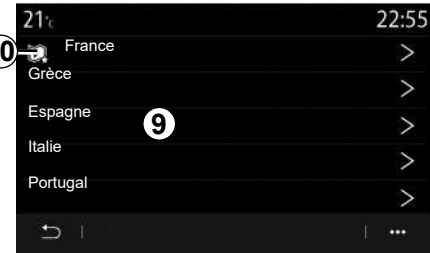

Ένα μήνυμα που εμφανίζεται στην οθόνη του συστήματος πολυμέσων σας, προσφέρει τον εντοπισμό του οχήματός σας, προκειμένου να εντοπίσει την αγαπημένη χώρα.

Εάν θέλετε να αλλάξετε την αγαπημένη χώρα **10** και πάλι, επικοινωνήστε με ένα Επίσημο Συνεργείο της μάρκας.

Σημείωση: από προεπιλογή, η αγαπημένη σας χώρα βασίζεται στην εντοπισμένη τοποθεσία του αυτοκινήτου.

ΕΝΗΜΕΡΩΣΗ ΤΗΣ ΚΑΡΤΑΣ ΚΑΙ ΤΟΥ ΣΥΣΤΗΜΑΤΟΣ (4/4)

Απομακρυσμένη ενημέρωση των χαρτών πλοήγησης

Εάν το αυτοκίνητό σας είναι εξοπλισμένο με συνδεδεμένες υπηρεσίες και έχετε αποδεχτεί απομακρυσμένες ενημερώσεις, το σύστημα θα ενημερώνει περιοδικά τον χάρτη που αντιστοιχεί στην αγαπημένη σας χώρα **10**.

Ενδέχεται να λαμβάνετε ενημερωτικά μηνύματα σχετικά με αυτές τις ενημερώσεις στο σύστημά σας.

Σημείωση: οι απομακρυσμένες ενημερώσεις χάρτη μπορούν να πραγματοποιηθούν αυτόματα εάν το αυτοκίνητό σας είναι:

- επιλέξιμο για ενημέρωση,
- βρίσκεται σε γεωγραφική περιοχή που καλύπτεται από δίκτυο κινητής τηλεφωνίας.

Η απομακρυσμένη ενημέρωση είναι διαθέσιμη μόνο με συνδρομή και είναι προσβάσιμη για συγκεκριμένο χρονικό διάστημα. Για περαιτέρω λεπτομέρειες, συμβουλευθείτε ένα Επίσημο Συνεργείο της μάρκας.

NISSANCONNECT (1/2)



Εισαγωγή

Ο λογαριασμός σας πελάτη «NissanConnect» είναι διαθέσιμος, εάν κατεβάσετε την εφαρμογή «NissanConnect Services» στο smartphone σας.

Παρατήρηση

- η εφαρμογή «NissanConnect» βρίσκεται υπό συνεχή ανάπτυξη. Να συνδέεστε τακτικά ώστε ο λογαριασμός σας να εμπλουτίζεται με νέα χαρακτηριστικά,
- Για περισσότερες πληροφορίες σχετικά με τα συμβατά τηλέφωνα, απευθυνθείτε σε εξουσιοδοτημένο αντιπρόσωπο ή επισκεφθείτε τον αποκλειστικό δικτυακό τόπο,

- Για περισσότερες πληροφορίες, απευθυνθείτε σε εξουσιοδοτημένο αντιπρόσωπο ή δείτε το πακέτο «NissanConnect» στον αποκλειστικό δικτυακό τόπο.

Από τον λογαριασμό πελάτη «NissanConnect» μπορείτε να αλληλεπιδράσετε με το όχημά σας και να λάβετε πληροφορίες:

- να δείτε τις πληροφορίες του αυτοκινήτου σας,
- να αποκτήσετε πρόσβαση στο ιστορικό οδήγησης,
- να εντοπίσετε τη θέση στην οποία είναι σταθμευμένο το αυτοκίνητό σας,
- να προβάλλετε και να χειριστείτε τις συμβάσεις και τις υπηρεσίες σας,
- να ελέγξετε το επίπεδο και την κατάσταση φόρτισης της μπαταρίας,
- προγραμματίσετε φόρτιση,
- να εκκινήσετε/προγραμματίσετε το σύστημα κλιματισμού ή θέρμανσης,
- να προγραμματίσετε μια διαδρομή, εντοπίζοντας τα τερματικά επαναφόρτισης κατά μήκος της διαδρομής σας,
- να εντοπίσετε έναν εγκεκριμένο αντιπρόσωπο κοντά,
- ...

Σημείωση:

- ορισμένες λειτουργίες εξαρτώνται από τον εξοπλισμό του οχήματος, τη συνδρομή σε συμβάσεις παροχής υπηρεσιών και τους νόμους της χώρας,
- ορισμένες λειτουργίες είναι προσπελάσιμες μόνο από το smartphone σας χρησιμοποιώντας την εφαρμογή «NissanConnect»,
- οι υπηρεσίες θα πρέπει να είναι ενεργοποιημένες, ώστε να ενεργοποιηθεί το τηλεχειριστήριο του οχήματος. Ανατρέξτε στην ενότητα «Ενεργοποίηση υπηρεσιών».

Κάθε φορά που χρησιμοποιείτε την εφαρμογή «NissanConnect», χρησιμοποιείτε τη σύνδεση Internet του τηλεφώνου σας (υπόκειται σε χρεώσεις και περιορισμούς που επιβάλλονται από τον πάροχο υπηρεσιών κινητής τηλεφωνίας).

NISSANCONNECT (2/2)

Δημιουργία λογαριασμού χρήστη «NissanConnect»

Για να αποκτήσετε πρόσβαση στις λειτουργίες «NissanConnect», θα πρέπει να δημιουργήσετε έναν λογαριασμό χρήστη από την εφαρμογή «NissanConnect Services».

Από την εφαρμογή:

- επιλέξτε «Συνέχεια» από το βασικό μενού της εφαρμογής.
- πληκτρολογήστε τις πληροφορίες που απαιτούνται για τη δημιουργία του λογαριασμού.

Θα σταλεί ένα email επιβεβαίωσης στη διεύθυνση email που είχατε προηγουμένως δηλώσει.

Για να ολοκληρώσετε τη δημιουργία του λογαριασμού «NissanConnect», κάντε κλικ στον σύνδεσμο που εμφανίζεται στο email επιβεβαίωσης.

Σημείωση: μπορείτε να χρησιμοποιήσετε το ίδιο όνομα χρήστη και κωδικό πρόσβασης για να συνδεθείτε στον λογαριασμό χρήστη web σας.

Δηλώστε το όχημά σας στον λογαριασμό «NissanConnect»

Από τον λογαριασμό «NissanConnect», κάντε κλικ στο στοιχείο «Προσθήκη οχήματος» και, στη συνέχεια, προσθέστε το VIN (αριθμός αναγνώρισης οχήματος) ή τον αριθμό κυκλοφορίας του οχήματός σας χειροκίνητα ή σαρώνοντάς τον.

Πηγαίνετε στο όχημά σας, θέστε τον κινητήρα σε λειτουργία και, στη συνέχεια, επιλέξτε «ENTER CODE» (Εισαγωγή κωδικού) από την εφαρμογή.

Πληκτρολογήστε τον κωδικό συγχρονισμού που εμφανίζεται στην οθόνη του συστήματος πολυμέσων και, στη συνέχεια, ακολουθήστε τις οδηγίες που εμφανίζονται στην εφαρμογή για να ολοκληρώσετε τη διαδικασία.

Σημείωση:

- εάν θέλετε να συγχρονίσετε την εφαρμογή «NissanConnect» με το όχημά σας, θα πρέπει να είστε μέσα στο όχημα με ενεργοποιημένο το σύστημα πολυμέσων και να έχετε σταθμεύσει σε περιοχή με κάλυψη δικτύου,
- εάν η εφαρμογή σας NissanConnect δεν είναι συγχρονισμένη με το όχημά σας, δεν θα είναι δυνατή η πρόσβαση στις συμβάσεις σας υπηρεσιών.

Μόλις ο λογαριασμός «NissanConnect» συσχετιστεί με το σύστημα πολυμέσων, ο συγχρονισμός θα πραγματοποιηθεί αυτόματα.

ΕΝΕΡΓΟΠΟΙΗΣΗ ΥΠΗΡΕΣΙΩΝ (1/3)

Ενεργοποίηση των υπηρεσιών

Για να λειτουργήσουν οι συνδεδεμένες υπηρεσίες του αυτοκινήτου σας (πληροφορίες κίνησης σε πραγματικό χρόνο, αναζήτηση των POI μέσω Διαδικτύου, τηλεχειρισμός του αυτοκινήτου από το smartphone σας κ.λπ.), πρέπει να ενεργοποιηθούν κατ' αρχάς.

Σε κάθε εκκίνηση του οχήματος, εμφανίζεται ένα αναδυόμενο παράθυρο στην οθόνη του συστήματος πολυμέσων που σας ενημερώνει για τη χρήση των συνδεδεμένων υπηρεσιών Nissan και των προσωπικών δεδομένα σας από τον κατασκευαστή. Το σύστημα απαιτεί την επικύρωσή σας για την πλήρη λειτουργία των συνδεδεμένων υπηρεσιών Nissan.

Για περισσότερες πληροφορίες σχετικά με τη χρήση των προσωπικών δεδομένων σας, ανατρέξτε στην τελευταία σελίδα αυτής της ενότητας.

Η ενεργοποίηση των υπηρεσιών επιτρέπει, επίσης, την αυτόματη ενημέρωση του συστήματος και των χαρτών. Ανατρέξτε στην ενότητα «Ενημέρωση συστήματος και χαρτών».

Σημείωση:

- Οι υπηρεσίες ενεργοποιούνται δωρεάν για καθορισμένο χρονικό διάστημα μετά την παράδοση του οχήματός σας.
- Η ενεργοποίηση των υπηρεσιών εξαρτάται από τη χώρα στην οποία πωλείται το όχημά σας.

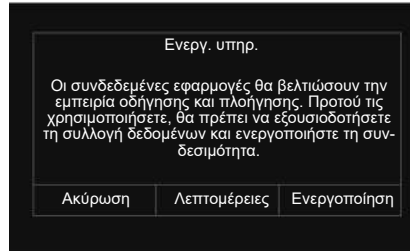

Συλλογή δεδομένων

Για να λειτουργήσουν οι υπηρεσίες, το αυτοκίνητό σας συλλέγει δεδομένα για τη θέση του αυτοκινήτου και την κατάσταση λειτουργίας του.

Για να ενεργοποιήσετε τις υπηρεσίες πολυμέσων του οχήματός σας, θα πρέπει να εξουσιοδοτήσετε τη συλλογή δεδομένων.

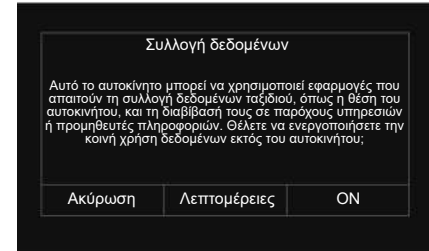

Αυτά τα δεδομένα ενδέχεται να κοινοποιηθούν στους συνεργάτες και στους παρόχους υπηρεσιών μας.

Αυτά τα στοιχεία έχουν χαρακτήρα προσωπικών δεδομένων.

Ο κατασκευαστής λαμβάνει όλες τις απαραίτητες προφυλάξεις για να εξασφαλιστεί ότι η επεξεργασία των προσωπικών σας δεδομένων γίνεται υπό όρους απόλυτης ασφάλειας.

ΕΝΕΡΓΟΠΟΙΗΣΗ ΥΠΗΡΕΣΙΩΝ (2/3)

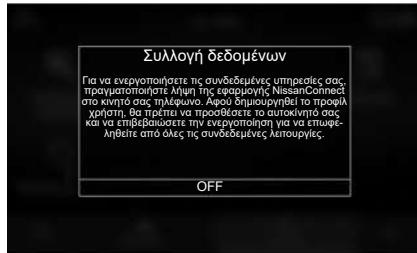

Μόλις επικυρωθεί το αίτημα ενεργοποίησης της υπηρεσίας σας, όταν ξεκινάτε το σύστημα πολυμέσων, θα σας ζητηθεί να ενεργοποιήσετε ή να απενεργοποιήσετε τη συλλογή δεδομένων. Ακολουθήστε τις οδηγίες που εμφανίζονται στην οθόνη.

Επιλέξτε «ON» για ενεργοποίηση ή «OFF» για να απενεργοποιήσετε τη συλλογή δεδομένων και μετά πατήστε «OK» για να επιβεβαιώσετε.

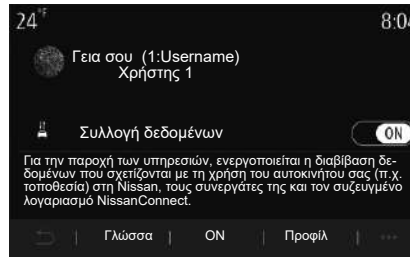

Μόλις ενεργοποιηθεί η συλλογή δεδομένων, για να ενεργοποιήσετε τις υπηρεσίες «NissanConnect», θα πρέπει να κάνετε τα εξής:

- να κατεβάσετε την εφαρμογή «NissanConnect» από το κατάστημα στο smartphone σας,
- να συνδεθείτε ή δημιουργήσετε έναν λογαριασμό στην εφαρμογή,
- καταχωρίστε το αυτοκίνητό σας χρησιμοποιώντας τον VIN (Αριθμός αναγνώρισης αυτοκινήτου),
- να συγχρονίσετε την εφαρμογή με το όχημά σας,
- να επιβεβαιώσετε τον συγχρονισμό και να περιμένετε να ενεργοποιηθούν οι συνδεδεμένες υπηρεσίες.

Σημείωση: ενδέχεται να χρειαστούν πολλές ώρες, έως ότου ενεργοποιηθούν πλήρως οι συνδεδεμένες υπηρεσίες.

Ο κατασκευαστής λαμβάνει όλες τις απαραίτητες προφυλάξεις για να εξασφαλιστεί ότι η επεξεργασία των προσωπικών σας δεδομένων γίνεται υπό όρους απόλυτης ασφάλειας.

ΕΝΕΡΓΟΠΟΙΗΣΗ ΥΠΗΡΕΣΙΩΝ (3/3)

Προστασία δεδομένων

Τα δεδομένα από το όχημά σας υποβάλλονται σε επεξεργασία από τον κατασκευαστή, εγκεκριμένους διανομείς και άλλες οντότητες στην ομάδα του κατασκευαστή. Τα στοιχεία του κατασκευαστή είναι διαθέσιμα στον ιστότοπό τους και στην τελευταία σελίδα του εγχειριδίου χρήστη του αυτοκινήτου.

Ο πελάτης έχει επίσης το δικαίωμα να αντιταχθεί στην επεξεργασία των προσωπικών του δεδομένων, ειδικά εάν χρησιμοποιούνται για προώθηση πωλήσεων ή δημιουργία προφίλ.

Προστασία των προσωπικών δεδομένων σας

Υπηρεσίες «NissanConnect»

Αυτό το όχημα περιέχει μια συσκευή επικοινωνίας που ονομάζεται TCU (Μονάδα Ελέγχου Τηλεματικής). Εάν συνδέσετε τις επικοινωνίες ανάμεσα σε αυτήν την μονάδα και το Κέντρο δεδομένων της Nissan, θα ενεργοποιηθούν πολλές υπηρεσίες.

Για περισσότερες πληροφορίες, ανατρέξτε στην εφαρμογή «NissanConnect Services» και στη διαδικτυακή πύλη ιδιοκτητών της «You + Nissan».

Πολιτική Απορρήτου Υπηρεσιών «NissanConnect»

Τα προσωπικά δεδομένα που μεταφέρονται θα αποθηκεύονται μόνο για το χρονικό διάστημα που είναι απαραίτητο για την επεξεργασία και, στη συνέχεια, θα διαγράφονται ή θα ανωνυμοποιούνται.

Για την Ευρώπη:

Για περισσότερες πληροφορίες σχετικά με το χρονικό διάστημα αποθήκευσης και την προστασία των προσωπικών δεδομένων σας, ανατρέξτε στις γενικές προϋποθέσεις, όπως αυτές αναγράφονται στην εφαρμογή «NissanConnect Services» και στη διαδικτυακή πύλη ιδιοκτητών της «You + Nissan».

Ο κατασκευαστής λαμβάνει όλες τις απαραίτητες προφυλάξεις για να εξασφαλιστεί ότι η επεξεργασία των προσωπικών σας δεδομένων γίνεται υπό όρους απόλυτης ασφάλειας.

Αυτοκίνητο

Βοήθεια στην οδήγηση	6.2
Συστήματα βοήθειας στο παρκάρισμα	6.5
Καμερα οπισθεν	6.7
Κάμερα 360°	6.8
Πιεση των ελαστικων	6.11
Εξοικονόμηση ενέργειας κατά την οδήγηση	6.12
Ηλεκτρικό αυτοκίνητο	6.16
Οδική βοήθεια	6.21
	6.1

ΒΟΗΘΗΜΑΤΑ ΟΔΗΓΗΣΗΣ (1/3)



Μενού «Driving assist.»

Από το βασικό μενού, πιέστε «Ρυθμίσεις», στη συνέχεια, πιέστε την καρτέλα «Όχημα». Αυτό το μενού σας δίνει τη δυνατότητα να ρυθμίσετε τα βοηθήματα οδήγησης.

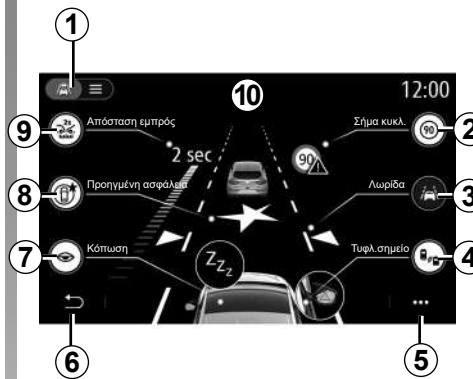

Οθόνη «Driving assist.».

- 1 «Τρόπος απεικόνισης»,
- 2 «Σήμα κυκλ.»,
- 3 «Λωρίδα»,
- 4 «Τυφλ.σημείο»,
- 5 «Μενού επιλογών»,
- 6 «Επιστροφή στην προηγούμενη σελίδα»,
- 7 «Κόπωση»,
- 8 «Προηγμένη ασφάλεια»,
- 9 «Απόσταση εμπρός»,
- 10



«Τρόπος απεικόνισης»

Όταν επιλέξετε μια λειτουργία προβολής **1**, μπορείτε να επιλέξετε τη διαδραστική λειτουργία **10** ή τη λειτουργία λίστας **11** που επιτρέπει την προβολή όλων των «Driving assist.».

Επιλέξτε το κουμπί που αντιστοιχεί στην επιλογή που θέλετε να ενεργοποιήσετε ή να απενεργοποιήσετε.

Ορισμένες ρυθμίσεις πρέπει να τροποποιηθούν κατά τη λειτουργία του κινητήρα προκειμένου να αποθηκευτούν από το σύστημα πολυμέσων.



Για λόγους ασφαλείας, κάνετε αυτούς τους χειρισμούς με το αυτοκίνητο σταματημένο.

ΒΟΗΘΗΜΑΤΑ ΟΔΗΓΗΣΗΣ (2/3)

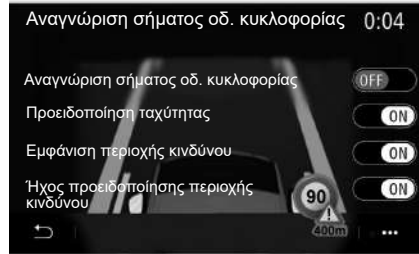

«Σήμα κυκλ.»

Αυτή η λειτουργία σας βοηθά στη διάρκεια των ταξιδιών σας, ενημερώνοντάς σας για το ισχύον όριο ταχύτητας, τις περιοχές υψηλού κινδύνου και τις περιοχές κινδύνου χρησιμοποιώντας:

- μιας οθόνης στην οθόνη πολυμέσων και στο καντράν,
- μιας ηχητικής προειδοποίησης.

«Αναγνώριση σήματος οδ. κυκλοφορίας»

Αυτή η λειτουργία σας επιτρέπει να επιλέξετε τις πληροφορίες που θέλετε να λάβετε. Επιλέξτε «ON» για να ενεργοποιήσετε το σύστημα.

«Προειδοποίηση ταχύτητας»

Αυτή η λειτουργία ανιχνεύει κάθε υπέρβαση του ορίου ταχύτητας και προειδοποιεί τον οδηγό εμφανίζοντας μια προειδοποίηση στο καντράν μαζί με ηχητική προειδοποίηση. Επιλέξτε «ON» για να ενεργοποιήσετε αυτή τη λειτουργία.

Σημείωση: δεν μπορείτε να ενεργοποιήσετε τον ήχο προειδοποίησης υπέρβασης ορίου ταχύτητας εάν είναι απενεργοποιημένη η προειδοποίηση υπέρβασης ορίου ταχύτητας.

«Εμφάνιση περιοχής κινδύνου»

Αυτή η λειτουργία ειδοποιεί τον οδηγό μέσω του καντράν, όταν εισέρχεται σε περιοχή κινδύνου ή σε περιοχή υψηλού κινδύνου. Επιλέξτε «ON» για να ενεργοποιήσετε αυτή τη λειτουργία.

Σημείωση: Για να εμφανιστούν οι περιοχές κινδύνου, απαιτείται να είναι ενεργοποιημένες οι υπηρεσίες. Για περισσότερες πληροφορίες, απευθυνθείτε σε Εξουσιοδοτημένο Αντιπρόσωπο της μάρκας.

«Ήχος προειδοποίησης περιοχής κινδύνου»

Αυτή η λειτουργία ειδοποιεί τον οδηγό μέσω ηχητικής προειδοποίησης, όταν εισέρχεται σε περιοχή κινδύνου ή σε περιοχή υψηλού κινδύνου.

Επιλέξτε «ON» για να ενεργοποιήσετε αυτή τη λειτουργία.

Σημείωση: εάν η λειτουργία «Εμφάνιση περιοχής κινδύνου» απενεργοποιηθεί, η λειτουργία «Ήχος προειδοποίησης περιοχής κινδύνου» απενεργοποιείται αυτόματα.

«Κόπωση»

Αυτή η λειτουργία ανιχνεύει οποιαδήποτε μείωση στη δυνατότητα αντίδρασης του οδηγού. Λαμβάνει υπόψη ξαφνικές και απότομες κινήσεις του τιμονιού, τη συχνότητα των προειδοποιήσεων εξόδου από τη λωρίδα και την οδήγηση χωρίς στάση για διάστημα μεγαλύτερο των δύο ωρών.

Αυτή η λειτουργία ειδοποιεί τον οδηγό μέσω ηχητικής προειδοποίησης και εμφάνισης προειδοποιητικού μηνύματος στο καντράν που συμβουλεύει τον οδηγό να κάνει διάλειμμα.

Επιλέξτε «ON» για να ενεργοποιήσετε το σύστημα. Για περισσότερες πληροφορίες, ανατρέξτε στην ενότητα «Προειδοποίηση αναγνώρισης κόπωσης» στο εγχειρίδιο χρήσης του αυτοκινήτου.

ΒΟΗΘΗΜΑΤΑ ΟΔΗΓΗΣΗΣ (3/3)



«Λωρίδα (Ρυθμίσεις Lane assist)»

Το σύστημα ειδοποιεί τον οδηγό σε περίπτωση ακούσιας υπέρβασης της συνεχούς ή διακεκομμένης γραμμής.

Μπορείτε να ρυθμίσετε την ένταση των κραδασμών του τιμονιού (ή την ένταση ήχου της ηχητικής προειδοποίησης, ανάλογα με τον εξοπλισμό), όπως και την ευαισθησία της προειδοποίησης εξόδου από λωρίδα.

Για περισσότερες πληροφορίες, ανατρέξτε στην ενότητα «Υποβοήθηση παραμονής στην ίδια λωρίδα» στο εγχειρίδιο χρήσης του αυτοκινήτου.



5

«Προηγμένη ασφάλεια»

«Προηγμένη ασφάλεια»: αυτή η λειτουργία ειδοποιεί τον οδηγό σε περίπτωση κινδύνου σύγκρουσης. Επιλέξτε «ON» για να ενεργοποιήσετε αυτή τη λειτουργία. Μπορείτε να προσαρμόσετε την ευαισθησία προειδοποίησης "Προηγμένη ασφάλεια" όπως απαιτείται:

- «Early»,
- «Στάνταρ»,
- «Late».

Για περισσότερες πληροφορίες, ανατρέξτε στην ενότητα «Προηγμένη ασφάλεια» στο εγχειρίδιο χρήσης του οχήματός σας.

«Προειδοποίηση τυφλού σημείου»

Αυτή η λειτουργία ειδοποιεί τον οδηγό, όταν ένα άλλο αυτοκίνητο βρίσκεται σε τυφλό σημείο. Επιλέξτε «ON» για να ενεργοποιήσετε αυτή τη λειτουργία. Για περισσότερες πληροφορίες, ανατρέξτε στην ενότητα «Προειδοποίηση τυφλού σημείου» στο εγχειρίδιο χρήσης του αυτοκινήτου.

«Απόσταση εμπρός»

Αυτή η λειτουργία ειδοποιεί τον οδηγό, όταν το αυτοκίνητο βρίσκεται πολύ κοντά σε άλλο αυτοκίνητο. Επιλέξτε «ON» για να ενεργοποιήσετε αυτή τη λειτουργία. Για περισσότερες πληροφορίες, ανατρέξτε στην ενότητα «Προειδοποίηση αποστάσεων ασφαλείας» στο εγχειρίδιο χρήσης του αυτοκινήτου.

Μενού επιλογών

Από το αναδυόμενο μενού **5**, μπορείτε να επαναφέρετε τις προεπιλεγμένες ρυθμίσεις για κάθε μενού.



Για λόγους ασφαλείας, κάνετε αυτούς τους χειρισμούς με το αυτοκίνητο σταματημένο.

ΣΥΣΤΗΜΑΤΑ ΒΟΗΘΕΙΑΣ ΣΤΟ ΠΑΡΚΑΡΙΣΜΑ (1/2)



Μενού «Βοηθός παρκαρίσματος»

Από το βασικό μενού, πιέστε «Ρυθμίσεις», στη συνέχεια, πιέστε την καρτέλα «Όχημα». Χρησιμοποιήστε αυτό το μενού για να μπειτε στις ρυθμίσεις της υποβοήθησης στάθμευσης. Για περισσότερες πληροφορίες, ανατρέξτε στην ενότητα "Βοήθεια στο παρκαρίσμα" στο εγχειρίδιο χρήσης του αυτοκινήτου σας.

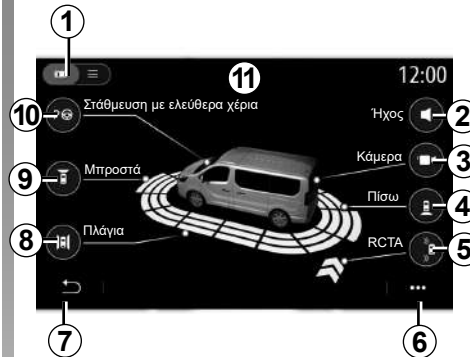

Οθόνη «Βοηθός παρκαρίσματος»

- 1 «ρόπος απεικόνισης»,
- 2 «Ήχος»,
- 3 «Κάμερα»,
- 4 «Ανίχνευση εμποδίου πίσω»,
- 5 «Προειδοποίηση εξόδου από πάρκινγκ»,
- 6 «Μενού επιλογών»,
- 7 «Επιστροφή στο προηγούμενο μενού»,
- 8 «Ανίχνευση εμποδίου πλευρικά»,
- 9 «Ανίχνευση εμποδίου εμπρός»,
- 10 «Στάθμευση με ελεύθερα χέρια».

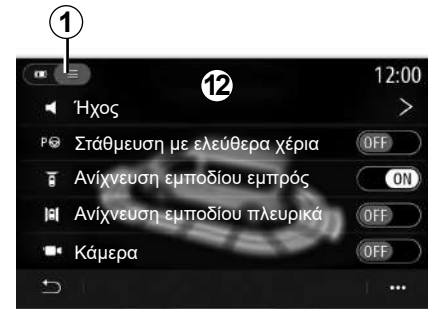

Μενού επιλογών

Από το μενού επιλογών **6**, μπορείτε να επιλέξετε τις προεπιλεγμένες ρυθμίσεις για κάθε μενού και να δείτε τις οδηγίες χρήσης του συστήματος πολυμέσων.

Κατά την επιλογή τρόπου απεικόνισης **1**, μπορείτε να επιλέξετε έναν διαδραστικό τρόπο **11** ή τη λειτουργία λίστας **12** για να δείτε τα διαθέσιμα συστήματα υποβοήθησης στάθμευσης.

Επιλέξτε το κουμπί που αντιστοιχεί στην επιλογή που θέλετε να ενεργοποιήσετε ή να απενεργοποιήσετε.



Για λόγους ασφαλείας, κάνετε αυτούς τους χειρισμούς με το αυτοκίνητο σταματημένο.

ΣΥΣΤΗΜΑΤΑ ΒΟΗΘΕΙΑΣ ΣΤΟ ΠΑΡΚΑΡΙΣΜΑ (2/2)

«Ανίχνευση εμποδίων»

Πιέστε «ON» ή «OFF» για να ενεργοποιήσετε ή να απενεργοποιήσετε τη λειτουργία βοήθειας στο παρκάρισμα.

- πίσω **4**,
- πλάι **8**,
- μπροστά **9**.

«Ήχος»

Πιέστε «ON» ή «OFF» για να ενεργοποιήσετε ή να απενεργοποιήσετε τις ηχητικές προειδοποιήσεις της λειτουργίας βοήθειας στο παρκάρισμα.

Μπορείτε να τροποποιήσετε τις εξής ρυθμίσεις:

- «Τύπος ήχου»: επιλέξτε έναν από τους ακουστικούς τύπους προειδοποίησης μεταξύ αυτών που προτείνονται,
- «Ένταση»: Ρυθμίστε την ένταση της λειτουργίας ανίχνευσης εμποδίου πιέζοντας «+» ή «-».



Για λόγους ασφαλείας, κάνετε αυτούς τους χειρισμούς με το αυτοκίνητο σταματημένο.

6.6

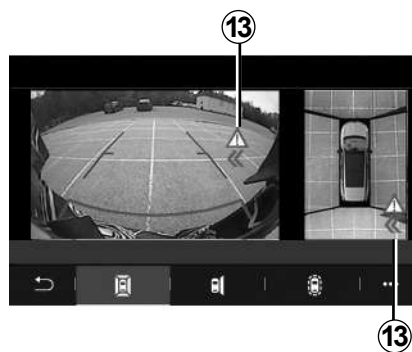

«Προειδοποίηση εξόδου από πάρκινγκ» 5

Η Προειδοποίηση εξόδου από πάρκινγκ **5** ανιχνεύει εμπόδια που πλησιάζουν στο πίσω μέρος του αυτοκινήτου σας από το πλάι.

Ενεργοποιείται όταν επιλεγθεί η όπισθεν και το αυτοκίνητο είναι ακίνητο ή κινείται με χαμηλή ταχύτητα.

Όταν πλησιάζουν εμπόδια, ενημερώνεστε με συνεχή ηχητική προειδοποίηση, μια ένδειξη **13** στην οθόνη πολυμέσων και φωτεινό σήμα στον καθρέφτη οπισθοπορείας.

Σημείωση: Τα ακίνητα εμπόδια δεν ανιχνεύονται.



«Στάθμευση με ελεύθερα χέρια» 10

Διαλέξτε μια από τις παρακάτω επιλογές για να επιλέξετε προεπιλεγμένο χειρισμό:

- «Παράλληλα» **14**,
- «Κάθετα» **15**,
- «Υπό γωνία» **16**.

Για περισσότερες πληροφορίες σχετικά με τη λειτουργία «Στάθμευση με ελεύθερα χέρια», ανατρέξτε στην ενότητα σχετικά με τη λειτουργία Βοήθειας στο παρκάρισμα στο εγχειρίδιο χρήσης του αυτοκινήτου σας.

ΚΑΜΕΡΑ ΟΠΙΣΘΕΝ



Μενού «Κάμερα οπισθοπορείας»

Από το βασικό μενού, επιλέξτε «Ρυθμίσεις», στη συνέχεια την καρτέλα «Όχημα» ακολουθούμενη από το «Βοηθός παρκαρίσματος». Χρησιμοποιήστε αυτό το μενού για να ρυθμίσετε την κάμερα όπισθεν.

Για περισσότερες πληροφορίες όσον αφορά την κάμερα όπισθεν, συμβουλευθείτε το χειρίδιο χρήσης του αυτοκινήτου σας.

Σημείωση:

- φροντίστε ώστε το οπτικό πεδίο κάθε κάμερας να μην παρεμποδίζεται (ακαθαρσίες, λάσπη, χιόνι κ.λπ.);
- η οθόνη της κάμερας οπισθοπορείας δεν είναι πλέον διαθέσιμη (αντικαθίσταται από μαύρη οθόνη) όταν η ταχύτητα του οχήματος είναι πάνω από περίπου 10 χλμ./ώρα, ανάλογα με την τοπική νομοθεσία. Στην οθόνη εμφανίζεται ένα μήνυμα που σας προειδοποιεί ότι η ταχύτητά σας είναι πολύ υψηλή.



Για λόγους ασφαλείας, πραγματοποιήστε αυτούς τους χειρισμούς με το αυτοκίνητο σταθμευμένο.

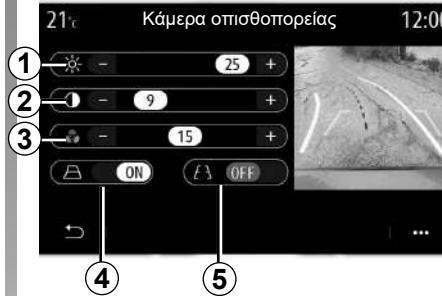

«Οδηγοί»

Μπορείτε να ενεργοποιήσετε ή να απενεργοποιήσετε:

- τους σταθερούς οδηγούς **5** που δείχνουν την απόσταση πίσω από το αυτοκίνητο;
- τους κινητούς οδηγούς **4** που υποδεικνύουν την τροχιά του αυτοκινήτου ανάλογα με τη θέση του τιμονιού.

«Ρυθμίσεις εικόνας»

Μπορείτε να ρυθμίσετε τις ακόλουθες ρυθμίσεις:

- φωτεινότητα **1**;
- αντίθεση **2**;
- χρώμα **3**.

ΚΑΜΕΡΑ 360° (1/3)

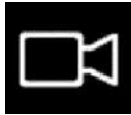

Μενού «Κάμερα 360°»

Εισαγωγή

Το αυτοκίνητο είναι εξοπλισμένο με τέσσερις κάμερες που είναι τοποθετημένες στο μπροστινό μέρος, στους πλευρικούς καθρέφτες των θυρών και στο πίσω μέρος του αυτοκινήτου ώστε να σας παρέχουν επιπλέον βοήθεια στη διάρκεια των δύσκολων ελιγμών.

Για περισσότερες πληροφορίες, ανατρέξτε στην ενότητα «Κάμερα λήψης 360°» στο εγχειρίδιο χρήσης του αυτοκινήτου.

Σημείωση: Φροντίστε ώστε οι κάμερες να μην παρεμποδίζονται (ακαθαρσίες, λάσπη, χιόνι κ.λπ.).



Εργασία

Μπορείτε να ενεργοποιήσετε το σύστημα πιέζοντας το κουμπί ενεργοποίησης που βρίσκεται στο αυτοκίνητό σας ή αυτόματα επιλέγοντας την όπισθεν (έως και πέντε δευτερόλεπτα περίπου αφού επιλέξετε μια άλλη ταχύτητα).

Μια προβολή της περιοχής γύρω από το πίσω μέρος του αυτοκινήτου εμφανίζεται στη ζώνη **A** της οθόνης του συστήματος πολυμέσων **1**, συνοδευόμενη από μια σιλουέτα του αυτοκινήτου και ηχητικά σήματα.

Οι ανιχνευτές υπερήχων που είναι τοποθετημένοι στο αυτοκίνητό σας «μετρούν» την απόσταση ανάμεσα στο αυτοκίνητο και ένα εμπόδιο.

Όταν φτάσετε στην κόκκινη περιοχή, χρησιμοποιήστε την εικόνα του προφυλακτήρα για να σταματήσετε στο ακριβές σημείο.

Μια υπερευρυγώνια προβολή του αυτοκινήτου και της γύρω περιοχής εμφανίζεται στη ζώνη **B** στην οθόνη του συστήματος πολυμέσων.

Για περισσότερες πληροφορίες, ανατρέξτε στην ενότητα «Κάμερα λήψης 360°» στο εγχειρίδιο χρήσης του αυτοκινήτου.

Η εικόνα στην οθόνη είναι αντεστραμμένη.

Οι οδηγοί είναι μια απεικόνιση που προβάλλεται σε επίπεδο έδαφος. Οι πληροφορίες αυτές δεν πρέπει να λαμβάνονται υπόψη όταν προβάλλονται επάνω σε κατακόρυφο αντικείμενο ή σε αντικείμενο στο έδαφος.

Τα αντικείμενα που στο άκρο της οθόνης ενδέχεται να εμφανίζονται παραμορφωμένα.

Σε περίπτωση πολύ έντονης φωτεινότητας (χιόνι, αυτοκίνητο στον ήλιο κ.λπ.), η εικόνα της κάμερας ενδέχεται να διαταραχθεί.

ΚΑΜΕΡΑ 360° (2/3)



Ρυθμίσεις

Από το βασικό μενού, επιλέξτε «Ρυθμίσεις», στη συνέχεια την καρτέλα «Όχημα» και κατόπιν «Βοηθός παρκαρίσματος» ακολουθούμενη από το «Κάμερα». Χρησιμοποιήστε αυτό το μενού για να ρυθμίσετε την κάμερα 360°:

- πιάστε «+» ή «-» για να ρυθμίσετε τη φωτεινότητα, την αντίθεση και τα χρώματα της εικόνας.

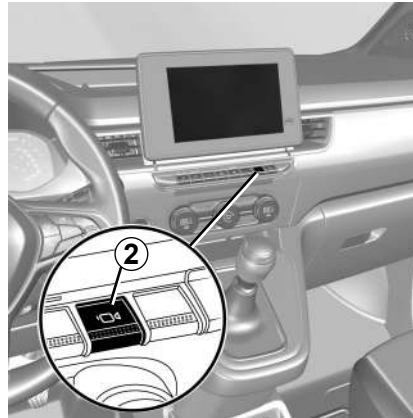

Επιλογή κάμερας

Ανάλογα με τη θέση του μοχλού ταχυτήτων, μπορείτε επίσης να επιλέξετε μια προβολή στην οθόνη πολυμέσων πατώντας τον διακόπτη **2** αρκετές φορές στον κεντρικό έλεγχο.

Μοχλός ταχυτήτων σε θέση εμπρός ταχύτητας

- **1° πάτημα**, ενεργοποίηση της μπροστινής κάμερας και της υπερευρυγώνιας προβολής,
- **2° πάτημα**, αλλάζει σε μπροστινή κάμερα και την πλάγια όψη στην πλευρά του συνοδηγού,
- **3° πάτημα**, επιστροφή στο αρχικό μενού του συστήματος πολυμέσων.

Μοχλός ταχυτήτων σε θέση όπισθεν ταχύτητας

Εάν είναι ενεργοποιημένη η όπισθεν, η κάμερα 360° ενεργοποιείται αυτόματα. Η ενεργοποίηση του συστήματος εμφανίζει την προβολή της οπίσθιας κάμερας και την υπερευρυγώνια προβολή στην οθόνη πολυμέσων,

- **1° πάτημα**, αλλάζει σε οπίσθια κάμερα και την πλάγια όψη στην πλευρά του συνοδηγού,
- **2° πάτημα**, επιστροφή στην πίσω κάμερα και την υπερευρυγώνια προβολή.

Για λόγους ασφαλείας, η κάμερα 360° δεν μπορεί να απενεργοποιηθεί εάν έχει επιλεγεί η όπισθεν.

Για περισσότερες πληροφορίες σχετικά με την κάμερα 360°, ανατρέξτε στο βιβλίο χρήσης του αυτοκινήτου σας.

ΚΑΜΕΡΑ 360° (3/3)

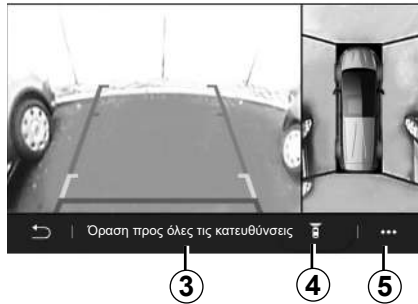

Οι προειδοποιητικές λυχνίες **3** και **4** είναι ενημερωτικό κείμενο και κάνουν κάτι εάν γίνει κλικ επάνω τους.

Η προειδοποιητική λυχνία **4** δείχνει την επιλεγμένη κάμερα.

Από το μενού επιλογών **5**, μπορείτε να επιστρέψετε στις προεπιλεγμένες ρυθμίσεις.



Αυτή η λειτουργία είναι μια επιπλέον βοήθεια, η οποία επισημαίνει ότι κάποιο άλλο αυτοκίνητο βρίσκεται κοντά στην περιοχή τυφλού σημείου του αυτοκινήτου σας. Συνεπώς, δεν πρέπει σε καμία περίπτωση να υποκαθιστά την προσοχή και την υπευθυνότητα του οδηγού κατά την οδήγηση.

Ο οδηγός πρέπει να είναι πάντα προετοιμασμένος για τυχόν αναπάντεχα συμβάντα κατά την οδήγηση: πρέπει να διασφαλίζεται πάντα ότι δεν υπάρχουν μικρά, στενά κινούμενα εμπόδια (όπως παιδί, ζώο, καρτσάκι, ποδήλατο, πέτρα, κολωνάκια, κ.λπ.) στα τυφλά σημεία, κατά την εκτέλεση ελιγμών.

ΠΙΕΣΗ ΕΛΑΣΤΙΚΩΝ



Μενού «Πίεση ελαστικών»

Από το βασικό μενού, πιέστε «Πληροφορίες», στη συνέχεια, πιέστε την καρτέλα «Όχημα».

Η οθόνη στο καντράν του αυτοκινήτου σας, σας ενημερώνει σχετικά με ενδεχόμενα προβλήματα πίεσης των ελαστικών.



Για λόγους ασφαλείας, πραγματοποιήστε αυτούς τους χειρισμούς με το όχημα σταθμευμένο.

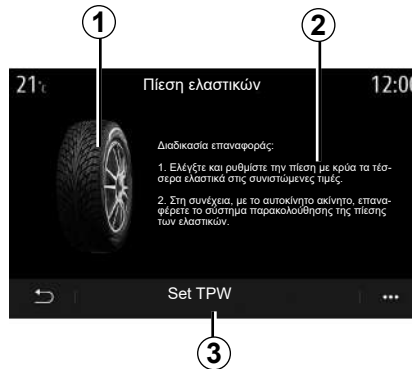

Στάθμη πίεσης ελαστικών

Από το σύστημα πολυμέσων, μπορείτε να ελέγξετε την πίεση των ελαστικών, καθώς και τη διαδικασία που πρέπει να ακολουθήσετε **2**.

Το διάγραμμα **1** δείχνει την πίεση των ελαστικών με χρώματα:

- Πράσινο = η πίεση του ελαστικού είναι σωστή ή δεν έχει μεταβληθεί από την τελευταία επαναφορά των ενδείξεων,
- Πορτοκαλί = η πίεση ενός από τα ελαστικά είναι ανεπαρκής,
- Κόκκινο = ένα από τα ελαστικά έχει σκάσει ή έχει ξεφουσκώσει πολύ.

Επαναφορά

Αυτή η λειτουργία σας δίνει τη δυνατότητα να ξεκινήσετε την επαναφορά πατώντας «Εγκατάσταση» **3**. Όταν η επαναφορά ολοκληρωθεί, ένα μήνυμα επιβεβαίωσης εμφανίζεται στην οθόνη.

Για περισσότερες πληροφορίες σχετικά με την πίεση ελαστικών, συμβουλευθείτε το εγχειρίδιο χρήσης του αυτοκινήτου.

DRIVING ECO (1/4)



Μενού « Driving Eco »

Από το βασικό μενού, πιάστε «Πληροφορίες» και, στη συνέχεια, «Driving Eco» για να αποκτήσετε πρόσβαση στα εξής:

- «Γενικά»,
- «Λεπτομέρειες»,
- «Συμβουλές».

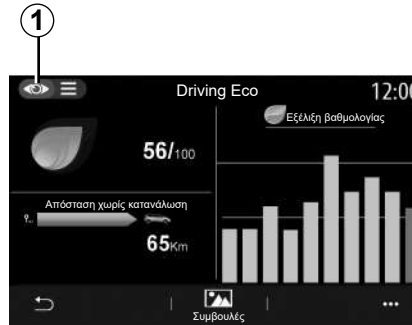

«Γενικά»

Από την προβολή «Γενικά» **1**, μπορείτε να δείτε τις πληροφορίες για την τρέχουσα διαδρομή σας:

- «Γενική βαθμολογία»,
- «Εξέλιξη βαθμολογίας»,
- «Απόσταση χωρίς κατανάλωση καυσίμου»/«Απόστ. χωρίς επιτάχυνση» (ανάλογα με τη διαμόρφωση).

«Γενική βαθμολογία»

Αυτά τα δεδομένα σας δίνουν τη δυνατότητα να βρείτε τη συνολική βαθμολογία σας.

Το φύλλο ενημερώνεται με βάση τη βαθμολογία σας, από το 0 έως το 100.

«Εξέλιξη βαθμολογίας»

Αυτό το διάγραμμα με μπάρες δείχνει την εξέλιξη της βαθμολογίας σας.

- βαθμολογία πάνω από την πράσινη γραμμή (75 %): οδήγηση Eco,
- βαθμολογία κάτω από την πορτοκαλί γραμμή (45 %): μη-εξοικονόμηση ενέργειας κατά την οδήγηση.

«Απόσταση χωρίς κατανάλωση καυσίμου»/«Απόστ. χωρίς επιτάχυνση»

Αυτά τα δεδομένα σας δίνουν τη δυνατότητα να μάθετε τη διανυθείσα απόσταση χωρίς κατανάλωση καυσίμου κατά τη διάρκεια του ταξιδιού σας.

DRIVING ECO (2/4)

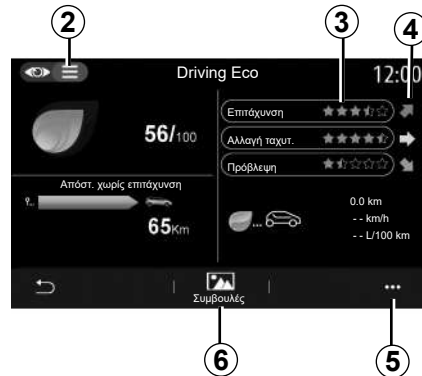

«Λεπτομέρειες»

Από την προβολή «Λεπτομέρειες» **2**, μπορείτε να δείτε τα δεδομένα που σχετίζονται με την τρέχουσα διαδρομή σας:

- «Γενική βαθμολογία»,
- «Ανάλυση βαθμολογιών»,
- «Απόσταση χωρίς κατανάλωση καυσίμου»/«Απόστ. χωρίς επιτάχυνση» (ανάλογα με τη διαμόρφωση),
- Δεδομένα «Eco Trip».

Δεδομένα διαδρομής

Οι πληροφορίες που εμφανίζονται υπολογίζονται με βάση την τελευταία επαναφορά της διαδρομής:

- διανυθείσα απόσταση,
- Μέση ταχύτητα,
- μέση κατανάλωση.

Υπολογισμός βαθμολογιών 3

Ο αριθμός των αστεριών (10 επίπεδα) δίνεται σε πραγματικό χρόνο, σύμφωνα με τις βαθμολογίες με βάση:

- τις επιταχύνσεις,
- αλλαγή σχέσης,
- την πρόβλεψη.

Τάση βαθμολογίας 4

Τα βέλη τοποθετούνται σύμφωνα με τα δεδομένα σε πραγματικό χρόνο ως εξής:

- Εάν η νέα βαθμολογία είναι μεγαλύτερη από την προηγούμενως αποθηκευμένη βαθμολογία διαδρομής: το βέλος είναι στραμμένο προς τα επάνω,
- Εάν η νέα βαθμολογία είναι μικρότερη από την προηγούμενως αποθηκευμένη βαθμολογία διαδρομής: το βέλος είναι στραμμένο προς τα κάτω,
- εάν η νέα βαθμολογία είναι ίδια με την προηγούμενως αποθηκευμένη βαθμολογία διαδρομής: το βέλος είναι σε οριζόντια θέση.

«Συμβουλές»

Μέσω του συγκεκριμένου μενού διασφαλίζεται η παρακολούθηση του τρόπου οδήγησής σας και παρέχονται γενικές συμβουλές σχετικά με την εξοικονόμηση ενέργειας κατά την οδήγηση με σκοπό τη βελτιστοποίηση της κατανάλωσης καυσίμου ή ηλεκτρικής ενέργειας (ενέργειες αποδοτικές και μη από ενεργειακή άποψη, τρόπος φόρτωσης του αυτοκινήτου, πιέσεις των ελαστικών, προγραμματισμός του ταξιδιού κ.λπ.).

Για να αποκτήσετε πρόσβαση σε αυτό το μενού, πιέστε «Συμβουλές» **6** και διαβάστε τις οδηγίες με προσοχή

Μετακινηθείτε με κύλιση στις σελίδες πιέζοντας «Γενικά», «Επιτάχυνση», «Αλλαγή ταχύτητας» και «Πρόβλεψη».

Σημείωση: Το «Συμβουλές» απενεργοποιείται, εάν η ταχύτητα του αυτοκινήτου είναι πάνω από το όριο «Συμβουλές».

Η προεπιλεγμένη τιμή ορίου «Συμβουλές» είναι 12 χλμ./ώρα περίπου.

Το περιεχόμενο «Συμβουλές» περιορίζεται, εάν η απόσταση που έχει διανυθεί από τον τελευταίο μηδενισμό των ενδείξεων είναι ανεπαρκής.

DRIVING ECO (3/4)

Αναδυόμενο μενού

Χρησιμοποιήστε το αναδυόμενο μενού **5** για να αποκτήσετε πρόσβαση στις εξής ρυθμίσεις:

- «Νέα διαδρομήEco»,
- «Εμφάνιση αποθ.στοιχ.»,
- «Διαγρ. προηγ. σκορ»,
- «Αναφορά διαδρομής» / «Απόκρυψη υπολογισμού διαδρομής».

Εκκίνηση νέας διαδρομής

Για μηδενισμό των διαδρομών σας, πιάστε «Νέα διαδρομή Eco». Ένα μήνυμα θα σας ζητήσει να επικυρώσετε την επαναφορά των δεδομένων σας. Πιέστε «Ναι» για επιβεβαίωση ή «Όχι» για ακύρωση.

Σημείωση: Τα δεδομένα διαδρομής του υπολογιστή ταξιδιού μηδενίζονται ταυτόχρονα.



Οι αγαπημένες μου διαδρομές

Για να δείτε τις αποθηκευμένες διαδρομές σας, πιάστε «Εμφάνιση αποθ.στοιχ.».

Από το αναδυόμενο μενού **7**, μπορείτε να «Save» ή να «Διαγράψετε» τις διαδρομές Eco.

Οι διάφοροι τύποι διαδρομής ταξινομούνται στις ακόλουθες κατηγορίες:

- «Οικία-Εργασία»,
- «Ταξίδι»,
- «Προσ. Στοιχεία».

Διαγράψετε τη μεταβολή της βαθμολογίας

Για να επαναφέρετε τη βαθμολογία σας, πιάστε **3**, και έπειτα «Διαγρ. προηγ. σκορ». Ένα μήνυμα επιβεβαίωσης εμφανίζεται στην οθόνη. Πατήστε «Ναι» για να διαγράψετε το ιστορικό ή «Όχι» για ακύρωση.

Εγγραφή μετά τη διαδρομή

Για να δείτε την εγγραφή του τέλους της διαδρομής, πιάστε «Αναφορά διαδρομής». Για να αποκρύψετε την εγγραφή του τέλους της διαδρομής, πιάστε «Απόκρυψη εγγραφής διαδρομής».

DRIVING ECO (4/4)



Εξέλιξη της κατανάλωσης

Ανάλογα με το μοντέλο του αυτοκινήτου σας, ενδέχεται να διαφέρουν οι πληροφορίες που παρέχονται από το μενού Driving Eco:

- σε ένα αυτοκίνητο με κινητήρα εσωτερικής καύσης, το σύστημα πολυμέσων σας ενημερώνει σχετικά με την κατανάλωση καυσίμου **9**,
- σε ένα ηλεκτρικό αυτοκίνητο, το σύστημα πολυμέσων σας ενημερώνει σχετικά με την κατανάλωση ενέργειας **10**,

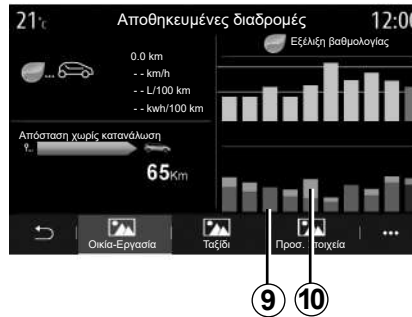

- σε ένα υβριδικό αυτοκίνητο, το σύστημα πολυμέσων σας ενημερώνει σχετικά με τη μέση κατανάλωση καυσίμου **9** (με έντονη γραφή) ξεχωριστά από την κατανάλωση ενέργειας **10**.

ΗΛΕΚΤΡΙΚΟ ΑΥΤΟΚΙΝΗΤΟ (1/5)



Μενού «Προγραμματισμ.»

Λειτουργία διαθέσιμη ανάλογα με τον εξοπλισμό

Από το μενού «Ρυθμίσεις» και, στη συνέχεια, την καρτέλα «Όχημα», ανοίξτε το μενού «Προγραμματισμ.» για να διαμορφώσετε τη λειτουργία φόρτισης του αυτοκινήτου από το «Φόρτιση» **6**, για να προγραμματίσετε τις τιμές των θερμοκρασιών άνεσης από την καρτέλα «Climate» **5**, και για να δείτε όλες τις ρυθμίσεις σας από την καρτέλα «Calendar» **4**.

Στα πεδία **A**, **B** και **C** εμφανίζονται ημερομηνίες, ώρες και ενεργοποιημένα προγράμματα.

Σημείωση: Η φόρτιση θα ξεκινήσει εάν ο κινητήρας είναι εκτός λειτουργίας, το αυτοκίνητο είναι συνδεδεμένο σε πηγή τροφοδοσίας και εγκριθεί η πρόσβαση.

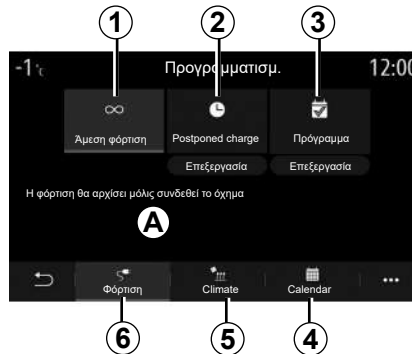

Προγραμματισμός φόρτισης

Άμεση φόρτιση 1

Μόλις το αυτοκίνητό σας συνδεθεί σε μια πηγή τροφοδοσίας, ξεκινά η φόρτιση.

Το πεδίο **A** σας ενημερώνει ότι ενεργοποιήθηκε η «Άμεση φόρτιση».

Η άμεση φόρτιση ξεκινά μόλις συμπληρωθεί η προγραμματισμένη ώρα για την αναβαλλόμενη φόρτιση.

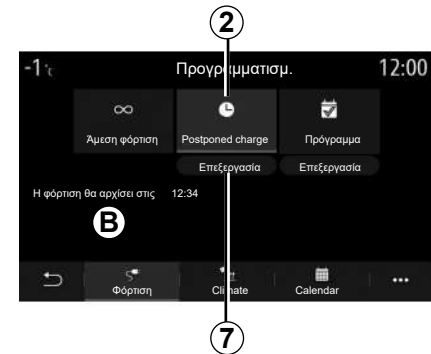

«Postponed charge» 2

Παρόλο που το αυτοκίνητό σας είναι συνδεδεμένο σε πηγή ενέργειας, μπορείτε να προγραμματίσετε την ώρα έναρξης φόρτισης.

Πιέστε «Επεξεργασία» **7** για να ανοίξετε την οθόνη ρυθμίσεων για τη ρύθμιση της ώρας έναρξης φόρτισης.

Ρυθμίστε την ώρα έναρξης φόρτισης και, στη συνέχεια, πιέστε «Κλείσιμο» για επιβεβαίωση.

Το πεδίο **B** υποδεικνύει την προγραμματισμένη ώρα που θα ξεκινήσει η φόρτιση.

ΗΛΕΚΤΡΙΚΟ ΑΥΤΟΚΙΝΗΤΟ (2/5)

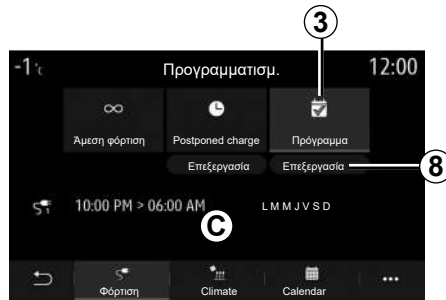

«Πρόγραμμα» 3

Μπορείτε να αποθηκεύσετε πολλές προγραμματισμένες ώρες φόρτισης ανά εβδομάδα.

Οι προγραμματισμένες ώρες εμφανίζονται στο πεδίο C.

Πιέστε «Επεξεργασία» 8 για να ανοίξετε τις ρυθμίσεις διαμόρφωσης προγραμματισμού.



Επιλέξτε την προγραμματισμένη ώρα 9 που επιθυμείτε να αλλάξετε για να αποκτήσετε πρόσβαση στις ρυθμίσεις.

Ρυθμίστε τις ώρες έναρξης 11 και λήξης 12, όπως και τις ημέρες 13 που θα ισχύουν αυτές οι ώρες και, στη συνέχεια, πιέστε «Κλείσιμο» 14.

Για επιβεβαίωση, πιέστε το κουμπί επιστροφής 10 αφού βεβαιωθείτε ότι το επιθυμητό πρόγραμμα έχει οριστεί σε «ON».

Για να απενεργοποιήσετε ένα πρόγραμμα, πιέστε «OFF».

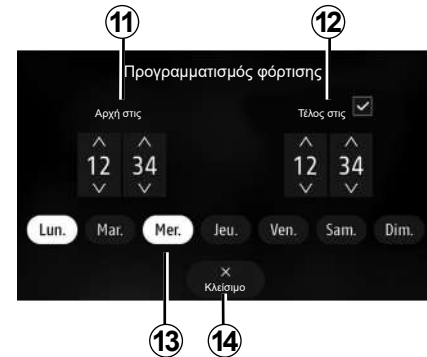

Σημείωση:

- εάν οι ώρες έναρξης και λήξης είναι ίδιες, η περίοδος φόρτισης είναι 24 ώρες;
- δεν μπορείτε να επιβεβαιώσετε ένα πρόγραμμα φόρτισης, εάν δεν επιλέξετε μια ημέρα της εβδομάδας.



Για λόγους ασφαλείας, κάνετε αυτούς τους χειρισμούς με το αυτοκίνητο σταματημένο.

ΗΛΕΚΤΡΙΚΟ ΑΥΤΟΚΙΝΗΤΟ (3/5)



Πρόγραμμα άνεσης

Από την καρτέλα «Climate» **5**, μπορείτε να ενεργοποιήσετε/απενεργοποιήσετε το «Προγράμματα άνεσης» ή να ρυθμίσετε τη θερμοκρασία άνεσης και την ώρα.

Οι προγραμματισμένες ώρες εμφανίζονται στο πεδίο **D**.

Σημείωση: το ελάχιστο χρονικό διάστημα μεταξύ δύο διαδοχικών προγραμμάτων είναι 2 ώρες.

Πιέστε «Επεξεργασία» **16** για να αποκτήσετε πρόσβαση στις ρυθμίσεις άνεσης.

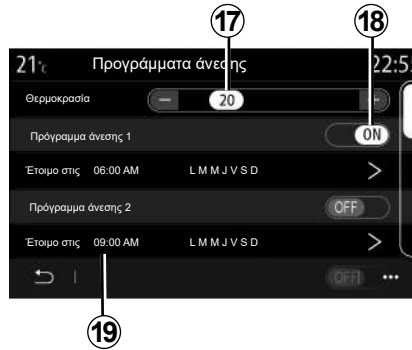

Μπορείτε να αποθηκεύσετε πολλά «Προγράμματα άνεσης».

Από αυτό το μενού, μπορείτε να ρυθμίσετε τη θερμοκρασία **17** (ανάλογα με τον εξοπλισμό) και να ενεργοποιήσετε / απενεργοποιήσετε το «Προγράμματα άνεσης» που αποθηκεύτηκε πατώντας το πλήκτρο **18**.

Επιλέξτε την προγραμματισμένη ώρα **19** που επιθυμείτε να αλλάξετε για να αποκτήσετε πρόσβαση στις ρυθμίσεις.

Σημείωση: Η επιλεγμένη θερμοκρασία εμφανίζεται στο μενού **15**.



Ημερολόγιο

Από την καρτέλα «Calendar» **4**, μπορείτε να έχετε μια γενική εικόνα όλων των ενεργών προγραμμάτων φόρτισης και άνεσης.

Εάν η λειτουργία άμεσης φόρτισης είναι ενεργοποιημένη, το ιστόγραμμα θα συμπληρωθεί με το χρώμα της φόρτισης.

Εάν η λειτουργία αναστολής φόρτισης είναι ενεργοποιημένη, το χρώμα της προόδου φόρτισης εμφανίζεται μόλις φτάσει η ώρα έναρξης φόρτισης.

Πιέστε μια ημέρα στο ημερολόγιο για να εμφανιστούν οι ρυθμίσεις σας.

ΗΛΕΚΤΡΙΚΟ ΑΥΤΟΚΙΝΗΤΟ (4/5)



Μενού «Πληροφορίες ενέργειας»

Από το μενού «Πληροφορίες» και, στη συνέχεια, την καρτέλα «Όχημα», αποκτήστε πρόσβαση στο μενού «Πληροφορίες ενέργειας» για να εμφανιστεί η κατανάλωση ενέργειας του αυτοκινήτου.

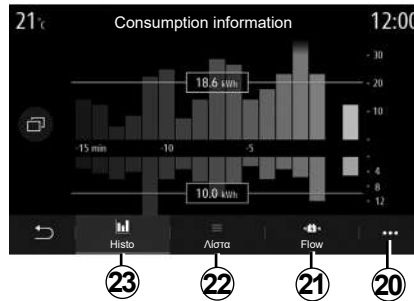

Ιστόγραμμα

Στην καρτέλα «Histo» **23**, εμφανίζεται με τη μορφή γραφήματος η κατανάλωση ενέργειας του αυτοκινήτου στα τελευταία δεκαπέντε λεπτά οδήγησης:

- οι περίοδοι κατανάλωσης ενέργειας,
- οι περίοδοι αναπλήρωσης ενέργειας για την επαναφόρτιση της μπαταρίας έλξης.

Σημείωση: Ανάλογα με την οθόνη πολυμέσων, εμφανίζονται επιπλέον πληροφορίες κάτω από το γραφικό διάγραμμα.

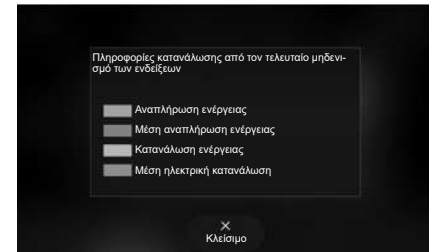

Πιέστε σε κάποιο σημείο του γραφικού διαγράμματος για να εμφανιστούν οι πληροφορίες κατανάλωσης ενέργειας.

Μπορείτε να αποκτήσετε πρόσβαση στο εγχειρίδιο του συστήματος πολυμέσων από το αναδυόμενο μενού **20**.

ΗΛΕΚΤΡΙΚΟ ΑΥΤΟΚΙΝΗΤΟ (5/5)



«Λίστα»

Στην καρτέλα «Λίστα» **22**, το σύστημα πολυμέσων υποδεικνύει τα διάφορα στοιχεία κατανάλωσης στις διαδρομές σας από τον τελευταίο μηδενισμό των ενδείξεων:

- «Απόσταση με ηλεκτρ. λειτουργία»,
- «Μέση ταχύτητα»,
- «Μέση ηλεκτρική κατανάλωση»,
- «Συνολική κατανάλωση» ηλεκτρικής ενέργειας,
- συνολική κατανάλωση για κλιματισμό,
- συνολική ενέργεια που ανακτήθηκε,
- ...

Flow

Από την καρτέλα «Flow» **21**, μπορείτε να χρησιμοποιήσετε το σύστημα πολυμέσων για να εμφανιστεί ένα σχεδιάγραμμα του αυτοκινήτου όπου θα υποδεικνύεται πότε το αυτοκίνητο καταναλώνει ενέργεια ή ανακτά ενέργεια για την επαναφόρτιση της μπαταρίας έλξης.

ΟΔΙΚΗ ΒΟΗΘΕΙΑ (1/2)

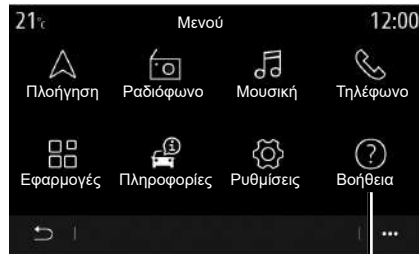

Από το βασικό μενού, επιλέξτε «Βοήθεια» **1** για να συνδεθείτε με την οδική βοήθεια μέσω τηλεφώνου.

Σημείωση: αυτή η υπηρεσία είναι διαθέσιμη ανάλογα με τη χώρα και είναι περιορισμένη με την πάροδο του χρόνου. Έχετε τη δυνατότητα να επεκτείνετε την υπηρεσία αποκτώντας μια συνδρομή. Για περισσότερες πληροφορίες, απευθυνθείτε σε εξουσιοδοτημένο αντιπρόσωπο.

«Βοήθεια»

Το μενού «Βοήθεια» **2** σας επιτρέπει να συνδεθείτε σε ένα τηλεφωνικό κέντρο για να λάβετε βοήθεια σε περίπτωση βλάβης.

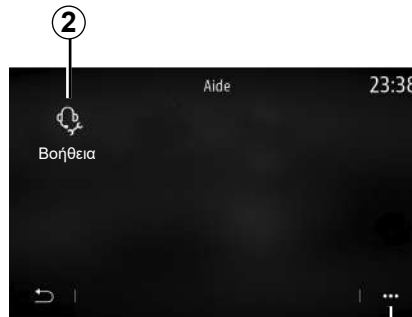

Μενού επιλογών

Χρησιμοποιήστε το αναδυόμενο μενού **3** για να δείτε συμβουλές και υποδείξεις.

Σημείωση: ορισμένες υπηρεσίες σε περίπτωση βλάβης πρέπει να πληρώνονται. Για περισσότερες πληροφορίες, συμβουλευτείτε τους γενικούς όρους πώλησης ή ένα Επίσημο Συνεργείο της μάρκας.

Κατά τη διάρκεια μιας συνομιλίας, ορισμένες λειτουργίες του συστήματος πολυμέσων σας δεν είναι πλέον διαθέσιμες:

- ρύθμιση της έντασης των άλλων πηγών ήχου,
- θέση της κλήσης σε αναμονή,
- μεταφορά της κλήσης στο τηλέφωνό σας,
- κλήση από το τηλέφωνό σας.

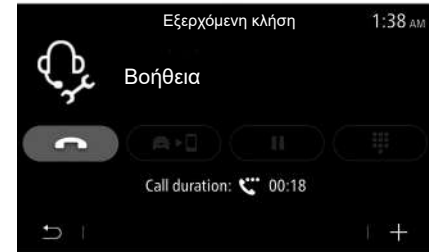

Εάν το τηλέφωνό σας έχει συζευχθεί και πραγματοποιήσετε μια νέα κλήση, η κλήση με το τηλεφωνικό κέντρο θα διακοπεί.

Μετά την κλήση σας, ο χειριστής μπορεί να στείλει ένα POI (σημείο ενδιαφέροντος) μέσω του συστήματος πολυμέσων, σχετικά με την τοποθεσία σας.

Εάν είστε εξοπλισμένοι με σύστημα πλοήγησης, μπορείτε να ξεκινήσετε την πλοήγηση προς το POI. Μπορείτε επίσης να καλέσετε το POI από το σύστημα πολυμέσων σας εάν το τηλέφωνό σας είναι συζευγμένο.

ΟΔΙΚΗ ΒΟΗΘΕΙΑ (2/2)

«Κλήση έκτακτης ανάγκης»

Εάν περιλαμβάνεται στον εξοπλισμό του οχήματος, το σύστημα κλήσης έκτακτης ανάγκης επιτρέπει την αυτόματη ή χειροκίνητη κλήση προς υπηρεσίες έκτακτης ανάγκης σε περίπτωση ατυχήματος ή ασθένειας, για ελάττωση του χρόνου που απαιτείται μέχρι την άφιξή τους.

Αφού γίνει η κλήση προς τις υπηρεσίες έκτακτης ανάγκης, γίνεται αυτόματα σίγαση της πηγής ήχου/του ραδιοφώνου.

Σημείωση: Η χρήση της λειτουργίας «Κλήση έκτακτης ανάγκης» απενεργοποιεί ορισμένες εντολές και μενού του συστήματος πολυμέσων για σχεδόν μία ώρα, ώστε να δοθεί προτεραιότητα στις τηλεφωνικές κλήσεις ανταπόκρισης των υπηρεσιών έκτακτης ανάγκης.

Ρυθμίσεις

Ρυθμίσεις χρήστη	7.2
Ρυθμίσεις συστήματος	7.4
Ειδοποιήσεις	7.14
Πρόβλημα λειτουργίας	7.16
	7.1

ΡΥΘΜΙΣΕΙΣ ΧΡΗΣΤΗ (1/2)



Μενού «Διαμόρφωση αυτοκινήτου»

Από το μενού «Ρυθμίσεις», επιλέξτε την καρτέλα «Όχημα» και, στη συνέχεια, «Διαμόρφωση αυτοκινήτου».

Από αυτό το μενού μπορείτε να αποκτήσετε πρόσβαση στις εξής καρτέλες:

- «Οδήγηση»,
- «Πρόσβαση»,
- «Καθαρ./φώτα»,
- «Υποδοχή».

Για να κάνετε επαναφορά του συνόλου των σχετικών ρυθμίσεων, πατήστε **1** και έπειτα «Επαναφορά».

Σημείωση: Οι διαθέσιμες ρυθμίσεις ενδέχεται να διαφέρουν ανάλογα με το επίπεδο εξοπλισμού.

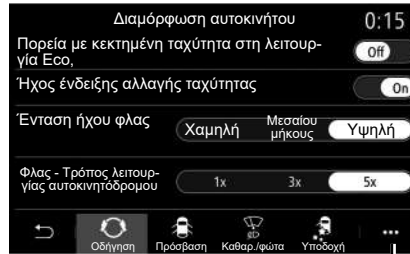

«Οδήγηση»

Χρησιμοποιήστε αυτό το μενού για να ενεργοποιήσετε/απενεργοποιήσετε τις εξής επιλογές:

- «Πορεία με κεκλιμένη ταχύτητα στη λειτουργία Eco»,
- «Ήχος ένδειξης αλλαγής ταχύτητας»,
- «Ένταση ήχου φλας»,
- «Φλας - Τρόπος λειτουργίας αυτοκινητοδρόμου»,
- ...

«Πρόσβαση»

Χρησιμοποιήστε αυτό το μενού για να ενεργοποιήσετε/απενεργοποιήσετε τις εξής επιλογές:

- «Αυτόματο κλείδωμα θυρών»,

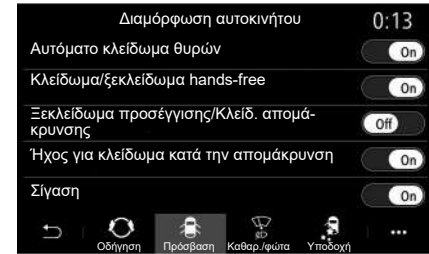

- «Κλείδωμα/ξεκλείδωμα hands-free»,
- «Ξεκλείδωμα προσέγγισης/Κλειδ. απομάκρυνσης»,
- «Ήχος για κλείδωμα κατά την απομάκρυνση»,
- «Σίγαση»,
- «Αυτόματο επανακλείδωμα»,
- «Ξεκλείδωμα της πόρτας του οδηγού»,
- ...

Σημείωση: ορισμένες επιλογές είναι διαθέσιμες μόνο εάν έχουν ενεργοποιηθεί οι προηγούμενες λειτουργίες.

ΡΥΘΜΙΣΕΙΣ ΧΡΗΣΤΗ (2/2)



«Καθαρ./φώτα»

Αυτό το μενού σας επιτρέπει να ενεργοποιήσετε/απενεργοποιήσετε τις ακόλουθες επιλογές:

- «Προσαρμοζ. δέσμη φωτισμού»;
- «Αυτόματο follow me home»,
- «Πίσω υαλοκ. ενεργ. με όπισθεν»: ο πίσω υαλοκαθαριστήρας ενεργοποιείται, όταν χρησιμοποιείτε την όπισθεν,

Σημείωση: Αυτή η επιλογή λειτουργεί μόνο όταν οι μπροστινοί υαλοκαθαριστήρες είναι ενεργοποιημένοι.

- «Αυτόμ. εμπρ. υαλοκαθαριστήρες»,
- «Σάρωση μετά από πλύση».

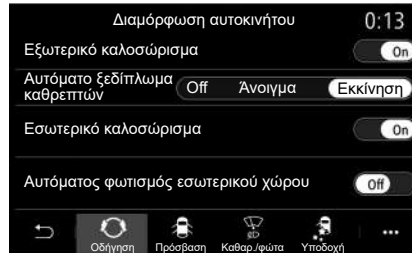

«Υποδοχή»

Χρησιμοποιήστε αυτό το μενού για να ενεργοποιήσετε/απενεργοποιήσετε τις εξής επιλογές:

- «Εξωτερικό καλοσώρισμα»,
- «Αυτόματο ξεδίπλωμα καθρεπτών»,
- «Εσωτερικό καλοσώρισμα»;
- «Αυτόματος φωτισμός εσωτερικού χώρου»,
- ...

ΡΥΘΜΙΣΕΙΣ ΣΥΣΤΗΜΑΤΟΣ (1/10)



Μενού «Σύστημα»

Από την αρχική οθόνη, πιάστε «Ρυθμίσεις» και, στη συνέχεια την καρτέλα «Σύστημα». Αυτό το μενού επιτρέπει την τροποποίηση των ακόλουθων ρυθμίσεων:

- «Οθόνες»,
- «Ήχος»,
- "Γλώσσα",
- "Πληκτρολόγιο",
- "Ημερομηνία και ώρα";
- "Διαχειριστής συσκευών",
- "Αρχικό μενού",
- "Προφίλ χρήστη".



1

«Οθόνες»

Χρησιμοποιήστε την καρτέλα «Φωτεινότη.» 1 για να ρυθμίσετε τη φωτεινότητα:

- του καντράν,
- της οθόνης πολυμέσων,
- ...

Ρυθμίστε τη φωτεινότητα πιέζοντας το «+» ή το «-», ή ενεργοποιήστε/απενεργοποιήστε τις λειτουργίες.



2

Από την καρτέλα «Στυλ» 2 μπορείτε να επιλέξετε ένα από τα διάφορα στυλ εμφάνισης καντράν.

Μπορείτε επίσης να εξατομικεύσετε το φόντο της οθόνης αναμονής του συστήματος πολυμέσων, επιλέγοντας μια εικόνα.

Για περισσότερες πληροφορίες σχετικά με την αποστολή εικόνων, ανατρέξτε στην ενότητα «Εφαρμογές» και, στη συνέχεια στην ενότητα «Φωτογραφία».



Για λόγους ασφαλείας, πραγματοποιήστε αυτούς τους χειρισμούς με το όχημα σταθμευμένο.

ΡΥΘΜΙΣΕΙΣ ΣΥΣΤΗΜΑΤΟΣ (2/10)



3

Από την καρτέλα «HUD 3», μπορείτε να διαμορφώσετε:

- ενεργοποιήστε/απενεργοποιήστε την οθόνη προβολής στο παρμπρίζ,
- την αυτόματη φωτεινότητα,
- τη ρύθμιση φωτεινότητας ημέρας για την οθόνη,
- τη ρύθμιση φωτεινότητας νύχτας για την οθόνη,
- τη θέση της εικόνας στην προβολή στο παρμπρίζ.

Σημείωση: οι ρυθμίσεις «Φωτεινότητας ημέρας κεντρικής οθόνης» απενεργοποιούνται τη νύκτα και οι ρυθμίσεις «Φωτεινότητας νύχτας κεντρικής οθόνης» απενεργοποιούνται στη διάρκεια της ημέρας.



4

"Ήχος"

Αυτό το μενού επιτρέπει τη ρύθμιση των διάφορων επιλογών ήχου.

Από την καρτέλα «Ήχος» 4, μπορείτε να ρυθμίσετε τις εξής ρυθμίσεις ισοσταθμιστή ήχου:

- ενεργοποίηση/απενεργοποίηση των μπάσων,
- ρύθμιση της λειτουργίας "Balance / Fader",
- ρύθμιση των τιμών ήχου Μπάσα / Μέσα / Πρίμα,
- ρυθμίστε την ένταση ανάλογα με την ταχύτητα του αυτοκινήτου, πιέζοντας το + ή το -.
- ...

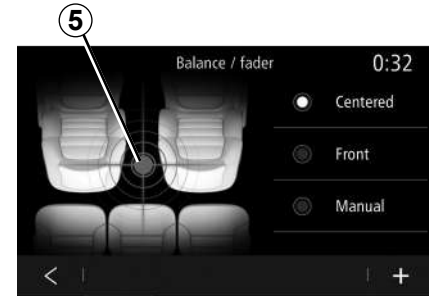

"Balance / Fader"

Αυτή η λειτουργία επιτρέπει τη ρύθμιση της κατανομής του ήχου. Πατήστε «Centred» ή «Μπροστά» για να βελτιστοποιήσετε την κατανομή του ήχου για όλους τους επιβάτες του αυτοκινήτου ή για την άνεση των πίσω επιβατών (σίγαση του ήχου στο πίσω μέρος και μετρίαση της έντασης στο μπροστινό μέρος του οχήματος).

Όταν αγγίζετε την οθόνη ή μόλις επιλέξετε τη λειτουργία «Manual», μπορείτε να αλλάξετε τις ρυθμίσεις μετακινώντας την τοποθεσία προορισμού 5.

ΡΥΘΜΙΣΕΙΣ ΣΥΣΤΗΜΑΤΟΣ (3/10)

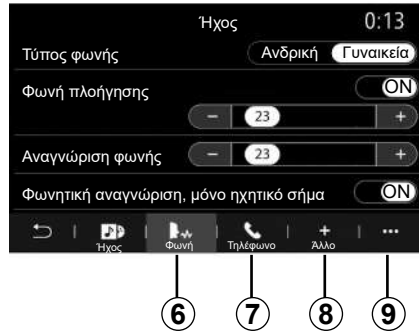

Από την καρτέλα «Φωνή» **6**, μπορείτε να ορίσετε τις εξής επιλογές:

- επιλογή του τύπου φωνής για τις οδηγίες καθοδήγησης της πλοήγησης,
- ενεργοποίηση / απενεργοποίηση της φωνής καθοδήγησης πλοήγησης,
- ρύθμιση της έντασης της φωνητικής καθοδήγησης πλοήγησης,
- ρύθμιση της έντασης της φωνητικής αναγνώρισης,
- ενεργοποίηση/απενεργοποίηση των ήχων του πλήκτρου φωνητικής αναγνώρισης,
- ενεργοποίηση/απενεργοποίηση της φωνητικής εντολής με τη φωνή (Voice command auto-barge in),
- ...

Από την καρτέλα «Τηλέφωνο» **7**, μπορείτε να ορίσετε τις εξής επιλογές:

- ρύθμιση της έντασης του ήχου κουδουνίσματος του τηλεφώνου,
- ρύθμιση της έντασης της τηλεφωνικής κλήσης,

Από την καρτέλα «Άλλο» **8**, μπορείτε να ορίσετε τις εξής επιλογές:

- ρύθμιση του ήχου της βοήθειας στο παρκάρισμα:
 - ενεργοποίηση/απενεργοποίηση του ήχου,
 - επιλογή του τύπου του ήχου,
 - ρύθμιση της έντασης του ήχου.
- ρυθμίστε το επίπεδο έντασης του ενδεικτικού,
- ενεργοποίηση/απενεργοποίηση των ηχητικών εφέ υποδοχής εσωτερικού χώρου,
- ενεργοποίηση/απενεργοποίηση των ηχητικών εφέ των πλήκτρων,

Από το αναδυόμενο μενού **9**, μπορείτε να επαναφέρετε τις προεπιλεγμένες ρυθμίσεις.

"Γλώσσα"

Αυτό το μενού επιτρέπει να επιλέξετε μια γλώσσα και να την εφαρμόσετε στο όχημα. Επιλέξτε τη γλώσσα που επιθυμείτε.

Θα ενημερωθείτε για τη διαθεσιμότητα της φωνητικής εντολής για κάθε γλώσσα.

ΡΥΘΜΙΣΕΙΣ ΣΥΣΤΗΜΑΤΟΣ (4/10)



"Πληκτρολόγιο"

Χρησιμοποιήστε αυτό το μενού για να επιλέξετε ένα από τα παρακάτω εικονικά πληκτρολόγια:

- «Αλφαβητικά»;
- «Azerty»;
- «Qwerty»;
- «Κυριλλικά»;
- «Ελληνικά»;
- ...

Όταν εισάγετε το κείμενο το σύστημα πολυμέσων μπορεί να σας προτείνει σχετικές λέξεις.

Από το αναδυόμενο μενού του πληκτρολογίου, μπορείτε να επιλέξετε τον τύπο του πληκτρολογίου.

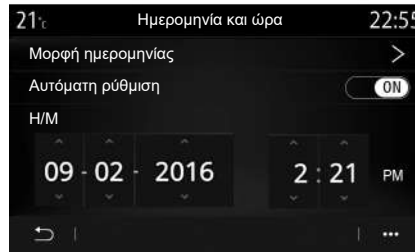

"Ημερομηνία και ώρα"

Αυτό το μενού επιτρέπει τη ρύθμιση:

- της λειτουργίας προβολής,
 - της ημερομηνίας,
 - της ώρας (12ωρο ή 24ωρο),
 - το «Αναλογικό» ή «Ψηφιακό» ρολόι,
- της αυτόματης ρύθμισης,
- ρύθμιση ώρας και ημερομηνίας.

Σημείωση: Συνιστάται η διατήρηση της αυτόματης ρύθμισης.

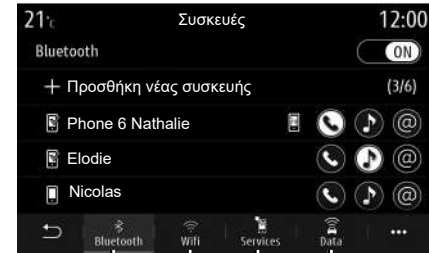

"Διαχειριστής συσκευών"

Χρησιμοποιήστε αυτό το μενού για να διαμορφώσετε τις διάφορες συνδέσεις στο σύστημα πολυμέσων σας:

- «Bluetooth®» **10**,
- «WiFi» **11**,
- «Υπηρεσίες» **12**,
- «Κοινή χρήση δεδομένων» **13**.

Από την καρτέλα «Bluetooth®» **10**, μπορείτε να συγχρονίσετε/συνδέσετε τα τηλέφωνά σας με το σύστημα πολυμέσων. Για περισσότερες πληροφορίες, συμβουλευθείτε το κεφάλαιο «Συγχρονισμός, αποσυγχρονισμός τηλεφώνου».

Σημείωση: Η λίστα ρυθμίσεων ενδέχεται να διαφέρει ανάλογα με τον εξοπλισμό.

ΡΥΘΜΙΣΕΙΣ ΣΥΣΤΗΜΑΤΟΣ (5/10)

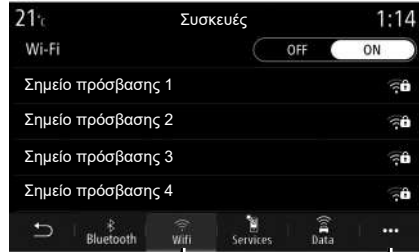

Από την καρτέλα «WIFI» **11**, μπορείτε να χρησιμοποιήσετε τη σύνδεση στο internet που παρέχεται από μια εξωτερική συσκευή (hotspot) σε ένα κατάστημα, εστιατόριο, κατοικία ή μέσω τηλεφώνου κ.λπ.

Χρησιμοποιήστε το μενού επιλογών **14** για να κάνετε τα εξής:

- διαγραφή hotspots;
- χρησιμοποιήστε ένα κρυφό hotspot,
- πρόσβαση στη διαδικασία σύνδεσης.

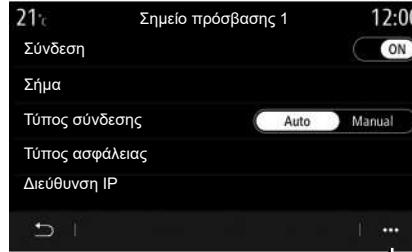

Επιλέξτε μία από τις συσκευές WIFI για να διαμορφώσετε τη σύνδεσή της.

Την πρώτη φορά που θα συνδεθείτε στο σύστημα πολυμέσων, θα απαιτηθεί ένας κωδικός πρόσβασης.

Από το αναδυόμενο μενού **15**, μπορείτε να διαγράψετε τα σημεία πρόσβασης.



Χρησιμοποιήστε το μενού επιλογών **16** για να κάνετε τα εξής:

- να διαμορφώσετε διαφορετικές συνδέσεις για κάθε εξουσιοδοτημένη συσκευή,
- πρόσβαση σε βοήθεια για «Ενσωμάτωση Smartphone»,
- να διαγράψετε μια εγκεκριμένη συσκευή,
- να διαγράψετε όλες τις εγκεκριμένες συσκευές.

Κατά τη χρήση της λειτουργίας Hotspot, η μεταφορά δεδομένων δικτύου που απαιτείται για τη λειτουργία της, μπορεί να οδηγήσει σε επιπλέον χρεώσεις που δεν περιλαμβάνονται στο πακέτο της τηλεφωνικής σας συνδρομής.

ΡΥΘΜΙΣΕΙΣ ΣΥΣΤΗΜΑΤΟΣ (6/10)



Από την καρτέλα «Υπηρεσίες» **18**, μπορείτε να διαμορφώσετε το «Διαχειριστής συσκευών» **17** και να αποκτήσετε πρόσβαση στο «Tutorial ολοκλήρωσης Smartphone».

Συνδέστε το τηλέφωνό σας στο σύστημα πολυμέσων. Βεβαιωθείτε ότι διαθέτει την υπηρεσία «Android Auto™» ή «CarPlay™» που είναι συμβατή με το σύστημα πολυμέσων σας. Για περισσότερες πληροφορίες, ανατρέξτε στην ενότητα «Σύνδεση, αποσύνδεση τηλεφώνου».

Σημείωση: Η λίστα ρυθμίσεων ενδέχεται να διαφέρει ανάλογα με τον εξοπλισμό.

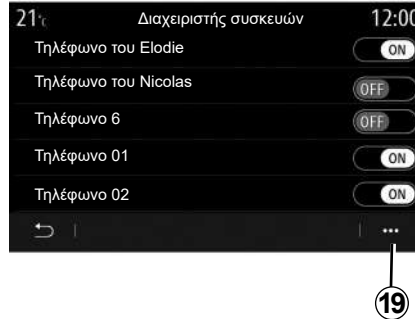

Χρησιμοποιώντας τη λειτουργία «Διαχειριστής συσκευών» **17**, μπορείτε να επιλέξετε τα smartphone που θέλετε να συνδέσετε αυτόματα στο «Ενσωμάτωση Smartphone».

Από το αναδυόμενο μενού **19**, μπορείτε να διαγράψετε συσκευές.



Για λόγους ασφαλείας, πραγματοποιήστε αυτούς τους χειρισμούς με το όχημα σταθμευμένο.



Μόλις η εφαρμογή «Android Auto™» ή η υπηρεσία «CarPlay™» ενεργοποιηθεί στο σύστημα πολυμέσων, μπορείτε να χρησιμοποιήσετε το πλήκτρο φωνητικής αναγνώρισης **20** στο αυτοκίνητό σας για να ελέγξετε ορισμένες λειτουργίες του έξυπνου τηλεφώνου με φωνητικό έλεγχο. Για περισσότερες πληροφορίες, ανατρέξτε στην ενότητα «Χρήση φωνητικής αναγνώρισης».

ΡΥΘΜΙΣΕΙΣ ΣΥΣΤΗΜΑΤΟΣ (7/10)

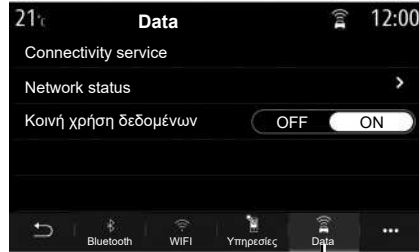

Από την καρτέλα «Data» **21**, μπορείτε να αποκτήσετε πρόσβαση στις εξής πληροφορίες:

- ποιος χειριστής είναι υπεύθυνος για τη σύνδεση με το όχημά σας,
- την κατάσταση και τις λεπτομέρειες της σύνδεσης,
- την κοινή χρήση δεδομένων.

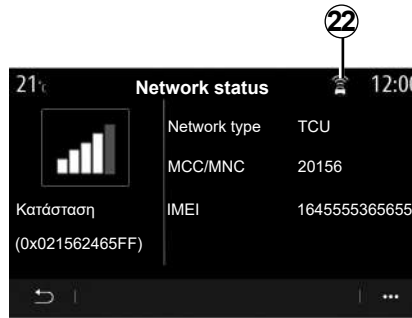

Τα δεδομένα κατάστασης και σύνδεσης σας ενημερώνουν για την κατάσταση, το επίπεδο λήψης **22** και το αναγνωριστικό του συστήματος.

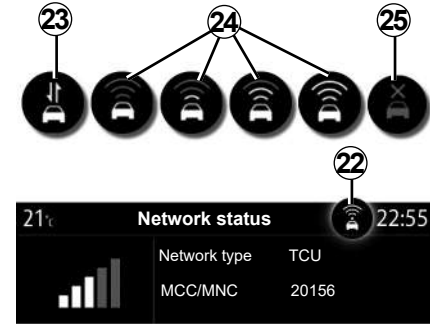

Το επίπεδο λήψης και η κατάσταση κοινής χρήσης δεδομένων εμφανίζονται στο εικονίδιο **22**:

- κοινή χρήση δεδομένων ενεργοποιημένη **23**,
- κοινή χρήση δεδομένων, απενεργοποιημένη. Επίπεδο λήψης **24**,
- αυτοκίνητο χωρίς σύνδεση ή εκτός της περιοχής κάλυψης **25**.



Για λόγους ασφαλείας, πραγματοποιήστε αυτούς τους χειρισμούς με το όχημα σταθμευμένο.

ΡΥΘΜΙΣΕΙΣ ΣΥΣΤΗΜΑΤΟΣ (8/10)



26

«Αρχικό μενού»

Χρησιμοποιήστε αυτό το μενού για να διαμορφώσετε την αρχική σελίδα για το σύστημα πολυμέσων σας.

Οι αρχικές σελίδες μπορούν να τροποποιηθούν προσθέτοντας τα γραφικά στοιχεία της επιλογής σας και τοποθετώντας τα όπως θέλετε στις αρχικές σελίδες. Για περισσότερες πληροφορίες σχετικά με τη διαμόρφωση της αρχικής σελίδας, ανατρέξτε στην ενότητα «Προσθήκη και διαχείριση γραφικών στοιχείων».

Χρησιμοποιήστε το μενού επιλογών **26** για να κάνετε τα εξής:

- κατάργηση γραφικών στοιχείων,
- επαναφορά της προεπιλεγμένης διαμόρφωσης.



27

«Προφίλ χρήστη»

Αυτό το μενού επιτρέπει την επιλογή ενός προφίλ χρήστη που θα εφαρμοστεί στο σύστημα.

Επιλέξτε το προφίλ χρήστη που επιθυμείτε.

Λειτουργίες που σχετίζονται με το προφίλ χρήστη

Οι ακόλουθες παράμετροι είναι καταχωρημένες στο προφίλ χρήστη:

- γλώσσα συστήματος,
- μονάδα απόστασης (εάν είναι διαθέσιμες),
- διαμόρφωση αρχικής σελίδας,
- ρυθμίσεις οθόνης.

28

- ρυθμίσεις εσωτερικού φωτισμού,
- ρύθμιση θέσης καθίσματος οδηγού,
- ρυθμίσεις εξωτερικών καθρέφτη οπισθοπορείας,
- ρυθμίσεις μηνυμάτων,
- προεπιλογές,
- ρυθμίσεις ραδιοφώνου,
- ρυθμίσεις πλοήγησης:
- ιστορικό πλοήγησης,
- αγαπημένα πλοήγησης,
- ρυθμίσεις απορρήτου (κλειδωμά του προφίλ κ.λπ.),
- ...

Για την καλύτερη προστασία των προσωπικών σας δεδομένων, συνιστούμε να κλειδώσετε το προφίλ σας.

Για περισσότερες πληροφορίες σχετικά με τη χρήση των προσωπικών δεδομένων σας, ανατρέξτε στην ενότητα «Ενεργοποίηση υπηρεσιών».

ΡΥΘΜΙΣΕΙΣ ΣΥΣΤΗΜΑΤΟΣ (9/10)

Προφίλ «Επισκέπτης»

Το προφίλ «Επισκέπτης» (GUEST) σας παρέχει πρόσβαση στις λειτουργίες του κύριου μενού.

Η καρτέλα «Επεξεργασία» **27** δεν είναι διαθέσιμη από αυτό το προφίλ. Το προφίλ «Επισκέπτης» επαναφέρεται κατά την επανεκκίνηση του συστήματος, οι ρυθμίσεις δεν αποθηκεύονται.

Χρησιμοποιήστε το μενού επιλογών **28** για να κάνετε τα εξής:

- επαναφορά του προφίλ,
- ...

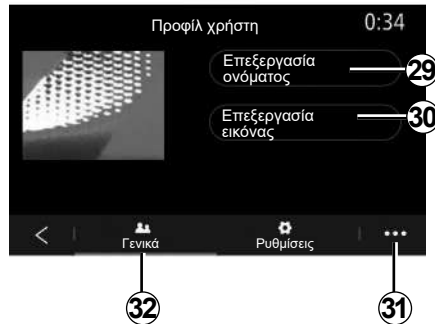

Τροποποιήστε το όνομα του προφίλ χρήστη

Από την καρτέλα «Γενικά» **32**, πιέστε το πλήκτρο «Επεξεργασία ονόματος» **29** για να μετονομάσετε το προφίλ.

Χρησιμοποιήστε το μενού επιλογών **31** για να κάνετε τα εξής:

- κλείδωμα/ξεκλείδωμα του προφίλ,
- δημιουργία διπλοτύπου του προφίλ,
- διαγραφή όλων των ρυθμίσεων που είναι αποθηκευμένες στο προφίλ,
- ενημέρωση του προφίλ,
- ...

ΡΥΘΜΙΣΕΙΣ ΣΥΣΤΗΜΑΤΟΣ (10/10)

Τροποποίηση φωτογραφίας του προφίλ χρήστη

Από την καρτέλα Γενικά **32**, πιέστε Επεξεργασία εικόνας **30** για να επιλέξετε μια εικόνα από το σύστημα πολυμέσων ή από μια εξωτερική συσκευή αποθήκευσης (μονάδα flash USB). Για περισσότερες πληροφορίες σχετικά με την προβολή φωτογραφιών, συμβουλευθείτε την ενότητα «Φωτογραφία».



Για λόγους ασφαλείας, πραγματοποιήστε αυτούς τους χειρισμούς με το όχημα σταθμευμένο.

ΕΙΔΟΠΟΙΗΣΕΙΣ (1/2)



«Προτάσεις και ειδοποιήσεις»

Χρησιμοποιήστε αυτό το μενού για να εμφανίζονται υποδείξεις και ειδοποιήσεις κατά την οδήγηση.

Κάθε ειδοποίηση σάς ενημερώνει σχετικά με συμβάντα με βάση τις ακόλουθες κατηγορίες:

- «Προτάσεις και ειδοποιήσεις»,
- «Πλοήγηση»,
- «Πολυμέσα»,
- «Τηλέφωνο»,
- «Όχημα»,
- «Εφαρμογές»,
- «Σύστημα»,
- «Άλλο».

Για λόγους ασφαλείας, κάνετε αυτούς τους χειρισμούς με το αυτοκίνητο σταματημένο.

7.14

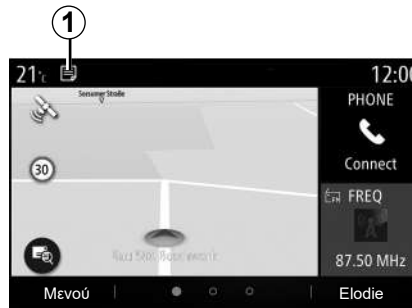

Πιέστε το μενού «Προτάσεις και ειδοποιήσεις» **1** για να αποκτήσετε πρόσβαση στη λίστα των ειδοποιήσεων που λάβατε.

Ενημερώνετε για τον τρέχοντα αριθμό ειδοποιήσεων στην περιοχή ειδοποιήσεων.

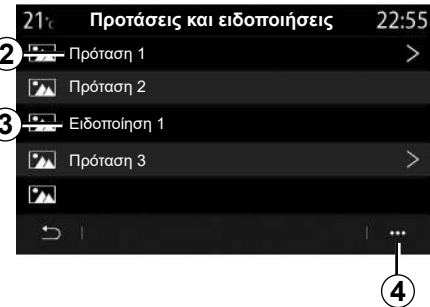

Ενδέχεται να λαμβάνετε δύο τύπους πληροφοριών:

- μια πρόταση **2**: πληροφορίες που ενδέχεται να απαιτούν τη λήψη μέτρων,
- μια ειδοποίηση **3**: βασικές πληροφορίες.

Χρησιμοποιήστε το μενού επιλογών **4** για να κάνετε τα εξής:

- ενεργοποίηση/απενεργοποίηση των ειδοποιήσεων βάσει κατηγορίας,
- διαγραφή ειδοποιήσεων.

ΕΙΔΟΠΟΙΗΣΕΙΣ (2/2)

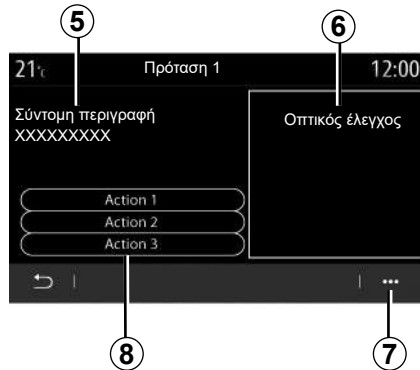

Επιλέξτε μία από τις υποδείξεις **2** για να αποκτήσετε πρόσβαση στις λεπτομέρειες:

- απλοποιημένη περιγραφή **5**,
- εικόνα **6** που σχετίζεται με την πρόταση:
π.χ. σχετικά με την κίνηση, το σύστημα, το αυτοκίνητο, το τηλέφωνο,
- συνιστώμενη ενέργεια **8** που είναι απαραίτητο να ληφθεί.

Από το αναδυόμενο μενού **7**, μπορείτε να διαγράψετε την πρόταση.

Για λόγους ασφαλείας, κάνετε αυτούς τους χειρισμούς με το αυτοκίνητο σταματημένο.

ΠΡΟΒΛΗΜΑΤΑ ΣΤΗ ΛΕΙΤΟΥΡΓΙΑ (1/3)

Σύστημα		
Περιγραφή	Αιτίες	Λύσεις
Δεν εμφανίζεται καμία εικόνα.	Η οθόνη βρίσκεται σε αναμονή.	Βεβαιωθείτε ότι η οθόνη δεν βρίσκεται σε αναμονή.
Δεν ακούγεται κανένας ήχος.	Η ένταση είναι στο χαμηλότερο επίπεδο ή έχει τεθεί σε λειτουργία παύσης.	Δυναμώστε την ένταση ή απενεργοποιήστε τη λειτουργία παύσης.
Δεν παράγεται κανένας ήχος από το αριστερό, δεξιό, εμπρός ή πίσω ηχείο.	Η ρύθμιση της balance ή του fader δεν είναι σωστή.	Ρυθμίστε σωστά το balance ή το fader του ήχου.
Η οθόνη κολλάει.	Η μνήμη του συστήματος είναι πλήρης.	Κάντε επανεκκίνηση του συστήματος πατώντας παρατεταμένα το πλήκτρο ενεργοποίησης/απενεργοποίησης του συστήματος πολυμέσων (κρατήστε το πατημένο μέχρι να γίνει επανεκκίνηση του συστήματος).

ΠΡΟΒΛΗΜΑΤΑ ΣΤΗ ΛΕΙΤΟΥΡΓΙΑ (2/3)

Πλοήγηση		
Περιγραφή	Αιτίες	Λύσεις
Η θέση του αυτοκινήτου στην οθόνη δεν αντιστοιχεί με την πραγματική θέση στην οποία βρίσκεται ή η ένδειξη GPS στην οθόνη παραμένει γκρι ή κίτρινη.	Λάθος εντοπισμός της θέσης του αυτοκινήτου λόγω της λήψης GPS.	Μετακινήστε το αυτοκίνητο μέχρι να αποκτήσετε καλή λήψη σημάτων GPS.
Οι οδηγίες που εμφανίζονται στην οθόνη ή στη φωνητική καθοδήγηση δεν αντιστοιχούν στον πραγματικό δρόμο.	Ο χάρτης είναι παλιός.	Συμβουλευθείτε μία επίσημη αντιπροσωπεία.
Οι πληροφορίες σχετικά με την κυκλοφορία δεν εμφανίζονται στην οθόνη.	Η λειτουργία καθοδήγησης δεν είναι ενεργοποιημένη. Η συνδεδεμένη υπηρεσία «Χάρτης οδικής κυκλοφορίας» δεν είναι ενεργή.	Ελέγξτε εάν η καθοδήγηση είναι ενεργοποιημένη ή εάν η συνδεδεμένη υπηρεσία είναι ενεργή. Επιλέξτε έναν προορισμό και ξεκινήστε τη λειτουργία καθοδήγησης.
Ορισμένα πεδία του μενού δεν είναι διαθέσιμα.	Ανάλογα με τον τρέχοντα χειρισμό, ορισμένα πεδία δεν είναι διαθέσιμα.	
Η λειτουργία φωνητικής καθοδήγησης δεν είναι διαθέσιμη.	Το σύστημα πλοήγησης δεν λαμβάνει υπόψη τη διασαύρωση. Η λειτουργία φωνητικής καθοδήγησης ή η λειτουργία καθοδήγησης είναι απενεργοποιημένη.	Δυναμώστε την ένταση. Βεβαιωθείτε ότι η λειτουργία φωνητικής καθοδήγησης είναι ενεργοποιημένη. Βεβαιωθείτε ότι η λειτουργία καθοδήγησης είναι ενεργοποιημένη.
Η προτεινόμενη διαδρομή δεν ξεκινά ή δεν τελειώνει με τον επιθυμητό προορισμό.	Το σύστημα δεν αναγνωρίζει τον προορισμό.	Εισαγάγετε έναν δρόμο κοντά στον επιθυμητό προορισμό.
Το σύστημα υπολογίζει αυτόματα μια παράκαμψη.	Η προτεραιότητα σε περιοχές προς αποφυγή ή μια απαγόρευση κυκλοφορίας επηρεάζουν τον υπολογισμό της διαδρομής.	Απενεργοποιήστε τη λειτουργία «Παράκαμψη» στο μενού ρυθμίσεων οδικής κυκλοφορίας.

ΠΡΟΒΛΗΜΑΤΑ ΣΤΗ ΛΕΙΤΟΥΡΓΙΑ (3/3)

Τηλέφωνο		
Περιγραφή	Αιτίες	Λύσεις
Δεν ακούγονται κανένας ήχος και κανένα κουδούνισμα.	Το κινητό τηλέφωνο δεν είναι συνδεδεμένο με το σύστημα. Η ένταση είναι στο χαμηλότερο επίπεδο ή έχει τεθεί σε λειτουργία παύσης.	Βεβαιωθείτε ότι το κινητό τηλέφωνο είναι συνδεδεμένο με το σύστημα. Δυναμώστε την ένταση ή απενεργοποιήστε τη λειτουργία παύσης.
Δεν είναι δυνατή η πραγματοποίηση κλήσης.	Το κινητό τηλέφωνο δεν είναι συνδεδεμένο με το σύστημα. Το κλείδωμα του πληκτρολογίου του τηλεφώνου είναι ενεργοποιημένο.	Βεβαιωθείτε ότι το κινητό τηλέφωνο είναι συνδεδεμένο με το σύστημα. Ξεκλειδώστε το πληκτρολόγιο του τηλεφώνου.
CarPlay ή Android Auto η αναπαραγωγή δεν λειτουργεί.	Το τηλέφωνο δεν είναι συνδεδεμένο ή δεν είναι συμβατό με το σύστημα.	Ελέγξτε τη συμβατότητα του τηλεφώνου με αυτές τις εφαρμογές. Βεβαιωθείτε ότι το τηλέφωνο είναι σωστά συνδεδεμένο με το σύστημα.

ΦΩΝΗΤΙΚΗ ΑΝΑΓΝΩΡΙΣΗ

Περιγραφή	Αιτίες	Λύσεις
Το σύστημα δεν αναγνωρίζει την εκφερόμενη φωνητική εντολή.	Η εκφερόμενη φωνητική εντολή δεν αναγνωρίζεται. Ο διαθέσιμος χρόνος ομιλίας έχει παρέλθει. Η φωνητική εντολή έχει διαταραχθεί λόγω ενός εξωτερικού θορύβου.	Βεβαιωθείτε ότι η λειτουργία φωνητικής εντολής είναι ενεργή (συμβουλευθείτε το κεφάλαιο «Χρήση της φωνητικής εντολής»). Μιλήστε κατά τη διάρκεια του διαθέσιμου χρόνου ομιλίας. Μιλήστε σε ένα ήσυχο περιβάλλον.

ΑΛΦΑΒΗΤΙΚΟ ΕΥΡΕΤΗΡΙΟ (1/2)

A	
Android Auto™, CarPlay™	5.2 → 5.5
B	
Bluetooth®.....	3.7 → 3.9
S	
SMS (γραπτό μήνυμα)	
ανάγνωση SMS.....	4.16
λήψη SMS.....	4.15
SMS (γραπτό μήνυμα).....	4.15 – 4.16
U	
USB key.....	3.7 → 3.9
A	
αγαπημένος	
προσθήκη.....	2.13
αντιστοίχιση ενός τηλεφώνου	4.2 → 4.4
απάντηση κλήσης.....	4.8 → 4.10
απόρριψη κλήσης.....	4.8 → 4.10
αποσυγχρονισμός ενός τηλεφώνου.....	4.2 → 4.4
αποσύνδεση ενός τηλεφώνου	4.5 → 4.7
ασύρματος φορτιστής	
επαγωγική φόρτιση	4.19 – 4.20
ασύρματος φορτιστής.....	4.19 – 4.20
B	
βίντεο.....	3.12 – 3.13
βοήθεια στο παρκάρισμα.....	6.5 – 6.6
E	
ειδοποιήσεις	
υποδείξεις και ειδοποιήσεις.....	7.14 – 7.15
εκκίνηση.....	1.11
εξαερισμός	
κλιματισμός.....	6.18
εξοικονόμηση ενέργειας.....	6.12 → 6.15
ευρετήριο τηλεφώνου	4.11 – 4.12

H	
ηλεκτρικό αυτοκίνητο	
Φόρτιση.....	2.23 → 2.25, 6.16 → 6.20
ηλεκτρικό αυτοκίνητο	2.23 → 2.25, 2.32, 6.15 → 6.20
I	
ιστορικό των κλήσεων.....	4.13
K	
καθαρισμός => καθαρισμός.....	1.9
καθαρισμός των οθονών	1.10
καθοδήγηση	
κάρτα.....	2.2 → 2.8
κάμερα όπισθεν.....	6.5 → 6.7
κάμερα πολλαπλών λήψεων	6.8 → 6.10
κάρτα	
εμφάνιση ενδείξεων.....	2.2 → 2.8
ρυθμίσεις.....	2.2 → 2.8, 5.8 → 5.11
σκάλα	2.2
χαρτογραφικά σύμβολα.....	2.2
κατανάλωση ενέργειας.....	6.15, 6.19 – 6.20
κατανάλωση καυσίμου.....	6.12 → 6.15
κλήση αριθμού.....	4.8 → 4.10, 4.14
κλήση έκτακτης ανάγκης.....	6.21 – 6.22
κλήση σε αναμονή	4.8 → 4.10
Λ	
Λειτουργία 2D/2D	
Λειτουργία 2D Βορρά.....	2.6
Λειτουργία 3D/2D	
ανάγλυφο	2.6
M	
MENU.....	1.6 → 1.9
MP3.....	3.7 → 3.9
Μενού	
αρχική σελίδα.....	1.12 → 1.14
μενού προορισμού	2.9 → 2.25
μπαταρία έλξης	
Φόρτιση.....	2.32

ΑΛΦΑΒΗΤΙΚΟ ΕΥΡΕΤΗΡΙΟ (2/2)

Ο	
οδήγηση ECO.....	6.12 → 6.15
οδικές πληροφορίες TMC	2.26 – 2.27
οδική βοήθεια για επισκευή έκτακτης ανάγκης	6.21 – 6.22
οθόνες	
οθόνη πολυμέσων	1.2
οθόνη	
αναμονή	1.11
μενού.....	1.2
οικονομία καυσίμου	6.12 → 6.15

Π	
περιβάλλον	6.12 → 6.15
πίεση των ελαστικών	6.11
πλήκτρα	1.3 → 1.6
πληροφορίες κίνησης στους δρόμους	2.26 – 2.27
πλοήγηση	
μενού «διαδρομή».....	2.9 → 2.25
πολυμέσα (εξοπλισμός).....	1.2
προβλήματα στη λειτουργία.....	7.16 → 7.18
προγραμματιζόμενα πλήκτρα	1.2, 1.6 → 1.9
προειδοποίηση	
έξοδος από θέση στάθμευσης.....	6.5 → 6.7
προειδοποίηση απόστασης ασφαλείας.....	6.2, 6.4
προειδοποίηση εξόδου από τη λωρίδα.....	6.2 – 6.3
προειδοποίηση υπέρβασης ταχύτητας	2.28, 6.3
προηγμένη ασφάλεια.....	6.2, 6.4
προσαρμογή των ρυθμίσεων	1.12 → 1.14
προσαρμοσμένες ρυθμίσεις του αυτοκινήτου	7.2 – 7.3
προσόψεις και χειριστήρια στο τιμόνι	1.3 → 1.5
προσωπικά δεδομένα	
αποθήκευση	4.2, 4.5
προφορικά μηνύματα/προφορικό μήνυμα	4.14
προφυλάξεις κατά τη χρήση	0.1 – 0.2
πυξίδα.....	2.3

Ρ	
ραδιόφωνο	
αυτόματη απομνημόνευση σταθμών.....	3.2 → 3.6
αυτόματος τρόπος λειτουργίας.....	3.2 → 3.6

8.2

επιλογή σταθμού.....	3.2 → 3.6
προεπιλογή σταθμών.....	3.2 → 3.6
χειροκίνητος τρόπος λειτουργίας.....	3.2 → 3.6
ΡΥΘΜΙΣΕΙΣ	
προσαρμογές έντασης ήχου	4.17
ΡΥΘΜΙΣΕΙΣ	4.17 – 4.18, 7.4 → 7.13
ρυθμίσεις	
πλοήγηση.....	2.28 → 2.33
προσαρμογή	7.4 → 7.13

Σ	
σβήσιμο	1.11
σημείο ιδιαίτερου ενδιαφέροντος	2.15
στάθμευση hands-free.....	6.5 – 6.6
στάθμευση: σύστημα υποβοήθησης στάθμευσης	6.7
σύνδεση ενός τηλεφώνου.....	4.5 → 4.7
συσκευή MP3	3.7 → 3.9
σύστημα	
ενημέρωση	5.8 → 5.11
σύστημα πλοήγησης.....	0.1 – 0.2, 2.2 → 2.8
συστήματα βοήθειας στην οδήγηση	6.2 → 6.4

Τ	
τερματισμός κλήσης.....	4.8 → 4.10
τυφλό σημείο: προειδοποίηση	6.2, 6.4

Φ	
φωτογραφίες	
κατάλογος.....	3.10 – 3.11

Χ	
χειριστήρια.....	1.3 → 1.6





8.4