

TOWNSTAR



TOWNSTAR

ΒΙΒΛΙΟ ΟΔΗΓΙΩΝ ΧΡΗΣΗΣ



Printing: 07/2023
Publication No: OM23EL-0XFKE0EUR
Printed in France
NU 1451-4 - Edition grecque - 77 11 415 034



XFKE-EL.04

XFKE-EL.04

Καλώς ήρθατε στο καινούργιο σας αυτοκίνητο

Αυτό το βιβλίο χρήσης και συντήρησης συγκεντρώνει όλες τις πληροφορίες που θα σας επιτρέψουν:

- να γνωρίσετε καλύτερα το αυτοκίνητό σας και έτσι να αξιοποιήσετε πλήρως και κατά τον καλύτερο δυνατό τρόπο όλες τις λειτουργίες και όλες τις τεχνολογικές τελειοποιήσεις που διαθέτει.
- να διατηρείτε την καλύτερη δυνατή λειτουργία με τη βοήθεια της απλής, αλλά σχολαστικής τήρησης των συμβουλών συντήρησης.
- να αντιμετωπίζετε, χωρίς υπερβολικό χάσιμο χρόνου, μικροβλάβες που δεν απαιτούν την επέμβαση ειδικού.

Οι λίγες στιγμές που θα αφιερώσετε στη μελέτη αυτού του βιβλίου θα ανταμειφθούν με τις πληροφορίες που θα συγκεντρώσετε, τις λειτουργίες και τις τεχνολογικές καινοτομίες που θα ανακαλύψετε. Και εάν μερικά σημεία παρέμειναν σκοτεινά, οι τεχνικοί του Επίσημου Δικτύου θα χαρούν να σας δώσουν οποιαδήποτε συμπληρωματική πληροφορία.

Για να βοηθηθείτε, παρέχονται τα παρακάτω σύμβολα:



και



Αυτά εμφανίζονται στο αυτοκίνητο και υποδεικνύουν ότι πρέπει να ανατρέξετε στο βιβλίο χρήσης για να βρείτε αναλυτικές πληροφορίες ή/και περιορισμούς σε εργασίες σχετικά με τον εξοπλισμό του αυτοκινήτου σας.

- ➔ οπουδήποτε στο εγχειρίδιο επισημαίνεται μεταφορά σε μια σελίδα.



οπουδήποτε στο εγχειρίδιο επισημαίνει επικίνδυνη ζώνη, κίνδυνο ή σύσταση.

Η περιγραφή των μοντέλων, τα οποία περιέχονται σε αυτό το Βιβλίο Χρήσης, βασίζεται στα τεχνικά χαρακτηριστικά που είναι γνωστά τη στιγμή που αυτό γράφεται. **Το βιβλίο χρήσης συγκεντρώνει το σύνολο του δυνατού εξοπλισμού** (βασικού ή προαιρετικού) **που διατίθεται για τα μοντέλα αυτά. Η ύπαρξη αυτού του εξοπλισμού στο όχημα εξαρτάται από την έκδοση, τα επιλεγμένα εξτρά και από τη χώρα πώλησης. Ομοίως, στο βιβλίο αυτό ενδέχεται να περιγράφονται ορισμένοι εξοπλισμοί οι οποίοι θα εμφανιστούν κατά τη διάρκεια του έτους. Τα σχεδιαγράμματα στο εγχειρίδιο χρήσης παρέχονται ως παραδείγματα.**

Καλό δρόμο στο τιμόνι του νέου σας αυτοκινήτου.

Μετάφραση από τα Γαλλικά Απαγορεύεται η ολική ή μερική ανατύπωση ή μετάφραση του βιβλίου χωρίς τη γραπτή άδεια του κατασκευαστή του αυτοκινήτου.

ΕΞΩΤΕΡΙΚΟ

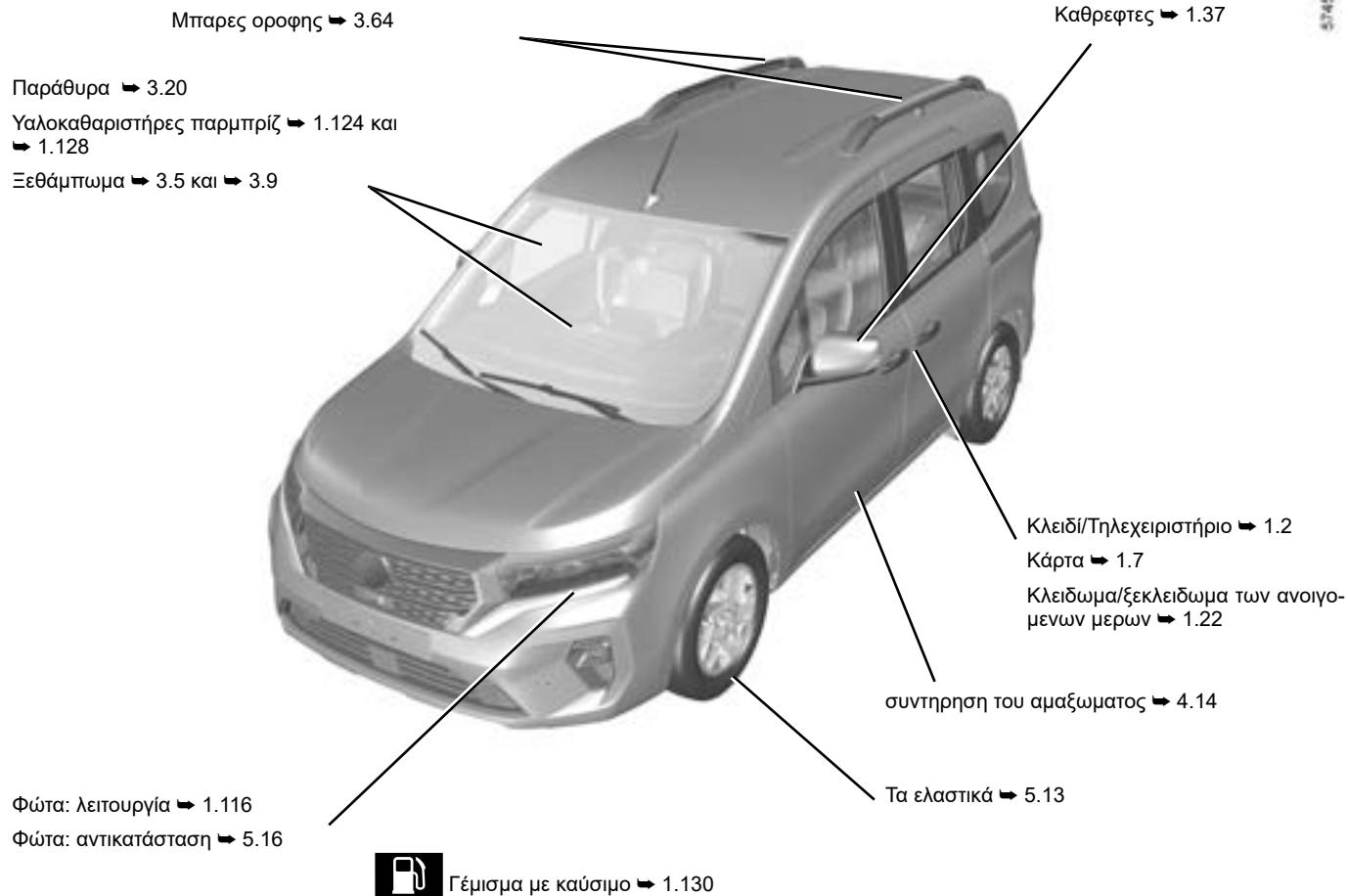

0.2

ΚΑΜΠΙΝΑ ΕΠΙΒΑΤΩΝ

Ρύθμιση της θέσης οδήγησης ➔ 1.40

Αποθηκευτικοί χώροι στην καμπίνα ➔ 3.27

Πίσω καθισμα ➔ 3.38

Πίσω προσκέφαλα ➔ 3.36

ΠΙΣΩ ΘΕΣΕΙΣ ➔ 3.40

Στην(Στις) εμπρός θέση(-εις) ➔ 1.27

Εμπρος προσκεφαλα ➔ 1.26

Για την ασφαλεια των παιδιων ➔ 1.57

Μεταφορα αντικειμενων στο πορτ-μπαγκαζ ➔ 3.61

Πίσω ράφι ➔ 3.58

55/47

0.3

ΘΕΣΗ ΟΔΗΓΟΥ

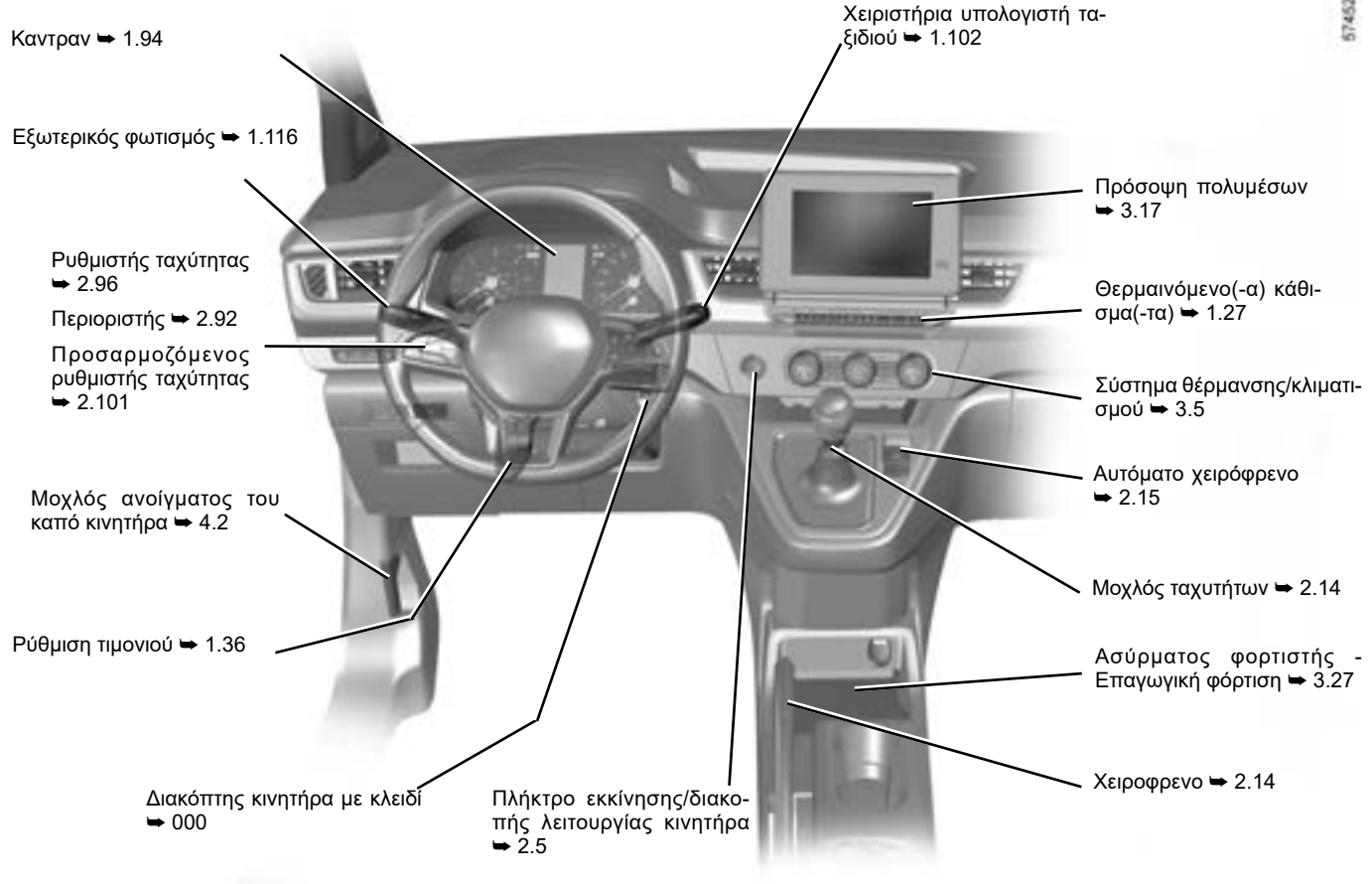

57402

ΒΟΗΘΕΙΑ ΣΤΗΝ ΟΔΗΓΗΣΗ

ABS (σύστημα αντιμπλοκαρίσματος των τροχών)

ESC (σύστημα ελέγχου ευστάθειας)

Υποβοήθηση πέδησης

Σύστημα βοήθειας για την εκκίνηση σε έδαφος με κλίση

Σύστημα υποβοήθησης οδικής συμπεριφοράς με ρυμούλκα

Έλεγχος πρόσφυσης

➔ 2.38

Προηγμένη ασφάλεια ➔ 2.69

Προειδοποίηση εξόδου από τη λωρίδα ➔ 2.44

Σύστημα υποβοήθησης για παραμονή στην ίδια λωρίδα ➔ 2.49

Ειδοποίηση τυφλής γωνίας ➔ 2.55

Stop and Start ➔ 2.8

Προειδοποίηση αποστάσεων ασφαλείας
➔ 2.65

Προειδοποίηση αναγνώρισης κόπωσης
➔ 2.86



Ανίχνευση πινακίδων οδικής σήμανσης ➔ 2.88

Περιοριστής ➔ 2.92

Ρυθμιστής ταχύτητας ➔ 2.96

Προσαρμοζόμενος ρυθμιστής ταχύτητας ➔ 2.101

Βοήθεια στο παρκαρίσμα ➔ 2.131

Καμερα οπισθεν ➔ 2.139

Intelligent Around View Monitor
➔ 2.143

Αυτόματη στάθμευση ➔ 2.152

Ειδοποίηση απώλειας πίεσης των ελαστικών ➔ 2.27

Σύστημα παρακολούθησης της πίεσης των ελαστικών ➔ 2.33

ΑΣΦΑΛΕΙΑ ΕΠΙ ΤΟΥ ΟΧΗΜΑΤΟΣ

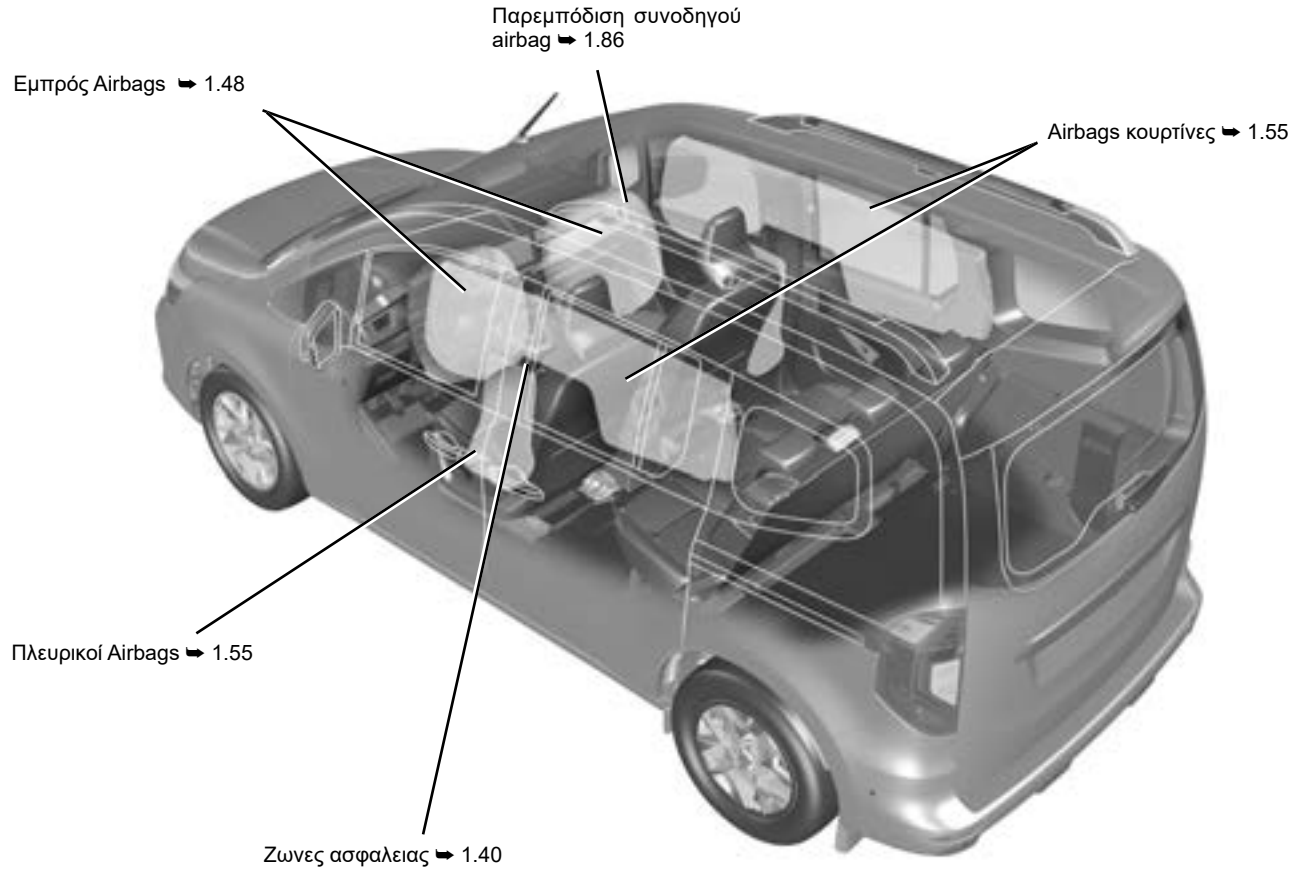

0.6

ΑΝΑΓΝΩΡΙΣΗ ΑΥΤΟΚΙΝΗΤΟΥ - ΕΤΙΚΕΤΕΣ

57455

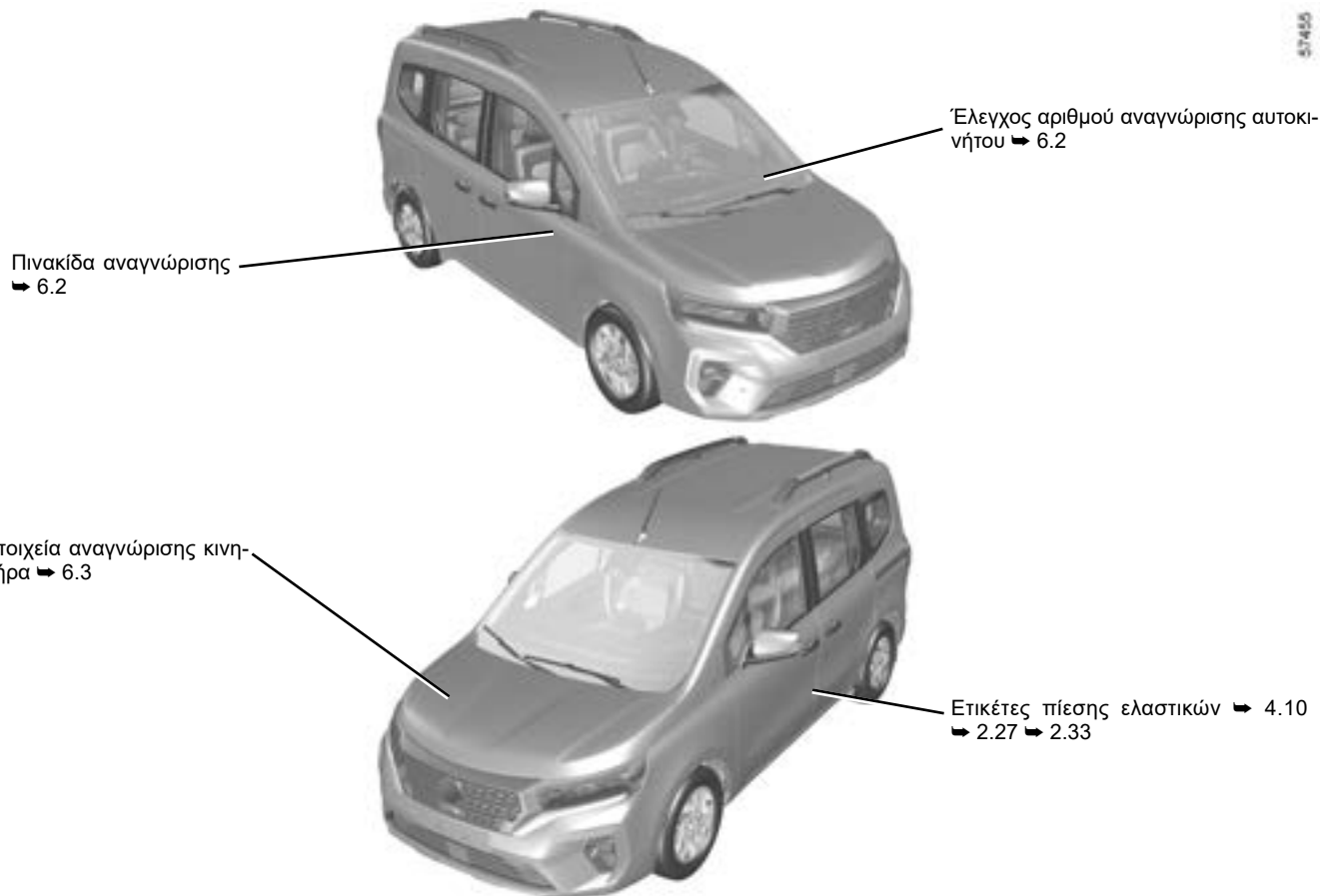

0.7

Ο ΧΩΡΟΣ ΤΟΥ ΚΙΝΗΤΗΡΑ (συνήθης συντήρηση)

57456

Υγρό ψύξης ➔ 4.7

Υγρό πλαστικής συσκευής παρμπρίζ ➔ 4.7

Τάπα πλήρωσης λαδιού κινητήρα ➔ 4.5

Δείκτης στάθμης λαδιού κινητήρα ➔ 4.4

Άνοιγμα καπό κινητήρα ➔ 4.2

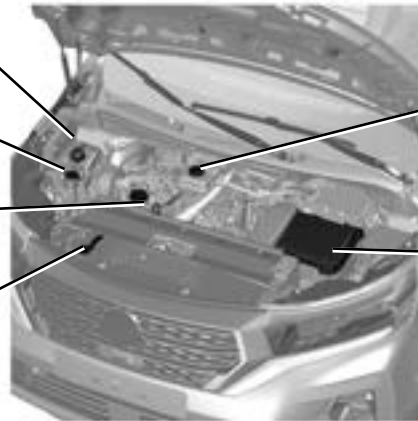

υγρά φρένων ➔ 4.7

Μπαταρία: ➔ 4.12

ΒΛΑΒΗ

57457

Αντικατάσταση μάκτρου(-ων)
υαλοκαθαριστήρα(-ων) ➔ 5.40

Αντικατάσταση λαμπτήρων
προβολέων ➔ 5.16

Μπροστινό σημείο ρυμούλκησης ➔ 5.42

Αντικατάσταση του μάκτρου του
πίσω υαλοκαθαριστήρα ➔ 5.40

Αντικατάσταση πίσω λαμπτήρων ➔ 5.18

Πίσω σημείο ρυμούλκησης ➔ 5.42

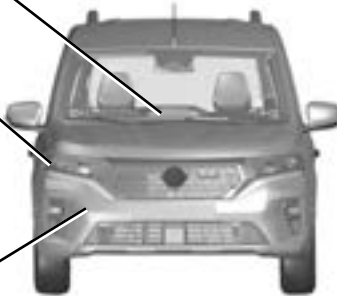

Σκασμένο ελαστικό:
Εργαλεία ➔ 5.8
Εφεδρικός τροχός ➔ 5.2
Αντικατάσταση των
τροχών ➔ 5.11



Ασφαλείες ➔ 5.37

0.10

Π Ε Ρ Ι Ε Χ Ο Μ Ε Ν Α

Κεφάλαια

Γνωρίστε το αυτοκίνητό σας

1

Η οδήγηση

2

Η άνεσή σας

3

Συντήρηση

4

Πρακτικές συμβουλές

5

Τεχνικά χαρακτηριστικά

6

Αλφαβητικό ευρετήριο

7

0.12

Κεφάλαιο 1: Γνωρίστε το αυτοκίνητό σας

Κλειδί, τηλεχειριστήριο με ραδιοσυχνότητα: γενικές πληροφορίες, χρήση, υπερκλειδωμα	1.2
Έξυπνο κλειδί: γενικές πληροφορίες, χρήση, υπερκλειδωμα	1.7
Άνοιγμα και κλείσιμο των θυρών	1.16
Κλειδωμα, ξεκλειδωμα των ανοιγόμενων μερών	1.22
Αυτόματο κλειδωμα των ανοιγόμενων μερών εν κινήσει	1.25
Προσκέφαλα, εμπρός καθίσματα	1.26
Τιμόνι, Υποβοήθηση τιμονιού	1.36
Καθρέφτες	1.37
Ζώνες ασφαλείας	1.40
Συμπληρωματικές μέθοδοι συγκράτησης	1.48
στις μπροστινές, πίσω ζώνες ασφαλείας	1.48
πλαϊνές	1.55
Ασφάλεια παιδιών: γενικές πληροφορίες	1.57
επιλογή της στερέωσης του παιδικού καθίσματος	1.60
τοποθέτηση του παιδικού καθίσματος, γενικά	1.63
Παιδικά καθίσματα: προσαρμογή με ζώνη ασφαλείας ή σύστημα Isofix	1.65
απενεργοποίηση, ενεργοποίηση αερόσακου συνοδηγού	1.86
Ηχητικές και φωτεινές προειδοποιήσεις	1.89
Θέση οδήγησης	1.90
Καντράν	1.94
οθόνες και όργανα ένδειξης	1.99
υπολογιστής ταξιδιού	1.102
μενού εξατομίκευσης των ρυθμίσεων του οχήματος	1.111
Ρολόι και εξωτερική θερμοκρασία	1.114
Εξωτερικός φωτισμός και σημάση	1.116
Ρύθμιση προβολών	1.122
Υαλοκαθαριστήρες, πλυστικές συσκευές	1.124
Ρεζερβουάρ καυσίμου (γέμισμα με καύσιμο)	1.130

ΚΛΕΙΔΙ, ΤΗΛΕΧΕΙΡΙΣΤΗΡΙΟ ΜΕ ΡΑΔΙΟΣΥΧΝΟΤΗΤΑ: Γενικές πληροφορίες (1/2)



- 1 Ξεκλείδωμα των ανοιγόμενων μερών.
- 2 Κλείδωμα όλων των ανοιγόμενων μερών.
- 3 Κλειδί διακόπτη κινητήρα και πόρτας οδηγού.
- 4 Κλείδωμα/ξεκλείδωμα χρησιμοποιώντας το κλειδί με αναδιπλούμενο έλασμα. Για να ελευθερώσετε το κλειδί από την υποδοχή του, πιέστε το πλήκτρο **4** και το κλειδί θα βγει μόνο του. Για να το ξαναβάλετε στην υποδοχή του, πιέστε το πλήκτρο **4** και συνοδέψτε το μέχρι την υποδοχή του.
- 5 Ξεκλείδωμα/κλείδωμα μόνο του χώρου αποσκευών ή, ανάλογα με το μοντέλο του αυτοκινήτου, ξεκλείδωμα των συρόμενων πλευρικών πορτών και της πίσω διπλής πόρτας.

Εμβέλεια του τηλεχειριστηρίου με ραδιοσυχνότητα

Ποικίλλει ανάλογα με το περιβάλλον: προσοχή στους χειρισμούς του τηλεχειριστηρίου με τους οποίους μπορεί να κλειδώσουν ή να ξεκλειδώσουν οι πόρτες ενώ δεν θα έπρεπε, εξαιτίας ανεπιθύμητων πατημάτων των πλήκτρων.

Σημείωση: Εάν κάποιο ανοιγόμενο μέρος (πόρτα ή πορτ-μπαγκάζ) είναι ανοικτό ή δεν έχει κλείσει καλά, το κλειδωμα δεν ολοκληρώνεται με επιτυχία και τα φώτα αλάρμ όπως και τα πλευρικά φλας δεν αναβοσβήνουν.

Παρεμβολές

Ανάλογα με το άμεσο περιβάλλον (εξωτερικές εγκαταστάσεις ή χρήση συσκευών που λειτουργούν στην ίδια συχνότητα με το τηλεχειριστήριο), η λειτουργία του τηλεχειριστηρίου μπορεί να διαταραχτεί.



Ευθύνη του οδηγού σε περίπτωση στάσης ή στάθμευσης του αυτοκινήτου

Μην εγκαταλείπετε ποτέ το αυτοκίνητό σας αφήνοντας μέσα ένα παιδί, έναν μη αυτόνομο ενήλικα ή ένα ζώο, ούτε για μικρό χρονικό διάστημα.

Πράγματι, το παιδί ή το ζώο μπορεί να κινδυνεύσει ή να θέσει σε κίνδυνο άλλα άτομα, για παράδειγμα ξεκινώντας τον κινητήρα, ενεργοποιώντας εξοπλισμούς, όπως τα παράθυρα, ή ακόμη και κλειδώνοντας τις πόρτες...

Επιπλέον, όταν κάνει ζέστη και/ή έχει ηλιοφάνεια, πρέπει να γνωρίζετε ότι η εσωτερική θερμοκρασία της καμπίνας αυξάνεται πολύ γρήγορα.

ΚΙΝΔΥΝΟΣ ΘΑΝΑΤΟΥ Ή ΣΟΒΑΡΩΝ ΤΡΑΥΜΑΤΙΣΜΩΝ.

ΚΛΕΙΔΙ, ΤΗΛΕΧΕΙΡΙΣΤΗΡΙΟ ΜΕ ΡΑΔΙΟΣΥΧΝΟΤΗΤΑ: Γενικές πληροφορίες (2/2)

Σε περίπτωση αντικατάστασης, ή εάν χρειάζεστε άλλο ένα κλειδί ή τηλεχειριστήριο

Απευθυνθείτε αποκλειστικά σε ένα Επίσημο Συνεργείο της μάρκας:

- σε περίπτωση αντικατάστασης ενός κλειδιού, θα είναι απαραίτητο να πάτε το αυτοκίνητο μαζί με όλα του τα κλειδιά σε ένα Επίσημο Συνεργείο της μάρκας για τον επανασυγχρονισμό τους,
- ανάλογα με το αυτοκίνητο, μπορείτε να χρησιμοποιήσετε μέχρι τέσσερα τηλεχειριστήρια.

Βλάβη του τηλεχειριστηρίου

Φροντίζετε να έχετε πάντοτε τη μπαταρία σε καλή κατάσταση, να είναι το σωστό μοντέλο και να έχει τοποθετηθεί σωστά. Η διάρκεια ζωής της μπαταρίας είναι περίπου δύο χρόνια.

Πώς θα αντικαταστήσετε την μπαταρία
➔ 5.29.

Συμβουλή

Μην πλησιάζετε το τηλεχειριστήριο σε πηγή θερμότητας, ψύξης ή υγρασίας.

Το κλειδί δεν πρέπει να χρησιμοποιείται για άλλες λειτουργίες εκτός εκείνες που περιγράφονται στο βιβλίο (άνοιγμα μπουκαλιού...).

ΑΣΥΡΜΑΤΟ ΤΗΛΕΧΕΙΡΙΣΤΗΡΙΟ: χρήση (1/2)

Το τηλεχειριστήριο μπορεί να χρησιμοποιηθεί για το κλείδωμα ή το ξεκλείδωμα των ανοιγόμενων τμημάτων. Τροφοδοτείται από μια μπαταρία η οποία μπορεί να αντικατασταθεί ➔ 5.29.

Κλείδωμα των θυρών

Πιέστε το πλήκτρο κλειδώματος **2**.

Τα φώτα αλάρμ και τα φώτα θέσης **αναβοσβήνουν δύο φορές** για να υποδείξουν ότι οι πόρτες έχουν **κλειδώσει** και, σε ορισμένα αυτοκίνητα, οι εξωτερικοί καθρέφτες διπλώνουν αυτόματα.

Σημείωση: Εάν κάποιο ανοιγόμενο μέρος (πόρτα ή πορτ-μπαγκάζ) είναι ανοικτό ή δεν έχει κλείσει καλά, το κλείδωμα δεν ολοκληρώνεται με επιτυχία και τα φώτα αλάρμ όπως και τα πλευρικά φλας δεν αναβοσβήνουν.



Ξεκλείδωμα των θυρών

Πιέστε το πλήκτρο **1** για να ξεκλειδώσετε όλα τα ανοιγόμενα μέρη.

Τα φώτα αλάρμ και τα φώτα θέσης **αναβοσβήνουν μία φορά** για να υποδείξουν ότι οι πόρτες έχουν **ξεκλειδώσει** και, σε ορισμένα αυτοκίνητα, οι εξωτερικοί καθρέφτες ανοίγουν αυτόματα.

Ξεκλείδωμα/κλείδωμα μόνο του πορτ-μπαγκάζ

Πιέστε το πλήκτρο **3** για να ξεκλειδώσετε/κλειδώσετε μόνο την πόρτα του πορτ-μπαγκάζ.

Ξεκλείδωμα του πίσω χώρου (ανάλογα με το αυτοκίνητο)

Πιέστε το πλήκτρο **3** για να ξεκλειδώσετε τις συρόμενες πλευρικές πόρτες και την πίσω διπλή πόρτα.

ΑΣΥΡΜΑΤΟ ΤΗΛΕΧΕΙΡΙΣΤΗΡΙΟ: χρήση (2/2)



Ευθύνη του οδηγού σε περίπτωση στάσης ή στάθμευσης του αυτοκινήτου

Μην εγκαταλείπετε ποτέ το αυτοκίνητό σας αφήνοντας μέσα ένα παιδί, έναν μη αυτόνομο ενήλικα ή ένα ζώο, ούτε για μικρό χρονικό διάστημα.

Πράγματι, το παιδί ή το ζώο μπορεί να κινδυνεύσει ή να θέσει σε κίνδυνο άλλα άτομα, για παράδειγμα ξεκινώντας τον κινητήρα, ενεργοποιώντας εξοπλισμούς, όπως τα παράθυρα, ή ακόμη και κλειδώνοντας τις πόρτες...

Επιπλέον, όταν κάνει ζέστη και/ή έχει ηλιοφάνεια, πρέπει να γνωρίζετε ότι η εσωτερική θερμοκρασία της καμπίνας αυξάνεται πολύ γρήγορα.

ΚΙΝΔΥΝΟΣ ΘΑΝΑΤΟΥ Ή ΣΟΒΑΡΩΝ ΤΡΑΥΜΑΤΙΣΜΩΝ.

Τα πλήκτρα του τηλεχειριστηρίου δεν είναι ενεργοποιημένα, όταν ο κινητήρας είναι σε λειτουργία.

Ανάλογα με το αυτοκίνητο, οι εξωτερικοί καθρέφτες διπλώνουν/ξεδιπλώνουν αυτόματα όταν το αυτοκίνητο κλειδώνει/ξεκλειδώνει ➔ 1.37.

ΤΗΛΕΧΕΙΡΙΣΤΗΡΙΟ ΜΕ ΡΑΔΙΟΣΥΧΝΟΤΗΤΑ: Υπερκλείδωμα



Για να ενεργοποιήσετε το υπερκλείδωμα

Πιέστε δύο συνεχείς και γρήγορες φορές το πλήκτρο **1**.

Το κλείδωμα επιβεβαιώνεται με τα φώτα αλάρμ και τα πλαϊνά φλας που **αναβοσβήνουν δύο φορές αργά και τρεις φορές γρήγορα**.

Ανάλογα με το μοντέλο του αυτοκινήτου, οι εξωτερικοί καθρέφτες διπλώνουν αυτόματα, όταν κλειδώνετε το αυτοκίνητο ➔ 1.37.

Για να απενεργοποιήσετε το υπερκλείδωμα

Πιέστε το πλήκτρο **2**.

Το ξεκλείδωμα των θυρών επισημαίνεται με **ένα αναβόσβημα** των φώτων αλάρμ.

Ιδιαιτερότητα: το υπερκλείδωμα δεν είναι δυνατό όταν τα φώτα αλάρμ ή τα φώτα θέσης του αυτοκινήτου είναι αναμμένα.



Μη χρησιμοποιείτε ποτέ το υπερκλείδωμα των θυρών εάν κάποιος παραμένει στο εσωτερικό του αυτοκινήτου!

INTELLIGENT KEY: γενικές πληροφορίες (1/2)



- 1 Κλειδωμα όλων των ανοιγόμενων μερών.
- 2 Ξεκλειδωμα όλων των ανοιγόμενων μερών.
- 3 Ξεκλειδωμα/κλειδωμα μόνο του χώρου αποσκευών ή, ανάλογα με το όχημα, ξεκλειδωμα της πίσω περιοχής (συρόμενες πλευρικές πόρτες και πίσω διπλή θύρα).

Μπορείτε να χρησιμοποιήσετε το **Intelligent Key** για να κλειδώσετε/ξεκλειδώσετε τα ανοιγόμενα μέρη (πόρτες και πορτ-μπαγκάζ) και την τάπα του ρεζερβουάρ (ανατρέξτε στις επόμενες σελίδες).

Συμβουλή

Μην προσεγγίζετε το Intelligent Key κοντά σε πηγή θερμότητας, ψύξης ή υγρασίας.

Κρατήστε το Intelligent Key μαζί σας.

Μην κρατάτε το Intelligent Key σε χώρο όπου θα μπορούσε να καμφθεί ή να καταστραφεί κατά λάθος. Αυτό προκύπτει όταν κάθεστε επάνω στο Intelligent Key το οποίο βρίσκεται σε μια πίσω τσέπη ενδύματος.

Εμβέλεια λειτουργίας του Intelligent Key

Διαφέρει ανάλογα με το περιβάλλον: φροντίστε να μην κλειδώσετε ή ξεκλειδώσετε το αυτοκίνητο ακούσια πιέζοντας αθέλητα τα πλήκτρα στο Intelligent Key.

Σημείωση: εάν μια πόρτα ή το πορτ-μπαγκάζ είναι ανοικτή ή δεν έχει κλείσει σωστά, δεν πραγματοποιείται κλειδωμα. Ακούγεται ηχητικό σήμα και τα φώτα αλάρμ και τα φώτα θέσης δεν αναβοσβήνουν.

Παρεμβολές

Παρεμβολές παραγόντων στο άμεσο περιβάλλον (εξωτερικές εγκαταστάσεις ή χρήση συσκευών που λειτουργούν στην ίδια συχνότητα με το Intelligent Key) μπορεί να διακόψουν τη λειτουργία της.

INTELLIGENT KEY: γενικές πληροφορίες (2/2)

Αυτονομία

Φροντίζετε να έχετε πάντοτε τη μπαταρία σε καλή κατάσταση, να είναι το σωστό μοντέλο και να έχει τοποθετηθεί σωστά. Η διάρκεια ζωής της είναι δύο χρόνια περίπου: θα πρέπει να αντικαθίσταται όταν στο καντράν εμφανίζεται το μήνυμα «Χαμηλή μπαταρία κάρτας-κλειδιού» ➔ 5.31.

Όταν η μπαταρία είναι αποφορτισμένη, το κλειδίωμα/ξεκλειδίωμα και η εκκίνηση του αυτοκινήτου εξακολουθούν να είναι δυνατά ➔ 1.22 ➔ 2.5.

Αντικατάσταση, απαίτηση πρόσθετου Intelligent Key

Σε περίπτωση απώλειας του Intelligent Key ή εάν θέλετε ένα άλλο, μπορείτε να το αποκτήσετε από ένα επίσημο συνεργείο της μάρκας.

Σε περίπτωση αντικατάστασης ενός Intelligent Key, είναι απαραίτητο να πάτε το αυτοκίνητο **μαζί με όλα του τα Intelligent Key** σε ένα επίσημο συνεργείο της μάρκας για την επαναφορά του συστήματος.

Μπορείτε να χρησιμοποιείτε μέχρι τέσσερα Intelligent Key ανά αυτοκίνητο.



Ευθύνη του οδηγού σε περίπτωση στάσης ή στάθμευσης του αυτοκινήτου

Μην εγκαταλείπετε ποτέ το αυτοκίνητό σας αφήνοντας μέσα ένα παιδί, έναν μη αυτόνομο ενήλικα ή ένα ζώο, ούτε για μικρό χρονικό διάστημα.

Πράγματι, αυτά τα άτομα ή ζώα μπορεί να κινδυνεύσουν ή να θέσουν σε κίνδυνο άλλα άτομα, για παράδειγμα ξεκινώντας τον κινητήρα, ενεργοποιώντας εξοπλισμούς, όπως τα παράθυρα, ή ακόμη και κλειδώνοντας τις πόρτες.

Επιπλέον, όταν κάνει ζέστη και/ή έχει ηλιοφάνεια, πρέπει να γνωρίζετε ότι η εσωτερική θερμοκρασία της καμπίνας αυξάνεται πολύ γρήγορα.

ΚΙΝΔΥΝΟΣ ΘΑΝΑΤΟΥ Ή ΣΟΒΑΡΩΝ ΤΡΑΥΜΑΤΙΣΜΩΝ.

INTELLIGENT KEY: χρήση (1/6)

Έχετε στη διάθεσή σας τρεις τρόπους κλειδώματος/ξεκλειδώματος του οχήματος:

- «hands-free», όταν πλησιάζετε και απομακρύνεστε από το αυτοκίνητο;
- σε λειτουργία «hands-free», ανάλογα με το μοντέλο του αυτοκινήτου, χρησιμοποιώντας το πλήκτρο **2** στη χειρολαβή **1** μιας από τις μπροστινές πόρτες ή χρησιμοποιώντας το πλήκτρο **3** στην πίσω διπλή πόρτα,
- χρησιμοποιώντας το Intelligent Key σε λειτουργία τηλεχειριστηρίου.

Απενεργοποίηση/ενεργοποίηση τρόπου λειτουργίας hands-free

Ανάλογα με το αυτοκίνητο, από τον υπολογιστή ταξιδιού ή την οθόνη πολυμέσων, μπορείτε να απενεργοποιήσετε/ενεργοποιήσετε τα εξής:

- ξεκλείδωμα όταν πλησιάζετε στο αυτοκίνητο,
- κλείδωμα όταν απομακρύνεστε από το αυτοκίνητο,
- εντελώς το «hands-free» κλείδωμα και ξεκλείδωμα.

Επίσης, μπορείτε να απενεργοποιήσετε/ενεργοποιήσετε το ηχητικό σήμα που ακούγεται κατά το κλείδωμα, όταν απομακρύνεστε από το αυτοκίνητο ➔ 1.111.

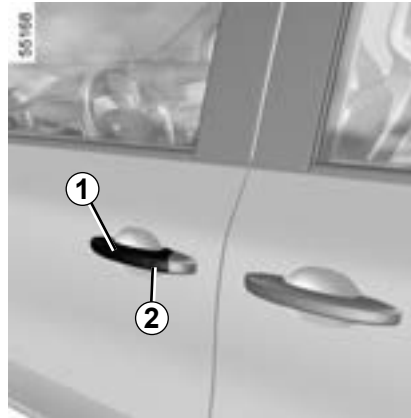

Ευθύνη του οδηγού κατά τη στάθμευση ή στάση του οχήματος

Μην εγκαταλείπετε ποτέ το όχημά σας αφήνοντας μέσα ένα παιδί, έναν μη αυτόνομο ενήλικα ή ένα ζώο, ούτε για μικρό χρονικό διάστημα.

Πράγματι, αυτά τα άτομα ή ζώα μπορεί να κινδυνεύσουν ή να θέσουν σε κίνδυνο άλλα άτομα, για παράδειγμα ξεκινώντας τον κινητήρα, ενεργοποιώντας εξοπλισμούς, όπως τα παράθυρα, ή ακόμη και κλειδώνοντας τις πόρτες.

Επιπλέον, όταν κάνει ζέστη και/ή έχει ηλιοφάνεια, πρέπει να γνωρίζετε ότι η εσωτερική θερμοκρασία της καμπίνας αυξάνεται πολύ γρήγορα.

ΚΙΝΔΥΝΟΣ ΘΑΝΑΤΟΥ Ή ΣΟΒΑΡΩΝ ΤΡΑΥΜΑΤΙΣΜΩΝ.

INTELLIGENT KEY: χρήση (2/6)

57450

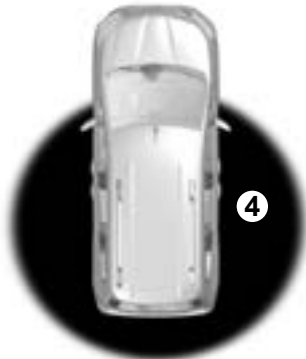

Ξεκλείδωμα hands-free, όταν πλησιάζετε στο αυτοκίνητο,

Με το Intelligent Key στην περιοχή ανίχνευσης **4** το αυτοκίνητο ξεκλειδώνει. Το ξεκλείδωμα επισημαίνεται με **ένα αναβό-σβησμα** των φώτων αλάρμ και των πλαϊνών φλας.

Ανάλογα με το αυτοκίνητο, οι εξωτερικοί καθρέφτες διπλώνουν/ξεδιπλώνουν αυτόματα όταν το αυτοκίνητο κλειδώνει/ξεκλειδώνει ➔ 1.37.

1.10

57450



Κλειδωμα hands-free, όταν απομακρύνεστε από το αυτοκίνητο

Με το Intelligent Key επάνω σας και τις πόρτες και την πόρτα του πορτ-μπαγκάζ κλειστές, απομακρυνθείτε από το αυτοκίνητο: θα κλειδώσει αυτόματα μόλις απομακρυνθείτε από την περιοχή ανίχνευσης **5**.

Σημείωση: η απόσταση από την οποία το όχημα κλειδώνει εξαρτάται από το περιβάλλον.

Για να υποδειχθεί ότι το αυτοκίνητο είναι κλειδωμένο, τα φώτα αλάρμ **αναβοσβήνουν δύο φορές** και, στη συνέχεια, **ανάβουν** για τέσσερα δευτερόλεπτα περίπου, στη συνέχεια, ακούγεται ο ήχος επιβεβαίωσης.

57460



Το κλειδωμα του αυτοκινήτου εξ αποστάσεως δεν μπορεί να πραγματοποιηθεί εάν το Intelligent Key βρίσκεται εντός της περιοχής **6**.

INTELLIGENT KEY: χρήση (3/6)



Εάν το Intelligent Key παραμένει εντός της περιοχής ανίχνευσης **5** για πάνω από 15 λεπτά περίπου, απενεργοποιείται η λειτουργία κλειδώματος από απόσταση. Για να κλειδώσετε το αυτοκίνητο, πιέστε το πλήκτρο **7** στο Intelligent Key ή, ανάλογα με το μοντέλο του αυτοκινήτου, το πλήκτρο **2** στη χειρολαβή **1** ή πιέστε το πλήκτρο **3** στην πίσω διπλή πόρτα.

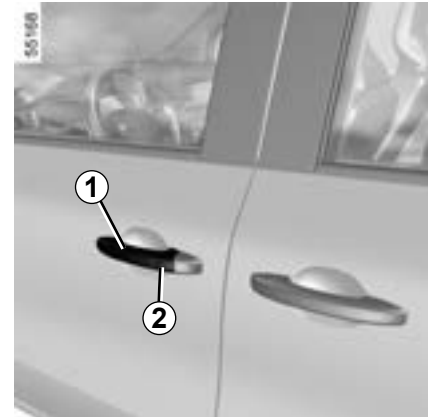

Μην τοποθετείτε το Intelligent Key σε χώρο όπου θα μπορούσε να έρθει σε επαφή με άλλο ηλεκτρονικό εξοπλισμό (υπολογιστής, τηλέφωνο κλπ.) καθώς κάτι τέτοιο μπορεί να διαταράξει τη λειτουργία του.

INTELLIGENT KEY: χρήση (4/6)



Ξεκλείδωμα σε λειτουργία «hands-free» με το πλήκτρο 2, 3 ή 8

Με το Intelligent Key στη ζώνη 4 και το αυτοκίνητο κλειδωμένο, ανάλογα με το μοντέλο του αυτοκινήτου, πιέστε το πλήκτρο 2 στη χειρολαβή 1 μιας από τις μπροστινές πόρτες ή το πλήκτρο 3 στην πίσω διπλή πόρτα για να ξεκλειδώσετε το αυτοκίνητο.

Πιέστε μία φορά το πλήκτρο της πίσω πόρτας 8 για να ξεκλειδώσετε ολόκληρο το όχημα και να ανοίξετε την πόρτα του πορτ-μπαγκάζ.

Τα φώτα αλάρμ **αναβοσβήνουν δύο φορές** για να υποδείξουν ότι το αυτοκίνητο είναι κλειδωμένο και, ανάλογα με το μοντέλο του αυτοκινήτου, οι εξωτερικοί καθρέφτες κλείνουν αυτόματα.

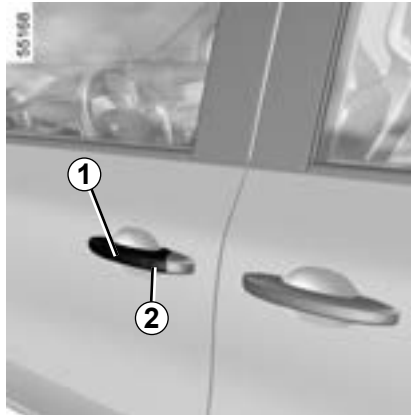

Κλείδωμα σε λειτουργία «hands-free» με το πλήκτρο 2 ή 3

Με το αυτοκίνητο ξεκλειδωτο, όλα τα ανοιγόμενα μέρη κλειστά και το Intelligent Key στη ζώνη 4, ανάλογα με το μοντέλο του αυτοκινήτου, πιέστε το πλήκτρο 2 ή το πλήκτρο 3 για να κλειδώσετε το αυτοκίνητο.

Τα φώτα αλάρμ **αναβοσβήνουν μία φορά** για να υποδείξουν ότι το αυτοκίνητο είναι κλειδωμένο και, ανάλογα με το μοντέλο του αυτοκινήτου, οι εξωτερικοί καθρέφτες κλείνουν αυτόματα.

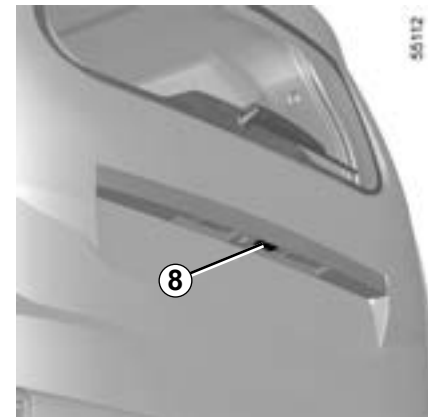

INTELLIGENT KEY: χρήση (5/6)



Ιδιαιτερότητες του συστήματος κλειδώματος

Μετά από οκτώ ημέρες μη χρήσης, η λειτουργία ξεκλειδώματος απενεργοποιείται. Ανάλογα με το μοντέλο του αυτοκινήτου, πιέστε το πλήκτρο 2 (χειρολαβή κάποιας μπροστινής πόρτας) ή χρησιμοποιήστε το Intelligent Key σε λειτουργία τηλεχειρισμού (ανατρέξτε στις επόμενες σελίδες) για να ξεκλειδώσετε το αυτοκίνητο και να επανενεργοποιήσετε τη λειτουργία «hands-free».

Ιδιαιτερότητες που σχετίζονται με το κλείδωμα «hands-free»

Μετά το κλείδωμα σε τρόπο λειτουργίας hands-free, θα πρέπει να περιμένετε περίπου τρία δευτερόλεπτα για να ξεκλειδώσετε ξανά το όχημα. Κατά τα τρία αυτά δευτερόλεπτα, μπορείτε να βεβαιωθείτε για το σωστό κλείδωμα δοκιμάζοντας τις χειρολαβές των θυρών.

Σημείωση: εάν μια πόρτα ή το πορτ-μπαγκάζ είναι ανοικτή ή δεν έχει κλείσει σωστά, δεν πραγματοποιείται κλείδωμα. Ακούγεται ηχητικό σήμα και τα φώτα αλάρμ και τα φώτα θέσης δεν αναβοσβήνουν.

INTELLIGENT KEY: χρήση (6/6)

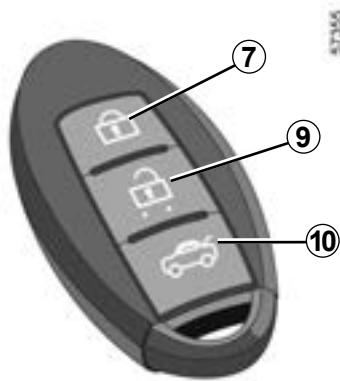

Χρησιμοποιώντας το Intelligent Key σε λειτουργία τηλεχειριστηρίου

Ξεκλείδωμα με το Intelligent Key

Πιέστε το πλήκτρο 9.

Τα φώτα αλάρμ και τα πλευρικά φλας **αναβοσβήνουν μία φορά** για να υποδείξουν ότι οι πόρτες έχουν ξεκλειδωθεί. Σε ορισμένα αυτοκίνητα, οι εξωτερικοί καθρέφτες ανοίγουν αυτόματα.

Με τον κινητήρα σε λειτουργία, τα πλήκτρα Intelligent Key είναι ανενεργά.

1.14

Κλείδωμα με το Intelligent Key

Με τις πόρτες και το πορτ-μπαγκάζ κλειστά, πιέστε το πλήκτρο 7: το αυτοκίνητο ξεκλειδώνει.

Τα φώτα αλάρμ **αναβοσβήνουν δύο φορές** για να υποδείξουν ότι το αυτοκίνητο είναι κλειδωμένο και, ανάλογα με το μοντέλο του αυτοκινήτου, οι εξωτερικοί καθρέφτες κλείνουν αυτόματα.

Σημείωση:

- Η μέγιστη απόσταση από την οποία μπορείτε να κλειδώσετε το όχημα εξαρτάται από το περιβάλλον,
- Εάν μια πόρτα ή το πορτ-μπαγκάζ είναι ανοικτή ή δεν έχει κλείσει σωστά, δεν πραγματοποιείται κλείδωμα. Ακούγεται ηχητικό σήμα και τα φώτα αλάρμ και τα φώτα θέσης δεν αναβοσβήνουν.

Ξεκλείδωμα/κλείδωμα μόνο του πορτ μπαγκάζ ή, ανάλογα με το αυτοκίνητο, ξεκλείδωμα της πίσω περιοχής

Πιέστε το κουμπί 10 για να ξεκλειδώσετε/κλειδώσετε μόνο το πορτ μπαγκάζ ή, ανάλογα με το αυτοκίνητο, να ξεκλειδώσετε την πίσω περιοχή.

57400



Με τον κινητήρα σε λειτουργία, εάν ανοίξετε και κλείσετε μια πόρτα και το Intelligent Key δεν βρίσκεται πλέον μέσα στην περιοχή 6, το μήνυμα «Δεν ανιχνεύτηκε κάρτα-κλειδί» εμφανίζεται και σας προειδοποιεί ότι το Intelligent Key δεν βρίσκεται πια μέσα στο αυτοκίνητο. Έτσι αποφεύγετε για παράδειγμα να φύγετε, αφού αφήσετε έναν επιβάτη που έχει επάνω του το Intelligent Key.

Η προειδοποίηση καταργείται όταν το Intelligent Key ανιχνευτεί ξανά.

INTELLIGENT KEY: ΥΠΕΡΚΛΕΙΔΩΜΑ



57366

Όταν το αυτοκίνητο είναι εξοπλισμένο με το υπερκλείδωμα, αυτό επιτρέπει το κλείδωμα των ανοιγόμενων μερών και την παρεμπόδιση του ανοίγματος των θυρών από τις εσωτερικές λαβές (περίπτωση, για παράδειγμα, μιας παραβίασης τζαμιού η οποία ακολουθείται από προσπάθεια ανοίγματος των θυρών από το εσωτερικό).

Για να το κάνετε αυτό, μπίεστε δύο συνεχείς και γρήγορες φορές το πλήκτρο **1**.

Το κλείδωμα επιβεβαιώνεται με τα φώτα αλάρμ και τα φλας που **αναβοσβήνουν δύο φορές αργά και τρεις φορές γρήγορα**.



Μη χρησιμοποιείτε ποτέ το υπερκλείδωμα των θυρών εάν κάποιος παραμένει στο εσωτερικό του αυτοκινήτου!

Ανάλογα με το μοντέλο του αυτοκινήτου, οι εξωτερικοί καθρέφτες διπλώνουν αυτόματα, όταν κλειδώνετε το αυτοκίνητο ➔ 1.37.

ΑΝΟΙΓΜΑ ΚΑΙ ΚΛΕΙΣΙΜΟ ΤΩΝ ΘΥΡΩΝ (1/6)

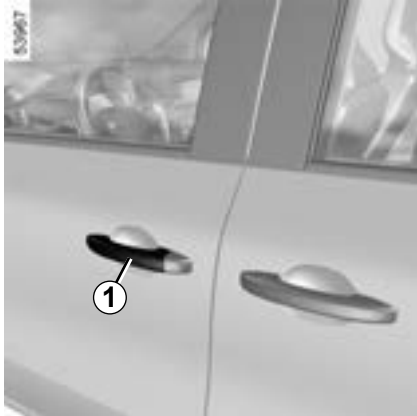

ΕΜΠΡΟΣ ΠΟΡΤΕΣ

Ανοιγμα από έξω

Με τις πόρτες ξεκλειδωτες ή, ανάλογα με το μοντέλο του αυτοκινήτου, την κάρτα επάνω σας, κρατήστε τη λαβή **1** και τραβήξτε την προς το μέρος σας.



Για λόγους ασφαλείας, οι χειρισμοί ανοίγματος/κλεισίματος πρέπει να πραγματοποιούνται μόνο όταν το αυτοκίνητο είναι σταματημένο.

1.16

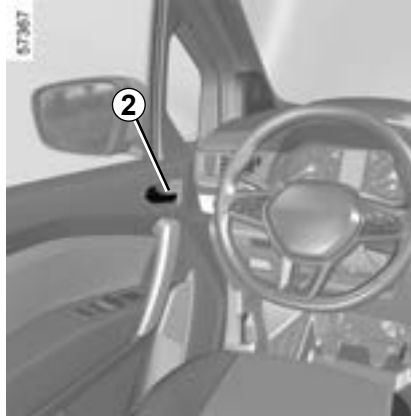

Ανοιγμα από μέσα

Ξεκλειδώστε την πόρτα και τραβήξτε τη λαβή **2**.

Ηχητικό σήμα υπενθύμισης κλεισίματος ανοιγόμενου μέρους

Όταν το αυτοκίνητο είναι σταματημένο, στο

καντράν εμφανίζεται το ενδεικτικό  μαζί με ένα ενδεικτικό που υποδεικνύει τα ανοιγόμενα μέρη (θύρα(-ες), πορτ-μπαγκάζ) που είναι ανοικτά ή δεν έχουν κλείσει καλά.

Όταν το αυτοκίνητο αναπτύξει ταχύτητα 10 χλμ./ώρα περίπου, ένα ενδεικτικό υποδεικνύει εάν κάποια πόρτα ή πόρτες ή το πορτ-μπαγκάζ παραμένουν ανοικτά ή δεν έχουν κλείσει καλά, συνοδευόμενο από το μήνυμα «Ανοιχτή πόρτα χώρου αποσκευών» ή «Πόρτα ανοιχτή» και ένα ηχητικό σήμα που ηχεί για 40 δευτερόλεπτα περίπου ή μέχρι να κλείσετε την πόρτα/πορτ-μπαγκάζ.

Ηχητικό σήμα ξεχασμένων φώτων

Με το άνοιγμα μιας πόρτας ενεργοποιείται ένα ηχητικό σήμα για να σας επισημάνει ότι τα φώτα έχουν παραμείνει αναμμένα, ενώ ο διακόπτης του κινητήρα είναι κλειστός.

Ιδιαιτερότητα

Ανάλογα με το αυτοκίνητο, τα αξεσουάρ (π.χ. ραδιόφωνο) διακόπτουν τη λειτουργία τους είτε κατά το σβήσιμο του κινητήρα, είτε κατά το κλείδωμα των θυρών ή κατά το άνοιγμα της πόρτας του οδηγού.

ΑΝΟΙΓΜΑ ΚΑΙ ΚΛΕΙΣΙΜΟ ΤΩΝ ΘΥΡΩΝ (2/6)



ΣΥΡΟΜΕΝΗ ΠΛΑΪΪΝΗ ΠΟΡΤΑ

Ανοιγμα από έξω

Ξεκλειδώστε την πόρτα κι έπειτα τραβήξτε τη λαβή **3** και σύρετε την πόρτα προς το πίσω μέρος του αυτοκινήτου, έως ότου μπλοκάρει. Για να ξεκλειδώσετε τις πόρτες ➔ 1.4 ➔ 1.9.

Συρόμενη πλαϊνή πόρτα στην πλευρά της τάπας ρεζερβουάρ

Ανάλογα με το μοντέλο του αυτοκινήτου, το άνοιγμα της τάπας πλήρωσης καυσίμου εμποδίζει το πλήρες άνοιγμα της συρόμενης πλευρικής πόρτας. ➔ 1.130.

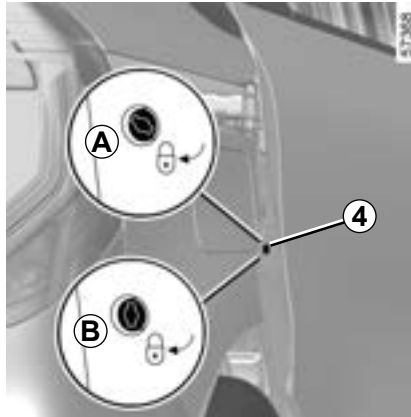

Παιδική ασφάλεια

(ανάλογα με το αυτοκίνητο)

Για να μην ανοίγουν οι συρόμενες πίσω πόρτες από μέσα, χρησιμοποιήστε το κλειδί για να γυρίσετε την ασφάλεια **4** (θέση **B**) και κλείστε την πόρτα.

Βεβαιωθείτε από το εσωτερικό, ότι το άνοιγμα των θυρών έχει όντως απαγορευθεί. Μπορείτε πλέον να ανοίξετε την πόρτα μόνο από το εξωτερικό του αυτοκινήτου.

Για να ανοίξετε τις συρόμενες πλευρικές πόρτες από μέσα, γυρίστε την κλειδαριά **4** (θέση **A**) χρησιμοποιώντας το κλειδί.



Συστάσεις σχετικά με τη συρόμενη πλαϊνή πόρτα

Κατά το άνοιγμα και το κλείσιμο της πόρτας, όπως και κάθε ανοιγόμενου μέρους του αυτοκινήτου, πρέπει να λαμβάνετε τις παρακάτω προφυλάξεις:

- Βεβαιωθείτε ότι κανένα άτομο, ζώο ή αντικείμενο δεν κινδυνεύει κατά την εκτέλεση αυτής της ενέργειας.
- Ποτέ μη χρησιμοποιείτε αποκλειστικά και μόνο τις εσωτερικές και εξωτερικές λαβές των θυρών για το χειρισμό.
- Προσέχετε τόσο κατά το άνοιγμα όσο και κατά το κλείσιμο της πόρτας.
- Προσοχή: όταν το αυτοκίνητο είναι σταματημένο σε έδαφος με κλίση, ανοίγετε εντελώς την πόρτα με προσοχή μέχρι το σημείο ασφάλισής της,
- Να βεβαιώνεστε πάντοτε ότι η συρόμενη πόρτα έχει κλείσει εντελώς κάθε φορά που το αυτοκίνητο βρίσκεται σε κίνηση.
- Μη χρησιμοποιείτε την κάτω βάση ως σκαλοπάτι.

ΑΝΟΙΓΜΑ ΚΑΙ ΚΛΕΙΣΙΜΟ ΤΩΝ ΘΥΡΩΝ (3/6)

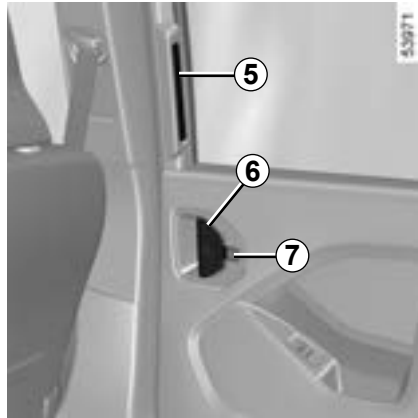

Άνοιγμα από μέσα

Με την πόρτα ξεκλειδωτή, τραβήξτε τη λαβή **6** ή, ανάλογα με το αυτοκίνητο, ενεργοποιήστε το χειριστήριο **8** και, στη συνέχεια, σύρετε την πόρτα προς το πίσω μέρος του οχήματος μέχρι να ασφαλίσει στην ανοιχτή θέση.

Κλείσιμο από μέσα

Ωθήστε τη λαβή **5** προς το μπροστινό μέρος του αυτοκινήτου, έως ότου κλείσετε την πόρτα τελείως.

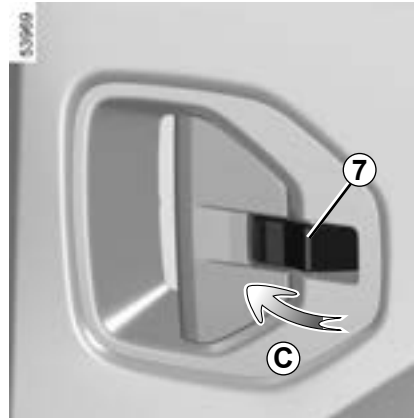

Χειροκίνητο κλείδωμα

Με το πλήκτρο **7** στη θέση ξεκλειδώματος, γυρίστε το προς το μπροστινό μέρος του αυτοκινήτου (κίνηση **C**).

Χειροκίνητο ξεκλειδωμα

Με το πλήκτρο **7** στη θέση κλειδώματος, γυρίστε το προς το πίσω μέρος του αυτοκινήτου (κίνηση **D**).

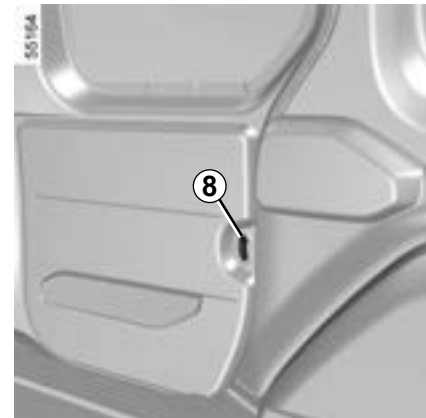
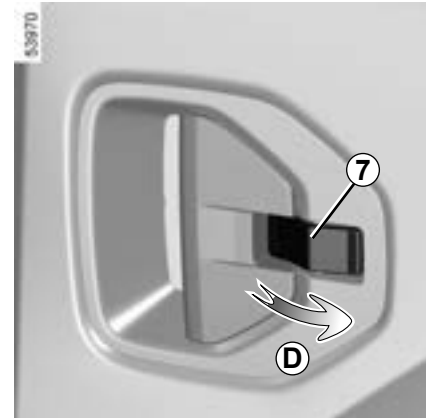

ΑΝΟΙΓΜΑ ΚΑΙ ΚΛΕΙΣΙΜΟ ΤΩΝ ΘΥΡΩΝ (4/6)

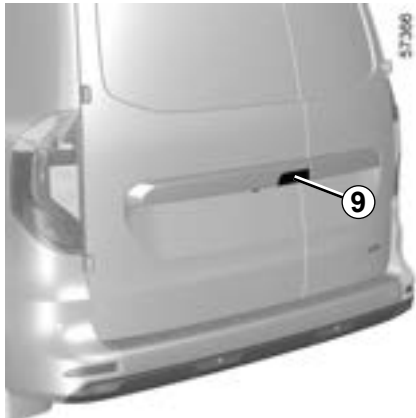

Πίσω διπλή πόρτα

Ανοίγμα της μεγάλης πόρτας από έξω

Με την πόρτα ξεκλειδωμένη, τραβήξτε τη λαβή **9**. Για να ξεκλειδώσετε τις πόρτες
➔ 1.4 ➔ 1.9.

Πριν ανοίξετε τις πίσω διπλές πόρτες, βεβαιωθείτε ότι υπάρχει αρκετός χώρος για να επιτρέψετε το άνοιγμα των θυρών.

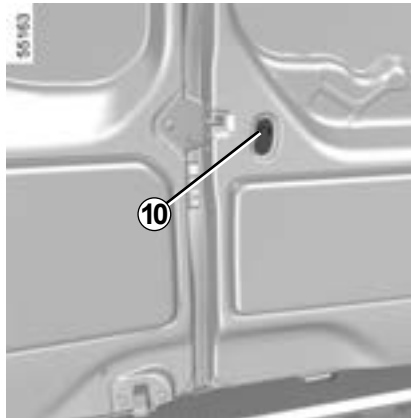

Ανοίγμα της μεγάλης πόρτας από μέσα

Ανάλογα με το όχημα, ενεργοποιήστε το χειριστήριο **10**.



Για την περίπτωση δυνατών ριπών αέρα, μην αφήνετε ανοιχτή την πίσω διπλή πόρτα.

Κίνδυνος τραυματισμών.



Για την ασφάλειά σας, πριν ξεκινήσετε, βεβαιωθείτε ότι όλες οι πόρτες του αυτοκινήτου σας είναι εντελώς κλειστές.

ΑΝΟΙΓΜΑ ΚΑΙ ΚΛΕΙΣΙΜΟ ΤΩΝ ΘΥΡΩΝ (5/6)

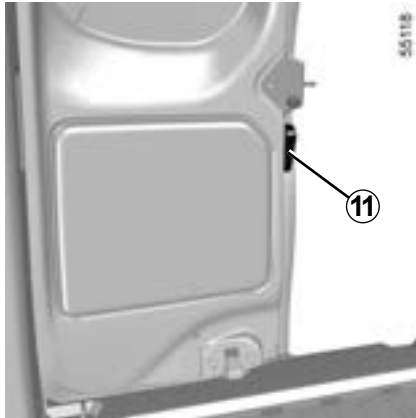

Ανοίγμα της μικρής πόρτας

Χρησιμοποιείτε το μοχλό **11** για να ανοίξετε τη μικρή πόρτα



Εάν το όχημα είναι σταθμευμένο στη λωρίδα έκτακτης ανάγκης και η πόρτα του χώρου αποσκευών είναι ανοιχτή, τα πίσω φώτα ενδέχεται να είναι κρυμμένα.

Είναι, λοιπόν, απαραίτητο να ενημερώσετε τους υπόλοιπους οδηγούς για την παρουσία του αυτοκινήτου σας, χρησιμοποιώντας ένα τρίγωνο ασφαλείας ή με όποια άλλα μέσα επιβάλλει η νομοθεσία της χώρας στην οποία βρίσκεστε.

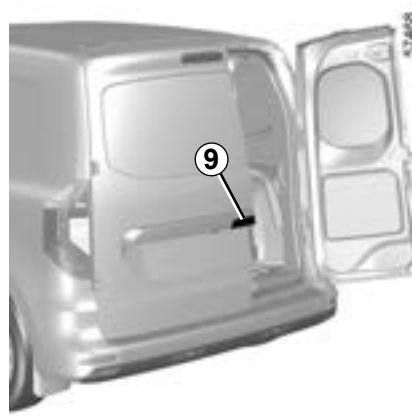

Οδήγηση με τη μικρή πόρτα ανοιχτή

Ενώ η μικρή πόρτα είναι ανοιχτή, κλείστε τη μεγάλη πόρτα.

Μετά τη χρήση, ανοίξτε τη μεγάλη πόρτα χρησιμοποιώντας τη λαβή **9** και κλείστε τη μικρή πόρτα πριν κλείσετε τη μεγάλη πόρτα.

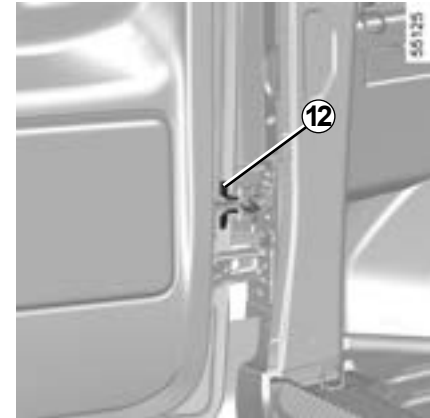

Μέγιστο άνοιγμα των θυρών

Για κάθε πόρτα, πιέστε τον μοχλό **12** για να απελευθερώσετε τον άξονα της πόρτας. Ανοίξτε την πόρτα μέχρι το τέρμα της διαδρομής.

Κλείσιμο με το χέρι από έξω

Κλείστε πρώτα τη μικρή κι έπειτα τη μεγάλη πόρτα.

Μετακινήστε τις πόρτες έως ότου ο μάντλας ελέγχου της πόρτας εμπλακεί πλήρως στο γλωσσίδι της πόρτας. Βεβαιωθείτε ότι ο μάντλας ελέγχου της πόρτας έχει συνδεθεί σωστά πριν κλείσετε τις αρθρωτές πόρτες.

ΑΝΟΙΓΜΑ ΚΑΙ ΚΛΕΙΣΙΜΟ ΤΩΝ ΘΥΡΩΝ (6/6)



Πόρτα πορτ-μπαγκάζ

Ανοίγμα

Ξεκλειδώστε την πόρτα, πιέστε το πλήκτρο **13** και ανασηκώστε την πόρτα του πορτ-μπαγκάζ. Για να ξεκλειδώσετε τις πόρτες, ➔ 1.4 ➔ 1.9.

Κλείσιμο

Χαμηλώστε την πίσω πόρτα χρησιμοποιώντας τον ιμάντα κλεισίματος **14**.

Όταν η πόρτα του πορτ-μπαγκάζ φτάσει στο ύψος των ώμων, δώστε την τελική ώθηση, μαλακά, για την κλείσετε.

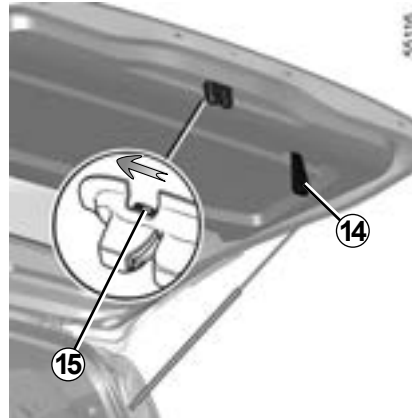

Ανοίγμα με το χέρι από μέσα

Σε περίπτωση που δεν είναι δυνατό το ξεκλείδωμα της πόρτας του πορτ-μπαγκάζ, μπορείτε να την ξεκλειδώσετε με το χέρι από το εσωτερικό.

Εισαγάγετε ένα μολύβι ή παρόμοιο αντικείμενο μέσα στην εσοχή **15**, κάντε το σύνολο να ολισθήσει όπως φαίνεται στο σχήμα και σπρώξτε την πόρτα του πορτ-μπαγκάζ για να την ανοίξετε.

Πριν από οποιοδήποτε άνοιγμα του πορτ-μπαγκάζ, βεβαιωθείτε ότι υπάρχει αρκετός χώρος γύρω της ώστε να είναι δυνατή η κίνηση ανοίγματος της πόρτας του πορτ-μπαγκάζ.



Για την ασφάλειά σας, πριν ξεκινήσετε, βεβαιωθείτε ότι όλες οι πόρτες του αυτοκινήτου σας είναι εντελώς κλειστές.



Ευθύνη του οδηγού κατά τη στάθμευση ή στάση του οχήματος

Μην εγκαταλείπετε ποτέ το αυτοκίνητό σας αφήνοντας μέσα ένα παιδί, έναν μη αυτόνομο ενήλικα ή ένα ζώο, ούτε για μικρό χρονικό διάστημα.

Πράγματι, αυτά τα άτομα ή ζώα μπορεί να κινδυνεύσουν ή να θέσουν σε κίνδυνο άλλα άτομα, για παράδειγμα ξεκινώντας τον κινητήρα, ενεργοποιώντας εξοπλισμούς, όπως τα παράθυρα, ή ακόμη και κλειδώνοντας τις πόρτες.

Επιπλέον, όταν κάνει ζέστη και/ή έχει ηλιοφάνεια, πρέπει να γνωρίζετε ότι η εσωτερική θερμοκρασία της καμπίνας αυξάνεται πολύ γρήγορα.

ΚΙΝΔΥΝΟΣ ΘΑΝΑΤΟΥ Ή ΣΟΒΑΡΩΝ ΤΡΑΥΜΑΤΙΣΜΩΝ.

ΚΛΕΪΔΩΜΑ, ΞΕΚΛΕΪΔΩΜΑ ΤΩΝ ΘΥΡΩΝ (1/3)

Εάν δεν λειτουργεί το τηλεχειριστήριο ή, ανάλογα με το αυτοκίνητο, η Intelligent Key

Σε ορισμένες περιπτώσεις, το τηλεχειριστήριο με ραδιοσυχνότητα ή το Intelligent Key ενδέχεται να μην λειτουργούν:

- Intelligent Key ή η μπαταρία κάρτας/τηλεχειριστηρίου με ραδιοσυχνότητα έχει εκφορτιστεί, η μπαταρία του αυτοκινήτου έχει εκφορτιστεί, κ.λπ.
- χρήση συσκευών που λειτουργούν στην ίδια συχνότητα με το Intelligent Key (κινητό τηλέφωνο, κ.λπ.)
- Το αυτοκίνητο βρίσκεται σε περιοχή με έντονη ηλεκτρομαγνητική ακτινοβολία.

Σε αυτές τις περιπτώσεις μπορείτε:

- για να χρησιμοποιήσετε το τηλεχειριστήριο με ραδιοσυχνότητα ή το εφεδρικό κλειδί που είναι ενσωματωμένο στο Intelligent Key (ανάλογα με το αυτοκίνητο) για να ξεκλειδώσετε την πόρτα του οδηγού
- να χρησιμοποιήσετε το χειριστήριο κλειδώματος/ξεκλειδώματος θυρών από μέσα (ανατρέξτε στις ακόλουθες σελίδες).

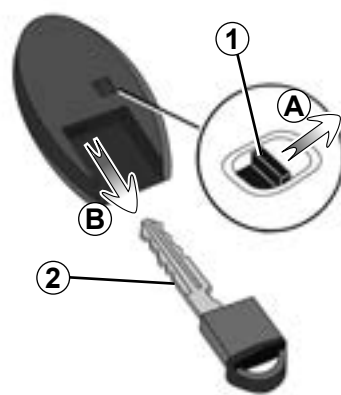

Intelligent Key ενσωματωμένο κλειδί

Το ενσωματωμένο κλειδί **2** μπορεί να χρησιμοποιηθεί για κλείδωμα ή ξεκλείδωμα της πόρτας του οδηγού εάν δεν λειτουργεί το Intelligent Key.

Πρόσβαση στο κλειδί 2

Πιέστε το πλήκτρο κλειδώματος **1** (κίνηση **A**) στο πίσω περίβλημα και αφαιρέστε το κλειδί **2** (κίνηση **B**).

ΚΛΕΪΔΩΜΑ, ΞΕΚΛΕΪΔΩΜΑ ΤΩΝ ΘΥΡΩΝ (2/3)

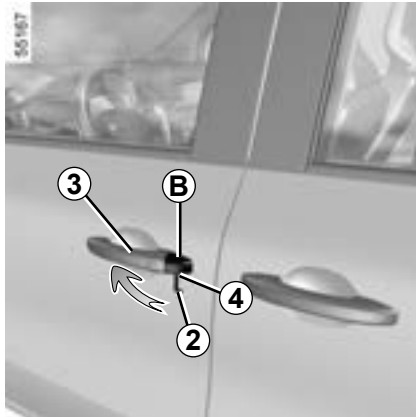

Χρήση του ενσωματωμένου κλειδιού Intelligent Key

- Τραβήξτε τη λαβή **3**,
- πατήστε το κάλυμμα **B** στην πόρτα του οδηγού προς τα κάτω,
- εισαγάγετε το άκρο του κλειδιού **2** στην εγκοπή **4** στο κάτω μέρος του καλύμματος **B**.
- περιστρέψτε το προς τα επάνω για να αφαιρέσετε το κάλυμμα **B**,
- τοποθετήστε το κλειδί **2** στην κλειδαριά της πόρτας του οδηγού, κλειδώστε ή ξεκλειδώστε.

Μόλις μπείτε στο αυτοκίνητο, επανατοποθετήστε το ενσωματωμένο κλειδί στην υποδοχή του στο Intelligent Key.

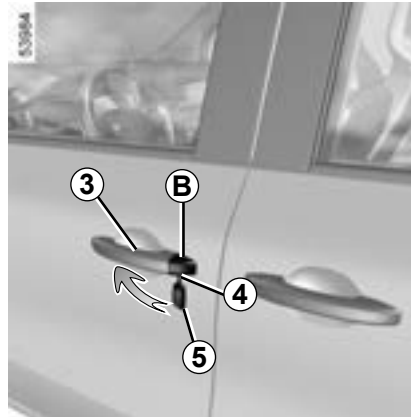

Αυτοκίνητα με κλειδί/τηλεχειριστήριο

Χρήση του κλειδιού

- Τραβήξτε τη λαβή **3**,
- πατήστε το κάλυμμα **B** στην πόρτα του οδηγού προς τα κάτω,
- εισαγάγετε το άκρο του κλειδιού **5** στην εγκοπή **4** στο κάτω μέρος του καλύμματος **B**.
- περιστρέψτε το προς τα επάνω για να αφαιρέσετε το κάλυμμα **B**,
- τοποθετήστε το κλειδί **5** στην κλειδαριά της πόρτας του οδηγού, κλειδώστε ή ξεκλειδώστε.

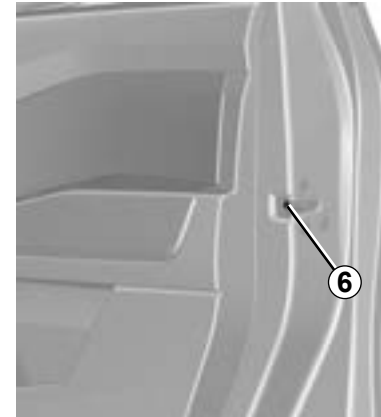

Χειροκίνητο κλείδωμα της μπροστινής πόρτας του συνοδηγού

Με την πόρτα ανοικτή, περιστρέψτε τη βίδα **6** (χρησιμοποιώντας το άκρο του κλειδιού) και κλείστε την πόρτα.

Στο εξής, αυτή η πόρτα είναι κλειδωμένη από έξω.

Στη συνέχεια, οι πόρτες θα ανοίγουν μόνο από το εσωτερικό ή χρησιμοποιώντας το κλειδί στην πόρτα του οδηγού.

ΚΛΕΪΔΩΜΑ, ΞΕΚΛΕΪΔΩΜΑ ΤΩΝ ΘΥΡΩΝ (3/3)



Διακόπτης κλειδώματος/ Ξεκλειδώματος από μέσα

Ο διακόπτης 7 κλειδώνει ταυτόχρονα τις πόρτες, το πορτ-μπαγκάζ και την τάπα του ρεζερβουάρ.

Εάν ένα ανοιγόμενο μέρος (πόρτα ή πορτ-μπαγκάζ) είναι ανοικτό ή δεν έχει κλείσει καλά, πραγματοποιείται γρήγορο κλειδωμα/ξεκλειδωμα των ανοιγόμενων μερών.

Σε περίπτωση μεταφοράς αντικειμένου με την πόρτα του πορτ-μπαγκάζ ανοικτή, μπορείτε ακόμη να κλειδώσετε τις πόρτες: με τον κινητήρα σβηστό, πιέστε παρατεταμένα τον διακόπτη 7 για να κλειδώσετε τις υπόλοιπες πόρτες.

Ενδεικτικό κατάστασης κλειδώματος των ανοιγόμενων μερών

Όταν ο διακόπτης είναι ανοικτός, το ενδεικτικό στον διακόπτη 7 υποδεικνύει την κατάσταση κλειδώματος των στοιχείων ανοιγώματος:

- όταν τα ανοιγόμενα μέρη είναι κλειδωμένα, το ενδεικτικό είναι αναμμένο,
- όταν τα ανοιγόμενα μέρη είναι ξεκλειδωμένα, το ενδεικτικό είναι σβηστό.

Όταν κλειδώνετε τις πόρτες, το ενδεικτικό παραμένει αναμμένο, στη συνέχεια σβήνει.



Ευθύνη του οδηγού

Εάν αποφασίσετε να κυκλοφορείτε με τις πόρτες κλειδωμένες, πρέπει να γνωρίζετε ότι αυτό μπορεί να δυσκολέψει την πρόσβαση των συνεργείων διάσωσης στο εσωτερικό του αυτοκινήτου σε περίπτωση ανάγκης.

Κλειδωμα των ανοιγόμενων μερών χωρίς κάρτα ή χωρίς κλειδί

Για παράδειγμα, σε περίπτωση αποφορτισμένης μπαταρίας ή προσωρινής μη λειτουργίας της κάρτας ή του κλειδιού, κλπ.

Με τον κινητήρα σβηστό, και μια πόρτα ή το πορτ-μπαγκάζ ανοικτό, πιέστε και κρατήστε το διακόπτη 7 για περισσότερα από πέντε δευτερόλεπτα.

Μόλις κλείσετε την πόρτα, κλειδώνουν όλα τα ανοιγόμενα μέρη.

Σημείωση: Το ξεκλειδωμα του αυτοκινήτου από την έξω πλευρά είναι εφικτό μόνο με τη χρήση της κάρτας μέσα στη ζώνη πρόσβασης του αυτοκινήτου ή χρησιμοποιώντας το κλειδί.



Μην εγκαταλείπετε ποτέ το αυτοκίνητό σας με το κλειδί ή την κάρτα στο εσωτερικό.

ΑΥΤΟΜΑΤΟ ΚΛΕΙΔΩΜΑ ΤΩΝ ΑΝΟΙΓΟΜΕΝΩΝ ΜΕΡΩΝ ΕΝ ΚΙΝΗΣΕΙ

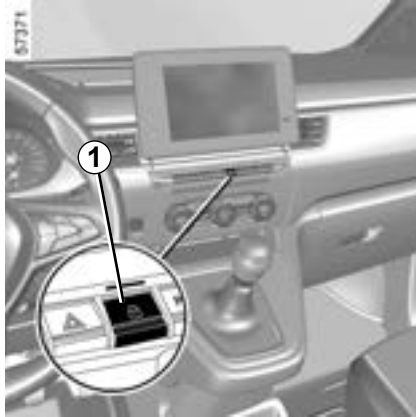

Αρχή λειτουργίας

Μετά την εκκίνηση του αυτοκινήτου, το σύστημα κλειδώνει αυτόματα τα ανοιγόμενα μέρη μόλις αναπτύξετε ταχύτητα περίπου 10 χλμ./ώρα.

Το ξεκλείδωμα πραγματοποιείται:

- με πάτημα του διακόπτη κεντρικού ξεκλειδώματος των θυρών **1**;
- όταν το αυτοκίνητο είναι σταματημένο, με το άνοιγμα μίας από τις μπροστινές πόρτες από το εσωτερικό του αυτοκινήτου.

Σημείωση: Εάν ανοίξει/κλείσει μια πόρτα, αυτή κλειδώνει εκ νέου αυτόματα μόλις το αυτοκίνητο αναπτύξει ταχύτητα 10 χλμ./ώρα περίπου.

Ενεργοποίηση/Απενεργοποίηση της λειτουργίας

Για ενεργοποίηση: Με το αυτοκίνητο σταματημένο και τον κινητήρα σε λειτουργία, πιέστε τον διακόπτη **1** έως ότου ακουστεί ένα ηχητικό σήμα.

Για απενεργοποίηση: με το αυτοκίνητο ακινητοποιημένο και τον κινητήρα σε λειτουργία, πιέστε το διακόπτη **1**, έως ότου ακουστούν δύο ηχητικά σήματα.

Η λειτουργία αυτή ενεργοποιείται και απενεργοποιείται επίσης μέσω της οθόνης πολυμέσων (ανάλογα με το όχημα). ➔ 1.111.

Πρόβλημα λειτουργίας

Σε περίπτωση προβλήματος λειτουργίας (δεν λειτουργεί το κεντρικό κλείδωμα, δεν ανάβει η ενδεικτική λυχνία **1** όταν επιχειρείτε να κλειδώσετε τις πόρτες, τον χώρο αποσκευών κ.λπ.), βεβαιωθείτε ότι δεν έχετε απενεργοποιήσει κατά λάθος το κεντρικό κλείδωμα και ότι έχετε κλείσει σωστά τις πόρτες και την πόρτα χώρου αποσκευών. Εάν έχουν κλείσει καλά, απευθυνθείτε σε μια Επίσημη αντιπροσωπεία.



Ευθύνη του οδηγού

Εάν αποφασίσετε να κυκλοφορείτε με τις πόρτες κλειδωμένες, πρέπει να γνωρίζετε ότι αυτό μπορεί να δυσκολέψει την πρόσβαση των συνεργείων διάσωσης στο εσωτερικό του αυτοκινήτου σε περίπτωση ανάγκης.

ΕΜΠΡΟΣ ΠΡΟΣΚΕΦΑΛΑ

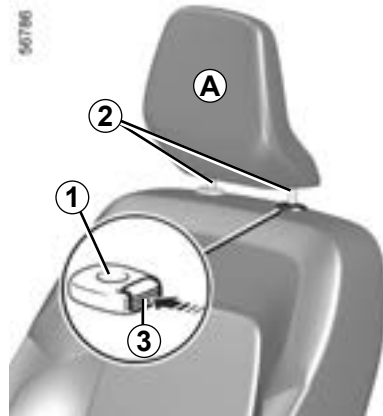

Για να ανεβάσετε το προσκέφαλο

Τραβήξτε το προσκέφαλο προς τα επάνω, μέχρι το επιθυμητό ύψος. Βεβαιωθείτε ότι ασφάλισε καλά.

Για να κατεβάσετε το προσκέφαλο

Πιέστε το πλήκτρο 3 και κατεβάστε με το χέρι το προσκέφαλο μέχρι το επιθυμητό ύψος. Βεβαιωθείτε ότι ασφάλισε καλά.

Για να βγάλετε το προσκέφαλο

Ανεβάστε το στην υψηλότερη θέση (κλίνετε την πλάτη του καθίσματος προς τα πίσω, εάν είναι απαραίτητο). Πιέστε το κουμπί 3 και ανεβάστε το προσκέφαλο για να το ελευθερώσετε.

Για να επανατοποθετήσετε το προσκέφαλο

Φροντίστε ώστε τα αξονάκια του προσκέφαλου 2 να είναι καθαρά.

Εισαγάγετε τα αξονάκια του προσκέφαλου στις υποδοχές 1 (κλίνετε την πλάτη προς τα πίσω εάν είναι απαραίτητο). Βυθίστε το προσκέφαλο μέχρι να μπλοκάρει και έπειτα πιέστε το κουμπί 3 για να το ρυθμίσετε ανάλογα με το επιθυμητό ύψος. Βεβαιωθείτε ότι κάθε αξονάκι 2 έχει ασφαλίσει καλά στην πλάτη του καθίσματος.



Επειδή το προσκέφαλο είναι ένα εξάρτημα ασφαλείας, βεβαιωθείτε ότι είναι τοποθετημένο σωστά στη θέση του: η κορυφή του προσκέφαλου πρέπει να βρίσκεται όσο το δυνατό πιο κοντά στην κορυφή του κεφαλιού και η απόσταση ανάμεσα στο κεφάλι και το τμήμα A πρέπει να είναι ελάχιστη.

ΕΜΠΡΟΣ ΚΑΘΪΣΜΑΤΑ (1/7)

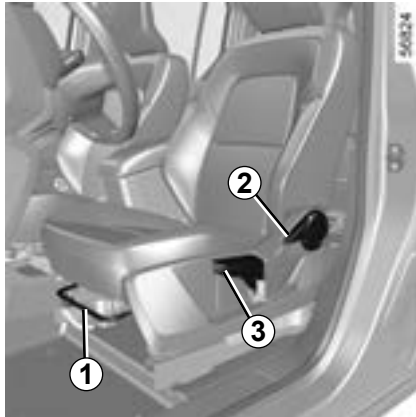

Για να τα πάτε εμπρός ή πίσω

Ανάλογα με το κάθισμα, ανεβάστε την μπάρα **1** ή τη χειρολαβή **4** για να απασφαλίσετε το κάθισμα. Στη θέση που επιθυμείτε, αφήστε τη λαβή και βεβαιωθείτε ότι το κάθισμα έχει ασφαλίσει σωστά.

Για να ρυθμίσετε το ύψος του εδράνου του καθίσματος του οδηγού

Χειριστείτε το μοχλό **3** όσες φορές κρίνετε απαραίτητο:

- προς τα επάνω για να ανεβάσετε το κάθισμα,
- προς τα κάτω για να κατεβάσετε το έδρανο.



Για να ρυθμίσετε την κλίση της πλάτης

Ανάλογα με το κάθισμα, ανεβάστε το μοχλό **2** και μετακινήστε την πλάτη μέχρι την απαιτούμενη θέση.



Αφού κάνετε τις ρυθμίσεις, βεβαιωθείτε ότι οι πλάτες των καθισμάτων έχουν ασφαλίσει σωστά στη θέση τους.



Για να αποφύγετε κίνδυνο τραυματισμών, βεβαιωθείτε ότι κανένα άτομο δεν βρίσκεται κοντά στα κινούμενα μέρη. Κατά το χειρισμό του καθίσματος, φροντίστε να μην υπάρχει τίποτα που να εμποδίζει τα κινούμενα μέρη και την ασφάλισή τους.



Για λόγους ασφαλείας, κάνετε αυτές τις ρυθμίσεις με το αυτοκίνητο σταματημένο.

Για να μην παρεμποδίζεται η αποτελεσματικότητα των ζωνών ασφαλείας, σας συνιστούμε να μη γέρνετε πολύ προς τα πίσω τις πλάτες των καθισμάτων.

Κανένα αντικείμενο δεν πρέπει να βρίσκεται στο δάπεδο (στη περιοχή μπροστά από τον οδηγό) καθώς σε περίπτωση φρεναρίσματος, τα αντικείμενα αυτά μπορεί να γλιστρήσουν κάτω από τα πεντάλ και να εμποδίσουν τη χρήση του.

ΕΜΠΡΟΣ ΚΑΘΪΣΜΑΤΑ (2/7)

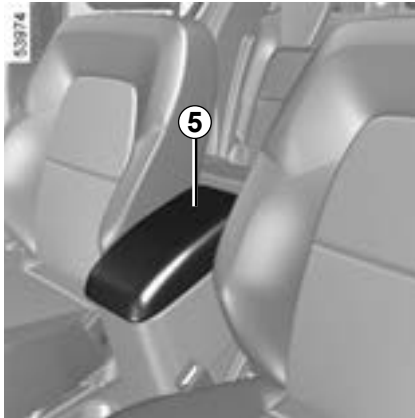

Κεντρικό υποβραχιόνιο 5
(ανάλογα με το αυτοκίνητο)

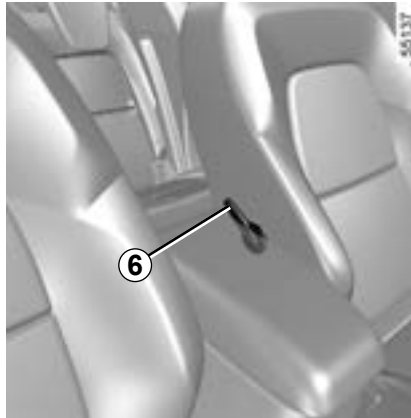

Για να ρυθμίσετε το κάθισμα στο ύψος της μέσης

Χαμηλώστε το χειριστήριο **6** για πιο έντονη στήριξη και ανυψώστε το για λιγότερο έντονη.

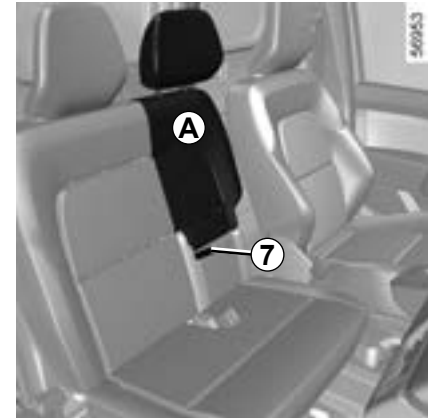

Έκδοση με εμπρός μονοκόμματο κάθισμα για δύο

Ανάλογα με το αυτοκίνητο, τα κεντρικά πίσω καθίσματα μπορεί να αναδιπλωθούν.

Για να κατεβασετε την πλάτη

Τραβήξτε το περὺγιο **7** για να ξεκλειδώσετε την πλάτη του καθίσματος και να κατεβάσετε την πλάτη του καθίσματος **A**.

Κατά το κατέβασμα, γείρετε το προσκέφαλο έτσι ώστε να είναι τοποθετημένο κάτω από την κεντρική κονσόλα.

Για να επανατοποθετήσετε την πλάτη

Ανασηκώστε την πλάτη του καθίσματος και ασφαλίστε την στη βάση της. Βεβαιωθείτε ότι ασφαλίστε καλά.

ΕΜΠΡΟΣ ΚΑΘΪΣΜΑΤΑ (3/7)

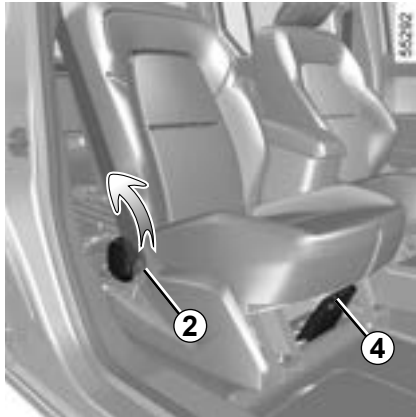

Επίπεδη θέση έκδοσης στίσιον

Ανάλογα με το αυτοκίνητο, μπορείτε να κατεβάσετε την πλάτη της πλευράς του συνοδηγού πάνω στο έδρανο ώστε να δημιουργήσετε μια θέση ενιαίου δαπέδου.

- Απενεργοποιήστε τον airbag συνοδηγού ➔ 1.86 ;
- συγκρατήστε τη λαβή 4 και μετατοπίστε το κάθισμα όσο το δυνατόν περισσότερο προς τα πίσω;
- πιάστε την πλάτη από το επάνω τμήμα της για να την οδηγήσετε προς τα κάτω;

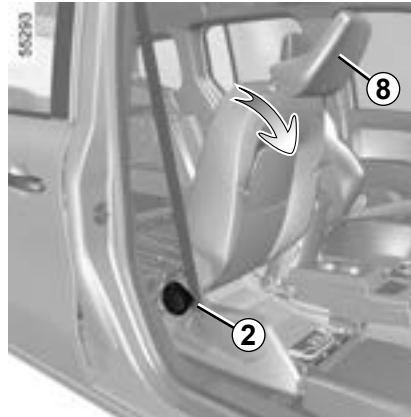

- τραβήξτε το μοχλό 2 και κατεβάστε την πλάτη προς τα εμπρός. Κατά το κατέβασμα, κλίνετε το προσκέφαλο 8 για να το τοποθετήσετε κάτω από το ταμπλό. Πιέστε στη βάση του καθίσματος για να βεβαιωθείτε ότι είναι σωστά τοποθετημένη στο πάτωμα;
- φροντίστε ώστε κανένα αντικείμενο να μην εμποδίζει τη μετακίνηση του καθίσματος;
- το κάθισμα κλειδώνει αυτόματα. Βεβαιωθείτε ότι ασφάλισε καλά.



Φροντίστε να συγκρατείτε καλά την πλάτη του καθίσματος κατά την τοποθέτηση σε θέση ενιαίου δαπέδου

Κίνδυνος τραυματισμών.



Η ετικέτα **B** στη βάση του καθίσματος σας υπενθυμίζει αυτές τις οδηγίες.

Μέγιστο βάρος στο κάθισμα σε θέση ενιαίου δαπέδου: 80 κιλά ομοιόμορφα κατανεμημένα.

Η ετικέτα **B** στη βάση του καθίσματος σας υπενθυμίζει αυτές τις οδηγίες.

ΕΜΠΡΟΣ ΚΑΘΪΣΜΑΤΑ (4/7)



Επανατοποθέτηση του καθίσματος

Φροντίστε ώστε κανένα αντικείμενο να μην εμποδίζει το χειρισμό του καθίσματος.

- Τραβήξτε τον μοχλό **2** και ανεβάστε την πλάτη, βεβαιωθείτε ότι έχει ασφαλίσει σωστά,
- επανατοποθετήστε το έδρανο, τοποθετώντας το χέρι σας στο εμπρός μέρος του εδράνου.

Όταν έχει ανατραπεί το πίσω κάθισμα, προσέχετε κατά τους χειρισμούς των εμπρός καθισμάτων.

Θυμηθείτε να ενεργοποιήσετε ξανά τον airbag συνοδηγού πριν κάποιος επιβιβάτης καταλάβει το κάθισμα ➔ 1.86.



Τοποθετήστε το χέρι σας στο εμπρός μέρος του εδράνου, κατά την επανατοποθέτηση.

Κίνδυνος σφήνωσης.



Όταν η πλάτη του μπροστινού καθίσματος είναι σε επίπεδη θέση, απαιτείται να απενεργοποιήσετε τον airbag του συνοδηγού.

Κίνδυνος σοβαρού τραυματισμού εάν ο airbag ενεργοποιηθεί ενώ στηρίζονται αντικείμενα στην πλάτη του καθίσματος σε επίπεδη θέση.

ΕΜΠΡΟΣ ΚΑΘΪΣΜΑΤΑ (5/7)

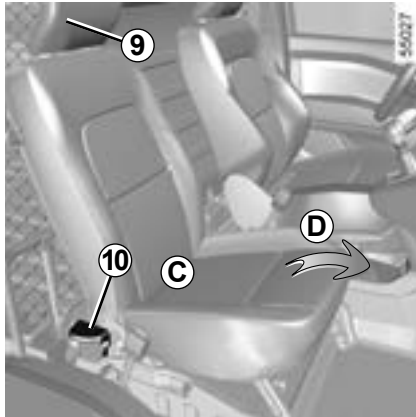

Έκδοση επαγγελματικού φορτηγού επίπεδη θέση

Μπορείτε να κατεβάσετε την πλάτη της πλευράς του συνοδηγού και να τη διπλώσετε πάνω στο έδρανο ώστε να δημιουργηθεί μια επίπεδη θέση.

- Απενεργοποιήστε τον airbag συνοδηγού ➔ 1.86 ;
- βεβαιωθείτε ότι δεν υπάρχουν τυχόν αντικείμενα στο δάπεδο;
- ξεκλειδώστε τη βάση του καθίσματος σηκώνοντας τη λαβή **10** και μετακινήστε το κάθισμα προς τα εμπρός, στο πάτωμα (κίνηση **D**) κρατώντας το από το πίσω τμήμα **C**;

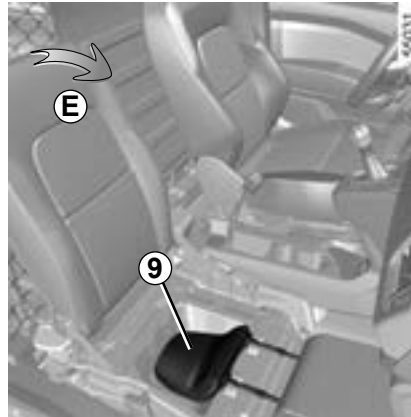

- πιέστε στη βάση του καθίσματος για να βεβαιωθείτε ότι είναι σωστά τοποθετημένη στο πάτωμα. Υπάρχει κίνδυνος να γρατσουνιστεί η πλάτη του καθίσματος εάν δεν τοποθετηθεί σωστά
- αφαιρέστε το προσκέφαλο **9** από το κάθισμα;
- αποθηκεύστε το προσκέφαλο **9** στο περιβλημά του κάτω από τη βάση του καθίσματος;
- απασφαλίστε την πλάτη ανεβάζοντας ξανά τη λαβή **10** και φέρτε την σε οριζόντια θέση (κίνηση **E**).



Η ετικέτα **F** στο πλάι της βάσης του καθίσματος σας υπενθυμίζει αυτές τις οδηγίες.



Μην χρησιμοποιείτε το περιβλημά του προσκέφαλου **9** για να αποθηκεύσετε άλλα αντικείμενα.

Κίνδυνος ζημιάς στην καλωδίωση του καθίσματος.

ΕΜΠΡΟΣ ΚΑΘΪΣΜΑΤΑ (6/7)

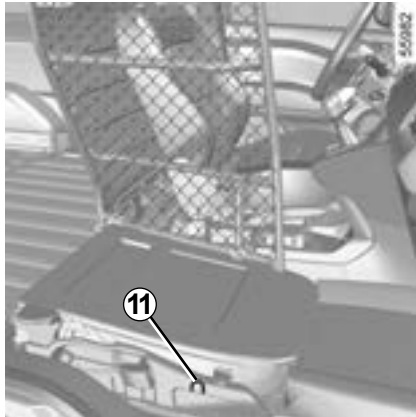

Οι **11** δακτύλιοι που βρίσκονται σε κάθε πλευρά του καθίσματος του συνοδηγού μπορούν να χρησιμοποιηθούν για να ασφαλίσετε το φορτίο που τοποθετείται στο κάθισμα στη θέση του επίπεδου δαπέδου.



Για την ασφάλειά σας, στερεώστε τυχόν αντικείμενα που μεταφέρονται με το κάθισμα σε επίπεδη θέση στο δάπεδο.

1.32

G



Μέγιστο βάρος στο κάθισμα σε θέση ενιαίου δαπέδου: 80 κιλά ομοιόμορφα κατανεμημένα.

Μέγιστο όριο ύψους για αντικείμενα στο κάθισμα σε επίπεδη θέση: 50 εκατοστά.

Η ετικέτα **G** στο πλάι της βάσης του καθίσματος σας υπενθυμίζει αυτές τις οδηγίες.

Για να επανατοποθετήσετε το κάθισμα σε θέση για να καθίσει επιβάτης, ακολουθήστε την αντίστροφη διαδικασία. Βεβαιωθείτε ότι το προσκέφαλο είναι σωστά τοποθετημένο.

Θυμηθείτε να ενεργοποιήσετε ξανά τον airbag συνοδηγού πριν κάποιος επιβάτης καταλάβει το κάθισμα ➔ 1.86.



Όταν η πλάτη του μπροστινού καθίσματος είναι σε επίπεδη θέση, απαιτείται να απενεργοποιήσετε τον airbag του συνοδηγού.

Κίνδυνος σοβαρού τραυματισμού εάν ο airbag ενεργοποιηθεί ενώ στηρίζονται αντικείμενα στην πλάτη του καθίσματος σε επίπεδη θέση.

Η ετικέτα **F** στο πλάι της βάσης του καθίσματος σας υπενθυμίζει αυτές τις οδηγίες.

ΕΜΠΡΟΣ ΚΑΘΪΣΜΑΤΑ (7/7)

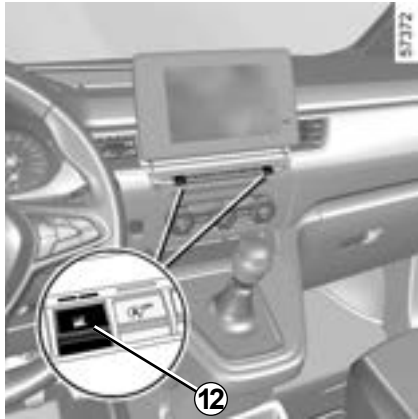

Θερμαινόμενα καθίσματα

Με ανοικτό διακόπτη

- Εάν πιάσετε το διακόπτη **12** στο επιθυμητό κάθισμα για πρώτη φορά, ενεργοποιείται το σύστημα θέρμανσης στην υψηλή σκάλα λειτουργίας. Ανάβουν και τα δύο ενσωματωμένα ενδεικτικά προειδοποίησης του διακόπτη.
- Εάν πιάσετε το διακόπτη για δεύτερη φορά, το σύστημα θέρμανσης μεταβαίνει στη χαμηλή σκάλα λειτουργίας. Ανάβει ένα ενσωματωμένο ενδεικτικό προειδοποίησης.
- Εάν πιάσετε το διακόπτη για τρίτη φορά, το σύστημα θέρμανσης απενεργοποιείται.

Πρόβλημα λειτουργίας

Όταν ανιχνεύεται πρόβλημα λειτουργίας, η προειδοποιητική λυχνία στον διακόπτη **12** για το αντίστοιχο κάθισμα σβήνει μετά από περίπου πέντε δευτερόλεπτα.

Απευθυνθείτε σε ένα Επίσημο Συνεργείο της μάρκας.

ΠΕΡΙΣΤΡΕΦΟΜΕΝΟ ΔΙΑΧΩΡΙΣΤΙΚΟ ΠΛΕΓΜΑ (1/2)

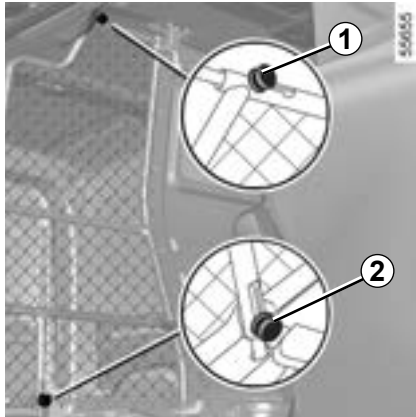

Για να περιστρέψετε το διαχωριστικό

- Απενεργοποιήστε τον airbag συνοδηγού
↳ 1.86;
- τοποθετήστε το κάθισμα σε επίπεδη θέση
↳ 1.27;
- απασφαλίστε το περιστρεφόμενο τμήμα του διαχωριστικού ανασηκώνοντας τα μάνδαλα **1** και **2**,
- πριν γυρίσετε το κινητό τμήμα, βεβαιωθείτε ότι τα άγκιστρα **1** και **2** είναι σε ξεκλειδωτή θέση.

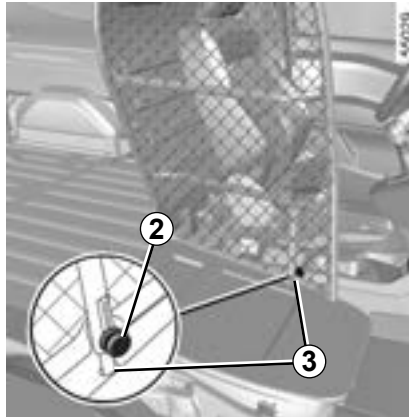

- περιστρέψτε το κινητό τμήμα κατά 90 μοίρες, ασφαλίστε το σε αυτό το σημείο **3** και χαμηλώστε το μάνδαλο **2**. Βεβαιωθείτε ότι το μάνδαλο είναι κλειδωμένο σωστά **2**.

Κατά το χειρισμό, βεβαιωθείτε ότι η ζώνη ασφαλείας δεν έχει υποστεί ζημιά.



Ποτέ μην οδηγείτε χωρίς να έχετε ασφαλίσει το περιστρεφόμενο τμήμα.

Κίνδυνος τραυματισμών.



Για την ασφάλειά σας, στερεώστε τυχόν αντικείμενα που μεταφέρονται με το κάθισμα σε επίπεδη θέση στο δάπεδο.

ΠΕΡΙΣΤΡΕΦΟΜΕΝΟ ΔΙΑΧΩΡΙΣΤΙΚΟ ΠΛΕΓΜΑ (2/2)

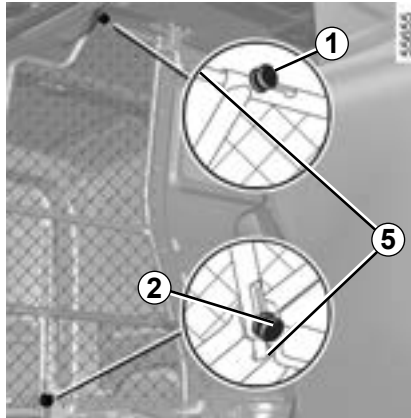
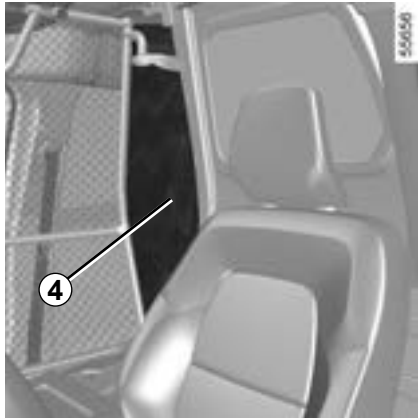

Σημείωση: πριν επιστρέψετε το περιστρεφόμενο τμήμα στην αρχική του θέση, βεβαιωθείτε ότι τα σημεία ασφάλισης **5** είναι καθαρά.



Όταν χρησιμοποιείτε το περιστρεφόμενο διαχωριστικό τμήμα, το προστατευτικό δίχτυ **4** δεν πρέπει να αφαιρεθεί ή να αποσυναρμολογηθεί, ακόμη και εν μέρει.

Κίνδυνος τραυματισμού λόγω εκτίναξης αντικειμένων από την πίσω περιοχή φόρτωσης κατά το φρενάρισμα.

Πριν επιστρέψετε το διαμέρισμα στην αρχική του θέση, θέστε τα μάνδαλα **1** και **2** στην ξεκλειδωτή θέση.

Επαναφέρετε το περιστρεφόμενο τμήμα στην αρχική θέση και κλειδώστε το άγκιστρο **2** και μετά το άγκιστρο **1**. Σιγουρευτείτε ότι τα μάνδαλα **1** και **2** είναι κλειδωμένα σωστά.

ΤΙΜΟΝΙ, ΥΠΟΒΟΗΘΗΣΗ ΤΙΜΟΝΙΟΥ

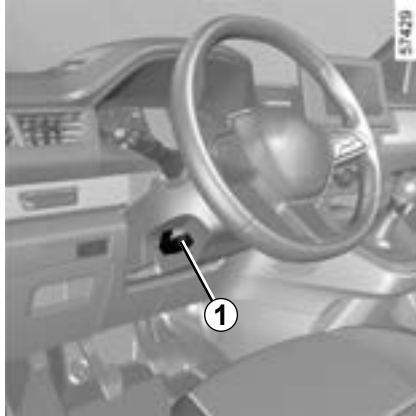

Μοχλός ρύθμισης του τιμονιού σε ύψος και σε βάθος

Κατεβάστε τον μοχλό **1** και φέρτε το τιμόνι στη θέση που επιθυμείτε.

Στη συνέχεια, ανεβάστε τον μοχλό μέχρι το τέρμα και πέρα από το σκληρό σημείο για να ακινητοποιήσετε το τιμόνι.

Βεβαιωθείτε ότι το τιμόνι έχει ασφαλίσει σωστά.



Για λόγους ασφαλείας, κάνετε αυτήν τη ρύθμιση με το αυτοκίνητο σταματημένο.

1.36

Υποβοήθηση τιμονιού

Μην οδηγείτε ποτέ με μπαταρία της οποίας η φόρτιση είναι χαμηλή.

Σύστημα διεύθυνσης μεταβλητής υποβοήθησης

Το σύστημα διεύθυνσης μεταβλητής υποβοήθησης ελέγχεται από έναν υπολογιστή που προσαρμόζει το επίπεδο υποβοήθησης ανάλογα με την ταχύτητα του αυτοκινήτου.

Το τιμόνι είναι μαλακότερο κατά τους χειρισμούς στο παρκάρισμα (για μεγαλύτερη άνεση) και σκληραίνει προοδευτικά όσο αυξάνει η ταχύτητα (για μεγαλύτερη ασφάλεια στις υψηλές ταχύτητες).

Ιδιαιτερότητα της λειτουργίας Stop and Start

Όταν αναστέλλεται η λειτουργία του κινητήρα, το σύστημα υποβοήθησης τιμονιού δεν λειτουργεί πλέον. Σε αυτή την περίπτωση, επανέρχεται στην αρχική του κατάσταση με την επανεκκίνηση του κινητήρα ή μόλις η ταχύτητα υπερβεί το 1 χλμ./ώρα (κατηφόρα, κλίση, κ.λπ.).

Μην κρατάτε το τιμόνι εντελώς στριμμένο, μέχρι το τέρμα του, όταν το αυτοκίνητο είναι σταματημένο.

Με τον κινητήρα σβηστό ή σε περίπτωση βλάβης του συστήματος, η περιστροφή του τιμονιού εξακολουθεί να είναι δυνατή. Η παρεχόμενη δύναμη θα είναι μεγαλύτερη.



Μη σβήνετε ποτέ τον κινητήρα στις κατηφόρες και γενικά όταν το αυτοκίνητο κινείται (κατάργηση της υποβοήθησης).

ΚΑΘΡΕΦΤΕΣ (1/3)

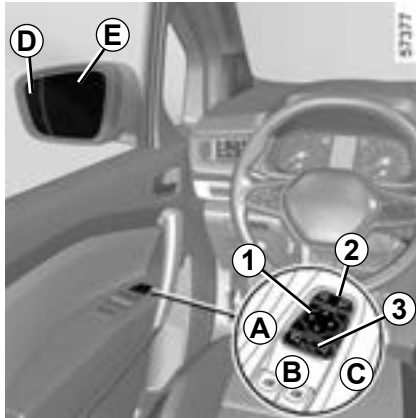

Εξωτερικοί καθρέφτες

Ρύθμιση

Επιλέξτε τον καθρέφτη οπισθοπορείας με τον διακόπτη **2** και, στη συνέχεια, το πλήκτρο **1** για να τον ρυθμίσετε στην επιθυμητή θέση.

Καθρέφτες με λειτουργία ξεπαγώματος

Το ξεπάγωμα πραγματοποιείται μαζί με το ξεπάγωμα του πίσω παρμπρίζ. ➔ 3.5 ➔ 3.9.



Για λόγους ασφαλείας, κάνετε αυτές τις ρυθμίσεις με το αυτοκίνητο σταματημένο.

Αναδιπλούμενοι καθρέφτες (ανάλογα με το αυτοκίνητο)

Η αναδίπλωση των καθρεφτών κατά το κλείδωμα του αυτοκινήτου πραγματοποιείται αυτόματα (διακόπτης **3** στη θέση **B**)

Σε κάθε περίπτωση, μπορείτε να εξαγκάσετε την αναδίπλωση (διακόπτης **3** στη θέση **C**) ή το άνοιγμα (διακόπτης **3** στη θέση **A**) των καθρεφτών.

Έτσι απενεργοποιείται ο αυτόματος τρόπος λειτουργίας. Για να τον επανενεργοποιήσετε, ρυθμίστε το διακόπτη **3** στη θέση **B**.



Τα αντικείμενα που βλέπετε στον εξωτερικό καθρέφτη είναι στην πραγματικότητα πιο κοντά από ό,τι φαίνονται. Για την ασφάλειά σας, να το έχετε υπόψη σας ώστε να εκτιμάτε σωστά την απόσταση πριν από οποιοδήποτε ελιγμό.

Λειτουργία υποδοχής και αποχαιρετισμού (ανάλογα με το αυτοκίνητο)

Συμβουλευθείτε τις οδηγίες χρήσης του συστήματος πολυμέσων για να αποκτήσετε πρόσβαση τη λειτουργία υποδοχής και αποχαιρετισμού.

Ενεργοποιήστε ή απενεργοποιήστε τη λειτουργία επιλέγοντας (ON ή OFF).

Ανάλογα με την επιλογή σας, οι καθρέφτες ξεδιπλώνονται:

- με το επόμενο άνοιγμα του διακόπτη (απενεργοποιημένη λειτουργία),
- μόλις ανιχνευθεί το Intelligent Key ή όταν ξεκλειδώσετε το αυτοκίνητο (λειτουργία ενεργοποιημένη).



Το κρύσταλλο του εξωτερικού καθρέφτη πλευράς οδηγού μπορεί να αποτελείται από δύο ευδιάκριτες περιοχές. Η περιοχή **E** δείχνει τα στοιχεία που είναι συνήθως ορατά σε έναν τυπικό εσωτερικό καθρέφτη. Η περιοχή **D** επιτρέπει την αύξηση της πίσω πλευρικής ορατότητας.

ΚΑΘΡΕΦΤΕΣ (2/3)

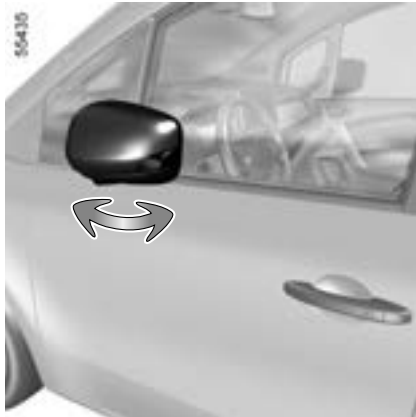

Χειροκίνητα αναδιπλούμενοι εξωτερικοί καθρέφτες

Για να διπλώσετε τον εξωτερικό καθρέφτη, τραβήξτε τον προς το παράθυρο της πόρτας μέχρι να ακούσετε ένα μηχανικό κλικ.

Για να επιστρέψετε τον εξωτερικό καθρέφτη στη θέση λειτουργίας του, προχωρήστε με την αντίστροφη σειρά. Βεβαιωθείτε ότι έχει ασφαλίσει σωστά στη θέση του.



Για λόγους ασφαλείας, κάνετε αυτές τις ρυθμίσεις με το αυτοκίνητο σταματημένο.

1.38



Ιδιαίτερη περίπτωση

Όταν ο καθρέφτης οπισθοπορείας έχει ρυθμιστεί ή αναδιπλωθεί χειροκίνητα, μπορείτε να τον επαναφέρετε σε μια θέση χρήσης.

Για να επιτευχθεί αυτό, πιέστε τον διακόπτη **3**. Θα ακούσετε έναν μηχανικό θόρυβο χτυπήματος από τον εξωτερικό καθρέφτη.

Εάν δεν ακούσετε έναν θόρυβο χτυπήματος, πιέστε ξανά τον διακόπτη **3** έως ότου ακούσετε τον θόρυβο χτυπήματος από τον εξωτερικό καθρέφτη.

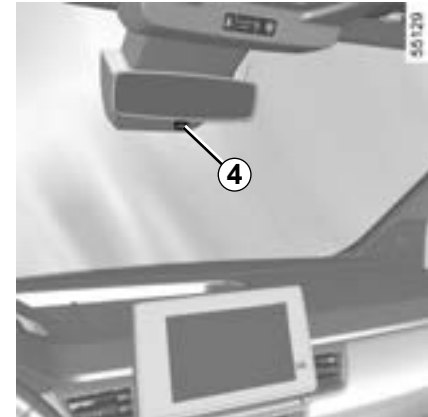

Εσωτερικός καθρέφτης

Είναι ρυθμιζόμενος

Καθρέφτης με μοχλό 4

Όταν οδηγείτε τη νύχτα, για να μη σας θαμπώνουν τα φώτα του αυτοκινήτου που σας ακολουθεί, μετακινήστε το μικρό μοχλό **4** που βρίσκεται πίσω από τον καθρέφτη.

Καθρέφτης χωρίς μοχλό 4

Ο εσωτερικός καθρέφτης σκουραίνει αυτόματα, ώστε να μη σας θαμπώνουν οι αναμμένοι προβολείς του αυτοκινήτου που σας ακολουθεί ή σε συνθήκες έντονου φωτισμού.

ΚΑΘΡΕΦΤΕΣ (3/3)

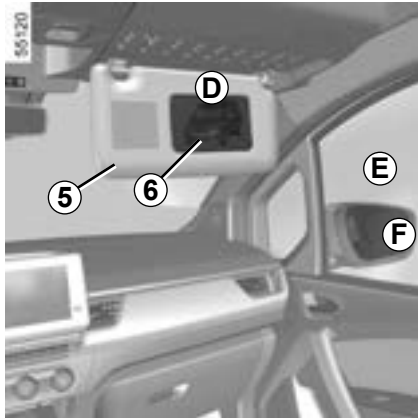

Ευρυγώνιος εξωτερικός καθρέφτης 6

(ανάλογα με το αυτοκίνητο)

Χαμηλώστε το αλεξήλιο 5 για να αποκτήσετε πρόσβαση στον ειδικό καθρέφτη, ο οποίος σας δίνει τη δυνατότητα αύξησης της πλευρικής ορατότητας κατά τους ελιγμούς.

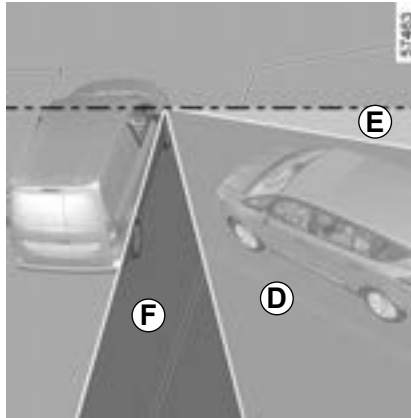

Οι διάφορες περιοχές τις οποίες βλέπει ο οδηγός είναι:

- **D** στον ευρυγώνιο εξωτερικό καθρέφτη,
- **E** από το παράθυρο του εμπρός συνεπιβάτη,
- **F** στον εξωτερικό καθρέφτη.

ΖΩΝΕΣ ΑΣΦΑΛΕΙΑΣ (1/8)

Για τη δική σας ασφάλεια, σας συνιστούμε να φοράτε τη ζώνη ασφαλείας σε κάθε σας μετακίνηση. Επί πλέον, είστε υποχρεωμένοι να συμμορφώνεστε με τη νομοθεσία της χώρας στην οποία βρίσκεστε.

Πριν ξεκινήσετε, προβείτε σε ρύθμιση της θέσης οδήγησης, στη συνέχεια, αυτό ισχύει για όλους τους επιβάτες, ρυθμίστε τη ζώνη ασφαλείας για να αποκτήσετε την καλύτερη δυνατή προστασία.

Ρύθμιση της θέσης οδήγησης

- **Καθίστε καλά στο βάθος του καθίσματος σας** (αφού βγάλετε το παλιό ή το μπουφάν σας...). Αυτό είναι σημαντικό για τη σωστή τοποθέτηση της πλάτης,
- **ρυθμίστε το κάθισμά σας σε σχέση με τα πεντάλ.** Το κάθισμα πρέπει να απέχει τόσο από τα πεντάλ ώστε να μπορείτε να πατήσετε τελείως τα πεντάλ. Η πλάτη του καθίσματος πρέπει να ρυθμίζεται κατά τέτοιο τρόπο ώστε τα χέρια σας να είναι ελαφρώς λυγισμένα,
- **ρυθμίστε τη θέση του προσκεφάλου σας.** Για μέγιστη ασφάλεια, η απόσταση από το κεφάλι σας μέχρι το προσκέφαλο πρέπει να είναι η ελάχιστη δυνατή,
- **ρυθμίστε το ύψος του εδράνου.** Η ρύθμιση αυτή σας επιτρέπει να επιλέξετε τη θέση του καθίσματος που προσφέρει βέλτιστη οπτική επαφή με το δρόμο,
- **ρυθμίστε τη θέση του τιμονιού.**

Βεβαιωθείτε ότι το πίσω μονοκόμματο κάθισμα έχει ασφαλιστεί σωστά, ώστε οι πίσω ζώνες ασφαλείας να λειτουργούν σωστά ➔ 3.38 ➔ 3.40.



Ζώνες ασφαλείας που έχουν ρυθμιστεί λανθασμένα ή συστραφεί ενδέχεται να προκαλέσουν τραυματισμούς σε περίπτωση ατυχήματος.

Χρησιμοποιείτε κάθε ζώνη ασφαλείας μόνο για ένα άτομο, παιδί ή ενήλικα.

Ακόμα και οι έγκυοι γυναίκες πρέπει να φορούν τη ζώνη ασφαλείας τους. Σε αυτήν την περίπτωση, βεβαιωθείτε ότι ο οριζόντιος ιμάντας δεν εξασκεί υπερβολική πίεση στο υπογάστριο, χωρίς ωστόσο να δημιουργείται πρόσθετο διάκενο.

ΖΩΝΕΣ ΑΣΦΑΛΕΙΑΣ (2/8)



Ρύθμιση των ζωνών ασφαλείας

Για σωστή ρύθμιση και τοποθέτηση των ζωνών ασφαλείας σε όλα τα καθίσματα:

- ρυθμίστε τα καθίσματα (θέση καθίσματος και γωνία πλάτης καθίσματος εάν είναι διαθέσιμα).
- ακουμπήστε καλά την πλάτη σας στην πλάτη του καθίσματος ...

- μετακινήστε τον ιμάντα ώμου **1** όσο το δυνατόν πιο κοντά στη βάση του λαιμού χωρίς να ακουμπάει πάνω του (εάν είναι απαραίτητο, ρυθμίστε το ύψος της ζώνης ασφαλείας εάν είναι διαθέσιμη) και βεβαιωθείτε ότι ο ιμάντας ώμου **1** βρίσκεται σε επαφή με τον ώμο.

- τοποθετήστε τον οριζόντιο ιμάντα **2** έτσι ώστε να βρίσκεται επίπεδος στους μηρούς και πάνω στη λεκάνη.

Η ζώνη καθίσματος πρέπει να εφάπτεται στο σώμα όσο το δυνατόν πιο άμεσα, π.χ. αποφύγετε τα χοντρά ενδύματα και τα αντικείμενα μεγάλου όγκου κάτω από τις ζώνες, κ.λπ.

Για να τις δέσετε

Ξετυλίξτε τον ιμάντα **αργά και χωρίς απότομες κινήσεις** και βεβαιωθείτε ότι το γλωσσίδι **3** ασφάλισε μέσα στη θήκη **5** (ελέγξτε την ασφάλιση τραβώντας το γλωσσίδι **3**).

Εάν ο ιμάντας μπλοκάρει, αφήστε να τυλιχτεί ξανά ένα μεγάλο τμήμα του ιμάντα και ξετυλίξτε τον πάλι.

Εάν η ζώνη σας έχει μπλοκάρει τελείως, τραβήξτε αργά, αλλά με δύναμη, τον ιμάντα, για να βγάλετε περίπου 3 εκ. Αφήστε την να τυλιχτεί μόνη της κι έπειτα ξετυλίξτε την πάλι.

Εάν το πρόβλημα παραμένει, συμβουλευθείτε ένα Επίσημο Συνεργείο της μάρκας.

Για να τις λύσετε

Πιέστε το πλήκτρο **4**, η ζώνη ασφαλείας θα τυλιχτεί αυτόματα. Οδηγήστε τη ζώνη.

ΖΩΝΕΣ ΑΣΦΑΛΕΙΑΣ (3/8)

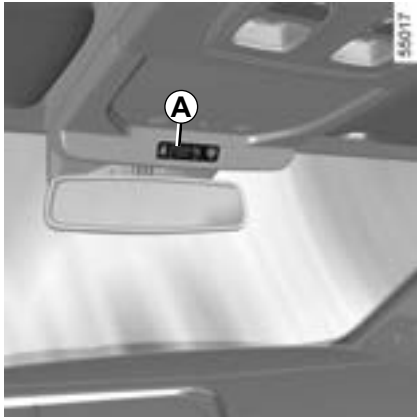

Ενδεικτικό προειδοποίησης υπενθύμισης ζώνης ασφαλείας οδηγού και, ανάλογα με το αυτοκίνητο, ενδεικτικό προειδοποίησης συνοδηγού

Εμφανίζεται στην κεντρική οθόνη **A** κατά την ενεργοποίηση του διακόπτη κινητήρα του αυτοκινήτου και εάν δεν είναι δεμένη η ζώνη ασφαλείας του οδηγού ή/και του συνοδηγού (εάν είναι κατειλημμένο το κάθισμα του συνοδηγού).

Ανάλογα με το μοντέλο του αυτοκινήτου, εάν το κάθισμα είναι κατειλημμένο και μία από αυτές τις ζώνες ασφαλείας δεν είναι δεμένη ή έχει λυθεί ενώ το αυτοκίνητο κινείται με ταχύτητα πάνω από 20 χλμ./ώρα περίπου, αναβοσβήνει το ενδεικτικό προειδοποίησης



και ακούγεται ένα μπιπ για 120 δευτερόλεπτα περίπου.

Σημείωση: Ανάλογα με το μοντέλο του οχήματος, οποιοδήποτε αντικείμενο βρίσκεται στο κάθισμα του συνοδηγού ενδέχεται να ενεργοποιηθεί, σε ορισμένες περιπτώσεις, το ενδεικτικό προειδοποίησης.

ΖΩΝΕΣ ΑΣΦΑΛΕΙΑΣ (4/8)

Προειδοποίηση μη ασφαλισμένης ζώνης ασφαλείας (ανάλογα με το αυτοκίνητο)

Όταν ανοίξετε τον διακόπτη κινητήρα του αυτοκινήτου, στο καντράν εμφανίζεται το γραφικό **6**. Αυτό ενημερώνει τον οδηγό για την κατάσταση στερέωσης καθημιάς ζώνης ασφαλείας στο πίσω μέρος:

- άνοιγμα θύρας
- δέσιμο και λύσιμο ζώνης ασφαλείας.

Επεξήγηση του γραφικού **6**:

- πράσινο ενδεικτικό: ζώνη δεμένη,
- κόκκινο ενδεικτικό: ζώνη λυμένη.

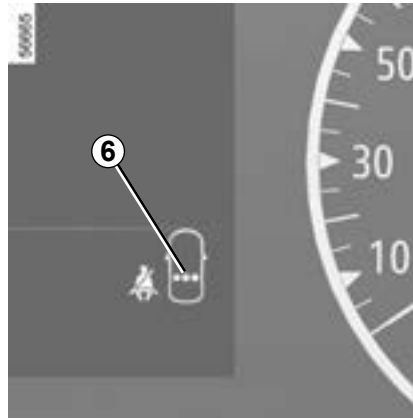

Όταν η ταχύτητα του αυτοκινήτου είναι κάτω από 20 χλμ./ώρα περίπου, το γραφικό **6** εμφανίζεται για 60 δευτερόλεπτα περίπου κάθε φορά που μία από τις πίσω ζώνες ασφαλείας δένεται ή λύνεται.

Όταν η ταχύτητα του αυτοκινήτου φθάσει ή υπερβεί τα 20 χλμ./ώρα, εάν μία από τις πίσω ζώνες ασφαλείας είναι λυμένη κατά τη διάρκεια του ταξιδιού:

- το ενδεικτικό προειδοποίησης ανάβει στην κεντρική οθόνη,



και

- ακούγεται ένα ηχητικό σήμα για 30 δευτερόλεπτα περίπου.

και

- το σύμβολο **6** εμφανίζεται για 60 δευτερόλεπτα τουλάχιστον και το χρώμα του συμβόλου για το σχετικό κάθισμα αλλάζει σε κόκκινο.

Ελέγχετε πάντα ότι οι ζώνες ασφαλείας των πίσω επιβατών είναι σωστά δεμένες και ότι ο αριθμός ζωνών ασφαλείας που εμφανίζεται στην ένδειξη αντιστοιχεί στον αριθμό κατειλημμένων θέσεων στα πίσω καθίσματα.

ΖΩΝΕΣ ΑΣΦΑΛΕΙΑΣ (5/8)

Προειδοποίηση μη ασφαλισμένης ζώνης ασφαλείας (συνέχεια)

Όταν ανοίξετε τον διακόπτη του κινητήρα, στο καντράν εμφανίζεται γραφικό 7. Αυτό ενημερώνει τον οδηγό για την κατάσταση στερέωσης καθεμιάς ζώνης ασφαλείας στο πίσω μέρος:

- άνοιγμα θύρας
- δέσιμο και λύσιμο ζώνης ασφαλείας.

Επεξήγηση του γραφικού 7:

- λευκό σύμβολο: ζώνη ασφαλείας δεμένη,
- μαύρο σύμβολο: ζώνη ασφαλείας λυμένη,

Όταν η ταχύτητα του αυτοκινήτου είναι κάτω από 20 χλμ./ώρα περίπου, το γραφικό 7 εμφανίζεται για 60 δευτερόλεπτα περίπου κάθε φορά που μία από τις πίσω ζώνες ασφαλείας δένεται ή λύνεται.



Όταν η ταχύτητα του αυτοκινήτου φθάσει ή υπερβεί τα 20 χλμ./ώρα, εάν μία από τις πίσω ζώνες ασφαλείας είναι λυμένη κατά τη διάρκεια του ταξιδιού:

- το ενδεικτικό  ανάβει στην κεντρική οθόνη, και
 - ακούγεται ηχητική ένδειξη μπιπ για περίπου 30 δευτερόλεπτα.
- και
- το σύμβολο 7 εμφανίζεται για 60 δευτερόλεπτα τουλάχιστον και το σύμβολο για το σχετικό κάθισμα αλλάζει σε μαύρο χρώμα.

Ελέγχετε πάντα ότι οι ζώνες ασφαλείας των πίσω επιβατών είναι σωστά δεμένες και ότι ο αριθμός ζωνών ασφαλείας που εμφανίζεται στην ένδειξη αντιστοιχεί στον αριθμό κατειλημμένων θέσεων στα πίσω καθίσματα.

ΖΩΝΕΣ ΑΣΦΑΛΕΙΑΣ (6/8)

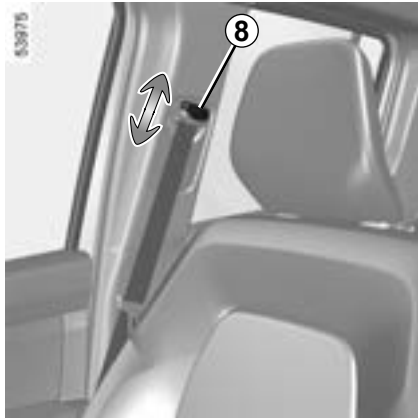

Ρύθμιση σε ύψος των εμπρός ζωνών ασφαλείας

Χρησιμοποιήστε το κουμπί **8** για να ρυθμίσετε το ύψος της ζώνης ασφαλείας έτσι ώστε ο ιμάντας του θώρακα να περνάει όπως περιγράφεται παραπάνω. Πιέστε το κουμπί **8** και ανεβάστε ή κατεβάστε τη ζώνη ασφαλείας. Μόλις ολοκληρωθεί η ρύθμιση, βεβαιωθείτε ότι ασφάλισε σωστά.



Έκδοση με εμπρός μονοκόμματο κάθισμα για δύο

Σε συνθήκες κανονικής λειτουργίας, στερεώστε τη μεσαία ζώνη ασφαλείας όταν δεν κάθετοι κανείς εκεί.

ΖΩΝΕΣ ΑΣΦΑΛΕΙΑΣ (7/8)

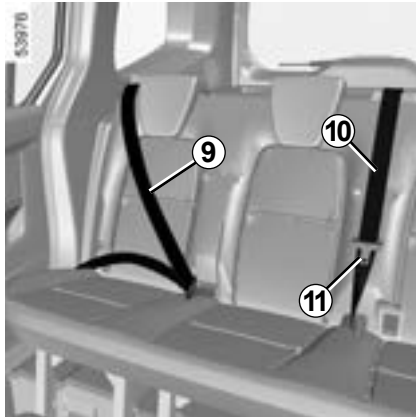

Πίσω παινές ζώνες ασφαλείας 9

Η ασφάλιση, η απασφάλιση και η ρύθμιση γίνονται κατά τον ίδιο τρόπο με τις εμπρός ζώνες.

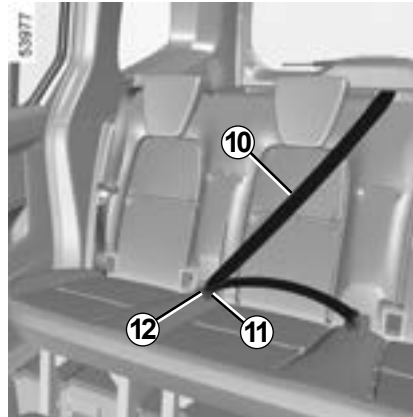

Ζώνη πίσω μεσαίας θέσης

Ξετυλίξτε αργά τον ιμάντα 10.

Συνδέστε το γλωσσίδι 11 στην κόκκινη πόρπη 12.



Μετά από οποιοδήποτε χειρισμό του πίσω καθίσματος, βεβαιωθείτε για τη σωστή τοποθέτηση και λειτουργία των πίσω ζωνών ασφαλείας.

1.46

ΖΩΝΕΣ ΑΣΦΑΛΕΙΑΣ (8/8)

Οι ακόλουθες πληροφορίες αφορούν στις εμπρός και πίσω ζώνες του αυτοκινήτου.



- Καμία τροποποίηση δεν πρέπει να πραγματοποιείται στα εξαρτήματα του συστήματος συγκράτησης που έχουν τοποθετηθεί από τον κατασκευαστή: Στις ζώνες, στα καθίσματα καθώς και στις στερεώσεις τους. Σε ιδιαίτερες περιπτώσεις (π.χ.: εγκατάσταση παιδικού καθίσματος), συμβουλευθείτε μία επίσημη αντιπροσωπεία.
- Μη χρησιμοποιείτε ποτέ αντικείμενα που μπορεί να προκαλέσουν διάκενα στους ιμάντες της ζώνης (π.χ.: μανταλάκια, συνδετήρες...): μια χαλαρωμένη ζώνη ασφαλείας μπορεί να προκαλέσει σοβαρούς τραυματισμούς σε περίπτωση ατυχήματος.
- Μην περνάτε ποτέ τον ιμάντα του θώρακα κάτω από το χέρι σας ούτε πίσω από την πλάτη σας.
- Μη χρησιμοποιείτε την ίδια ζώνη για περισσότερα από ένα άτομα και μη δένετε ποτέ ένα μωρό ή ένα παιδί καθισμένο στα γόνατά σας με τη ζώνη σας.
- Η ζώνη δεν πρέπει να είναι στριμμένη.
- Μετά από κάποιο ατύχημα, ζητήστε να γίνει έλεγχος των ζωνών και, εάν είναι απαραίτητο, αντικαταστήστε τις. Επίσης, αντικαταστήστε τη ζώνη σας εάν έχει φθαρεί.
- Κατά την επανατοποθέτηση του πίσω ενιαίου καθίσματος, διασφαλίστε ότι οι ζώνες ασφαλείας και οι αγκράφες έχουν τοποθετηθεί σωστά, ώστε να μπορούν να χρησιμοποιηθούν κατάλληλα.
- Βεβαιωθείτε ότι έχετε εισάγει το γλωσσίδι της ζώνης στην κατάλληλη θήκη.
- Φροντίστε να μην παρεμβάλλεται κανένα αντικείμενο στην περιοχή της θήκης ασφάλισης της ζώνης ασφαλείας, που θα μπορούσε να εμποδίσει τη σωστή λειτουργία της.
- Βεβαιωθείτε ότι η θήκη ασφάλισης βρίσκεται στη σωστή θέση (δεν πρέπει να καλύπτεται, να συνθλίβεται, να πιέζεται... από άτομα ή αντικείμενα).

ΣΥΣΤΗΜΑΤΑ ΠΟΥ ΣΥΜΠΛΗΡΩΝΟΥΝ ΤΗΝ ΕΜΠΡΟΣ ΖΩΝΗ (1/6)

Ανάλογα με το αυτοκίνητο, πρόκειται για τα παρακάτω συστήματα:

- προεντατήρες μηχανισμού τυλίγματος ζώνης ασφαλείας,
- προεντατήρες ζώνης ασφαλείας κοιλιακής χώρας,
- μηχανισμούς περιορισμού της δύναμης για το θώρακα,
- airbags οδηγού και συνοδηγού.

Τα συστήματα αυτά έχουν προβλεφθεί να λειτουργούν ανεξάρτητα ή από κοινού σε περιπτώσεις μετωπικών συγκρούσεων.

Ανάλογα με τη βιαιότητα της σύγκρουσης, το σύστημα μπορεί να ενεργοποιηθεί:

- το μπλοκάρισμα της ζώνης ασφαλείας,
- τον προεντατήρα του μηχανισμού τυλίγματος της ζώνης ασφαλείας (ενεργοποιείται για να διορθώσει το διάκενο της ζώνης),
- προεντατήρες ζώνης ασφαλείας κοιλιακής χώρας, για να συγκρατηθεί τον επιβάτη στον κάθισμά του,
- το μετωπικό airbag.

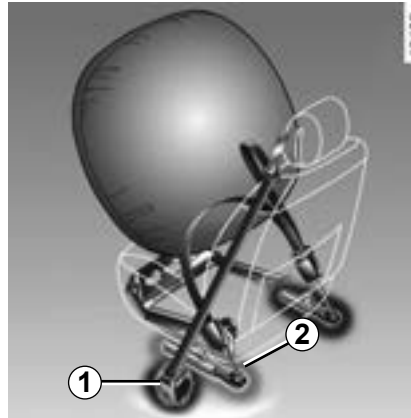

Προεντατήρες

Οι προεντατήρες χρησιμεύουν στο να πιέζουν τη ζώνη επάνω στο σώμα, στο να πιέζουν τον επιβάτη στο κάθισμά του αυξάνοντας έτσι την αποτελεσματικότητα της ζώνης.

Με ανοικτό διακόπτη, σε περίπτωση βίαιης μετωπικής σύγκρουσης και ανάλογα με τη βιαιότητα της σύγκρουσης, το σύστημα μπορεί να ενεργοποιηθεί:

- ο προεντατήρας του μηχανισμού τυλίγματος ζώνης ασφαλείας **1** ο οποίος τυλίγει αμέσως τη ζώνη ασφαλείας,
- τον προεντατήρα ζώνης ασφαλείας κοιλιακής χώρας **2** στα μπροστινά καθίσματα.



- Μετά από ένα ατύχημα, ζητήστε έλεγχο του συνόλου των μέσων συγκράτησης.

- Απαγορεύεται αυστηρά οποιαδήποτε εργασία σε οποιοδήποτε εξάρτημα του συστήματος ασφαλείας (προεντατήρες, airbags, υπολογιστές, καλωδίωση) όπως και η επαναχρησιμοποίηση των εξαρτημάτων του συστήματος σε οποιοδήποτε άλλο αυτοκίνητο, ακόμη και του ίδιου τύπου.

- Μόνο το ειδικευμένο προσωπικό του επίσημου δικτύου της μάρκας είναι εξουσιοδοτημένο να εκτελεί εργασίες στο σύστημα airbags, για την αποφυγή ανεπιθύμητων ενεργειών του συστήματος οι οποίες ενδέχεται να προκαλέσουν τραυματισμό.
- Ο έλεγχος των ηλεκτρικών χαρακτηριστικών του πυροκροτητή πρέπει να πραγματοποιείται αποκλειστικά από ειδικά εκπαιδευμένο προσωπικό, που χρησιμοποιεί τον κατάλληλο εξοπλισμό.
- Όταν πρόκειται να αποσύρετε το αυτοκίνητό σας από την κυκλοφορία, ζητήστε από εξουσιοδοτημένο αντιπρόσωπο να απενεργοποιήσει τη γεννήτριας αερίου προεντατήρων και airbags.

ΣΥΣΤΗΜΑΤΑ ΠΟΥ ΣΥΜΠΛΗΡΩΝΟΥΝ ΤΗΝ ΕΜΠΡΟΣ ΖΩΝΗ (2/6)

Μηχανισμός περιορισμού της δύναμης

Μετά από ένα συγκεκριμένο όριο βιαιότητας της σύγκρουσης, ο μηχανισμός αυτός ενεργοποιείται για να περιορίσει, σε ανεκτά επίπεδα, τις δυνάμεις που εξασκεί η ζώνη στο σώμα.

μετωπικοί Airbags οδηγού και συνοδηγού

Εξοπλίζουν τις μπροστινές θέσεις στην πλευρά του οδηγού και του συνοδηγού.

Ένα σύμβολο στο κάτω μέρος του παρμπρίζ υποδεικνύει εάν παρέχεται ο συγκεκριμένος εξοπλισμός (ανάλογα με το αυτοκίνητο).

Κάθε σύστημα airbag αποτελείται από:

- έναν airbag και τη γεννήτρια αερίου, που είναι τοποθετημένα στο τιμόνι για τον οδηγό και στο ταμπλό για το συνοδηγό,
- έναν ηλεκτρονικό υπολογιστή παρακολούθησης του συστήματος που ελέγχει τον ηλεκτρικό πυροκροτητή της γεννήτριας αερίου,
- ανεξάρτητους αισθητήρες,
- ένα ενδεικτικό ελέγχου  κοινό για όλους τους αερόσακους στο καντράν.



Το σύστημα airbag λειτουργεί με πυροτεχνική μέθοδο. Αυτό εξηγεί γιατί, κατά το άνοιγμά του αερόσακου, παράγεται θερμότητα, εκλύεται καπνός (κάτι που δεν σημαίνει την έναρξη πυρκαγιάς) και προκαλείται κρότος. Το άνοιγμα του airbag, το οποίο πρέπει να γίνει στιγμιαία, μπορεί να προκαλέσει τραυματισμούς στην επιφάνεια του δέρματος ή άλλες ενοχλήσεις

ΣΥΣΤΗΜΑΤΑ ΠΟΥ ΣΥΜΠΛΗΡΩΝΟΥΝ ΤΗΝ ΕΜΠΡΟΣ ΖΩΝΗ (3/6)

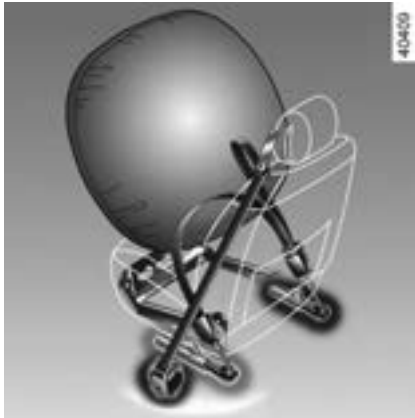

Λειτουργία

Το σύστημα μπορεί να λειτουργήσει μόνο με ανοικτό διακόπτη κινητήρα.

Σε περίπτωση σφοδρής μετωπικής σύγκρουσης, οι airbags φουσκώνουν γρήγορα, αποσβένοντας την πρόσκρουση της κεφαλής και του θώρακα του οδηγού στο τιμόνι και του συνοδηγού στο ταμπλό. Οι αερόσακοι, στη συνέχεια, ξεφουσκώνουν αμέσως ώστε σε καμία περίπτωση να μην παρεμποδίζεται η έξοδος των επιβατών από το αυτοκίνητο.

Προβλήματα στη λειτουργία



Αυτό το ενδεικτικό ανάβει με την εκκίνηση του κινητήρα κι έπειτα σβήνει μετά από τρία δευτερόλεπτα περίπου.

Εάν δεν ανάψει με το άνοιγμα του διακόπτη ή εάν παραμένει αναμμένο, επισημαίνει βλάβη στο σύστημα.

Συμβουλευθείτε το συντομότερο ένα Επίσημο Συνεργείο της μάρκας.

Οποιαδήποτε καθυστέρηση μπορεί να οδηγήσει σε απώλεια της αποτελεσματικότητας αυτού του συστήματος.

ΣΥΣΤΗΜΑΤΑ ΠΟΥ ΣΥΜΠΛΗΡΩΝΟΥΝ ΤΗΝ ΕΜΠΡΟΣ ΖΩΝΗ (4/6)

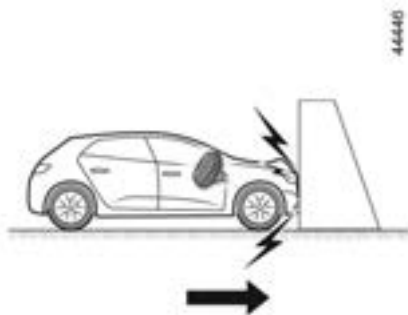

Οι ακόλουθες συνθήκες, θα ενεργοποιήσουν τους προεντατήρες ή airbags.

Σε περίπτωση μετωπικής σύγκρουσης σε άκαμπτη (μη παραμορφώσιμη) επιφάνεια με ταχύτητα σύγκρουσης ίση με ή μεγαλύτερη από **25 χλμ./ώρα**.

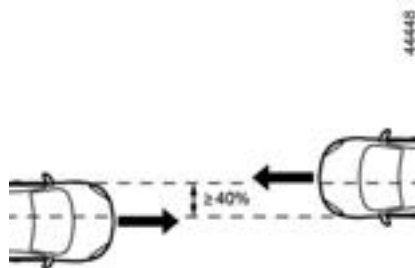

Σε περίπτωση μετωπικής σύγκρουσης με άλλο αυτοκίνητο ίδιας ή ανώτερης κατηγορίας, με περιοχή σύγκρουσης ίση με ή μεγαλύτερη από 40%, όπου η ταχύτητα και των δύο αυτοκινήτων είναι ίση με ή μεγαλύτερη από **40 χλμ./ώρα**.

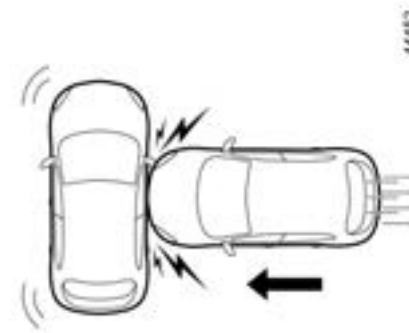

Σε περίπτωση πλευρικής σύγκρουσης με άλλο αυτοκίνητο ίδιας ή ανώτερης κατηγορίας, με ταχύτητα σύγκρουσης ίση με ή μεγαλύτερη από **50 χλμ./ώρα**.

ΣΥΣΤΗΜΑΤΑ ΠΟΥ ΣΥΜΠΛΗΡΩΝΟΥΝ ΤΗΝ ΕΜΠΡΟΣ ΖΩΝΗ (5/6)



Στα παρακάτω παραδείγματα, ενδέχεται να ενεργοποιηθούν οι προεντατήρες ή οι airbags :

- σύγκρουση κάτω από το αυτοκίνητο όπως με πεζοδρόμιο,
- λακούβες,
- πτώση ή απότομη προσγείωση,
- πέτρες,
- ...

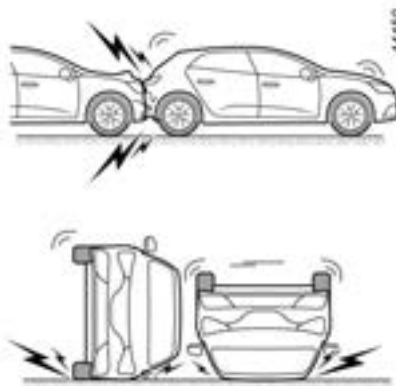

Στα ακόλουθα παραδείγματα, υπάρχει κίνδυνος οι προεντατήρες ή airbags να μην ενεργοποιηθούν:

- οπίσθια σύγκρουση, οποιασδήποτε ισχύος,
- ανατροπή του αυτοκινήτου,

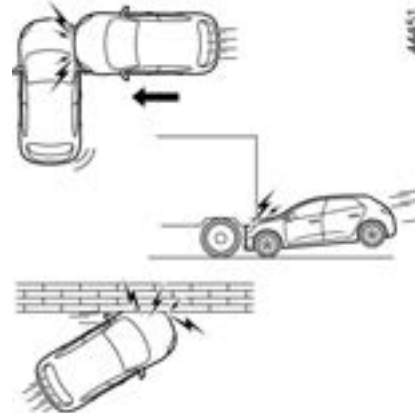

- πλευρική σύγκρουση, που επηρεάζει το μπροστινό μέρος του αυτοκινήτου,
- μετωπική σύγκρουση, κάτω από την ουρά φορτηγού,
- μετωπική σύγκρουση με εμπόδιο, υπό οξεία γωνία,
- ...

ΣΥΣΤΗΜΑΤΑ ΠΟΥ ΣΥΜΠΛΗΡΩΝΟΥΝ ΤΗΝ ΕΜΠΡΟΣ ΖΩΝΗ (6/6)

Όλες οι παρακάτω προειδοποιήσεις έχουν ως σκοπό να αποτρέπεται τυχόν παρεμπόδιση του airbag κατά την ενεργοποίησή του, όπως και ο κίνδυνος σοβαρών τραυματισμών από αντικείμενα που αποσπώνται και εκτοξεύονται κατά την ενεργοποίησή.



Προειδοποιήσεις που αφορούν τον airbag του οδηγού

- Μην τροποποιείτε το τιμόνι ή τον αερόσακο.
- Απαγορεύεται οποιαδήποτε επικάλυψη του αερόσακου του τιμονιού.
 - Μην τοποθετείτε κανένα αντικείμενο (καρφίτσα, σήμα, ρολόι, βάση τηλεφώνου...) πάνω στον αερόσακο.
- Απαγορεύεται η αποσυναρμολόγηση του τιμονιού (εκτός εάν πραγματοποιηθεί από το ειδικά εκπαιδευμένο προσωπικό του Επίσημου Δικτύου της μάρκας).
- Μην κάθεστε πολύ κοντά στο τιμόνι κατά την οδήγηση: καθίστε με τα χέρια ελαφρώς λυγισμένα (βλ. «Ρύθμιση της θέσης οδήγησης» ➔ 1.40). Αυτό διασφαλίζει επαρκή χώρο για τη σωστή και αποτελεσματική ενεργοποίηση του αερόσακου.

Προειδοποιήσεις για τον airbag συνοδηγού

- Μην στερεώνετε και μην κολλάτε κανένα αντικείμενο (κονκάρδα, λογότυπο, ρολόι, βάση τηλεφώνου, κ.λπ.) στο ταμπλό, στη θέση που βρίσκεται ο airbag ή στην περιοχή γύρω από αυτόν.
- Δεν πρέπει να παρεμβάλλεται κανένα αντικείμενο ανάμεσα στο ταμπλό και το συνεπιβάτη (ζώο, ομπρέλα, μπαστούνι, πακέτα...).
- Ο συνεπιβάτης δεν επιτρέπεται να βάζει τα πόδια επάνω στο ταμπλό ή στο κάθισμα γιατί αυτές οι θέσεις του σώματος γίνονται αιτία σοβαρών τραυματισμών. Γενικά, όλα τα μέρη του σώματος (γόνατα, χέρια, κεφάλι...) πρέπει να διατηρούνται σε κάποια απόσταση από το ταμπλό.
- Επανενεργοποιήστε τα συστήματα που συμπληρώνουν τη ζώνη ασφαλείας του συνοδηγού, μόλις αφαιρέσετε ένα παιδικό κάθισμα, ώστε να εξασφαλίσετε την προστασία του συνοδηγού σε περίπτωση σύγκρουσης.

ΑΠΑΓΟΡΕΥΕΤΑΙ Η ΤΟΠΟΘΕΤΗΣΗ ΠΑΙΔΙΚΟΥ ΚΑΘΙΣΜΑΤΟΣ ΣΤΟ ΚΑΘΙΣΜΑ ΤΟΥ ΣΥΝΟΔΗΓΟΥ, ΜΕ ΤΗΝ ΠΛΑΤΗ ΠΡΟΣ ΤΟ ΜΠΡΟΣΤΙΝΟ ΜΕΡΟΣ ΤΟΥ ΑΥΤΟΚΙΝΗΤΟΥ, ΕΑΝ ΔΕΝ ΕΧΟΥΝ ΑΠΕΝΕΡΓΟΠΟΙΗΘΕΙ ΤΑ ΣΥΣΤΗΜΑΤΑ ΣΥΓΚΡΑΤΗΣΗΣ ΟΠΩΣ ΚΑΙ Η ΖΩΝΗ ΑΣΦΑΛΕΙΑΣ ΤΟΥ ΣΥΝΟΔΗΓΟΥ. ➔ 1.86.

ΣΥΣΤΗΜΑΤΑ ΠΟΥ ΣΥΜΠΛΗΡΩΝΟΥΝ ΤΙΣ ΠΙΣΩ ΖΩΝΕΣ

Ανάλογα με το αυτοκίνητο, πρόκειται για τα παρακάτω συστήματα:

- προεντατήρες μηχανισμού τυλίγματος πλευρικής ζώνης ασφαλείας,
- μηχανισμοί περιορισμού της δύναμης στον θώρακα.

Τα συστήματα αυτά έχουν προβλεφθεί να λειτουργούν ανεξάρτητα ή από κοινού σε περιπτώσεις μετωπικών συγκρούσεων.

Ανάλογα με τη βιαιότητα της σύγκρουσης, το σύστημα μπορεί να ενεργοποιήσει:

- το μπλοκάρισμα της ζώνης ασφαλείας,
- ο προεντατήρας του μηχανισμού τυλίγματος της ζώνης ασφαλείας (που ενεργοποιείται για να διορθώσει τη χαλάρωση της ζώνης).

Μηχανισμός περιορισμού της δύναμης

Μετά από ένα συγκεκριμένο όριο βιαιότητας της σύγκρουσης, ο μηχανισμός αυτός ενεργοποιείται για να περιορίσει, σε ανεκτά επίπεδα, τις δυνάμεις που εξασκεί η ζώνη στο σώμα.



Προεντατήρες πλευρικών ζωνών ασφαλείας

Οι προεντατήρες χρησιμεύουν στο να πιέζουν τη ζώνη επάνω στο σώμα, στο να πιέζουν τον επιβάτη στο κάθισμά του αυξάνοντας έτσι την αποτελεσματικότητα της ζώνης.

Με ανοικτό διακόπτη, σε περίπτωση βίαιης μετωπικής σύγκρουσης και ανάλογα με τη βιαιότητα της σύγκρουσης, το σύστημα μπορεί να ενεργοποιήσει τον προεντατήρα του μηχανισμού τυλίγματος της ζώνης ασφαλείας **1**, ο οποίος τραβάει ακαριαία τη ζώνη.



- Μετά από ένα ατύχημα, ζητήστε έλεγχο του συνόλου των μέσων συγκράτησης.
- Απαγορεύεται αυστηρά οποιαδήποτε εργασία σε οποιοδήποτε εξάρτημα του συστήματος ασφαλείας (προεντατήρες, airbags, υπολογιστές, καλωδίωση) όπως και η επαναχρησιμοποίηση των εξαρτημάτων του συστήματος σε οποιοδήποτε άλλο αυτοκίνητο, ακόμη και του ίδιου τύπου.
- Μόνο το ειδικευμένο προσωπικό του επίσημου δικτύου της μάρκας είναι εξουσιοδοτημένο να εκτελεί εργασίες στο σύστημα airbags, για την αποφυγή ανεπιθύμητων ενεργειών του συστήματος οι οποίες ενδέχεται να προκαλέσουν τραυματισμό.
- Ο έλεγχος των ηλεκτρικών χαρακτηριστικών του πυροκροτητή πρέπει να πραγματοποιείται αποκλειστικά από ειδικά εκπαιδευμένο προσωπικό, που χρησιμοποιεί τον κατάλληλο εξοπλισμό.
- Όταν πρόκειται να αποσύρετε το αυτοκίνητό σας από την κυκλοφορία, ζητήστε από εξουσιοδοτημένο αντιπρόσωπο να απενεργοποιήσει τη γεννήτριας αερίου προεντατήρων και airbags.

ΣΥΣΤΗΜΑΤΑ ΠΛΕΥΡΙΚΗΣ ΠΡΟΣΤΑΣΙΑΣ

πλευρικές Airbag

Πρόκειται για έναν airbag που μπορεί να εξοπλίζει κάθε εμπρός κάθισμα και ο οποίος ξεδιπλώνεται στην πλευρά του καθίσματος (από τη μεριά της πόρτας) ώστε να προστατεύσει τους επιβάτες σε περίπτωση βίαιης πλευρικής σύγκρουσης.

κουρτίνες Airbag

Είναι airbag τοποθετημένος (ανάλογα με το όχημα) κατά μήκος των πάνω πλευρών του οχήματος – φουσκώνουν κατά μήκος των πλευρικών παραθύρων μπροστινών και πίσω θυρών για προστασία των επιβατών σε περίπτωση σοβαρής πλευρικής πρόσκρουσης.



Προειδοποίηση σχετικά με τον πλευρικό airbag

- **Τοποθέτηση καλυμμάτων καθισμάτων:** καθίσματα εξοπλισμένα με airbag απαιτούν καλύμματα ειδικά σχεδιασμένα για το αυτοκίνητό σας. Συμβουλευθείτε ένα Επίσημο Συνεργείο της μάρκας για να μάθετε εάν τέτοια καλύμματα είναι διαθέσιμα. Η χρήση οποιουδήποτε άλλου καλύμματος (ή καλύμματος ειδικού για άλλο αυτοκίνητο) ενδέχεται να επηρεάσει την καλή λειτουργία αυτών των airbag και να έχει επιπτώσεις στην ασφάλειά σας.
- Μην τοποθετείτε πρόσθετο εξοπλισμό, αντικείμενα ή και ένα ζώο ανάμεσα στην πλάτη του καθίσματος, την πόρτα και τις εσωτερικές επενδύσεις. Επίσης μην καλύπτετε την πλάτη του καθίσματος με αντικείμενα, όπως ρούχα ή αξεσουάρ. Κάτι τέτοιο ενδέχεται να επηρεάσει την καλή λειτουργία του airbag ή να προκαλέσει τραυματισμούς κατά την ανάπτυξή του.
- Απαγορεύεται οποιαδήποτε αποσυναρμολόγηση ή τροποποίηση του καθίσματος και των εσωτερικών επενδύσεων, εκτός εάν πραγματοποιηθεί από το ειδικά εκπαιδευμένο προσωπικό του Επίσημου Δικτύου της μάρκας.
- Οι σχισμές στις πλάτες των εμπρός καθισμάτων (από τη μεριά της πόρτας) αντιστοιχούν στην περιοχή ανάπτυξης του airbag: απαγορεύεται η τοποθέτηση αντικειμένων σε αυτά τα σημεία.

ΣΥΜΠΛΗΡΩΜΑΤΙΚΑ ΜΕΣΑ ΣΥΓΚΡΑΤΗΣΗΣ

Οι συμβουλές που ακολουθούν έχουν σκοπό την ομαλή λειτουργία του airbag καθώς και την αποφυγή της λανθασμένης ενεργοποίησής του, γεγονός που θα μπορούσε να προκαλέσει σοβαρές σωματικές βλάβες.



Ο airbag έχει σχεδιαστεί ώστε να συμπληρώνει τη δράση της ζώνης ασφαλείας. Ο airbag και η ζώνη ασφαλείας αποτελούν αναπόσπαστα μέρη του ίδιου συστήματος προστασίας. Επομένως, είναι απαραίτητο να φοράτε πάντοτε τη ζώνη ασφαλείας. Εάν οι επιβάτες δεν φορούν τη ζώνη ασφαλείας, εκτίθενται σε κίνδυνο σοβαρού τραυματισμού σε περίπτωση ατυχήματος. Ενδέχεται, επίσης, να αυξηθεί ο κίνδυνος επιφανειακών μικροτραυματισμών, κατά την ενεργοποίηση του airbag, αν και αυτοί οι μικροτραυματισμοί είναι πάντα πιθανοί με τους αερόσακους.

Σε περιπτώσεις ανατροπής ή οπίσθιας σύγκρουσης, ακόμη και ισχυρής, η ενεργοποίηση των προεντατήρων ή των airbags δεν είναι συστηματική. Χτυπήματα στο κάτω μέρος του αυτοκινήτου, όπως σε πεζοδρόμια, λακκούβες, πέτρες... μπορεί να προκαλέσουν ενεργοποίηση αυτών των συστημάτων.

- Οποιαδήποτε επέμβαση ή τροποποίηση σε ολόκληρο το σύστημα του airbag (airbags, προεντατήρες, υπολογιστής, καλωδιώσεις...) **απαγορεύεται αυστηρά** (εκτός εάν πραγματοποιηθεί από το ειδικευμένο προσωπικό του Επίσημου Δικτύου της μάρκας).
- Για την εξασφάλιση της σωστής λειτουργίας και την αποφυγή ανεπιθύμητων ενεργοποιήσεων του συστήματος, μόνο το ειδικά εκπαιδευμένο προσωπικό του Επίσημου Δικτύου της μάρκας είναι εξουσιοδοτημένο να επεμβαίνει στο σύστημα του airbag.
- Για λόγους ασφαλείας, ελέγξτε το σύστημα του airbag σε περίπτωση ατυχήματος, κλοπής ή απόπειρας κλοπής του αυτοκινήτου σας.
- Σε περίπτωση που δανείσετε ή πουλήσετε το αυτοκίνητό σας, ενημερώστε το νέο κάτοχο για τα παραπάνω, δίνοντάς του αυτό το Βιβλίο Χρήσης.
- Όταν πρόκειται να αποσύρετε το αυτοκίνητο από την κυκλοφορία, ζητήστε από ένα Επίσημο Συνεργείο της μάρκας να απενεργοποιήσει τη(τις) γεννήτρια(-ες) αερίου.

ΑΣΦΑΛΕΙΑ ΠΑΙΔΙΩΝ: γενικά (1/2)

Μεταφορά παιδιού

Φροντίστε για τη συμμόρφωση με τη νομοθεσία της χώρας σας.

Το παιδί, όπως και ο ενήλικας, πρέπει να κάθεται σωστά στο κάθισμά του και να είναι δεμένο, όποια και αν είναι η διαδρομή. Είστε υπεύθυνοι για τα παιδιά που μεταφέρετε.

Το παιδί δεν είναι ένας μικρός ενήλικας. Εκτίθεται σε συγκεκριμένους κινδύνους τραυματισμών, διότι οι μύες και τα οστά του βρίσκονται σε πλήρη ανάπτυξη. Η ζώνη ασφαλείας δεν αρκεί από μόνη της για τη μεταφορά του. Χρησιμοποιήστε σωστά το κατάλληλο παιδικό κάθισμα.



Για να αποτρέψετε το άνοιγμα των συρόμενων παιζιτών θυρών, χρησιμοποιήστε τη λειτουργία «Παιδική ασφάλεια»

➔ 1.16.



Μια σύγκρουση με 50 χλμ./ώρα αντιστοιχεί σε μια πτώση από ύψος 10 μέτρων. Το να μην ασφαλίσετε ένα παιδί με τη ζώνη ασφαλείας του ισοδυναμεί με το να το αφήνετε να παίζει σ' ένα μπαλκόνι τετάρτου ορόφου χωρίς κάγκελα προστασίας!

Μην κρατάτε ποτέ ένα παιδί στην αγκαλιά σας. Σε περίπτωση ατυχήματος, δεν θα μπορέσετε να το συγκρατήσετε, ακόμη και αν είστε δεμένοι.

Εάν το αυτοκίνητό σας ενεπλάκη σε ατύχημα στο δρόμο, αντικαταστήστε το παιδικό κάθισμα και ζητήστε έλεγχο των ζωνών ασφαλείας και των σημείων στερέωσης ISOFIX.



Ευθύνη του οδηγού σε περίπτωση στάσης ή στάθμευσης του αυτοκινήτου

Μην εγκαταλείπετε ποτέ το αυτοκίνητό σας αφήνοντας μέσα ένα παιδί, έναν μη αυτόνομο ενήλικα ή ένα ζώο, ούτε για μικρό χρονικό διάστημα.

Πράγματι, το παιδί ή το ζώο μπορεί να κινδυνεύσει ή να θέσει σε κίνδυνο άλλα άτομα, για παράδειγμα ξεκινώντας τον κινητήρα, ενεργοποιώντας εξοπλισμούς, όπως τα παράθυρα, ή ακόμη και κλειδώνοντας τις πόρτες.

Επιπλέον, όταν κάνει ζέστη και/ή έχει ηλιοφάνεια, πρέπει να γνωρίζετε ότι η εσωτερική θερμοκρασία της καμπίνας αυξάνεται πολύ γρήγορα.

ΚΙΝΔΥΝΟΣ ΘΑΝΑΤΟΥ Ή ΣΟΒΑΡΩΝ ΤΡΑΥΜΑΤΙΣΜΩΝ.

ΑΣΦΑΛΕΙΑ ΠΑΙΔΙΩΝ: γενικά (2/2)

Χρήση ενός παιδικού καθίσματος

Το επίπεδο προστασίας που προσφέρεται από το παιδικό κάθισμα εξαρτάται από την ικανότητά του να συγκρατήσει το παιδί σας και από την τοποθέτησή του. Η εσφαλμένη τοποθέτηση μειώνει την προστασία του παιδιού σε περίπτωση απότομου φρεναρίσματος ή σύγκρουσης.

Πριν αγοράσετε ένα παιδικό κάθισμα, βεβαιωθείτε ότι συμμορφώνεται με τη νομοθεσία της χώρας όπου βρίσκεστε και ότι η τοποθέτησή του στο αυτοκίνητό σας είναι δυνατή. Συμβουλευθείτε ένα Επίσημο Συνεργείο της μάρκας για να μάθετε ποια καθίσματα συνιστώνται για το αυτοκίνητό σας.

Οι κανονισμοί για τη μεταφορά παιδιών είναι συγκεκριμένοι για κάθε χώρα. Η χρήση παιδικού καθίσματος κατά τη μεταφορά εξαρτάται από την ηλικία ή/και το μέγεθος ή/και το βάρος του παιδιού.

Για παιδιά που δεν χρειάζεται να μεταφερθούν σε παιδικό κάθισμα, βεβαιωθείτε ότι η ζώνη ασφαλείας είναι σωστά ρυθμισμένη και δεμένη.

Σε κάθε περίπτωση, είστε υποχρεωμένοι να συμμορφώνεστε με τους κανονισμούς της χώρας στην οποία βρίσκεστε.

Πριν τοποθετήσετε ένα παιδικό κάθισμα, διαβάστε τις οδηγίες χρήσης του και τηρήστε αυτές τις οδηγίες. Σε περίπτωση δυσκολιών κατά την τοποθέτηση, επικοινωνήστε με τον κατασκευαστή του εξοπλισμού. Φυλάξτε τις οδηγίες χρήσης μαζί με το κάθισμα.

Δίνετε το παράδειγμα δένοντας τη ζώνη σας και μάθετε στο παιδί σας:

- να δένονται σωστά,
- να μπαίνει και να βγαίνει από το αυτοκίνητο από την αντίθετη πλευρά από εκείνη της κυκλοφορίας.

Μη χρησιμοποιείτε μεταχειρισμένο παιδικό κάθισμα ή που δεν συνοδεύεται από οδηγίες χρήσης.

Φροντίστε ώστε κανένα αντικείμενο, μέσα ή κοντά στο παιδικό κάθισμα, να μην εμποδίζει την τοποθέτησή του.



Μην αφήνετε ποτέ ένα παιδί χωρίς επίβλεψη στο αυτοκίνητο.

Βεβαιωθείτε ότι το παιδί σας είναι πάντα δεμένο και ότι η ζώνη ή ο ιμάντας ασφαλείας που χρησιμοποιείτε είναι σωστά τοποθετημένα και προσαρμοσμένα. Αποφύγετε να φοράτε ογκώδη ρούχα που θα μπορούσαν να προκαλέσουν χαλάρωση των ζωνών ➤ 1.40.

Μην αφήνετε το παιδί σας να βγάζει το κεφάλι ή τα χέρια του από το παράθυρο.

Ελέγχετε ότι το παιδί διατηρεί μια σωστή στάση σε όλη τη διάρκεια της διαδρομής, κυρίως όταν κοιμάται.

ΑΣΦΑΛΕΙΑ ΠΑΙΔΙΩΝ: Επιλογή του παιδικού καθίσματος



Παιδικά καθίσματα με την πλάτη προς το εμπρός μέρος του αυτοκινήτου

Το κεφάλι του μωρού είναι, αναλογικά, πιο βαρύ από του ενήλικα και ο λαιμός του είναι ιδιαίτερα ευαίσθητος. Μεταφέρετε το παιδί όσο το δυνατόν περισσότερο σε αυτή τη θέση (τουλάχιστον μέχρι την ηλικία των 2 ετών). Έτσι συγκρατείται το κεφάλι και ο λαιμός.

Επιλέξτε ένα κάθισμα-θύλακα για καλύτερη πλευρική προστασία και αντικαταστήστε το μόλις το κεφάλι του παιδιού υπερβεί το περιβλήμα του καθίσματος.



Παιδικά καθίσματα με το πρόσωπο προς το εμπρός μέρος του αυτοκινήτου

Εάν είναι έως 18 χγρ. ή 4 ετών, το παιδί μπορεί να ταξιδέψει σε κάθισμα με το πρόσωπο προς τα εμπρός.

Επιλέξτε τη θέση σας ανάλογα με το μέγεθος του παιδιού: το κεφάλι και η κοιλιά τους είναι οι περιοχές που πρέπει να προστατεύονται περισσότερο. Ένα παιδικό κάθισμα με το πρόσωπο προς το εμπρός μέρος του αυτοκινήτου, καλά στερεωμένο στο όχημα, μειώνει τον κίνδυνο χτυπήματος στο κεφάλι. Μεταφέρετε το παιδί σας καθισμένο σε παιδικό κάθισμα με το πρόσωπο προς το εμπρός μέρος του αυτοκινήτου με ιμάντα εφόσον το επιτρέπει το μέγεθός του.

Επιλέξτε ένα κάθισμα-θύλακα για καλύτερη πλευρική προστασία.



Ανυψώσεις

Από τα 15 κιλά ή από ηλικία 4 ετών, το παιδί μπορεί να ταξιδέψει επάνω σε μια ανύψωση, η οποία επιτρέπει την προσαρμογή της ζώνης ασφαλείας στο σώμα του. Το έδρανο της ανύψωσης πρέπει να διαθέτει οδηγούς, οι οποίοι τοποθετούν τη ζώνη ασφαλείας στους μηρούς του παιδιού και όχι πάνω στην κοιλιά. Συνιστάται η χρήση μιας πλάτης ρυθμιζόμενης καθ' ύψος και με οδηγό για τον ιμάντα για την τοποθέτηση της ζώνης ασφαλείας στη μέση του ώμου. Σε καμία περίπτωση δεν πρέπει να βρίσκεται στο λαιμό ή στο χέρι.

Επιλέξτε ένα κάθισμα-θύλακα για καλύτερη πλευρική προστασία.

ΑΣΦΑΛΕΙΑ ΠΑΙΔΙΩΝ: Επιλογή στερέωσης παιδικού καθίσματος (1/3)

Υπάρχουν δύο συστήματα στερέωσης των παιδικών καθισμάτων: η ζώνη ασφαλείας ή το σύστημα ISOFIX.

Στερέωση με ζώνη ασφαλείας

Η ζώνη ασφαλείας πρέπει να είναι προσαρμοσμένη ώστε να διασφαλίζεται η λειτουργία της σε περίπτωση απότομου φρεναρίσματος ή σύγκρουσης.

Τηρείτε τις διαδρομές του ιμάντα που υποδεικνύει ο κατασκευαστής του παιδικού καθίσματος.

Ελέγχετε πάντοτε το δέσιμο της ζώνης ασφαλείας, τραβώντας την κι έπειτα τεντώστε την στο μέγιστο, πιέζοντας το παιδικό κάθισμα.

Βεβαιωθείτε ότι το κάθισμα συγκρατείται σωστά μετακινώντας το αριστερά/δεξιά και εμπρός/πίσω: το κάθισμα πρέπει να παραμένει απόλυτα σταθερό.

Βεβαιωθείτε ότι το παιδικό κάθισμα δεν έχει τοποθετηθεί λοξά και ότι δεν στηρίζεται πάνω σε κάποιο παράθυρο.



Μη χρησιμοποιείτε παιδικό κάθισμα που ενδέχεται να απασφαλίσει τη ζώνη ασφαλείας που το συγκρατεί: η βάση του καθίσματος δεν πρέπει να ακουμπάει στο γλωσσίδι και/ή την πόρπη της ζώνης ασφαλείας.



Η ζώνη ασφαλείας δεν πρέπει σε καμία περίπτωση να είναι χαλαρή ή στριμμένη. Μην την περνάτε ποτέ κάτω από το χέρι ούτε πίσω από την πλάτη. Βεβαιωθείτε ότι η ζώνη ασφαλείας δεν έχει υποστεί ζημιά από αιχμηρά άκρα. Εάν η ζώνη ασφαλείας δεν λειτουργεί κανονικά, δεν μπορεί να προστατέψει το παιδί. Συμβουλευθείτε ένα Επίσημο Συνεργείο της μάρκας. Μη χρησιμοποιείτε αυτή τη θέση αν δεν έχει επισκευαστεί η ζώνη ασφαλείας.

ΑΣΦΑΛΕΙΑ ΠΑΙΔΙΩΝ: Επιλογή στερέωσης παιδικού καθίσματος (2/3)

Στερέωση με σύστημα ISOFIX

Τα εγκεκριμένα παιδικά καθίσματα ISOFIX είναι τυποποιημένα σύμφωνα με την ισχύουσα νομοθεσία, εάν ισχύει μία από τις τέσσερις περιπτώσεις παρακάτω:

- παγκόσμιας κατηγορίας ISOFIX 3 σημείων με το πρόσωπο προς το εμπρός μέρος του αυτοκινήτου,
- ημι-παγκόσμιας κατηγορίας ISOFIX 2 σημείων,
- ειδικού τύπου,
- i-Size που διαθέτει μία από τις επιλογές:
 - ιμάντα που στερεώνεται στον τρίτο δακτύλιο του σχετικού καθίσματος,
 - ή μια δοκό που ακουμπά στο δάπεδο του αυτοκινήτου, συμβατή με το εγκεκριμένο κάθισμα i-Size, ο ρόλος της οποίας είναι να αποτρέπει την κίνηση του παιδικού καθίσματος σε περίπτωση σύγκρουσης.

Στις τρεις τελευταίες περιπτώσεις, βεβαιωθείτε ότι είναι δυνατή η τοποθέτηση του παιδικού καθίσματος, ανατρέχοντας στη λίστα συμβατών αυτοκινήτων.



Καμία τροποποίηση δεν πρέπει να πραγματοποιείται στα διάφορα εξαρτήματα του συστήματος που έχουν τοποθετηθεί από τον κατασκευαστή: στις ζώνες, στο σύστημα ISOFIX και στα καθίσματα καθώς και στις στερέώσεις τους.

Στερεώστε το παιδικό κάθισμα με τα άγκιστρα ISOFIX, όταν είναι εξοπλισμένο με τέτοια άγκιστρα. Το σύστημα ISOFIX εξασφαλίζει εύκολη, γρήγορη και ασφαλή τοποθέτηση.

Το σύστημα ISOFIX αποτελείται από 2 σημεία στερέωσης και, σε ορισμένες περιπτώσεις, από ένα τρίτο σημείο στερέωσης.



Τα σημεία στερέωσης ISOFIX έχουν δημιουργηθεί αποκλειστικά για τα παιδικά καθίσματα με σύστημα ISOFIX. Ποτέ μη στερεώνετε άλλα παιδικά καθίσματα, ούτε ζώνες ασφαλείας ούτε άλλα αντικείμενα σε αυτά τα σημεία στερέωσης. Βεβαιωθείτε ότι τίποτα δεν εμποδίζει τα σημεία στερέωσης. Εάν το αυτοκίνητό σας ενεπλάκη σε ατύχημα στο δρόμο, ζητήστε έλεγχο των σημείων στερέωσης ISOFIX και αντικαταστήστε το παιδικό κάθισμα.



Πριν χρησιμοποιήσετε ένα παιδικό κάθισμα ISOFIX, το οποίο αγοράσατε για ένα άλλο αυτοκίνητο, βεβαιωθείτε ότι επιτρέπεται η τοποθέτησή του. Συμβουλευθείτε, από τον κατασκευαστή του εξοπλισμού, τη λίστα των αυτοκινήτων στα οποία μπορεί να τοποθετηθεί το κάθισμα.

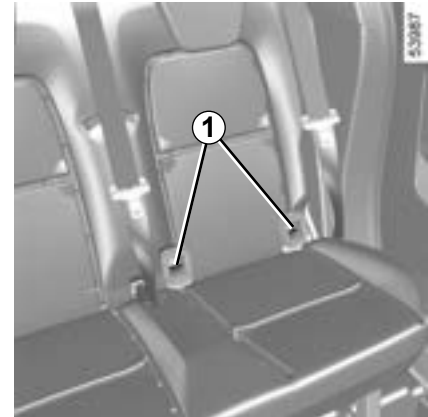

Οι δύο δακτύλιοι **1** βρίσκονται ανάμεσα στην πλάτη και το έδρανο του καθίσματος και επισημαίνονται με το σύμβολο .

ΑΣΦΑΛΕΙΑ ΠΑΙΔΙΩΝ: Επιλογή στερέωσης παιδικού καθίσματος (3/3)

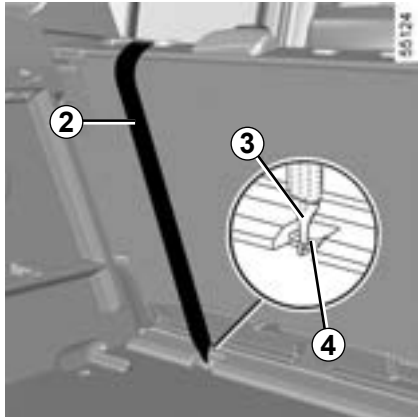

Στερέωση με σύστημα ISOFIX (συνέχεια)

Ο τρίτος δακτύλιος **4** χρησιμοποιείται για τη στερέωση του επάνω ιμάντα **2** που διαθέτουν ορισμένα παιδικά καθίσματα.

ΠΙΣΩ ΘΕΣΕΙΣ

Ο επάνω ιμάντας **2** θα πρέπει να τοποθετηθεί ανάμεσα στην πλάτη του καθίσματος και το πίσω ράφι. Για να το επιτύχετε αυτό, αφαιρέστε το πίσω ράφι ➔ 3.58.

Στερεώστε το άγκιστρο **3** σε έναν από τους δακτυλίους **4** που επισημαίνονται με το σύμβολο

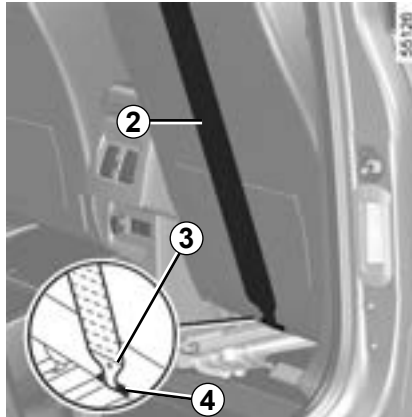

Θέση συνοδηγού

Στερεώστε το άγκιστρο **3** του επάνω ιμάντα **2** στον δακτύλιο **4** που επισημαίνεται με το σύμβολο

Όλες οι θέσεις

Τεντώστε τον επάνω ιμάντα **2**, ώστε η πλάτη του παιδικού καθίσματος να είναι σε επαφή με την πλάτη του καθίσματος του αυτοκινήτου.



Τα σημεία στερέωσης ISOFIX έχουν δημιουργηθεί αποκλειστικά για τα παιδικά καθίσματα με σύστημα ISOFIX. Ποτέ μη στερεώνετε άλλα παιδικά καθίσματα, ούτε ζώνες ασφαλείας ούτε άλλα αντικείμενα σε αυτά τα σημεία στερέωσης. Βεβαιωθείτε ότι τίποτα δεν εμποδίζει τα σημεία στερέωσης.

Εάν το αυτοκίνητό σας ενεπλάκη σε ατύχημα στο δρόμο, ζητήστε έλεγχο των σημείων στερέωσης ISOFIX και αντικαταστήστε το παιδικό κάθισμα.



Βεβαιωθείτε ότι η πλάτη του παιδικού καθίσματος με το πρόσωπο προς το εμπρός μέρος του αυτοκινήτου έρχεται σε επαφή με την πλάτη του καθίσματος του αυτοκινήτου. Σε αυτήν την περίπτωση, το παιδικό κάθισμα δεν ακουμπάει πάντα στο έδρανο του καθίσματος του αυτοκινήτου.

ΑΣΦΑΛΕΙΑ ΠΑΙΔΙΩΝ: τοποθέτηση του παιδικού καθίσματος, γενικά (1/2)

Ορισμένες θέσεις δεν είναι εγκεκριμένες για την τοποθέτηση παιδικών καθισμάτων. Το σχεδιάγραμμα στην επόμενη σελίδα σας δείχνει πού να στερεώσετε ένα παιδικό κάθισμα.



Τοποθετήστε το παιδικό κάθισμα κατά προτίμηση σε ένα πίσω κάθισμα.

Βεβαιωθείτε ότι το παιδικό κάθισμα και τα πόδια του παιδιού δεν εμποδίζουν τη σωστή ασφάλιση του εμπρός καθίσματος. ➔ 1.27.

Βεβαιωθείτε ότι η τοποθέτηση του παιδικού καθίσματος στο αυτοκίνητο είναι τέτοια ώστε να μην υπάρχει κίνδυνος να απασφαλιστεί από τη βάση του.

Εάν χρειαστεί να βγάλετε το προσκέφαλο, βεβαιωθείτε ότι το έχετε τακτοποιήσει σωστά, ώστε να μην εκτιναχθεί σε περίπτωση απότομου φρεναρίσματος ή σύγκρουσης.

Στερεώνετε πάντοτε το παιδικό κάθισμα στο αυτοκίνητο, ακόμη και όταν δεν χρησιμοποιείται, ώστε να μην εκτιναχθεί σε περίπτωση απότομου φρεναρίσματος ή σύγκρουσης.

Οι τύποι παιδικών καθισμάτων που αναφέρονται μπορεί να μην είναι διαθέσιμοι. Πριν χρησιμοποιήσετε ένα άλλο παιδικό κάθισμα, ενημερωθείτε από τον κατασκευαστή για να βεβαιωθείτε ότι είναι δυνατή η τοποθέτησή.

Εμπρός

Η μεταφορά παιδιού στη θέση του συνοδηγού διέπεται από διαφορετικούς κανονισμούς σε κάθε χώρα. Συμβουλευθείτε την ισχύουσα νομοθεσία και ακολουθήστε τις υποδείξεις του σχεδιαγράμματος στην επόμενη σελίδα.

Πριν τοποθετήσετε ένα παιδικό κάθισμα σε αυτή τη θέση (εφόσον επιτρέπεται):

- χαμηλώστε τη ζώνη ασφαλείας όσο το δυνατό περισσότερο,
- μετατοπίστε το κάθισμα όσο το δυνατό περισσότερο προς τα πίσω,
- κλίνετε ελαφρά την πλάτη σε σχέση με την κατακόρυφο (25° περίπου),
- για τα αυτοκίνητα που διαθέτουν τέτοιο εξοπλισμό, ανυψώστε το έδρανο του καθίσματος στο μέγιστο.

Να έχετε πάντα ανεβασμένο το προσκέφαλο του καθίσματος, ώστε να μην παρεμποδίζει το παιδικό κάθισμα ➔ 1.26.

Αφού τοποθετήσετε το παιδικό κάθισμα, όταν αυτό είναι δυνατό, μπορείτε να μετακινήσετε το κάθισμα του αυτοκινήτου προς τα εμπρός εάν είναι απαραίτητο (έτσι ώστε να αφήνετε επαρκή χώρο στις πίσω θέσεις για τους επιβάτες ή άλλα παιδικά καθίσματα). Αν το παιδικό κάθισμα είναι τύπου με την πλάτη προς το εμπρός μέρος του αυτοκινήτου, φροντίστε να μην έρχεται σε επαφή με το ταμπλό ή να μην είναι τοποθετημένο όσο το δυνατόν περισσότερο προς τα εμπρός.

Μην τροποποιείτε τις άλλες ρυθμίσεις, αφού τοποθετήσετε το παιδικό κάθισμα.



ΚΙΝΔΥΝΟΣ ΘΑΝΑΤΟΥ Ή ΣΟΒΑΡΟΥ ΤΡΑΥΜΑΤΙΣΜΟΥ:

Πριν τοποθετήσετε ένα παιδικό κάθισμα με την πλάτη προς το μπροστινό μέρος του αυτοκινήτου στη θέση του συνοδηγού, βεβαιωθείτε ότι έχετε απενεργοποιήσει τον airbag. ➔ 1.86.

ΑΣΦΑΛΕΙΑ ΠΑΙΔΙΩΝ: τοποθέτηση του παιδικού καθίσματος, γενικά (2/2)

Σε πίσω παινή θέση

Το πορτ-μπεμπέ τοποθετείται εγκάρσια στο αυτοκίνητο και καταλαμβάνει τουλάχιστον δύο θέσεις. Τοποθετήστε το κεφάλι του παιδιού στην αντίθετη πλευρά από εκείνη της πόρτας.

Μετατοπίστε το εμπρός κάθισμα του αυτοκινήτου όσο το δυνατόν περισσότερο προς τα εμπρός για να τοποθετήσετε ένα παιδικό κάθισμα με την πλάτη προς το εμπρός μέρος του αυτοκινήτου, στη συνέχεια μετατοπίστε το προς τα πίσω όσο το δυνατόν περισσότερο, χωρίς να το φέρετε σε επαφή με το παιδικό κάθισμα.

Για την ασφάλεια του παιδιού στη θέση προς τα εμπρός:

- Μετακινήστε το σχετικό κάθισμα προς τα πίσω, μέχρι το τέρμα,
- Μετακινήστε το κάθισμα μπροστά από το παιδί προς τα εμπρός και ρυθμίστε την πλάτη του ώστε να μην υπάρχει επαφή μεταξύ του καθίσματος και των ποδιών του παιδιού.



Η τοποθέτηση καθίσματος ISOFIX στην πίσω πλάγια αριστερή θέση αποκλείει τη χρήση της μεσαίας θέσης. Η μεσαία ζώνη δεν είναι πλέον προσβάσιμη και δεν μπορεί να χρησιμοποιηθεί.

Να αφαιρείτε πάντα το προσκέφαλο του πίσω καθίσματος στο οποίο είναι τοποθετημένο το παιδικό κάθισμα. ➔ 3.36. Εάν είναι απαραίτητο, τοποθετήστε το πίσω κάθισμα όσο το δυνατόν περισσότερο προς τα πίσω. Αυτές οι ενέργειες πρέπει να πραγματοποιηθούν πριν τοποθετήσετε το παιδικό κάθισμα. Βεβαιωθείτε ότι το παιδικό κάθισμα ακουμπάει στην πλάτη του πίσω καθίσματος.



Εγκατάσταση καθίσματος booster (ομάδα 2 ή 3)

Ελέγξτε τη λειτουργία (τύλιγμα) της ζώνης ασφαλείας ➔ 1.40.

Ρυθμίστε τη ζώνη ασφαλείας τοποθετώντας:

- τον ιμάντα ώμου στον ώμο του παιδιού χωρίς να αγγίζει το λαιμό;
- το τμήμα της ζώνης κορμού έτσι ώστε να βρίσκεται επίπεδη στους μηρούς και πάνω στη λεκάνη.

Εάν χρειάζεται, ρυθμίστε τη θέση του καθίσματος του αυτοκινήτου.

Στην πίσω μεσαία θέση

Βεβαιωθείτε ότι η ζώνη ασφαλείας είναι κατάλληλη για τη στερέωση του παιδικού καθίσματος που χρησιμοποιείτε Απευθυνθείτε σε ένα Επίσημο Συνεργείο της μάρκας.



Βεβαιωθείτε ότι το παιδικό κάθισμα και τα πόδια του παιδιού δεν εμποδίζουν τη σωστή ασφάλιση του εμπρός καθίσματος. ➔ 3.38.



Δεν πρέπει να εγκαθιστάτε ποτέ παιδικό κάθισμα ISOFIX ή με στήριγμα δαπέδου στο πίσω κεντρικό κάθισμα.

ΚΙΝΔΥΝΟΣ ΘΑΝΑΤΟΥ Ή ΣΟΒΑΡΩΝ ΤΡΑΥΜΑΤΙΣΜΩΝ.



Τοποθετήστε το παιδικό κάθισμα κατά προτίμηση σε ένα πίσω κάθισμα.

Για να τοποθετήσετε ένα κάθισμα ISOFIX σε αυτήν τη θέση, ελευθερώστε τη ζώνη ασφαλείας με το χέρι πριν να ασφαλίσετε τα άγκιστρα.

ΠΑΙΔΙΚΑ ΚΑΘΙΣΜΑΤΑ: στερέωση με ζώνη ασφαλείας (1/12)

Έκδοση επαγγελματικού φορτηγού με αναδιπλούμενο κάθισμα συνοδηγού



Παιδικό κάθισμα στερεωμένο με τη ζώνη ασφαλείας

U Θέση κατάλληλη για τη στερέωση με ζώνη ασφαλείας ενός παιδικού καθίσματος εγκεκριμένου ως «Παγκόσμιας κατηγορίας».

⊘ Θέση ακατάλληλη για την τοποθέτηση παιδικού καθίσματος.

⊘ Ελέγξτε την κατάσταση του airbag πριν αφήσετε να καθίσει ένας επιβάτης ή τοποθετήσετε ένα παιδικό κάθισμα.

B2: Θέση που επιτρέπει παιδικό κάθισμα με έγκριση «B2» να στερεώνεται με ζώνη ασφαλείας.

B3: Θέση που επιτρέπει παιδικό κάθισμα με έγκριση «B3» να στερεώνεται με ζώνη ασφαλείας.



Βεβαιωθείτε ότι το παιδί σας είναι πάντα δεμένο και ότι η ζώνη ή ο ιμάντας ασφαλείας που χρησιμοποιείτε είναι σωστά τοποθετημένα και προσαρμοσμένα ➔ 1.40.

Εάν είναι απαραίτητο, ρυθμίστε ανάλογα τη θέση του καθίσματος.



Η χρήση ενός συστήματος ασφαλείας για παιδιά ακατάλληλου για αυτό το αυτοκίνητο δεν θα προστατεύει σωστά το μωρό ή το παιδί. Υπάρχει κίνδυνος σοβαρού ή θανατηφόρου τραυματισμού.



ΚΙΝΔΥΝΟΣ ΘΑΝΑΤΟΥ Ή ΣΟΒΑΡΟΥ ΤΡΑΥΜΑΤΙΣΜΟΥ:

Πριν τοποθετήσετε ένα παιδικό κάθισμα με την πλάτη προς το μπροστινό μέρος του αυτοκινήτου στη θέση του συνοδηγού, βεβαιωθείτε ότι έχετε απενεργοποιήσει τον airbag. ➔ 1.86.

ΠΑΙΔΙΚΑ ΚΑΘΙΣΜΑΤΑ: στερέωση με ζώνη ασφαλείας (2/12)

Στον παρακάτω πίνακα επαναλαμβάνονται οι ίδιες πληροφορίες με εκείνες της εικόνας της προηγούμενης σελίδας, ώστε να τηρηθεί η ισχύουσα νομοθεσία.

Έκδοση επαγγελματικού φορτηγού με αναδιπλούμενο κάθισμα συνοδηγού			
Τύπος παιδικού καθίσματος	Βάρος του παιδιού	Θέση συνοδηγού	
		airbag ενεργοποιημένο στην πλευρά του συνοδηγού	χωρίς airbag συνοδηγού ή με απενεργοποιημένο
Πορτ-μπεμπέ εγκάρσιας τοποθέτησης Ομάδα 0	< από 10 κιλά	X	X
Κάθισμα-θύλακας με την πλάτη προς το εμπρός μέρος του αυτοκινήτου Ομάδες 0 ή 0 +	< από 13 χγρ.	X	U
Κάθισμα-θύλακας/απλό κάθισμα με την πλάτη προς το εμπρός μέρος του αυτοκινήτου Ομάδες 0 + και 1	< από 13 χγρ. 9 έως 18 χγρ.	X	U
Κάθισμα με το πρόσωπο προς το εμπρός μέρος του αυτοκινήτου Ομάδα 1	9 έως 18 κιλά	U	X
Ανύψωση Ομάδες 2 και 3	15 έως 25 κιλά 22 έως 36 κιλά	U / B2 / B3	X

Συμβουλευθείτε το φυλλάδιο «Εξοπλισμός ασφαλείας παιδιών» (που διατίθεται στο επίσημο δίκτυο της αντιπροσωπείας) για να επιλέξετε κατάλληλο κάθισμα για το παιδί σας και το οποίο συνιστάται για το αυτοκίνητό σας.

X = Θέση ακατάλληλη για την τοποθέτηση παιδικού καθίσματος αυτού του τύπου.

U = Κάθισμα κατάλληλο για τη στερέωση παιδικού καθίσματος του εμπορίου εγκεκριμένου ως «Κατηγορία γενικής χρήσης» με τη ζώνη ασφαλείας. Βεβαιωθείτε ότι η τοποθέτηση είναι εφικτή.

B2 = Καθίσματα ενίσχυσης των ομάδων 2 και 3 (15 έως 25 χγρ. και 22 έως 36 χγρ.).

B3 = Καθίσματα ενίσχυσης των ομάδων 2 και 3 (15 έως 25 χγρ. και 22 έως 36 χγρ.).



(1) ΚΙΝΔΥΝΟΣ ΘΑΝΑΤΟΥ Ή ΣΟΒΑΡΟΥ ΤΡΑΥΜΑΤΙΣΜΟΥ: μην εγκαθιστάτε ποτέ παιδικό κάθισμα με την πλάτη προς το μπροστινό μέρος του αυτοκινήτου στο κάθισμα του εμπρός συνοδηγού, εάν το αυτοκίνητο είναι εξοπλισμένο με airbag συνοδηγού χωρίς τη δυνατότητα απενεργοποίησης.

(2) ΚΙΝΔΥΝΟΣ ΘΑΝΑΤΟΥ Ή ΣΟΒΑΡΟΥ ΤΡΑΥΜΑΤΙΣΜΟΥ: πριν εγκαταστήσετε ένα παιδικό κάθισμα με την πλάτη προς το εμπρός μέρος του αυτοκινήτου στη θέση του εμπρός συνεπιβάτη, βεβαιωθείτε ότι ο airbag είναι απενεργοποιημένος ➔ 1.86.

ΠΑΙΔΙΚΑ ΚΑΘΙΣΜΑΤΑ: στερέωση με ζώνη ασφαλείας (3/12)

Έκδοση επαγγελματικού φορτηγού με μη αναδιπλούμενο κάθισμα συνοδηγού



Παιδικό κάθισμα στερεωμένο με τη ζώνη ασφαλείας

U Θέση κατάλληλη για τη στερέωση με ζώνη ασφαλείας ενός παιδικού καθίσματος εγκεκριμένου ως «Παγκόσμιας κατηγορίας».

⊘ Θέση ακατάλληλη για την τοποθέτηση παιδικού καθίσματος.

⊘ Ελέγξτε την κατάσταση του airbag πριν αφήσετε να καθίσει ένας επιβάτης ή τοποθετήσετε ένα παιδικό κάθισμα.

B2: Θέση που επιτρέπει παιδικό κάθισμα με έγκριση «B2» να στερεώνεται με ζώνη ασφαλείας.

B3: Θέση που επιτρέπει παιδικό κάθισμα με έγκριση «B3» να στερεώνεται με ζώνη ασφαλείας.



Βεβαιωθείτε ότι το παιδί σας είναι πάντα δεμένο και ότι η ζώνη ή ο ιμάντας ασφαλείας που χρησιμοποιείτε είναι σωστά τοποθετημένα και προσαρμοσμένα ➔ 1.40.

Εάν είναι απαραίτητο, ρυθμίστε ανάλογα τη θέση του καθίσματος.



Η χρήση ενός συστήματος ασφάλειας για παιδιά ακατάλληλου για αυτό το αυτοκίνητο δεν θα προστατεύει σωστά το μωρό ή το παιδί. Υπάρχει κίνδυνος σοβαρού ή θανατηφόρου τραυματισμού.



ΚΙΝΔΥΝΟΣ ΘΑΝΑΤΟΥ Ή ΣΟΒΑΡΟΥ ΤΡΑΥΜΑΤΙΣΜΟΥ:
Πριν τοποθετήσετε ένα παιδικό κάθισμα με την πλάτη προς το μπροστινό μέρος του αυτοκινήτου στη θέση του συνοδηγού, βεβαιωθείτε ότι έχετε απενεργοποιήσει τον airbag.
➔ 1.86.

ΠΑΙΔΙΚΑ ΚΑΘΙΣΜΑΤΑ: στερέωση με ζώνη ασφαλείας (4/12)

Στον παρακάτω πίνακα επαναλαμβάνονται οι ίδιες πληροφορίες με εκείνες της εικόνας της προηγούμενης σελίδας, ώστε να τηρηθεί η ισχύουσα νομοθεσία.

Έκδοση επαγγελματικού φορτηγού με μη αναδιπλούμενο κάθισμα συνοδηγού			
Τύπος παιδικού καθίσματος	Βάρος του παιδιού	Θέση συνοδηγού	
		airbag ενεργοποιημένο στην πλευρά του συνοδηγού (1)	χωρίς airbag συνοδηγού ή με τον αερόσακο απενεργοποιημένο (2) (3)
Πορτ-μπεμπέ εγκάρσια τοποθέτησης Ομάδα 0	< από 10 κιλά	X	X
Κάθισμα-θύλακας με την πλάτη προς το εμπρός μέρος του αυτοκινήτου Ομάδες 0 ή 0 +	< από 13 χγρ.	X	U
Κάθισμα-θύλακας/απλό κάθισμα με την πλάτη προς το εμπρός μέρος του αυτοκινήτου Ομάδες 0 + και 1	< από 13 χγρ. 9 έως 18 χγρ.	X	U
Κάθισμα με το πρόσωπο προς το εμπρός μέρος του αυτοκινήτου Ομάδα 1	9 έως 18 κιλά	U (3)	X
Ανύψωση Ομάδες 2 και 3	15 έως 25 κιλά 22 έως 36 κιλά	U / B2 / B3 (3)	X

Συμβουλευθείτε το φυλλάδιο «Εξοπλισμός ασφαλείας παιδιών» (που διατίθεται στο επίσημο δίκτυο της αντιπροσωπείας) για να επιλέξετε κατάλληλο κάθισμα για το παιδί σας και το οποίο συνιστάται για το αυτοκίνητό σας.

X = Θέση ακατάλληλη για την τοποθέτηση παιδικού καθίσματος αυτού του τύπου.

U = Κάθισμα κατάλληλο για τη στερέωση παιδικού καθίσματος του εμπορίου εγκεκριμένου ως «Κατηγορία γενικής χρήσης» με τη ζώνη ασφαλείας. Βεβαιωθείτε ότι η τοποθέτηση είναι εφικτή.

(3) Ανάλογα με το αυτοκίνητο, ανυψώστε το κάθισμα στο μέγιστο ύψος και ωθήστε το προς τα πίσω όσο το δυνατό περισσότερο, δίνοντας ελαφρά κλίση στην πλάτη του καθίσματος (25° περίπου).

B2 = Καθίσματα ενίσχυσης των ομάδων 2 και 3 (15 έως 25 χγρ. και 22 έως 36 χγρ.).

B3 = Καθίσματα ενίσχυσης των ομάδων 2 και 3 (15 έως 25 χγρ. και 22 έως 36 χγρ.).



(1) ΚΙΝΔΥΝΟΣ ΘΑΝΑΤΟΥ Ή ΣΟΒΑΡΟΥ ΤΡΑΥΜΑΤΙΣΜΟΥ: μην εγκαθιστάτε ποτέ παιδικό κάθισμα με την πλάτη προς το μπροστινό μέρος του αυτοκινήτου στο κάθισμα του εμπρός συνοδηγού, εάν το αυτοκίνητο είναι εξοπλισμένο με airbag συνοδηγού χωρίς τη δυνατότητα απενεργοποίησής.

(2) ΚΙΝΔΥΝΟΣ ΘΑΝΑΤΟΥ Ή ΣΟΒΑΡΟΥ ΤΡΑΥΜΑΤΙΣΜΟΥ: πριν εγκαταστήσετε ένα παιδικό κάθισμα με την πλάτη προς το εμπρός μέρος του αυτοκινήτου στη θέση του εμπρός συνεπιβάτη, βεβαιωθείτε ότι ο airbag είναι απενεργοποιημένος ➔ 1.86.

ΠΑΙΔΙΚΑ ΚΑΘΙΣΜΑΤΑ: στερέωση με ζώνη ασφαλείας (5/12)

Έκδοση επαγγελματικού φορτηγού με τρία εμπρός καθίσματα

**Παιδικό κάθισμα στερεωμένο με τη ζώνη ασφαλείας**

U Θέση κατάλληλη για τη στερέωση με ζώνη ασφαλείας ενός παιδικού καθίσματος εγκεκριμένου ως «Παγκόσμιας κατηγορίας».

 Θέση ακατάλληλη για την τοποθέτηση παιδικού καθίσματος.

 Ελέγξτε την κατάσταση του airbag πριν αφήσετε να καθίσει ένας επιβάτης ή τοποθετήσετε ένα παιδικό κάθισμα.



Βεβαιωθείτε ότι το παιδί σας είναι πάντα δεμένο και ότι η ζώνη ή ο ιμάντας ασφαλείας που χρησιμοποιείτε είναι σωστά τοποθετημένα και προσαρμοσμένα ➔ 1.40.

Εάν είναι απαραίτητο, ρυθμίστε ανάλογα τη θέση του καθίσματος.



Η χρήση ενός συστήματος ασφάλειας για παιδιά ακατάλληλου για αυτό το αυτοκίνητο δεν θα προστατεύει σωστά το μωρό ή το παιδί. Υπάρχει κίνδυνος σοβαρού ή θανατηφόρου τραυματισμού.

**ΚΙΝΔΥΝΟΣ ΘΑΝΑΤΟΥ Ή ΣΟΒΑΡΟΥ ΤΡΑΥΜΑΤΙΣΜΟΥ:**

Πριν τοποθετήσετε ένα παιδικό κάθισμα με την πλάτη προς το μπροστινό μέρος του αυτοκινήτου στη θέση του συνοδηγού, βεβαιωθείτε ότι έχετε απενεργοποιήσει τον airbag. ➔ 1.86.

ΠΑΙΔΙΚΑ ΚΑΘΙΣΜΑΤΑ: στερéωση με ζώνη ασφαλείας (6/12)

Στον παρακάτω πίνακα επαναλαμβάνονται οι ίδιες πληροφορίες με εκείνες της εικόνας της προηγούμενης σελίδας, ώστε να τηρηθεί η ισχύουσα νομοθεσία.

Έκδοση επαγγελματικού φορτηγού με τρία εμπρός καθίσματα				
Τύπος παιδικού καθίσματος	Βάρος του παιδιού	Πλαϊνή θέση συνοδηγού		Μεσαία θέση συνοδηγού
		airbag ενεργοποιημένο στην πλευρά του συνοδηγού (1)	χωρίς airbag συνοδηγού ή με απενεργοποιημένο (2)	
Πορτ-μπεμπέ εγκάρσιας τοποθέτησης Ομάδα 0	< από 10 κιλά	X	X	X
Κάθισμα-θύλακας με την πλάτη προς το εμπρός μέρος του αυτοκινήτου Ομάδες 0 ή 0 +	< από 13 χγρ.	X	U	X
Κάθισμα-θύλακας/απλό κάθισμα με την πλάτη προς το εμπρός μέρος του αυτοκινήτου Ομάδες 0 + και 1	< από 13 χγρ. 9 έως 18 χγρ.	X	U	X
Κάθισμα με το πρόσωπο προς το εμπρός μέρος του αυτοκινήτου Ομάδα 1	9 έως 18 κιλά	U	X	X
Ανύψωση Ομάδες 2 και 3	15 έως 25 κιλά 22 έως 36 κιλά	U	X	X

Συμβουλευθείτε το φυλλάδιο «Εξοπλισμός ασφαλείας παιδιών» (που διατίθεται στο επίσημο δίκτυο της αντιπροσωπείας) για να επιλέξετε κατάλληλο κάθισμα για το παιδί σας και το οποίο συνιστάται για το αυτοκίνητό σας.

X = Θέση ακατάλληλη για την τοποθέτηση παιδικού καθίσματος αυτού του τύπου.

U = Κάθισμα κατάλληλο για τη στερéωση παιδικού καθίσματος του εμπορίου εγκεκριμένου ως «Κατηγορία γενικής χρήσης» με τη ζώνη ασφαλείας. Βεβαιωθείτε ότι η τοποθέτηση είναι εφικτή.



(1) ΚΙΝΔΥΝΟΣ ΘΑΝΑΤΟΥ Ή ΣΟΒΑΡΟΥ ΤΡΑΥΜΑΤΙΣΜΟΥ: μην εγκαθιστάτε ποτέ παιδικό κάθισμα με την πλάτη προς το μπροστινό μέρος του αυτοκινήτου στο κάθισμα του εμπρός συνοδηγού, εάν το αυτοκίνητο είναι εξοπλισμένο με airbag συνοδηγού χωρίς τη δυνατότητα απενεργοποίησης.

(2) ΚΙΝΔΥΝΟΣ ΘΑΝΑΤΟΥ Ή ΣΟΒΑΡΟΥ ΤΡΑΥΜΑΤΙΣΜΟΥ: πριν εγκαταστήσετε ένα παιδικό κάθισμα με την πλάτη προς το εμπρός μέρος του αυτοκινήτου στη θέση του εμπρός συνεπιβάτη, βεβαιωθείτε ότι ο airbag είναι απενεργοποιημένος ➔ 1.86.

ΠΑΙΔΙΚΑ ΚΑΘΙΣΜΑΤΑ: στερέωση με ζώνη ασφαλείας (7/12)**Έκδοση Estate με μη αναδιπλούμενο κάθισμα συνοδηγού (κανονικό αμάξωμα)****Παιδικό κάθισμα στερεωμένο με τη ζώνη ασφαλείας**

Θέση κατάλληλη για τη στερέωση με ζώνη ασφαλείας ενός παιδικού καθίσματος εγκεκριμένου ως «Παγκόσμιας κατηγορίας».



Θέση ακατάλληλη για την τοποθέτηση παιδικού καθίσματος.



Ελέγξτε την κατάσταση του airbag πριν αφήσετε να καθίσει ένας επιβάτης ή τοποθετήσετε ένα παιδικό κάθισμα.

B2: Θέση που επιτρέπει παιδικό κάθισμα με έγκριση «B2» να στερεώνεται με ζώνη ασφαλείας.

B3: Θέση που επιτρέπει παιδικό κάθισμα με έγκριση «B3» να στερεώνεται με ζώνη ασφαλείας.



Βεβαιωθείτε ότι το παιδί σας είναι πάντα δεμένο και ότι η ζώνη ή ο ιμάντας ασφαλείας που χρησιμοποιείτε είναι σωστά τοποθετημένα και προσαρμοσμένα ➔ 1.40.

Εάν είναι απαραίτητο, ρυθμίστε ανάλογα τη θέση του καθίσματος.



Η χρήση ενός συστήματος ασφάλειας για παιδιά ακατάλληλου για αυτό το αυτοκίνητο δεν θα προστατεύει σωστά το μωρό ή το παιδί. Υπάρχει κίνδυνος σοβαρού ή θανατηφόρου τραυματισμού.

**ΚΙΝΔΥΝΟΣ ΘΑΝΑΤΟΥ Ή ΣΟΒΑΡΟΥ ΤΡΑΥΜΑΤΙΣΜΟΥ:**

Πριν τοποθετήσετε ένα παιδικό κάθισμα με την πλάτη προς το μπροστινό μέρος του αυτοκινήτου σε αυτό το κάθισμα, βεβαιωθείτε ότι έχετε απενεργοποιήσει τον μετωπικό airbag συνοδηγού ➔ 1.86.

ΠΑΙΔΙΚΑ ΚΑΘΙΣΜΑΤΑ: στερέωση με ζώνη ασφαλείας (8/12)

Στον παρακάτω πίνακα επαναλαμβάνονται οι ίδιες πληροφορίες με εκείνες της εικόνας της προηγούμενης σελίδας, ώστε να τηρηθεί η ισχύουσα νομοθεσία.

Έκδοση στίσιον με μη αναδιπλούμενο κάθισμα συνοδηγού					
Τύπος παιδικού καθίσματος	Βάρος του παιδιού	Θέση συνοδηγού		ΠΙΣΩ ΘΕΣΕΙΣ	
		airbag ενεργοποιημένο στην πλευρά του συνοδηγού (1)	χωρίς airbag συνοδηγού ή με απενεργοποιημένο (2) (3)	Πλαϊνές θέσεις	Μεσαία θέση
Πορτ-μπεμπέ εγκάρσιας τοποθέτησης Ομάδα 0	< από 10 κιλά	X	X	U (4)	X
Κάθισμα-θύλακας με την πλάτη προς το εμπρός μέρος του αυτοκινήτου Ομάδες 0 ή 0 +	< από 13 χγρ.	X	U	U (5)	U (5) (7)
Κάθισμα-θύλακας/απλό κάθισμα με την πλάτη προς το εμπρός μέρος του αυτοκινήτου Ομάδες 0 + και 1	< από 13 χγρ. 9 έως 18 χγρ.	X	U	U (5)	U (5) (7)
Κάθισμα με το πρόσωπο προς το εμπρός μέρος του αυτοκινήτου Ομάδα 1	9 έως 18 κιλά	U (3)	X	U (6)	U (6) (7)
Ανύψωση Ομάδες 2 και 3	15 έως 25 κιλά 22 έως 36 κιλά	U / B2 / B3 (3)	X	U / B2 (6)	U (6)



(1) ΚΙΝΔΥΝΟΣ ΘΑΝΑΤΟΥ Ή ΣΟΒΑΡΟΥ ΤΡΑΥΜΑΤΙΣΜΟΥ: μην εγκαθιστάτε ποτέ παιδικό κάθισμα με την πλάτη προς το μπροστινό μέρος του αυτοκινήτου στο κάθισμα του εμπρός συνοδηγού, εάν το αυτοκίνητο είναι εξοπλισμένο με airbag συνοδηγού χωρίς τη δυνατότητα απενεργοποίησης.

(2) ΚΙΝΔΥΝΟΣ ΘΑΝΑΤΟΥ Ή ΣΟΒΑΡΟΥ ΤΡΑΥΜΑΤΙΣΜΟΥ: πριν εγκαταστήσετε ένα παιδικό κάθισμα με την πλάτη προς το εμπρός μέρος του αυτοκινήτου στη θέση του εμπρός συνεπιβάτη, βεβαιωθείτε ότι ο airbag είναι απενεργοποιημένος ➔ 1.86.

1.72

ΠΑΙΔΙΚΑ ΚΑΘΙΣΜΑΤΑ: στερέωση με ζώνη ασφαλείας (9/12)

Συμβουλευθείτε το φυλλάδιο «Εξοπλισμός ασφαλείας παιδιών» (που διατίθεται στο επίσημο δίκτυο της αντιπροσωπείας) για να επιλέξετε κατάλληλο κάθισμα για το παιδί σας και το οποίο συνιστάται για το αυτοκίνητό σας.

X = Θέση ακατάλληλη για την τοποθέτηση παιδικού καθίσματος αυτού του τύπου.

U = Κάθισμα κατάλληλο για τη στερέωση παιδικού καθίσματος του εμπορίου εγκεκριμένου ως «Κατηγορία γενικής χρήσης» με τη ζώνη ασφαλείας. Βεβαιωθείτε ότι η τοποθέτηση είναι εφικτή.

B2 = Καθίσματα ενίσχυσης των ομάδων 2 και 3 (15 έως 25 χγρ. και 22 έως 36 χγρ.).

B3 = Καθίσματα ενίσχυσης των ομάδων 2 και 3 (15 έως 25 χγρ. και 22 έως 36 χγρ.).

- (3) Τοποθετήστε το κάθισμα του αυτοκινήτου όσο το δυνατόν περισσότερο προς τα πίσω και στην πιο ψηλή θέση και κλίνετε ελαφρά την πλάτη (25° περίπου).
- (4) Το πορτ-μπεμπέ τοποθετείται εγκάρσια στο αυτοκίνητο και καταλαμβάνει τουλάχιστον δύο θέσεις. Τοποθετήστε το κεφάλι του παιδιού προς το εσωτερικό του αυτοκινήτου.
- (5) Για να τοποθετήσετε παιδικό κάθισμα με την πλάτη προς τα εμπρός μέρος του αυτοκινήτου, μετατοπίστε το εμπρός κάθισμα του αυτοκινήτου όσο το δυνατόν περισσότερο προς τα εμπρός και στη συνέχεια μετατοπίστε την πλάτη του εμπρός καθίσματος προς τα πίσω όσο το δυνατόν περισσότερο, χωρίς να το φέρετε σε επαφή με το παιδικό κάθισμα.
- (6) Σε κάθε περίπτωση, τραβήξτε το προσκέφαλο του πίσω καθίσματος στο οποίο είναι τοποθετημένο το παιδικό κάθισμα. Αυτές οι ενέργειες πρέπει να πραγματοποιηθούν πριν τοποθετήσετε το παιδικό κάθισμα. ➔ 3.36. Μετακινήστε το κάθισμα μπροστά από το παιδί προς τα εμπρός, μετακινήστε την πλάτη του καθίσματος προς τα εμπρός ώστε να μην ακουμπάει στα πόδια του παιδιού.



(7) ΚΙΝΔΥΝΟΣ ΘΑΝΑΤΟΥ Ή ΣΟΒΑΡΟΥ ΤΡΑΥΜΑΤΙΣΜΟΥ: μην τοποθετείτε ποτέ παιδικό κάθισμα με στήριγμα δαπέδου στο πίσω κεντρικό κάθισμα.

ΠΑΙΔΙΚΑ ΚΑΘΙΣΜΑΤΑ: στερέωση με ζώνη ασφαλείας (10/12)**Έκδοση στέισιον με αναδιπλούμενο κάθισμα συνοδηγού****Παιδικό κάθισμα στερεωμένο με τη ζώνη ασφαλείας**

U Θέση κατάλληλη για τη στερέωση με ζώνη ασφαλείας ενός παιδικού καθίσματος εγκεκριμένου ως «Παγκόσμιας κατηγορίας».

⊘ Θέση ακατάλληλη για την τοποθέτηση παιδικού καθίσματος.

⊘ Ελέγξτε την κατάσταση του airbag πριν αφήσετε να καθίσει ένας επιβάτης ή τοποθετήσετε ένα παιδικό κάθισμα.

B2: Θέση που επιτρέπει παιδικό κάθισμα με έγκριση «B2» να στερεώνεται με ζώνη ασφαλείας.

B3: Θέση που επιτρέπει παιδικό κάθισμα με έγκριση «B3» να στερεώνεται με ζώνη ασφαλείας.

1.74



Βεβαιωθείτε ότι το παιδί σας είναι πάντα δεμένο και ότι η ζώνη ή ο ιμάντας ασφαλείας που χρησιμοποιείτε είναι σωστά τοποθετημένα και προσαρμοσμένα ➔ 1.40.

Εάν είναι απαραίτητο, ρυθμίστε ανάλογα τη θέση του καθίσματος.



Η χρήση ενός συστήματος ασφάλειας για παιδιά ακατάλληλου για αυτό το αυτοκίνητο δεν θα προστατεύει σωστά το μωρό ή το παιδί. Υπάρχει κίνδυνος σοβαρού ή θανατηφόρου τραυματισμού.

**ΚΙΝΔΥΝΟΣ ΘΑΝΑΤΟΥ Ή ΣΟΒΑΡΟΥ ΤΡΑΥΜΑΤΙΣΜΟΥ:**

Πριν τοποθετήσετε ένα παιδικό κάθισμα με την πλάτη προς το μπροστινό μέρος του αυτοκινήτου στη θέση του συνοδηγού, βεβαιωθείτε ότι έχετε απενεργοποιήσει τον airbag. ➔ 1.86.

ΠΑΙΔΙΚΑ ΚΑΘΙΣΜΑΤΑ: στερέωση με ζώνη ασφαλείας (11/12)

Στον παρακάτω πίνακα επαναλαμβάνονται οι ίδιες πληροφορίες με εκείνες της εικόνας των επόμενων σελίδων, ώστε να τηρηθεί η ισχύουσα νομοθεσία.

Έκδοση στέισιον με αναδιπλούμενο κάθισμα συνοδηγού					
Τύπος παιδικού καθίσματος	Βάρος του παιδιού	Θέση συνοδηγού		ΠΙΣΩ ΘΕΣΕΙΣ	
		airbag ενεργοποιημένο στην πλευρά του συνοδηγού	χωρίς airbag συνοδηγού ή με τον αερόσακο απενεργοποιημένο	Πλαϊνές θέσεις	Μεσαία θέση
Πορτ-μπεμπέ εγκάρσιας τοποθέτησης Ομάδα 0	< από 10 κιλά	X	X	U (4)	X
Κάθισμα-θύλακας με την πλάτη προς το εμπρός μέρος του αυτοκινήτου Ομάδες 0 ή 0 +	< από 13 χγρ.	X	U	U (5)	U (5) (7)
Κάθισμα-θύλακας/απλό κάθισμα με την πλάτη προς το εμπρός μέρος του αυτοκινήτου Ομάδες 0 + και 1	< από 13 χγρ. 9 έως 18 χγρ.	X	U	U (5)	U (5) (7)
Κάθισμα με το πρόσωπο προς το εμπρός μέρος του αυτοκινήτου Ομάδα 1	9 έως 18 κιλά	U (3)	X	U (6)	U (6) (7)
Ανώψωση Ομάδες 2 και 3	15 έως 25 κιλά 22 έως 36 κιλά	U / B2 / B3 (3)	X	U / B2 (6)	U (6)



(1) ΚΙΝΔΥΝΟΣ ΘΑΝΑΤΟΥ Ή ΣΟΒΑΡΟΥ ΤΡΑΥΜΑΤΙΣΜΟΥ: μην εγκαθιστάτε ποτέ παιδικό κάθισμα με την πλάτη προς το μπροστινό μέρος του αυτοκινήτου στο κάθισμα του εμπρός συνοδηγού, εάν το αυτοκίνητο είναι εξοπλισμένο με airbag συνοδηγού χωρίς τη δυνατότητα απενεργοποίησής.

(2) ΚΙΝΔΥΝΟΣ ΘΑΝΑΤΟΥ Ή ΣΟΒΑΡΟΥ ΤΡΑΥΜΑΤΙΣΜΟΥ: πριν εγκαταστήσετε ένα παιδικό κάθισμα με την πλάτη προς το εμπρός μέρος του αυτοκινήτου στη θέση του εμπρός συνεπιβάτη, βεβαιωθείτε ότι ο airbag είναι απενεργοποιημένος ➔ 1.86.

ΠΑΙΔΙΚΑ ΚΑΘΙΣΜΑΤΑ: στερέωση με ζώνη ασφαλείας (12/12)

Συμβουλευθείτε το φυλλάδιο «Εξοπλισμός ασφαλείας παιδιών» (που διατίθεται στο επίσημο δίκτυο της αντιπροσωπείας) για να επιλέξετε κατάλληλο κάθισμα για το παιδί σας και το οποίο συνιστάται για το αυτοκίνητό σας.

X = Θέση ακατάλληλη για την τοποθέτηση παιδικού καθίσματος αυτού του τύπου.

U = Κάθισμα κατάλληλο για τη στερέωση παιδικού καθίσματος του εμπορίου εγκεκριμένου ως «Κατηγορία γενικής χρήσης» με τη ζώνη ασφαλείας. Βεβαιωθείτε ότι η τοποθέτηση είναι εφικτή.

B2 = Καθίσματα ενίσχυσης των ομάδων 2 και 3 (15 έως 25 χγρ. και 22 έως 36 χγρ.).

B3 = Καθίσματα ενίσχυσης των ομάδων 2 και 3 (15 έως 25 χγρ. και 22 έως 36 χγρ.).

- (3) Τοποθετήστε το κάθισμα του αυτοκινήτου όσο το δυνατόν περισσότερο προς τα πίσω και στην πιο ψηλή θέση και κλίνετε ελαφρά την πλάτη (15° περίπου).
- (4) Το πορτ-μπεμπέ τοποθετείται εγκάρσια στο αυτοκίνητο και καταλαμβάνει τουλάχιστον δύο θέσεις. Τοποθετήστε το κεφάλι του παιδιού προς το εσωτερικό του αυτοκινήτου.
- (5) Για να τοποθετήσετε παιδικό κάθισμα με την πλάτη προς τα εμπρός μέρος του αυτοκινήτου, μετατοπίστε το εμπρός κάθισμα του αυτοκινήτου όσο το δυνατόν περισσότερο προς τα εμπρός και στη συνέχεια μετατοπίστε την πλάτη του εμπρός καθίσματος προς τα πίσω όσο το δυνατόν περισσότερο, χωρίς να το φέρετε σε επαφή με το παιδικό κάθισμα.
- (6) Σε κάθε περίπτωση, τραβήξτε το προσκέφαλο του πίσω καθίσματος στο οποίο είναι τοποθετημένο το παιδικό κάθισμα. Αυτές οι ενέργειες πρέπει να πραγματοποιηθούν πριν τοποθετήσετε το παιδικό κάθισμα. ➔ 3.36. Μετακινήστε το κάθισμα μπροστά από το παιδί προς τα εμπρός, μετακινήστε την πλάτη του καθίσματος προς τα εμπρός ώστε να μην ακουμπάει στα πόδια του παιδιού.



(7) ΚΙΝΔΥΝΟΣ ΘΑΝΑΤΟΥ Ή ΣΟΒΑΡΟΥ ΤΡΑΥΜΑΤΙΣΜΟΥ: μην τοποθετείτε ποτέ παιδικό κάθισμα με στήριγμα δαπέδου στο πίσω κεντρικό κάθισμα.

(8) ΚΙΝΔΥΝΟΣ ΘΑΝΑΤΟΥ Ή ΣΟΒΑΡΟΥ ΤΡΑΥΜΑΤΙΣΜΟΥ: απαγορεύεται η τοποθέτηση παιδικού καθίσματος πίσω από ένα διπλωμένο μπροστινό κάθισμα.

ΠΑΙΔΙΚΑ ΚΑΘΪΣΜΑΤΑ: τοποθέτηση με το ISOFIX σύστημα (1/9)

Έκδοση επαγγελματικού φορτηγού μη αναδιπλούμενο κάθισμα συνοδηγού



Θέση ακατάλληλη για την τοποθέτηση παιδικού καθίσματος αυτού του τύπου.



Ελέγξτε την κατάσταση του airbag πριν αφήσετε να καθίσει ένας επιβάτης ή τοποθετήσετε ένα παιδικό κάθισμα.

Παιδικό κάθισμα στερεωμένο με το σημείο στερέωσης ISOFIX



Θέση κατάλληλη για τη στερέωση ενός παιδικού καθίσματος ISOFIX.

Το σημείο αγκύρωσης  βρίσκεται στο πίσω μέρος του καθίσματος του συνοδηγού.



Βεβαιωθείτε ότι το παιδί σας είναι πάντα δεμένο και ότι η ζώνη ή ο ιμάντας ασφαλείας που χρησιμοποιείτε είναι σωστά τοποθετημένα και προσαρμοσμένα ➔ 1.40.

Εάν είναι απαραίτητο, ρυθμίστε ανάλογα τη θέση του καθίσματος.



Η χρήση ενός συστήματος ασφάλειας για παιδιά ακατάλληλου για αυτό το αυτοκίνητο δεν θα προστατεύει σωστά το μωρό ή το παιδί. Υπάρχει κίνδυνος σοβαρού ή θανατηφόρου τραυματισμού.



ΚΙΝΔΥΝΟΣ ΘΑΝΑΤΟΥ Ή ΣΟΒΑΡΩΝ ΤΡΑΥΜΑΤΙΣΜΩΝ: πριν τοποθετήσετε ένα παιδικό κάθισμα με την πλάτη προς το μπροστινό μέρος του αυτοκινήτου στη θέση του συνοδηγού, βεβαιωθείτε ότι έχετε απενεργοποιήσει τον airbag ➔ 1.86.

ΠΑΙΔΙΚΑ ΚΑΘΪΣΜΑΤΑ: τοποθέτηση με το ISOFIX σύστημα (2/9)

Στον παρακάτω πίνακα επαναλαμβάνονται οι ίδιες πληροφορίες με εκείνες της εικόνας της προηγούμενης σελίδας, ώστε να τηρηθεί η ισχύουσα νομοθεσία.

Έκδοση επαγγελματικού φορτηγού μη αναδιπλούμενο κάθισμα συνοδηγού				
Τύπος παιδικού καθίσματος	Βάρος του παιδιού	Μέγεθος ISOFIX καθίσματος [Μέγεθος]	Θέση συνοδηγού	
			airbag ενεργοποιημένο στην πλευρά του συνοδηγού	χωρίς airbag συνοδηγού ή με απενεργοποιημένο
Πορτ-μπεμπέ εγκάρσιας τοποθέτησης Ομάδα 0	< από 10 κιλά	L1 [F], L2 [G]	X	X
Κάθισμα-θύλακας με την πλάτη προς το εμπρός μέρος του αυτοκινήτου Ομάδες 0 ή 0 +	< από 13 χγρ.	R1 [E]	X	IL (1) (2)
Κάθισμα-θύλακας/ απλό κάθισμα με την πλάτη προς το εμπρός μέρος του αυτοκινήτου	Ομάδα 0 +	< από 13 κιλά	X	IL (1) (2)
	Ομάδα 1	9 έως 18 κιλά	X	IL (1) (2)
Κάθισμα με το πρόσωπο προς το εμπρός μέρος του αυτοκινήτου Ομάδα 1	9 έως 18 κιλά	F3 [A], F2 [B], F2X [B1]	IUF - IL (1)	X
Ανύψωση Ομάδες 2 και 3	15 έως 25 κιλά 22 έως 36 κιλά	B2, B3	IUF - IL (1)	X
Κάθισμα i-Size			i-UF (1)	i-U (1) (2)

1.78

ΠΑΙΔΙΚΑ ΚΑΘΪΣΜΑΤΑ: τοποθέτηση με το ISOFIX σύστημα (3/9)

X = Θέση ακατάλληλη για την τοποθέτηση παιδικού καθίσματος αυτού του τύπου.

IUF/IL = Στα οχήματα που είναι εξοπλισμένα με αυτό το σύστημα, για τη στερέωση ενός παιδικού καθίσματος, εγκεκριμένου ως «Κατηγορίας γενικής/περιορισμένης χρήσης ή ειδικού για συγκεκριμένο όχημα», χρησιμοποιώντας το σύστημα ISOFIX, βεβαιωθείτε ότι είναι δυνατή η τοποθέτηση.

i-U = Κατάλληλο για τις διατάξεις συγκράτησης καθισμάτων i-Size «γενικής χρήσης» που τοποθετούνται με την πλάτη προς το μπροστινό και προς το πίσω μέρος του αυτοκινήτου.

i-UF = Κατάλληλο μόνο για τις διατάξεις συγκράτησης καθισμάτων i-Size «γενικής χρήσης» που τοποθετούνται με την πλάτη προς το μπροστινό και προς το πίσω μέρος του αυτοκινήτου.

(1) Σηκώστε το κάθισμα στο μέγιστο ύψος και τοποθετήστε το όσο το δυνατόν περισσότερο προς τα πίσω και κλίνετε ελαφρά την πλάτη (25° περίπου).

Το μέγεθος ενός παιδικού καθίσματος ISOFIX επισημαίνεται με ένα γράμμα:

- **F3 [A], F2 [B], F2X [B1]**: για τα καθίσματα που είναι στραμμένα προς το μπροστινό μέρος του αυτοκινήτου της ομάδας 1 (9 έως 18 χγρ.),
- **R3 [C], R2 [D], R2X [D]**: καθίσματα που είναι στραμμένα προς το πίσω ή καθίσματα-θύλακες της ομάδας 0+ (κάτω από 13 χγρ.) ή της ομάδας 1 (9 έως 18 χγρ.),
- **R1 [E]**: Καθίσματα-θύλακες με την πλάτη στραμμένη προς το μπροστινό μέρος του αυτοκινήτου της Ομάδας 0 (κάτω από 10 χγρ.) ή της Ομάδας 0+ (κάτω από 13 χγρ.),
- **L1 [F], L2 [G]**: πορτ-μπεμπέ της ομάδας 0 (κάτω από 10 χγρ.),
- **B2, B3**: καθίσματα booster των ομάδων 2 και 3 (15 έως 25 κιλά και 22 έως 36 κιλά).



(2) ΚΙΝΔΥΝΟΣ ΘΑΝΑΤΟΥ Ή ΣΟΒΑΡΟΥ ΤΡΑΥΜΑΤΙΣΜΟΥ: πριν εγκαταστήσετε ένα παιδικό κάθισμα με την πλάτη προς το εμπρός μέρος του αυτοκινήτου στη θέση του εμπρός συνεπιβάτη, βεβαιωθείτε ότι ο airbag είναι απενεργοποιημένος ➡ 1.86.

ΠΑΙΔΙΚΑ ΚΑΘΪΣΜΑΤΑ: τοποθέτηση με το ISOFIX σύστημα (4/9)

Στον παρακάτω πίνακα επαναλαμβάνονται οι ίδιες πληροφορίες με εκείνες της εικόνας των επόμενων σελίδων, ώστε να τηρηθεί η ισχύουσα νομοθεσία.

Έκδοση Estate, μη αναδιπλούμενο κάθισμα συνοδηγού (κανονικό αμάξωμα)							
Τύπος παιδικού καθίσματος	Βάρος του παιδιού	Μέγεθος ISOFIX καθίσματος [Μέγεθος]	Θέση συνοδηγού		Πισω θέσεις		
			airbag ενεργοποιημένο στην πλευρά του συνοδηγού	χωρίς airbag συνοδηγού ή με απενεργοποιημένο	Πλαϊνές θέσεις	Μεσαία θέση	
Πορτ-μπεμπέ εγκάρσιας τοποθέτησης Ομάδα 0	< από 10 κιλά	L1 [F], L2 [G]	X	X	IL (1)	X	
Κάθισμα-θύλακας με την πλάτη προς το εμπρός μέρος του αυτοκινήτου Ομάδες 0 ή 0 +	< από 13 χγρ.	R1 [E]	X	IL (2) (5)	IL (3)	X	
Κάθισμα-θύλακας/ απλό κάθισμα με την πλάτη προς το εμπρός μέρος του αυτοκινήτου	Ομάδα 0 +	< από 13 κιλά	R3 [C]	X	IL (2) (5)	IL (3)	X
	Ομάδα 1	9 έως 18 κιλά	R2 [D], R2X [D]	X	IL (2) (5)	IL (3)	X
Κάθισμα με το πρόσωπο προς το εμπρός μέρος του αυτοκινήτου Ομάδα 1	9 έως 18 κιλά	F3 [A], F2 [B], F2X [B1]	IUF - IL (2)	X	IUF - IL (3) (4)	X	
Ανύψωση Ομάδες 2 και 3	15 έως 25 κιλά 22 έως 36 κιλά	B2	IUF - IL (2)	X	IUF - IL (3) (4)	X	
		B3	IUF - IL (2)	X	X	X	
Κάθισμα i-Size			i-UF (2)	i-U (2) (5)	i-U	X	

1.80

ΠΑΙΔΙΚΑ ΚΑΘΪΣΜΑΤΑ: τοποθέτηση με το ISOFIX σύστημα (5/9)

X = Θέση ακατάλληλη για την τοποθέτηση παιδικού καθίσματος αυτού του τύπου.

IUF/IL = Στα οχήματα που είναι εξοπλισμένα με αυτό το σύστημα, για τη στερέωση ενός παιδικού καθίσματος, εγκεκριμένου ως "Κατηγορίας γενικής/περιορισμένης χρήσης ή ειδικού για συγκεκριμένο όχημα", χρησιμοποιώντας το σύστημα ISOFIX, βεβαιωθείτε ότι είναι δυνατή η τοποθέτηση.

i-U = Κατάλληλο για τις διατάξεις συγκράτησης καθισμάτων i-Size "γενικής χρήσης" που τοποθετούνται με την πλάτη προς το μπροστινό και προς το πίσω μέρος του αυτοκινήτου.

i-UF = Κατάλληλο μόνο για τις διατάξεις συγκράτησης καθισμάτων i-Size "γενικής χρήσης" που τοποθετούνται με την πλάτη προς το μπροστινό και προς το πίσω μέρος του αυτοκινήτου.

- (1) Το πορτ-μπεμπέ τοποθετείται εγκάρσια στο αυτοκίνητο και καταλαμβάνει τουλάχιστον δύο θέσεις. Τοποθετήστε το κεφάλι του παιδιού προς το εσωτερικό του αυτοκινήτου.
- (2) Σηκώστε το κάθισμα στο μέγιστο ύψος και τοποθετήστε το όσο το δυνατόν περισσότερο προς τα πίσω και κλίνετε ελαφρά την πλάτη (25° περίπου).
- (3) Εάν είναι απαραίτητο, τοποθετήστε το κάθισμα του αυτοκινήτου όσο το δυνατόν περισσότερο προς τα πίσω. Για να τοποθετήσετε παιδικό κάθισμα με την πλάτη προς το εμπρός μέρος του αυτοκινήτου, μετατοπίστε το εμπρός κάθισμα του αυτοκινήτου όσο το δυνατόν περισσότερο προς τα εμπρός και στη συνέχεια μετατοπίστε την πλάτη του εμπρός καθίσματος προς τα πίσω όσο το δυνατόν περισσότερο, χωρίς να το φέρετε σε επαφή με το παιδικό κάθισμα.
- (4) Σε κάθε περίπτωση, τραβήξτε το προσκέφαλο του πίσω καθίσματος στο οποίο είναι τοποθετημένο το παιδικό κάθισμα. Αυτές οι ενέργειες θα πρέπει να πραγματοποιηθούν πριν τοποθετήσετε το παιδικό κάθισμα ➔ 3.36. Μετακινήστε το κάθισμα μπροστά από το παιδί προς τα εμπρός, μετακινήστε την πλάτη του καθίσματος προς τα εμπρός, ώστε να μην έρχεται σε επαφή με τα πόδια του παιδιού.

Το μέγεθος ενός παιδικού καθίσματος ISOFIX επισημαίνεται με ένα γράμμα:

- **F3 [A], F2 [B], F2X [B1]**: για τα καθίσματα που είναι στραμμένα προς το μπροστινό μέρος του αυτοκινήτου της ομάδας 1 (9 έως 18 χγρ.),
- **R3 [C], R2 [D], R2X [D]**: καθίσματα που είναι στραμμένα προς το πίσω ή καθίσματα-θύλακες της ομάδας 0+ (κάτω από 13 χγρ.) ή της ομάδας 1 (9 έως 18 χγρ.),
- **R1 [E]**: Καθίσματα-θύλακες με την πλάτη στραμμένη προς το μπροστινό μέρος του αυτοκινήτου της Ομάδας 0 (κάτω από 10 χγρ.) ή της Ομάδας 0+ (κάτω από 13 χγρ.),
- **L1 [F], L2 [G]**: πορτ-μπεμπέ της ομάδας 0 (κάτω από 10 χγρ.),
- **B2, B3**: καθίσματα booster των ομάδων 2 και 3 (15 έως 25 κιλά και 22 έως 36 κιλά).



(5) ΚΙΝΔΥΝΟΣ ΘΑΝΑΤΟΥ Ή ΣΟΒΑΡΟΥ ΤΡΑΥΜΑΤΙΣΜΟΥ: πριν εγκαταστήσετε ένα παιδικό κάθισμα με την πλάτη προς το εμπρός μέρος του αυτοκινήτου στη θέση του εμπρός συνεπιβάτη, βεβαιωθείτε ότι ο airbag είναι απενεργοποιημένος ➔ 1.86.

ΠΑΙΔΙΚΑ ΚΑΘΪΣΜΑΤΑ: τοποθέτηση με το ISOFIX σύστημα (6/9)

Έκδοση Estate, μη αναδιπλούμενο κάθισμα συνοδηγού (κανονικό αμάξιμα)



Θέση ακατάλληλη για την τοποθέτηση παιδικού καθίσματος αυτού του τύπου.



Ελέγξτε την κατάσταση του airbag πριν αφήσετε να καθίσει ένας επιβάτης ή τοποθετήσετε ένα παιδικό κάθισμα.



Η χρήση ενός συστήματος ασφάλειας για παιδιά ακατάλληλου για αυτό το αυτοκίνητο δεν θα προστατεύει σωστά το μωρό ή το παιδί. Υπάρχει κίνδυνος σοβαρού ή θανατηφόρου τραυματισμού.

Παιδικό κάθισμα στερεωμένο με το σημείο στερέωσης ISOFIX



Θέση κατάλληλη για τη στερέωση ενός παιδικού καθίσματος ISOFIX.

Τα πίσω πλευρικά καθίσματα είναι εξοπλισμένα με ένα σημείο αγκύρωσης που επιτρέπει τη στερέωση ενός παιδικού καθίσματος ISOFIX εγκεκριμένου ως «Γενικής χρήσης», με τρόπο ώστε να είναι στραμμένο προς τα εμπρός. Τα σημεία στερέωσης βρίσκονται στην πλάτη του καθίσματος συνοδηγού για την μπροστινή θέση και στο δάπεδο του χώρου αποσκευών για τις πίσω θέσεις.



Βεβαιωθείτε ότι το παιδί σας είναι πάντα δεμένο και ότι η ζώνη ή ο ιμάντας ασφαλείας που χρησιμοποιείτε είναι σωστά τοποθετημένα και προσαρμοσμένα ➔ 1.40.

Εάν είναι απαραίτητο, ρυθμίστε ανάλογα τη θέση του καθίσματος.



ΚΙΝΔΥΝΟΣ ΘΑΝΑΤΟΥ Ή ΣΟΒΑΡΩΝ ΤΡΑΥΜΑΤΙΣΜΩΝ:

πριν τοποθετήσετε ένα παιδικό κάθισμα με την πλάτη προς το μπροστινό μέρος του αυτοκινήτου στη θέση του συνοδηγού, βεβαιωθείτε ότι έχετε απενεργοποιήσει τον airbag ➔ 1.86.



Τοποθετήστε το παιδικό κάθισμα κατά προτίμηση σε ένα πίσω κάθισμα.

Για να τοποθετήσετε ένα κάθισμα ISOFIX σε αυτήν τη θέση, ελευθερώστε τη μεσαία ζώνη με το χέρι πριν να ασφαλίσετε τα άγκιστρα.

ΠΑΙΔΙΚΑ ΚΑΘΪΣΜΑΤΑ: τοποθέτηση με το ISOFIX σύστημα (7/9)

Έκδοση Estate, αναδιπλούμενο κάθισμα συνοδηγού (κανονικό αμάξωμα)



Θέση ακατάλληλη για την τοποθέτηση παιδικού καθίσματος αυτού του τύπου.



Η χρήση ενός συστήματος ασφάλειας για παιδιά ακατάλληλου για αυτό το αυτοκίνητο δεν θα προστατεύει σωστά το μωρό ή το παιδί. Υπάρχει κίνδυνος σοβαρού ή θανατηφόρου τραυματισμού.



Βεβαιωθείτε ότι το παιδί σας είναι πάντα δεμένο και ότι η ζώνη ή ο ιμάντας ασφαλείας που χρησιμοποιείτε είναι σωστά τοποθετημένα και προσαρμοσμένα ➔ 1.40.

Εάν είναι απαραίτητο, ρυθμίστε ανάλογα τη θέση του καθίσματος.



Τοποθετήστε το παιδικό κάθισμα κατά προτίμηση σε ένα πίσω κάθισμα.

Για να τοποθετήσετε ένα κάθισμα ISOFIX σε αυτήν τη θέση, ελευθερώστε τη μεσαία ζώνη με το χέρι πριν να ασφαλίσετε τα άγκιστρα.

Παιδικό κάθισμα στερεωμένο με το σημείο στερέωσης ISOFIX



Θέση κατάλληλη για τη στερέωση ενός παιδικού καθίσματος ISOFIX.

Τα πίσω πλευρικά καθίσματα είναι εξοπλισμένα με ένα σημείο αγκύρωσης που επιτρέπει τη στερέωση ενός παιδικού καθίσματος ISOFIX εγκεκριμένου ως «Γενικής χρήσης», με τρόπο ώστε να είναι στραμμένο προς τα εμπρός. Τα σημεία στερέωσης βρίσκονται στο δάπεδο του πορτ μπαγκάζ για τα πίσω καθίσματα.

ΠΑΙΔΙΚΑ ΚΑΘΪΣΜΑΤΑ: τοποθέτηση με το ISOFIX σύστημα (8/9)

Στον παρακάτω πίνακα επαναλαμβάνονται οι ίδιες πληροφορίες με εκείνες της εικόνας της προηγούμενης σελίδας, ώστε να τηρηθεί η ισχύουσα νομοθεσία.

Έκδοση Estate, αναδιπλούμενο κάθισμα συνοδηγού (κανονικό αμάξιωμα)					
Τύπος παιδικού καθίσματος	Βάρος του παιδιού	Μέγεθος ISOFIX καθίσματος [Μέγεθος]	Θέση συνοδηγού	Πισω θέσεις	
				Πλαϊνές θέσεις	Μεσαία θέση
Πορτ-μπεμπέ εγκάρσιας τοποθέτησης Ομάδα 0	< από 10 κιλά	L1 [F], L2 [G]	X	IL (1) (4)	X
Κάθισμα-θύλακας με την πλάτη προς το εμπρός μέρος του αυτοκινήτου Ομάδες 0 ή 0 +	< από 13 χγρ.	R1 [E]	X	IL (2) (4)	X
Κάθισμα-θύλακας/ απλό κάθισμα με την πλάτη προς το εμπρός μέρος του αυτοκινήτου	Ομάδα 0 +	< από 13 κιλά	R3 [C]	IL (2) (4)	X
	Ομάδα 1	9 έως 18 κιλά	R2 [D], R2X [D]	IL (2) (4)	X
Κάθισμα με το πρόσωπο προς το εμπρός μέρος του αυτοκινήτου Ομάδα 1	9 έως 18 κιλά	F3 [A], F2 [B], F2X [B1]	X	IUF - IL (2) (3) (4)	X
Ανύψωση Ομάδες 2 και 3	15 έως 25 κιλά 22 έως 36 κιλά	B2	X	IUF - IL (2) (3) (4)	X
		B3	X	X	X
Κάθισμα i-Size			X	i-U (4)	X

ΠΑΙΔΙΚΑ ΚΑΘΪΣΜΑΤΑ: τοποθέτηση με το ISOFIX σύστημα (9/9)

X = Θέση ακατάλληλη για την τοποθέτηση παιδικού καθίσματος αυτού του τύπου.

IUF/L = Στα οχήματα που είναι εξοπλισμένα με αυτό το σύστημα, για τη στερέωση ενός παιδικού καθίσματος, εγκεκριμένου ως «Κατηγορίας γενικής/περιορισμένης χρήσης ή ειδικού για συγκεκριμένο όχημα», χρησιμοποιώντας το σύστημα ISOFIX, βεβαιωθείτε ότι είναι δυνατή η τοποθέτηση.

i-U = Κατάλληλο για τις διατάξεις συγκράτησης καθισμάτων i-Size «γενικής χρήσης» που τοποθετούνται με την πλάτη προς το μπροστινό και προς το πίσω μέρος του αυτοκινήτου.

i-UF = Κατάλληλο μόνο για τις διατάξεις συγκράτησης καθισμάτων i-Size «γενικής χρήσης» που τοποθετούνται με την πλάτη προς το μπροστινό και προς το πίσω μέρος του αυτοκινήτου.

(1) Το πορτ-μπεμπέ τοποθετείται εγκάρσια στο αυτοκίνητο και καταλαμβάνει τουλάχιστον δύο θέσεις. Τοποθετήστε το κεφάλι του παιδιού προς το εσωτερικό του αυτοκινήτου.

(2) Εάν είναι απαραίτητο, τοποθετήστε το κάθισμα του αυτοκινήτου όσο το δυνατόν περισσότερο προς τα πίσω. Για να τοποθετήσετε παιδικό κάθισμα με την πλάτη προς το εμπρός μέρος του αυτοκινήτου, μετατοπίστε το εμπρός κάθισμα του αυτοκινήτου όσο το δυνατόν περισσότερο προς τα εμπρός και στη συνέχεια μετατοπίστε την πλάτη του εμπρός καθίσματος προς τα πίσω όσο το δυνατόν περισσότερο, χωρίς να το φέρετε σε επαφή με το παιδικό κάθισμα.

(3) Σε κάθε περίπτωση, τραβήξτε το προσκέφαλο του πίσω καθίσματος στο οποίο είναι τοποθετημένο το παιδικό κάθισμα. Αυτές οι ενέργειες θα πρέπει να πραγματοποιηθούν πριν τοποθετήσετε το παιδικό κάθισμα ➔ 3.36. Μετακινήστε το κάθισμα μπροστά από το παιδί προς τα εμπρός, μετακινήστε την πλάτη του καθίσματος προς τα εμπρός, ώστε να μην έρχεται σε επαφή με τα πόδια του παιδιού.

Το μέγεθος ενός παιδικού καθίσματος ISOFIX επισημαίνεται με ένα γράμμα:

- **F3 [A], F2 [B], F2X [B1]**: για τα καθίσματα που είναι στραμμένα προς το μπροστινό μέρος του αυτοκινήτου της ομάδας 1 (9 έως 18 χγρ.),
- **R3 [C], R2 [D], R2X [D]**: καθίσματα που είναι στραμμένα προς το πίσω ή καθίσματα-θύλακες της ομάδας 0+ (κάτω από 13 χγρ.) ή της ομάδας 1 (9 έως 18 χγρ.),
- **R1 [E]**: Καθίσματα-θύλακες με την πλάτη στραμμένη προς το μπροστινό μέρος του αυτοκινήτου της Ομάδας 0 (κάτω από 10 χγρ.) ή της Ομάδας 0+ (κάτω από 13 χγρ.),
- **L1 [F], L2 [G]**: πορτ-μπεμπέ της ομάδας 0 (κάτω από 10 χγρ.),
- **B2, B3**: καθίσματα booster των ομάδων 2 και 3 (15 έως 25 κιλά και 22 έως 36 κιλά).



(4) ΚΙΝΔΥΝΟΣ ΘΑΝΑΤΟΥ Ή ΣΟΒΑΡΟΥ ΤΡΑΥΜΑΤΙΣΜΟΥ: απαγορεύεται η τοποθέτηση παιδικού καθίσματος πίσω από ένα διπλωμένο μπροστινό κάθισμα.

ΑΣΦΑΛΕΙΑ ΠΑΙΔΙΩΝ: απενεργοποίηση, ενεργοποίηση AIRBAG συνοδηγού (1/3)**Απενεργοποίηση airbag συνοδηγού**

(ανάλογα με το αυτοκίνητο)

Πριν τοποθετήσετε ένα παιδικό κάθισμα στο κάθισμα του συνοδηγού:

- βεβαιωθείτε ότι είναι δυνατή η τοποθέτηση του παιδικού καθίσματος σε αυτήν τη θέση,
- είναι απαραίτητο να απενεργοποιήσετε το airbag για ένα παιδικό κάθισμα που είναι στραμμένο προς τα πίσω.

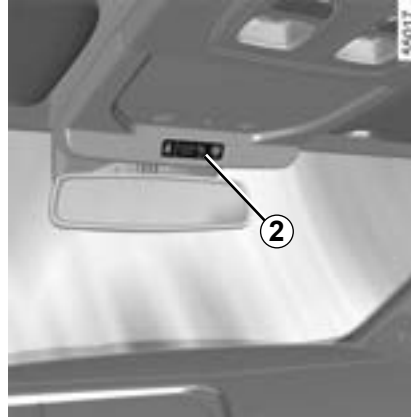

Για να απενεργοποιήσετε το airbag: με το αυτοκίνητο ακινητοποιημένο και το διακόπτη κλειστό, πιέστε και γυρίστε την κλειδαριά **1** στη θέση **OFF**.



Με το άνοιγμα του διακόπτη, βεβαιωθείτε

οπωσδήποτε ότι το ενδεικτικό  φωτίζει στο καντράν **2**.

Αυτό το ενδεικτικό παραμένει μόνιμα αναμμένο για να σας επιβεβαιώνει ότι μπορείτε να εγκαταστήσετε ένα παιδικό κάθισμα.



Η ενεργοποίηση ή απενεργοποίηση του airbag συνοδηγού πραγματοποιείται μόνο με το όχημα ακινητοποιημένο και τον διακόπτη κλειστό.

Σε περίπτωση χειρισμού ενώ το αυτοκίνητο κινείται, τα ενδεικτικά  και  ανάβουν.

Για να επαναφέρετε την κατάσταση του airbag που συμφωνεί με τη θέση της κλειδαριάς, κλείστε και ανοίξτε πάλι το διακόπτη του κινητήρα.

**ΚΙΝΔΥΝΟΣ**

Δεδομένου ότι η λειτουργία airbag συνοδηγού δεν είναι συμβατή με την τοποθέτηση παιδικού καθίσματος με όψη προς τα πίσω, **ΠΟΤΕ** μην τοποθετείτε σύστημα συγκράτησης παιδιού με όψη προς τα πίσω σε κάθισμα που προστατεύεται από ΕΝΕΡΓΟ μπροστινό **AIRBAG**. Αυτό μπορεί να οδηγήσει στον **ΘΑΝΑΤΟ** του **ΠΑΙΔΙΟΥ** ή σε **ΣΟΒΑΡΟΥΣ ΤΡΑΥΜΑΤΙΣΜΟΥΣ**.

ΑΣΦΑΛΕΙΑ ΠΑΙΔΙΩΝ: απενεργοποίηση, ενεργοποίηση AIRBAG συνοδηγού (2/3)

Οι ενδείξεις στο ταμπλό και οι ετικέτες **A** σε κάθε πλευρά του αλεξηλίου του συνοδηγού **3** (όπως στο παράδειγμα στις παραπάνω ετικέτες) σας υπενθυμίζουν αυτές τις οδηγίες.

**ΚΙΝΔΥΝΟΣ**

Δεδομένου ότι η λειτουργία airbag συνοδηγού δεν είναι συμβατή με την τοποθέτηση παιδικού καθίσματος με όψη προς τα πίσω, **ΠΟΤΕ** μην τοποθετείτε σύστημα συγκράτησης παιδιού με όψη προς τα πίσω σε κάθισμα που προστατεύεται από ΕΝΕΡΓΟ μπροστινό **AIRBAG**. Αυτό μπορεί να οδηγήσει στον **ΘΑΝΑΤΟ** του **ΠΑΙΔΙΟΥ** ή σε **ΣΟΒΑΡΟΥΣ ΤΡΑΥΜΑΤΙΣΜΟΥΣ**.

ΑΣΦΑΛΕΙΑ ΠΑΙΔΙΩΝ: απενεργοποίηση, ενεργοποίηση AIRBAG συνοδηγού (3/3)

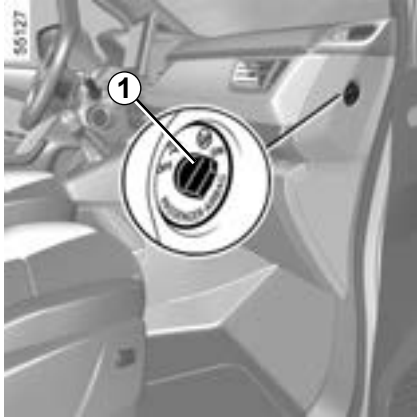

Ενεργοποίηση των airbag συνοδηγού

(ανάλογα με το αυτοκίνητο)

Από τη στιγμή που θα αφαιρέσετε το παιδικό κάθισμα από το κάθισμα του συνοδηγού, επανενεργοποιήστε τους airbag προκειμένου να εξασφαλίσετε την προστασία του συνοδηγού σε περίπτωση σύγκρουσης.

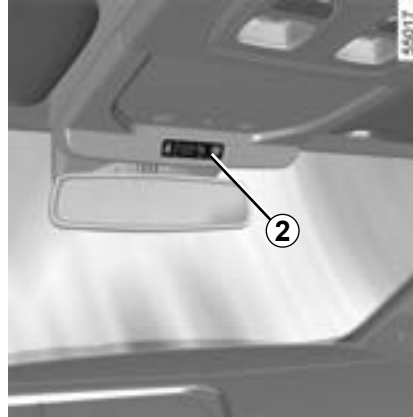

Για επανεκκίνηση του airbag: όχημα σταματημένο, διακόπτης κλειστός, πατήστε και γυρίστε την κλειδαριά στη **1** θέση **ON**.

Όταν ανοίγετε τον διακόπτη του κινητήρα, θα **πρέπει να** ελέγχετε ότι η προειδοποιητική λυχνία  είναι σβηστή και ότι η

προειδοποιητική λυχνία  ανάβει στην οθόνη **2** μετά από κάθε εκκίνηση, για περίπου 1 λεπτό.

Ο airbag του συνοδηγού είναι ενεργοποιημένος.

Προβλήματα στη λειτουργία



Σε περίπτωση προβλήματος του συστήματος ενεργοποίησης/απενεργοποίησης των airbag του συνοδηγού, απαγορεύεται η τοποθέτηση παιδικού καθίσματος με την πλάτη προς το εμπρός μέρος του αυτοκινήτου στο εμπρός κάθισμα.

Συνοιστάται να μην καθίσει σε αυτό το κάθισμα κανένας επιβάτης.

Συμβουλευθείτε το συντομότερο ένα Επίσημο Συνεργείο της μάρκας.



Η ενεργοποίηση ή απενεργοποίηση του airbag συνοδηγού πραγματοποιείται μόνο με το **όχημα ακινητοποιημένο και τον διακόπτη κλειστό**.

Σε περίπτωση χειρισμού ενώ το αυτοκίνητο κινείται, τα ενδεικτικά  και  **ανάβουν**.

Για να επαναφέρετε την κατάσταση του airbag που συμφωνεί με τη θέση της κλειδαριάς, κλείστε και ανοίξτε πάλι το διακόπτη του κινητήρα.

ΚΟΡΝΑ ΚΑΙ ΦΩΤΕΙΝΗ ΠΡΟΕΙΔΟΠΟΙΗΣΗ

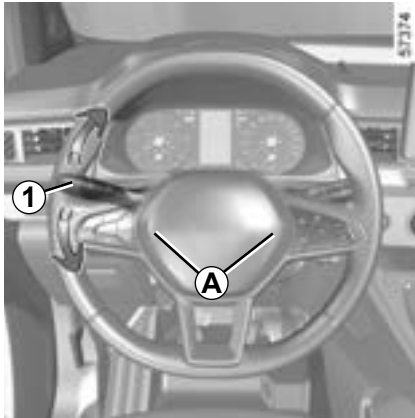

Κόρνα

Πιέστε στο κέντρο του τιμονιού **A** για να χρησιμοποιήσετε την κόρνα.

Φωτεινή προειδοποίηση

Τραβήξτε το χειριστήριο **1** προς το μέρος σας και, στη συνέχεια, αφήστε το ελεύθερο για να αναβοσβήσετε τους προβολείς.

Φλας

Μετακινήστε το χειριστήριο **1** στην ίδια κατεύθυνση που θέλετε να γυρίσετε το τιμόνι.

Λειτουργία απλού πατήματος

Μετακινήστε για λίγο το μοχλό **1** προς τα επάνω ή προς τα κάτω, χωρίς να υπερβείτε το σημείο αντίστασης, στη συνέχεια απελευθερώστε τον: ο μοχλός θα επιστρέψει στην αρχική του θέση και το σχετικό φλας θα αναβοσβήσει τρεις φορές.

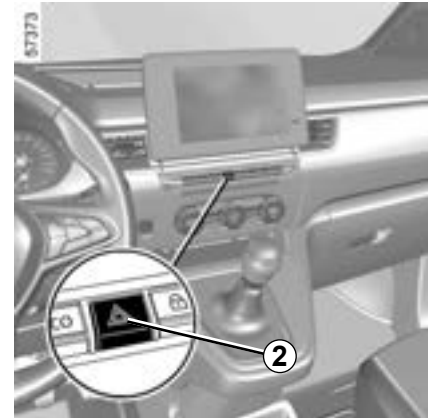

Φώτα αλάρμ

Πιέστε το διακόπτη **2**.

Αυτός ο διακόπτης ενεργοποιεί ταυτόχρονα τα τέσσερα φλας και τα πλαϊνά φλας. Πρέπει να τον χρησιμοποιείτε μόνο σε περίπτωση κινδύνου για να ειδοποιήσετε τους άλλους οδηγούς ότι αναγκάζεστε να σταματήσετε σε μη κανονικό ή απαγορευμένο σημείο ή ότι αντιμετωπίζετε ιδιαίτερα δύσκολες συνθήκες οδήγησης.

ΘΕΣΗ ΟΔΗΓΗΣΗΣ, ΤΙΜΟΝΙ ΑΡΙΣΤΕΡΑ (1/2)

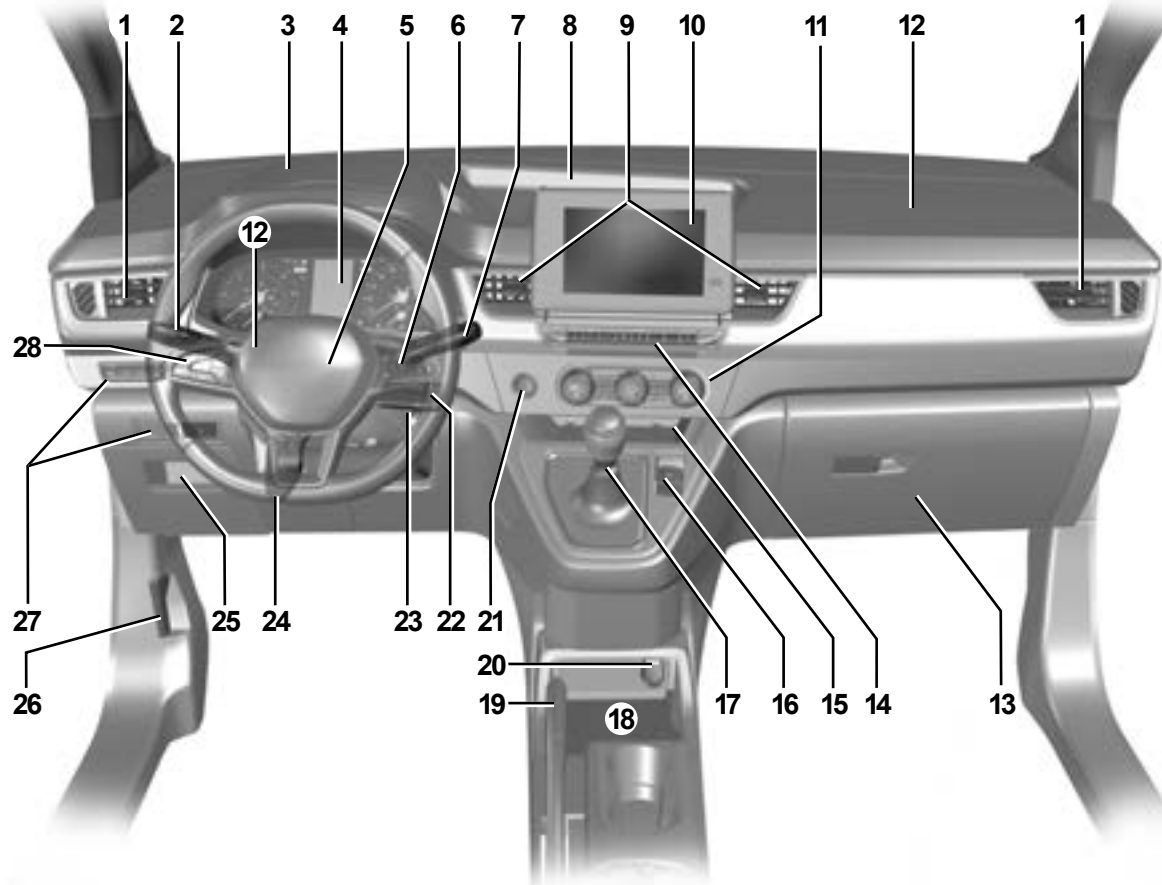

1.90

ΘΕΣΗ ΟΔΗΓΗΣΗΣ, ΤΙΜΟΝΙ ΑΡΙΣΤΕΡΑ (2/2)

Η παρουσία των εξοπλισμών που περιγράφονται παρακάτω ΕΞΑΡΤΑΤΑΙ ΑΠΟ ΤΗΝ ΕΚΔΟΣΗ ΤΟΥ ΑΥΤΟΚΙΝΗΤΟΥ ΚΑΙ ΑΠΟ ΤΗ ΧΩΡΑ.

- | | | |
|--|--|---|
| <p>1 Πλαϊνός αεραγωγός.</p> <p>2 Χειριστήριο:</p> <ul style="list-style-type: none"> - φλας, - εξωτερικού φωτισμού, - προβολείς ομίχλης. <p>3 Πρίζες διαμερίσματος αποθήκευσης ταμπλό USB και πρίζα αξεσουάρ.</p> <p>4 Καντράν.</p> <p>5 Θέση airbag οδηγού, κόρνα.</p> <p>6 Χειριστήριο:</p> <ul style="list-style-type: none"> - εναλλαγής ενδείξεων του υπολογιστή ταξιδιού και του μενού εξατομίκευσης των ρυθμίσεων του αυτοκινήτου, - τηλεχειρισμού ραδιοφώνου, συστήματος πλοήγησης. <p>7 Χειριστήριο υαλοκαθαριστήρων/πλυστικής συσκευής του παρμπρίζ και του πίσω τζαμιού.</p> <p>8 Κεντρικός χώρος μικροαντικειμένων στο ταμπλό.</p> <p>9 Κεντρικοί αεραγωγοί.</p> <p>10 Οθόνη πολυμέσων.</p> <p>11 Χειριστήρια θέρμανσης ή κλιματισμού.</p> <p>12 Θέση airbag συνοδηγού.</p> <p>13 Ντουλαπάκι μικροαντικειμένων</p> | <p>14 Χειριστήριο:</p> <ul style="list-style-type: none"> - θέρμανση εμπρός καθισμάτων, - Ενεργοποίηση/απενεργοποίηση της λειτουργίας Stop and Start. - ενεργοποίηση/απενεργοποίηση της λειτουργίας ECO, - φώτων αλάρμ· - κεντρικό κλειδίμα θυρών, - Ενεργοποίησης/απενεργοποίησης της βοήθειας στο παρκάρισμα, - Βοήθεια στο παρκάρισμα, - ενεργοποίηση/απενεργοποίηση του Intelligent Around View Monitor. <p>15 Χώρος μικροαντικειμένων.</p> <p>16 Αυτόματο χειρόφρενο.</p> <p>17 Μοχλός ταχυτήτων.</p> <p>18 Περιοχή επαγωγικής φόρτισης smartphone.</p> <p>19 Χειρόφρενο.</p> <p>20 Πρίζα αξεσουάρ.</p> <p>21 Πλήκτρο εκκίνησης/σβησίματος του κινητήρα.</p> <p>22 Χειριστήριο στο τιμόνι για το ραδιόφωνο.</p> <p>23 Διακόπτης κινητήρα.</p> | <p>24 Μοχλός ρύθμισης του τιμονιού σε ύψος και σε βάθος.</p> <p>25 Χώρος αποθήκευσης και ασφαλειοθήκη.</p> <p>26 Μοχλός ανοίγματος καπό.</p> <p>27 Χειριστήριο:</p> <ul style="list-style-type: none"> - ροοστάτη φωτισμού των οργάνων ελέγχου, - Ηλεκτρικής ρύθμισης ύψους φωτεινής δέσμης, - ενεργοποίηση/απενεργοποίηση της λειτουργίας υποβοήθησης παραμονής στην ίδια λωρίδα/προειδοποίησης εξόδου από τη λωρίδα, - ενεργοποίηση/απενεργοποίηση του ESC, - ενεργοποίησης/απενεργοποίησης του συστήματος αντιολίσθησης, <p>28 Γενικός διακόπτης και χειριστήρια ρυθμιστή/περιοριστή ταχύτητας και προσαρμοζόμενου ρυθμιστή ταχύτητας.</p> |
|--|--|---|

ΘΕΣΗ ΟΔΗΓΗΣΗΣ, ΤΙΜΟΝΙ ΔΕΞΙΑ (1/2)

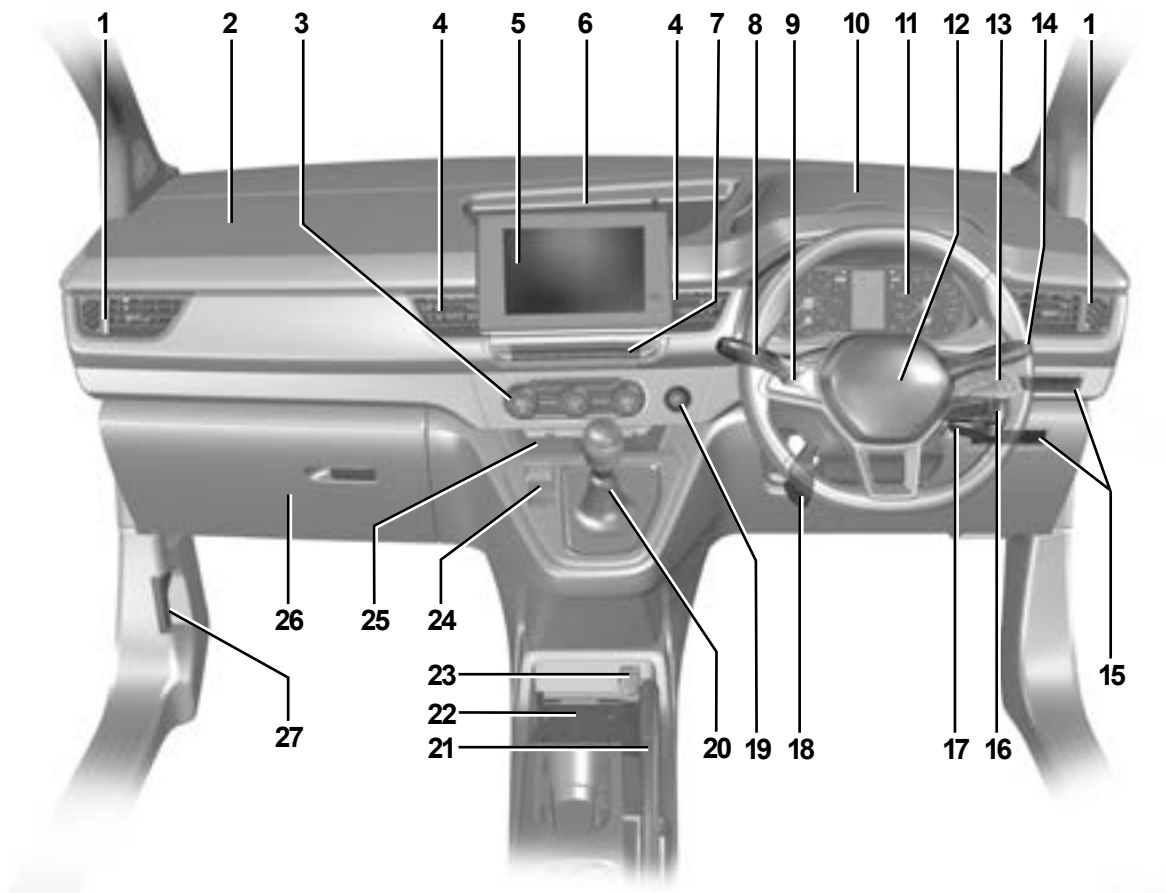

58187

ΘΕΣΗ ΟΔΗΓΗΣΗΣ, ΤΙΜΟΝΙ ΔΕΞΙΑ (2/2)

Η παρουσία των εξοπλισμών που περιγράφονται παρακάτω ΕΞΑΡΤΑΤΑΙ ΑΠΟ ΤΗΝ ΕΚΔΟΣΗ ΤΟΥ ΑΥΤΟΚΙΝΗΤΟΥ ΚΑΙ ΑΠΟ ΤΗ ΧΩΡΑ.

- | | | |
|---|--|---|
| <p>1 Πλαϊνοί αεραγωγοί.</p> <p>2 Θέση airbag συνοδηγού.</p> <p>3 Χειριστήρια θέρμανσης ή κλιματισμού.</p> <p>4 Κεντρικοί αεραγωγοί.</p> <p>5 Οθόνη πολυμέσων.</p> <p>6 Κεντρικός χώρος μικροαντικειμένων στο ταμπλό.</p> <p>7 Χειριστήριο:</p> <ul style="list-style-type: none"> - θέρμανση εμπρός καθισμάτων, - Ενεργοποίηση/απενεργοποίηση της λειτουργίας Stop and Start. - ενεργοποίηση/απενεργοποίηση της λειτουργίας ECO, - ενεργοποίηση/απενεργοποίηση του τρόπου οδήγησης, - φώτων αλάρμ· - κεντρικό κλειδίωμα θυρών, - Ενεργοποίησης/απενεργοποίησης της βοήθειας στο παρκάρισμα, - βοήθεια στο παρκάρισμα, - ενεργοποίηση/απενεργοποίηση του Intelligent Around View Monitor. <p>8 Χειριστήριο:</p> <ul style="list-style-type: none"> - φλας, - εξωτερικού φωτισμού, - προβολείς ομίχλης. | <p>9 Γενικός διακόπτης και χειριστήρια ρυθμιστή/περιοριστή ταχύτητας και προσαρμοζόμενου ρυθμιστή ταχύτητας.</p> <p>10 Πρίζες διαμερίσματος αποθήκευσης ταμπλό USB και πρίζα αξεσουάρ.</p> <p>11 Καντράν.</p> <p>12 Θέση airbag οδηγού, κόρνα.</p> <p>13 Χειριστήριο:</p> <ul style="list-style-type: none"> - εναλλαγής ενδείξεων του υπολογιστή ταξιδιού και του μενού εξατομίκευσης των ρυθμίσεων του αυτοκινήτου, - τηλεχειρισμού ραδιοφώνου, συστήματος πλοήγησης. <p>14 Χειριστήριο υαλοκαθαριστήρων/πλυστικής συσκευής του παρμπρίζ και του πίσω τζαμιού.</p> | <p>15 Χειριστήριο:</p> <ul style="list-style-type: none"> - ροοστάτη φωτισμού των οργάνων ελέγχου, - Ηλεκτρικής ρύθμισης ύψους φτεινής δέσμης, - ενεργοποίηση/απενεργοποίηση της λειτουργίας υποβοήθησης παραμονής στην ίδια λωρίδα/προειδοποίησης εξόδου από τη λωρίδα, - ενεργοποίηση/απενεργοποίηση του ESC, - ενεργοποίηση/απενεργοποίηση του συστήματος ελέγχου πρόσφυσης. <p>16 Χειριστήριο στο τιμόνι για το ραδιόφωνο.</p> <p>17 Διακόπτης κινητήρα.</p> <p>18 Μοχλός ρύθμισης του τιμονιού σε ύψος και σε βάθος.</p> <p>19 Πλήκτρο εκκίνησης/σβησίματος του κινητήρα.</p> <p>20 Μοχλός ταχυτήτων.</p> <p>21 Χειρόφρενο.</p> <p>22 Ζώνη φόρτισης/χώρος αποθήκευσης τηλεφώνου.</p> <p>23 Πρίζα αξεσουάρ.</p> <p>24 Αυτόματο χειρόφρενο.</p> <p>25 Χώρος μικροαντικειμένων.</p> <p>26 Ντουλαπάκι μικροαντικειμένων.</p> <p>27 Μοχλός ανοίγματος καπό.</p> |
|---|--|---|

ΕΝΔΕΙΚΤΙΚΑ (1/5)

Η εμφάνιση των πληροφοριών που περιγράφονται παρακάτω **ΕΞΑΡΤΑΤΑ ΑΠΟ ΤΟΝ ΕΞΟΠΛΙΣΜΟ ΤΟΥ ΑΥΤΟΚΙΝΗΤΟΥ ΚΑΙ ΑΠΟ ΤΗ ΧΩΡΑ.**

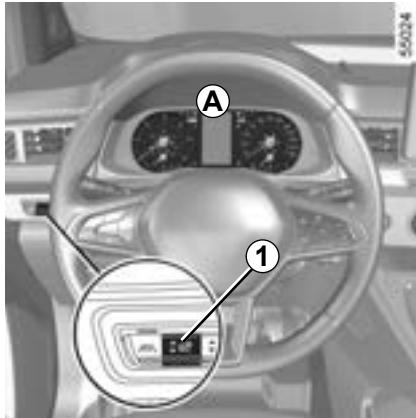

Καντράν Α φωτίζεται με το άνοιγμα του διακόπτη. Πιέστε ή τραβήξτε τον διακόπτη **1** όσες φορές απαιτείται για να ρυθμίσετε την ένταση.

Το ενδεικτικό  απαιτεί στάση του αυτοκινήτου το συντομότερο σε ένα Επίσημο Συνεργείο της μάρκας, **οδηγώντας ήρεμα**. Εάν δεν τηρήσετε αυτήν τη σύσταση, υπάρχει κίνδυνος πρόκλησης ζημιάς στο αυτοκίνητο.

Σε ορισμένες περιπτώσεις, η εμφάνιση ενός ενδεικτικού συνοδεύεται από ένα μήνυμα στο καντράν.



Η ένδειξη **STOP** επιβάλλει, για την ασφάλειά σας, την άμεση στάση του αυτοκινήτου, μόλις το επιτρέψουν οι συνθήκες κυκλοφορίας. Σβήστε τον κινητήρα και μην τον ξεκινήσετε ξανά. Καλέστε ένα Επίσημο Συνεργείο της μάρκας.



Η απουσία οπτικού ή ηχητικού σήματος επισημαίνει βλάβη του καντράν. Επιβάλλεται άμεση στάση του αυτοκινήτου μόλις το επιτρέψουν οι συνθήκες κυκλοφορίας. Βεβαιωθείτε ότι το αυτοκίνητο είναι πράγματι ακινητοποιημένο και καλέστε ένα Επίσημο Συνεργείο της μάρκας.

ΕΝΔΕΙΚΤΙΚΑ (2/5)

Η εμφάνιση των πληροφοριών που περιγράφονται παρακάτω **ΕΞΑΡΤΑΤΑ ΑΠΟ ΤΟΝ ΕΞΟΠΛΙΣΜΟ ΤΟΥ ΑΥΤΟΚΙΝΗΤΟΥ ΚΑΙ ΑΠΟ ΤΗ ΧΩΡΑ.**



Ενδεικτικό φώτων θέσης (μικρή σκάλα)



Ενδεικτικό φώτων πορείας (μεγάλη σκάλα)



Ενδεικτικό φώτων διασταύρωσης (μεσαία σκάλα)



Ενδεικτικό πίσω φώτων ομίχλης



Ενδεικτικό εμπρός προβολέων ομίχλης



Ενδεικτικό αυτόματων φώτων πορείας (μεγάλη σκάλα) ➔ 1.116



Ενδεικτικό αριστερών φλας



Ενδεικτικό δεξιών φλας



Ενδεικτικό **airbag**

Ανάβει με το άνοιγμα του διακόπτη ή με την εκκίνηση του κινητήρα και σβήνει μετά από μερικά δευτερόλεπτα.

Εάν δεν ανάψει με το άνοιγμα του διακόπτη ή εάν ανάψει με τον κινητήρα σε λειτουργία, επισημαίνει ότι υπάρχει βλάβη στο σύστημα.

Συμβουλευθείτε το συντομότερο ένα Επίσημο Συνεργείο της μάρκας.



Ενδεικτικό υποχρεωτικού σταματήματος

Ανάβει με το άνοιγμα του διακόπτη ή με την εκκίνηση του κινητήρα και σβήνει μόλις ο κινητήρας ξεκινήσει. Ανάβει από κοινού με άλλα ενδεικτικά και/ή μηνύματα και συνοδεύεται από ένα ηχητικό σήμα.

Επιβάλλει υποχρεωτικά, για την ασφάλειά σας, την άμεση στάση του αυτοκινήτου, μόλις το επιτρέψουν οι συνθήκες κυκλοφορίας. Σβήστε τον κινητήρα και μην τον ξεκινήσετε ξανά.

Καλέστε ένα Επίσημο Συνεργείο της μάρκας.



Ενδεικτικό βλάβης κυκλώματος φρένων

Ανάβει με το άνοιγμα του διακόπτη ή με την εκκίνηση του κινητήρα και σβήνει μετά από μερικά δευτερόλεπτα.

Εάν ανάβει κατά το φρενάρισμα, συνοδεύεται από το ενδεικτικό **STOP** και ένα ηχητικό σήμα, αποτελεί ένδειξη πτώσης της στάθμης στα κυκλώματα ή βλάβης στο σύστημα φρένων.

Σταματήστε και καλέστε ένα Επίσημο Συνεργείο της μάρκας



Ενδεικτικό φόρτισης μπαταρίας

Ανάβει με το άνοιγμα του διακόπτη ή με την εκκίνηση του κινητήρα και σβήνει μετά από μερικά δευτερόλεπτα.

Εάν ανάβει καθ' οδόν μαζί με την ένδειξη **STOP** και ένα ηχητικό σήμα, επισημαίνεται υπερφόρτιση ή αποφόρτιση του ηλεκτρικού κυκλώματος.

Σταματήστε και καλέστε ένα Επίσημο Συνεργείο της μάρκας.

ΕΝΔΕΙΚΤΙΚΑ (3/5)

Η εμφάνιση των πληροφοριών που περιγράφονται παρακάτω **ΕΞΑΡΤΑΤΑΙ ΑΠΟ ΤΟΝ ΕΞΟΠΛΙΣΜΟ ΤΟΥ ΑΥΤΟΚΙΝΗΤΟΥ ΚΑΙ ΑΠΟ ΤΗ ΧΩΡΑ.**



Ενδεικτικό πίεσης λαδιού

Ανάβει με το άνοιγμα του διακόπτη ή με την εκκίνηση του κινητήρα και σβήνει μετά από μερικά δευτερόλεπτα.

Εάν ανάψει καθ' οδόν, μαζί με την ένδειξη **STOP** και ένα ηχητικό σήμα, σταματήστε υποχρεωτικά και σβήστε τη μηχανή.

Ελέγξτε τη στάθμη του λαδιού Εάν η στάθμη είναι κανονική, η προειδοποιητική λυχνία συνδέεται με διαφορετική αιτία.

Καλέστε ένα Επίσημο Συνεργείο της μάρκας.



Ενδεικτικό συστήματος μεταβλητής υποβοήθησης τιμονιού

Ανάβει με το άνοιγμα του διακόπτη ή με την εκκίνηση του κινητήρα και σβήνει μετά από μερικά δευτερόλεπτα.

Εάν ανάψει κατά την οδήγηση μαζί με το ενδεικτικό **STOP**, επισημαίνει βλάβη του συστήματος.

Καλέστε μία επίσημη αντιπροσωπεία.



Ενδεικτικό προειδοποίησης

Ανάβει με το άνοιγμα του διακόπτη ή με την εκκίνηση του κινητήρα και σβήνει μόλις ο κινητήρας ξεκινήσει. Μπορεί να ανάψει από κοινού με άλλα ενδεικτικά και/ή μηνύματα στο καντράν Σημαίνει ότι πρέπει **να οδηγήσετε πολύ προσεκτικά** μέχρι μια εξουσιοδοτημένη αντιπροσωπεία το συντομότερο δυνατό. Εάν δεν τηρήσετε αυτήν τη σύσταση, υπάρχει κίνδυνος πρόκλησης ζημιάς στο αυτοκίνητο.



Ενδεικτικό προειδοποίησης

Εάν εμφανιστεί με κόκκινο χρώμα κατά την οδήγηση και συνοδεύεται από τη φωτεινή ένδειξη **STOP**, απαιτείται να σταματήσετε, μόλις το επιτρέψουν οι συνθήκες κυκλοφορίας, για λόγους ασφαλείας. Σβήστε τον κινητήρα και μην τον ξεκινήσετε ξανά Καλέστε ένα Επίσημο Συνεργείο της μάρκας Εάν εμφανιστεί με κίτρινο χρώμα κατά την οδήγηση και συνοδεύεται από τη φωτεινή ένδειξη προειδοποίησης , επισκεφτείτε έναν εγκεκριμένο αντιπρόσωπο το συντομότερο δυνατόν. **Εν τω μεταξύ, οδηγήστε με προσοχή.** Εάν δεν τηρήσετε αυτήν τη σύσταση, υπάρχει κίνδυνος πρόκλησης ζημιάς στο αυτοκίνητο.



Ενδεικτικό δεμένου χειρόφρενου ή αυτόματου χειρόφρενου

↳ 2.14, ↳ 2.15



Ενδεικτικό πατήματος του πεντάλ του φρένου

Ανάβει μόλις ασκηθεί πίεση στο πεντάλ του φρένου.



Δείκτες αλλαγής ταχύτητας

Ανάβει και σας προτρέπει να επιλέξετε υψηλότερη σχέση (βέλος στραμμένο προς τα επάνω) ή χαμηλότερη σχέση (βέλος στραμμένο προς τα κάτω) ↳ 2.19.



Ενδεικτικό προειδοποίησης του ηλεκτρονικού συστήματος ελέγχου ευστάθειας (ESC) και του συστήματος ελέγχου πρόσφυσης

Ανάβει με το άνοιγμα του διακόπτη ή με την εκκίνηση του κινητήρα και σβήνει μετά από μερικά δευτερόλεπτα.

Το ενδεικτικό ανάβει σε πολλές περιπτώσεις: ↳ 000.



Ενδεικτικό προειδοποίησης μη διαθεσιμότητας του συστήματος ελέγχου ευστάθειας (ESC) και του συστήματος ελέγχου πρόσφυσης.

ΕΝΔΕΙΚΤΙΚΑ (4/5)

Η εμφάνιση των πληροφοριών που περιγράφονται παρακάτω **ΕΞΑΡΤΑΤΑΙ ΑΠΟ ΤΟΝ ΕΞΟΠΛΙΣΜΟ ΤΟΥ ΑΥΤΟΚΙΝΗΤΟΥ ΚΑΙ ΑΠΟ ΤΗ ΧΩΡΑ.**



Ενδεικτικό συστήματος υποβοήθησης σε περίπτωση πλευρικού ανέμου ➔ 2.38



Ενδεικτικό συστήματος αντιμπλοκαρίσματος των τροχών (ABS)

Ανάβει με το άνοιγμα του διακόπτη ή με την εκκίνηση του κινητήρα και σβήνει μετά από μερικά δευτερόλεπτα.

Κατά την οδήγηση, επισημαίνει βλάβη στο σύστημα αντιμπλοκαρίσματος των τροχών.

Τα φρένα λειτουργούν κανονικά όπως σε ένα αυτοκίνητο που δεν είναι εξοπλισμένο με το σύστημα ABS. Συμβουλευθείτε γρήγορα ένα Επίσημο Συνεργείο της μάρκας.



Ενδεικτικό συστήματος φίλτρου σωματιδίων ➔ 2.12



Προειδοποιητική ένδειξη για ελαστικό με χαμηλή πίεση

Ανάβει με το άνοιγμα του διακόπτη ή με την εκκίνηση του κινητήρα και σβήνει μετά από μερικά δευτερόλεπτα ➔ 2.27 ➔ 2.33



Ενδεικτικό ελέγχου του συστήματος αντιρρόπησης

Στα αυτοκίνητα που είναι εξοπλισμένα, αυτή η ένδειξη ανάβει με την εκκίνηση του κινητήρα και, ανάλογα με το αυτοκίνητο, όταν ο διακόπτης είναι κλειστός ενώ ο κινητήρας είναι σε φάση αναμονής ➔ 2.8 και, στη συνέχεια, σβήνει.

- Εάν ανάβει μόνιμα, συμβουλευθείτε το συντομότερο ένα Επίσημο Συνεργείο της μάρκας,
- Εάν αναβοσβήνει, μειώστε τις στροφές του κινητήρα μέχρι να σταματήσει να αναβοσβήνει. Απευθυνθείτε σε Επίσημο Συνεργείο της μάρκας το συντομότερο δυνατό ➔ 2.25.



Ένδειξη λειτουργίας ECO

Ανάβει όταν η λειτουργία ECO είναι ενεργή ➔ 2.19.



Ενδεικτικό προειδοποίησης ελάχιστης στάθμης καυσίμου

Ανάβει με πορτοκαλί χρώμα με το άνοιγμα του διακόπτη ή με την εκκίνηση του κινητήρα και σβήνει μετά από μερικά δευτερόλεπτα.

Εάν η ένδειξη μετατραπεί σε πορτοκαλί κατά την οδήγηση και ακουστεί ένα ηχητικό σήμα, γεμίστε το ρεζερβουάρ το συντομότερο δυνατό. Έχετε περίπου 50 χλμ. αυτονομίας καυσίμου.



Ενδεικτικό υψηλής θερμοκρασίας υγρού ψύξης

Ανάβει με μπλε χρώμα όταν ανοίγετε το διακόπτη ή εκκινείτε τον κινητήρα.

Εάν γίνει κόκκινο, σταματήστε και αφήστε τον κινητήρα να λειτουργήσει στο ρελαντί για ένα ή δύο λεπτά.

Η θερμοκρασία πρέπει να κατέβει και το ενδεικτικό να επανέλθει στο μπλε χρώμα. Εάν δεν κατέβει, σβήστε τον κινητήρα. Αφήστε τον να κρυώσει πριν ελέγξετε το υγρό ψύξης.







Καλέστε ένα Επίσημο Συνεργείο της μάρκας.







Ενδεικτικό ανοικτής πόρτας

ΕΝΔΕΙΚΤΙΚΑ (5/5)



Η εμφάνιση των πληροφοριών που περιγράφονται παρακάτω ΕΞΑΡΤΑΤΑ ΑΠΟ ΤΟΝ ΕΞΟΠΛΙΣΜΟ ΤΟΥ ΑΥΤΟΚΙΝΗΤΟΥ ΚΑΙ ΑΠΟ ΤΗ ΧΩΡΑ.

-  Ενδεικτικό του περιοριστή ταχύτητας ➔ 2.92
-  Ενδεικτικό ρυθμιστή ταχύτητας ➔ 2.96
-  Ενδεικτικό ρυθμιστή ταχύτητας ➔ 2.101
-  Ενδεικτικό αναστολής της λειτουργίας του κινητήρα ➔ 2.8
-  Ενδεικτικό μη διαθεσιμότητας της αναστολής λειτουργίας του κινητήρα ➔ 2.8
-  Ενδεικτικό αυτόματης στάθμευσης ➔ 2.152
-  Το ενδεικτικό κόφτη ➔ 1.99

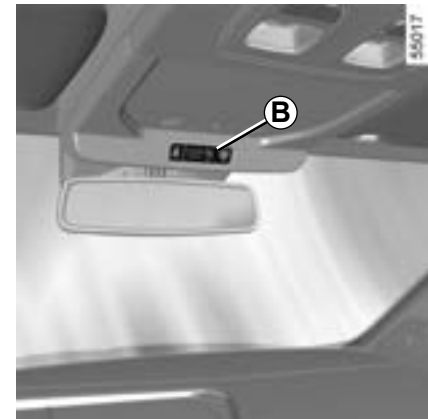
-  Ενδεικτικό του συστήματος προειδοποίησης εξόδου από τη λωρίδα ➔ 2.44
-  Ενδεικτικό συστήματος Υποβοήθησης παραμονής στην ίδια λωρίδα ➔ 2.49
-   (Ανάλογα με το αυτοκίνητο) Ενδεικτικό Προηγμένης ασφαλείας, βλάβη λυχνίας ή μη διαθέσιμη ➔ 2.69
-  Ενδεικτικό ανίχνευσης απομάκρυνσης χεριών από το τιμόνι ➔ 2.49



Στην οθόνη B

-  Airbag επιβάτη ON ➔ 1.86
-  Airbag επιβάτη OFF ➔ 1.86
-  Ενδεικτικό προειδοποίησης μη ασφαλισμένων εμπρός ζωνών ασφαλείας ➔ 1.40.

ΟΘΟΝΕΣ ΚΑΙ ΟΡΓΑΝΑ ΕΝΔΕΙΞΗΣ (1/3)

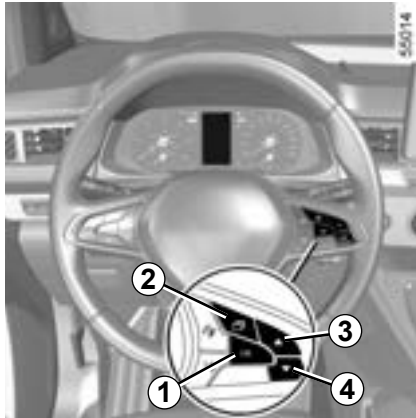

Προειδοποίηση ελάχιστης στάθμης λαδιού κινητήρα

Κατά την εκκίνηση του κινητήρα, η οθόνη στο καντράν σας προειδοποιεί όταν η στάθμη λαδιού έχει φτάσει στο ελάχιστο. ➔ 4.4.

Όταν εμφανιστεί η προειδοποίηση για πρώτη φορά, μπορείτε να τη διαγράψετε πιέζοντας τον διακόπτη **1 «OK»**.

Οι ακόλουθες προειδοποιήσεις θα καταργηθούν αυτόματα μετά από περίπου 30 δευτερόλεπτα.



Καντράν σε μίλια

(δυνατότητα εναλλαγής της ένδειξης σε χλμ./ώρα)

Αυτοκίνητα χωρίς οθόνη πολυμέσων

- Με τον διακόπτη κλειστό, πιέστε τον διακόπτη **2** όσες φορές απαιτείται, ώστε να εμφανιστεί η καρτέλα «Αυτοκίνητο» **5**,
- πιέστε επανειλημμένα το χειριστήριο **3** ή **4**, ώστε να εμφανιστεί το μενού «Ρυθμίσεις» και, στη συνέχεια, πιέστε τον διακόπτη **1 «OK»**,
- επαναλάβετε την ίδια διαδικασία για να αποκτήσετε πρόσβαση στο «TAMPAO» και, στη συνέχεια «Μονάδες».

Αυτοκίνητα με οθόνη πολυμέσων.

Συμβουλευθείτε τις οδηγίες χρήσης του συστήματος πολυμέσων για να επιλέξετε το ηχοσύστημα.

Σημείωση: και στις δύο περιπτώσεις, μετά από απενεργοποίηση της μπαταρίας, ο υπολογιστής ταξιδιού επανέρχεται αυτόματα στη μονάδα μέτρησης που είχε ρυθμιστεί αρχικά.

Ακολουθήστε την ίδια διαδικασία για να επιστρέψετε στην προηγούμενη μονάδα μέτρησης.

Για περισσότερες πληροφορίες, ανατρέξτε στις οδηγίες χρήσης πολυμέσων.

Για να χρησιμοποιήσετε ορισμένες λειτουργίες υποβοήθησης οδήγησης, είναι απαραίτητο να αλλάξετε τη μονάδα μέτρησης στον πίνακα οργάνων για να λάβετε τις σωστές πληροφορίες όταν οδηγείτε σε μια χώρα όπου οι μονάδες ταχύτητας διαφέρουν από αυτές που έχουν οριστεί ως προεπιλεγμένες στο όχημά σας.



Για λόγους ασφαλείας, αλλάξτε αυτές τις ρυθμίσεις ενώ το όχημα είναι σταματημένο.

ΟΘΟΝΕΣ ΚΑΙ ΟΡΓΑΝΑ ΕΝΔΕΙΞΗΣ (2/3)



Καντράν Α

Φωτίζεται με το άνοιγμα του διακόπτη. Το άναμμα ορισμένων ενδεικτικών συνο- δεύεται από ένα μήνυμα.

Ανάλογα με το όχημα, μπορείτε να εξατομι- κεύσετε το καντράν με διάφορα χρώματα της επιλογής σας. Για οχήματα με οθόνη πολυ- μέσων, ανατρέξτε στις οδηγίες συστήματος πολυμέσων.

Για οχήματα που δεν είναι εξοπλισμένα με σύστημα πλοήγησης ➔ 1.111.



Στροφόμετρο 6
(διαβαθμίσεις × 1.000)

Όργανο θερμοκρασίας υγρού ψύξης 8

Σε κανονική λειτουργία, ο δείκτης 8 πρέπει να βρίσκεται πριν την κόκκινη περιοχή 7. Μπορεί να το πλησιάσει σε περίπτωση «εντατικής» χρήσης. Δεν υπάρχει κίνδυνος παρά μόνο εάν ανάψει το ενδεικτικό προ- ειδοποίησης **STOP**, συνοδευόμενο από μήνυμα στο καντράν και ηχητικό σήμα.



Υπολογιστής ταξιδιού 9

➔ 1.102

Προβλεπόμενη αυτονομία με το καύσιμο που απομένει 10

Η ένδειξη εμφανίζεται αφού διανύσετε 400 μέτρα ➔ 1.104.

Ολικός χιλιόμετροδείκτης 11

➔ 1.104

ΟΘΟΝΕΣ ΚΑΙ ΟΡΓΑΝΑ ΕΝΔΕΙΞΗΣ (3/3)



Ένδειξη τρόπου οδήγησης 12

➔ 2.19

Όργανο στάθμης καυσίμου 14

Εάν η στάθμη βρίσκεται στο ελάχιστο, η φωτεινή ένδειξη προειδοποίησης  που είναι ενσωματωμένη στον δείκτη ανάβει με πορτοκαλί χρώμα και συνοδεύεται από ηχητικό σήμα. Σε αυτή την περίπτωση το αυτοκίνητο πρέπει να γεμίσει το συντομότερο δυνατό.



Ταχύμετρο 13 και, ανάλογα με το αυτοκίνητο, 15

(χλμ. ή μίλια ανά ώρα)

Ελέγξτε την ταχύτητα μόνο σύμφωνα με το επίσημο ταχύμετρο 13.

Το ενδεικτικό 15 παρέχεται ως ένδειξη.



Ηχητικό σήμα υπέρβασης ταχύτητας

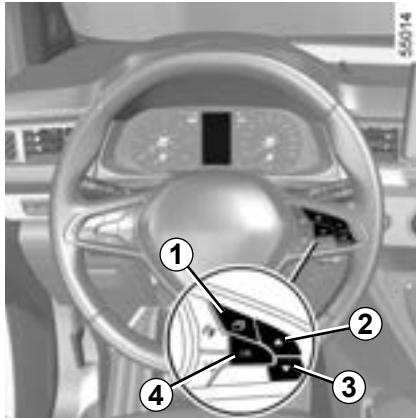

Ανάλογα με το όχημα και τη χώρα, το ενδεικτικό  ανάβει και ακούγεται ένα ηχητικό σήμα. Αυτό το ηχητικό σήμα ακούγεται μόλις το όχημα αναπτύξει ταχύτητα 120 χλμ./ώρα περίπου. Αυτό το ενδεικτικό παραμένει αναμμένο για όσο χρόνο το όχημα κινείται με ταχύτητα πάνω από 120 χλμ./ώρα.

ΥΠΟΛΟΓΙΣΤΗΣ ΤΑΞΙΔΙΟΥ: γενικές πληροφορίες (1/2)



υπολογιστής ταξιδιού

Ανάλογα με το αυτοκίνητο, συγκεντρώνει τις ακόλουθες λειτουργίες:

- Διανυθείσα απόσταση,
- Παράμετροι ταξιδιού,
- Μηνύματα πληροφοριών,
- Μηνύματα δυσλειτουργιών (τα οποία συνοδεύονται από το ενδεικτικό ) ,
- Μηνύματα κινδύνου (τα οποία συνοδεύονται από το ενδεικτικό ) ,
- μενού εξατομίκευσης των ρυθμίσεων του αυτοκινήτου ➔ 1.111.

Όλες αυτές οι λειτουργίες περιγράφονται στις επόμενες σελίδες.

Πιέστε τον διακόπτη **1** όσες φορές απαιτείται, ώστε να εμφανιστεί η καρτέλα «Αυτοκίνητο».

Πιέστε επανειλημμένα το χειριστήριο **2** ή **3** και, στη συνέχεια, εάν απαιτείται, χρησιμοποιήστε τον διακόπτη **4** για επιβεβαίωση του «OK».

Επιλογές

(η εμφάνιση των πληροφοριών εξαρτάται από τον εξοπλισμό του αυτοκινήτου και τη χώρα)

- α) Ημερολόγιο ταξιδιού, βλάβες λειτουργίας και ανάγνωση μηνυμάτων πληροφοριών,
 - β) τρέχουσα κατανάλωση και μέση κατανάλωση καυσίμου,
 - γ) μερικός χιλιομετροδείκτης και μέση ταχύτητα,
 - δ) επαναφορά της πίεσης των ελαστικών,
 - ε) Ρύθμιση της ώρας.
- στ) Αυτονομίαπρογραμματισμένηςσυντήρησης:
- Αυτονομία προγραμματισμένης συντήρησης,
 - Αυτονομία λαδιού,

ΥΠΟΛΟΓΙΣΤΗΣ ΤΑΞΙΔΙΟΥ: γενικές πληροφορίες (2/2)

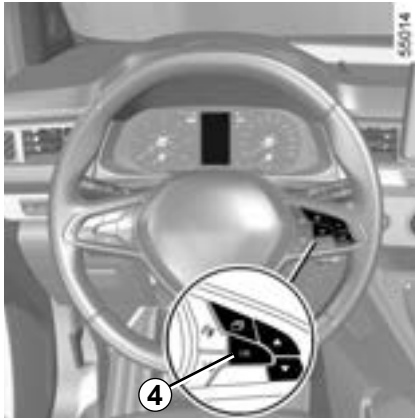

Επαναφορά του μερικού χιλιομετροδείκτη και των παραμέτρων ταξιδιού (πλήκτρο επαναφοράς)

Επιλέγοντας την ένδειξη μιας παραμέτρου του ταξιδιού, πιέστε παρατεταμένα τον διακόπτη 4 «OK» έως ότου η ένδειξη μηδενιστεί.

Αυτόματος μηδενισμός των παραμέτρων ταξιδιού

Όταν ξεπεραστεί το ανώτατο όριο μίας από τις παραμέτρους, αυτή μηδενίζεται αυτόματα.

Επεξήγηση ορισμένων ενδείξεων μετά από Μηδενισμό των ενδείξεων





Οι τιμές της μέσης κατανάλωσης, της αυτονομίας και της μέσης ταχύτητας σταθεροποιούνται και αποκτούν νόημα, όσο μεγαλώνει η διανυθείσα απόσταση από τον τελευταίο Μηδενισμό των ενδείξεων.

Στα πρώτα χιλιόμετρα μετά από ένα Μηδενισμό των ενδείξεων είναι πιθανό να διαπιστώσετε ότι η αυτονομία αυξάνει όσο προχωράτε. Αυτό οφείλεται στο γεγονός ότι λαμβάνει υπόψη τη μέση κατανάλωση από τον τελευταίο Μηδενισμό των ενδείξεων. Αυτό σημαίνει ότι η μέση κατανάλωση μπορεί να μειωθεί όταν:

- Το αυτοκίνητο βγαίνει από μια φάση επιτάχυνσης,
- Ο κινητήρας φθάνει στην κανονική θερμοκρασία λειτουργίας του (Μηδενισμός των ενδείξεων με κρύο κινητήρα),
- Περνάτε από την κίνηση στην πόλη σε ανοικτό δρόμο.

ΥΠΟΛΟΓΙΣΤΗΣ ΤΑΞΙΔΙΟΥ: παράμετροι ταξιδιού (1/4)



Η εμφάνιση των πληροφοριών που περιγράφονται παρακάτω ΕΞΑΡΤΑΤΑΙ ΑΠΟ ΤΟΝ ΕΞΟΠΛΙΣΜΟ ΤΟΥ ΑΥΤΟΚΙΝΗΤΟΥ ΚΑΙ ΑΠΟ ΤΗ ΧΩΡΑ.

Παραδείγματα επιλογής	Επεξήγηση της επιλεγμένης ένδειξης
<p>Κανένα αποθηκευ- μένο μήνυμα</p>	<p>➔ α) Ημερολόγιο ταξιδιού. Διαδοχική εμφάνιση: – μηνύματα πληροφοριών (airbag OFF συνοδηγού, κ.λπ.), – μηνύματα δυσλειτουργιών (Ελέγξτε σύστημα ψεκασμού κ.λπ.).</p>
<p> 7.4 L/100</p>	<p>➔ β) Στιγμιαία κατανάλωση. Η ένδειξη εμφανίζεται αφού αναπτύξετε ταχύτητα 30 χλμ./ώρα.</p>
<p> 5.8 L/100</p>	<p>➔ Μέση κατανάλωση μετά από τον τελευταίο Μηδενισμό των ενδείξεων. Η τιμή εμφανίζεται αφού το αυτοκίνητο διανύσει τουλάχιστον 400 μέτρα μετά από τον τελευταίο Μηδενισμό των ενδείξεων.</p>
<p> 112,4 km</p>	<p>➔ γ) Χιλιμετροδείκτης: διανυθείσα απόσταση μετά την τελευταία επαναφορά.</p>
<p> 123.4 km/h</p>	<p>➔ Μέση ταχύτητα μετά από τον τελευταίο Μηδενισμό των ενδείξεων. Η ένδειξη εμφανίζεται αφού διανύσετε 400 μέτρα.</p>

1.104

ΥΠΟΛΟΓΙΣΤΗΣ ΤΑΞΙΔΙΟΥ: παράμετροι ταξιδιού (2/4)

Η εμφάνιση των πληροφοριών που περιγράφονται παρακάτω ΕΞΑΡΤΑΤΑ ΑΠΟ ΤΟΝ ΕΞΟΠΛΙΣΜΟ ΤΟΥ ΑΥΤΟΚΙΝΗΤΟΥ ΚΑΙ ΑΠΟ ΤΗ ΧΩΡΑ.

Παραδείγματα επιλογής	Επεξήγηση της επιλεγμένης ένδειξης
<div data-bbox="204 337 499 447" style="border: 1px solid black; padding: 5px; margin-bottom: 5px;"> Πίεση ελαστικών επαν. πιέστε παρ </div> <div data-bbox="204 454 499 556" style="border: 1px solid black; padding: 5px;"> 16:30 </div>	<div data-bbox="548 370 621 413" style="display: inline-block; vertical-align: middle;">  </div> <div data-bbox="649 370 1076 416" style="display: inline-block; vertical-align: middle;"> δ) επαναφορά της πίεσης των ελαστικών. ↳ 2.27 </div> <div data-bbox="548 485 621 528" style="display: inline-block; vertical-align: middle;">  </div> <div data-bbox="649 481 871 526" style="display: inline-block; vertical-align: middle;"> ε) Ρύθμιση της ώρας. ↳ 1.114 </div>

ΥΠΟΛΟΓΙΣΤΗΣ ΤΑΞΙΔΙΟΥ: παράμετροι ταξιδιού (3/4)

Η εμφάνιση των πληροφοριών που περιγράφονται παρακάτω ΕΞΑΡΤΑΤΑΙ ΑΠΟ ΤΟΝ ΕΞΟΠΛΙΣΜΟ ΤΟΥ ΑΥΤΟΚΙΝΗΤΟΥ ΚΑΙ ΑΠΟ ΤΗ ΧΩΡΑ.

Παραδείγματα επιλογής	Επεξήγηση της επιλεγμένης ένδειξης
<p data-bbox="222 317 704 377">Υπολογιστής ταξιδιού με το μήνυμα αυτονομίας προγραμματισμένης συντήρησης</p> <div data-bbox="222 413 687 521" style="border: 1px solid black; padding: 5px; margin-bottom: 10px;"> <p style="text-align: center;">Σέρβις σε 30 000 km / 24 μήνες</p> </div> <div data-bbox="222 557 687 665" style="border: 1px solid black; padding: 5px; margin-bottom: 10px;"> <p style="text-align: center;">Κανονίστε σέρβις σε 300 km / 24 ημέρες</p> </div> <div data-bbox="222 701 687 809" style="border: 1px solid black; padding: 5px;"> <p style="text-align: center;">Απαιτείται σέρβις</p> </div>	<p data-bbox="748 391 1459 413">στ) Αυτονομία προγραμματισμένης συντήρησης και αλλαγή λαδιού.</p> <p data-bbox="777 424 1234 447">Αυτονομία προγραμματισμένης συντήρησης</p> <p data-bbox="777 448 1543 521">Με ανοικτό διακόπτη και κινητήρα σβηστό, έχετε πρόσβαση στις πληροφορίες «Αυτονομία προγραμματισμένης συντήρησης». Όταν πλησιάζει η προθεσμία αυτονομίας, υπάρχουν διάφορες περιπτώσεις:</p> <ul style="list-style-type: none"> <li data-bbox="777 522 1543 595">– αυτονομία μικρότερη από 1.500 χλμ. ή ένα μήνα: εμφανίζεται το μήνυμα «Κανονίστε σέρβις σε» μαζί με την πλησιέστερη προθεσμία (απόσταση ή χρόνο), <li data-bbox="777 596 1543 669">– αυτονομία ίση με 0 χλμ. ή ημερομηνία προγραμματισμένης συντήρησης που έχει επιτευχθεί: εμφανίζεται το μήνυμα «Απαιτείται σέρβις» συνοδευόμενο από το ενδεικτικό . <p data-bbox="777 670 1543 713">Σε αυτήν την περίπτωση, η προγραμματισμένη συντήρηση του αυτοκινήτου πρέπει να πραγματοποιηθεί το συντομότερο δυνατό.</p>
<p data-bbox="196 897 1543 940">Επαναφορά: Για να εκτελέσετε επαναφορά της ένδειξης αυτονομίας πριν από το επόμενο service, πιέστε παρατεταμένα το πλήκτρο OK για 10 δευτερόλεπτα περίπου, έως ότου η ένδειξη αυτονομίας πριν από το service εμφανιστεί μόνιμα.</p> <p data-bbox="196 958 1543 1030">Σημείωση: Εάν πραγματοποιηθεί προγραμματισμένη συντήρηση χωρίς αλλαγή λαδιού κινητήρα, πρέπει να γίνει επαναφορά μόνο της αυτονομίας προγραμματισμένης συντήρησης. Σε περίπτωση αλλαγής λαδιού κινητήρα, πρέπει να γίνει ταυτόχρονη επαναφορά της αυτονομίας προγραμματισμένης συντήρησης και λαδιού.</p>	

1.106

ΥΠΟΛΟΓΙΣΤΗΣ ΤΑΞΙΔΙΟΥ: παράμετροι ταξιδιού (4/4)

Η εμφάνιση των πληροφοριών που περιγράφονται παρακάτω **ΕΞΑΡΤΑΤΑΙ ΑΠΟ ΤΟΝ ΕΞΟΠΛΙΣΜΟ ΤΟΥ ΑΥΤΟΚΙΝΗΤΟΥ ΚΑΙ ΑΠΟ ΤΗ ΧΩΡΑ.**



Παραδείγματα επιλογής	Επεξήγηση της επιλεγμένης ένδειξης
Υπολογιστής ταξιδιού με το μήνυμα αυτονομίας προγραμματισμένης συντήρησης (συνέχεια)	
<div style="border: 1px solid black; padding: 10px; text-align: center;"> <p>Αλλαγή λαδιών σε 30 000 km / 24 μήνες</p> </div>	<p>στ) Αυτονομία προγραμματισμένης συντήρησης ή λαδιού.</p> <p>Αυτονομία λαδιού Με ανοικτό διακόπτη και κινητήρα σβηστό. έχετε πρόσβαση στις πληροφορίες αυτονομίας για να εμφανιστεί η αυτονομία πριν από την επόμενη αλλαγή λαδιού.</p>
<p>Ανάλογα με το αυτοκίνητο, η αυτονομία λαδιού προσαρμόζεται στον τρόπο οδήγησης (συχνή οδήγηση με χαμηλές ταχύτητες, συχνά σβησίματα του κινητήρα, παρατεταμένη οδήγηση με τον κινητήρα στο ρελαντί, ρυμούλκηση ρυμούλκας...). Η απόσταση που απομένει μέχρι την επόμενη προγραμματισμένη αλλαγή λαδιού μπορεί συνεπώς, σε ορισμένες περιπτώσεις, να μειώνεται πιο γρήγορα από την απόσταση που διανύεται πραγματικά.</p> <p>Επαναφορά: Για να εκτελέσετε επαναφορά της ένδειξης αυτονομίας πριν από το επόμενη προγραμματισμένη συντήρηση, πιέστε παρατεταμένα το πλήκτρο OK για 10 δευτερόλεπτα περίπου, έως ότου εμφανιστεί μόνιμα η ένδειξη αυτονομίας πριν από την αλλαγή λαδιού.</p> <p>Σημείωση: Εάν πραγματοποιηθεί προγραμματισμένη συντήρηση χωρίς αλλαγή λαδιού κινητήρα, πρέπει να γίνει επαναφορά μόνο της αυτονομίας προγραμματισμένης συντήρησης. Σε περίπτωση αλλαγής λαδιού κινητήρα, πρέπει να γίνει ταυτόχρονη επαναφορά της αυτονομίας προγραμματισμένης συντήρησης και λαδιού.</p>	

ΥΠΟΛΟΓΙΣΤΗΣ ΤΑΞΙΔΙΟΥ: μηνύματα πληροφοριών

Βοηθούν στην εκκίνηση του αυτοκινήτου ή ενημερώνουν για μια επιλογή ή για μια κατάσταση οδήγησης. Παρακάτω δίνονται παραδείγματα μηνυμάτων πληροφοριών.

Παραδείγματα μηνυμάτων	Επεξήγηση της επιλεγμένης ένδειξης
<p>«Χειρόφρενο δεμένο»</p>	<p>Επισημαίνει ότι το χειρόφρενο είναι δεμένο.</p>
<p>«Στρίψτε τιμόνι + START»</p>	<p>Γυρίστε ελαφρά το τιμόνι, ενώ πιέζετε το πλήκτρο εκκίνησης του αυτοκινήτου, για να ξεκλειδώσετε την κολώνα τιμονιού.</p>
<p>«Τεστ λειτουργιών ελέγχου»</p>	<p>Εμφανίζεται, με ανοικτό διακόπτη, όταν πραγματοποιείται αυτόματος έλεγχος του αυτοκινήτου.</p>

ΥΠΟΛΟΓΙΣΤΗΣ ΤΑΞΙΔΙΟΥ: μηνύματα δυσλειτουργιών

Εμφανίζονται μαζί με το ενδεικτικό  και απαιτούν στάση του αυτοκινήτου το συντομότερο σε ένα Επίσημο Συνεργείο της μάρκας, οδηγώντας ήρεμα. Εάν δεν τηρήσετε αυτή τη σύσταση, υπάρχει κίνδυνος πρόκλησης ζημιάς στο αυτοκίνητο. Εξαφανίζονται με ένα πάτημα του πλήκτρου επιλογής ένδειξης ή μετά από μερικά δευτερόλεπτα και απομνημονεύονται στο ημερολόγιο ταξιδιού. Το ενδεικτικό  παραμένει αναμμένο. Παραδείγματα μηνυμάτων δυσλειτουργιών παρουσιάζονται στη συνέχεια.

Παραδείγματα μηνυμάτων	Επεξήγηση της επιλεγμένης ένδειξης
«Ελέγξτε το όχημα»	Δείχνει ότι υπάρχει βλάβη σε έναν από τους αισθητήρες πεντάλ, στο σύστημα διαχείρισης της μπαταρίας ή σε έναν αισθητήρα στάθμης λαδιού.
«Ελέγξτε αερόσακο»	Δείχνει ότι υπάρχει βλάβη στα συστήματα συγκράτησης που συμπληρώνουν τις ζώνες ασφαλείας. Σε περίπτωση ατυχήματος, υπάρχει περίπτωση να μην ενεργοποιηθούν.
«Ελέγξτε σύστημα αντιρρύπανσης»	Υποδεικνύει βλάβη στο σύστημα φίλτρου σωματιδίων του αυτοκινήτου.
«Ελέγξτε κλήση SOS»	Επισημαίνει βλάβη στο σύστημα κλήσεων έκτακτης ανάγκης.

ΥΠΟΛΟΓΙΣΤΗΣ ΤΑΞΙΔΙΟΥ: μηνύματα κινδύνου

Εμφανίζονται μαζί με το ενδεικτικό **STOP** και επιβάλλουν υποχρεωτικά, για την ασφάλειά σας, την άμεση στάση του αυτοκινήτου, μόλις το επιτρέψουν οι συνθήκες κυκλοφορίας. Σβήστε τον κινητήρα του αυτοκινήτου σας και μην τον ξεκινήσετε ξανά. Καλέστε ένα **Επίσημο Συνεργείο της μάρκας**.

Παρακάτω δίνονται παραδείγματα μηνυμάτων κινδύνου. **Σημείωση:** τα μηνύματα εμφανίζονται στην οθόνη είτε μεμονωμένα είτε με εναλλαγή (όταν πρέπει να εμφανιστούν πολλά μηνύματα), μπορεί να συνοδεύονται από ένα ενδεικτικό και/ή ένα ηχητικό σήμα.

Παραδείγματα μηνυμάτων	Επεξήγηση της επιλεγμένης ένδειξης
«Κίνδυνος αστο- χίας κινητήρα»	Επισημαίνει βλάβη του συστήματος ψεκασμού, υπερθέρμανση του κινητήρα του αυτοκινήτου ή ότι υπάρχει σοβαρό πρόβλημα στον κινητήρα.
«Βλάβη συστήματος πέδησης»	Επισημαίνει πρόβλημα στο σύστημα φρένων.
« Ηλεκτρική βλάβη »	Δείχνει ότι υπάρχει πρόβλημα στο κύκλωμα φόρτισης της μπαταρίας του αυτοκινήτου (αλτερνέιτορ...).
«Διάτρηση ελαστικού»	Υποδεικνύει ότι τουλάχιστον ένα από τα ελαστικά έχει σκάσει ή έχει υπερβολικά χαμηλή πίεση.
«Βλάβη του συστ. διεύθυνσης»	Υποδεικνύει πρόβλημα με το τιμόνι.

ΜΕΝΟΥ ΕΞΑΤΟΜΙΚΕΥΣΗΣ ΡΥΘΜΙΣΕΩΝ ΑΥΤΟΚΙΝΗΤΟΥ (1/3)

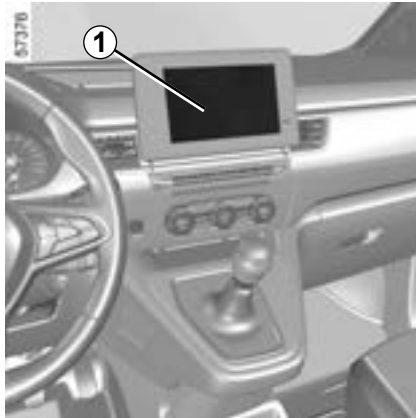

Ανάλογα με τον εξοπλισμό του αυτοκινήτου, αυτή η λειτουργία σας επιτρέπει να ενεργοποιήσετε/απενεργοποιήσετε και να ρυθμίσετε ορισμένες λειτουργίες του αυτοκινήτου.

Αυτοκίνητα εξοπλισμένα με οθόνη πολυμέσων 1

Πρόσβαση στο μενού ρυθμίσεων

Συμβουλευθείτε τις οδηγίες χρήσης του συστήματος πολυμέσων για πληροφορίες σχετικά με την πρόσβαση στις ρυθμίσεις.

Επιλογή των ρυθμίσεων

Επιλέξτε ένα μενού και, στη συνέχεια, τη λειτουργία που πρέπει να τροποποιηθεί (η οθόνη εξαρτάται από τον εξοπλισμό του αυτοκινήτου και από τη χώρα):

- α) «Οδήγηση»:
 - Ένδειξη έντασης ήχου,
- β) «Πρόσβαση»:
 - Απελευθέρωση πόρτας οδηγού,
 - Κλείδωμα θυρών κατά την οδήγηση,
 - Άνοιγμα/κλείσιμο στη λειτουργία «hands-free»,
 - Κλείδωμα από απόσταση/Ξεκλείδωμα κατά την προσέγγιση,
 - Ήχος κλειδώματος από απόσταση,
 - Λειτουργία σίγασης,
 - Αυτόματο κλείδωμα,
- γ) «Καθαρ./φώτα»:
 - Εξωτερικός συνοδευτικός φωτισμός (follow-me-home),
 - Χρήση υαλοκαθαριστήρων κατά την όπισθεν,
 - Αυτόματη λειτουργία μπροστινών υαλοκαθαριστήρων,
 - Χρήση υαλοκαθαριστήρων μετά από πλύσιμο,

δ) «Υποδοχή»:

- Εξωτερική υποδοχή,
- Αυτόματο άνοιγμα καθρεφτών,
- Εσωτερική υποδοχή,
- Αυτόματη λειτουργία πλαφονιέρας,

Ανάλογα με τη λειτουργία, επιλέξτε:

- «ON» ή «OFF» για ενεργοποίηση ή απενεργοποίηση,

ή

- ένα χρονικό διάστημα για τη ρύθμιση της ώρας που θα ανάψουν τα φώτα (π.χ. για τη λειτουργία «Εξωτερικός συνοδευτικός φωτισμός (follow-me-home)»).

Για περαιτέρω πληροφορίες, ανατρέξτε στις οδηγίες χρήσης πολυμέσων.



Για λόγους ασφαλείας, κάνετε αυτές τις ρυθμίσεις με το αυτοκίνητο σταματημένο.

ΜΕΝΟΥ ΕΞΑΤΟΜΙΚΕΥΣΗΣ ΡΥΘΜΙΣΕΩΝ ΑΥΤΟΚΙΝΗΤΟΥ (2/3)

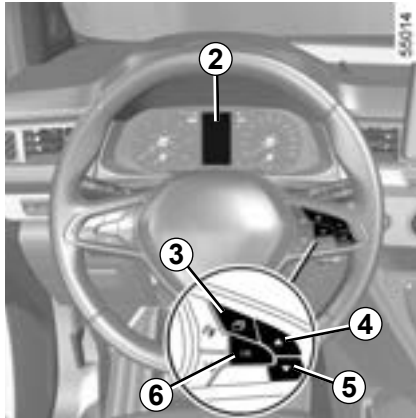

Αυτοκίνητα χωρίς οθόνη πολυμέσων

Πρόσβαση στο μενού ρυθμίσεων στην οθόνη 2

Με το αυτοκίνητο σταματημένο, πιέστε τον διακόπτη **3** όσες φορές χρειάζεται για να εμφανιστεί η καρτέλα «Αυτοκίνητο». Πιέστε επανειλημμένα τον διακόπτη **4** ή **5** για να αποκτήσετε πρόσβαση στο μενού «Ρυθμίσεις» και, στη συνέχεια επιβεβαιώστε πιέζοντας **6** «OK».

Επιλογή των ρυθμίσεων

Πλοηγηθείτε χρησιμοποιώντας το χειριστήριο **4** ή **5** για να επιλέξετε τη λειτουργία προς τροποποίηση και πιέστε **6** «OK» για επικύρωση (η εμφάνιση της οθόνης ενδέχεται να διαφέρει ανάλογα με τον εξοπλισμό του αυτοκινήτου και τη χώρα):

α) «ΤΑΜΠΛΟ»:

- Γλώσσα,
- Μονάδα,

β) «ΟΧΗΜΑ»:

- Χρήση υαλοκαθαριστήρα πίσω παρμπρίζ κατά την επιλογή της όπισθεν,
- Αυτόματη σάρωση παρμπρίζ,
- Λειτουργία στάθδην μπροστινού/πίσω υαλοκαθαριστήρα,
- Εξωτερική υποδοχή,

γ) «ΥΠΟΒ. ΣΤΑΘΜΕΥΣΗΣ»:

- Ένταση ήχου ηχητικού σήματος,

δ) «ΥΠΟΒ. ΟΔΗΓΗΣΗΣ»:

- Ένταση ήχου προειδοποίησης εξόδου από τη λωρίδα,
- Ευαισθησία προειδοποίησης εξόδου από τη λωρίδα,
- Δόνηση προειδοποίησης εξόδου από τη λωρίδα,
- Ευαισθησία υποβοήθησης παραμονής στη λωρίδα,
- Προειδοποίηση τυφλού σημείου,
- Ευαισθησία ενεργής πέδησης,
- Προηγμένη ασφάλεια,
- Προειδοποίηση υπέρβασης ταχύτητας,
- Προειδοποίηση απόστασης,

ε) «Φωτισμός»:

- Αυτόματη λειτουργία πλαφονιέρας,
- Αυτόματη λειτουργία εξωτερικού συνοδευτικού φωτισμού (follow-me-home),
- Εξωτερικός συνοδευτικός φωτισμός (follow-me-home): XX δευτερόλεπτα,

στ) «Πρόσβαση»:

- Κλείδωμα θυρών κατά την οδήγηση,
- Άνοιγμα/Κλείσιμο στη λειτουργία «hands-free»,
- Ξεκλείδωμα μόνο της πόρτας του οδηγού,
- Αυτόματο κλείδωμα εκ νέου,
- Αθόρυβο κλείδωμα,
- Αυτόματο άνοιγμα/κλείσιμο,
- Αυτόματο άνοιγμα καθρεφτών,

ζ) «Επανεκκίνηση»:



λειτουργία ενεργοποιημένη

λειτουργία απενεργοποιημένη

ΜΕΝΟΥ ΕΞΑΤΟΜΙΚΕΥΣΗΣ ΡΥΘΜΙΣΕΩΝ ΑΥΤΟΚΙΝΗΤΟΥ (3/3)

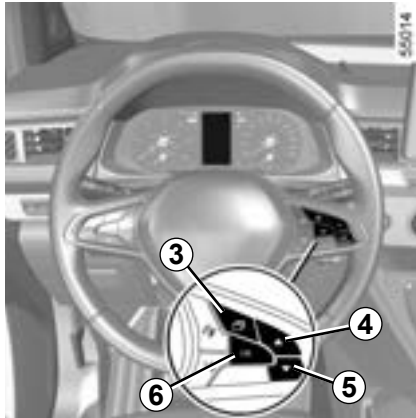

Μόλις επιλέξετε κάποια γραμμή, πιέστε **6** «OK» για να ρυθμίσετε τη λειτουργία.

Εάν επιλέξετε «ΥΠΟΒ. ΣΤΑΘΜΕΥΣΗΣ» και, στη συνέχεια, «ΕΝΤΑΣΗ» ή «ΤΑΜΠΛΟ» και, στη συνέχεια, «ΓΛΩΣΣΑ» θα πρέπει να επιλέξετε ακόμη ένα στοιχείο (ένταση ήχου του χειριστηρίου βοήθειας στο παρκάρισμα ή γλώσσα του καντράν). Σε αυτή την περίπτωση, κάντε την επιλογή που θέλετε και επιβεβαιώστε πιέζοντας **6** «OK», η επιλεγ-

μένη τιμή εμφανίζεται με ένα  μπροστά από τη γραμμή.

Για να εξέλθετε από το μενού, πιέστε **4** ή **5** για να αποκτήσετε πρόσβαση στο «ΕΠΙΣΤΡΟΦΗ» και επιβεβαιώστε πιέζοντας **6** «OK». Μπορεί να χρειαστεί να πραγματοποιήσετε αυτή τη διαδικασία πολλές φορές

Το μενού εξατομίκευσης των ρυθμίσεων του αυτοκινήτου δεν μπορεί να χρησιμοποιηθεί κατά την οδήγηση. Όταν η ταχύτητα υπερβαίνει τα 20 χλμ/ώρα, η οθόνη του καντράν επιστρέφει αυτόματα σε τρόπο λειτουργίας υπολογιστή ταξιδιού.

ΩΡΑ ΚΑΙ ΕΞΩΤΕΡΙΚΉ ΘΕΡΜΟΚΡΑΣΪΑ (1/2)



Αυτοκίνητα με οθόνη πολυμέσων

Η ώρα και η εξωτερική θερμοκρασία εμφανίζονται στην οθόνη πολυμέσων **1**.

Ανατρέξτε στις οδηγίες του συστήματος πολυμέσων.

Ανάλογα με το όχημα, εάν διακοπεί η παροχή ηλεκτρικής ενέργειας (αποσύνδεση μπαταρίας, κομμένο καλώδιο τροφοδοσίας κ.λπ.), το ρολόι επανέρχεται στη σωστή ώρα εντός μερικών λεπτών από τη στιγμή που το σύστημα μπορεί να λάβει πληροφορίες GPS.

1.114

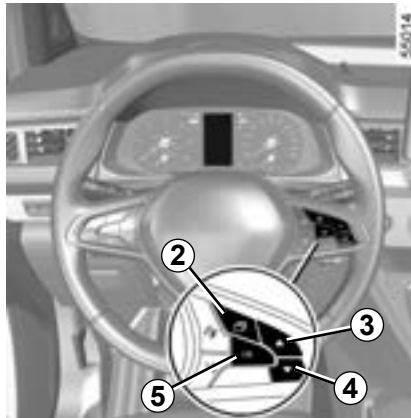

Αυτοκίνητα χωρίς οθόνη πολυμέσων

Πιέστε τον διακόπτη **2** όσες φορές απαιτείται, ώστε να εμφανιστεί η καρτέλα «Αυτοκίνητο».

Πιέστε επανειλημμένα το χειριστήριο **3** ή το **4** για να ρυθμίσετε το ρολόι **6**.

Πιέστε παρατεταμένα τον διακόπτη **5** «OK» έως ότου αρχίσει να αναβοσβήνει η ένδειξη της ώρας.



Ρυθμίστε την ώρα με το χειριστήριο **3** ή το **4** και, στη συνέχεια, πιέστε τον διακόπτη **5** «OK» για επιβεβαίωση.

Ρυθμίστε τα λεπτά με το χειριστήριο **3** ή το **4** και, στη συνέχεια, πιέστε τον διακόπτη **5** «OK» για επιβεβαίωση.

ΩΡΑ ΚΑΙ ΕΞΩΤΕΡΙΚΉ ΘΕΡΜΟΚΡΑΣΪΑ (2/2)



Ένδειξη εξωτερικής θερμοκρασίας 7

Ιδιαιτερότητα:

Όταν η εξωτερική θερμοκρασία κυμαίνεται μεταξύ $-3\text{ }^{\circ}\text{C}$ και $+3\text{ }^{\circ}\text{C}$, στην οθόνη αναβοσβήνει η ένδειξη $^{\circ}\text{C}$ (υποδεικνύει τον κίνδυνο ολίσθησης λόγω παγετού στο οδόστρωμα).



Ένδειξη εξωτερικής θερμοκρασίας

Η δημιουργία πάγου στο οδόστρωμα συνδέεται με διάφορους παράγοντες: έκθεση σε κλιματολογικές συνθήκες, τοπική υγρασία και θερμοκρασία. Επομένως η ένδειξη εξωτερικής θερμοκρασίας δεν αρκεί από μόνη της για να κρίνετε εάν υπάρχει πάγος στο οδόστρωμα.

ΕΞΩΤΕΡΙΚΟΣ ΦΩΤΙΣΜΟΣ ΚΑΙ ΣΗΜΑΝΣΗ (1/6)

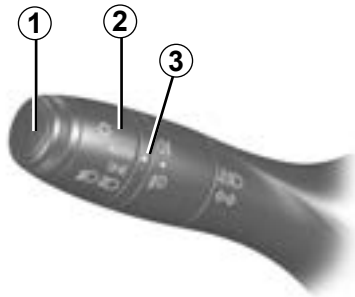

Φώτα θέσης (μικρή σκάλα)

Περιστρέψτε το δαχτυλίδι **2** έως ότου εμφανιστεί το σύμβολο απέναντι από το σημάδι **3**: Αυτό το ενδεικτικό ανάβει στο κα- ντράν.

Λειτουργία ανάμματος των φώτων ημέρας (running light)

Τα φώτα ημέρας ανάβουν αυτόματα χωρίς καμία ενέργεια από το χειριστήριο **1** κατά την εκκίνηση του κινητήρα και σβήνουν μόλις ο κινητήρας τεθεί εκτός λειτουργίας.



Φώτα διασταύρωσης (μεσαία σκάλα)

Χειροκίνητη λειτουργία

Περιστρέψτε το δαχτυλίδι **2** έως ότου εμφανιστεί το σύμβολο απέναντι από το σημάδι **3**: Αυτό το ενδεικτικό ανάβει στο κα- ντράν.

Αυτόματη λειτουργία

(ανάλογα με το αυτοκίνητο)

Περιστρέψτε το δαχτυλίδι **2** έως ότου εμφανιστεί το σύμβολο **AUTO** απέναντι από το σημάδι **3**: με τον κινητήρα σε λειτουργία, τα φώτα διασταύρωσης (μεσαία σκάλα) ανάβουν ή σβήνουν αυτόματα ανάλογα με την εξωτερική φωτεινότητα, χωρίς επενέργεια στο χειριστήριο **1**.

Ανάλογα με το αυτοκίνητο, τα φώτα διασταύρωσης (μεσαία σκάλα) ανάβουν αυτόματα μετά από μερικές σαρώσεις των μάκτρων των υαλοκαθαριστήρων του παρμπρίζ.



Πριν ταξιδέψετε τη νύχτα: ελέγξτε την καλή λειτουργία του ηλεκτρικού εξοπλισμού και ρυθμίστε τους προβολείς σας (εάν το φορτίο του αυτοκινήτου σας δεν είναι το συνηθισμένο). ➔ 1.122. Γενικά, φροντίστε να μην αποκρύπτονται τα φώτα (ακαθαρσίες, λάσπη, χιόνι, μεταφορά αντικειμένων...).

ΕΞΩΤΕΡΙΚΟΣ ΦΩΤΙΣΜΟΣ ΚΑΙ ΣΗΜΑΝΣΗ (2/6)

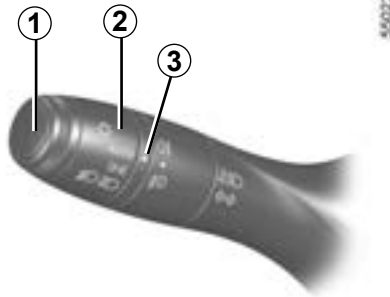

Φώτα πορείας (μεγάλη σκάλα)

Με τον κινητήρα σε λειτουργία και τα φώτα διασταύρωσης (μεσαία σκάλα) αναμμένα, σπρώξτε το χειριστήριο **1**. Αυτό το ενδεικτικό ανάβει στο κα- ντράν

Για να επανέλθετε στα φώτα διασταύρωσης (μεσαία σκάλα), τραβήξτε πάλι το χειριστήριο **1** προς το μέρος σας.

Λειτουργία «Ανύψωση προβολών κατά την οδήγηση»

(ανάλογα με το αυτοκίνητο)

Όταν τα φώτα πορείας (μεγάλη σκάλα) είναι ενεργοποιημένα, η λειτουργία «Ανύψωση προβολών κατά την οδήγηση» βελτιώνει την ορατότητα του οδηγού ανυψώνοντας αυτόματα τα φώτα διασταύρωσης (μεσαία σκάλα) όπως και τα φώτα πορείας.

Κατά την απενεργοποίηση των φώτων πορείας, τα φώτα διασταύρωσης επανέρχονται στην αρχική θέση τους.

Αυτόματα φώτα πορείας (μεγάλη σκάλα)

Ανάλογα με το αυτοκίνητο, μέσω αυτού του συστήματος ανάβουν και σβήνουν αυτόματα τα φώτα πορείας (μεγάλη σκάλα). Χρησιμοποιείται μία κάμερα τοποθετημένη πίσω από τον εσωτερικό καθρέφτη για την ανίχνευση των αυτοκινήτων που προπορεύονται και των αυτοκινήτων που έρχονται από το αντίθετο ρεύμα κυκλοφορίας.

Η λειτουργία του συστήματος μπορεί να διαταραχθεί σε ορισμένες συνθήκες, κυρίως στις εξής:

- ακραίες κλιματολογικές συνθήκες (βροχή, χιόνι, ομίχλη...),
- Το παρμπρίζ ή η κάμερα καλύπτεται από αντικείμενα,
- Όταν το αυτοκίνητο που προπορεύεται ή έρχεται από το αντίθετο ρεύμα διαθέτει ελάχιστα ορατά ή καμουφλαρισμένα φώτα,
- Λάθος ρύθμιση εμπρός φώτων,
- συστήματα ανακλαστήρων,
- ...

Τα φώτα πορείας (μεγάλη σκάλα) ανάβουν αυτόματα σε περίπτωση που:

- Η εξωτερική φωτεινότητα δεν είναι υψηλή,
- Δεν έχει ανιχνευτεί κάποιο άλλο αυτοκίνητο ή κάποιος άλλος φωτισμός,
- η ταχύτητα του αυτοκινήτου είναι πάνω από 25 μίλια την ώρα (40 χλμ./ώρα) περίπου.

Αν μία από τις παραπάνω συνθήκες δεν ικανοποιείται, το σύστημα επιστρέφει στα φώτα διασταύρωσης (μεσαία σκάλα).

Σημείωση: διασφαλίστε ότι το παρμπρίζ δεν παρεμποδίζεται (ακαθαρσίες, λάσπη, χιόνι, συμπυκνώματα, κ.λπ.).

Για να ενεργοποιήσετε τα αυτόματα φώτα πορείας:

- γυρίστε τον δακτύλιο **2**, έως ότου εμφανιστεί το σύμβολο **AUTO** απέναντι από την ένδειξη **3**,
- σπρώξτε το χειριστήριο **1**.

Το ενδεικτικό  εμφανίζεται στο καντράν.

ΕΞΩΤΕΡΙΚΟΣ ΦΩΤΙΣΜΟΣ ΚΑΙ ΣΗΜΑΝΣΗ (3/6)

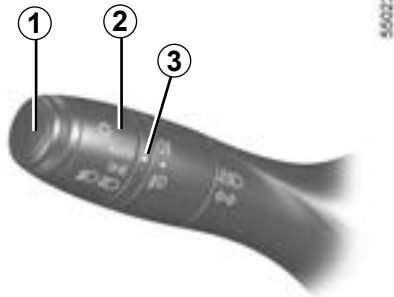

Αυτόματα φώτα πορείας (μεγάλη σκάλα) (συνέχεια)

Για να απενεργοποιήσετε τα αυτόματα φώτα πορείας:

- γυρίστε τον δακτύλιο **2** σε άλλη θέση εκτός από **AUTO**,

ή

- τραβήξτε τον μοχλοδιακόπτη **1**.

Το ενδεικτικό  σβήνει στο καντράν.

Σημείωση: τα φώτα πορείας (μεγάλη σκάλα) θα ενεργοποιηθούν κατά την απενεργοποίηση της αυτόματης λειτουργίας των φώτων πορείας.

Πρόβλημα λειτουργίας

Όταν στο καντράν εμφανιστεί το μήνυμα «Ελέγξτε αυτό-ματο φωτισμό», το σύστημα είναι απενεργοποιημένο.

Συμβουλευθείτε ένα Επίσημο Συνεργείο της μάρκας.



Η χρήση κατά τη νύχτα ενός φορητού συστήματος πλοήγησης τοποθετημένου στην περιοχή του παρμπρίζ κάτω από την κάμερα ενδέχεται να διαταράξει τη λειτουργία του συστήματος «αυτόματων φώτων πορείας (μεγάλη σκάλα)» (κίνδυνος δημιουργίας αντανάκλασεων στο παρμπρίζ).



Το σύστημα «αυτόματων φώτων πορείας (μεγάλη σκάλα)» δεν μπορεί, σε καμία περίπτωση, να αντικαταστήσει την προσοχή και την υπευθυνότητα που πρέπει να επιδεικνύει ο οδηγός σχετικά με τον φωτισμό του αυτοκινήτου και την προσαρμογή του στις συνθήκες φωτεινότητας, ορατότητας και κυκλοφορίας.

ΕΞΩΤΕΡΙΚΟΣ ΦΩΤΙΣΜΟΣ ΚΑΙ ΣΗΜΑΝΣΗ (4/6)

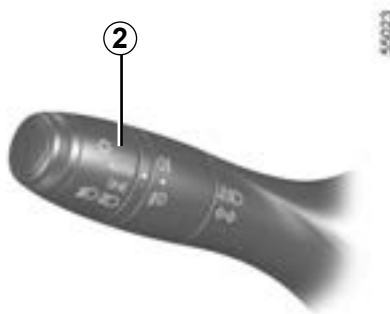

Σβήσιμο των φώτων

Τα φώτα σβήνουν αυτόματα με το σβήσιμο του κινητήρα, με το άνοιγμα της πόρτας του οδηγού ή με το κλείδωμα του αυτοκινήτου. Σε αυτήν την περίπτωση, με την επόμενη εκκίνηση του κινητήρα, τα φώτα θα ξαναάψουν στη θέση του δαχτυλιδιού **2**.

Σημείωση: σε περίπτωση που οι προβολείς/τα φώτα ομίχλης είναι αναμμένοι(-α), τα φώτα του αυτοκινήτου δεν σβήνουν αυτόματα.

Λειτουργία υποδοχής και αποχαιρετισμού

(ανάλογα με το αυτοκίνητο)

Όταν η λειτουργία είναι ενεργοποιημένη, τα φώτα ημέρας και τα πίσω φώτα θέσης ανάβουν αυτόματα με την ανίχνευση του Intelligent Key ή με το ξεκλείδωμα του αυτοκινήτου.

Σβήνουν αυτόματα:

- περίπου ένα λεπτό αφού ανάψουν,
 - με την εκκίνηση του κινητήρα ανάλογα με τη θέση του χειριστηρίου φωτισμού,
- ή
- με το κλείδωμα του αυτοκινήτου.

Ενεργοποίηση/Απενεργοποίηση της λειτουργίας

Για την ενεργοποίηση ή την απενεργοποίηση της εξωτερικής υποδοχής, συμβουλευθείτε το εγχειρίδιο του συστήματος πολυμέσων.

Επιλέξτε «**ON**» ή «**OFF**».

Ηχητικό σήμα ξεχασμένων φώτων

Σε περίπτωση που τα φώτα άναψαν μετά από το σβήσιμο του κινητήρα, ενεργοποιείται ένα ηχητικό σήμα με το άνοιγμα της πόρτας του οδηγού για να σας επισημάνει ότι τα φώτα έχουν παραμείνει αναμμένα.

Πρόβλημα λειτουργίας

Όταν εμφανίζεται το μήνυμα «Ελέγξτε φωτισμό» και το ενδεικτικό  και το εν-

δεικτικό  αναβοσβήνει στο καντράν, αυτό επισημαίνει βλάβη του φωτισμού.

Συμβουλευθείτε ένα Επίσημο Συνεργείο της μάρκας.

ΕΞΩΤΕΡΙΚΟΣ ΦΩΤΙΣΜΟΣ ΚΑΙ ΣΗΜΑΝΣΗ (5/6)

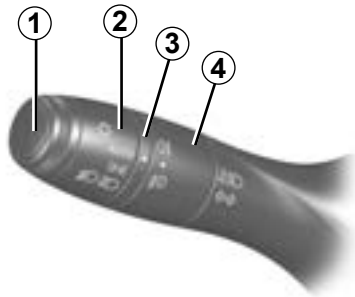

Λειτουργία «εξωτερικός συνοδευτικός φωτισμός (follow me home)»

Αυτή η λειτουργία επιτρέπει το στιγμιαίο άναμμα των φώτων θέσης και των φώτων διασταύρωσης (π.χ. για την παροχή φωτισμού, όταν ανοίγετε μια πύλη).

Με τον κινητήρα και τα φώτα εκτός λειτουργίας, τον δακτύλιο 2 στη θέση **AUTO**, τραβήξτε το χειριστήριο 1 προς το μέρος σας: τα φώτα θέσης και τα φώτα διασταύρωσης θα ανάψουν για περίπου 30 δευτερόλε-

πτα μαζί με τα ενδεικτικά



και

στο καντράν. Για να παρατείνετε αυτή τη διάρκεια, μπορείτε να τραβήξετε το χειριστήριο προς τα επάνω μέχρι τέσσερις φορές (ο συνολικός χρόνος περιορίζεται στα δύο λεπτά περίπου).

Στο καντράν εμφανίζεται το μήνυμα «See-me-home _ _ _», συνοδευόμενο από τη διάρκεια που τα φώτα θα παραμείνουν αναμμένα, για να επιβεβαιωθεί αυτή η ενέργεια. Στη συνέχεια, μπορείτε να κλειδώσετε το αυτοκίνητό σας.

Για να σβήσετε τα φώτα πριν αυτά σβήσουν αυτόματα, γυρίστε το δακτύλιο 2 σε οποιαδήποτε θέση και, στη συνέχεια, επιστρέψτε στη θέση **AUTO**.

ΕΞΩΤΕΡΙΚΟΣ ΦΩΤΙΣΜΟΣ ΚΑΙ ΣΗΜΑΝΣΗ (6/6)

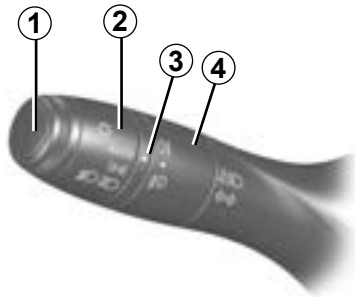

Εμπρός προβολείς ομίχλης

(ανάλογα με το αυτοκίνητο)

Περιστρέψτε το κεντρικό δαχτυλίδι **4** του χειριστηρίου **1** μέχρι να φανεί το σύμβολο απέναντι από το σημάδι **3**, στη συνέχεια αφήστε το.

Η λειτουργία εξαρτάται από τη θέση του χειριστηρίου των φώτων και το αντίστοιχο ενδεικτικό ανάβει στο καντράν.

Πίσω φώτα ομίχλης

Περιστρέψτε το κεντρικό δαχτυλίδι **4** του χειριστηρίου μέχρι να φανεί το σύμβολο απέναντι από το σημάδι **3**, στη συνέχεια αφήστε το.

Η λειτουργία εξαρτάται από τη θέση του χειριστηρίου των φώτων και το αντίστοιχο ενδεικτικό ανάβει στο καντράν.

Μην ξεχνάτε να σβήνετε αυτό το φως όταν δεν είναι πλέον απαραίτητο, για να μην ενοχλείτε τους άλλους οδηγούς.

Σβήσιμο

Περιστρέψτε ξανά τον κεντρικό δακτύλιο **4** μέχρι το σύμβολο **3** να βρίσκεται απέναντι από το σύμβολο για τα φώτα ομίχλης. Το αντίστοιχο ενδεικτικό σβήνει στο καντράν

Όταν σβήνετε τα εξωτερικά φώτα, σβήνουν τα πίσω φώτα ομίχλης.

Φώτα στροφής

(Ανάλογα με το αυτοκίνητο)

Κατά την οδήγηση σε εμπροσθοπορεία, όταν η ταχύτητα του αυτοκινήτου είναι κάτω από 40 χλμ./ώρα, κάθε φορά που οι προβολείς των φώτων διασταύρωσης είναι αναμμένοι και υπό ορισμένες συνθήκες (το τιμόνι υπό γωνία, αναμμένα φλας κ.λπ.), στις στροφές, ένα από τα μπροστινά φώτα ομίχλης ανάβει για να φωτίσει το εσωτερικό της στροφής.

Όταν είναι ενεργοποιημένη η όπισθεν και οι προβολείς των φώτων διασταύρωσης είναι αναμμένοι, τα δύο μπροστινά φώτα ομίχλης ανάβουν αυτόματα.

Σημείωση: Κατά την αλλαγή από την πορεία όπισθεν σε εμπροσθοπορεία (π.χ. στη διάρκεια ενός ελιγμού στάθμευσης), τα δύο φώτα ομίχλης ενεργοποιούνται έως ότου η ταχύτητα του οχήματος υπερβεί τα 10 χλμ./ώρα περίπου.

Όταν έχει ομίχλη, χιόνι ή σε περίπτωση μεταφοράς αντικειμένων που υπερβαίνουν το ύψος της οροφής, το αυτόματο άναμμα των φώτων δεν λειτουργεί συστηματικά.

Το άναμμα των φώτων ομίχλης παραμένει υπό τον έλεγχο του οδηγού: τα ενδεικτικά στο καντράν σας ενημερώνουν σχετικά με το άναμμα τους (ενδεικτικό αναμμένο) ή το σβήσιμό τους (ενδεικτικό σβηστό).

ΡΥΘΜΙΣΗ ΦΩΤΕΙΝΗΣ ΔΕΣΜΗΣ (1/2)



Ο διακόπτης **A** χρησιμοποιείται για τη διόρθωση του ύψους της φωτεινής δέσμης ανάλογα με το φορτίο.

Με τα φώτα διασταύρωσης αναμμένα, πιέστε ή ανασηκώστε τον διακόπτη **A** όσες φορές είναι απαραίτητο για να επιλέξετε την απαιτούμενη θέση στο καντράν.

Σημείωση: ανάλογα με το αυτοκίνητο, όταν εκκινεί ο κινητήρας, η επιλεγμένη θέση εμφανίζεται στο καντράν για περίπου 30 δευτερόλεπτα και για 5 δευτερόλεπτα μετά από κάθε πάτημα του διακόπτη **A**.

	Παραδείγματα θέσεων ρύθμισης του χειριστήριου A ανάλογα με το φορτίο	
	Έκδοση επαγγελματικού φορτηγού	Έκδοση στείσιον
Οδηγός μόνος ή με έναν επιβάτη εμπρός	0	0
Με όλα τα καθίσματα κατειλημμένα	-	1
Οδηγός με επιβάτες και αποσκευές (ή φορτίο) που φθάνει στο μέγιστο επιτρεπόμενο βάρος με φορτίο	-	2
Οδηγός χωρίς επιβάτες και αποσκευές (ή φορτίο) που φθάνει στο μέγιστο επιτρεπόμενο βάρος με φορτίο	2	3

Στον πίνακα παρακάτω αναγράφονται μερικά παραδείγματα. Σε κάθε περίπτωση, ρυθμίστε το χειριστήριο **A** ανάλογα με το φορτίο του αυτοκινήτου ώστε να βλέπετε τον δρόμο και να μην θαμπώνονται οι άλλοι οδηγοί.

ΡΥΘΜΙΣΗ ΦΩΤΕΙΝΗΣ ΔΕΣΜΗΣ (2/2)

Εάν οδηγείτε στα αριστερά και το αυτοκίνητό σας έχει τη θέση οδήγησης στα αριστερά (ή το αντίστροφο), είναι απαραίτητο να ρυθμίσετε προσωρινά τα φώτα, για όλη τη διάρκεια της παραμονής σας.

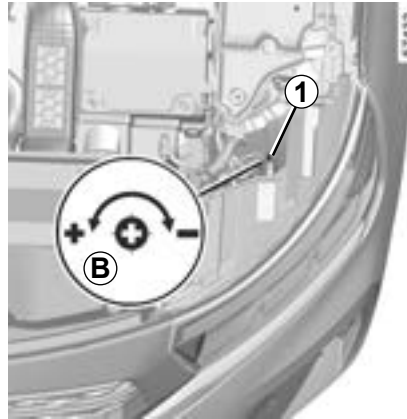

Προσωρινή ρύθμιση

Σηκώστε το καπό του κινητήρα και εντοπίστε το σύμβολο **B** κοντά σε κάποιον από τους εμπρός προβολείς.

Αρχή λειτουργίας

Με ένα κατσαβίδι ή άλλο παρόμοιο εργαλείο, γυρίστε τη βίδα **1** κατά το ήμισυ μιας στροφής προς το σύμβολο - για να χαμηλώσετε τη φωτεινή δέσμη.

Επαναφέρετε στην αρχική θέση, μόλις ολοκληρώσετε τη διαδρομή σας: περιστρέψτε τη βίδα **1** κατά μισή περιστροφή προς το σύμβολο + για να ανυψώσετε τις δέσμες.

ΕΜΠΡΟΣ ΥΑΛΟΚΑΘΑΡΙΣΤΗΡΕΣ, ΠΛΥΣΤΙΚΗ ΣΥΣΚΕΥΗ (1/4)

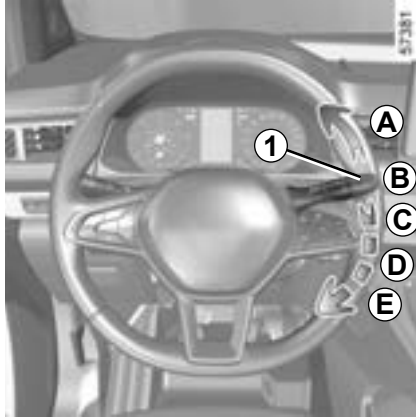

Το αυτοκίνητό σας είναι εξοπλισμένο με μπροστινό υαλοκαθαριστήρα εξοπλισμένο με αισθητήρα βροχής

Ο αισθητήρας βροχής βρίσκεται στο παρμπρίζ μπροστά από τον εσωτερικό καθρέφτη.

A ενιαίο καθάρισμα

Με μια στιγμιαία ώθηση, ενεργοποιείται μια ολοκληρωμένη σάρωση των υαλοκαθαριστήρων.

B σταμάτημα

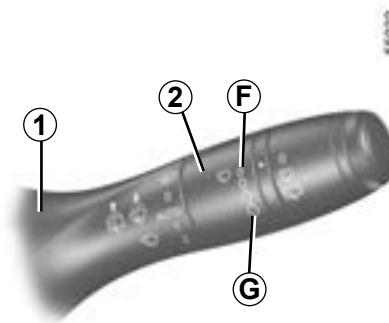

C αυτόματη λειτουργία υαλοκαθαριστήρων

Με την επιλογή αυτής της θέσης, το σύστημα ανιχνεύει την πτώση νερού στο παρμπρίζ και ενεργοποιεί τη λειτουργία των υαλοκαθαριστήρων στην κατάλληλη ταχύτητα σάρωσης Έχετε τη δυνατότητα να ρυθμίσετε το όριο ενεργοποίησης και το χρόνο μεταξύ δύο σαρώσεων, περιστρέφοντας το δαχτυλίδι 2:

- 1: ελάχιστη ευαισθησία,
- F: μέγιστη ευαισθησία.

Όσο μεγαλύτερη είναι η ευαισθησία, τόσο πιο γρήγορα αντιδρούν οι υαλοκαθαριστήρες και τόσο συχνά πραγματοποιείται καθαρισμός.

Σάρωση πραγματοποιείται κάθε φορά που ενεργοποιείται ο αυτόματος καθαρισμός ή αυξάνεται η ευαισθησία.

Σημείωση:

- ο αισθητήρας βροχής έχει μόνο βοηθητικό χαρακτήρα. Σε περίπτωση μειωμένης ορατότητας, ο οδηγός πρέπει να ενεργοποιήσει τον υαλοκαθαριστήρα του χειροκίνητα. Σε περίπτωση ομίχλης ή χιονόπτωσης, η αυτόματη σάρωση δεν είναι συστηματική και παραμένει υπό τον έλεγχό σας.
- Όταν η θερμοκρασία πέφτει κάτω από το μηδέν, η αυτόματη σάρωση δεν ενεργοποιείται με την εκκίνηση του αυτοκινήτου. Ενεργοποιείται αυτόματα μόλις το αυτοκίνητο υπερβεί ένα συγκεκριμένο όριο ταχύτητας (περίπου 8 χλμ./ώρα).
- μην ενεργοποιείτε τον αυτόματο καθαρισμό, όταν δεν υπάρχει υγρασία.
- ξεπαγώστε εντελώς το παρμπρίζ πριν ενεργοποιήσετε τον αυτόματο καθαρισμό.
- κατά τη διάρκεια πλυσίματος του αυτοκινήτου σε αυτόματο πλυντήριο, επαναφέρετε το δαχτυλίδι 1 στη θέση B για να απενεργοποιήσετε τον αυτόματο καθαρισμό.

ΕΜΠΡΟΣ ΥΑΛΟΚΑΘΑΡΙΣΤΗΡΕΣ, ΠΛΥΣΤΙΚΗ ΣΥΣΚΕΥΗ (2/4)

Πρόβλημα λειτουργίας

Σε περίπτωση δυσλειτουργίας του αυτόματου καθαρισμού, ο υαλοκαθαριστήρας εκτελεί διακοπτόμενο καθάρισμα. Καλέστε μία επίσημη αντιπροσωπεία.

Η λειτουργία του αισθητήρα βροχής μπορεί να διαταραχθεί σε περίπτωση:

- υαλοκαθαριστήρες που έχουν υποστεί φθορά, τυχόν φιλμ νερού ή ίχνη από τα μάκτρα στη ζώνη ανίχνευσης του αισθητήρα ενδέχεται να αυξήσει τον χρόνο απόκρισης του αυτόματου υαλοκαθαριστήρα ή τη συχνότητα καθαρισμού,
- παρμπρίζ με ίχνη χτυπημάτων ή ρωγμών στο ύψος του αισθητήρα ή παρμπρίζ που καλύπτεται με σκόνη, ακαθαρσίες, έντομα, πάγο, ίχνη κεριού πλυσίματος και χημικών ουσιών απώθησης νερού, ο υαλοκαθαριστήρας θα είναι λιγότερο ευαίσθητος ή ενδέχεται να μην αντιδράσει καθόλου.

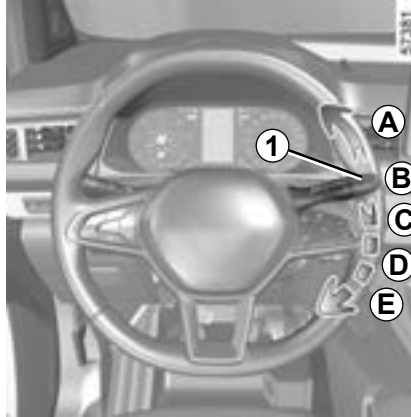

D αργό συνεχόμενο καθάρισμα

E γρήγορο συνεχόμενο καθάρισμα

Ιδιαιτερότητα

Όταν το αυτοκίνητο κινείται, οποιοδήποτε σταμάτημα του αυτοκινήτου κατεβάζει την ταχύτητα σάρωσης. Από το γρήγορο συνεχόμενο καθάρισμα περνάτε στο αργό συνεχόμενο καθάρισμα. Αμέσως μόλις το αυτοκίνητο κινηθεί, το καθάρισμα επανέρχεται στην ταχύτητα που είχατε αρχικά επιλέξει.

Κάθε μετακίνηση του χειριστηρίου **1** έχει προτεραιότητα και συνεπώς ακυρώνει τον αυτοματισμό.

Προφυλάξεις

- Σε περίπτωση παγετού, πριν από την πρώτη ενεργοποίηση του υαλοκαθαριστήρα, βεβαιωθείτε πως τα μάκτρα δεν έχουν κολλήσει. Εάν ενεργοποιήσετε τον υαλοκαθαριστήρα ενώ τα μάκτρα έχουν κολλήσει λόγω του πάγου, υπάρχει κίνδυνος να προκαλέσετε ζημιά τόσο στα μάκτρα όσο και στον μηχανισμό του υαλοκαθαριστήρα.
- Μην ενεργοποιήσετε τους υαλοκαθαριστήρες σε στεγνό παρμπρίζ. Αυτό θα έχει ως αποτέλεσμα πρόωρη φθορά ή ζημιά των μάκτρων.

ΕΜΠΡΟΣ ΥΑΛΟΚΑΘΑΡΙΣΤΗΡΕΣ, ΠΛΥΣΤΙΚΗ ΣΥΣΚΕΥΗ (3/4)

Ειδική θέση λειτουργίας των εμπρός υαλοκαθαριστήρων (θέση υπηρεσίας)

Αυτή η θέση σας επιτρέπει να σηκώσετε τα μάκτρα ώστε να μπορέσετε να τα απομακρύνετε από το παρμπρίζ.

Μπορεί να είναι χρήσιμο για:

- για τον καθαρισμό των μάκτρων,
- για την απομάκρυνση των μάκτρων από το παρμπρίζ τον χειμώνα,
- αντικατάσταση των μάκτρων ➔ 5.40.

Με ανοικτό διακόπτη και με τον κινητήρα σβηστό, ανασηκώστε τον μοχλοδιακόπτη **1** δύο φορές στη θέση **A** (ένα σκούπισμα). Τα μάκτρα σταματούν σε μικρή απόσταση από το καπό.

Για να επαναφέρετε τα μάκτρα στην χαμηλή θέση, με ανοικτό διακόπτη, βεβαιωθείτε ότι οι υαλοκαθαριστήρες έχουν κατεβεί στο παρμπρίζ και, στη συνέχεια, μετακινήστε το χειριστήριο **1** στη θέση **A** (ένα σκούπισμα).

Πριν από το άνοιγμα του διακόπτη, τοποθετήστε τους υαλοκαθαριστήρες πάνω στο παρμπρίζ. Διαφορετικά, ενδέχεται να προκληθούν ζημιές στο καπό ή στους υαλοκαθαριστήρες κατά την ενεργοποίησή τους.

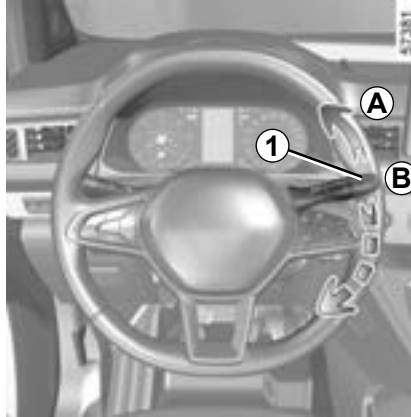

Πριν οποιαδήποτε ενέργεια στο παρμπρίζ (πλύσιμο του αυτοκινήτου, ξεπάγωμα, καθαρισμός του παρμπρίζ...) επαναφέρετε το χειριστήριο **1** στη θέση **B** (σταμάτημα).

Κίνδυνος τραυματισμών και/ή βλαβών.

Σε περίπτωση εμποδίων στο παρμπρίζ (ακαθαρσίες, χιόνι, πάγος, κ.λπ.) καθαρίστε το παρμπρίζ (συμπεριλαμβανομένης της κεντρικής περιοχής που βρίσκεται πίσω από τον εσωτερικό καθρέφτη), πριν ενεργοποιήσετε τους υαλοκαθαριστήρες (κίνδυνος υπερθέρμανσης του μηχανισμού).

Εάν κάποιο εμπόδιο εμποδίζει την κίνηση του μάκτρου, αυτό ενδέχεται να σταματήσει. Απομακρύνετε το εμπόδιο και επανενεργοποιήστε τους υαλοκαθαριστήρες με το χειριστήριο υαλοκαθαριστήρων.

ΕΜΠΡΟΣ ΥΑΛΟΚΑΘΑΡΙΣΤΗΡΕΣ, ΠΛΥΣΤΙΚΗ ΣΥΣΚΕΥΗ (4/4)

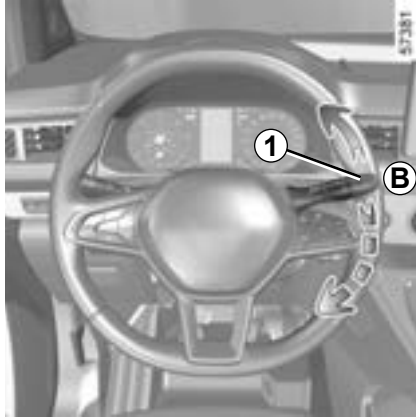

Πλυστική συσκευή παρμπρίζ

Με ανοικτό διακόπτη, τραβήξτε το χειριστήριο **1** κι έπειτα αφήστε το.

Με παρατεταμένο τράβηγμα ενεργοποιούνται, εκτός από την πλυστική συσκευή παρμπρίζ, δύο σαρώσεις των υαλοκαθαριστήρων και, μετά από λίγα δευτερόλεπτα, μια τρίτη.

Στα αυτοκίνητα που είναι εξοπλισμένα με οθόνη πολυμέσων, μπορείτε να επιλέξετε να ενεργοποιήσετε ή να απενεργοποιήσετε την τρίτη σάρωση των μάκτρων. ➔ 1.111

Σημείωση: σε θερμοκρασίες κάτω από το μηδέν, το υγρό της πλυστικής συσκευής μπορεί να παγώσει πάνω στο παρμπρίζ μειώνοντας την ορατότητα. Θερμάνετε το παρμπρίζ με τη βοήθεια του χειριστήριου ξεθώματος πριν τον καθαρισμό.



Κατά τη διάρκεια επεμβάσεων κάτω από το καπό κινητήρα, βεβαιωθείτε ότι το χειριστήριο υαλοκαθαριστήρων βρίσκεται στη θέση **B** (σταμάτημα).

Κίνδυνος τραυματισμών.

Απόδοση ενός μάκτρου υαλοκαθαριστήρα

Παρακολουθείτε την κατάσταση των μάκτρων υαλοκαθαριστήρων. Η διάρκεια ζωής τους εξαρτάται από εσάς:

- πρέπει να παραμένει καθαρό: να καθαρίζετε τακτικά το μάκτρο και το παρμπρίζ με σαπουνόνερο,
- μην το χρησιμοποιείτε όταν το παρμπρίζ είναι στεγνό,
- αποκολλήστε το από το παρμπρίζ, εάν δεν έχει χρησιμοποιηθεί για μεγάλο χρονικό διάστημα.

Σε κάθε περίπτωση, αντικαταστήστε το όταν ελαττώνεται η αποτελεσματικότητά του: περίπου μία φορά το χρόνο ➔ 5.40.

Προφύλαξη κατά τη χρήση των υαλοκαθαριστήρων

- Σε συνθήκες χιονιού ή παγετού, καθαρίστε το παρμπρίζ, πριν χρησιμοποιήσετε τους υαλοκαθαριστήρες (κίνδυνος υπερθέρμανσης του μοτέρ);
- βεβαιωθείτε ότι η διαδρομή του μάκτρου δεν παρεμποδίζεται από κανένα αντικείμενο.

ΠΛΥΣΤΙΚΗ ΣΥΣΚΕΥΗ, ΥΑΛΟΚΑΘΑΡΙΣΤΗΡΑΣ ΠΙΣΩ ΠΑΡΜΠΡΙΖ (1/2)

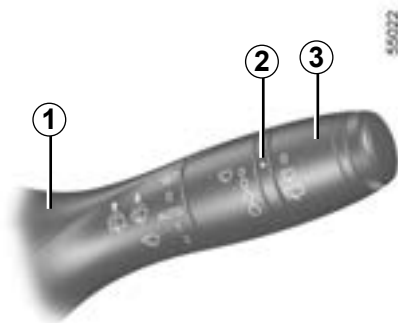

Πίσω υαλοκαθαριστήρας

Με τον διακόπτη ανοικτό, περιστρέψτε τον δακτύλιο **3** στον μοχλό **1**, ώστε το σύμβολο να είναι απέναντι από το σημείο αναφοράς **2**:

- **Σταμάτημα,**
- **διακοπτόμενο σκούπισμα,**
Μεταξύ δύο σαρώσεων, οι καθαριστήρες σταματούν για αρκετά δευτερόλεπτα. Η συχνότητα της σάρωσης μεταβάλλεται ανάλογα με την ταχύτητα του αυτοκινήτου.
- **αργό συνεχόμενο καθάρισμα.**

Για να διακόψετε τη λειτουργία, περιστρέψτε ξανά το δαχτυλίδι **3**.

Παρατήρηση

Κατά τη διάρκεια πλυσίματος σε αυτόματο πλυντήριο, επαναφέρετε το δαχτυλίδι **3** του χειριστήριου **1** στη θέση σταματήματος για να απενεργοποιήσετε τον αυτόματο καθαρισμό.

Ακολουθείτε τις συμβουλές χρήσης.

Μη χρησιμοποιείτε το βραχίονα του υαλοκαθαριστήρα για να ανοίξετε ή να κλείσετε την πόρτα του πορτ-μπαγκάζ.



Πριν από οποιαδήποτε ενέργεια στο πίσω τζάμι (πλύσιμο του αυτοκινήτου, ξεπάγωμα, καθαρισμός...) επαναφέρετε το χειριστήριο **1** στη θέση σταματήματος.

Κίνδυνος τραυματισμών και/ή βλαβών.

Απόδοση ενός μάκτρου υαλοκαθαριστήρα

Παρακολουθείτε την κατάσταση των μάκτρων υαλοκαθαριστήρων. Η διάρκεια ζωής τους εξαρτάται από εσάς:

- πρέπει να παραμένει καθαρό: να καθαρίζετε τακτικά το μάκτρο και το παρμπρίζ με σαπουνόνερο;
- μην το χρησιμοποιείτε όταν το παρμπρίζ είναι στεγνό;
- αποκολλήστε το από το παρμπρίζ, εάν δεν έχει χρησιμοποιηθεί για μεγάλο χρονικό διάστημα.

Σε κάθε περίπτωση, αντικαταστήστε το όταν ελαττώνεται η αποτελεσματικότητά του: περίπου μία φορά το χρόνο. ➔ 5.40.

Προφύλαξη κατά τη χρήση των υαλοκαθαριστήρων

- Σε συνθήκες χιονιού ή παγετού, καθαρίστε το παρμπρίζ, πριν χρησιμοποιήσετε τους υαλοκαθαριστήρες (κίνδυνος υπερθέρμανσης του μοτέρ);
- βεβαιωθείτε ότι η διαδρομή του μάκτρου δεν παρεμποδίζεται από κανένα αντικείμενο.

ΠΛΥΣΤΙΚΗ ΣΥΣΚΕΥΗ, ΥΑΛΟΚΑΘΑΡΙΣΤΗΡΑΣ ΠΙΣΩ ΠΑΡΜΠΡΙΖ (2/2)

Ενεργοποίηση/απενεργοποίηση του πίσω υαλοκαθαριστήρα

Με την επιλογή της όπισθεν ενεργοποιείται η λειτουργία διακοπόμενου καθαρισμού του πίσω υαλοκαθαριστήρα (εάν οι εμπρός υαλοκαθαριστήρες βρίσκονται σε λειτουργία). Εάν το αυτοκίνητό σας διαθέτει μενού εξατομίκευσης των ρυθμίσεων του αυτοκινήτου, μπορείτε να επιλέξετε την ενεργοποίηση ή την απενεργοποίηση αυτής της λειτουργίας. ➔ 1.111.

Εάν υπάρχουν εμπόδια πάνω στο πίσω τζάμι (ακαθαρσίες, χιόνι...), ο υαλοκαθαριστήρας προσπαθεί να τα απομακρύνει. Το μάκτρο ενδέχεται να σταματήσει εάν κάποιο εμπόδιο εμποδίζει την κίνησή του. Απομακρύνετε το εμπόδιο, περιμένετε περίπου 30 δευτερόλεπτα και επανενεργοποιήστε τον υαλοκαθαριστήρα από το χειριστήριο καθαρισμού.

Προφυλάξεις

- Σε περίπτωση παγετού, βεβαιωθείτε ότι τα μάκτρα δεν έχουν κολλήσει στο παρμπρίζ, πριν από την πρώτη χρήση των υαλοκαθαριστήρων. Εάν ενεργοποιήσετε τον υαλοκαθαριστήρα ενώ το μάκτρο εμποδίζεται λόγω πάγου, υπάρχει κίνδυνος να προκαλέσετε ζημιά τόσο στο μάκτρο όσο και στον μηχανισμό του υαλοκαθαριστήρα.
- Μη χρησιμοποιείτε τους υαλοκαθαριστήρες σε στεγνό παρμπρίζ. Αυτό θα έχει ως αποτέλεσμα την πρόωρη φθορά ή ζημιά των μάκτρων.

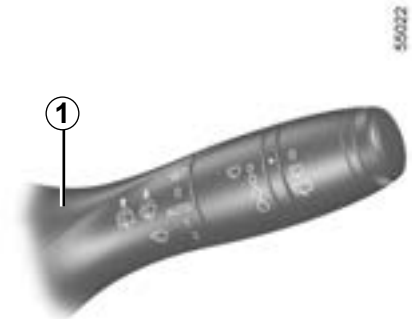

Πίσω υαλοκαθαριστήρας/πλυστική συσκευή

Με ανοικτό διακόπτη, πιέστε παρατεταμένα το χειριστήριο **1** και έπειτα αφήστε το.

Εάν κρατήσετε το χειριστήριο για μεγαλύτερο χρονικό διάστημα, ενεργοποιούνται (εκτός από την πλυστική συσκευή παρμπρίζ) δύο σαρώσεις των υαλοκαθαριστήρων και, μετά από λίγα δευτερόλεπτα, μια τρίτη (λειτουργία έγχυσης στάγδην και καθαρισμού).

Όταν αφήνετε το χειριστήριο, αυτό επανέρχεται στη θέση λειτουργίας του πίσω υαλοκαθαριστήρα.

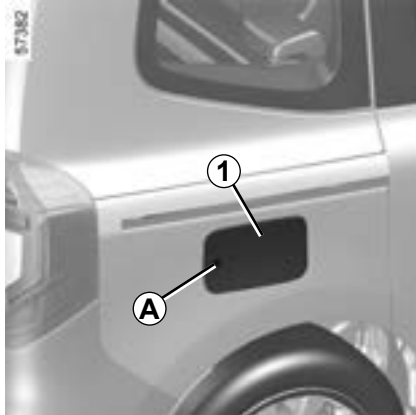
ΡΕΖΕΡΒΟΥΑΡ ΚΑΥΣΙΜΟΥ (1/3)

Ωφέλιμη χωρητικότητα ρεζερβουάρ: 54 λίτρα περίπου.

Με το αυτοκίνητο ξεκλειδωμένο, για να ανοίξετε το πορτάκι **1**, πιέστε την περιοχή **A** και έπειτα αφήστε. Το πορτάκι **1** ανοίγει μερικώς.

Κατά το γέμισμα, χρησιμοποιήστε το γαντζάκι **2** στο πορτάκι **1** για να κρεμάσετε την τάπα **3**.

Για το γέμισμα, συμβουλευθείτε την ενότητα «Πλήρωση με καύσιμο».

Για να το κλείσετε, σπρώξτε το πορτάκι με το χέρι μέχρι το τέρμα.

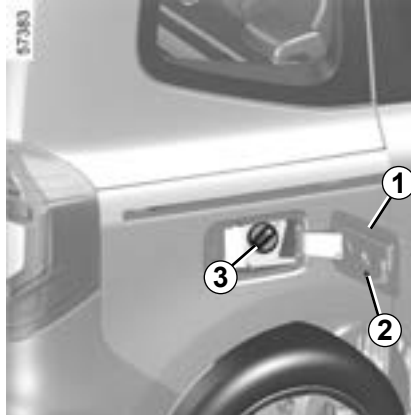
**Ποιότητα καυσίμου**

Χρησιμοποιείτε καύσιμο καλής ποιότητας σύμφωνα με τις προδιαγραφές κάθε χώρας και **οπωσδήποτε** σύμφωνα με τις υποδείξεις, οι οποίες αναγράφονται στην ετικέτα που βρίσκεται στο πορτάκι **1**. ➔ 6.6.



Για να γεμίσει με καύσιμο, ο κινητήρας πρέπει να είναι σβηστός (και όχι μόνο σε κατάσταση αναμονής στην περίπτωση αυτοκινήτων που διαθέτουν τη λειτουργία **STOP and START**): απαιτείται να κλείσετε τον διακόπτη του κινητήρα ➔ 2.4, ➔ 2.5.

Κίνδυνος πυρκαγιάς.



Τάπα του ρεζερβουάρ: είναι ειδικού τύπου.

Εάν χρειαστεί αντικατάσταση, βεβαιωθείτε ότι η καινούργια είναι του ίδιου τύπου με την αρχική. Απευθυνθείτε σε ένα Επίσημο Συνεργείο της μάρκας.

Μην ανοιγοκλείνετε την τάπα κοντά σε φλόγα ή σε πηγή θερμότητας.

Μην πλένετε τη ζώνη πλήρωσης με πιστόλι υψηλής πίεσης.



Μην αναμειγνύετε βενζίνη (αμόλυβδη ή E85) με πετρέλαιο, ακόμα και σε μικρή ποσότητα.

Μη χρησιμοποιείτε καύσιμο αιθανόλης, εάν το αυτοκίνητό σας δεν είναι ειδικά κατασκευασμένο για αυτό το καύσιμο.

Μην προσθέσετε αντιδραστήριο στο καύσιμο, υπάρχει κίνδυνος να προκαλέσετε ζημιά στον κινητήρα.

Εάν θέλετε να προσθέσετε πρόσθετο στο καύσιμο, χρησιμοποιήστε ένα προϊόν που έχει εγκριθεί από το τεχνικό τμήμα μας. Απευθυνθείτε σε ένα Επίσημο Συνεργείο της μάρκας.

ΡΕΖΕΡΒΟΥΑΡ ΚΑΥΣΙΜΟΥ (2/3)



Χρησιμοποιείτε **υποχρεωτικά** αμόλυβδη βενζίνη. Ο δείκτης οκτανίου (RON) πρέπει να είναι σύμφωνος με τις υποδείξεις, οι οποίες αναγράφονται στην ετικέτα που βρίσκεται στο πορτάκι **1**. ➔ 6.6.

Γέμισμα με καύσιμο

Με κλειστό διακόπτη, τοποθετήστε το πιστόλι μέχρι το **τέρμα**, πριν το πατήσετε για να γεμίσετε το ρεζερβουάρ (κίνδυνος πιστολισματος).

Κρατήστε το σε αυτήν τη θέση καθ' όλη τη διάρκεια του γεμίσματος.

Όταν προς το τέλος, το γέμισμα σταματήσει αυτόματα για πρώτη φορά, μπορείτε να πατήσετε τη σκανδάλη το πολύ ακόμη δυο φορές ούτως ώστε να διατηρείται ένας ειδικός χώρος διαστολής που πρέπει να παραμείνει κενός.

Κατά το γέμισμα, προσέξτε να μη μπει νερό. Το πορτάκι **1** και η περιμέτρος του πρέπει να παραμένουν καθαρά.

Ιδιαίτερη περίπτωση

Όταν το αυτοκίνητο έχει παραμείνει ακινητοποιημένο για περίπου τρεις μήνες, **πρέπει να προσθέσετε καύσιμο, ώστε να μην προκληθεί ζημιά στην αντλία καυσίμου.**

Για τον σκοπό αυτό, με κλειστό διακόπτη, συμπληρώστε τουλάχιστον **5 λίτρα** και, στη συνέχεια, θέστε τον κινητήρα σε λειτουργία ώστε το καύσιμο στο κύκλωμα να ανανεωθεί με τη λειτουργία της αντλίας.

Εάν δεν είναι δυνατό να προσθέσετε τουλάχιστον 5 λίτρα καυσίμων λόγω της στάθμης του καυσίμου στο ρεζερβουάρ, οδηγήστε το αυτοκίνητο έως ότου επιτευχθεί η ανάλογη χωρητικότητα του ρεζερβουάρ.

Η χρήση βενζίνης με μόλυβδο θα προκαλούσε ζημιά στους μηχανισμούς αντιρρύπανσης και θα μπορούσε να έχει ως αποτέλεσμα την απώλεια της εγγύησης.

Για να αποφευχθεί το ενδεχόμενο γεμίσματος με βενζίνη που περιέχει μόλυβδο, το στόμιο γεμίσματος του ρεζερβουάρ βενζίνης είναι στενότερο και εφοδιασμένο με ένα σύστημα ασφαλείας που **επιτρέπει την προμήθεια μόνο αμόλυβδης βενζίνης** (στην ειδική αντλία).

Μετά από το γέμισμα, βεβαιωθείτε ότι η τάπα και το πορτάκι έχουν κλείσει.

Τύποι καυσίμου που συμφωνούν με τις Ευρωπαϊκές προδιαγραφές με τις οποίες είναι συμβατοί οι κινητήρες των αυτοκινήτων που πωλούνται στην Ευρώπη: ανατρέξτε στον πίνακα ➔ 6.6.

ΡΕΖΕΡΒΟΥΑΡ ΚΑΥΣΙΜΟΥ (3/3)**Συνεχής μυρωδιά καυσίμου**

Σε περίπτωση που παρουσιαστεί μια συνεχής μυρωδιά καυσίμου, φροντίστε:

- να σταματήσετε το αυτοκίνητο, μόλις το επιτρέψουν οι συνθήκες κυκλοφορίας, και να κλείσετε το διακόπτη,
- να ενεργοποιήσετε τα φώτα κινδύνου (αλάρμ) και να κατεβάσετε όλους τους επιβάτες από το αυτοκίνητο, κρατώντας τους μακριά από την περιοχή της κυκλοφορίας,
- καλέστε ένα Επίσημο Συνεργείο της μάρκας.



Οποιαδήποτε επέμβαση ή τροποποίηση στο σύστημα τροφοδοσίας καυσίμου (υπολογιστές, καλωδιώσεις, κύκλωμα καυσίμου, μπεκ, προστατευτικά καλύμματα...) απαγορεύεται αυστηρά εξαιτίας των κινδύνων που μπορεί να επιφέρει για την ασφάλειά σας (εκτός από το ειδικά εκπαιδευμένο προσωπικό του Επίσημου Δικτύου της μάρκας).

1.132

Κεφάλαιο 2: Η οδήγηση

Ροντάρισμα	2.2
Διακόπτης κινητήρα	2.3
Εκκίνηση, σβήσιμο του κινητήρα	2.4
Λειτουργία Stop και Start	2.8
Ειδικά χαρακτηριστικά εκδόσεων με βενζινοκινητήρα	2.12
Μοχλος ταχυτητων, Χειροφρενο	2.14
Αυτόματο χειρόφρενο	2.15
Εξοικονόμηση ενέργειας κατά την οδήγηση	2.19
Συμβουλές συντήρησης και αντιρρύπανσης	2.25
Περιβαλλον	2.26
Προειδοποίηση πίεσης ελαστικών και σύστημα παρακολούθησης	2.27
Σύστημα παρακολούθησης της πίεσης των ελαστικών	2.33
Συστήματα διορθωσης και υποβοήθησης οδικής συμπεριφοράς	2.38
Προειδοποίηση εξόδου από τη λωρίδα	2.44
Σύστημα υποβοήθησης για παραμονή στην ίδια λωρίδα	2.49
Ειδοποίηση τυφλής γωνίας	2.55
Προειδοποίηση αποστάσεων ασφαλείας	2.65
Προηγμένη ασφάλεια	2.69
Προειδοποίηση αναγνώρισης κόπωσης	2.86
Ανίχνευση πινακίδων οδικής σήμανσης	2.88
Περιοριστής	2.92
Ρυθμιστής ταχύτητας	2.96
Προσαρμοζόμενος ρυθμιστής ταχύτητας	2.101
Συντροφιά για αυτοκινητόδρομους και κυκλοφοριακή συμφόρηση	2.115
Βοήθεια στο παρκάρισμα	2.131
Καμερα οπισθεν	2.139
Έξυπνη περιφερειακή προβολή	2.143
Αυτόματη στάθμευση	2.152
Λειτουργία «Κόφτη ταχύτητας»	2.157
Κλήση έκτακτης ανάγκης	2.158

ΡΟΝΤΑΡΙΣΜΑ

Μέχρι τα **1.000 χλμ.** μην ξεπερνάτε τα 130 χλμ./ώρα με την πιο υψηλή σχέση ή τις 3.000 έως 3.500 σ.α.λ.

Μόνο μετά τα **3.000 χ.λμ.** περίπου το αυτοκίνητό σας θα φτάσει στο μέγιστο των επιδόσεων του.

Συχνότητα των προγραμματισμένων συντηρήσεων: συμβουλευθείτε το έγγραφο συντήρησης του αυτοκινήτου σας.

Σημείωση: για ένα νέο αυτοκίνητο σε φάση στρωσίματος: η στάθμη του υγρού ψύξης μπορεί να είναι υψηλότερη από το σημάδι «**MAXI**» στο δοχείο, μετά πέφτει μεταξύ των σημαδιών «**MINI**» και «**MAXI**». Αυτό δεν παρουσιάζει κίνδυνο.

ΔΙΑΚΟΠΤΗΣ: Αυτοκίνητο με κλειδί



Διακόπτης κινητήρα

Θέση «Στοπ και κλείδωμα του τιμονιού» LOCK 0

Για να κλειδώσετε το τιμόνι, βγάλτε το κλειδί και γυρίστε το τιμόνι μέχρι να κλειδώσει.

Για να το ξεκλειδώσετε, γυρίστε ελαφρά το κλειδί και το τιμόνι.

Θέση «Λειτουργία» ON 2

Ο διακόπτης είναι ανοικτός: Η χρήση οποιωνδήποτε αξεσουάρ (ραδιόφωνο, κ.λπ.) είναι δυνατή.

Θέση «Εκκίνηση» START 3

Εάν ο κινητήρας δεν ξεκινάει, πρέπει να γυρίσετε το κλειδί προς τα πίσω πριν προσπαθήσετε ξανά να θέσετε σε λειτουργία τη μίζα. Αφήστε το κλειδί μόλις ο κινητήρας ξεκινήσει.

ΕΚΚΙΝΗΣΗ, ΣΒΉΣΙΜΟ ΤΟΥ ΚΙΝΗΤΗΡΑ: αυτοκίνητο με κλειδί



Εκκίνηση του κινητήρα

Για να ξεκινήσετε:

- Ενεργοποιήστε τη μίζα **χωρίς να πατήσετε γκάζι**.
- Αφήστε το κλειδί μόλις ο κινητήρας τεθεί σε λειτουργία.



Μην ξεκινάτε ποτέ το αυτοκίνητό σας με ελεύθερους τροχούς σε έδαφος με κλίση. Κίνδυνος απενεργοποίησης της υποβοήθησης τιμονιού. **Κίνδυνος ατυχήματος.**

Σβήσιμο του κινητήρα

Με τον κινητήρα στο ρελαντί, γυρίστε το κλειδί στη θέση «**LOCK**» 0.

Σημείωση: Εάν σβήσει ο κινητήρας, στο καντράν εμφανίζεται το μήνυμα «Πατήστε συμπλέκτη». Πατήστε μέχρι το τέρμα το πεντάλ του συμπλέκτη για να επαναεκκινήσετε τον κινητήρα.



Μη σβήνετε ποτέ τον κινητήρα πριν το αυτοκίνητο σταματήσει εντελώς. Το σβήσιμο του κινητήρα προκαλεί τη διακοπή της λειτουργίας των συστημάτων υποβοήθησης. Μόλις διακοπεί η λειτουργία του κινητήρα, παύει και η λειτουργία του σερβόφρενου, της υποβοήθησης τιμονιού, κ.λπ., κα σταματούν να λειτουργούν οι διατάξεις παθητικής ασφάλειας όπως οι airbags και οι προεντατήρες.



Ευθύνη του οδηγού σε περίπτωση στάσης ή στάθμευσης του αυτοκινήτου

Μην εγκαταλείπετε ποτέ το αυτοκίνητό σας αφήνοντας μέσα ένα παιδί, έναν μη αυτόνομο ενήλικα ή ένα ζώο, ούτε για μικρό χρονικό διάστημα.

Πράγματι, αυτά τα άτομα ή ζώα μπορεί να κινδυνεύσουν ή να θέσουν σε κίνδυνο άλλα άτομα, για παράδειγμα ξεκινώντας τον κινητήρα, ενεργοποιώντας εξοπλισμούς, όπως τα παράθυρα, ή ακόμη και κλειδώνοντας τις πόρτες.

Επιπλέον, όταν κάνει ζέστη και/ή έχει ηλιοφάνεια, πρέπει να γνωρίζετε ότι η εσωτερική θερμοκρασία της καμπίνας αυξάνεται πολύ γρήγορα.

ΚΙΝΔΥΝΟΣ ΘΑΝΑΤΟΥ Ή ΣΟΒΑΡΩΝ ΤΡΑΥΜΑΤΙΣΜΩΝ.

ΕΚΚΙΝΗΣΗ, ΣΒΉΣΙΜΟ ΤΟΥ ΚΙΝΗΤΗΡΑ: αυτοκίνητο με INTELLIGENT KEY (1/3)

Το Intelligent Key θα πρέπει να βρίσκεται στη ζώνη ανίχνευσης **1**.

Για να ξεκινήσετε, πατήστε το πεντάλ φρένου, πιέστε το πλήκτρο **2** και, στη συνέχεια, αφήστε το πεντάλ φρένου μόλις τεθεί σε λειτουργία ο κινητήρας. Εάν υπάρχει επιλεγμένη ταχύτητα, πιέστε επίσης το πεντάλ του συμπλέκτη.

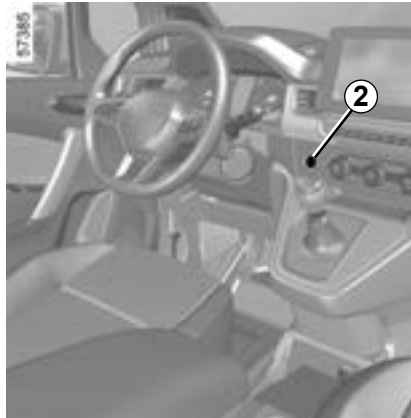
**ΙΔΙΑΙΤΕΡΟΤΗΤΕΣ**

- Εάν δεν εφαρμοστεί μία από τις συνθήκες εκκίνησης, το μήνυμα «Πατήστε φρένο + START» ή «Πατήστε συμπλέκτη + START» εμφανίζεται στο καντράν;
- σε ορισμένες περιπτώσεις, θα χρειαστεί να γυρίσετε το τιμόνι πιέζοντας ταυτόχρονα το πλήκτρο εκκίνησης **2** για να βοηθήσετε το ξεκλείδωμα της κολώνας τιμονιού, το μήνυμα «Στρίψτε τιμόνι + START» σας προειδοποιεί για αυτό;

Σημείωση: εάν σβήσει ο κινητήρας, στο καντράν εμφανίζεται το μήνυμα «Πατήστε συμπλέκτη». Πατήστε μέχρι το τέρμα το πεντάλ του συμπλέκτη για να επανεκκινήσετε τον κινητήρα.

ΕΚΚΙΝΗΣΗ, ΣΒΉΣΙΜΟ ΤΟΥ ΚΙΝΗΤΗΡΑ: αυτοκίνητο με INTELLIGENT KEY (2/3)

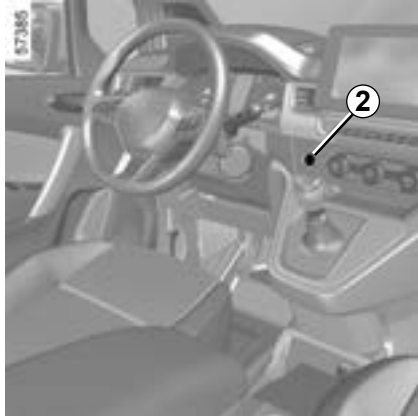

Εκκίνηση «hands-free» με την πόρτα του πορτ-μπαγκάζ ανοικτή

Στην περίπτωση αυτή, το Intelligent Key δεν θα πρέπει να βρίσκεται στο χώρο αποσκευών, ώστε να αποφευχθεί κάθε κίνδυνος απώλειας.

Λειτουργία αξεσουάρ

(άνοιγμα του διακόπτη)

Μόλις μπείτε στο αυτοκίνητό σας, έχετε στη διάθεσή σας ορισμένες λειτουργίες (ραδιόφωνο, σύστημα πλοήγησης, υαλοκαθαριστήρες...).

Για να έχετε στη διάθεσή σας τις άλλες λειτουργίες, με το Intelligent Key μέσα στην καμπίνα πιέστε το πλήκτρο 2 χωρίς να πατάτε τα πεντάλ.

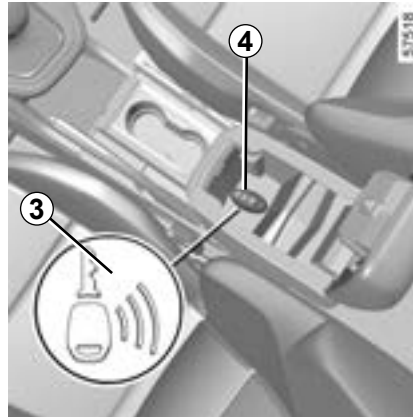

Πρόβλημα λειτουργίας

Σε ορισμένες περιπτώσεις, το Intelligent Key ενδέχεται να μη λειτουργεί:

- όταν έχει εκφορτιστεί η μπαταρία του Intelligent Key ή η μπαταρία του αυτοκινήτου κ.λπ.,
- όταν βρίσκεται κοντά σε συσκευές που λειτουργούν στην ίδια συχνότητα με εκείνη της κάρτας (οθόνη, κινητό τηλέφωνο, βιντεοπαιχνίδι κ.λπ.),
- το αυτοκίνητο βρίσκεται σε περιοχή με έντονη ηλεκτρομαγνητική ακτινοβολία.

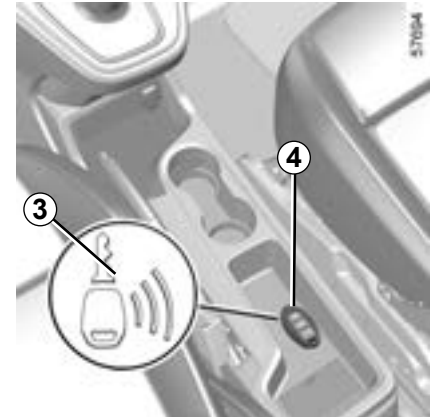

Στο καντράν εμφανίζεται το μήνυμα «Βάλτε την κάρτα στη ζώνη + START».

Πατήστε το πεντάλ του φρένου ή του συμπλέκτη και, στη συνέχεια, τοποθετήστε το Intelligent Key 4 στην περιοχή τοποθέτησης που επισημαίνεται με το σύμβολο 3. Πιέστε το πλήκτρο 2 για να θέσετε το αυτοκίνητο σε λειτουργία. Το μήνυμα σβήνει.

ΕΚΚΙΝΗΣΗ, ΣΒΉΣΙΜΟ ΤΟΥ ΚΙΝΗΤΗΡΑ: αυτοκίνητο με INTELLIGENT KEY (3/3)

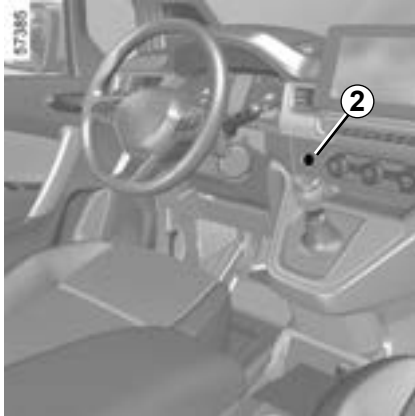

Συνθήκες σβησίματος του κινητήρα

Το αυτοκίνητο πρέπει να είναι σταματημένο.

Με το Intelligent Key στο εσωτερικό του αυτοκινήτου, πιέστε το πλήκτρο 2 για να διακόψετε τη λειτουργία του κινητήρα. Η κολώνα τιμονιού κλειδώνει με το άνοιγμα μιας πόρτας ή με το κλειδί του αυτοκινήτου.

Εάν η Intelligent Key δεν βρίσκεται πλέον μέσα στην καμπίνα επιβατών ή εάν η μπαταρία της κάρτας έχει εκφορτιστεί, όταν το αυτοκίνητο είναι σταματημένο και επιχειρείτε να θέσετε τον κινητήρα εκτός λειτουργίας, «Απουσία κάρτας πιάστε παρ.START» στο καντράν εμφανίζεται το μήνυμα: πιέστε το πλήκτρο 2 για τουλάχιστον δύο δευτερόλεπτα. Εάν το Intelligent Key δεν βρίσκεται πλέον στο εσωτερικό της καμπίνας επιβατών, βεβαιωθείτε ότι μπορείτε να την ανακτήσετε πριν πιέσετε παρατεταμένα το πλήκτρο. Χωρίς το Intelligent Key δεν θα μπορείτε να επανεκκινήσετε το αυτοκίνητο.

Παρότι ο κινητήρας δεν είναι σε λειτουργία, τα αξεσουάρ (ραδιόφωνο, ...) που βρίσκονταν σε λειτουργία εξακολουθούν να λειτουργούν για 10 λεπτά περίπου.

Με το άνοιγμα της πόρτας του οδηγού, τα αξεσουάρ σταματούν να λειτουργούν.



Μη σβήνετε ποτέ τον κινητήρα πριν το αυτοκίνητο σταματήσει εντελώς. Το σβήσιμο του κινητήρα προκαλεί τη διακοπή της λειτουργίας των συστημάτων υποβοήθησης. Μόλις διακοπεί η λειτουργία του κινητήρα, παύει και η λειτουργία του σερβόφρενου, της υποβοήθησης τιμονιού, κ.λπ., κα σταματούν να λειτουργούν οι διατάξεις παθητικής ασφάλειας όπως οι airbags και οι προεντατήρες.



Όταν εγκαταλείπετε το αυτοκίνητό σας, ιδιαίτερα με το Intelligent Key πάνω σας, βεβαιωθείτε ότι ο κινητήρας είναι πράγματι σβηστός.



Ευθύνη του οδηγού σε περίπτωση στάσης ή στάθμευσης του αυτοκινήτου

Μην εγκαταλείπετε ποτέ το όχημά σας αφήνοντας μέσα ένα παιδί, έναν μη αυτόνομο ενήλικα ή ένα ζώο, ούτε για μικρό χρονικό διάστημα.

Πράγματι, αυτά τα άτομα ή ζώα μπορεί να κινδυνεύσουν ή να θέσουν σε κίνδυνο άλλα άτομα, για παράδειγμα ξεκινώντας τον κινητήρα, ενεργοποιώντας εξοπλισμούς, όπως τα παράθυρα, ή ακόμη και κλειδώνοντας τις πόρτες.

Επιπλέον, όταν κάνει ζέστη και/ή έχει ηλιοφάνεια, πρέπει να γνωρίζετε ότι η εσωτερική θερμοκρασία της καμπίνας αυξάνεται πολύ γρήγορα.

ΚΙΝΔΥΝΟΣ ΘΑΝΑΤΟΥ Ή ΣΟΒΑΡΩΝ ΤΡΑΥΜΑΤΙΣΜΩΝ.

ΛΕΙΤΟΥΡΓΙΑ STOP AND START (1/4)

Αυτό το σύστημα επιτρέπει μείωση κατανάλωσης καυσίμου και εκπομπής αερίων του θερμοκηπίου. Κατά την εκκίνηση του αυτοκινήτου το σύστημα ενεργοποιείται αυτόματα. Κατά την οδήγηση το σύστημα σταματά τον κινητήρα (αναστολή λειτουργίας) όταν το αυτοκίνητο είναι σταματημένο (μποτιλιάρισμα, σταμάτημα σε φανάρι...).

Συνθήκες αναστολής της λειτουργίας

- Το αυτοκίνητο έχει κινηθεί από την τελευταία του στάση.
- Το κιβώτιο ταχυτήτων βρίσκεται στη νεκρά θέση (νεκρό σημείο),

Εάν το ενδεικτικό  αναβοσβήνει και στο καντράν εμφανιστεί το μήνυμα «Αφήστε πεντάλ συμπλέκτη», αυτό υποδεικνύει ότι το πεντάλ του συμπλέκτη δεν είναι αρκετά απελευθερωμένο,

και

- Το πεντάλ του συμπλέκτη δεν είναι πατημένο,

και

- η ταχύτητα του αυτοκινήτου είναι μικρότερη από 5 χλμ/ώρα περίπου.

Το ενδεικτικό προειδοποίησης  στο καντράν ανάβει όταν ο κινητήρας είναι σε λειτουργία αναμονής.

Οι εξοπλισμοί του αυτοκινήτου παραμένουν σε λειτουργία όταν ο κινητήρας έχει σβήσει.

Όταν ο κινητήρας περνάει σε αναστολή, η υποβοήθηση τιμονιού μπορεί να μην λειτουργεί πλέον.

Σε αυτή την περίπτωση λειτουργεί και πάλι, όταν ο κινητήρας δεν είναι πλέον σε λειτουργία αναμονής ή όταν η ταχύτητα υπερβεί το 1 χλμ./ώρα (κατηφόρα, κλίση, κ.λπ.).



Σε περίπτωση αναστολής της λειτουργίας του κινητήρα, το αυτόματο χειρόφρενο (ανάλογα με το αυτοκίνητο) δεν δένει αυτόματα.



Μην αφήνετε το αυτοκίνητό σας να κινείται, όταν αναστέλλεται η λειτουργία του κινητήρα (το ενδεικτικό  ανάβει στο καντράν).



Πριν βγείτε από το αυτοκίνητο, ο κινητήρας ΑΠΑΙΤΕΙΤΑΙ να είναι σβηστός (όχι σε λειτουργία αναμονής). ➔ 2.4 ➔ 2.5.

ΛΕΙΤΟΥΡΓΙΑ STOP AND START (2/4)

Εμποδίστε την αναστολή της λειτουργίας του κινητήρα

Σε ορισμένες περιπτώσεις, όπως όταν βρίσκεστε σε μια διασταύρωση, μπορείτε (με το σύστημα ενεργοποιημένο), να κρατήσετε σε λειτουργία τον κινητήρα, έτσι ώστε να είναι δυνατή η γρήγορη εκκίνηση. Κρατήστε πατημένο το πεντάλ του συμπλέκτη.

Για να γεμίσει με καύσιμο, ο κινητήρας πρέπει να είναι σβηστός (και όχι μόνο σε κατάσταση αναμονής στην περίπτωση αυτοκινήτων που διαθέτουν τη λειτουργία **STOP and START**): απαιτείται να κλείσετε τον διακόπτη του κινητήρα ➔ 2.3, ➔ 2.5.

Κίνδυνος πυρκαγιάς.

Έξοδος από την αναστολή λειτουργίας του κινητήρα

- όταν ανοίγετε την πόρτα του οδηγού, χωρίς να έχετε επιλέξει κάποια σχέση και με το πεντάλ του συμπλέκτη ελεύθερο;
- ή
- όταν λύνετε τη ζώνη ασφαλείας του οδηγού, χωρίς να έχετε επιλέξει κάποια σχέση και με το πεντάλ του συμπλέκτη ελεύθερο;
- ή
- το κιβώτιο ταχυτήτων είναι στη νεκρά ταχύτητα και πεντάλ συμπλέκτη ελαφρά πατημένο;
- ή
- επιλεγμένη ταχύτητα και πεντάλ συμπλέκτη εντελώς πατημένο.

Ειδική σημείωση: ανάλογα με το αυτοκίνητο, εάν απενεργοποιήσετε την ανάφλεξη, όταν ο κινητήρας είναι σε λειτουργία ανα-

μονής, η προειδοποιητική λυχνία  μπορεί να εμφανίζεται στο καντράν.

Η επανεκκίνηση ενδέχεται να διακοπεί εάν ελευθερώσετε το πεντάλ συμπλέκτη πολύ γρήγορα ενώ η σχέση είναι επιλεγμένη.

ΛΕΙΤΟΥΡΓΙΑ STOP AND START (3/4)

Συνθήκες μη αναστολής της λειτουργίας του κινητήρα

Ορισμένες συνθήκες δεν επιτρέπουν στο σύστημα την αναστολή της λειτουργίας του κινητήρα, κυρίως οι εξής:

- η πόρτα του οδηγού δεν είναι κλειστή,
- η ζώνη ασφαλείας του οδηγού δεν είναι δεμένη ή δεν δέθηκε κατά την έναρξη της οδήγησης,
- έχετε βάλει την όπισθεν,
- το καπό κινητήρα δεν είναι ασφαλισμένο,
- η εξωτερική θερμοκρασία είναι πολύ χαμηλή ή πολύ υψηλή,
- η μπαταρία δεν είναι επαρκώς φορτισμένη,
- η διαφορά ανάμεσα στην εσωτερική θερμοκρασία του αυτοκινήτου και το όριο θερμοκρασίας του αυτόματου κλιματισμού είναι πολύ μεγάλη,
- το σύστημα βοήθειας στο παρκάρισμα είναι ενεργοποιημένο,
- το υψόμετρο είναι πολύ μεγάλο,

- η λειτουργία «Καθαρή ορατότητα» είναι ενεργοποιημένη ➔ 3.9;
- η θερμοκρασία του κινητήρα δεν είναι επαρκής,
- το σύστημα ελέγχου εκπομπής καυσαερίων είναι σε λειτουργία αναγέννησης,
- ...

Το ενδεικτικό  εμφανίζεται στο καντράν και σας ειδοποιεί για τη μη διαθεσιμότητα της αναστολής της λειτουργίας του κινητήρα.

Στο καντράν ενδέχεται να εμφανιστεί το εν-

δεικτικό  συνοδευόμενο από κάποιο μήνυμα:

- «Βελτιστοποίηση φόρτ. μπαταρίας» για να δοθεί προτεραιότητα στη φόρτιση της μπαταρίας,
- «Προτεραιότητα σε θερμική άνεση» για να δοθεί προτεραιότητα στη λειτουργία κλιματισμού,
- «Προτεραιότητα ενεργού κινητήρα» για να δοθεί προτεραιότητα στις λειτουργίες του κινητήρα.



➔ 2.5

Πριν από οποιαδήποτε εργασία στον χώρο του κινητήρα, απαιτείται να απενεργοποιήσετε το σύστημα ανάφλεξης ➔ 2.4

ΛΕΙΤΟΥΡΓΙΑ STOP AND START (4/4)

Ιδιαιτερότητα αυτόματης επανεκκίνησης του κινητήρα

Υπό ορισμένες συνθήκες, ο κινητήρας μπορεί να ξεκινήσει ξανά χωρίς επέμβαση, για τη δική σας ασφάλεια και άνεση. Αυτό μπορεί να συμβεί κυρίως όταν:

- η εξωτερική θερμοκρασία είναι πολύ χαμηλή ή πολύ υψηλή,
- η λειτουργία «Καθαρή ορατότητα» είναι ενεργοποιημένη ➔ 3.9;
- η μπαταρία δεν είναι επαρκώς φορτισμένη,
- η ταχύτητα του αυτοκινήτου υπερβαίνει τα 5 km/h (σε κατηφόρα...),
- υπάρχει επαναλαμβανόμενο πάτημα του πεντάλ φρένου ή χρειαστεί το σύστημα φρεναρίσματος.
- ...

Στο καντράν εμφανίζεται το ενδεικτικό  και σας ειδοποιεί για την αυτόματη επανεκκίνηση του κινητήρα.



Πριν βγείτε από το αυτοκίνητο, ο κινητήρας ΑΠΑΙΤΕΙΤΑΙ να είναι σβηστός (όχι σε λειτουργία αναμονής). ➔ 2.4 ➔ 2.5.

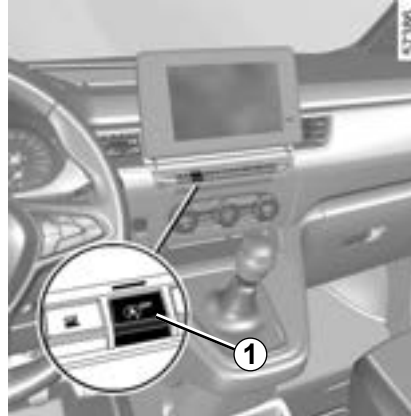

Στο καντράν ενδέχεται να εμφανιστεί το εν-

δεικτικό  συνοδευόμενο από κάποιο μήνυμα:

- «Βελτιστοποίηση φόρτ. μπαταρίας» για να δοθεί προτεραιότητα στη φόρτιση της μπαταρίας,
- «Προτεραιότητα σε θερμική άνεση» για να δοθεί προτεραιότητα στη λειτουργία κλιματισμού,
- «Προτεραιότητα ενεργού κινητήρα» για να δοθεί προτεραιότητα στις λειτουργίες του κινητήρα.

Ειδική σημείωση: Με τον κινητήρα σε λειτουργία αναμονής, πιέστε τον διακόπτη **1** για αυτόματη επανεκκίνηση του κινητήρα.

Απενεργοποίηση, ενεργοποίηση της λειτουργίας

Πιέστε τον διακόπτη **1** για να απενεργοποιήσετε τη λειτουργία. Το μήνυμα «Stop & Start ανενεργό» εμφανίζεται στο καντράν και εμφανίζεται το ενδεικτικό διακόπτη **1**.

Με ένα νέο πάτημα, το σύστημα επανενεργοποιείται. Το μήνυμα «Stop & Start ενεργό» εμφανίζεται στο καντράν και παύει να εμφανίζεται το ενδεικτικό διακόπτη **1**.

Το σύστημα επανενεργοποιείται αυτόματα με κάθε εκκίνηση του αυτοκινήτου χρησιμοποιώντας το πλήκτρο εκκίνησης. ➔ 2.4 ➔ 2.5.

Προβλήματα στη λειτουργία

Όταν το μήνυμα «Ελέγξτε Stop & Start» εμφανίζεται στο καντράν και ο διακόπτης **1** είναι ανοικτός, υποδεικνύεται ότι το σύστημα είναι απενεργοποιημένο.

Συμβουλευθείτε ένα Επίσημο Συνεργείο της μάρκας.

ΙΔΙΑΙΤΕΡΟΤΗΤΕΣ ΕΚΔΟΣΕΩΝ ΜΕ BENZINOKINHHTHRA (1/2)

Συνθήκες λειτουργίας του αυτοκινήτου σας σαν τις παρακάτω:

- παρατεταμένη οδήγηση με το ενδεικτικό προειδοποίησης ελάχιστης στάθμης καυσίμου αναμμένο,
- χρήση βενζίνης με μόλυβδο,
- χρήση μη εγκεκριμένων πρόσθετων για τα λιπαντικά ή το καύσιμο.

Ή προβλήματα στη λειτουργία όπως:

- ελαττωματικό σύστημα ανάφλεξης ή εάν το αυτοκίνητο έχει μείνει από βενζίνη ή αποσυνδεδεμένο μπουζί, τα οποία εκδηλώνονται ως αστοχίες ανάφλεξης και σκορτσarisματα κατά την οδήγηση,
- απώλεια ισχύος.

προκαλούν υπερθέρμανση του καταλύτη, μειώνουν την αποτελεσματικότητά του, **μπορεί να επιφέρουν την καταστροφή του και να προκαλέσουν θερμικές βλάβες στο αυτοκίνητο.**

Εάν παρατηρήσετε προβλήματα στη λειτουργία όπως τα παραπάνω, επισκευάστε τα το συντομότερο δυνατόν σε ένα Επίσημο Συνεργείο της μάρκας.

Πηγαίνοντας το αυτοκίνητό σας σε ένα Επίσημο Συνεργείο της μάρκας στα τακτά χρονικά διαστήματα που αναφέρονται στο έγγραφο συντήρησης, θα αποφύγετε παρόμοια περιστατικά.

Πρόβλημα κατά το ξεκίνημα

Για να αποφύγετε βλάβη στον καταλύτη ή τη μίζα και να αποτρέψετε την πρώιμη φθορά της μπαταρίας, **μην επιμείνετε** στην προσπάθεια εκκίνησης του κινητήρα (χρησιμοποιώντας το κουμπί εκκίνησης ή στρώχνοντας ή ρυμουλκώντας το αυτοκίνητό σας) **χωρίς προηγουμένως να εντοπίσετε και να διορθώσετε την αιτία της βλάβης.**

Σε αντίθετη περίπτωση, σταματήστε την προσπάθεια και καλέστε ένα Επίσημο Συνεργείο της μάρκας.





Μη σταθμεύετε και μην αφήνετε τον κινητήρα να λειτουργεί σε περιοχές όπου εύφλεκτες ουσίες ή υλικά, όπως χορτάρι ή φύλλα, μπορεί να έλθουν σε επαφή με τη ζεστή εξάτμιση.

ΙΔΙΑΙΤΕΡΟΤΗΤΕΣ ΕΚΔΟΣΕΩΝ ΜΕ BENZINOKINHHTHRA (2/2)

Φίλτρο σωματιδίων

Το φίλτρο σωματιδίων χρησιμοποιείται στην επεξεργασία καυσαερίων από βενζινοκινητήρες.

Ανάλογα με το μοντέλο, το ενδεικτικό  που εμφανίζεται στο καντράν υποδεικνύει ότι η το φίλτρο παρουσιάζει έμφραξη και απαιτείται καθαρισμός. Για να το καθαρί-

σετε, όταν εμφανιστεί το ενδεικτικό  και όταν το επιτρέπουν οι συνθήκες κυκλοφορίας και η τήρηση των ορίων ταχύτητας, οδηγήστε με ταχύτητα μεταξύ 50 χλμ./ώρα και 110 χλμ./ώρα περίπου έως ότου σβήσει το ενδεικτικό.

Μετά από 5 έως 20 λεπτά περίπου, το ενδεικτικό θα πρέπει να σβήσει.

Σημείωση: το ενδεικτικό μπορεί να σβήσει μετά από 20 λεπτά εάν οι συνθήκες οδήγησης που απαιτούνται για τον καθαρισμό του φίλτρου δεν καλύπτονται πλήρως.

Εάν σταματήσετε το αυτοκίνητο πριν σβήσει το ενδεικτικό, μπορεί να χρειαστεί να επαναλάβετε την εργασία.

Εάν επέλθει κορεσμός του φίλτρου, στο καντράν εμφανίζεται το ενδεικτικό  και,

ανάλογα με το μοντέλο, το ενδεικτικό , συνοδευόμενα από το μήνυμα «Ελέγξτε σύστημα ψεκασμού». Στην περίπτωση αυτή, απευθυνθείτε σε εξουσιοδοτημένο αντιπρόσωπο.

Εάν εμφανιστεί το ενδεικτικό **STOP** , και,

ανάλογα με το μοντέλο, το ενδεικτικό , συνοδευόμενο από το μήνυμα «Κίνδυνος αστο- χίας κινητήρα», σταματήστε το αυτοκίνητο, διακόψτε τη λειτουργία του κινητήρα και απευθυνθείτε σε εξουσιοδοτημένο αντιπρόσωπο.



Το ενδεικτικό **STOP** επιβάλλει υποχρεωτικά, για την ασφάλειά σας, την άμεση στάση του αυτοκινήτου, μόλις το επιτρέψουν οι συνθήκες κυκλοφορίας. Σβήστε τον κινητήρα και μην τον ξεκινήσετε ξανά. Καλέστε ένα Επίσημο Συνεργείο της μάρκας.

ΜΟΧΛΟΣ ΤΑΧΥΤΗΤΩΝ, ΧΕΙΡΟΦΡΕΝΟ



Μοχλός ταχυτήτων

Ακολουθήστε το σχεδιάγραμμα που είναι σχεδιασμένο πάνω στη λαβή **1**.

Για να βάλετε την όπισθεν

Με ανοικτό διακόπτη, τα φώτα της όπισθεν ανάβουν μόλις μπει η όπισθεν.

Χειρόφρενο

Για να το λύσετε

Τραβήξτε τον μοχλό **3** ελαφρά προς τα επάνω, πιέστε το πλήκτρο **2** και κατεβάστε τον μοχλό στο δάπεδο.

Το ενδεικτικό προειδοποίησης  στο καντράν σβήνει.

Εάν κινείστε με το χειρόφρενο όχι τελείως λυμένο, το κόκκινο ενδεικτικό στο καντράν θα μείνει αναμμένο.

Για να το δέσετε

Τραβήξτε το μοχλό **3** προς τα επάνω. Βεβαιωθείτε ότι το αυτοκίνητο έχει πράγματι

ακινητοποιηθεί Το ενδεικτικό  ανάβει στο καντράν.



Κατά την οδήγηση, φροντίζετε να είναι εντελώς λυμένο το χειρόφρενο (κόκκινο ενδεικτικό σβηστό), διαφορετικά υπάρχει κίνδυνος υπερθέρμανσης ή ακόμη και φθοράς.



Όταν το αυτοκίνητο είναι σταματημένο, ανάλογα με την κλίση και/ή το φορτίο του αυτοκινήτου, μπορεί να χρειαστεί να δέσετε το χειρόφρενο τουλάχιστον δύο δόντια παραπάνω και να επιλέξετε μια ταχύτητα (1^η ή όπισθεν).



Σε περίπτωση χτυπήματος στο κάτω μέρος του αυτοκινήτου, ενώ αυτό πραγματοποιεί ελιγμούς (παράδειγμα: επαφή με κολωνάκι, πολύ ψηλό πεζοδρόμιο ή άλλο αστικό εξοπλισμό), ενδέχεται να προκληθεί ζημιά στο αυτοκίνητο (παράδειγμα: παραμόρφωση άξονα).

Για να αποφύγετε οποιονδήποτε κίνδυνο ατυχήματος, ζητήστε έλεγχο του αυτοκινήτου από ένα Επίσημο Συνεργείο της μάρκας.

ΑΥΤΟΜΑΤΟ ΧΕΙΡΟΦΡΕΝΟ (1/4)

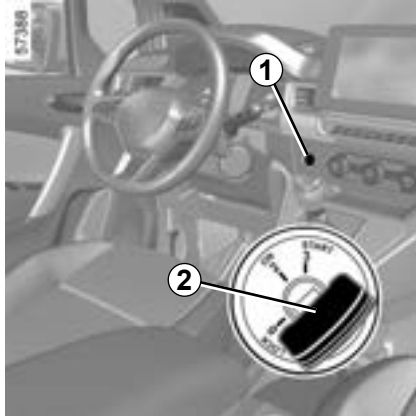

Υποβοηθούμενη λειτουργία

Δέσιμο του αυτόματου χειρόφρενου

Με το αυτοκίνητο σταματημένο, το αυτόματο χειρόφρενο μπορεί να χρησιμοποιηθεί για την ακινητοποίηση του αυτοκινήτου:

- πιέζοντας το πλήκτρο εκκίνησης/διακοπής λειτουργίας του κινητήρα 1 ή γυρίζοντας το κλειδί στη θέση 2 «ON» (2),
- ή
- όταν η ζώνη ασφαλείας του οδηγού δεν είναι δεμένη,
- ή
- με το άνοιγμα της πόρτας του οδηγού.



Σε όλες τις άλλες περιπτώσεις, για παράδειγμα ο κινητήρας έχει σβήσει μόνος του ή είναι σε αναστολή της λειτουργίας λόγω του Stop and Start ➔ 2.8, το αυτόματο χειρόφρενο δεν ενεργοποιείται αυτόματα. Σε αυτήν την περίπτωση, πρέπει να χρησιμοποιηθεί ο χειροκίνητος τρόπος λειτουργίας.

Για κάποιες εκδόσεις μοντέλων συγκεκριμένων χωρών, η λειτουργία εφαρμογής υποβοήθησης πέδησης δεν είναι ενεργοποιημένη. Συμβουλευθείτε την παράγραφο «Χειροκίνητη λειτουργία».

Για επιβεβαίωση της εφαρμογής του ηλεκτρονικού χειρόφρενου, εμφανίζεται το μήνυμα «Χειρόφρενο δεμένο», στο καντράν

εμφανίζεται το ενδεικτικό  και το ενδεικτικό 3 εμφανίζεται στον διακόπτη 4.

Μετά από το σβήσιμο του κινητήρα, το ενδεικτικό 3 σβήνει μερικά λεπτά μετά από το δέσιμο του αυτόματου χειρόφρενου και το

ενδεικτικό  σβήνει με το κλειδώμα του αυτοκινήτου.



Πριν εγκαταλείψετε το αυτοκίνητο, βεβαιωθείτε ότι το αυτόματο χειρόφρενο είναι πράγματι δεμένο. Το δέσιμο επισημαίνεται με το άναμμα του ενδεικτικού 3 στο διακόπτη 4 και του ενδεικτικού  στο καντράν, μέχρις ότου κλειδώσουν οι πόρτες.

ΑΥΤΟΜΑΤΟ ΧΕΙΡΟΦΡΕΝΟ (2/4)

Υποβοηθούμενη λειτουργία (συνέχεια)

Σημείωση: σε ορισμένες περιπτώσεις (αποτυχία εμπλοκής αυτόματου χειρόφρενου, χειροκίνητη απεμπλοκή του χειρόφρενου, κ.λπ.), ακούγεται ένα ηχητικό σήμα και το μήνυμα «Δέστε το χειρόφρενο» εμφανίζεται στο καντράν για να σας ειδοποιήσει ότι το αυτόματο χειρόφρενο έχει απεμπλακεί.

- με τον κινητήρα σε λειτουργία: με το άνοιγμα της πόρτας του οδηγού,
- με τον κινητήρα εκτός λειτουργίας (π.χ. όταν ο κινητήρας σβήνει μόνος του): με το άνοιγμα μιας μπροστινής πόρτας.

Σε αυτήν την περίπτωση, τραβήξτε κι έπειτα αφήστε το διακόπτη **4** για να δέσετε το αυτόματο χειρόφρενο.

Υποβοηθούμενη απελευθέρωση χειρόφρενου

Το χειρόφρενο απελευθερώνεται μόλις το αυτοκίνητο εκκινήσει και ξεκινήσει η επιτάχυνση ή όταν μετακινήσετε τον μοχλό αλλαγής ταχυτήτων σε άλλη θέση εκτός της **P**.



Χειροκίνητη λειτουργία

Μπορείτε να εφαρμόσετε το αυτόματο χειρόφρενο χειροκίνητα.

Χειροκίνητη εμπλοκή του αυτόματου χειρόφρενου

Τραβήξτε το διακόπτη **4**. Το ενδεικτικό **3** και το ενδεικτικό **(P)** στο καντράν ανάβουν

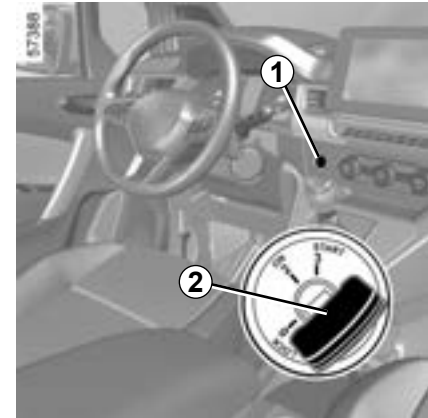

Χειροκίνητη απεμπλοκή του αυτόματου χειρόφρενου

Πιέστε τον διακόπτη **1** χωρίς να πατήσετε τα πεντάλ ή να γυρίσετε το κλειδί **2** στη θέση **2 «ON»** για να ενεργοποιήσετε το διακόπτη κινητήρα του αυτοκινήτου. Πατήστε το πεντάλ του φρένου και στη συνέχεια πιέστε το διακόπτη **4**: το ενδεικτικό **3** στο διακόπτη και το ενδεικτικό **(P)** που εμφανίζεται στο καντράν σβήνουν.



Πριν εγκαταλείψετε το αυτοκίνητο, βεβαιωθείτε ότι το αυτόματο χειρόφρενο είναι πράγματι δεμένο. Το δέσιμο επισημαίνεται με το άναμμα του ενδεικτικού **4** στο διακόπτη **4** και του ενδεικτικού **(P)** στο καντράν, μέχρις ότου κλειδώσουν οι πόρτες.

ΑΥΤΟΜΑΤΟ ΧΕΙΡΟΦΡΕΝΟ (3/4)

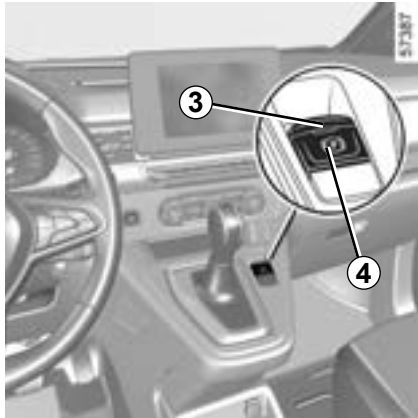

Σύντομη στάση

Για να εφαρμόσετε χειροκίνητα το αυτόματο χειρόφρενο, (στάση σε κόκκινο φανάρι ή στάση με τον κινητήρα σε λειτουργία, κ.λπ.): τραβήξτε και ελευθερώστε το διακόπτη **4**. Το χειρόφρενο θα λυθεί αυτόματα μόλις ξεκινήσει ξανά το αυτοκίνητο.

Εξαιρετικές περιπτώσεις

Για να σταθμεύσετε, για παράδειγμα σε επικλινές έδαφος ή με ρυμούλκα, τραβήξτε το διακόπτη **4** για μερικά δευτερόλεπτα, ώστε να επιτύχετε το μέγιστο δυνατό φρενάρισμα.

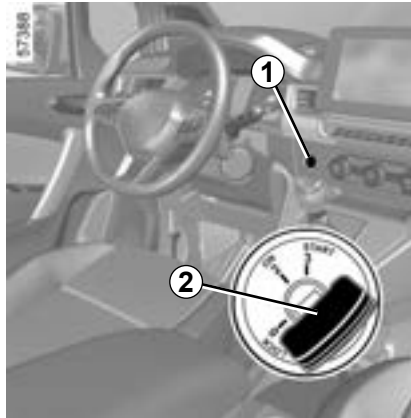

Για να σταθμεύσετε με το αυτόματο χειρόφρενο λυμένο (για παράδειγμα όταν υπάρχει κίνδυνος δημιουργίας πάγου):

- σβήστε τον κινητήρα πιέζοντας το πλήκτρο εκκίνησης/διακοπής λειτουργίας του κινητήρα **1** ή περιστρέφοντας το κλειδί **2**,
- επιλέξτε οποιαδήποτε σχέση: το ημιαξόνιο ασφαλίζει τους κινητήριους τροχούς με μηχανικό τρόπο,
- απελευθερώστε τη ζώνη ασφαλείας του οδηγού,
- ανοίξτε την πόρτα του οδηγού,

- απελευθερώστε μη αυτόματα το ηλεκτρονικό χειρόφρενο (ανατρέξτε στις πληροφορίες σχετικά με την «Μη αυτόματη απελευθέρωση του ηλεκτρονικού χειρόφρενου» στην προηγούμενη σελίδα),
- ανάλογα με το αυτοκίνητο, το χειρόφρενο ενεργοποιείται αυτόματα. Θα πρέπει να το απελευθερώσετε χειροκίνητα,
- κλείστε την πόρτα του οδηγού και κλειδώστε το αυτοκίνητο.

ΑΥΤΟΜΑΤΟ ΧΕΙΡΟΦΡΕΝΟ (4/4)



Εάν εμφανίζεται το μήνυμα «Ηλεκτρική βλάβη» ή «Έλεγχος μπαταρίας» ή «Βλάβη συστήματος πέδησης», πρέπει να ακινητοποιήσετε το αυτοκίνητο επιλέγοντας τη θέση **P** ή τραβώντας το διακόπτη **3** για περίπου 10 δευτερόλεπτα. Εάν το επιβάλλουν οι συνθήκες και η κλίση, βάλτε τάκους στους τροχούς του αυτοκινήτου.



Κίνδυνος απώλειας ακινητοποίησης του αυτοκινήτου.

Καλέστε ένα Επίσημο Συνεργείο της μάρκας.



Η απουσία οπτικού ή ηχητικού σήματος επισημαίνει βλάβη του καντράν. Επιβάλλεται άμεση στάση του αυτοκινήτου μόλις το επιτρέψουν οι συνθήκες κυκλοφορίας. Βεβαιωθείτε ότι το αυτοκίνητο είναι πράγματι ακινητοποιημένο και καλέστε ένα Επίσημο Συνεργείο της μάρκας.

Πρόβλημα λειτουργίας

- Εάν υπάρχει βλάβη, στο καντράν ανάβει το ενδεικτικό  μαζί με το μήνυμα «Ελέγξτε χειρόφρενο» και, σε ορισμένες περιπτώσεις, το ενδεικτικό . Συμβουλευθείτε γρήγορα ένα Επίσημο Συνεργείο της μάρκας
- Σε περίπτωση βλάβης του αυτόματου χειρόφρενου, ανάβει το ενδεικτικό **STOP** συνοδευόμενο από το μήνυμα «Βλάβη συστήματος πέδησης», ένα ηχητικό σήμα και σε ορισμένες περιπτώσεις το ενδεικτικό .

Αυτό επιβάλλει υποχρεωτικά την άμεση στάση του αυτοκινήτου (μόλις το επιτρέψουν οι συνθήκες κυκλοφορίας).



Επομένως, είναι απαραίτητο να ακινητοποιήσετε το αυτοκίνητο, επιλέγοντας την πρώτη σχέση. Τοποθετήστε τάκους στο αυτοκίνητο, εάν αυτό είναι απαραίτητο λόγω της κλίσης του εδάφους.

ΣΥΜΒΟΥΛΕΣ ΟΔΗΓΗΣΗΣ ΓΙΑ ΤΗ ΛΕΙΤΟΥΡΓΙΑ ECO (1/6)

Η κατανάλωση καυσίμου είναι εγκεκριμένη σύμφωνα με μια προεπιλεγμένη μέθοδο με βάση κανονισμούς. Ίδια για όλους τους κατασκευαστές, επιτρέπει τη σύγκριση των οχημάτων μεταξύ τους. Η κατανάλωση σε πραγματικές συνθήκες εξαρτάται από τις συνθήκες χρήσης του αυτοκινήτου, τον υπάρχοντα εξοπλισμό και τον τρόπο οδήγησης. Για βελτιστοποίηση της κατανάλωσης, δείτε τις συμβουλές που περιγράφονται παρακάτω.

Ανάλογα με το αυτοκίνητο, έχετε στη διάθεσή σας διάφορες λειτουργίες που μπορούν να σας βοηθήσουν να μειώσετε την κατανάλωση καυσίμου:

- Το στροφόμετρο,
- δείκτης αλλαγής ταχύτητας,
- Τον δείκτη τρόπου οδήγησης,
- υπολογισμός διαδρομής και συμβουλές εξοικονόμησης ενέργειας στην οθόνη πολλαπλών λειτουργιών,
- ένδειξη επιτάχυνσης Eco.
- τρόπος λειτουργίας ECO,
- η λειτουργία Stop and Start ➔ 2.8.

Όταν το αυτοκίνητο είναι εξοπλισμένο με αυτό το σύστημα, το σύστημα πλοήγησης συμπληρώνει αυτές τις πληροφορίες.

ΣΥΜΒΟΥΛΕΣ ΟΔΗΓΗΣΗΣ ΓΙΑ ΤΗ ΛΕΙΤΟΥΡΓΙΑ ECO (2/6)



Στο καντράν Α

Ενδεικτικό αλλαγής ταχύτητας 1

Ανάλογα με το αυτοκίνητο, ώστε να βελτιστοποιηθεί η κατανάλωση, ένα ενδεικτικό στο καντράν σας ενημερώνει για την καλύτερη στιγμή να ανεβάσετε ή να κατεβάσετε τη σχέση:



ανεβάστε σχέση,



κατεβάστε σχέση.



Εάν ακολουθείτε τακτικά αυτό τον δείκτη, μειώνετε την κατανάλωση καυσίμου του αυτοκινήτου.

Δείκτης τρόπου οδήγησης 2

Σας ενημερώνει σε πραγματικό χρόνο σχετικά με τον επιλεγμένο τρόπο οδήγησης. Ειδοποιείστε από το ενδεικτικό 2. Όσο περισσότερα πέταλα εμφανίζονται στο 2, τόσο πιο ευέλικτη και οικονομική είναι η οδήγησή σας.

Εάν ακολουθείτε τακτικά αυτό τον δείκτη, μειώνετε την κατανάλωση του αυτοκινήτου. Για περαιτέρω πληροφορίες, ανατρέξτε στις οδηγίες χρήσης πολυμέσων.

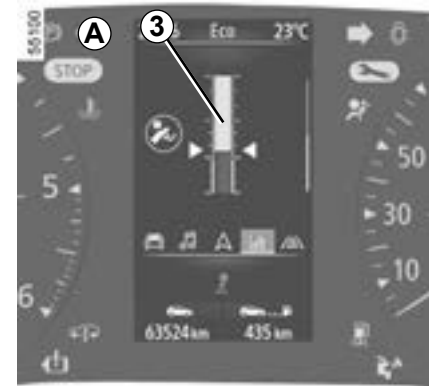

Ένδειξη επιτάχυνσης Eco 3 (ανάλογα με το αυτοκίνητο)

Σας ενημερώνει σε πραγματικό χρόνο, εάν έχετε στη διάθεσή σας μέτρια ή ισχυρή επιτάχυνση.

Αυτό υποδεικνύεται με το ενδεικτικό 3:

- πράσινο: η επιτάχυνση είναι μέτρια και σωστή,
- λευκό: η επιτάχυνση είναι πολύ υψηλή,
- γκρι: η επιτάχυνση είναι υψηλή.

Σημείωση: δεν είναι δυνατή η ταυτόχρονη εμφάνιση της ένδειξης του τρόπου οδήγησης 2 και της ένδειξης επιτάχυνσης Eco 3.

ΣΥΜΒΟΥΛΕΣ ΟΔΗΓΗΣΗΣ ΓΙΑ ΤΗ ΛΕΙΤΟΥΡΓΙΑ ECO (3/6)

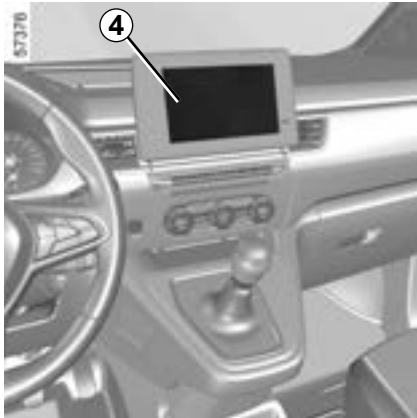

Στην οθόνη πολυμέσων

Υπολογισμός διαδρομής

Μόλις σβήσει ο κινητήρας, θα εμφανιστεί το μήνυμα «Υπολογισμός διαδρομής» στην οθόνη πολυμέσων 4, η οποία σας επιτρέπει να δείτε τις πληροφορίες της τελευταίας διαδρομής σας.

Δείχνει:

- η γενική βαθμολογία,
- εξέλιξη βαθμολογίας,
- απόσταση χωρίς κατανάλωση καυσίμων.

Για περαιτέρω πληροφορίες, ανατρέξτε στις οδηγίες χρήσης πολυμέσων.

Εμφανίζεται μια συνολική βαθμολογία από 0 έως 100 που σας επιτρέπει να αξιολογήσετε την επίδοσή σας στην εξοικονόμηση ενέργειας. Όσο περισσότερο αυξάνεται η βαθμολογία, τόσο περισσότερο μειώνεται η κατανάλωση καυσίμου.

Σας παρέχονται συμβουλές εξοικονόμησης ενέργειας για να βελτιώσετε την επίδοσή σας.

Η απομνημόνευση των αγαπημένων σας διαδρομών σας επιτρέπει να συγκρίνετε τις επιδόσεις σας με αυτές των άλλων χρηστών του οχήματος.

ΣΥΜΒΟΥΛΕΣ ΟΔΗΓΗΣΗΣ ΓΙΑ ΤΗ ΛΕΙΤΟΥΡΓΙΑ ECO (4/6)

Τρόπος λειτουργίαςECO

Η λειτουργία ECO είναι μια λειτουργία που βελτιστοποιεί την κατανάλωση καυσίμου. Επενεργεί σε συγκεκριμένα συστήματα κατανάλωσης στο αυτοκίνητο (θέρμανση, κλιματισμός, υποβοήθηση τιμονιού, κ.λπ.) και σε ορισμένες ενέργειες οδήγησης (επιτάχυνση, αλλαγή ταχύτητας, ρυθμιστής ταχύτητας, επιβράδυνση, κ.λπ.).

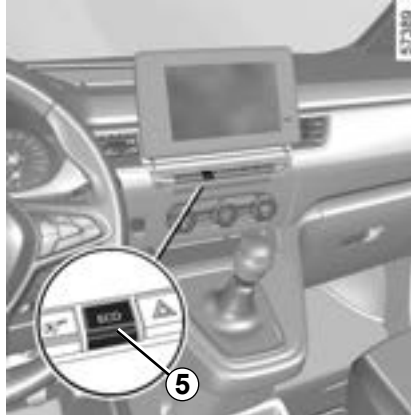

Ο περιορισμός της επιτάχυνσης επιτρέπει την οδήγηση με χαμηλή κατανάλωση μέσα στην πόλη και στις γύρω περιοχές. Η μειωμένη χρήση του air condition σας επιτρέπει να μειώσετε την κατανάλωση χωρίς να χάσετε την άνετη θερμοκρασία του αυτοκινήτου σας.

Ενεργοποίηση της λειτουργίας

Η λειτουργία μπορεί να ενεργοποιηθεί πατώντας τον διακόπτη 5.

Το ενδεικτικό **ECO** εμφανίζεται στο καντράν για να επιβεβαιώσει την ενεργοποίηση.

Κατά την οδήγηση, έχετε τη δυνατότητα να απενεργοποιήσετε προσωρινά τη λειτουργία ECO για να επαναφέρετε τις αποδόσεις του κινητήρα.

Για αυτόν τον λόγο, πατήστε απότομα και ως το τέρμα το πεντάλ του γκαζιού.

Η λειτουργία ECO επανενεργοποιείται μόλις αφήσετε το γκάζι.

Απενεργοποίηση της λειτουργίας

Η λειτουργία μπορεί να απενεργοποιηθεί πατώντας τον διακόπτη 5.

Το ενδεικτικό **ECO** σβήνει στο καντράν για να επιβεβαιώσει την απενεργοποίηση.

ΣΥΜΒΟΥΛΕΣ ΟΔΗΓΗΣΗΣ ΓΙΑ ΤΗ ΛΕΙΤΟΥΡΓΙΑ ECO (5/6)



Συμβουλές για την οδήγηση και ECO οδήγηση

Συμπεριφορά

- Αντί να ζεστάνετε τον κινητήρα εν στάσει, είναι προτιμότερο να ξεκινήσετε αμέσως, αλλά οδηγώντας ήρεμα μέχρι να φθάσει στην κανονική του θερμοκρασία λειτουργίας.
- Η δυναμική οδήγηση με έντονες και συχνές επιταχύνσεις και επιβραδύνσεις έχει μεγάλο κόστος καυσίμου σε σχέση με τον χρόνο που κερδίζετε.
- Οι υψηλές ταχύτητες επηρεάζουν σημαντικά την κατανάλωση καυσίμου του αυτοκινήτου. Παραδείγματα (με σταθερή ταχύτητα):
 - η μείωση της ταχύτητας από 130 χλμ./ώρα σε 110 χλμ./ώρα εξοικονομεί περίπου έως και 20% του καυσίμου;
 - η μείωση της ταχύτητας από 90 χλμ./ώρα σε 80 χλμ./ώρα εξοικονομεί περίπου έως και 10% του καυσίμου.
- Μην ανεβάζετε τις στροφές του κινητήρα στις ενδιάμεσες σχέσεις. Χρησιμοποιείτε πάντα την υψηλότερη δυνατή σχέση (ταχύτητα).
- Αποφεύγετε τις απότομες επιταχύνσεις.
- Φρενάρτε όσο το δυνατό λιγότερο. Εκτιμώντας σωστά από πριν εμπόδια ή στροφές, αρκεί να σηκώσετε το πόδι σας από το γκάτζι.
- Μην προσπαθείτε να διατηρήσετε την ίδια ταχύτητα σε ανηφόρες, μην επιταχύνετε περισσότερο από ό,τι άλλο θα κάνατε σε επίπεδο έδαφος. Προτιμήστε να κρατάτε το πόδι σας στην ίδια θέση στο γκάτζι

- Το διπλό πάτημα του συμπλέκτη ή το πάτημα του γκαζιού πριν σβήσετε τον κινητήρα δεν χρειάζονται στα σύγχρονα αυτοκίνητα.
- Δύσκολες καιρικές συνθήκες, δρόμοι πλημμυρισμένοι:



Απαγορεύεται η κυκλοφορία σε πλημμυρισμένους δρόμους, στους οποίους το ύψος του νερού ξεπερνάει το κάτω χείλος της ζάντας.

Η θερμοκρασία

Είναι φυσιολογικό να παρατηρήσετε αύξηση στην κατανάλωση καυσίμου του οχήματος όταν χρησιμοποιείτε τη θέρμανση (ιδιαίτερα όταν η εξωτερική θερμοκρασία πέσει κάτω από το μηδέν) ή τον κλιματισμό.



Παρεμπόδιση της οδήγησης

Στην πλευρά του οδηγού, να χρησιμοποιείτε υποχρεωτικά τα πατάκια που είναι κατάλληλα για το αυτοκίνητο, στερεώνοντάς τα χρησιμοποιώντας τα ήδη εγκατεστημένα εξαρτήματα και να ελέγχετε τακτικά τα στηρίγματά τους. Μην τοποθετείτε από πάνω διάφορα πατάκια.

Κίνδυνος μαγκώματος των πεντάλ

ΣΥΜΒΟΥΛΕΣ ΟΔΗΓΗΣΗΣ ΓΙΑ ΤΗ ΛΕΙΤΟΥΡΓΙΑ ECO (6/6)

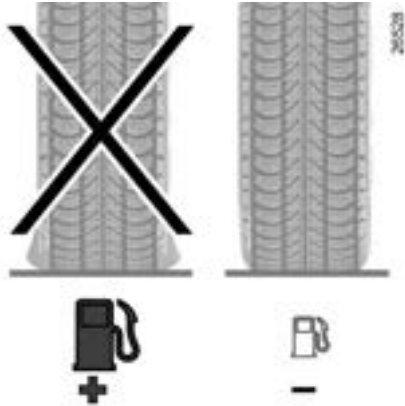

Ελαστικά

- Η ανεπαρκής πίεση μπορεί να αυξήσει την κατανάλωση.
- Για να βελτιστοποιήσετε την κατανάλωση καυσίμου, ρυθμίστε την πίεση των ελαστικών για την υψηλότερη ταχύτητα ή τη συνιστώμενη πίεση που αναγράφεται στο πλαίσιο της πόρτας του οδηγού. ➔ 4.10.
- Η χρήση μη συνιστώμενων ελαστικών μπορεί να αυξήσει την κατανάλωση.



Συμβουλές χρήσης

- Προτιμήστε τη λειτουργία ECO.
- Το ηλεκτρικό ρεύμα «καταναλώνει καύσιμο». Σβήνετε κάθε ηλεκτρικό εξάρτημα, όταν δεν το χρειάζεστε πλέον. **Πάντως**, προέχει η ασφάλεια, φροντίστε να έχετε τα φώτα σας αναμμένα σε περίπτωση κακής ορατότητας («για να βλέπετε και να σας βλέπουν»).
- Προτιμάτε τη χρήση των αεραγωγών. Η οδήγηση με ανοικτά παράθυρα, στα 100 χλμ./ώρα, αυξάνει την κατανάλωση κατά: +4%.
- Όταν γεμίζετε το ρεζερβουάρ, μην το ξεχειλίσετε: έτσι εξοικονομείτε καύσιμο.

- Στα αυτοκίνητα που είναι εξοπλισμένα με air condition χωρίς αυτόματο τρόπο λειτουργίας, σβήνετε το σύστημα όταν δεν το χρειάζεστε πλέον.

Συμβουλές για την ελαχιστοποίηση της κατανάλωσης και συνεπώς την προστασία του περιβάλλοντος:

Εάν το αυτοκίνητο έχει παραμείνει σταθμευμένο, ενώ κάνει πολλή ζέστη ή κάτω από τον ήλιο, αφήστε το να αεριστεί για μερικά λεπτά, ώστε να φύγει ο ζεστός αέρας, πριν ξεκινήσετε.

- Όταν η σχάρα οροφής είναι άδεια, αφαιρέστε την.
- Για τη μεταφορά ογκωδών αντικειμένων, χρησιμοποιείτε καλύτερα μια ρυμούλκα.
- Για ταξίδι με τροχόσπιτο, χρησιμοποιείτε μια εγκεκριμένη αεροτομή και μην ξεχάσετε να τη ρυθμίσετε.
- Αποφύγετε τα συχνά σβησίματα του κινητήρα (μικρές διαδρομές με ενδιάμεσες μακρές στάσεις), ο κινητήρας δεν φτάνει ποτέ στη σωστή θερμοκρασία λειτουργίας του.

ΣΥΜΒΟΥΛΕΣ ΣΥΝΤΗΡΗΣΗΣ ΚΑΙ ΑΝΤΙΡΡΥΠΑΝΣΗΣ

Το αυτοκίνητό σας είναι σύμφωνο με τα κριτήρια ανακύκλωσης και αξιοποίησης των αυτοκινήτων που έχουν αποσυρθεί, τα οποία τέθηκαν σε ισχύ το 2.015.

Ορισμένα εξαρτήματα του αυτοκινήτου σας έχουν συνεπώς σχεδιαστεί με σκοπό την ανακύκλωσή τους στο απώτερο μέλλον.

Αυτά τα εξαρτήματα αφαιρούνται εύκολα, ώστε να ανακτηθούν και να υποστούν επανεπεξεργασία από τους φορείς ανακύκλωσης.

Επιπλέον, από τη σύλληψή του, τις αρχικές ρυθμίσεις και τη μειωμένη κατανάλωσή του, το αυτοκίνητό σας είναι κατασκευασμένο σύμφωνα με τις τρέχουσες προδιαγραφές αντιρρύπανσης. Συμμετέχει ενεργά στη μείωση της εκπομπής ρυπογόνων καυσαερίων και στην εξοικονόμηση ενέργειας. Ωστόσο, τα επίπεδα των εκπεμπόμενων καυσαερίων και η κατανάλωση εξαρτώνται, επίσης, από εσάς. Φροντίστε να το συντηρείτε και να το χρησιμοποιείτε σωστά.

Συντήρηση

Είναι σημαντικό να σημειωθεί ότι εάν ο ιδιοκτήτης του αυτοκινήτου δεν σεβαστεί την αντιρρυπαντική νομοθεσία, μπορεί να υποστεί συνέπειες.

Επί πλέον, η αντικατάσταση εξαρτημάτων του κινητήρα, του συστήματος τροφοδοσίας και της εξάτμισης, με διαφορετικά εξαρτήματα από εκείνα που συνιστά ο κατασκευαστής, τροποποιεί το αυτοκίνητο και το φέρνει ενδεχομένως αντιμέτωπο προς την αντιρρυπαντική νομοθεσία

Ζητήστε από ένα Επίσημο Συνεργείο της μάρκας να πραγματοποιήσει τις ρυθμίσεις και τους ελέγχους στο αυτοκίνητό σας, σύμφωνα με τις οδηγίες του προγράμματος συντήρησης: διαθέτει όλα τα απαραίτητα μέσα για τη διατήρηση των σωστών ρυθμίσεων του αυτοκινήτου σας.

Ρυθμίσεις κινητήρα

- **Μπουζί:** για να έχετε την καλύτερη δυνατή κατανάλωση, απόδοση και επιδόσεις, ακολουθείτε πιστά τις προδιαγραφές που υποδεικνύουν οι Τεχνικές Υπηρεσίες μας.
Σε περίπτωση αντικατάστασης των μπουζί, χρησιμοποιείτε τις μάρκες, τους τύπους και τα διάκενα που συνιστώνται για τον κινητήρα σας. Για αυτό το σκοπό, συμβουλευθείτε ένα Επίσημο Συνεργείο της μάρκας
- **Αναμμα και ρελαντί:** δεν απαιτούν καμία ρύθμιση.

- **Φίλτρο αέρα, φίλτρο καυσίμου:** Ένα φραγμένο στοιχείο μειώνει την απόδοση. Πρέπει να το αντικαταστήσετε

Έλεγχος εκπομπής καυσαερίων

Το σύστημα ελέγχου εκπομπής καυσαερίων σας επιτρέπει να διαπιστώνετε προβλήματα λειτουργίας στον αντιρρυπαντικό εξοπλισμό του αυτοκινήτου.

Αυτά τα προβλήματα λειτουργίας μπορεί να επιφέρουν την εκπομπή βλαβερών ουσιών ή να προκαλέσουν μηχανικές βλάβες.



Αυτό το ενδεικτικό στο καντράν υποδεικνύει τις ενδεχόμενες βλάβες του συστήματος:

- Ανάβει με το άνοιγμα του διακόπτη, στη συνέχεια σβήνει με την εκκίνηση του κινητήρα.
- Εάν ανάβει μόνιμα, συμβουλευθείτε το συντομότερο ένα Επίσημο Συνεργείο της μάρκας,
- Εάν αναβοσβήνει, μειώστε τις στροφές του κινητήρα μέχρι να σταματήσει να αναβοσβήνει. Συμβουλευθείτε το συντομότερο ένα Επίσημο Συνεργείο της μάρκας.

ΠΕΡΙΒΑΛΛΟΝ

Το αυτοκίνητό σας έχει κατασκευαστεί με σεβασμό προς το **περιβάλλον** καθ' όλη τη διάρκεια ζωής του: κατά την κατασκευή του, κατά τη χρήση του και για το τέλος ζωής του.

Κατασκευή

Το αυτοκίνητό σας κατασκευάζεται σε μια βιομηχανία, που εφαρμόζει τις πλέον σύγχρονες διαδικασίες σχετικά με τη μείωση των περιβαλλοντικών επιπτώσεων για τους γείτονες και για τη φύση (μείωση κατανάλωσης νερού και ενέργειας, οπτικών και ηχητικών ενοχλήσεων, ατμοσφαιρικών και υδάτινων ρύπων, διαλογή και αξιοποίηση αποβλήτων).

Εκπομπές

Για τη φάση χρήσης του, το όχημά σας έχει σχεδιαστεί για χαμηλότερες εκπομπές αερίων θερμοκηπίου (CO₂) και επομένως μικρότερη κατανάλωση καυσίμου.

Επιπλέον, τα αυτοκίνητα είναι εξοπλισμένα με συστήματα αντιρρύπανσης, όπως ο καταλύτης, ο αισθητήρας οξυγόνου (λ), το φίλτρο ενεργού άνθρακα (αυτό το τελευταίο εμποδίζει την απόρριψη στο περιβάλλον των αναθυμιάσεων βενζίνης που προέρχονται από το ρεζερβουάρ)...

Σε ορισμένα αυτοκίνητα με πετρελαιοκίνητηρα, αυτό το σύστημα συμπληρώνεται από ένα φίλτρο σωματιδίων το οποίο επιτρέπει τη μείωση των εκπομπών σωματιδίων αιθάλης.

Μπορείτε να συνεισφέρετε και εσείς στην προστασία του περιβάλλοντος

- Τα ανταλλακτικά και τα οχήματα που βρίσκονται στο τέλος της ζωής τους, δεν πρέπει να απορρίπτονται. Πρέπει να παραδοθούν σε νομική οντότητα που συμμορφώνεται με τα περιβαλλοντικά πρότυπα.
- Τα εξαρτήματα που έχουν φθαρεί και αντικατασταθεί κατά τις εργασίες συντήρησης του αυτοκινήτου σας (μπαταρία, φίλτρο λαδιού, φίλτρο αέρα, μπαταρίες...) καθώς και τα μπιτόνια λαδιού (κενά ή γεμάτα με χρησιμοποιημένο λάδι) πρέπει να παραδίδονται στους ειδικούς φορείς.
- Για να βελτιστοποιήσετε την ανακύκλωση του αυτοκινήτου σας στο τέλος της διάρκειας ζωής του, μπορείτε να επικοινωνήσετε με επίσημη αντιπροσωπεία ή να επισκεφθείτε τον ιστότοπο του κατασκευαστή για να λάβετε οδηγίες για σημεία συλλογής που εγγυώνται το σεβασμό του περιβάλλοντος που συμμορφώνεται με την τοπική νομοθεσία.

- Όταν αποσύρεται, το αυτοκίνητο πρέπει να παραδίδεται σε εγκεκριμένα κέντρα, ώστε να εξασφαλίζεται η ανακύκλωσή του.
- Σε κάθε περίπτωση, πρέπει να τηρείτε την τοπική νομοθεσία.

Ανακύκλωση

Το αυτοκίνητό σας είναι ανακυκλώσιμο κατά 85% και ανακτήσιμο κατά 95%.

Για την επίτευξη αυτών των στόχων, πολλά εξαρτήματα του αυτοκινήτου σχεδιάστηκαν έτσι ώστε να είναι δυνατή η ανακύκλωσή τους. Τα υλικά και οι κατασκευές έχουν σχεδιαστεί προσεκτικά για:

- να επιτρέπουν την εύκολη αφαίρεση και επανεπεξεργασία αυτών των εξαρτημάτων από εξειδικευμένες εταιρείες,
- να προωθούν μια κυκλική οικονομία (επαναχρησιμοποίηση, ανακύκλωση, ανάκτηση κ.λπ.).

Με σκοπό τη διατήρηση των πηγών πρώτων υλών, αυτό το αυτοκίνητο περιλαμβάνει ειδικότερα πολλά εξαρτήματα από ανακυκλωμένα πλαστικά υλικά ή από ανανεώσιμα υλικά (φυτικές ή ζωικές ύλες όπως βαμβάκι ή μαλλί αντίστοιχα).

ΕΙΔΟΠΟΪΗΣΗ ΑΠΩΛΕΙΑΣ ΠΙΕΣΗΣ ΤΩΝ ΕΛΑΣΤΙΚΩΝ (1/6)

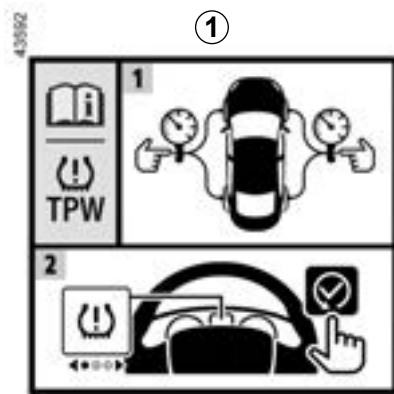

Εάν είναι εγκατεστημένο στο αυτοκίνητο, αυτό το σύστημα ειδοποιεί τον οδηγό ότι υπάρχει απώλεια πίεσης σε ένα ή περισσότερα ελαστικά.

Το σύστημα μπορεί να αναγνωρισθεί από την ετικέτα **1** στο εσωτερικό του αυτοκινήτου.

Για να ελέγξετε την παρουσία του, ανοίξτε την πόρτα του οδηγού.

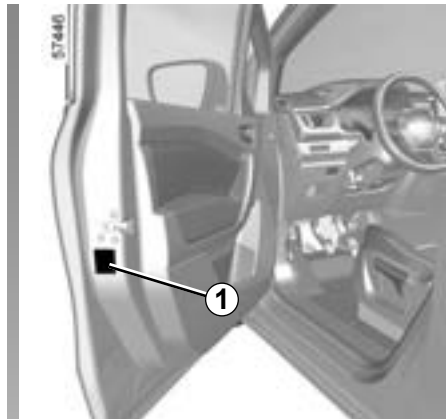

Αρχή λειτουργίας

Αυτό το σύστημα ανιχνεύει μια απώλεια πίεσης σε ένα από τα ελαστικά μετρώντας την ταχύτητα των τροχών κατά την οδήγηση.



Η ένδειξη  **2** παραμένει μόνιμα αναμμένη για να προειδοποιήσει τον οδηγό σε περίπτωση ανεπαρκούς πίεσης (ξεφούσκωτο, σκασμένο ελαστικό...).

ΕΙΔΟΠΟΪΗΣΗ ΑΠΩΛΕΙΑΣ ΠΙΕΣΗΣ ΤΩΝ ΕΛΑΣΤΙΚΩΝ (2/6)

Συνθήκες λειτουργίας

Το σύστημα πρέπει να επανασυγχρονιστεί με πίεση ελαστικών ίση με αυτή που υποδεικνύεται στην ετικέτα πίεσης ελαστικών.

➔ 4.10 διαφορετικά ενδέχεται να μην παρέχεται αξιόπιστη προειδοποίηση σε περίπτωση σημαντικής απώλειας πίεσης ελαστικών.

Η επαναφορά θα πρέπει να πραγματοποιείται πάντα μετά από έλεγχο της πίεσης και των τεσσάρων ελαστικών, όταν είναι κρύα.

Στις παρακάτω περιπτώσεις, υπάρχει κίνδυνος το σύστημα να μην παρέμβει εγκαίρως ή να μην λειτουργήσει σωστά:

- μη επαναφορά συστήματος μετά από φούσκωμα ή οποιαδήποτε εργασία στους τροχούς,
- εσφαλμένη επαναφορά συστήματος: πιέσεις ελαστικών διαφορετικές από τις συιστώμενες.

- σημαντική τροποποίηση φορτίου ή κατανομή του φορτίου στη μία πλευρά του αυτοκινήτου,
- αγωνιστική οδήγηση με έντονη επιτάχυνση,
- κυκλοφορία σε χιονισμένο ή ολισθηρό οδόστρωμα,
- κυκλοφορία με αλυσίδες χιονιού,
- τοποθέτηση ενός μόνο καινούργιου ελαστικού,
- χρήση ελαστικών που δεν είναι εγκεκριμένα από επίσημη αντιπροσωπεία.



Αυτή η λειτουργία είναι συμπληρωματική στην οδήγηση.

Η λειτουργία δεν αντικαθιστά τον οδηγό. Συνεπώς, δεν μπορεί, σε καμία περίπτωση, να αντικαταστήσει την προσοχή και την υπευθυνότητα που πρέπει να επιδεικνύει ο οδηγός.

Ελέγχετε την πίεση των ελαστικών, συμπεριλαμβανομένου του εφεδρικού τροχού, κάθε μήνα.

Επαναφορά της τιμής αναφοράς σχετικά με την πίεση των ελαστικών

Πρέπει να πραγματοποιείται:

- μετά από κάθε επαναπλήρωση με αέρα ή επαναφορά της πίεσης των ελαστικών,
- μετά από αλλαγή τροχού·
- μετά από εναλλαγή (σταύρωμα) των τροχών.

Η πίεση των ελαστικών πρέπει να προσαρμόζεται ανάλογα με την καθημερινή χρήση του αυτοκινήτου (χωρίς φορτίο, με φορτίο, οδήγηση σε αυτοκινητόδρομο...).

Η απότομη απώλεια πίεσης ενός ελαστικού (σκάσιμο ενός λάστιχου...) μπορεί να μην ανιχνευτεί από το σύστημα.

ΕΙΔΟΠΟΪΗΣΗ ΑΠΩΛΕΙΑΣ ΠΙΕΣΗΣ ΤΩΝ ΕΛΑΣΤΙΚΩΝ (3/6)

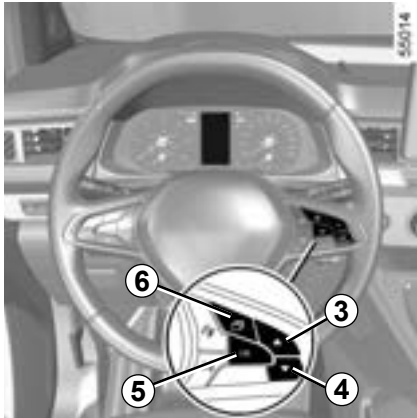

Πιέστε παρατεταμένα τον διακόπτη **5**, έως ότου εμφανιστεί το μήνυμα «Η ενέργεια ολοκληρώθηκε». Μπορείτε πλέον να οδηγήσετε.

Διαδικασία επαναφοράς

Διακόπτης ανοικτός, **αυτοκίνητο σταματημένο**:

- πιέστε επανειλημμένα τον διακόπτη **6** όσες φορές απαιτείται, ώστε να εμφανιστεί η καρτέλα «Αυτοκίνητο» ,
- πιέστε στιγμιαία τον διακόπτη **3** ή **4** για να μεταβείτε στη σελίδα «Πίεση ελαστικών επαν. πιέστε παρ»,
- πιέστε παρατεταμένα τον διακόπτη **5** OK για να εκτελέσετε την επαναφορά.

Εάν το αυτοκίνητο είναι εξοπλισμένο με σύστημα πλοήγησης, έχετε τη δυνατότητα να εκτελέσετε και τη διαδικασία επαναφοράς από την οθόνη πολυμέσων: ανατρέξτε στις οδηγίες εξοπλισμού.

ΕΙΔΟΠΟΪΗΣΗ ΑΠΩΛΕΙΑΣ ΠΙΕΣΗΣ ΤΩΝ ΕΛΑΣΤΙΚΩΝ (4/6)

Ο παρακάτω πίνακας υποδεικνύει τα πιθανά μηνύματα που σχετίζονται με τη διαδικασία επαναφοράς των ελαστικών.

Βήματα	Μηνύματα	Οι ενδείξεις
–	Πίεση ελαστικών επανεκ. σε στάση	Το μήνυμα εμφανίζεται στη διάρκεια της οδήγησης. Εάν θέλετε να εκτελέσετε επαναφορά της πίεσης και των τεσσάρων ελαστικών, σταματήστε το αυτοκίνητο.
1	Πίεση ελαστικών επαν. πιέστε παρ	Για να εκτελέσετε επαναφορά της πίεσης των τεσσάρων ελαστικών, με το αυτοκίνητο σταματημένο, πιέστε παρατεταμένα τον διακόπτη 5 OK για να ξεκινήσει η επαναφορά, έως ότου εμφανιστεί το μήνυμα «Αν πίεση OK [κρατήστε πατημ]».
2	Αν πίεση OK [κρατήστε πατημ]	Το μήνυμα αναβοσβήνει για να υποδείξει ότι το σύστημα έχει καταχωρήσει τη διαδικασία επαναφοράς. Εάν και τα τέσσερα ελαστικά έχουν ρυθμιστεί σωστά, ώστε να αντιστοιχούν στις τιμές πίεσης ελαστικών που αναγράφονται στην ετικέτα πίεσης ελαστικών ➔ 4.10, πιέστε παρατεταμένα τον διακόπτη 5 OK, έως ότου εμφανιστεί το μήνυμα «Η ενέργεια ολοκληρώθηκε».
3	Η ενέργεια ολοκληρώθηκε	Η διαδικασία επαναφοράς έχει ολοκληρωθεί με επιτυχία. Μπορείτε πλέον να οδηγήσετε.

2.30

ΕΙΔΟΠΟΪΗΣΗ ΑΠΩΛΕΙΑΣ ΠΙΕΣΗΣ ΤΩΝ ΕΛΑΣΤΙΚΩΝ (5/6)

Διόρθωση της πίεσης των ελαστικών

Οι πιέσεις των τεσσάρων ελαστικών θα πρέπει να ρυθμίζονται με κρύα ελαστικά (ανατρέξτε στην ετικέτα που βρίσκεται στο πλαίσιο της πόρτας του οδηγού).

Εάν δεν είναι δυνατή η επαλήθευση της πίεσης με **κρύα** ελαστικά, θα πρέπει να προσαυξάνετε τις συνιστώμενες πιέσεις κατά **0,2** έως **0,3** bar (ή **3** PSI).

Δεν πρέπει να ξεφουσκώνετε ποτέ ένα ζεστό ελαστικό.

Μετά από κάθε φούσκωμα ή εκ νέου ρύθμιση της πίεσης των ελαστικών, ξεκινήστε την επαναφορά της τιμής αναφοράς για την πίεση των ελαστικών.

Αντικατάσταση τροχών/ελαστικών

Να χρησιμοποιείτε αποκλειστικά εξοπλισμό που προτείνεται από το επίσημο δίκτυο, διαφορετικά, υπάρχει κίνδυνος αργής ενεργοποίησης του συστήματος ή εσφαλμένης λειτουργίας ➔ 5.13.

Μετά από κάθε αλλαγή τροχού/ελαστικού, διορθώστε την πίεση των ελαστικών και ξεκινήστε την επαναφορά της τιμής αναφοράς πίεσης των ελαστικών.

Εφεδρικός τροχός

Όταν το αυτοκίνητο διαθέτει τον ανάλογο εξοπλισμό, ρυθμίστε εκ νέου την πίεση των ελαστικών και ξεκινήστε την επαναφορά της τιμής αναφοράς για την πίεση των ελαστικών.

Σπρέι επισκευής ελαστικών και ΚΙΤ ΕΠΙΣΚΕΥΗΣ ΕΛΑΣΤΙΚΩΝ

Χρησιμοποιήστε μόνο εγκεκριμένο εξοπλισμό από το επίσημο δίκτυο της εταιρείας, αλλιώς υπάρχει κίνδυνος το σύστημα να επέμβει καθυστερημένα ή να μην λειτουργήσει σωστά ➔ 5.4. Μετά τη χρήση του kit επισκευής ελαστικών, διορθώστε την πίεση των ελαστικών και ξεκινήστε την επαναφορά της τιμής αναφοράς πίεσης των ελαστικών.

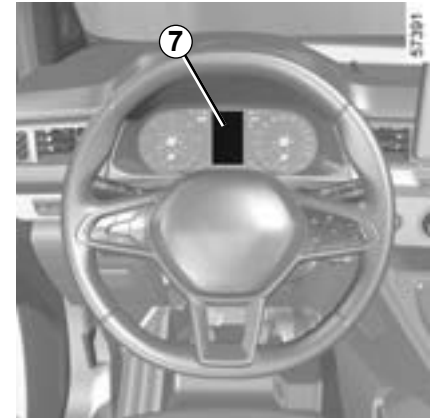





Βλάβες πίεσης ελαστικών

Στον πίνακα στην επόμενη σελίδα αναγράφονται τα προειδοποιητικά μηνύματα που εμφανίζονται στο καντράν **7**, όταν το σύστημα ανιχνεύσει βλάβη που σχετίζεται με την πίεση των ελαστικών.

ΕΙΔΟΠΟΪΗΣΗ ΑΠΩΛΕΙΑΣ ΠΙΕΣΗΣ ΤΩΝ ΕΛΑΣΤΙΚΩΝ (6/6)

Οι πληροφορίες στο καντράν υποδεικνύουν τυχόν βλάβες που σχετίζονται με την πίεση των ελαστικών (π.χ. ξεφούσκωτο ή σκασμένο ελαστικό).

Ενδεικτικά	Μηνύματα	Οι ενδείξεις
	Φουσκώστε ελαστ. και επανεκκιν.	Αυτό υποδεικνύει ότι έχει ανιχνευτεί χαμηλή πίεση ή σκάσιμο ελαστικού. Ελέγξτε και ρυθμίστε την πίεση των τεσσάρων ελαστικών, όταν είναι κρύα, και εκτελέστε επαναφορά του συστήματος.
	Ελέγξτε πίεση ελαστ.και επαν.	Αυτό υποδεικνύει ότι η επαναφορά δεν ολοκληρώθηκε με επιτυχία. Ελέγξτε και επαναρυθμίστε την πίεση των ελαστικών πριν επαναλάβετε τη διαδικασία επαναφοράς.
	Ελέγξτε πίεση ελαστ.και επαν.	Αυτό υποδεικνύει ότι η τελευταία επαναφορά συστήματος πραγματοποιήθηκε πριν από 6 μήνες ή πάνω από 10.000 χλμ. περίπου. Ελέγξτε και επαναρυθμίστε την πίεση των ελαστικών πριν επαναλάβετε τη διαδικασία επαναφοράς για ακόμη μία φορά.
 + 	Ελέγξτε TPW	Αυτό υποδεικνύει βλάβη στο σύστημα. Απευθυνθείτε σε ένα Επίσημο Συνεργείο της μάρκας
	TPW μη διαθέσιμο	Αυτό υποδεικνύει ότι στο αυτοκίνητο έχει τοποθετηθεί εφεδρικός τροχός διαφορετικού μεγέθους από τους άλλους τέσσερις τροχούς. Το σύστημα παραμένει μη διαθέσιμο έως ότου τοποθετηθεί τροχός ίδιου μεγέθους με τους άλλους τροχούς και εκτελεστεί η διαδικασία επαναφοράς.

ΣΥΣΤΗΜΑ ΠΑΡΑΚΟΛΟΥΘΗΣΗΣ ΤΗΣ ΠΙΕΣΗΣ ΤΩΝ ΕΛΑΣΤΙΚΩΝ (1/5)



Όταν το αυτοκίνητο διαθέτει τέτοιο εξοπλισμό, αυτό το σύστημα επιβλέπει την πίεση των ελαστικών.

Αρχή λειτουργίας

Κάθε τροχός (εκτός από τον εφεδρικό) διαθέτει έναν αισθητήρα μέσα στη βαλβίδα του τροχού, ο οποίος μετράει περιοδικά την πίεση του ελαστικού.

Το σύστημα εμφανίζει στο καντράν **1** την τρέχουσα πίεση και ειδοποιεί τον οδηγό σε περίπτωση ανεπαρκούς πίεσης.

Επαναφορά της τιμής αναφοράς σχετικά με την πίεση των ελαστικών

Πρέπει να πραγματοποιείται:

- σε περίπτωση που η τιμή αναφοράς της πίεσης των ελαστικών πρέπει να τροποποιηθεί για να προσαρμοστεί στις συνθήκες χρήσης (χωρίς φορτίο, με φορτίο, οδήγηση σε αυτοκινητόδρομο...),
- μετά από εναλλαγή (σταύρωμα) των τροχών (αν και η πρακτική αυτή δεν συνιστάται),
- μετά από αλλαγή τροχού.

Πρέπει να πραγματοποιείται πάντα μετά από επαλήθευση, με κρύα ελαστικά, της πίεσης των τεσσάρων ελαστικών.

Η πίεση των ελαστικών πρέπει να προσαρμόζεται ανάλογα με την καθημερινή χρήση του αυτοκινήτου (χωρίς φορτίο, με φορτίο, οδήγηση σε αυτοκινητόδρομο...).

Εάν γίνει εναλλαγή θέσεων των τροχών, το σύστημα πρέπει να επανασυγχρονιστεί. Απευθυνθείτε σε ένα Επίσημο Συνεργείο της μάρκας.

Εάν το αυτοκίνητο είναι εξοπλισμένο με σύστημα πλοήγησης, ανάλογα με το αυτοκίνητο, έχετε τη δυνατότητα να εκτελέσετε και τη διαδικασία επαναφοράς της πίεσης ελαστικών από την οθόνη πολυμέσων: ανατρέξτε στις οδηγίες εξοπλισμού.

ΣΥΣΤΗΜΑ ΠΑΡΑΚΟΛΟΥΘΗΣΗΣ ΤΗΣ ΠΙΕΣΗΣ ΤΩΝ ΕΛΑΣΤΙΚΩΝ (2/5)

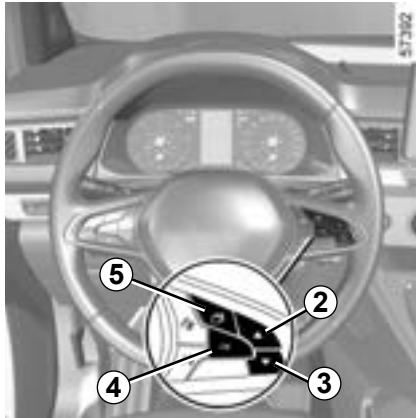

Διαδικασία επαναφοράς

Διακόπτης ανοικτός, αυτοκίνητο σταματημένο:

- πιέστε επανειλημμένα τον διακόπτη **5** όσες φορές απαιτείται, ώστε να εμφανιστεί η καρτέλα «Αυτοκίνητο» ,
- πιέστε στιγμιαία τον διακόπτη **2** ή **3** για να μεταβείτε στη σελίδα «Πίεση ελαστικών»,

- πατήστε παρατεταμένα (περίπου 3 δευτερόλεπτα) το πλήκτρο **4** για να ξεκινήσετε την επαναφορά. Τα ελαστικά που αναβοσβήνουν ακολουθούμενα από τα μηνύματα «Εκμάθηση Πίεσης Ελαστ. ξεκίνησε» και, στη συνέχεια, το «Εντοπ. Ελαστικών σε εξέλιξη» υποδεικνύει ότι το αίτημα επαναφοράς της τιμής αναφοράς της πίεσης των ελαστικών έχει αναγνωριστεί.

Για να ολοκληρωθεί η επαναφορά ενδέχεται να χρειαστούν αρκετά λεπτά οδήγησης.

Εάν μετά την επαναφορά πραγματοποιήσετε σύντομες διαδρομές, το μήνυμα «Εντοπ. Ελαστικών σε εξέλιξη» μπορεί να παραμείνει στην οθόνη μετά από πολλές διαδοχικές εκκινήσεις.





Σημείωση: η τυπική τιμή πίεσης ελαστικών δεν μπορεί να είναι μικρότερη από αυτήν που προβλέπεται και υποδεικνύεται στο πλαίσιο της πόρτας.



Η ένδειξη **STOP** επιβάλλει, για την ασφαλείά σας, την άμεση στάση του αυτοκινήτου, μόλις το επιτρέψουν οι συνθήκες κυκλοφορίας.

ΣΥΣΤΗΜΑ ΠΑΡΑΚΟΛΟΥΘΗΣΗΣ ΤΗΣ ΠΙΕΣΗΣ ΤΩΝ ΕΛΑΣΤΙΚΩΝ (3/5)

Ο παρακάτω πίνακας υποδεικνύει τα πιθανά μηνύματα που σχετίζονται με τη διαδικασία επαναφοράς των ελαστικών.

Βήματα	Ενδείξεις (ανάλογα με το αυτοκίνητο)	Μηνύματα	Οι ενδείξεις
1		Πίεση ελαστικών επαν. πιέστε παρ	Με τον διακόπτη ανοικτό και το όχημα ακίνητο, ξεκινήστε τη διαδικασία επαναφοράς της πίεσης και των τεσσάρων ελαστικών πιέζοντας παρατεταμένα τον διακόπτη 4 OK.
2		Εκμάθηση Πίεσης Ελαστ. ξεκίνησε	Τα εισαγωγικά «---» μπροστά από κάθε τροχό αναβοσβήνουν για να υποδείξουν ότι το σύστημα έχει καταγράψει την τιμή επαναφοράς της πίεσης των ελαστικών και για τους τέσσερις τροχούς.
3		Έντοπ. Ελαστικών σε εξέλιξη	Τα εισαγωγικά «---» μπροστά από κάθε τροχό παραμένουν αναμμένα. Αυτό το σύστημα πραγματοποιεί επαναφορά της πίεσης των ελαστικών και στα τέσσερα ελαστικά. Μπορείτε πλέον να οδηγήσετε. Το μήνυμα ενδέχεται να παραμείνει ορατό στη διάρκεια ταξιδιών μικρής διάρκειας. Σημείωση: Κατά την επαναφορά, η δυνατότητα παρακολούθησης της πίεσης των ελαστικών παραμένει σε λειτουργία.
4			Εμφανίζεται η τιμή της πίεσης των τεσσάρων ελαστικών: η διαδικασία επαναφοράς έχει ολοκληρωθεί με επιτυχία.

ΣΥΣΤΗΜΑ ΠΑΡΑΚΟΛΟΥΘΗΣΗΣ ΤΗΣ ΠΙΕΣΗΣ ΤΩΝ ΕΛΑΣΤΙΚΩΝ (4/5)

Διόρθωση της πίεσης των ελαστικών

Οι πιέσεις των τεσσάρων ελαστικών θα πρέπει να ρυθμίζονται με κρύα ελαστικά (ανατρέξτε στην ετικέτα που βρίσκεται στο πλαίσιο της πόρτας του οδηγού). Εάν δεν είναι δυνατή η επαλήθευση της πίεσης σε κρύα ελαστικά, θα πρέπει να προσαυξάνετε τις συνιστώμενες πιέσεις κατά 0,2 έως 0,3 bar (3 PSI).

Δεν πρέπει να ξεφουσκώνετε ποτέ ένα ζεστό ελαστικό.

Εφεδρικός τροχός

Όταν το αυτοκίνητο διαθέτει τέτοιο εξοπλισμό, ο εφεδρικός τροχός δεν διαθέτει αισθητήρα



Αυτή η λειτουργία είναι συμπληρωματική στην οδήγηση. Η λειτουργία δεν αντικαθιστά τον οδηγό Συνεπώς, δεν μπορεί, σε καμία περίπτωση, να αντικαταστήσει την προσοχή και την υπευθυνότητα που πρέπει να επιδεικνύει ο οδηγός. Ελέγχετε την πίεση των ελαστικών, συ- μπεριλαμβανομένου του εφεδρικού τροχού, κάθε μήνα.

Αντικατάσταση τροχών/ελαστικών

Το σύστημα αυτό απαιτεί ειδικό εξοπλισμό (τροχούς, ελαστικά, τάσια...). ➔ 5.13. Συμβουλευθείτε ένα Επίσημο Συνεργείο της μάρκας για την αντικατάσταση των ελαστικών και για πληροφορίες σχετικά με τον πρόσθετο εξοπλισμό που είναι κατάλληλος για το σύστημα αυτό και ο οποίος διατίθεται στο Επίσημο Δίκτυο της μάρκας: η χρήση οποιουδήποτε άλλου εξοπλισμού θα μπορούσε να επηρεάσει την ομαλή λειτουργία του συστήματος.



Αλλαγή τροχού
επειδή μπορεί να χρειαστούν μερικά λεπτά ανάλογα με την οδήγηση, ώστε το σύστημα να λάβει σωστά υπόψη τις θέσεις των τροχών και τις πιέσεις, ελέγχετε την πίεση των ελαστικών μετά από κάθε επέμβαση.

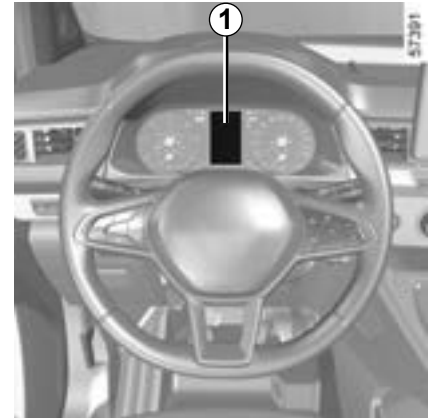

Σπρέι επισκευής ελαστικών και ΚΙΤ επισκευής ελαστικών









Λαμβάνοντας υπόψη την ιδιαιτερότητα των βαλβίδων, σας συνιστούμε να χρησιμοποιείτε αποκλειστικά εξοπλισμούς που είναι εγκεκριμένοι από το Επίσημο δίκτυο της μάρκας. Ανατρέξτε στην ενότητα ➔ 5.4.

Βλάβες πίεσης ελαστικών

Στον πίνακα στην επόμενη σελίδα αναγράφονται τα προειδοποιητικά μηνύματα που εμφανίζονται στο καντράν **1**, όταν το σύστημα ανιχνεύσει βλάβη που σχετίζεται με την πίεση των ελαστικών.

ΣΥΣΤΗΜΑ ΠΑΡΑΚΟΛΟΥΘΗΣΗΣ ΤΗΣ ΠΙΕΣΗΣ ΤΩΝ ΕΛΑΣΤΙΚΩΝ (5/5)

Οι πληροφορίες στο καντράν υποδεικνύουν τυχόν βλάβες που σχετίζονται με την πίεση των ελαστικών (π.χ. ξεφούσκωτο ή σκασμένο ελαστικό). Η ένδειξη **STOP** επιβάλλει, για την ασφάλειά σας, την άμεση στάση του αυτοκινήτου, μόλις το επιτρέψουν οι συνθήκες κυκλοφορίας.

Ενδεικτικά	Μηνύματα	Ενδείξεις (ανάλογα με το αυτοκίνητο)	Οι ενδείξεις
	Ρυθμίστε πίεση ελαστικών		Ο τροχός και η σχετική τιμή πίεσης εμφανίζονται με κίτρινο χρώμα. Αυτό υποδεικνύει ότι έχει ανιχνευτεί χαμηλή πίεση ελαστικών. Ελέγξτε και ρυθμίστε την πίεση των τεσσάρων ελαστικών και, στη συνέχεια, εκτελέστε επαναφορά του συστήματος.
 + STOP	Διάτρηση		Ο τροχός και η σχετική τιμή πίεσης εμφανίζονται με κόκκινο χρώμα. Αυτό υποδεικνύει ότι το συγκεκριμένο ελαστικό έχει σκάσει ή έχει υπερβολικά χαμηλή πίεση. Ρυθμίστε την πίεση των τεσσάρων ελαστικών, όταν είναι κρύα, και εκτελέστε επαναφορά του συστήματος εάν το ελαστικό έχει ξεφουσκώσει. Εάν υπάρχει διάτρηση, αντικαταστήστε το ελαστικό (ή ζητήστε να σας το αντικαταστήσουν).
 + 	Ελέγξτε αισθητ. πίεσης ελαστικών		Κάποιοι τροχός δεν εμφανίζεται πλέον. Αυτό υποδεικνύει ότι τουλάχιστον ένας τροχός δεν είναι εξοπλισμένος με αισθητήρα (π.χ. ο εφεδρικός τροχός) ή ότι ο αισθητήρας παρουσιάζει βλάβη. Απευθυνθείτε σε ένα Επίσημο Συνεργείο της μάρκας
	Αποτυχία εντοπισμού ελαστικών		Αυτό υποδεικνύει ότι το σύστημα δεν ήταν δυνατόν να προσδιορίσει την πίεση του κάθε ελαστικού. Αυτό ενδέχεται να οφείλεται σε αισθητήρα, ο τύπος του οποίου δεν συνιστάται από εγκεκριμένο αντιπρόσωπο. Το σύστημα παρακολούθησης των αισθητήρων πίεσης ελαστικών παραμένει σε λειτουργία.

ΣΥΣΤΗΜΑΤΑ ΔΙΟΡΘΩΣΗΣ ΚΑΙ ΥΠΟΒΟΗΘΗΣΗΣ ΟΔΙΚΗΣ ΣΥΜΠΕΡΙΦΟΡΑΣ (1/6)

Ανάλογα με το αυτοκίνητο, πρόκειται για τα παρακάτω συστήματα:

- σύστημα αντιμπλοκαρίσματος των τροχών (ABS),
- το ηλεκτρονικό σύστημα ελέγχου ευστάθειας (ESC) με έλεγχο υποστροφής, υποβοήθηση για πλευρικό άνεμο και σύστημα ελέγχου έλξης,
- Σύστημα υποβοήθησης φρεναρίσματος έκτακτης ανάγκης,
- σύστημα βοήθειας για την εκκίνηση σε έδαφος με κλίση,
- σύστημα υποβοήθησης οδικής συμπεριφοράς με ρυμούλκα,
- σύστημα ελέγχου πρόσφυσης.

Άλλα συστήματα βοήθειας στην οδήγηση περιγράφονται στις επόμενες σελίδες.



Αυτές οι λειτουργίες αποτελούν συμπληρωματική βοήθεια σε περίπτωση επικίνδυνων συνθηκών οδήγησης, έτσι ώστε να προσαρμόζεται η συμπεριφορά του αυτοκινήτου ανάλογα με την επιθυμία του οδηγού.

Οι λειτουργίες αυτές δεν αντικαθιστούν τον οδηγό. **Δεν επεκτείνουν τα όρια του αυτοκινήτου και δεν πρέπει να σας προτρέπουν να οδηγείτε πιο γρήγορα.** Συνεπώς, δεν πρέπει σε καμία περίπτωση να υποκαθιστούν την προσοχή και την υπευθυνότητα του οδηγού κατά τη διάρκεια των χειρισμών (ο οδηγός θα πρέπει να βρίσκεται σε συνεχή εγρήγορση για κάθε αναπάντεχο ενδεχόμενο που θα μπορούσε να συμβεί κατά τη διάρκεια της οδήγησης).

ΣΥΣΤΗΜΑΤΑ ΔΙΟΡΘΩΣΗΣ ΚΑΙ ΥΠΟΒΟΗΘΗΣΗΣ ΟΔΙΚΗΣ ΣΥΜΠΕΡΙΦΟΡΑΣ (2/6)

Σύστημα αντιμπλοκαρίσματος των τροχών (ABS)





Σε ένα έντονο φρενάρισμα, το ABS αποτρέπει το μπλοκάρισμα των τροχών και επιτρέπει τη μείωση της απόστασης ακινητοποίησης και τη διατήρηση του ελέγχου του αυτοκινήτου.

Έτσι, είναι πλέον δυνατό να πραγματοποιηθούν χειρισμοί για να αποφύγετε ένα εμπόδιο, ενώ ταυτόχρονα φρενάρετε. Επί πλέον, αυτό το σύστημα σας δίνει τη δυνατότητα να βελτιώσετε τις αποστάσεις ακινητοποίησης, ιδίως σε έδαφος με χαμηλή πρόσφυση (βρεγμένο οδόστρωμα...).

Κάθε έναρξη της λειτουργίας του ABS εκδηλώνεται με έναν ελαφρύ κραδασμό του πεντάλ του φρένου. Το ABS δεν επιτρέπει σε καμία περίπτωση τη βελτίωση των «φυσικών» επιδόσεων, που σχετίζονται με την πρόσφυση ελαστικών-οδοστρώματος. Οφείλετε λοιπόν να είστε **οπωσδήποτε** προσεκτικοί (αποστάσεις μεταξύ των αυτοκινήτων...).

Σε περίπτωση ανάγκης, συνιστάται να πατήσετε το πεντάλ **δυνατά και παρατεταμένα**. Δεν χρειάζεται να το πατάτε και να το αφήνετε διαδοχικά. Το ABS θα ρυθμίσει τη δύναμη που θα εφαρμοστεί στο σύστημα φρένων.

Προβλήματα στη λειτουργία:

-  και  ανάβουν στο καντράν συνοδευόμενα από τα μηνύματα «Ελέγξτε το ABS», «Ελέγξτε σύστημα πέδησης» και «Ελέγξτε το ESC»: αυτό υποδεικνύει ότι το ABS, το ESC και η υποβοήθηση πέδησης έκτακτης ανάγκης έχουν απενεργοποιηθεί. **Τα φρένα λειτουργούν κανονικά;**
- τα , ,  και **STOP** ανάβουν στον πίνακα οργάνων συνοδευόμενα από το μήνυμα «Βλάβη συστήματος πέδησης»: **αυτό υποδεικνύει βλάβη στο σύστημα πέδησης.**

Και στις δύο περιπτώσεις, συμβουλευθείτε ένα Επίσημο Συνεργείο της μάρκας.



Το φρενάρισμα διασφαλίζεται μερικώς. Ωστόσο, **είναι επικίνδυνο να φρενάρετε απότομα** και γι' αυτό το λόγο πρέπει να σταματήσετε οπωσδήποτε και αμέσως μόλις το επιτρέψουν οι συνθήκες κυκλοφορίας. Καλέστε ένα Επίσημο Συνεργείο της μάρκας.



Αυτές οι λειτουργίες αποτελούν συμπληρωματική βοήθεια σε περίπτωση επικίνδυνων συνθηκών οδήγησης, έτσι ώστε να προσαρμόζεται η συμπεριφορά του αυτοκινήτου ανάλογα με την επιθυμία του οδηγού.

Οι λειτουργίες αυτές δεν αντικαθιστούν τον οδηγό. **Δεν επεκτείνουν τα όρια του αυτοκινήτου και δεν πρέπει να σας προτρέπουν να οδηγείτε πιο γρήγορα.** Συνεπώς, δεν πρέπει σε καμία περίπτωση να υποκαθιστούν την προσοχή και την υπευθυνότητα του οδηγού κατά τη διάρκεια των χειρισμών (ο οδηγός θα πρέπει να βρίσκεται σε συνεχή εγρήγορση για κάθε αναπάντεχο ενδεχόμενο που θα μπορούσε να συμβεί κατά τη διάρκεια της οδήγησης).

ΣΥΣΤΗΜΑΤΑ ΔΙΟΡΘΩΣΗΣ ΚΑΙ ΥΠΟΒΟΗΘΗΣΗΣ ΟΔΙΚΗΣ ΣΥΜΠΕΡΙΦΟΡΑΣ (3/6)

Σύστημα ελέγχου ευστάθειας (ESC) με έλεγχο υποστροφής και σύστημα αντιολίσθησης

Σύστημα ελέγχου ευστάθειας ESC

Το σύστημα αυτό βοηθάει στη διατήρηση του ελέγχου του αυτοκινήτου σε «επικίνδυνες» συνθήκες οδήγησης (αποφυγή ενός εμπόδιου, απώλεια πρόσφυσης σε στροφή, ...).

Αρχή λειτουργίας

Ένας αισθητήρας στο τιμόνι επιτρέπει την αναγνώριση της πορείας οδήγησης που επιθυμεί ο οδηγός.

Η πραγματική πορεία του αυτοκινήτου μετράται από άλλους αισθητήρες, που είναι τοποθετημένοι στο αυτοκίνητο.

Το σύστημα συγκρίνει την καταχώρηση του οδηγού με την πραγματική πορεία του αυτοκινήτου και διορθώνει την τελευταία, εάν χρειάζεται, επενεργώντας σε συγκεκριμένους τροχούς και/ή την ισχύ κινητήρα. Σε περίπτωση ενεργοποίησης του συστήμα-

τος, το ενδεικτικό  αναβοσβήνει στο καντράν.

Έλεγχος υποστροφής

Αυτό το σύστημα βελτιστοποιεί την ενέργεια του ESC σε περίπτωση έντονης υποστροφής (απώλεια πρόσφυσης του εμπρός άξονα).

Υποβοήθηση για πλευρικό άνεμο

Αυτό το σύστημα βελτιστοποιεί την λειτουργία του ESC και βοηθάει στη διατήρηση του ελέγχου του οχήματος σε περίπτωση πλευρικών ανέμων. Σας βοηθάει να διατηρείτε το όχημα σε σταθερή πορεία μέσω της χρήσης των φρένων.

Εάν ενεργοποιηθεί το σύστημα, στο καντράν

ανάβει το ενδεικτικό .

Σύστημα αντιολίσθησης

Το σύστημα αυτό βοηθάει στον περιορισμό της ολίσθησης των κινητήριων τροχών και στη διατήρηση του ελέγχου του αυτοκινήτου κατά την εκκίνηση, την επιτάχυνση ή την επιβράδυνση.

Αρχή λειτουργίας

Το σύστημα μετράει και συγκρίνει, σε κάθε στιγμή, την ταχύτητα των κινητήριων τροχών και ανιχνεύει εάν αυξάνεται υπερβολικά, με τη βοήθεια αισθητήρων στους τροχούς. Εάν ένας τροχός έχει την τάση να πατινά-ρει, το σύστημα φρενάρει τον εν λόγω τροχό μέχρις ότου η κίνησή του επανέλθει στα επίπεδα πρόσφυσης κάτω από τον τροχό.

Το σύστημα ενεργεί επίσης για να ρυθμίσει τις στροφές του κινητήρα ανάλογα με την πρόσφυση που υπάρχει κάτω από τους τροχούς, ανεξάρτητα από την πίεση που εξασκείται στο πεντάλ γκαζιού.

Σε ορισμένες περιπτώσεις (οδήγηση σε έδαφος πολύ μαλακό: χιόνι, λάσπη... ή κατά την οδήγηση με αλυσίδες), το σύστημα μπορεί να μειώσει την ισχύ του κινητήρα για να περιορίσει το πατινάρισμα.

Πρόβλημα λειτουργίας

Όταν το σύστημα ανιχνεύσει ένα πρόβλημα λειτουργίας, στο καντράν εμφανίζονται το μήνυμα «Ελέγξτε το ESC» και τα ενδεικτικά



και . Σε αυτήν την περίπτωση, το ESC και το σύστημα αντιολίσθησης απενεργοποιούνται.

Απευθυνθείτε σε ένα Επίσημο Συνεργείο της μάρκας.

ΣΥΣΤΗΜΑΤΑ ΔΙΟΡΘΩΣΗΣ ΚΑΙ ΥΠΟΒΟΗΘΗΣΗΣ ΟΔΙΚΗΣ ΣΥΜΠΕΡΙΦΟΡΑΣ (4/6)

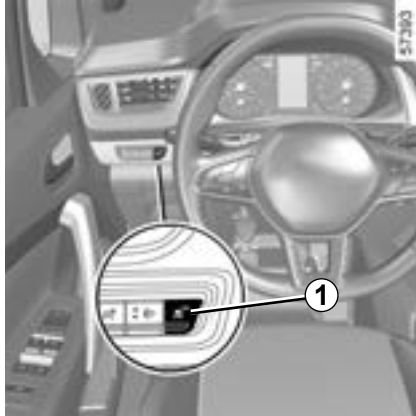

Αναστολή της λειτουργίας του συστήματος ελέγχου πρόσφυσης

Σε ορισμένες περιπτώσεις (οδήγηση σε πολύ υγρό έδαφος : χιόνι, λάσπη κλπ ή οδήγηση με χρήση αλυσίδων χιονιού), το σύστημα μπορεί να μειώσει την ισχύ του κινητήρα για να περιορίσει το σπινάρισμα. Εάν δεν επιθυμείτε κάτι τέτοιο, έχετε τη δυνατότητα να απενεργοποιήσετε τη λειτουργία πιέζοντας το διακόπτη **1**. Σε αυτή την περίπτωση, το ενδεικτικό προειδοποίησης



ανάβει σταθερά στο καντράν μαζί με το μήνυμα «ESC ανενεργό». Αυτή η ενέργεια δεν απενεργοποιεί το ηλεκτρονικό σύστημα ελέγχου ευστάθειας.

Το σύστημα ελέγχου πρόσφυσης προσφέρει επιπλέον ασφάλεια. Συνιστάται να μην οδηγείτε όταν η λειτουργία είναι απενεργοποιημένη. Επανενεργοποιήστε το το συντομότερο δυνατό πιέζοντας ξανά το διακόπτη **1**.

Σημείωση: η λειτουργία επανενεργοποιείται αυτόματα με το άνοιγμα του διακόπτη του αυτοκινήτου.

ΣΥΣΤΗΜΑ ΥΠΟΒΟΗΘΗΣΗΣ ΦΡΕΝΑΡΙΣΜΑΤΟΣ ΕΚΤΑΚΤΗΣ ΑΝΑΓΚΗΣ

Πρόκειται για ένα σύστημα που συμπληρώνει τη δράση του συστήματος ABS, βοηθώντας στη μείωση της απόστασης ακινητοποίησης του οχήματος.

Αρχή λειτουργίας

Το σύστημα επιτρέπει την ανίχνευση μιας κατάστασης φρεναρίσματος έκτακτης ανάγκης. Σε αυτή την περίπτωση, το σύστημα πέδησης αναπτύσσει αμέσως τη μέγιστη ισχύ του και ενδέχεται να ενεργοποιήσει τη ρύθμιση ABS.

Το φρενάρισμα με ABS συνεχίζει όσο το πεντάλ του φρένου είναι πατημένο.

Τα φώτα φρένων ανάβουν

Ανάλογα με το αυτοκίνητο, αυτά μπορεί να αναβοσβήνουν σε περίπτωση απότομης επιβράδυνσης.

Πρόβλεψη του φρεναρίσματος

Ανάλογα με το αυτοκίνητο, όταν αφήνετε γρήγορα το πεντάλ γκαζιού, το σύστημα προβλέπει το φρενάρισμα ώστε να μειώσει τις αποστάσεις ακινητοποίησης.

Εξαιρετικές περιπτώσεις

Κατά τη χρήση του ρυθμιστή ταχύτητας:

- εάν χρησιμοποιήσετε το πεντάλ γκαζιού, το σύστημα ενδέχεται να ενεργοποιηθεί, μόλις το αφήσετε,
- εάν δεν χρησιμοποιείτε το πεντάλ γκαζιού, το σύστημα δεν θα ενεργοποιηθεί.

Πρόβλημα λειτουργίας

Όταν το σύστημα ανιχνεύσει ένα πρόβλημα λειτουργίας, στο καντράν εμφανίζεται το μήνυμα «Ελέγξτε σύστημα πέδησης» μαζί με το ενδεικτικό .

Απευθυνθείτε σε ένα Επίσημο Συνεργείο της μάρκας.

ΣΥΣΤΗΜΑΤΑ ΔΙΟΡΘΩΣΗΣ ΚΑΙ ΥΠΟΒΟΗΘΗΣΗΣ ΟΔΙΚΗΣ ΣΥΜΠΕΡΙΦΟΡΑΣ (5/6)

Σύστημα βοήθειας για την εκκίνηση σε έδαφος με κλίση

Ανάλογα με την κλίση του οδοστρώματος, το σύστημα διευκολύνει τον οδηγό κατά την εκκίνηση σε ανηφόρα. Εμποδίζει το αυτοκίνητο να κινηθεί προς τα πίσω, φρενάροντας αυτόματα, όταν ο οδηγός αφήνει το πεντάλ του φρένου για να πατήσει το πεντάλ γκαζιού.

Λειτουργία του συστήματος

Λειτουργεί μόνο όταν ο μοχλός ταχυτήτων βρίσκεται σε θέση διαφορετική από το νεκρό σημείο και το αυτοκίνητο είναι εντελώς σταματημένο (πάτημα του πεντάλ φρένου).

Το σύστημα συγκρατεί το αυτοκίνητο για περίπου **2 δευτερόλεπτα**. Στη συνέχεια, τα φρένα ελευθερώνονται προοδευτικά (το αυτοκίνητο κινείται ανάλογα με την κλίση).



Το σύστημα υποβοήθησης εκκίνησης σε ανηφόρα αδυνατεί να εμποδίσει τελείως την κύλιση του αυτοκινήτου προς τα πίσω σε όλες τις περιπτώσεις (εδάφη με πολύ μεγάλη κλίση, κ.λπ.).

Σε κάθε περίπτωση, ο οδηγός μπορεί να πατήσει το πεντάλ του φρένου εμποδίζοντας έτσι την κίνηση του αυτοκινήτου προς τα πίσω.

Το σύστημα υποβοήθησης για την εκκίνηση σε ανηφόρα δεν θα πρέπει να χρησιμοποιείται για παρατεταμένη στάση: χρησιμοποιήστε το πεντάλ φρένου.

Αυτή η λειτουργία δεν έχει σχεδιαστεί για να ακινητοποιεί το αυτοκίνητο μόνιμα.

Εάν είναι απαραίτητο, χρησιμοποιήστε το πεντάλ φρένου για να σταματήσετε το αυτοκίνητο.

Ο οδηγός πρέπει να παραμένει ιδιαίτερα προσεκτικός κατά την οδήγηση σε ολισθηρά ή με χαμηλή πρόσφυση εδάφη.

Κίνδυνος σοβαρών τραυματισμών.

Σύστημα υποβοήθησης οδικής συμπεριφοράς με ρυμούλκα

Το σύστημα αυτό βοηθά στη διατήρηση του ελέγχου του αυτοκινήτου σε περίπτωση χρήσης με ρυμούλκα. Ανιχνεύει τις ταλαντώσεις που προκαλούνται λόγω της ρυμούλκησης σε ιδιαίτερες συνθήκες οδήγησης.

Συνθήκες λειτουργίας

- Το σύστημα ρυμούλκησης πρέπει να είναι εγκεκριμένο από την επίσημη αντιπροσωπεία;
- Η δέσμη καλωδίων πρέπει να είναι εγκεκριμένη από την επίσημη αντιπροσωπεία
- Το σύστημα ρυμούλκησης πρέπει να είναι συνδεδεμένο στο αυτοκίνητο

Αρχή λειτουργίας

Η λειτουργία σταθεροποιεί το αυτοκίνητο με:

- ασύμμετρο φρενάρισμα των πρόσθιων τροχών για μείωση των ταλαντώσεων που προκαλούνται από τη ρυμούλκηση;
- φρενάρισμα των τεσσάρων τροχών και περιορισμό της ροπής κινητήρα για μείωση της ταχύτητας του αυτοκινήτου, εωστού σταματήσουν οι ταλαντώσεις.

Η ένδειξη  αναβοσβήνει στο καντράν για να σας ενημερώσει.

ΣΥΣΤΗΜΑΤΑ ΔΙΟΡΘΩΣΗΣ ΚΑΙ ΥΠΟΒΟΗΘΗΣΗΣ ΟΔΙΚΗΣ ΣΥΜΠΕΡΙΦΟΡΑΣ (6/6)

Έλεγχος πρόσφυσης

Όταν το αυτοκίνητο διαθέτει τέτοιο εξοπλισμό, ο έλεγχος πρόσφυσης διευκολύνει τον έλεγχο του αυτοκινήτου σε δρόμους με συνθήκες μειωμένης πρόσφυσης (ασταθές έδαφος...).



Αυτές οι λειτουργίες αποτελούν συμπληρωματική βοήθεια σε περίπτωση επικίνδυνων συνθηκών οδήγησης, έτσι ώστε να προσαρμόζεται η συμπεριφορά του αυτοκινήτου ανάλογα με την επιθυμία του οδηγού.

Οι λειτουργίες δεν επεμβαίνουν αντί του οδηγού. **Δεν επεκτείνουν τα όρια του αυτοκινήτου και δεν πρέπει να σας προτρέπουν να οδηγείτε πιο γρήγορα.** Συνεπώς, δεν πρέπει σε καμία περίπτωση να υποκαθιστούν την προσοχή και την υπευθυνότητα του οδηγού κατά τη διάρκεια των χειρισμών (ο οδηγός θα πρέπει να βρίσκεται σε συνεχή εγρήγορση για κάθε αναπάντεχο ενδεχόμενο που θα μπορούσε να συμβεί κατά τη διάρκεια της οδήγησης).



«Αυτόματη» λειτουργία

Όταν το όχημα ξεκινά, εμφανίζεται το μήνυμα «Ενεργοποιείται η αυτόματη λειτουργία» στο καντράν.

Η προεπιλεγμένη «Αυτόματη» λειτουργία επιτρέπει τη βέλτιστη χρήση υπό κανονικές συνθήκες οδοστρώματος (στεγνό, υγρό, ελαφρύ χιόνι κ.λπ.).

Η «Αυτόματη» λειτουργία χρησιμοποιεί τις λειτουργίες του συστήματος αντιολίσθησης.

Μετά τη διακοπή της λειτουργίας του κινητήρα και την επανεκκίνηση, το αυτοκίνητο επανέρχεται πάντα στην «Αυτόματη» λειτουργία.

Λειτουργία «Ασταθές Έδαφος»

Πιέστε τον διακόπτη **2**: το ενδεικτικό προειδοποίησης  εμφανίζεται στο καντράν, συνοδευόμενο από το μήνυμα «Λειτουργ. χαμηλής πρόσφυσης ενεργή», και ακολουθεί το μήνυμα «ESC ανενεργό».

Αυτή η θέση επιτρέπει τη βέλτιστη χρήση σε συνθήκες ασταθούς εδάφους (λάσπη, άμμος, πεσμένα φύλλα...).

Σε αυτή τη θέση, οι στροφές του κινητήρα βρίσκονται υπό τον έλεγχο του οδηγού.



Ελαστικά

Όταν χρειαστεί να αντικαταστήσετε τα ελαστικά, πρέπει πάντοτε να τοποθετείτε καινούργια της ίδιας μάρκας, ίδιων διαστάσεων, τύπου και κατασκευής.

Πρέπει: είτε να είναι όμοια με εκείνα που είχαν αρχικά τοποθετηθεί, είτε να αντιστοιχούν με αυτά που συνιστώνται από το Επίσημο Συνεργείο της μάρκας.

ΠΡΟΕΙΔΟΠΟΙΗΣΗ ΕΞΟΔΟΥ ΑΠΟ ΤΗ ΛΩΡΙΔΑ (1/5)



Χρησιμοποιώντας τις πληροφορίες από την κάμερα **1**, το σύστημα προειδοποιεί τον οδηγό σε περίπτωση που διασχίσει μια διαγράμμιση (συνεχή ή διακεκομμένη) χωρίς να ενεργοποιήσει τα φλας.

Σημείωση: διασφαλίστε ότι το παρμπρίζ δεν παρεμποδίζεται (ακαθαρσίες, λάσπη, χιόνι, συμπυκνώματα, κ.λπ.).



Αυτή η λειτουργία είναι συμπληρωματική στην οδήγηση. Αυτή η λειτουργία σε καμία περίπτωση δεν υποκαθιστά την προσοχή και την υπευθυνότητα του οδηγού που οφείλει να έχει πάντα τον έλεγχο του αυτοκινήτου.

Η λειτουργία προειδοποίησης εξόδου από λωρίδα κυκλοφορίας δεν διορθώνει την πορεία του αυτοκινήτου.

ΠΡΟΕΙΔΟΠΟΙΗΣΗ ΕΞΟΔΟΥ ΑΠΟ ΤΗ ΛΩΡΙΔΑ (2/5)



Ενεργοποίηση/απενεργοποίηση

Για να ενεργοποιήσετε τη λειτουργία, πιέστε τον διακόπτη **2** όσες φορές απαιτείται για να επιλέξετε «Προειδοποίηση εξόδου από τη λωρίδα» στο καντράν. Στο καντράν εμφανίζεται το μήνυμα «Προειδ. αλλαγής λωρίδας:

Ναι» και ανάβει το ενδεικτικό .

Για να απενεργοποιήσετε τη λειτουργία, πιέστε το διακόπτη **2** όσες φορές απαιτείται για να επιλέξετε «Προειδ. αλλαγής λωρίδας: Όχι» (ή, ανάλογα με το αυτοκίνητο, «Διατήρ. Λωρίδας ανενεργό») στο καντράν. Το ενδει-

κτικό  σβήνει στο καντράν.

Εργασία

Όταν η λειτουργία είναι ενεργοποιημένη, στο καντράν εμφανίζονται το ενδεικτικό  και οι γραμμές αριστερά και δεξιά **3** με γκρι χρώμα.

Το σύστημα είναι έτοιμο να αρχίσει να εκπέμπει προειδοποιητικά σήματα σε περίπτωση που:

- η ταχύτητα κυμαίνεται μεταξύ 70 χλμ./ώρα και 180 χλμ./ώρα περίπου, και
- το ενδεικτικό  και οι ενδείξεις των γραμμών αριστερά και δεξιά **3** με λευκό χρώμα.

Η λειτουργία ενεργοποιεί σχετικό συναγερμό εάν διασχίσετε μια γραμμή χωρίς να ενεργοποιήσετε το φλας.



Η λειτουργία προειδοποιεί τον οδηγό:

- από κραδασμό του τιμονιού, και

- το ενδεικτικό  και η ένδειξη **3** της γραμμής που παραβιάστηκε επισημαίνεται με κόκκινο χρώμα.

Σε κάθε εκκίνηση, το αυτοκίνητο επανέρχεται στη λειτουργία που ήταν ενεργή την τελευταία φορά που διακόπηκε η λειτουργία του κινητήρα.

ΠΡΟΕΙΔΟΠΟΙΗΣΗ ΕΞΟΔΟΥ ΑΠΟ ΤΗ ΛΩΡΙΔΑ (3/5)

Προσωρινά μη διαθέσιμο

- Ταχύτατη αναχώρηση από τη λωρίδα,
- οδήγηση συνεχώς πάνω σε γραμμή,
- τέσσερα δευτερόλεπτα περίπου μετά την αλλαγή λωρίδας,
- απότομες στροφές,
- μειωμένη ορατότητα,
- ενεργοποίηση των φλας,
- ισχυρή επιτάχυνση,
- αλλαγή του πλάτους της λωρίδας,
- χειρισμός του συστήματος ενεργητικής πέδησης έκτακτης ανάγκης,
- ...

Όταν η λειτουργία δεν είναι διαθέσιμη, το ενδεικτικό  και τα φλας αριστερά και δεξιά επισημαίνονται στο καντράν με γκρι χρώμα.

Συνθήκες κάτω από τις οποίες δεν ενεργοποιείται το σύστημα

Το σύστημα δεν μπορεί να ενεργοποιηθεί, όταν:

- έχετε βάλει την όπισθεν,
- παρεμποδίζεται το οπτικό πεδίο της κάμερας,
- εμφανίζεται το ενδεικτικό .

Το ενδεικτικό  και οι ενδείξεις των γραμμών αριστερά/δεξιά επισημαίνονται στο καντράν με γκρι χρώμα.

Ρυθμίσεις

Αυτοκίνητα με οθόνη πολυμέσων.

Για να αποκτήσετε πρόσβαση στις ρυθμίσεις λειτουργίας οθόνης πολυμέσων **4** ανατρέξτε στις οδηγίες του συστήματος πολυμέσων:

- «ΔΟΝΗΣΗ»: ρύθμιση του επιπέδου κραδασμού του τιμονιού,

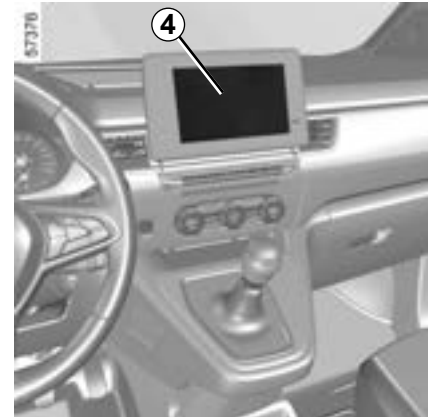

- «Alert»: ρυθμίστε το επίπεδο ευαισθησίας για την ανίχνευση γραμμών. Για το σκοπό αυτό, επιλέξτε:
 - «Το αργότερο»: ανιχνεύεται υπέρβαση γραμμής,
 - «Κανονικά»: ανίχνευση γραμμής κατά την προσέγγιση,
 - «Το νωρίτερο»: ανίχνευση γραμμής σε κοντινή απόσταση.

Για περαιτέρω πληροφορίες, ανατρέξτε στις οδηγίες χρήσης πολυμέσων.

ΠΡΟΕΙΔΟΠΟΙΗΣΗ ΕΞΟΔΟΥ ΑΠΟ ΤΗ ΛΩΡΙΔΑ (4/5)

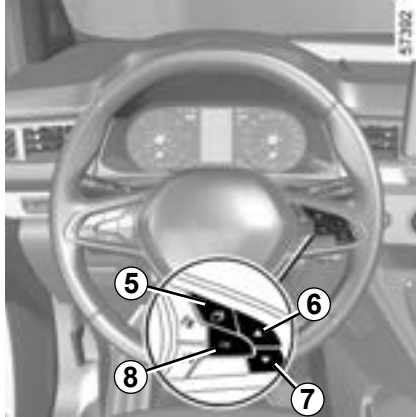

Ρυθμίσεις (συνέχεια)

Αυτοκίνητα χωρίς οθόνη πολυμέσων

- Με το αυτοκίνητο σταματημένο, πιέστε τον διακόπτη **5** όσες φορές απαιτείται, ώστε να εμφανιστεί η καρτέλα «Όχημα»,
- πιέστε επανειλημμένα το χειριστήριο **6** ή **7**, ώστε να εμφανιστεί το μενού «Ρυθμίσεις». Πιέστε τον διακόπτη **8 OK**,

- πιέστε επανειλημμένα το χειριστήριο **6** ή **7**, ώστε να εμφανιστεί το μενού ΥΠΟΒ. ΟΔΗΓΗΣΗΣ. Πιέστε τον διακόπτη **8 OK**,
- εκτελέστε κύλιση συνεχόμενα πατώντας τα χειριστήρια **6** ή **7** για να αποκτήσετε πρόσβαση στο μενού Ευαισθησία προειδοποίησης εξόδου από τη λωρίδα ή Δόνηση προειδοποίησης εξόδου από τη λωρίδα. Πιέστε το διακόπτη **8 OK**;
- πιέστε επανειλημμένα το χειριστήριο **6** ή **7** για να εκτελέσετε τη ρύθμιση. Πατήστε το πλήκτρο **8 OK**.

Πρόβλημα λειτουργίας

Σε περίπτωση δυσλειτουργίας, οι ενδείξεις των γραμμών αριστερά και δεξιά (και το ενδεικτικό , ανάλογα με τον τρόπο απεικόνισης) σβήνουν ή παραμένουν στο καντράν με γκρι χρώμα.

Σε ορισμένες περιπτώσεις, συνοδεύονται από το μήνυμα «Ελέγξτε εμπρός κάμερα» ή το ενδεικτικό προειδοποίησης  στο καντράν. Απευθυνθείτε σε ένα Επίσημο Συνεργείο της μάρκας

ΠΡΟΕΙΔΟΠΟΙΗΣΗ ΕΞΟΔΟΥ ΑΠΟ ΤΗ ΛΩΡΙΔΑ (5/5)



Αυτή η λειτουργία είναι συ-μπληρωματική στην οδήγηση. Αυτή η λειτουργία σε καμία περίπτωση δεν υποκαθιστά την προσοχή και την υπευθυνότητα του οδηγού που οφείλει να έχει πάντα τον έλεγχο του αυτοκινήτου.

Επεμβάσεις/επισκευές του συστήματος

- Σε περίπτωση σύγκρουσης, μπορεί να μεταβληθεί η ευθυγράμμιση της κάμερας και συνεπώς, μπορεί να επηρεαστεί η λειτουργία της. Απενεργοποιήστε τη λειτουργία και συμβουλευθείτε μία επίσημη αντιπροσωπεία.
 - Οποιαδήποτε εργασία στην περιοχή όπου βρίσκεται η κάμερα (επισκευές, αντικαταστάσεις, τροποποιήσεις παρμπρίζ, κ.λπ.) πρέπει να εκτελείται από πιστοποιημένο επαγγελματία.
- Μόνο οι επίσημες αντιπροσωπείες είναι εξουσιοδοτημένες να επεμβαίνουν στο σύστημα.

Περιπτώσεις παρεμβολής του συστήματος

Ορισμένες συνθήκες ενδέχεται να διαταράξουν ή να καταστρέψουν τη λειτουργία του συστήματος, π.χ.:

- παρμπρίζ χωρίς ορατότητα (λάσπη, πάγος, χιόνι, συμπύκνωση υδρατμών, κ.λπ.),
- πολύπλοκο περιβάλλον (τούνελ κ.λπ.),
- δυσμενείς καιρικές συνθήκες (χιόνι, βροχή, χαλάζι, πάγος, κλπ.),
- κακή ορατότητα (νύχτα, ομίχλη, κ.λπ.)
- η σήμανση του οδοστρώματος είναι ακανόνιστη ή δύσκολο να αναγνωριστεί (π.χ. μερικώς σβησμένες γραμμές, μεγάλη απόσταση μεταξύ τους, παραμορφωμένο οδόστρωμα),
- θάμβωση (εκτυφλωτικός ήλιο, φώτα αυτοκινήτων που κινούνται στο αντίθετο ρεύμα κυκλοφορίας κ.λπ.),
- ο δρόμος είναι στενός, με πολλές στροφές ή κυματιστός (απότομες στροφές κ.λπ.),
- αυτοκίνητο σε πολύ κοντινή απόσταση, το οποίο κινείται στην ίδια λωρίδα.

Κίνδυνος εσφαλμένων συναγερμών ή απουσίας προειδοποιήσεων

ΥΠΟΒΟΗΘΗΣΗ ΠΑΡΑΜΟΝΗΣ ΣΤΗΝ ΙΔΙΑ ΛΩΡΙΔΑ (1/6)



Με βάση τις πληροφορίες της κάμερας **1**, η λειτουργία ενεργοποιεί μια διορθωτική ενέργεια στο σύστημα διεύθυνσης του αυτοκινήτου όταν πραγματοποιείται υπέρβαση (συνεχούς ή διακεκομμένης) διαγράμμισης χωρίς να χρησιμοποιηθούν τα φλας.

Μπορείτε να **ξαναπάρτε τον έλεγχο του αυτοκινήτου** ανά πάσα στιγμή χρησιμοποιώντας το τιμόνι.

Σημείωση: διασφαλίστε ότι το παρμπρίζ δεν παρεμποδίζεται (ακαθαρσίες, λάσπη, χιόνι, συμπυκνώματα, κ.λπ.).



Αυτή η λειτουργία είναι συμπληρωματική στην οδήγηση. Αυτή η λειτουργία σε καμία περίπτωση δεν υποκαθιστά την προσοχή και την υπευθυνότητα του οδηγού που οφείλει να έχει πάντα τον έλεγχο του αυτοκινήτου.

ΥΠΟΒΟΗΘΗΣΗ ΠΑΡΑΜΟΝΗΣ ΣΤΗΝ ΙΔΙΑ ΛΩΡΙΔΑ (2/6)

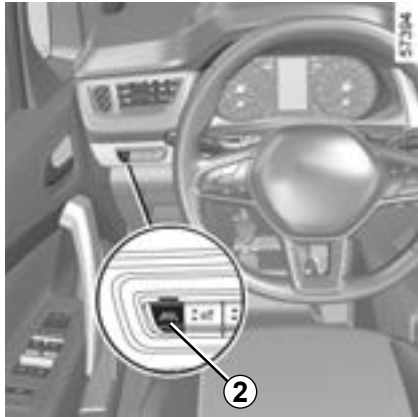

Ενεργοποίηση/απενεργοποίηση

Για να ενεργοποιήσετε τη λειτουργία, πιέστε τον διακόπτη **2** όσες φορές απαιτείται για να επιλέξετε «Υποβοήθηση παραμονής στην ίδια λωρίδα» στο καντράν.

Στο καντράν εμφανίζεται το μήνυμα «Διατήρηση λωρίδας ενεργό» και ανάβει το ενδεικτικό .

Όταν η λειτουργία υποβοήθησης παραμονής στην ίδια λωρίδα είναι ενεργοποιημένη, ενεργοποιείται αυτόματα η λειτουργία «Προειδοποίηση εξόδου από τη λωρίδα».
 ➔ 2.44.

Για να απενεργοποιήσετε τη λειτουργία, πιέστε τον διακόπτη **2** όσες φορές απαιτείται για να επιλέξετε «Διατήρ. Λωρίδας ανενεργό» στο καντράν.

Το ενδεικτικό  σβήνει στο καντράν.

Σημείωση: Η απενεργοποίηση της λειτουργίας «Υποβοήθηση παραμονής στην ίδια λωρίδα» προκαλεί την απενεργοποίηση της λειτουργίας «Προειδοποίηση εξόδου από τη λωρίδα».

Σε κάθε εκκίνηση, το αυτοκίνητο επανέρχεται στη λειτουργία που ήταν ενεργή την τελευταία φορά που διακόπηκε η λειτουργία του κινητήρα.

ΥΠΟΒΟΗΘΗΣΗ ΠΑΡΑΜΟΝΗΣ ΣΤΗΝ ΙΔΙΑ ΛΩΡΙΔΑ (3/6)

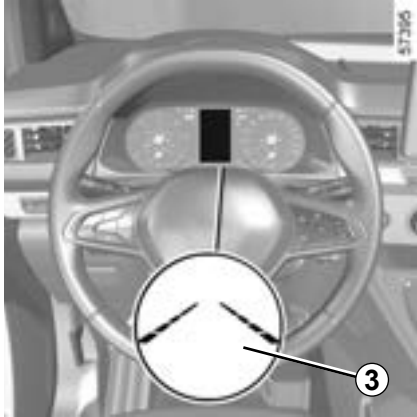

Εργασία

Όταν η λειτουργία είναι ενεργοποιημένη, στο καντράν εμφανίζονται το ενδεικτικό  και οι γραμμές αριστερά και δεξιά **3** με γκρι χρώμα.

Η λειτουργία ενεργοποιείται όταν η ταχύτητα του αυτοκινήτου κυμαίνεται μεταξύ 70 χλμ./ώρα και 180 χλμ./ώρα και εάν το ενδεικτικό  και η ένδειξη διόρθωσης **3** ανάψουν με λευκό χρώμα.

Το σύστημα ενεργοποιείται όταν το αυτοκίνητο διασχίσει μια γραμμή χωρίς ενεργοποίηση των φλας.

Σε αυτές τις περιπτώσεις:

- η λειτουργία επενεργεί στο σύστημα διεύθυνσης του αυτοκινήτου για να διορθώσει την πορεία του,
- το ενδεικτικό προειδοποίησης  και το ενδεικτικό **3** στο πλάι της γραμμής που παραβιάστηκε εμφανίζεται στο καντράν με κίτρινο χρώμα.

Σημείωση: Στις στροφές, η λειτουργία επιτρέπει ελαφρύ κόψιμο της στροφής.

Εάν η διορθωτική ενέργεια στο σύστημα διεύθυνσης δεν επαρκεί, στο καντράν εμφανίζονται το ενδεικτικό  και η ένδειξη **3** στο πλάι της γραμμής που παραβιάστηκε με κόκκινο χρώμα και συνοδεύονται από κραδασμό του τιμονιού.

Εξαιρετικές περιπτώσεις

Κατά τη χρήση της λειτουργίας:

- εάν το σύστημα δεν εντοπίζει πλέον οποιαδήποτε ενέργεια του οδηγού στο τιμόνι, στο καντράν εμφανίζεται η φωτεινή ένδειξη προειδοποίησης  με κίτρινο χρώμα, συνοδευόμενη από το μήνυμα «Διατηρήστε τα χέρια στο τιμόνι» και ηχητική προειδοποίηση,
- εάν η διορθωτική ενέργεια στο σύστημα διεύθυνσης είναι ενεργή για μεγάλο χρονικό διάστημα, ακούγεται μια ηχητική προειδοποίηση και αναβοσβήνει το ενδεικτικό **3** στην συγκεκριμένη πλευρά του αυτοκινήτου, έως ότου ο οδηγός αναλάβει τον έλεγχο.

Μπορείτε να διακόψετε την πορεία διόρθωσης ανά πάσα στιγμή με μια κίνηση του τιμονιού.

ΥΠΟΒΟΗΘΗΣΗ ΠΑΡΑΜΟΝΗΣ ΣΤΗΝ ΙΔΙΑ ΛΩΡΙΔΑ (4/6)

Προσωρινά μη διαθέσιμο

- Ταχύατη αναχώρηση από τη λωρίδα,
- οδήγηση συνεχώς πάνω σε γραμμή,
- τέσσερα δευτερόλεπτα περίπου μετά την αλλαγή λωρίδας,
- απότομες στροφές,
- μειωμένη ορατότητα,
- ενεργοποίηση του φλας,
- ισχυρή επιτάχυνση,
- πέδηση έκτακτης ανάγκης,
- αλλαγή του πλάτους της λωρίδας,
- χειρισμός του συστήματος ενεργητικής πέδησης έκτακτης ανάγκης,
- ...

Εάν η λειτουργία δεν είναι διαθέσιμη, το εν-

δεικτικό  και τα ενδεικτικά διόρθωσης αριστερά/δεξιά **3** εμφανίζονται στο καντράν με γκρι χρώμα.

Συνθήκες κάτω από τις οποίες δεν ενεργοποιείται το σύστημα

Το σύστημα δεν μπορεί να ενεργοποιηθεί, όταν:

- έχετε βάλει την όπισθεν,
- παρεμποδίζεται το οπτικό πεδίο της κάμερας,
- εμφανίζεται το ενδεικτικό .

Το ενδεικτικό  και τα ενδεικτικά γραμμής αριστερά/δεξιά εμφανίζονται στο καντράν με γκρι χρώμα.

Όταν το αυτοκίνητο είναι εξοπλισμένο με σύστημα ρυμούλκησης που αναγνωρίζεται από το σύστημα, εμφανίζεται το μήνυμα «Τρέιλερ:πλευρικά ραντάρ OFF» για να σας ενημερώσει ότι το σύστημα Υποβοήθησης διατήρησης λωρίδας δεν είναι ενεργό.

Ρυθμίσεις

Αυτοκίνητα με οθόνη πολυμέσων.

Για να αποκτήσετε πρόσβαση στις ρυθμίσεις λειτουργίας οθόνης πολυμέσων **4** ανατρέξτε στις οδηγίες του συστήματος πολυμέσων:

- «ΔΟΝΗΣΗ»: ρύθμιση του κραδασμού του τιμονιού για τη λειτουργία «Προειδοποίηση εξόδου από τη λωρίδα»,

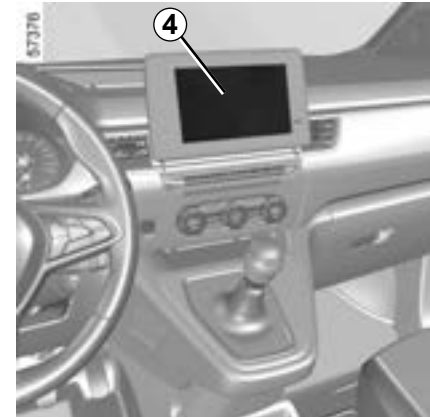

- «Alert»: ρυθμίστε το επίπεδο ευαισθησίας για την ανίχνευση γραμμών. Για το σκοπό αυτό, επιλέξτε:
 - «Το αργότερο»: ανιχνεύεται υπέρβαση γραμμής,
 - «Κανονικά»: ανίχνευση γραμμής κατά την προσέγγιση,
 - «Το νωρίτερο»: ανίχνευση γραμμής σε κοντινή απόσταση.

Για περαιτέρω πληροφορίες, ανατρέξτε στις οδηγίες χρήσης πολυμέσων.

ΥΠΟΒΟΗΘΗΣΗ ΠΑΡΑΜΟΝΗΣ ΣΤΗΝ ΙΔΙΑ ΛΩΡΙΔΑ (5/6)

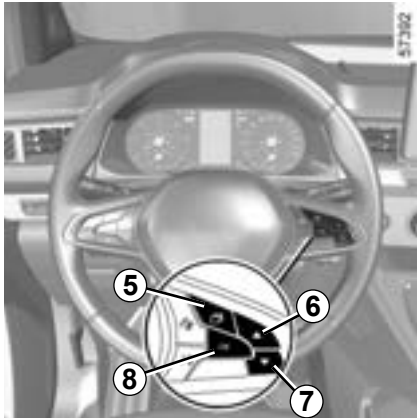

Ρυθμίσεις (συνέχεια)

Αυτοκίνητα χωρίς οθόνη πολυμέσων

- Με το αυτοκίνητο σταματημένο, πιέστε τον διακόπτη **5** όσες φορές απαιτείται, ώστε να εμφανιστεί η καρτέλα «Όχημα»,
- πιέστε επανειλημμένα το χειριστήριο **6** ή **7**, ώστε να εμφανιστεί το μενού «Ρυθμίσεις». Πιέστε τον διακόπτη **8 OK**,

- πιέστε επανειλημμένα το χειριστήριο **6** ή **7**, ώστε να εμφανιστεί το μενού «ΥΠΟΒ. ΟΔΗΓΗΣΗΣ». Πιέστε τον διακόπτη **8 OK**,
- εκτελέστε κύλιση συνεχόμενα πατώντας **6** ή **7** για να φτάσετε στο μενού «Ευαισθησία προειδοποίησης εξόδου από τη λωρίδα». Πιέστε το διακόπτη **8 OK** ;
- εκτελέστε κύλιση συνεχόμενα πατώντας το χειριστήριο **6** ή **7** για να προσαρμόσετε τη ρύθμιση. Πιέστε το διακόπτη **8 OK**.

Πρόβλημα λειτουργίας

Όταν το σύστημα ανιχνεύσει ένα πρόβλημα λειτουργίας, το ενδεικτικό  ανάβει στο καντράν συνοδευόμενο από το μήνυμα «Ελέγξτε εμπρός κάμερα».

Απευθυνθείτε σε ένα Επίσημο Συνεργείο της μάρκας

ΥΠΟΒΟΗΘΗΣΗ ΠΑΡΑΜΟΝΗΣ ΣΤΗΝ ΙΔΙΑ ΛΩΡΙΔΑ (6/6)



Αυτή η λειτουργία είναι συ-μπληρωματική στην οδήγηση. Αυτή η λειτουργία σε καμία περίπτωση δεν υποκαθιστά την προσοχή και την υπευθυνότητα του οδηγού που οφείλει να έχει πάντα τον έλεγχο του αυτοκινήτου.

Επεμβάσεις/επισκευές του συστήματος

- Σε περίπτωση σύγκρουσης, μπορεί να μεταβληθεί η ευθυγράμμιση της κάμερας και συνεπώς, μπορεί να επηρεαστεί η λειτουργία της. Απενεργοποιήστε τη λειτουργία και συμβουλευθείτε μία επίσημη αντιπροσωπεία.
 - Οποιαδήποτε εργασία στην περιοχή όπου βρίσκεται η κάμερα (επισκευές, αντικαταστάσεις, τροποποιήσεις παρμπρίζ, κ.λπ.) πρέπει να εκτελείται από πιστοποιημένο επαγγελματία.
- Μόνο οι επίσημες αντιπροσωπείες είναι εξουσιοδοτημένες να επεμβαίνουν στο σύστημα.

Περιπτώσεις παρεμβολής του συστήματος

Ορισμένες συνθήκες ενδέχεται να διαταράξουν ή να καταστρέψουν τη λειτουργία του συστήματος, π.χ.:

- παρμπρίζ χωρίς ορατότητα (λάσπη, πάγος, χιόνι, συμπύκνωση υδρατμών, κ.λπ.),
- πολύπλοκο περιβάλλον (τούνελ κ.λπ.),
- δυσμενείς καιρικές συνθήκες (χιόνι, βροχή, χαλάζι, πάγος, κλπ.),
- κακή ορατότητα (νύχτα, ομίχλη, κ.λπ.)
- η σήμανση του οδοστρώματος είναι ακανόνιστη ή δύσκολο να αναγνωριστεί (π.χ. μερικώς σβησμένες γραμμές, μεγάλη απόσταση μεταξύ τους, παραμορφωμένο οδόστρωμα),
- θάμβωση (εκτυφλωτικός ήλιο, φώτα αυτοκινήτων που κινούνται στο αντίθετο ρεύμα κυκλοφορίας κ.λπ.),
- ο δρόμος είναι στενός, με πολλές στροφές ή κυματιστός (απότομες στροφές κ.λπ.),
- αυτοκίνητο σε πολύ κοντινή απόσταση, το οποίο κινείται στην ίδια λωρίδα.

Σε αυτή την περίπτωση το σύστημα «Υποβοήθηση παραμονής στην ίδια λωρίδα» ενδέχεται να παρέμβει εσφαλμένα ή καθόλου.

Κίνδυνος ανεπιθύμητης, εσφαλμένης διόρθωσης ή καμίας διόρθωσης της πορείας.

Απενεργοποίηση της λειτουργίας

Πρέπει να απενεργοποιήσετε τη λειτουργία, εάν:

- η περιοχή της κάμερας έχει υποστεί ζημιά (στην πλευρά του παρμπρίζ ή στην πλευρά του εσωτερικού καθρέφτη οπισθοπορείας).
- το οδόστρωμα είναι ολισθηρό (χιόνι, υαλόπαγος, υδρολίσθηση, χαλίκια κ.λπ.),
- το παρμπρίζ είναι ραγισμένο ή παραμορφωμένο (μην εκτελείτε επισκευές σε αυτή την περιοχή του παρμπρίζ, ζητήστε την αντικατάστασή του από εξουσιοδοτημένη αντιπροσωπεία),
- το αυτοκίνητο είναι συνδεδεμένο με σύστημα ρυμούλκησης που δεν αναγνωρίζεται από το σύστημα,
- το αυτοκίνητο εισέρχεται σε περιοχή με πολλές ανωμαλίες οδοστρώματος (περιοχή όπου εκτελούνται έργα, κ.λπ.).

ΕΙΔΟΠΟΙΗΣΗ ΤΥΦΛΟΥ ΣΗΜΕΙΟΥ (1/10)

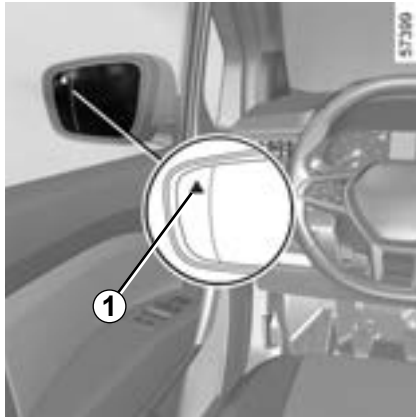

Ανάλογα με το αυτοκίνητο, υπάρχουν δύο τύποι συστήματος προειδοποίησης τυφλών σημείων:

- **Σύστημα A:** χρησιμοποιεί πληροφορίες από αισθητήρες υπερήχων που είναι τοποθετημένοι στους προφυλακτήρες του οχήματος. **Όταν ενεργοποιηθεί, το σύστημα A μπορεί να αναγνωριστεί με την ενδεικτική λυχνία 1 που αναβοσβήνει κάθε φορά που ξεκινά ο κινητήρας;**

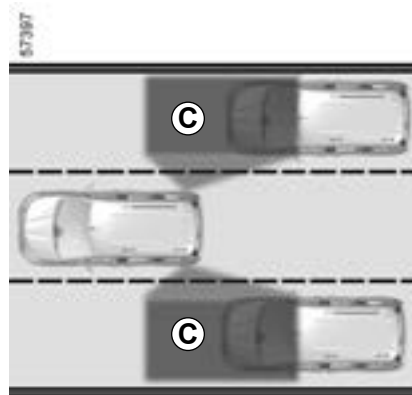

- **Σύστημα B:** χρησιμοποιεί πληροφορίες από τα ραντάρ που είναι τοποθετημένα σε κάθε πλευρά του πίσω προφυλακτήρα. **Όταν ενεργοποιηθεί, το σύστημα B μπορεί να αναγνωριστεί με την ενδεικτική λυχνία 1 που δεν αναβοσβήνει κάθε φορά που ξεκινά ο κινητήρας.**

**Σύστημα A**

Χρησιμοποιώντας πληροφορίες από τους αισθητήρες υπερήχων που υποδεικνύονται με τα βέλη 2 και βρίσκονται στους προφυλακτήρες του αυτοκινήτου, το σύστημα ειδοποιεί τον οδηγό, όταν ένα άλλο αυτοκίνητο, εμφανίζεται στη ζώνη ανίχνευσης C.

Το σύστημα ενεργοποιείται όταν το αυτοκίνητο κινείται με ταχύτητα περίπου από 30 χλμ./ώρα έως 130 χλμ./ώρα.



Αυτή η λειτουργία είναι συ-μπληρωματική στην οδήγηση. Αυτή η λειτουργία σε καμία περίπτωση δεν υποκαθιστά την προσοχή και την υπευθυνότητα του οδηγού που οφείλει να έχει πάντα τον έλεγχο του αυτοκινήτου.

ΕΙΔΟΠΟΙΗΣΗ ΤΥΦΛΟΥ ΣΗΜΕΙΟΥ (2/10)



Σύστημα A

(συνέχεια)

Ιδιαιτερότητα

Βεβαιωθείτε ότι οι αισθητήρες υπερήχων που υπάρχουν τοποθετημένοι στους προφυλακτήρες του αυτοκινήτου δεν παρεμποδίζονται (από ρύπους, λάσπη, χιόνι κ.λπ.).

Εάν ένας από τους αισθητήρες παρεμποδίζεται, το μήνυμα «Πλευρικά ραντάρ χωρίς ορατότητα» θα εμφανιστεί στο καντράν. Καθαρίστε τις ζώνες αισθητήρων υπερήχων.



Δείκτης 1

Ένα ενδεικτικό **1** παρέχεται σε κάθε εσωτερικό καθρέφτη **3**.

Σημείωση: καθαρίζετε τακτικά τους εσωτερικούς καθρέφτες **3**, ώστε οι ενδείξεις **1** να γίνονται εύκολα αντιληπτές.

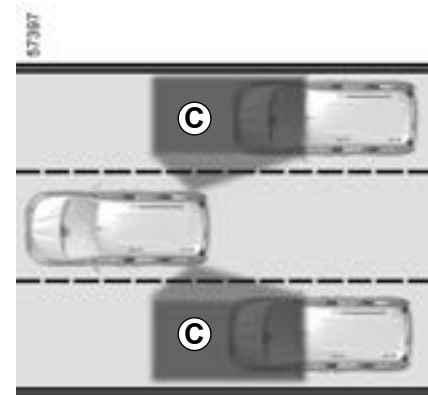

Λειτουργία

Η λειτουργία σας ειδοποιεί εάν η ταχύτητα του αυτοκινήτου σας είναι περίπου μεταξύ 30 χλμ./ώρα και 130 χλμ./ώρα ενώ άλλο αυτοκίνητο βρίσκεται στο τυφλό σημείο **C** και κινείται προς την ίδια κατεύθυνση με το αυτοκίνητό σας.

Σε περίπτωση προσπέρασης ενός άλλου οχήματος, το ενδεικτικό **1** ενεργοποιείται μόνο στην περίπτωση που το αυτοκίνητο παραμένει για αρκετά μεγάλο χρονικό διάστημα στο τυφλό σημείο του αυτοκινήτου σας **C**.

ΕΙΔΟΠΟΙΗΣΗ ΤΥΦΛΟΥ ΣΗΜΕΙΟΥ (3/10)

D



E



Σύστημα A

(συνέχεια)

Οθόνη D

Πρώτη προειδοποίηση: **Όταν το φλας δεν είναι ενεργοποιημένο**, το ενδεικτικό **1** υποδεικνύει ότι εντοπίζεται αυτοκίνητο στο τυφλό σημείο.

1

54090

Οθόνη E

Φλας ενεργοποιημένο, το ενδεικτικό **1** αναβοσβήνει, όταν η λειτουργία ανιχνεύσει ένα αυτοκίνητο στην περιοχή τυφλού σημείου ή/και όταν ένα αυτοκίνητο πλησιάζει από το πίσω μέρος, στην πλευρά προς την οποία θα γυρίσετε το τιμόνι. Εάν απενεργοποιήσετε το φλας, θα περάσει στην πρώτη ειδοποίηση (οθόνη **D**).

Συνθήκες μη λειτουργίας

- Κατά την οδήγηση σε δρόμο με απότομες στροφές,
- στην όπισθεν,
- όταν η ταχύτητα είναι κάτω από 30 χλμ./ώρα,
- όταν η ταχύτητα υπερβεί τα 130 χλμ./ώρα.

Όταν το αυτοκίνητο είναι εξοπλισμένο με σύστημα ρυμούλκησης που αναγνωρίζεται από το σύστημα, στο καντράν εμφανίζεται το μήνυμα «Τρέιλερ:πλευρικά ραντάρ OFF» που σας ενημερώνει ότι η λειτουργία δεν είναι ενεργοποιημένη. Για να επιλέξετε τον κατάλληλο εξοπλισμό για το αυτοκίνητό σας, σας συνιστούμε να συμβουλευθείτε ένα Επίσημο Συνεργείο της μάρκας.

ΕΙΔΟΠΟΙΗΣΗ ΤΥΦΛΟΥ ΣΗΜΕΙΟΥ (4/10)

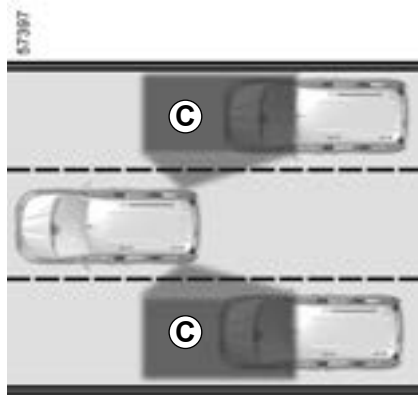

Σύστημα B

Με βάση τις πληροφορίες των αισθητήρων που έχουν τοποθετηθεί σε κάθε πλευρά του πίσω προφυλακτήρα πληροφορίες (περιοχή **G**), η λειτουργία προειδοποιεί τον οδηγό:

- όταν ένα άλλο αυτοκίνητο εμφανιστεί στην περιοχή ανίχνευσης **C**,

ή/και

- όταν υπάρχει κίνδυνος σύγκρουσης με ένα αυτοκίνητο που βρίσκεται στην περιοχή **F** που κινείται με μεγαλύτερη ταχύτητα από το δικό σας.

Η λειτουργία ενημερώνει, όταν το αυτοκίνητο κινείται με ταχύτητα πάνω από 15 χλμ./ώρα περίπου.

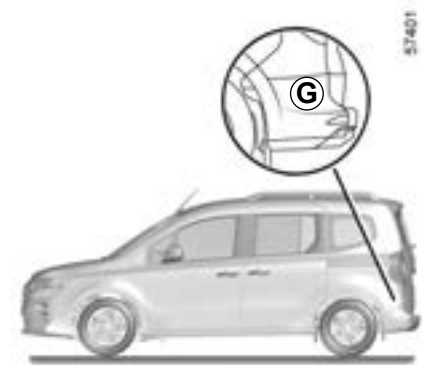
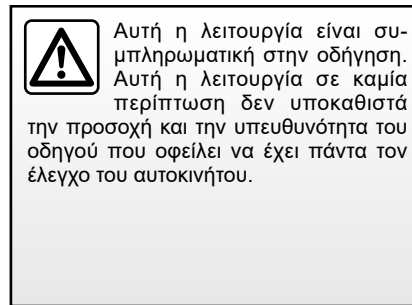
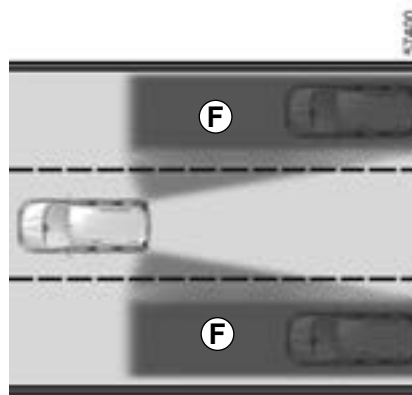

Ιδιαιτερότητα

Βεβαιωθείτε ότι δεν παρεμποδίζεται η περιοχή **G** γύρω από τα ραντάρ σε κάθε πλευρά του πίσω προφυλακτήρα (από σκόνη, λάσπη, χιόνι κ.λπ.).

Σε περίπτωση παρεμπόδισης ενός ραντάρ, στο καντράν εμφανίζεται το μήνυμα «Πλευρικά ραντάρ χωρίς ορατότητα». Καθαρίστε την περιοχή του ραντάρ.

ΕΙΔΟΠΟΙΗΣΗ ΤΥΦΛΟΥ ΣΗΜΕΙΟΥ (5/10)



Σύστημα Β

(συνέχεια)

Δείκτης 1

Ένα ενδεικτικό **1** παρέχεται σε κάθε εσωτερικό καθρέφτη **3**.

Σημείωση: καθαρίζετε τακτικά τους εσωτερικούς καθρέφτες **3**, ώστε οι ενδείξεις **1** να γίνονται εύκολα αντιληπτές.

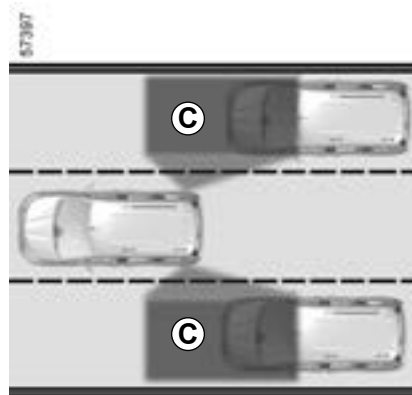

Λειτουργία

Η λειτουργία σας προειδοποιεί, όταν η ταχύτητα του αυτοκινήτου σας είναι πάνω από 15 χλμ./ώρα:

- όταν ένα άλλο αυτοκίνητο βρίσκεται στην περιοχή τυφλού σημείου **C** και κινείται στην ίδια κατεύθυνση με το δικό σας,
- όταν ένα αυτοκίνητο πλησιάζει γρήγορα από το πίσω μέρος, σε παρακείμενη λωρίδα, εντός της εμβέλειας της περιοχής ανίχνευσης **F**.

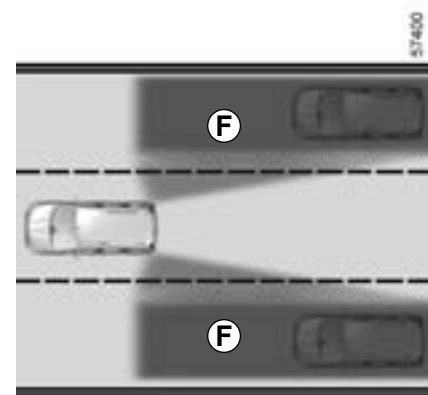

Σε περίπτωση προσπέρασης ενός άλλου οχήματος, το ενδεικτικό **1** ενεργοποιείται μόνο στην περίπτωση που το αυτοκίνητο παραμένει για αρκετά μεγάλο χρονικό διάστημα στο τυφλό σημείο του αυτοκινήτου σας **C**.

Η λειτουργία δεν προειδοποιεί τον οδηγό σε περίπτωση που τα άλλα οχήματα δεν κινούνται.

ΕΙΔΟΠΟΙΗΣΗ ΤΥΦΛΟΥ ΣΗΜΕΙΟΥ (6/10)

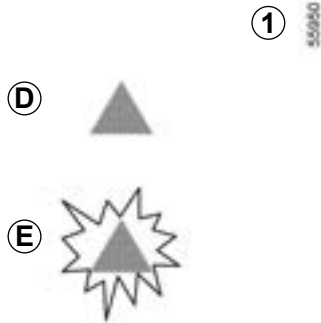

Σύστημα B

(συνέχεια)

Οθόνη D

Πρώτη προειδοποίηση: **Φλας απενεργοποιημένο**, το ενδεικτικό **1** υποδεικνύει ότι ανιχνεύεται ένα αυτοκίνητο στην περιοχή τυφλού σημείου ή/και ότι ένα αυτοκίνητο πλησιάζει γρήγορα από το πίσω μέρος, σε παρακείμενη λωρίδα.

Οθόνη E

Φλας ενεργοποιημένο, το ενδεικτικό **1** αναβοσβήνει, όταν η λειτουργία ανιχνεύσει ένα αυτοκίνητο στην περιοχή τυφλού σημείου ή/και όταν ένα αυτοκίνητο πλησιάζει από το πίσω μέρος, στην πλευρά προς την οποία θα γυρίσετε το τιμόνι. Εάν απενεργοποιήσετε το φλας, θα περάσει στην πρώτη ειδοποίηση (οθόνη **D**).

Συνθήκες μη λειτουργίας

- Κατά την οδήγηση σε δρόμο με απότομες στροφές,
- όπισθεν.

Όταν το αυτοκίνητο είναι εξοπλισμένο με σύστημα ρυμούλκησης που αναγνωρίζεται από το σύστημα, στο καντράν εμφανίζεται το μήνυμα «Τρέιλερ:πλευρικά ραντάρ OFF» που σας ενημερώνει ότι η λειτουργία δεν είναι ενεργοποιημένη.

Για να επιλέξετε τον κατάλληλο εξοπλισμό για το αυτοκίνητό σας, σας συνιστούμε να συμβουλευθείτε ένα Επίσημο Συνεργείο της μάρκας.

ΕΙΔΟΠΟΙΗΣΗ ΤΥΦΛΟΥ ΣΗΜΕΙΟΥ (7/10)



Συστήματα A και B

Ενεργοποίηση/απενεργοποίηση

Αυτοκίνητα εξοπλισμένα με οθόνη πολυμέσων 4

Για να ενεργοποιήσετε ή να απενεργοποιήσετε τη λειτουργία, ανατρέξτε στις οδηγίες χρήσης του συστήματος πολυμέσων.

Επιλέξτε «ON» ή «OFF».



Αυτοκίνητα χωρίς οθόνη πολυμέσων

- Με το αυτοκίνητο σταματημένο, πιέστε τον διακόπτη 5 όσες φορές απαιτείται, ώστε να εμφανιστεί η καρτέλα «Όχημα»,
- πιέστε επανειλημμένα το χειριστήριο 6 ή 7, ώστε να εμφανιστεί το μενού «Ρυθμίσεις». Πιέστε τον διακόπτη 8 OK,

- πιέστε επανειλημμένα το χειριστήριο 6 ή 7, ώστε να εμφανιστεί το μενού «ΥΠΟΒ. ΟΔΗΓΗΣΗΣ». Πιέστε τον διακόπτη 8 OK,
- πιέστε επανειλημμένα το χειριστήριο 6 ή 7, ώστε να εμφανιστεί το μενού «Προειδοποίηση τυφλού σημείου» και, στη συνέχεια, πιέστε τον διακόπτη 8 OK,
- πιέστε τον διακόπτη 8 OK ξανά για να ενεργοποιήσετε ή να απενεργοποιήσετε τη λειτουργία:



λειτουργία ενεργοποιημένη



λειτουργία απενεργοποιημένη

Με την εκκίνηση του κινητήρα, το σύστημα ανακαλεί την τελευταία αποθηκευμένη θέση πριν από το κλείσιμο του διακόπτη.

Η ικανότητα ανίχνευσης του συστήματος καλύπτει ένα τυπικό πλάτος λωρίδας. Κατά την οδήγηση σε στενή λωρίδα κυκλοφορίας, η λειτουργία μπορεί να σας προειδοποιήσει όταν ανιχνεύεται ένα αυτοκίνητο πιο μακριά από την πλησιέστερη λωρίδα.

ΕΙΔΟΠΟΙΗΣΗ ΤΥΦΛΟΥ ΣΗΜΕΙΟΥ (8/10)

Συστήματα Α και Β

(συνέχεια)

Πρόβλημα λειτουργίας

Εάν το σύστημα ανιχνεύσει κάποια βλάβη, στο καντράν εμφανίζεται το μήνυμα «Ελέγξτε πλευρικά ραντάρ». Απευθυνθείτε σε ένα Επίσημο Συνεργείο της μάρκας.

Λόγω της παρουσίας ραντάρ ή αισθητήρων υπερήχων (ανάλογα με το αυτοκίνητο) πίσω από τον προφυλακτήρα, συνιστάται να αναθέσετε οποιαδήποτε εργασία στον προφυλακτήρα (επισκευή, αντικατάσταση, βαφή κ.λπ.) σε ειδικευμένο επαγγελματία.

2.62



- Η ικανότητα ανίχνευσης του συστήματος καλύπτει ένα τυπικό πλάτος λωρίδας. Εάν οδηγείτε σε μεγάλη λωρίδα, το σύστημα δεν μπορεί να ανιχνεύσει αυτοκίνητο στο τυφλό σημείο.
- Η λειτουργία του συστήματος ενδέχεται να διαταραχθεί στιγμιαία, σε περίπτωση έκθεσης σε ισχυρά ηλεκτρομαγνητικά κύματα (κάτω από γραμμές υψηλής τάσης) ή αντίξων καιρικών συνθηκών (δυνατή βροχή, χιόνι, κ.λπ.). Να παραμείνετε προσεκτικοί με τις κυκλοφοριακές συνθήκες.

Κίνδυνος ατυχήματος

ΕΙΔΟΠΟΙΗΣΗ ΤΥΦΛΟΥ ΣΗΜΕΙΟΥ (9/10)

Αυτή η λειτουργία είναι συ-μπληρωματική στην οδήγηση. Αυτή η λειτουργία σε καμία περίπτωση δεν υποκαθιστά την προσοχή και την υπευθυνότητα του οδηγού που οφείλει να έχει πάντα τον έλεγχο του αυτοκινήτου.

Ο οδηγός πρέπει να προσαρμόζει πάντοτε την ταχύτητα στις συνθήκες κυκλοφορίας, ανεξάρτητα από τις ενδείξεις του συστήματος.

Το σύστημα δεν πρέπει σε καμία περίπτωση να θεωρείται ισοδύναμο με έναν ανιχνευτή εμποδίων ή με ένα σύστημα αποφυγής συγκρούσεων.

Επεμβάσεις/επισκευές του συστήματος

- Σε περίπτωση σύγκρουσης, ενδέχεται να μεταβληθεί η ευθυγράμμιση των ραντάρ ή των αισθητήρων υπερήχων (ανάλογα με το αυτοκίνητο) και κατά συνέπεια να επηρεαστεί η λειτουργία τους. Απενεργοποιήστε τη λειτουργία και συμβουλευθείτε μία επίσημη αντιπροσωπεία.
- Οποιαδήποτε εργασία (επισκευή, αντικατάσταση κ.λπ.) στην περιοχή όπου βρίσκονται τα ραντάρ ή οι αισθητήρες υπερήχων (ανάλογα με το αυτοκίνητο) πρέπει να εκτελείται από ειδικευμένο επαγγελματία.

Μόνο οι επίσημες αντιπροσωπείες είναι εξουσιοδοτημένες να επεμβαίνουν στο σύστημα.

Περιπτώσεις παρεμβολής του συστήματος

Ορισμένες συνθήκες ενδέχεται να διαταράξουν ή να καταστρέψουν τη λειτουργία του συστήματος, π.χ.:

- πολύπλοκο περιβάλλον (μεταλλικές γέφυρες, τούνελ, δρόμοι με προστατευτικά κιγκλιδώματα στην άκρη κ.λπ.);
- δυσχερείς καιρικές συνθήκες (χιόνι, χαλάζι, πάγος κλπ.).

Κίνδυνος εσφαλμένων συναγερμών ή απουσίας προειδοποιήσεων.

Σε περίπτωση όπου το σύστημα δεν συμπεριφέρεται κανονικά, απενεργοποιήστε το και συμβουλευθείτε έναν εξουσιοδοτημένο αντιπρόσωπο.

ΕΙΔΟΠΟΙΗΣΗ ΤΥΦΛΟΥ ΣΗΜΕΙΟΥ (10/10)



Περιορισμοί λειτουργίας του συστήματος

- Η περιοχή των ραντάρ ή των αισθητήρων υπερήχων (ανάλογα με το αυτοκίνητο) θα πρέπει να διατηρείται καθαρή και χωρίς καμία τροποποίηση, ώστε να διασφαλιστεί η σωστή λειτουργία του συστήματος.
 - Μικρά αντικείμενα που κινούνται κοντά στο αυτοκίνητο (μοτοσυκλέτες, ποδήλατα, πεζοί κ.λπ.) ενδέχεται να μην αναγνωρίζονται από το σύστημα.
- Κατά την εκτέλεση στροφής, τα ραντάρ ή οι αισθητήρες υπερήχων (ανάλογα με το αυτοκίνητο) ενδέχεται να σταματήσουν προσωρινά να ανιχνεύουν οχήματα σε διπλανές λωρίδες.
- Η λειτουργία μπορεί να σας προειδοποιήσει καθυστερημένα όταν δύο άλλα οχήματα πλησιάζουν από το πίσω μέρος, το ένα δίπλα στο άλλο στις γειτονικές λωρίδες (οδήγηση σε δρόμο με 3 λωρίδες) και με πολύ πιο υψηλή ταχύτητα από το αυτοκίνητό σας.
- Το σύστημα δεν μπορεί να προειδοποιήσει, όταν τα άλλα οχήματα κινούνται με σημαντικά διαφορετική ταχύτητα.
- Σε περίπτωση προσπέρασης του αυτοκινήτου από νταλίκια (π.χ. βαρύ όχημα που εκτελεί προσπέραση με παρόμοια ταχύτητα σε σχέση με το αυτοκίνητο) το σύστημα ενδέχεται να διακόψει την προειδοποίηση πριν από το τέλος του ελιγμού.
- Το αυτοκίνητο κινείται σε δρόμο με πολλές στροφές.

Απενεργοποίηση της λειτουργίας

Πρέπει να απενεργοποιήσετε τη λειτουργία, εάν:

- Σημειώθηκε ζημιά στην περιοχή όπου βρίσκονται τα ραντάρ ή οι αισθητήρες υπερήχων (ανάλογα με το αυτοκίνητο),
- το αυτοκίνητο είναι εξοπλισμένο με σύστημα ρυμούλκησης που δεν αναγνωρίζεται από το σύστημα.

ΠΡΟΕΙΔΟΠΟΙΗΣΗ ΑΠΟΣΤΑΣΕΩΝ ΑΣΦΑΛΕΙΑΣ (1/4)



Με τις πληροφορίες από το ραντάρ **2** και την κάμερα **1**, αυτή η λειτουργία ενημερώνει τον οδηγό για το χρονικό διάστημα μεταξύ του δικού του αυτοκινήτου και του προπορευόμενου αυτοκινήτου, ώστε να διατηρείται πάντα μια ασφαλής απόσταση πέδησης μεταξύ των δύο αυτοκινήτων.

Η λειτουργία ενεργοποιείται όταν το αυτοκίνητο κινείται με ταχύτητα μεταξύ 30 και 200 χλμ./ώρα περίπου.

Θέση της κάμερας **1**

Βεβαιωθείτε ότι το παρμπρίζ δεν καλύπτεται (από ακαθαρσίες, λάσπη, χιόνι, συμπίκνωση κ.λπ.).

Θέση του εμπρός ραντάρ **2**

Βεβαιωθείτε ότι η περιοχή του ραντάρ δεν παρεμποδίζεται (από ακαθαρσίες, λάσπη, χιόνι, κακή τοποθέτηση μπροστινής πινακίδας κυκλοφορίας), δεν παρουσιάζει ίχνη σύγκρουσης ή τροποποίησης (συμπεριλαμβανομένης της βαφής) και δεν κρύβεται από κάποιο παρελκόμενο τοποθετημένο στο μπροστινό μέρος του αυτοκινήτου (στη γρίλια, στο λογότυπο κ.λπ.).



Αυτή η λειτουργία είναι συμπληρωματική στην οδήγηση. Αυτή η λειτουργία σε καμία περίπτωση δεν υποκαθιστά την προσοχή και την υπευθυνότητα του οδηγού που οφείλει να έχει πάντα τον έλεγχο του αυτοκινήτου.

ΠΡΟΕΙΔΟΠΟΙΗΣΗ ΑΠΟΣΤΑΣΕΩΝ ΑΣΦΑΛΕΙΑΣ (2/4)



Ενεργοποίηση/Απενεργοποίηση της λειτουργίας

Αυτοκίνητα εξοπλισμένα με οθόνη πολυμέσων 3

Για να ενεργοποιήσετε ή να απενεργοποιήσετε τη λειτουργία, ανατρέξτε στις οδηγίες χρήσης του συστήματος πολυμέσων.

Επιλέξτε «ON» ή «OFF».

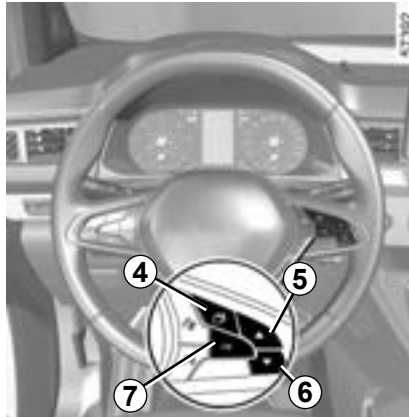

Αυτοκίνητα χωρίς οθόνη πολυμέσων

- Με το αυτοκίνητο σταματημένο, πιέστε τον διακόπτη 4 όσες φορές απαιτείται, ώστε να εμφανιστεί η καρτέλα «Όχημα».
- πιέστε επανειλημμένα το χειριστήριο 5 ή 6, ώστε να εμφανιστεί το μενού «Ρυθμίσεις». Πιέστε τον διακόπτη 7 OK;
- πιέστε επανειλημμένα το χειριστήριο 5 ή 6, ώστε να εμφανιστεί το μενού «ΥΠΟΒ. ΟΔΗΓΗΣΗΣ». Πιέστε τον διακόπτη 7 OK;

- πιέστε επανειλημμένα το χειριστήριο 5 ή 6, ώστε να εμφανιστεί το μενού «Προειδ απόστ». Πιέστε τον διακόπτη 7 OK;
- Πιέστε τον διακόπτη 7 OK ξανά για να ενεργοποιήσετε ή να απενεργοποιήσετε τη λειτουργία:



λειτουργία ενεργοποιημένη



λειτουργία απενεργοποιημένη

Σε κάθε εκκίνηση, το αυτοκίνητο επανέρχεται στη λειτουργία που ήταν ενεργή την τελευταία φορά που διακόπηκε η λειτουργία του κινητήρα.

ΠΡΟΕΙΔΟΠΟΙΗΣΗ ΑΠΟΣΤΑΣΕΩΝ ΑΣΦΑΛΕΙΑΣ (3/4)

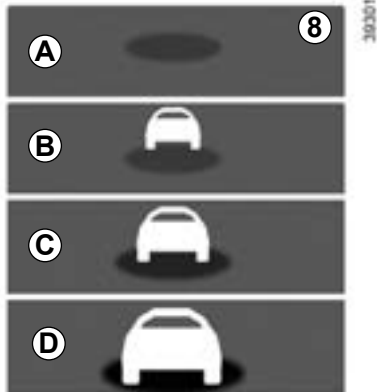

Λειτουργία

Με τη λειτουργία ενεργοποιημένη, το ενδεικτικό **8** εμφανίζεται στο καντράν και ενημερώνει τον οδηγό για την απόσταση μεταξύ του δικού του αυτοκινήτου και του προπορευόμενου αυτοκινήτου.

- **A** (γκρι): ανενεργή λειτουργία,
- **A** (πράσινο): δεν ανιχνεύεται κανένα αυτοκίνητο,
- **B** (πράσινο): το χρονικό διάστημα είναι μεγαλύτερο ή ίσο των 2 δευτερολέπτων περίπου (απόσταση μεταξύ των δύο αυτοκινήτων σε συνάρτηση με την ταχύτητά σας),

- **C** (πορτοκαλί): το χρονικό διάστημα κυμαίνεται μεταξύ 1 και 2 δευτερολέπτων περίπου (ανεπαρκής απόσταση μεταξύ των δύο αυτοκινήτων),
- **D** (κόκκινο): το χρονικό διάστημα είναι μικρότερο ή ίσο του 1 δευτερολέπτου περίπου (ιδιαίτερα ανεπαρκής απόσταση μεταξύ των δύο αυτοκινήτων).

Εάν το χρονικό διάστημα μεταξύ των δύο αυτοκινήτων είναι κάτω από 0,5 δευτερόλεπτα περίπου, στο καντράν αναβοσβήνουν το ενδεικτικό **8** και η οθόνη **D** με κόκκινο χρώμα μαζί με την ένδειξη «- s».

Υπό ορισμένες συνθήκες, ενδέχεται να μην εμφανίζεται το χρονικό διάστημα:

- στις στροφές,
- κατά την αλλαγή λωρίδας,
- όταν το προπορευόμενο αυτοκίνητο είναι αρκετά μακριά ή εκτός της εμβέλειας του ραντάρ ή της κάμερας.



Η μέτρηση εμφανίζεται για ενημερωτικούς λόγους και μόνο: το σύστημα δεν πραγματοποιεί καμία ενέργεια στο αυτοκίνητο.

Η λειτουργία έχει σχεδιαστεί για χρήση σε συνθήκες σταθερής οδήγησης και όχι για οδήγηση σε συνθήκες πόλης ή δυναμικής οδήγησης (στροφές, επιταχύνσεις, απότομα φρεναρίσματα...).

Η λειτουργία δεν επηρεάζει το σύστημα φρεναρίσματος.

Οι περιοχές ραντάρ και κάμερας πρέπει να παραμένουν καθαρές και χωρίς τροποποιήσεις, ώστε να διασφαλίζεται η σωστή λειτουργία του συστήματος.

Οποιαδήποτε εργασία στην περιοχή όπου βρίσκεται το ραντάρ ή η κάμερα (επισκευές, αντικαταστάσεις, τροποποιήσεις παρμπρίζ ή/και προφυλακτήρα κ.λπ.) πρέπει να εκτελείται από ειδικευμένο επαγγελματία.

ΠΡΟΕΙΔΟΠΟΙΗΣΗ ΑΠΟΣΤΑΣΕΩΝ ΑΣΦΑΛΕΙΑΣ (4/4)



Αυτή η λειτουργία είναι συ-μπληρωματική στην οδήγηση. Αυτή η λειτουργία σε καμία περίπτωση δεν υποκαθιστά την προσοχή και την υπευθυνότητα του οδηγού που οφείλει να έχει πάντα τον έλεγχο του αυτοκινήτου.

Επεμβάσεις/επισκευές του συστήματος

- Σε περίπτωση σύγκρουσης, ενδέχεται να μεταβληθεί η ευθυγράμμιση του ραντάρ ή/και της κάμερας και, κατά συνέπεια, να επηρεαστεί η λειτουργία τους. Απενεργοποιήστε τη λειτουργία και συμβουλευθείτε μία επίσημη αντιπροσωπεία.
- Οποιαδήποτε εργασία στην περιοχή όπου βρίσκεται το ραντάρ ή/και η κάμερα (αντικαταστάσεις, επισκευές, τροποποιήσεις παρμπρίζ ή/και προφυλακτήρα κ.λπ.) πρέπει να εκτελείται από ειδικευμένο επαγγελματία.

Μόνο οι επίσημες αντιπροσωπείες είναι εξουσιοδοτημένες να επεμβαίνουν στο σύστημα.

Περιπτώσεις παρεμβολής του συστήματος

- παρεμπόδιση του παρμπρίζ ή του προφυλακτήρα (από ρύπους, υαλόπαγο, χιόνι, συμπίκνωση υδρατμών κ.λπ.),
- περίπλοκο περιβάλλον (μεταλλική γέφυρα, τούνελ, κ.λπ.),
- δυσμενείς καιρικές συνθήκες (χιόνι, χαλάζι, πάγος κλπ.),
- κακή ορατότητα (νύχτα, ομίχλη, κ.λπ.)
- κακή αντίθεση μεταξύ προπορευόμενου αυτοκινήτου και περιβάλλοντος (π.χ. λευκό αυτοκίνητο σε χιονισμένη περιοχή, κ.λπ.),
- θάμβωση (εκτυφλωτικός ήλιο, φώτα αυτοκινήτων που κινούνται στο αντίθετο ρεύμα κυκλοφορίας κ.λπ.),
- ο δρόμος είναι στενός, με πολλές στροφές και κυματιστός (απότομες στροφές, κ.λπ.),

Κίνδυνος εσφαλμένου, ψευδούς συναγερμού.

ΠΡΟΗΓΜΕΝΗ ΑΣΦΑΛΕΙΑ (1/17)

Το σύστημα «Προηγμένης ασφάλειας» αποτελείται από:

- ενεργό σύστημα φρεναρίσματος έκτακτης ανάγκης,

και

- Υποβοήθηση διατήρησης λωρίδας.

Το σύστημα «Προηγμένη ασφάλεια» χρησιμοποιεί πληροφορίες από την κάμερα **1**, το μπροστινό ραντάρ **2** και τα πλευρικά ραντάρ **3**.



Αυτό το σύστημα αποτελεί ένα πρόσθετο βοήθημα οδήγησης.

Αυτό το σύστημα σε καμία περίπτωση δεν υποκαθιστά την προσοχή και την υπευθυνότητα του οδηγού που οφείλει να έχει πάντα τον έλεγχο του αυτοκινήτου.



Θέση της κάμερας 1

Βεβαιωθείτε ότι το παρμπρίζ δεν καλύπτεται (από ακαθαρσίες, λάσπη, χιόνι, συμπύκνωση κ.λπ.).

Θέση του εμπρός ραντάρ 2

Βεβαιωθείτε ότι η περιοχή του ραντάρ δεν παρεμποδίζεται (από ακαθαρσίες, λάσπη, χιόνι, κακή τοποθέτηση μπροστινής πινακίδας κυκλοφορίας), δεν παρουσιάζει ίχνη σύγκρουσης ή τροποποίησης (συμπεριλαμβανομένης της βαφής) και δεν κρύβεται από κάποιο παρελκόμενο τοποθετημένο στο μπροστινό μέρος του αυτοκινήτου (στη γρίλια, στο λογότυπο κ.λπ.).

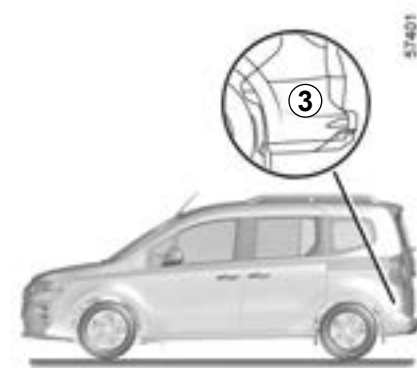

Θέση των πλευρικών ραντάρ 3

Βεβαιωθείτε ότι η περιοχή των ραντάρ δεν εμποδίζεται (από βρωμιά, λάσπη, χιόνι κ.λπ.), δεν έχει κτυπηθεί ή υποστεί τροποποιήσεις (συμπεριλαμβανομένων των χρωματισμών κ.λπ.).

Ανάλογα με την επιλεγμένη ρύθμιση ευαισθησίας, η λειτουργία «Υποβοήθησης διατήρησης λωρίδας» μπορεί να χρησιμοποιηθεί πριν από τη λειτουργία του συστήματος «Προηγμένης ασφάλειας».

ΠΡΟΗΓΜΕΝΗ ΑΣΦΑΛΕΙΑ (2/17)



Ενεργοποίηση, απενεργοποίηση του συστήματος από την οθόνη πολυμέσων 4
(ανάλογα με το αυτοκίνητο)

Για να ενεργοποιήσετε ή να απενεργοποιήσετε τη λειτουργία, ανατρέξτε στις οδηγίες χρήσης του συστήματος πολυμέσων.

Επιλέξτε «ON» ή «OFF».

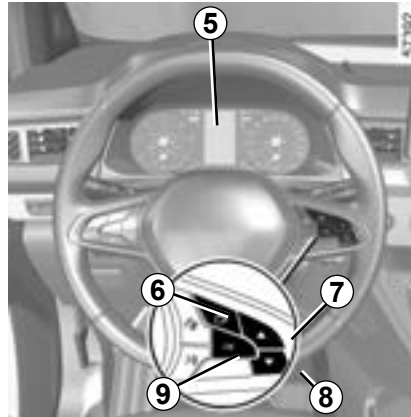

Ενεργοποίηση, απενεργοποίηση του συστήματος από τον υπολογιστή ταξιδιού 5

- Με το αυτοκίνητο σταματημένο, πιέστε τον διακόπτη 6 όσες φορές απαιτείται, ώστε να εμφανιστεί η καρτέλα «Όχημα»,
- πιέστε επανειλημμένα το χειριστήριο 7 ή 8, ώστε να εμφανιστεί το μενού «Ρυθμίσεις». Πιέστε τον διακόπτη 9 OK;
- πιέστε επανειλημμένα το χειριστήριο 7 ή 8, ώστε να εμφανιστεί το μενού «ΥΠΟΒ. ΟΔΗΓΗΣΗΣ». Πιέστε τον διακόπτη 9 OK;

- πιέστε επανειλημμένα το χειριστήριο 7 ή 8 για να αποκτήσετε πρόσβαση στο μενού «Προηγμένη ασφάλεια» και πατήστε 9 OK.

Πιέστε τον διακόπτη 9 OK ξανά για να ενεργοποιήσετε ή να απενεργοποιήσετε τη λειτουργία:

λειτουργία ενεργοποιημένη

λειτουργία απενεργοποιημένη

Κατά την απενεργοποίηση του συστήματος,

ανάβει το ενδεικτικό  ή, ανάλογα με το αυτοκίνητο, ανάβει με κίτρινο χρώμα το

ενδεικτικό  στο καντράν.

Όταν το σύστημα είναι ενεργοποιημένο, η προειδοποιητική λυχνία εξαφανίζεται.

Το σύστημα επανενεργοποιείται με κάθε άνοιγμα του διακόπτη του αυτοκινήτου.

ΠΡΟΗΓΜΕΝΗ ΑΣΦΑΛΕΙΑ (3/17)

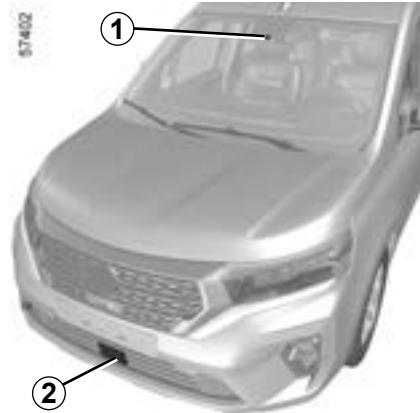

Ενεργό σύστημα επείγοντος φρεναρίσματος

Το σύστημα χρησιμοποιεί πληροφορίες από το ραντάρ **2** και την κάμερα **1** για να καθορίσει την απόσταση ανάμεσα στο αυτοκίνητό σας

- από το προπορευόμενο αυτοκίνητο που βρίσκεται στην ίδια λωρίδα,
ή
- και τυχόν επερχόμενα αυτοκίνητα στο πλαίσιο ελιγμών για αλλαγή κατεύθυνσης,
ή
- τους γύρω πεζούς και ποδηλάτες.

Το σύστημα ενημερώνει τον οδηγό για τυχόν κίνδυνο μετωπικής σύγκρουσης, ώστε να ενεργοποιήσει τους κατάλληλους ελιγμούς έκτακτης ανάγκης (πάτημα του πεντάλ φρένου ή/και στρίψιμο του τιμονιού).

Ανάλογα με την αντίδραση του οδηγού, το σύστημα μπορεί να υποβοηθήσει με πέδηση ώστε να περιορίσει τη ζημιά ή να εμποδίσει μια σύγκρουση.



Αυτή η λειτουργία είναι συμπληρωματική στην οδήγηση.

Αυτή η λειτουργία σε καμία περίπτωση δεν υποκαθιστά την προσοχή και την υπευθυνότητα του οδηγού που οφείλει να έχει πάντα τον έλεγχο του αυτοκινήτου.

Το σύστημα αυτό έχει τη δυνατότητα εφαρμογής μέγιστης πέδησης στο αυτοκίνητο μέχρι να ακινητοποιηθεί πλήρως, εάν απαιτηθεί.

Για λόγους ασφαλείας, να φοράτε πάντα τη ζώνη ασφαλείας όταν ταξιδεύετε με το αυτοκίνητό σας και να φροντίζετε ώστε το φορτίο να είναι ασφαλισμένο κατάλληλα ώστε να μην υπάρχει καμία πιθανότητα να εκτιναχθεί κάποιο αντικείμενο και να χτυπήσει τους επιβάτες.

ΠΡΟΗΓΜΕΝΗ ΑΣΦΑΛΕΙΑ (4/17)

Ενεργό σύστημα επείγοντος φρεναρίσματος

(συνέχεια)

Ανίχνευση αυτοκινήτων

Εάν οδηγείτε με ταχύτητα μεταξύ περίπου 8 χλμ/ώρα και 180 χλμ/ώρα και υπάρχει κίνδυνος σύγκρουσης με το προπορευόμενο αυτοκίνητο, με ένα απιθέτως ερχόμενο αυτοκίνητο στο πλαίσιο ενός ελιγμού για αλλαγή κατεύθυνσης ή με σταθερό αυτοκίνητο, το σύστημα:

- σας προειδοποιεί για τον κίνδυνο σύγκρουσης:

το  κόκκινο ενδεικτικό, ή, ανάλογα με το αυτοκίνητο, η ένδειξη **10** και το μήνυμα «Φρενάρετε» εμφανίζονται στο καντράν και συνοδεύονται από ένα ηχητικό σήμα.

Εάν ο οδηγός πατήσει το πεντάλ φρένου και το σύστημα εξακολουθεί να ανιχνεύει κίνδυνο σύγκρουσης, η δύναμη πέδησης μπορεί να αυξηθεί εάν δεν επαρκεί για να αποφευχθεί η σύγκρουση.

- ενδέχεται να ενεργοποιήσει τη λειτουργία πέδησης:

εάν ο οδηγός δεν αντιδράσει μετά την προειδοποίηση και επίκειται σύγκρουση.

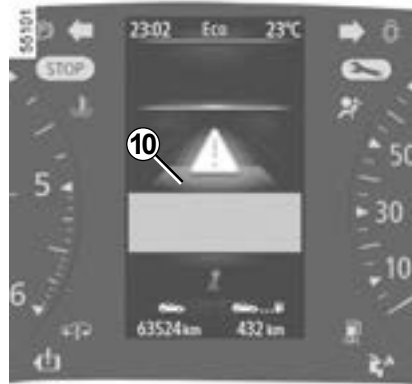

Εάν το ενεργό σύστημα πέδησης έκτακτης ανάγκης έχει προκαλέσει την ακινητοποίηση του οχήματος, το όχημα παραμένει ακινητοποιημένο για μικρό χρονικό διάστημα. Πέρα από αυτό το χρονικό όριο, το όχημα πρέπει να κρατηθεί σταματημένο από τον οδηγό κρατώντας το πόδι του στο πεντάλ του φρένου.

Σημείωση: Εάν ο οδηγός χρησιμοποιεί τα χειριστήρια (τιμόνι, πεντάλ κ.λπ.) του αυτοκινήτου, το σύστημα ενδέχεται να καθυστερήσει ορισμένες λειτουργίες ή να μην τις ενεργοποιήσει.

Σε περίπτωση ελιγμού έκτακτης ανάγκης, μπορείτε να διακόψετε την πέδηση ανά πάσα στιγμή, ως εξής:

- πατώντας το πεντάλ γκαζιού,
- ή
- γυρίζοντας το τιμόνι σε μια προσπάθεια ελιγμού προς αποφυγή της σύγκρουσης.

ΠΡΟΗΓΜΕΝΗ ΑΣΦΑΛΕΙΑ (5/17)

Ενεργό σύστημα επείγοντος φρεναρίσματος

(συνέχεια)

Ειδικά χαρακτηριστικά των επερχόμενων οχημάτων στο πλαίσιο ενός ελιγμού για αλλαγή κατεύθυνσης

Όταν θέλετε να αλλάξετε κατεύθυνση (π.χ. **A**), το σύστημα ανιχνεύει επερχόμενα οχήματα που κινούνται με περίπου 30 χλμ/ώρα έως 55 χλμ/ώρα όταν:

- το αυτοκίνητό σας κινείται με ταχύτητα μεταξύ περίπου 8 χλμ/ώρα έως 20 χλμ/ώρα,
- έχετε ενεργοποιήσει το φλας.

Κατά τα άλλα το σύστημα είναι ανενεργό και δεν ενεργοποιεί προειδοποίηση.

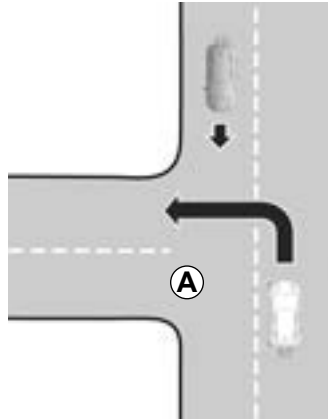

Αυτή η λειτουργία είναι συμπληρωματική στην οδήγηση.

Αυτή η λειτουργία σε καμία περίπτωση δεν υποκαθιστά την προσοχή και την υπευθυνότητα του οδηγού που οφείλει να έχει πάντα τον έλεγχο του αυτοκινήτου.

Ιδιαιτερότητες των αυτοκινήτων που είναι σταματημένα

Τα σταματημένα αυτοκίνητα εντοπίζονται, όταν το αυτοκίνητό σας κινείται με ταχύτητα μεταξύ περίπου 8 χλμ./ώρα και 100 χλμ./ώρα. Το σύστημα δεν είναι ενεργό και δεν εκπέμπει προειδοποιητικό ήχο για τα σταματημένα αυτοκίνητα, όταν το αυτοκίνητό σας υπερβαίνει τα 100 χλμ./ώρα περίπου.

Ιδιαιτερότητες προειδοποιήσεων

Ανάλογα με την ταχύτητα, η προειδοποίηση και η πέδηση ενδέχεται να ενεργοποιηθούν ταυτόχρονα.

ΠΡΟΗΓΜΕΝΗ ΑΣΦΑΛΕΙΑ (6/17)

Ενεργό σύστημα επείγοντος φρεναρίσματος

(συνέχεια)

Ανίχνευση πεζών και ποδηλατών

Κατά την οδήγηση με ταχύτητα μεταξύ 8 χλμ./ώρα και 86 χλμ./ώρα περίπου, εάν παρουσιαστεί κίνδυνος σύγκρουσης με ποδηλάτη ή πεζό, το σύστημα:

- σας προειδοποιεί για τον κίνδυνο σύγκρουσης:

το  κόκκινο ενδεικτικό, ή, ανάλογα με το αυτοκίνητο, η ένδειξη **10** και το μήνυμα «Φρενάρετε» εμφανίζονται στο καντράν και συνοδεύονται από ένα ηχητικό σήμα.

Εάν ο οδηγός πατήσει το πεντάλ φρένου και το σύστημα εξακολουθεί να ανιχνεύει κίνδυνο σύγκρουσης, η δύναμη πέδησης μπορεί να αυξηθεί εάν δεν επαρκεί για να αποφευχθεί η σύγκρουση.

- ενδέχεται να ενεργοποιήσει τη λειτουργία πέδησης:

εάν ο οδηγός δεν αντιδράσει μετά την προειδοποίηση και επίκειται σύγκρουση.



Εάν το ενεργό σύστημα πέδησης έκτακτης ανάγκης έχει προκαλέσει την ακινητοποίηση του οχήματος, το όχημα παραμένει ακινητοποιημένο για μικρό χρονικό διάστημα. Πέρα από αυτό το χρονικό όριο, το όχημα πρέπει να κρατηθεί σταματημένο από τον οδηγό κρατώντας το πόδι του στο πεντάλ του φρένου.

Σημείωση: Εάν ο οδηγός χρησιμοποιεί τα χειριστήρια (τιμόνι, πεντάλ κ.λπ.) του αυτοκινήτου, το σύστημα ενδέχεται να καθυστερήσει ορισμένες λειτουργίες ή να μην τις ενεργοποιήσει.

Ειδικά χαρακτηριστικά που έχουν και κάνουν με ακίνητους ποδηλάτες και πεζούς

Το σύστημα δεν εντοπίζει ακίνητους ποδηλάτες και πεζούς.

Σε αυτήν την περίπτωση, το σύστημα είναι ανενεργό και δεν εκδηλώνεται προειδοποίηση.

Σε περίπτωση ελιγμού έκτακτης ανάγκης, μπορείτε να διακόψετε την πέδηση ανά πάσα στιγμή, ως εξής:

- πατώντας το πεντάλ γκαζιού,
- ή
- γυρίζοντας το τιμόνι σε μια προσπάθεια ελιγμού προς αποφυγή της σύγκρουσης.

ΠΡΟΗΓΜΕΝΗ ΑΣΦΑΛΕΙΑ (7/17)

Ενεργό σύστημα επείγοντος φρεναρίσματος

(συνέχεια)

Ρυθμίσεις για οχήματα εξοπλισμένα με οθόνη πολυμέσων

Για να αποκτήσετε πρόσβαση στις ρυθμίσεις λειτουργίας οθόνης πολυμέσων **4** ανατρέξτε στις οδηγίες του συστήματος πολυμέσων:

- «Alert»: προσαρμόστε το επίπεδο ευαισθησίας της προειδοποίησης. Για το σκοπό αυτό, επιλέξτε:
 - «Το αργότερο»,
 - «Κανονικά»,
 - «Το νωρίτερο».

Για περαιτέρω πληροφορίες, ανατρέξτε στις οδηγίες χρήσης πολυμέσων.



Ρυθμίσεις για οχήματα που δεν είναι εξοπλισμένα με οθόνη πολυμέσων

- Με το αυτοκίνητο σταματημένο, πιέστε τον διακόπτη **6** όσες φορές απαιτείται, ώστε να εμφανιστεί η καρτέλα «Όχημα»,
- πιέστε επανειλημμένα το χειριστήριο **7** ή **8**, ώστε να εμφανιστεί το μενού «Ρυθμίσεις». Πιέστε τον διακόπτη **9 OK**;

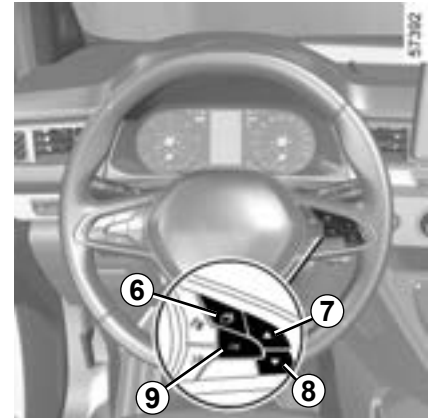



- πιέστε επανειλημμένα το χειριστήριο **7** ή **8**, ώστε να εμφανιστεί το μενού ΥΠΟΒ. ΟΔΗΓΗΣΗΣ. Πιέστε τον διακόπτη **8 OK**,
- εκτελέστε κύλιση συνεχόμενα πατώντας το χειριστήριο **7** ή **8** για να φτάσετε στο μενού «Ευαισθησία ενεργής πέδησης». Πιέστε τον διακόπτη **9 OK**;
- πιέστε επανειλημμένα το χειριστήριο **7** ή **8** για να εκτελέσετε τη ρύθμιση. Πατήστε το πλήκτρο **9 OK**.

ΠΡΟΗΓΜΕΝΗ ΑΣΦΑΛΕΙΑ (8/17)

Ενεργό σύστημα επείγοντος φρεναρίσματος (συνέχεια)

Προσωρινά μη διαθέσιμο

Εάν το σύστημα ανιχνεύσει προσωρινό σφάλμα, ανάβει το ενδεικτικό  ή, ανάλογα με το αυτοκίνητο, ανάβει το ενδεικτικό  στο καντράν με κίτρινο χρώμα.



Οι πιθανές αιτίες είναι:

- το σύστημα έχει τυφλωθεί προσωρινά (εκτυφλωτικός ήλιος, φώτα διασταύρωσης (μεσαία σκάλα), κακές καιρικές συνθήκες, κ.λπ.). Το σύστημα λειτουργεί ξανά μόλις βελτιωθούν οι συνθήκες ορατότητας,
- το σύστημα διακόπτεται προσωρινά (π.χ. το παρμπρίζ ή ο μπροστινός/πίσω προφυλακτήρας καλύπτονται από ακαθαρσίες, λάσπη, χιόνι, συμπύκνωση κ.λπ.). Σε αυτή την περίπτωση, παρκάρετε το αυτοκίνητο και σβήστε τον κινητήρα. Καθαρίστε το παρμπρίζ και τον μπροστινό προφυλακτήρα. Την επόμενη φορά που θα τεθεί σε λειτουργία ο κινητήρας, μετά από πέντε ή δέκα λεπτά οδήγησης, η προειδοποιητική λυχνία και το μήνυμα εξαφανίζονται.

Εάν δεν συμβεί αυτό, το πρόβλημα ενδέχεται να προκαλείται από άλλη αιτία. Επικοινωνήστε με Εξουσιοδοτημένο αντιπρόσωπο.

Πρόβλημα λειτουργίας

Όταν η λειτουργία ανιχνεύει σφάλμα λειτουργίας, ανάβουν τα ενδεικτικά  και

 ή, ανάλογα με το αυτοκίνητο, 

και , με κίτρινο χρώμα στο καντράν συνοδευόμενα από το μήνυμα «Ελέγξτε εμπρός κάμερα» ή «Ελέγξτε εμπρός ραντάρ» ή «Ελέγξτε κάμερα/ραντάρ».

Απευθυνθείτε σε ένα Επίσημο Συνεργείο της μάρκας

ΠΡΟΗΓΜΕΝΗ ΑΣΦΑΛΕΙΑ (9/17)**Ενεργό σύστημα φρεναρίσματος έκτακτης ανάγκης**

Αυτή η λειτουργία είναι συ-μπληρωματική στην οδήγηση. Αυτή η λειτουργία σε καμία περίπτωση δεν υποκαθιστά την προσοχή και την υπευθυνότητα του οδηγού που οφείλει να έχει πάντα τον έλεγχο του αυτοκινήτου. Η ενεργοποίηση αυτής της λειτουργίας ενδέχεται να καθυστερεί ή να παρεμποδίζεται όταν το σύστημα ανιχνεύσει ξεκάθαρες ενδείξεις ελέγχου του αυτοκινήτου από τον οδηγό (ενέργεια στο τιμόνι, πεντάλ, κ.λπ.).

Το σύστημα δεν μπορεί να ενεργοποιηθεί:

- όταν ο μοχλός του κιβωτίου ταχυτήτων βρίσκεται στη νεκρά ή το πεντάλ του συμπλέκτη παρέμεινε πατημένο για περίπου δύο δευτερόλεπτα,
- όταν το χειρόφρενο έχει ενεργοποιηθεί για περίπου δέκα δευτερόλεπτα.

Επεμβάσεις/επισκευές του συστήματος

- Σε περίπτωση σύγκρουσης, ενδέχεται να μεταβληθεί η ευθυγράμμιση του ραντάρ ή/και της κάμερας και, κατά συνέπεια, να επηρεαστεί η λειτουργία τους. Απενεργοποιήστε τη λειτουργία και συμβουλευθείτε μία επίσημη αντιπροσωπεία.
- Οποιαδήποτε εργασία στην περιοχή όπου βρίσκεται το ραντάρ ή/και η κάμερα (επισκευές, αντικαταστάσεις, τροποποιήσεις παρμπρίζ κ.λπ.) πρέπει να εκτελείται από ειδικευμένο επαγγελματία.

Μόνο οι επίσημες αντιπροσωπείες είναι εξουσιοδοτημένες να επεμβαίνουν στο σύστημα.

ΠΡΟΗΓΜΕΝΗ ΑΣΦΑΛΕΙΑ (10/17)



Περιπτώσεις παρεμβολής του συστήματος

Ορισμένες συνθήκες ενδέχεται να διαταράξουν ή να καταστρέψουν τη λειτουργία του συστήματος, π.χ.:

- περίπλοκο περιβάλλον (μεταλλική γέφυρα, τούνελ, κ.λπ.);
- δυσμενείς καιρικές συνθήκες (χιόνι, χαλάζι, πάγος κλπ.);
- κακή ορατότητα (νύχτα, ομίχλη, κ.λπ.);
- κακή αντίθεση μεταξύ αντικειμένου (αυτοκίνητο, πεζός, κ.λπ.) και περιβάλλοντος (π.χ. πεζός ντυμένος στα λευκά σε χιονισμένη περιοχή, κ.λπ.);
- θάμβωση (εκτυφλωτικός ήλιο, φώτα αυτοκινήτων που κινούνται στο αντίθετο ρεύμα κυκλοφορίας κ.λπ.);
- παρμπρίζ χωρίς ορατότητα (λάσπη, πάγος, χιόνι, συμπίκνωση υδρατμών, κ.λπ.);
- ...

Σε αυτές τις συνθήκες, το σύστημα ενδέχεται να μην αντιδράσει, μπορεί να προειδοποιήσει τον οδηγό ή ενδέχεται να φρενάρει αιφνίδια.

Περιορισμοί λειτουργίας του συστήματος

- Με κάθε εκκίνηση του αυτοκινήτου, το σύστημα πραγματοποιεί βαθμονόμηση σύμφωνα με το περιβάλλον του αυτοκινήτου και ενδέχεται να είναι ανενεργό για ένα χρονικό διάστημα οδήγησης δύο έως πέντε λεπτών περίπου,
- Ένα επερχόμενο όχημα δεν θα προκαλέσει κάποια προειδοποίηση ή ενέργεια του συστήματος εάν δεν πληρούνται οι προϋποθέσεις της παραγράφου «Ειδικά χαρακτηριστικά των επερχόμενων οχημάτων στο πλαίσιο ελιγμού αλλαγής κατεύθυνσης» (βλ. προηγούμενες σελίδες),
- Οι περιοχές ραντάρ και κάμερας πρέπει να παραμένουν καθαρές και χωρίς καμία τροποποίηση ώστε να διασφαλιστεί η σωστή λειτουργία του συστήματος,
- το σύστημα ενδέχεται να μην αντιδρά εξίσου αποτελεσματικά σε μικρά οχήματα, όπως οι μηχανές,
- το σύστημα ενδέχεται να μην λειτουργεί σωστά όταν το οδόστρωμα είναι ολισθηρό (βροχή, χιόνι, υαλόπαγος κ.λπ.);
- Για να διασφαλιστεί η σωστή λειτουργία, το σύστημα πρέπει να είναι ικανό να διακρίνει το πλήρες περίγραμμα του πεζού. Επομένως, το σύστημα αδυνατεί να ανιχνεύσει:
 - πεζούς στο σκοτάδι ή σε κακές συνθήκες φωτισμού,
 - εν μέρει ορατούς πεζούς:
 - πεζούς με ύψος κάτω από 80 cm περίπου,
 - πεζούς που μεταφέρουν ογκώδη αντικείμενα,
 - ...

Σε αυτές τις συνθήκες, το σύστημα ενδέχεται να μην αντιδράσει ή να φρενάρει κατά λάθος.

ΠΡΟΗΓΜΕΝΗ ΑΣΦΑΛΕΙΑ (11/17)



Απενεργοποίηση της λειτουργίας

Πρέπει να απενεργοποιήσετε τη λειτουργία, εάν:

- δεν λειτουργούν τα φώτα στοπ,
- η περιοχή της κάμερας έχει υποστεί ζημιά (π.χ.: στο εσωτερικό ή έξω από το παρμπρίζ),
- το μπροστινό μέρος του αυτοκινήτου έχει καταστραφεί (σύγκρουση, παραμόρφωση, αμυχές στο ραντάρ κ.λπ.),
- το αυτοκίνητο είναι ρυμουλκούμενο (βλάβη),
- το παρμπρίζ είναι ραγισμένο ή παραμορφωμένο (μην εκτελείτε επισκευές σε αυτή την περιοχή του παρμπρίζ, ζητήστε την αντικατάστασή του από εγκεκριμένη αντιπροσωπεία),
- μην οδηγείτε σε λιθόστρωτο δρόμο.

Σε περίπτωση όπου το σύστημα δεν συμπεριφέρεται κανονικά, απενεργοποιήστε το και συμβουλευθείτε έναν εξουσιοδοτημένο αντιπρόσωπο.

Διακοπή της λειτουργίας

Μπορείτε να διακόψετε τη λειτουργία ενεργής πέδησης οποιαδήποτε στιγμή, πατώντας το πεντάλ γκαζιού ή γυρίζοντας το τιμόνι σε μια προσπάθεια ελιγμού προς αποφυγή της σύγκρουσης.

ΠΡΟΗΓΜΕΝΗ ΑΣΦΑΛΕΙΑ (12/17)



Υποβοήθηση διατήρησης λωρίδας

Με βάση τις πληροφορίες της κάμερας **1**, η λειτουργία ενεργοποιεί διορθωτική ενέργεια στο σύστημα διεύθυνσης του αυτοκινήτου σε περίπτωση που το αυτοκίνητο πλησιάζει στην άκρη του δρόμου (διαχωριστική νησίδα, προστατευτικό κιγκλίδωμα, πεζοδρόμιο, ανάχωμα κ.λπ.) χωρίς να έχει ενεργοποιηθεί το φλας.

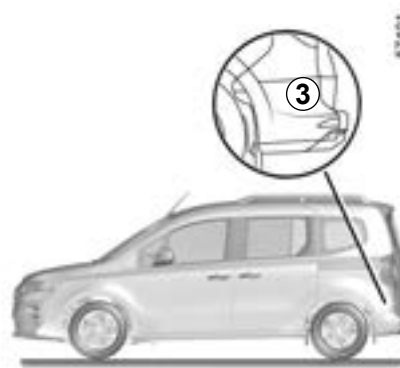

Χρησιμοποιώντας πληροφορίες από το ραντάρ **2** και την κάμερα **1**, η λειτουργία ενεργοποιεί διορθωτική ενέργεια στο σύστημα διεύθυνσης του αυτοκινήτου σε περίπτωση κινδύνου σύγκρουσης με αυτοκίνητο που έρχεται από την αντίθετη κατεύθυνση στην παρακείμενη λωρίδα, χωρίς να έχει ενεργοποιηθεί το φλας.

Ανάλογα με το αυτοκίνητο, η χρήση πληροφοριών από τα ραντάρ **3** και την κάμερα **1**, η λειτουργία ενεργοποιεί διορθωτική ενέργεια στο σύστημα διεύθυνσης του αυτοκινήτου σε περίπτωση κινδύνου σύγκρουσης με αυτοκίνητο που κινείται με την ίδια ταχύτητα ή με μεγαλύτερη ταχύτητα, εάν βρίσκεται εντός της περιοχής ανίχνευσης των πίσω ραντάρ.

Μπορείτε να **ξαναπάρτε τον έλεγχο του αυτοκινήτου** ανά πάσα στιγμή χρησιμοποιώντας το τιμόνι.



Αυτό το σύστημα αποτελεί ένα πρόσθετο βοήθημα οδήγησης.

Αυτό το σύστημα σε καμία περίπτωση δεν υποκαθιστά την προσοχή και την υπευθυνότητα του οδηγού που οφείλει να έχει πάντα τον έλεγχο του αυτοκινήτου.

ΠΡΟΗΓΜΕΝΗ ΑΣΦΑΛΕΙΑ (13/17)

Υποβοήθηση διατήρησης λωρίδας

(συνέχεια)

Ανίχνευση της άκρης του δρόμου

Όταν οδηγείτε με ταχύτητα μεταξύ περίπου 70 χλμ/ώρα και 180 χλμ/ώρα, όταν πλησιάζετε στην άκρη του δρόμου (στο έδαφος, στηθαίο, πεζοδρόμιο, ανάχωμα κ.λπ.), χωρίς να έχει ενεργοποιηθεί το φλας, το σύστημα:

- σας προειδοποιεί για τον κίνδυνο σύγκρουσης:

το κόκκινο ενδεικτικό προειδοποίησης



εμφανίζεται κόκκινο ή, ανάλογα με το αυτοκίνητο, η ένδειξη **11** εμφανίζεται στο καντράν και συνοδεύονται από ένα ηχητικό σήμα,

και

- ενεργοποιεί διορθωτική δράση στο σύστημα διεύθυνσης.



Ιδιαιτερότητα

Σε περίπτωση που η λειτουργία ενεργοποιείται επανειλημμένα όταν πλησιάζει στην άκρη του δρόμου, εάν το σύστημα δεν ανιχνεύει

χέρια στο τιμόνι, τα ενδεικτικά  εμφανίζονται με κίτρινο χρώμα στο καντράν.



Αυτή η λειτουργία είναι συμπληρωματική στην οδήγηση.

Αυτή η λειτουργία σε καμία περίπτωση δεν υποκαθιστά την προσοχή και την υπευθυνότητα του οδηγού που οφείλει να έχει πάντα τον έλεγχο του αυτοκινήτου.

ΠΡΟΗΓΜΕΝΗ ΑΣΦΑΛΕΙΑ (14/17)

Υποβοήθηση διατήρησης λωρίδας

(συνέχεια)

Ανίχνευση επερχόμενου αυτοκινήτου

Όταν οδηγείτε με ταχύτητα μεταξύ περίπου 70 χλμ/ώρα και 110 χλμ/ώρα, εάν υπάρχει κίνδυνος σύγκρουσης με αυτοκίνητο που έρχεται από την αντίθετη κατεύθυνση σε παρακείμενη λωρίδα και εντός της ζώνης ανίχνευσης **B**, χωρίς να έχει ενεργοποιηθεί το φλας, το σύστημα:

- σας προειδοποιεί για τον κίνδυνο σύγκρουσης:
το κόκκινο ενδεικτικό προειδοποίησης  εμφανίζεται κόκκινο ή, ανάλογα με το αυτοκίνητο, η ένδειξη **11** εμφανίζεται στο καντράν και συνοδεύονται από ένα ηχητικό σήμα, και
- ενεργοποιεί διορθωτική δράση στο σύστημα διεύθυνσης.



Μπορείτε να διακόψετε την πορεία διόρθωσης ανά πάσα στιγμή με μια κίνηση του τιμονιού.



Αυτή η λειτουργία είναι συμπληρωματική στην οδήγηση.

Αυτή η λειτουργία σε καμία περίπτωση δεν υποκαθιστά την προσοχή και την υπευθυνότητα του οδηγού που οφείλει να έχει πάντα τον έλεγχο του αυτοκινήτου.

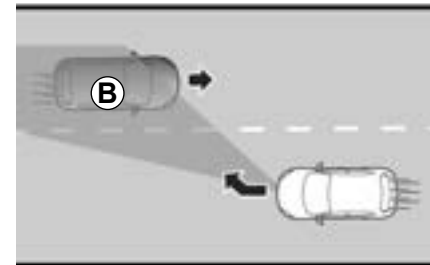
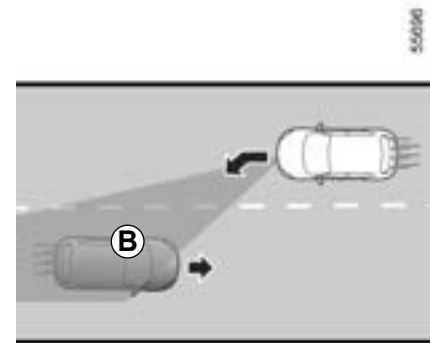

ΠΡΟΗΓΜΕΝΗ ΑΣΦΑΛΕΙΑ (15/17)

Υποβοήθηση διατήρησης λωρίδας

(συνέχεια)

Ανίχνευση αυτοκινήτου που πλησιάζει από πίσω

(ανάλογα με το αυτοκίνητο)

Κατά την οδήγηση με ταχύτητα κάτω από 70 χλμ/ώρα και 180 χλμ/ώρα, εάν μια διαγράμμιση (συνεχής ή διακεκομμένη) διασχίζεται ενώ υπάρχει κίνδυνος σύγκρουσης με όχημα που βρίσκεται στο τυφλό σημείο **C** και κινείται προς την ίδια κατεύθυνση με το αυτοκίνητό σας ή με ένα αυτοκίνητο που πλησιάζει γρήγορα από πίσω ή σε μια παρακείμενη λωρίδα που βρίσκεται στην περιοχή ανίχνευσης **D**, το σύστημα:

- σας προειδοποιεί για τον κίνδυνο σύγκρουσης: το ενδεικτικό **12** αναβοσβήνει

και το ενδεικτικό  εμφανίζεται με κόκκινο χρώμα ή, ανάλογα με το αυτοκίνητο, η ένδειξη **13** ανάβει στο καντράν συνοδευόμενη από ένα ηχητικό σήμα,

και

- ενεργοποιεί διορθωτική δράση στο σύστημα διεύθυνσης.

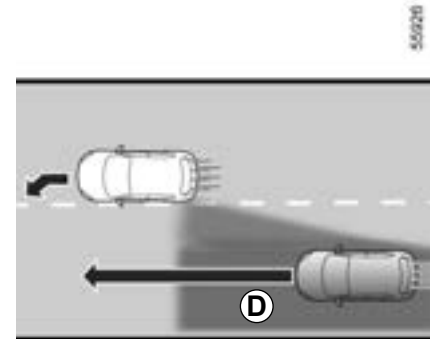
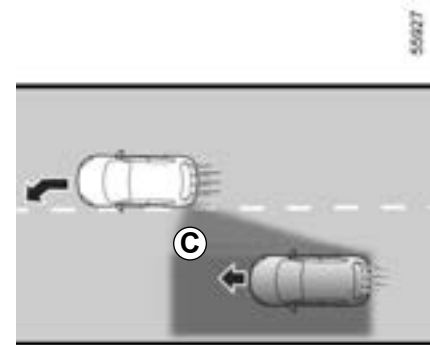
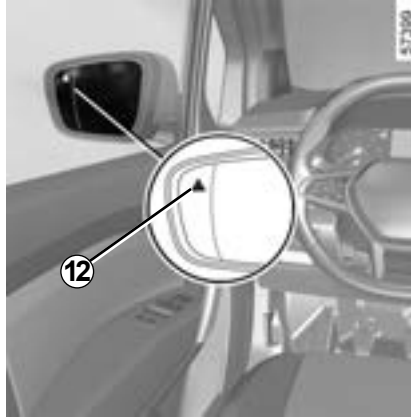

ΠΡΟΗΓΜΕΝΗ ΑΣΦΑΛΕΙΑ (16/17)

Υποβοήθηση διατήρησης λωρίδας

(συνέχεια)

Προσωρινά μη διαθέσιμο:

- Ταχύτατη αναχώρηση από τη λωρίδα,
- οδήγηση συνεχώς πάνω σε γραμμή,
- περίπου τέσσερα δευτερόλεπτα μετά την αλλαγή λωρίδας,
- απότομες στροφές,
- μειωμένη ορατότητα,
- ενεργοποίηση του φλας,
- ισχυρή επιτάχυνση,
- πέδηση έκτακτης ανάγκης,
- αλλαγή του πλάτους της λωρίδας,
- χειρισμός του συστήματος ενεργητικής πέδησης έκτακτης ανάγκης.
- ...

Ανάλογα με το αυτοκίνητο, εάν ένα από τα πλευρικά ραντάρ είναι καλυμμένο το μήνυμα «Ελέγξτε πλευρικά ραντάρ» θα εμφανιστεί στο καντράν.

Συνθήκες κάτω από τις οποίες δεν ενεργοποιείται το σύστημα

Το σύστημα δεν μπορεί να ενεργοποιηθεί, όταν:

- έχετε βάλει την όπισθεν,
- παρεμποδίζεται το οπτικό πεδίο της κάμερας,
- το μπροστινό ραντάρ είναι κρυμμένο.
- τα οπίσθια ραντάρ είναι κρυμμένα,
- εμφανίζεται το ενδεικτικό .

Εάν ένα από τα πλευρικά ραντάρ είναι κρυμμένο, το ενδεικτικό  ή, ανάλογα με το

αυτοκίνητο, το ενδεικτικό  εμφανίζεται με κίτρινο χρώμα συνοδευόμενο από το μήνυμα «Πλευρικά ραντάρ χωρίς ορατότητα». Καθαρίστε την περιοχή όπου βρίσκονται οι αισθητήρες.

Εάν το αυτοκίνητο είναι εξοπλισμένο με ράβδο ρυμούλκησης που αναγνωρίζε-

ται από το σύστημα, το ενδεικτικό  ή, ανάλογα με το αυτοκίνητο, το ενδεικτικό

 ανάβει με κίτρινο χρώμα συνοδευόμενο από το μήνυμα «Τρέιλερ:πλευρικά ραντάρ OFF» για να σας ενημερώσει ότι το σύστημα Υποβοήθησης διατήρησης λωρίδας δεν είναι σε λειτουργία.

Εάν το αυτοκίνητο έλκει ρυμουλκούμενο ή τροχόσπιτο, ενδέχεται να προκύψουν απροσδόκητες ή άσκοπες διορθώσεις. Σε αυτήν την περίπτωση, μπορείτε να απενεργοποιήσετε τη λειτουργία «Προηγμένης ασφάλειας» για να αποφύγετε μη αναμενόμενες ή άσκοπες διορθώσεις.

Πρόβλημα λειτουργίας

Όταν η λειτουργία ανιχνεύει σφάλμα λειτουργίας, ανάβουν τα ενδεικτικά 

και  ή, ανάλογα με το αυτοκίνητο,

τα  και  με κίτρινο χρώμα στο καντράν συνοδευόμενα από το μήνυμα «Ελέγξτε εμπρός κάμερα» ή «Ελέγξτε εμπρός ραντάρ» ή «Ελέγξτε κάμερα/ραντάρ» ή «Ελέγξτε πλευρικά ραντάρ».

Απευθυνθείτε σε ένα Επίσημο Συνεργείο της μάρκας

ΠΡΟΗΓΜΕΝΗ ΑΣΦΑΛΕΙΑ (17/17)



Αυτή η λειτουργία είναι συ-μπληρωματική στην οδήγηση. Αυτή η λειτουργία σε καμία περίπτωση δεν υποκαθιστά την προσοχή και την υπευθυνότητα του οδηγού που οφείλει να έχει πάντα τον έλεγχο του αυτοκινήτου.

Επεμβάσεις/επισκευές του συστήματος

- Σε περίπτωση σύγκρουσης, ενδέχεται να μεταβληθεί η ευθυγράμμιση της κάμερας ή του(των) ραντάρ και, κατά συνέπεια, να επηρεαστεί η λειτουργία τους. Απενεργοποιήστε τη λειτουργία και συμβουλευθείτε μία επίσημη αντιπροσωπεία.
 - Οποιαδήποτε εργασία στην περιοχή όπου βρίσκεται η κάμερα ή τα ραντάρ (αντικαταστάσεις, επισκευές, τροποποιήσεις παρμπρίζ κ.λπ.) πρέπει να εκτελείται από ειδικευμένο επαγγελματία.
- Μόνο οι επίσημες αντιπροσωπείες είναι εξουσιοδοτημένες να επεμβαίνουν στο σύστημα.

Περιπτώσεις παρεμβολής του συστήματος

Ορισμένες συνθήκες ενδέχεται να διαταράξουν ή να καταστρέψουν τη λειτουργία του συστήματος, π.χ.:

- παρμπρίζ χωρίς ορατότητα (λάσπη, πάγος, χιόνι, συμπύκνωση υδρατμών, κ.λπ.),
- πολύπλοκο περιβάλλον (τούνελ κ.λπ.),
- δυσμενείς καιρικές συνθήκες (χιόνι, βροχή, χαλάζι, πάγος, κλπ.),
- κακή ορατότητα (νύχτα, ομίχλη, κ.λπ.)
- η σήμανση του οδοστρώματος είναι ακανόνιστη ή δύσκολο να αναγνωριστεί (π.χ. μερικώς σβησμένες γραμμές, μεγάλη απόσταση μεταξύ τους, παραμορφωμένο οδόστρωμα),
- θάμβωση (εκτυφλωτικός ήλιο, φώτα αυτοκινήτων που κινούνται στο αντίθετο ρεύμα κυκλοφορίας κ.λπ.),
- ο δρόμος είναι στενός, με πολλές στροφές ή κυματιστός (απότομες στροφές κ.λπ.),
- αυτοκίνητο σε πολύ κοντινή απόσταση, το οποίο κινείται στην ίδια λωρίδα.

Σε αυτή την περίπτωση, η λειτουργία «Προηγμένη ασφάλεια» ενδέχεται να επέμβει εσφαλμένα ή και καθόλου.

Κίνδυνος ανεπιθύμητης, εσφαλμένης διόρθωσης ή καμίας διόρθωσης της πορείας.

Απενεργοποίηση της λειτουργίας

Πρέπει να απενεργοποιήσετε τη λειτουργία, εάν:

- η περιοχή της κάμερας (στην πλευρά του παρμπρίζ ή στην πλευρά του εσωτερικού καθρέφτη οπισθοπορείας) ή η περιοχή του(των) ραντάρ έχει υποστεί ζημιά,
- το παρμπρίζ είναι ραγισμένο ή παραμορφωμένο (μην εκτελείτε επισκευές σε αυτή την περιοχή του παρμπρίζ, ζητήστε την αντικατάσταση του από εξουσιοδοτημένη αντιπροσωπεία),
- το αυτοκίνητο είναι ρυμουλκούμενο (βλάβη),
- μην οδηγείτε σε λιθόστρωτο δρόμο.

ΠΡΟΕΙΔΟΠΟΙΗΣΗ ΑΝΑΓΝΩΡΙΣΗΣ ΚΟΠΩΣΗΣ (1/2)

Η προειδοποίηση αναγνώρισης κόπωση είναι μια λειτουργία χρήσιμη σε μονότονους δρόμους (αυτοκινητόδρομοι, δρόμοι ταχείας κυκλοφορίας, κ.λπ.).

Αναλύει τη συμπεριφορά του οδηγού και λαμβάνει υπόψη συμβάντα για να σας ενημερώσει για τον κίνδυνο κόπωσης, όπως:

- κίνηση τιμονιού,
- ενέργειες του οδηγού ή άλλων διατάξεων (φλας, πλυστική συσκευή παρμπρίζ, κ.λπ.),
- χρόνος οδήγησης, χωρίς διακοπή,
- ...



Αυτή η λειτουργία είναι ένα πρόσθετο βοήθημα οδήγησης σε περίπτωση κινδύνου κόπωσης. Αυτή η λειτουργία δεν υποκαθιστά τον οδηγό.

Η λειτουργία αυτή δεν μπορεί σε καμία περίπτωση να αντικαταστήσει την προσοχή ή την υπευθυνότητα του οδηγού κατά την οδήγηση.



Ενεργοποίηση/απενεργοποίηση

Αυτοκίνητα εξοπλισμένα με οθόνη πολυμέσων 1

Για να ενεργοποιήσετε ή να απενεργοποιήσετε τη λειτουργία, ανατρέξτε στις οδηγίες χρήσης του συστήματος πολυμέσων.

Επιλέξτε ON ή OFF.

Η λειτουργία είναι ενεργοποιημένη από προεπιλογή, κάθε φορά που ξεκινά το αυτοκίνητο.

ΠΡΟΕΙΔΟΠΟΙΗΣΗ ΑΝΑΓΝΩΡΙΣΗΣ ΚΟΠΩΣΗΣ (2/2)

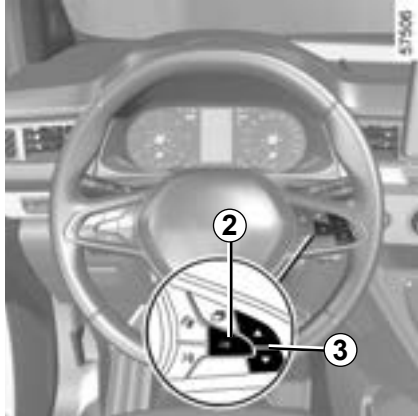

Αυτοκίνητα χωρίς οθόνη πολυμέσων

- Με το αυτοκίνητο ακινητοποιημένο, πιέστε παρατεταμένα το διακόπτη **2 OK** για να αποκτήσετε πρόσβαση στο μενού ρυθμίσεων,
- πιέστε επανειλημμένα το χειριστήριο **3** πάνω ή κάτω μέχρι να φτάσετε στο μενού «Driving assist.». Πιέστε το διακόπτη **2 OK**;

- Πιέστε επανειλημμένα το χειριστήριο **3** επάνω ή κάτω μέχρι να φτάσετε στο μενού Προειδοποίηση ανίχνευσης κόπωσης, στη συνέχεια πιέστε το διακόπτη **2 OK**.
- πατήστε το διακόπτη **2 OK** ξανά, για να ενεργοποιήσετε ή να απενεργοποιήσετε τη λειτουργία.

Εργασία

Το σύστημα είναι έτοιμο να αρχίσει να εκπέμπει προειδοποιητικά σήματα σε περίπτωση που:

- το αυτοκίνητο κινείται για τουλάχιστον πέντε λεπτά μετά από κάθε φορά που το αυτοκίνητο μένει σταματημένο,
 - η ταχύτητα του αυτοκινήτου είναι πάνω από περίπου 65 χλμ./ώρα,
- και
- Έχουν περάσει περίπου 10 λεπτά από τη διαγραφή της προηγούμενης προειδοποίησης.

Η λειτουργία ενεργοποιεί μια προειδοποίηση, εάν το σύστημα ανιχνεύσει επαναλαμβανόμενες ενδείξεις κόπωσης του οδηγού στο τιμόνι.

Όταν ανιχνεύεται κίνδυνος κόπωσης, το μήνυμα «Προειδοπ.κόπωσης κάντε μια στάση» εμφανίζεται στο καντράν συνοδευόμενο από ένα ηχητικό σήμα.

Πιέστε τον διακόπτη **2 OK** για να διαγράψετε την προειδοποίηση.

Συνιστάται να σταματήσετε το συντομότερο δυνατό για ένα διάλειμμα.

Παρατήρηση

- Εάν η προειδοποίηση δεν διαγραφεί πατώντας τον διακόπτη **2 OK**, το ηχητικό σήμα επαναλαμβάνεται,
- η λειτουργία μπορεί να ερμηνεύσει κάποια στυλ οδήγησης ως ένδειξη κόπωσης (αγωνιστική οδήγηση, λανθασμένη οδήγηση, κ.λπ.) ή κατά την οδήγηση σε δρόμο σε κακή κατάσταση.

Πρόβλημα λειτουργίας

Εάν το σύστημα ανιχνεύσει κάποια βλάβη, στο καντράν εμφανίζεται το μήνυμα «Ελέγξτε προειδ. κόπωσης». Καλέστε ένα Επίσημο Συνεργείο της μάρκας

ΑΝΙΧΝΕΥΣΗ ΠΙΝΑΚΙΔΩΝ ΟΔΙΚΗΣ ΣΗΜΑΝΣΗΣ (1/4)



Το σύστημα ανιχνεύει τις πινακίδες ορίου ταχύτητας στην άκρη του δρόμου και εμφανίζει το όριο ταχύτητας στο καντράν.

Χρησιμοποιεί κυρίως τις πληροφορίες που προέρχονται από την κάμερα **1**, που είναι στερεωμένη στο παρμπρίζ, πίσω από τον καθρέφτη.

Σημείωση: διασφαλίστε ότι το παρμπρίζ δεν παρεμποδίζεται (ακαθαρσίες, λάσπη, χιόνι, συμπυκνώματα, κ.λπ.).

Για τα αυτοκίνητα που είναι εξοπλισμένα με αυτό, το σύστημα χρησιμοποιεί επίσης πληροφορίες μέσω του συστήματος πλοήγησης.

Όταν ο περιοριστής ταχύτητας είναι ενεργός, μπορείτε να προσαρμόσετε το όριο στην ταχύτητα που εμφανίζει το σύστημα.

Σε περίπτωση υπέρβασης της ταχύτητας περιορισμού, η οθόνη τροποποιείται για να προειδοποιήσει τον οδηγό.

Για αυτοκίνητα εξοπλισμένα με σύστημα πλοήγησης και εάν το αυτοκίνητο κυκλοφορεί σε μια χώρα όπου οι μονάδες ταχύτητας είναι διαφορετικές από αυτές του αυτοκινήτου, το σύστημα εμφανίζει την πινακίδα ορίου ταχύτητας στη μονάδα της χώρας, καθώς και τη μετατροπή του ορίου ταχύτητας στη μονάδα του καντράν του αυτοκινήτου.

Στις χώρες όπου το όριο ταχύτητας μειώνεται σε ορισμένα είδη δρόμων όταν βρέχει και για αυτοκίνητα εξοπλισμένα με σύστημα πλοήγησης, το σύστημα μπορεί να αλλάξει το όριο ταχύτητας μετά από μερικά δευτερόλεπτα λειτουργίας των υαλοκαθαριστήρων του παρμπρίζ.

Ιδιαίτερες περιπτώσεις

Το σύστημα δεν λαμβάνει υπόψη περιπτώσεις εξαιρετικών ορίων, όπως για παράδειγμα σε ημέρες αυξημένης ρύπανσης.

ΑΝΙΧΝΕΥΣΗ ΠΙΝΑΚΙΔΩΝ ΟΔΙΚΗΣ ΣΗΜΑΝΣΗΣ (2/4)

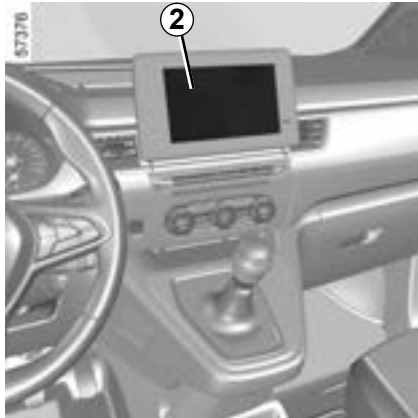

Ενεργοποίηση/απενεργοποίηση του συστήματος

Αυτοκίνητα εξοπλισμένα με οθόνη πολυμέσων 2

Για να ενεργοποιήσετε ή να απενεργοποιήσετε τη λειτουργία, ανατρέξτε στις οδηγίες χρήσης του συστήματος πολυμέσων.

Επιλέξτε «ON» ή «OFF».

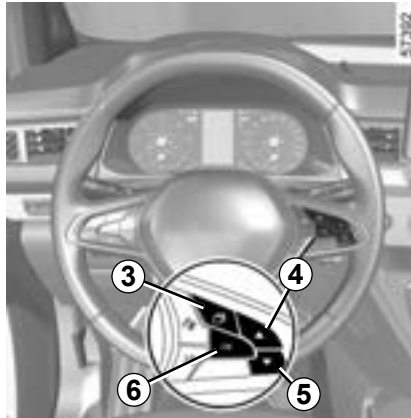

Με τη λειτουργία ενεργοποιημένη, ανάλογα με την τοπική νομοθεσία, μπορείτε να ενεργοποιήσετε την επιλογή «Εμφάνιση περιοχών κινδύνου». Το σύστημα σας προειδοποιεί για την απόσταση που σας χωρίζει από αυτή την περιοχή καθώς και όταν κινείστε μέσα σε αυτή.

Αυτοκίνητα χωρίς οθόνη πολυμέσων

- Με το αυτοκίνητο σταματημένο, πιέστε τον διακόπτη **3** όσες φορές απαιτείται, ώστε να εμφανιστεί η καρτέλα «Όχημα»,
- πιέστε επανειλημμένα το χειριστήριο **4** ή **5**, ώστε να εμφανιστεί το μενού «Ρυθμίσεις». Πιέστε τον διακόπτη **6 OK**,
- πιέστε επανειλημμένα το χειριστήριο **4** ή **5**, ώστε να εμφανιστεί το μενού «ΥΠΟΒ. ΟΔΗΓΗΣΗΣ». Πιέστε τον διακόπτη **6 OK**,
- πιέστε επανειλημμένα το χειριστήριο **4** ή **5**, ώστε να εμφανιστεί το μενού «Προει. ταχύτητας» και, στη συνέχεια, πιέστε τον διακόπτη **6 OK**,
- πιέστε τον διακόπτη **6 OK** για να ενεργοποιήσετε ή να απενεργοποιήσετε τη λειτουργία:



λειτουργία ενεργοποιημένη

λειτουργία απενεργοποιημένη

ΑΝΙΧΝΕΥΣΗ ΠΙΝΑΚΙΔΩΝ ΟΔΙΚΗΣ ΣΗΜΑΝΣΗΣ (3/4)



Εργασία

Ενδεικτικά προειδοποίησης

Η λειτουργία εμφανίζει τα εξής ενδεικτικά:

- 7 Πινακίδες ορίου ταχύτητας.
- 8 Συμπληρωματικές πινακίδες (αρχής ή τέλους της ζώνης «Απαγορεύεται η προσπέραση», όριο ταχύτητας ολισθηρού οδοστρώματος, όριο ταχύτητας τροχόσπιτου, όριο ταχύτητας με το μήκος της εφαρμογής κ.λπ.).

Σε περίπτωση υπέρβασης του ορίου ταχύτητας, ο κύκλος γύρω από το καντράν αναβοσβήνει (ενδεικτικό 7) μαζί με ένα ηχητικό σήμα για να προειδοποιήσει τον οδηγό.

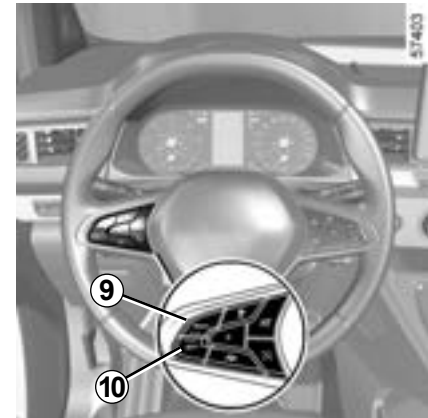

Διακύμανση της οριακής ταχύτητας ή της ταχύτητας ρύθμισης

Εάν η ταχύτητα ειδοποίησης του περιοριστή ταχύτητας, του ρυθμιστή ταχύτητας ή του προσαρμοστικού ρυθμιστή ταχύτητας διαφέρει από την τιμή της ταχύτητας που ανιχνεύεται, πιέστε παρατεταμένα τους εξής διακόπτες:

- 9 (RES/+) για να αυξήσετε το όριο ταχύτητας της ειδοποίησης έως την ταχύτητα που ανιχνεύθηκε,
- 10 (SET/-) για να μειώσετε το όριο ταχύτητας της ειδοποίησης έως την ταχύτητα που ανιχνεύθηκε.

ΑΝΙΧΝΕΥΣΗ ΠΙΝΑΚΙΔΩΝ ΟΔΙΚΗΣ ΣΗΜΑΝΣΗΣ (4/4)

Πρόβλημα λειτουργίας

Το σύστημα ενδέχεται να μην ανιχνεύσει το όριο ταχύτητας εάν:

- το παρμπρίζ δεν είναι καθαρό,
- η κάμερα θαμπώνεται από τον ήλιο,
- η ορατότητα δεν είναι επαρκής (νύχτα, ομίχλη κ.λπ.),
- οι πινακίδες είναι δυσανάγνωστες (χιόνι...) ή κρυμμένες (από ένα άλλο αυτοκίνητο ή από δέντρα),
- οι πληροφορίες που λαμβάνονται από το σύστημα πιλοήγησης δεν είναι ενημερωμένες.



Αυτή η λειτουργία είναι συμπληρωματική στην οδήγηση. Αυτή η λειτουργία σε καμία περίπτωση δεν υποκαθιστά την προσοχή και την υπευθυνότητα του οδηγού που οφείλει να έχει πάντα τον έλεγχο του αυτοκινήτου.

Ο οδηγός πρέπει να προσαρμόζει πάντοτε την ταχύτητα στις συνθήκες κυκλοφορίας, ανεξάρτητα από τις ενδείξεις του συστήματος.

Το σύστημα εντοπίζει τις πινακίδες ορίων ταχύτητας και δεν ανιχνεύει άλλες πινακίδες (π.χ. είσοδος / έξοδος προς / από αστικές περιοχές κ.λπ.).

Το σύστημα ενδέχεται να μην ανιχνεύει όλα τα σημάδια ορίου ταχύτητας ή να τα ερμηνεύει λανθασμένα.

Παρόλα αυτά, ο οδηγός δεν πρέπει να αγνοεί τις πινακίδες που δεν ανιχνεύονται από το σύστημα. Πρέπει να συμμορφώνεται κατά προτεραιότητα με τις πινακίδες κυκλοφορίας και στις οδηγίες του κώδικα οδικής κυκλοφορίας.

Σε περιπτώσεις κακής ορατότητας (ομίχλη, χιόνι, πάγος...), το σύστημα ενδέχεται να μην επισημάνει στον οδηγό το κατάλληλο όριο.

Ο οδηγός πρέπει να προσαρμόζει πάντοτε την ταχύτητα στις συνθήκες κυκλοφορίας, ανεξάρτητα από τις ενδείξεις του συστήματος.

ΠΕΡΙΟΡΙΣΤΗΣ ΤΑΧΥΤΗΤΑΣ (1/4)

Ο περιοριστής ταχύτητας ελέγχει τον κινητήρα και το σύστημα πέδησης για να σας βοηθήσει να μην υπερβείτε την ταχύτητα οδήγησης που έχετε επιλέξει, γνωστή ως **όριο ταχύτητας**.

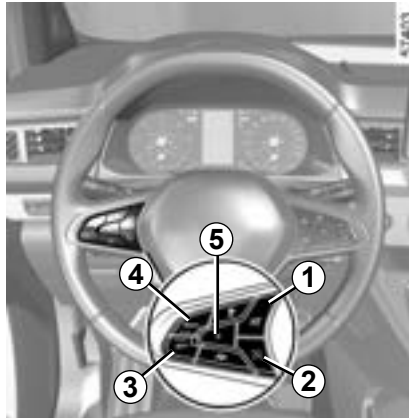

Χειριστήρια

- 1 Διακόπτης On/Off περιοριστή ταχύτητας.
- 2 Διακόπτης On/Off ρυθμιστή ταχύτητας.
- 3 Διακόπτης ενεργοποίησης και μείωσης της ταχύτητας περιορισμού (SET/-).
- 4 Διακόπτης ενεργοποίησης και αύξησης της ταχύτητας περιορισμού ή ρύθμισης της απομνημονευμένης ταχύτητας περιορισμού (RES/+).
- 5 Αναστολή της λειτουργίας (με απομνημόνευση του ορίου ταχύτητας) (0).

Μπορείτε να συνδέσετε τη λειτουργία του περιοριστή ταχύτητας με τη λειτουργία «Ανίχνευση πινακίδων οδικής σημασίας». ➔ 2.88.

ΠΕΡΙΟΡΙΣΤΗΣ ΤΑΧΥΤΗΤΑΣ (2/4)

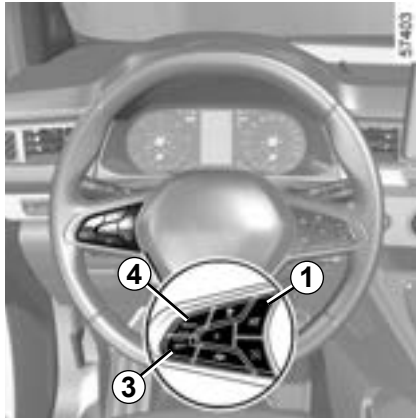

Οδήγηση

Όταν έχει οριστεί μια ταχύτητα περιορισμού, αλλά δεν έχει επιτευχθεί ακόμη, η οδήγηση είναι παρόμοια με εκείνη ενός αυτοκινήτου χωρίς περιοριστή ταχύτητας.

Μόλις το αυτοκίνητο φτάσει την καταχωρημένη ταχύτητα, οποιαδήποτε ενέργεια στο πεντάλ γκαζιού δεν επιτρέπει την υπέρβαση του προγραμματισμένου ορίου ταχύτητας, εκτός εάν είναι απαραίτητο (βλ. παράγραφο «Υπέρβαση του ορίου ταχύτητας»).



Ενεργοποίηση

Πιέστε το διακόπτη **1**. Το ενδεικτικό **6** εμφανίζεται με γκρι χρώμα. Στο καντράν εμφανίζεται το μήνυμα «Περιοριστής ταχύτητας ON», συνοδευόμενο από παύλες, για να σας ενημερώσει ότι η λειτουργία του περιοριστή ταχύτητας είναι ενεργοποιημένη, εν αναμονή απομνημόνευσης της ταχύτητας περιορισμού.

Για να απομνημονεύσετε την τρέχουσα ταχύτητα, πιέστε τον διακόπτη **4** (RES/+) ή τον διακόπτη **3** (SET/-): η ταχύτητα περιορισμού αντικαθιστά τις παύλες και, ανάλογα με το αυτοκίνητο, το ενδεικτικό **6** εμφανίζεται με λευκό χρώμα.

Η ελάχιστη αποθηκευμένη ταχύτητα είναι 30 χλμ/ώρα.

ΠΕΡΙΟΡΙΣΤΗΣ ΤΑΧΥΤΗΤΑΣ (3/4)

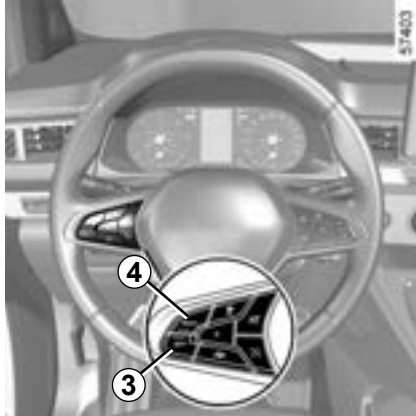

Μεταβολή του ορίου ταχύτητας

Μπορείτε να μεταβάλετε το όριο ταχύτητας επενεργώντας (με διαδοχικά πατήματα ή με ένα συνεχές πάτημα):

- τον διακόπτη **4** (RES/+) για να αυξήσετε την ταχύτητα,
- Του διακόπτη **3** (SET/-) για να μειώσετε την ταχύτητα.

Υπέρβαση του ορίου ταχύτητας

Ανά πάσα στιγμή, έχετε τη δυνατότητα να υπερβείτε το όριο ταχύτητας. Για τον σκοπό αυτό: Πατήστε **απότομα και μέχρι το τέρμα** το πεντάλ του γκαζιού (πέρα από το «σκληρό σημείο»).

Κατά το διάστημα υπέρβασης, το όριο ταχύτητας αναβοσβήνει με κόκκινο χρώμα στο καντράν. Στη συνέχεια, αφήστε το πεντάλ γκαζιού: η λειτουργία του περιοριστή ταχύτητας επανέρχεται μόλις αναπτύξετε μια ταχύτητα μικρότερη της απομνημονευμένης.

Το σύστημα δεν μπορεί να διατηρήσει το όριο ταχύτητας

Σε περίπτωση απότομης κατηφόρας, το σύστημα δεν μπορεί να διατηρήσει το όριο ταχύτητας: η ταχύτητα που καταχωρήθηκε αναβοσβήνει με κόκκινο χρώμα στο καντράν και ακούγεται ένα ηχητικό σήμα ανά τακτά διαστήματα για την ενημέρωσή σας.



Εάν η λειτουργία του περιοριστή ταχύτητας δεν είναι διαθέσιμη (μετά από πολλές προσπάθειες ενεργοποίησης), απευθυνθείτε σε ένα επίσημο συνεργείο της μάρκας.

Προσωρινά μη διαθέσιμο

Το σύστημα ελέγχει την επιτάχυνση και την επιβράδυνση του αυτοκινήτου σας, χρησιμοποιώντας το σύστημα κινητήρα και πέδησης. Το σύστημα ενεργοποιεί τα φρένα για να διατηρήσει την καθορισμένη ταχύτητα, το σύστημα εφαρμόζει περιορισμένο φρενάρισμα. Σε περίπτωση απότομης κατάβασης, για παράδειγμα σε ορεινή περιοχή, πρέπει να επιλέξετε μια χαμηλότερη ταχύτητα για να επωφεληθείτε από το φρενάρισμα του κινητήρα.

Για να μειωθεί το φορτίο που επιβάλλεται στο σύστημα φρεναρίσματος και να αποφευχθεί η υπερθέρμανση των φρένων, η λειτουργία περιορισμού ταχύτητας μπορεί να διακοπεί προσωρινά και το μήνυμα «Ελέγξτε περιοριστή ταχύτητας» μπορεί να εμφανιστεί. Το μήνυμα εξαφανίζεται όταν η λειτουργία γίνει ξανά διαθέσιμη.

Εάν το μήνυμα παραμένει, απευθυνθείτε σε εξουσιοδοτημένο αντιπρόσωπο.

ΠΕΡΙΟΡΙΣΤΗΣ ΤΑΧΥΤΗΤΑΣ (4/4)

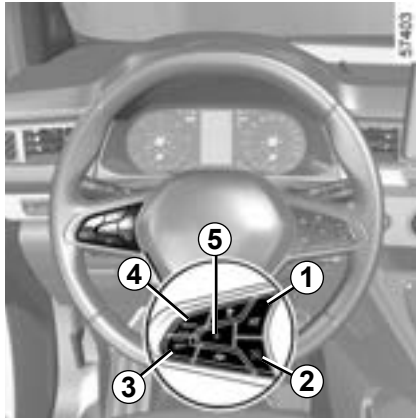

Αναστολή της λειτουργίας

Η λειτουργία περιοριστή ταχύτητας τίθεται σε λειτουργία αναμονής με πάτημα του διακόπτη 5(0). Η ταχύτητα περιορισμού απομνημονεύεται και εμφανίζεται στο καντράν με γκρι χρώμα.

Επαναφορά του ορίου ταχύτητας

Εάν μια ταχύτητα είναι απομνημονευμένη, μπορείτε να την ανακαλέσετε πιέζοντας το διακόπτη 4.



Διακοπή της λειτουργίας

Η λειτουργία του περιοριστή ταχύτητας διακόπτεται:

- όταν πιέσετε τον διακόπτη 1. Σε αυτήν την περίπτωση, η ταχύτητα δεν απομνημονεύεται πλέον,
- όταν πιέσετε τον διακόπτη 2. Σε αυτή την περίπτωση, επιλέγεται η λειτουργία του ρυθμιστή ταχύτητας και δεν υπάρχει καμία απομνημονευμένη ταχύτητα.

Το ενδεικτικό 6 εξαφανίζεται από το καντράν για να επιβεβαιώσει ότι η λειτουργία δεν είναι πλέον ενεργή.

Όταν η λειτουργία του περιοριστή ταχύτητας έχει ανασταλεί, εάν πιέσετε τον διακόπτη 3 η λειτουργία επανενεργοποιείται, χωρίς να λαμβάνεται υπόψη η απομνημονευμένη ταχύτητα: λαμβάνεται υπόψη η ταχύτητα κίνησης του αυτοκινήτου τη δεδομένη στιγμή.

ΡΥΘΜΙΣΤΗΣ ΤΑΧΥΤΗΤΑΣ (1/5)

Ο ρυθμιστής ταχύτητας ελέγχει τον κινητήρα και το σύστημα πέδησης για να σας βοηθήσει να διατηρήσετε την ταχύτητα οδήγησης που έχετε επιλέξει, γνωστή ως **ταχύτητα ρύθμισης**.

Αυτή η ταχύτητα πορείας μπορεί να ρυθμιστεί σε οποιαδήποτε ταχύτητα πάνω από 30 χλμ./ώρα.



Χειριστήρια

- 1 Διακόπτης On/Off ρυθμιστή ταχύτητας.
- 2 Διακόπτης για την ενεργοποίηση και μείωση της ταχύτητας ρύθμισης (SET/-).
- 3 Διακόπτης για την ενεργοποίηση και αύξηση της ταχύτητας πορείας ή για την ανάκληση της απομνημονευμένης ταχύτητας πορείας (RES/+).
- 4 Αναστολή της λειτουργίας (με απομνημόνευση της ταχύτητας ρύθμισης) (0).
- 5 Διακόπτης On/Off περιοριστή ταχύτητας.

Μπορείτε να συνδέσετε τη λειτουργία του ρυθμιστή περιοριστή ταχύτητας με τη λειτουργία «Ανίχνευση πινακίδων οδικής σήμανσης» ➔ 2.88.

2.96



Αυτή η λειτουργία είναι συμπληρωματική στην οδήγηση.

Σε καμία περίπτωση δεν πρέπει να υποκαθιστά την ευθύνη του οδηγού στο να τηρεί τα όρια ταχύτητας ή να είναι προσεκτικός.

Ο οδηγός πρέπει να έχει πάντοτε τον έλεγχο του αυτοκινήτου.

Ο ρυθμιστής ταχύτητας δεν πρέπει να χρησιμοποιείται σε δρόμο με μεγάλη κίνηση, με πολλές στροφές ή ολισθηρό (πάγος, υδρολίπωση, χαλίκια) και όταν οι κλιματολογικές συνθήκες δεν είναι ευνοϊκές (ομίχλη, βροχή, πλευρικός άνεμος...).

Κίνδυνος ατυχήματος.

ΡΥΘΜΙΣΤΗΣ ΤΑΧΥΤΗΤΑΣ (2/5)

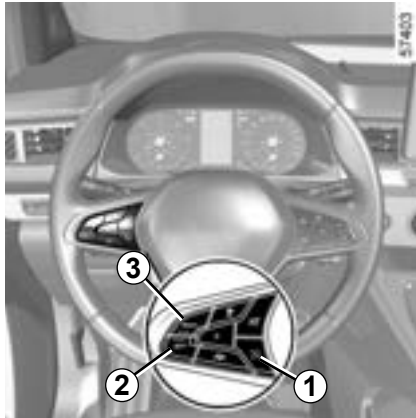

Ενεργοποίηση

Πιέστε τον διακόπτη **1**.

Η ενδεικτική λυχνία **6** εμφανίζεται με γκρι χρώμα.

Στο καντράν εμφανίζεται το μήνυμα «Ρυθμιστής ταχύτητας ON», συνοδευόμενο από παύλες, υποδεικνύοντας ότι ο ρυθμιστής ταχύτητας είναι σε λειτουργία και σε αναμονή για την απομνημόνευση μιας ταχύτητας πορείας.



Ρύθμιση της ταχύτητας

Με σταθερή ταχύτητα πάνω από 30 χλμ./ώρα περίπου, πιέστε τον διακόπτη **2 (SET/-)** ή το διακόπτη **3 (RES/+)**: η λειτουργία ενεργοποιείται και η τρέχουσα ταχύτητα λαμβάνεται υπόψη.

Η ταχύτητα πορείας αντικαθιστά τις παύλες. Η λειτουργία του ρυθμιστή ταχύτητας επιβεβαιώνεται, όταν η απομνημονευμένη ταχύτητα και η ενδεικτική λυχνία εμφανίζονται με πράσινο χρώμα **6**.

Εάν προσπαθήσετε να ενεργοποιήσετε τη λειτουργία με ταχύτητα κάτω από 30 χλμ./ώρα, θα εμφανιστεί το μήνυμα «Μη έγκυρη ταχύτ.» και η λειτουργία θα παραμείνει ανενεργή.

Οδήγηση

Μόλις καταχωρηθεί η ταχύτητα και ενεργοποιηθεί η λειτουργία του ρυθμιστή ταχύτητας, μπορείτε να σηκώσετε το πόδι σας από το πεντάλ γκαζιού.

ΡΥΘΜΙΣΤΗΣ ΤΑΧΥΤΗΤΑΣ (3/5)

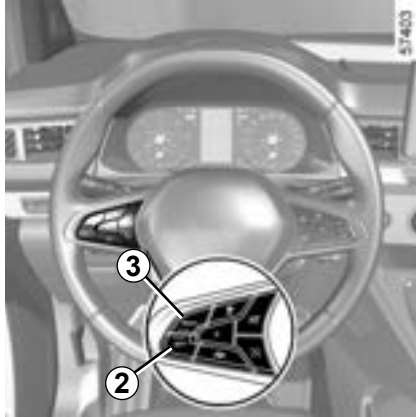

Μεταβολή της ταχύτητας ρύθμισης

Μπορείτε να μεταβάλετε την ταχύτητα ρύθμισης επενεργώντας με διαδοχικά πατήματα:

- του διακόπτη **2 (SET/-)** για να μειώσετε την ταχύτητα;
- του διακόπτη **3 (RES/+)** για να αυξήσετε την ταχύτητα.

Σημείωση: Πιέστε παρατεταμένα έναν από τους διακόπτες για να τροποποιήσετε την ταχύτητα με διαδοχικά βήματα.

Υπέρβαση της ταχύτητας ρύθμισης

Ανά πάσα στιγμή, μπορείτε να υπερβείτε την ταχύτητα ρύθμισης απλά πατώντας το πεντάλ του γκαζιού

Στο διάστημα υπέρβασης της ταχύτητας, η ταχύτητα πορείας αναβοσβήνει στο καντράν με κόκκινο χρώμα. Στη συνέχεια, αφήστε το πεντάλ γκαζιού: μετά από μερικά δευτερόλεπτα, το αυτοκίνητό σας θα επανέρθει αυτόματα στην ρυθμισμένη ταχύτητα πορείας.

Το σύστημα δεν μπορεί να διατηρήσει την ταχύτητα ρύθμισης

Σε περίπτωση απότομης κατηφόρας, το σύστημα δεν μπορεί να διατηρήσει την ταχύτητα πορείας: η αποθηκευμένη ταχύτητα θα αναβοσβήνει στην οθόνη πληροφοριών του καντράν με κόκκινο χρώμα για να σας πληροφορήσει για την κατάσταση.



Εάν δεν είναι πλέον διαθέσιμος ο ρυθμιστής ταχύτητας (έπειτα από πολλές προσπάθειες ενεργοποίησης), επικοινωνήστε με εξουσιοδοτημένο αντιπρόσωπο.

Προσωρινά μη διαθέσιμο

Το σύστημα ελέγχει την επιτάχυνση και την επιβράδυνση του αυτοκινήτου σας, χρησιμοποιώντας το σύστημα κινητήρα και πέδησης. Το σύστημα ενεργοποιεί τα φρένα για να διατηρήσει την καθορισμένη ταχύτητα, το σύστημα εφαρμόζει περιορισμένο φρενάρισμα. Σε περίπτωση απότομης κατάβασης, για παράδειγμα σε ορεινή περιοχή, πρέπει να επιλέξετε μια χαμηλότερη ταχύτητα για να επωφεληθείτε από το φρενάρισμα του κινητήρα.

Για να μειωθεί το φορτίο που επιβάλλεται στο σύστημα πέδησης και να προφυλάξει τα φρένα από υπερθέρμανση, η λειτουργία ελέγχου ταχύτητας μπορεί να διακοπεί προσωρινά και το μήνυμα «Ελέγξτε Cruise Control» μπορεί να εμφανιστεί. Το μήνυμα εξαφανίζεται όταν η λειτουργία γίνει ξανά διαθέσιμη.

Εάν το μήνυμα παραμένει, απευθυνθείτε σε εξουσιοδοτημένο αντιπρόσωπο.

ΡΥΘΜΙΣΤΗΣ ΤΑΧΥΤΗΤΑΣ (4/5)

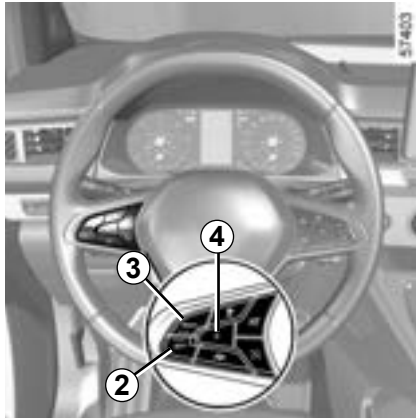

Αναστολή της Λειτουργίας

Η λειτουργία τίθεται σε αναμονή μόλις πατήσετε:

- τον διακόπτη **4 (0)**,
- Το πεντάλ του φρένου,
- το πεντάλ του συμπλέκτη για παρατεταμένη περίοδο ή παραμονή στη νεκρά για μεγάλο χρονικό διάστημα.

Η ταχύτητα ρύθμισης απομνημονεύεται και εμφανίζεται στο καντράν με γκρι χρώμα.



Επαναφορά της ταχύτητας ρύθμισης

Εάν μια ταχύτητα είναι απομνημονευμένη, μπορείτε να την επαναφέρετε, αφού βεβαιωθείτε ότι οι συνθήκες της κυκλοφορίας το επιτρέπουν (κίνηση, κατάσταση του οδοστρώματος, κλιματολογικές συνθήκες...). Πιέστε το διακόπτη **3 (RES/+)** εάν η ταχύτητα του αυτοκινήτου είναι πάνω από 30 χλμ./ώρα.

Όταν η ταχύτητα είναι απομνημονευμένη, η ενεργοποίηση του ρυθμιστή ταχύτητας επιβεβαιώνεται με την ένδειξη της ταχύτητας ρύθμισης με πράσινο χρώμα και, ανάλογα με το αυτοκίνητο, την εμφάνιση του ενδεικτικού **6**.

Σημείωση: εάν η ταχύτητα που αποθηκεύτηκε προηγουμένως είναι πολύ μεγαλύτερη από την τρέχουσα ταχύτητα, το αυτοκίνητο θα επιταχύνει γρήγορα μέχρι αυτό το όριο.

Όταν η λειτουργία ρυθμιστή ταχύτητας έχει τεθεί σε αναμονή, πιέζοντας τον διακόπτη **2 (SET/-)** ενεργοποιείται εκ νέου η λειτουργία ρυθμιστή ταχύτητας χωρίς να λαμβάνεται υπόψη η απομνημονευμένη ταχύτητα: λαμβάνεται υπόψη η ταχύτητα κίνησης του αυτοκινήτου τη συγκεκριμένη στιγμή.

ΡΥΘΜΙΣΤΗΣ ΤΑΧΥΤΗΤΑΣ (5/5)

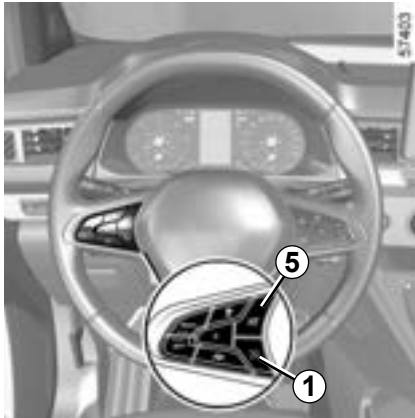

Διακοπή της λειτουργίας

Η λειτουργία του ρυθμιστή ταχύτητας διακόπτεται:

- όταν πιέσετε τον διακόπτη **1**. Σε αυτή την περίπτωση, δεν υπάρχει απομνημονευμένη ταχύτητα;
- όταν πιέσετε τον διακόπτη **5**. Σε αυτή την περίπτωση, επιλέγεται η λειτουργία του περιοριστή ταχύτητας και δεν υπάρχει καμία απομνημονευμένη ταχύτητα.



Η ενδεικτική λυχνία **6** εξαφανίζεται από το καντράν για να επιβεβαιώσει ότι η λειτουργία δεν είναι πλέον ενεργή.



Η θέση σε αναμονή ή η διακοπή του ρυθμιστή ταχύτητας δεν προκαλεί γρήγορη μείωση της ταχύτητας: θα χρειαστεί να φρενάρετε πατώντας το πεντάλ του φρένου.

ΠΡΟΣΑΡΜΟΖΟΜΕΝΟΣ ΡΥΘΜΙΣΤΗΣ ΤΑΧΥΤΗΤΑΣ (1/14)

Με βάση τις πληροφορίες από το ραντάρ ή την κάμερα, η λειτουργία του προσαρμοζόμενου ρυθμιστή ταχύτητας, σας δίνει τη δυνατότητα να διατηρήσετε την επιλεγμένη ταχύτητα, γνωστή ως ταχύτητα ρύθμισης, διατηρώντας ασφαλή απόσταση από το προπορευόμενο αυτοκίνητο στην ίδια λωρίδα κυκλοφορίας.

Το σύστημα ελέγχει την επιτάχυνση και την επιβράδυνση του αυτοκινήτου σας, χρησιμοποιώντας το σύστημα κινητήρα και πέδησης.

Η μέγιστη εμβέλεια του συστήματος είναι περίπου 150 μέτρα. Μπορεί να ποικίλλει ανάλογα με τις οδικές συνθήκες (ανάγλυφο εδάφους, καιρικές συνθήκες, κ.λπ.).

Η λειτουργία του προσαρμοζόμενου ρυθμιστή ταχύτητας είναι διαθέσιμη μεταξύ 30 χλμ/ώρα και 170 χλμ/ώρα, ανάλογα με τις συνθήκες στο δρόμο (κίνηση, καιρός κ.λπ.).

Η λειτουργία υποδεικνύεται με το σύμβολο .

Σημείωση:

- ο οδηγός πρέπει να τηρεί το μέγιστο όριο ταχύτητας και τις αποστάσεις ασφαλείας της χώρας όπου οδηγεί;
- ο προσαρμοζόμενος ρυθμιστής ταχύτητας μπορεί να φρενάρει το αυτοκίνητο χρησιμοποιώντας μέχρι και το ένα τρίτο της ισχύος των φρένων. Ανάλογα με την περίπτωση, ο οδηγός ενδέχεται να χρειαστεί να φρενάρει πιο δυνατά.

Ο προσαρμοζόμενος ρυθμιστής ταχύτητας δεν ενεργοποιεί την ακινητοποίηση έκτακτης ανάγκης και η δυνατότητα πέδησής του είναι περιορισμένη.



Αυτή η λειτουργία είναι συμπληρωματική στην οδήγηση. Σε καμία περίπτωση δεν πρέπει να υποκαθιστά την ευθύνη του οδηγού στο να τηρεί τα όρια ταχύτητας ή να είναι προσεκτικός.

Ο οδηγός πρέπει να έχει πάντοτε τον έλεγχο του αυτοκινήτου.

Ο οδηγός πρέπει πάντοτε να προσαρμόζει την ταχύτητά του ανάλογα με το περιβάλλον και τις συνθήκες κυκλοφορίας. Ο προσαρμοζόμενος ρυθμιστής ταχύτητας πρέπει να χρησιμοποιείται μόνο σε αυτοκινητόδρομο (ή σε δρόμο πολλαπλών λωρίδων κυκλοφορίας με διαχωριστικό στηθαίο). Ο ρυθμιστής ταχύτητας δεν πρέπει να χρησιμοποιείται σε δρόμο με μεγάλη κίνηση, με πολλές στροφές ή ολισθηρότητα («μαύρος» πάγος, υδrolίσθηση, χαλίκια) ή σε άσχημες καιρικές συνθήκες (ομίχλη, βροχή, πλευρικοί άνεμοι κ.λπ.).

Κίνδυνος ατυχήματος.

ΠΡΟΣΑΡΜΟΖΟΜΕΝΟΣ ΡΥΘΜΙΣΤΗΣ ΤΑΧΥΤΗΤΑΣ (2/14)



Θέση της κάμερας 1

Βεβαιωθείτε ότι το παρμπρίζ δεν καλύπτεται (από ακαθαρσίες, λάσπη, χιόνι, συμπίκνωση κ.λπ.).

Θέση του ραντάρ 2

Βεβαιωθείτε ότι η περιοχή του ραντάρ δεν παρεμποδίζεται (ακαθαρσίες, λάσπη, χιόνι, κακή τοποθέτηση μπροστινής πινακίδας κυκλοφορίας), δεν παρουσιάζει ίχνη σύγκρουσης ή τροποποίησης (συμπεριλαμβανομένης της βαφής) και δεν κρύβεται από κάποιο παρελκόμενο τοποθετημένο στο μπροστινό μέρος του αυτοκινήτου (στη γρίλια, στο λογότυπο κ.λπ.).

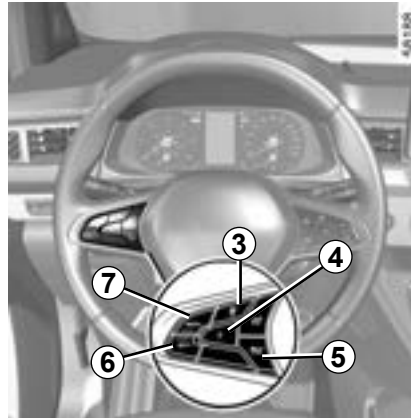

ΧΕΙΡΙΣΤΗΡΙΑ

- 3 Ρυθμίσεις ασφαλούς απόστασης.
- 4 Αναστολή της λειτουργίας (με απομνημόνευση της ταχύτητας ρύθμισης) (0).
- 5 Κύριος διακόπτης εκκίνησης/διακοπής λειτουργίας προσαρμοζόμενου ρυθμιστή ταχύτητας .



Οι περιοχές ραντάρ και κάμερας πρέπει να παραμένουν καθαρές και χωρίς τροποποιήσεις, ώστε να διασφαλίζεται η σωστή λειτουργία του συστήματος.

- 6 Διακόπτης ενεργοποίησης, απομνημόνευσης και μείωσης της ταχύτητας πορείας (SET/-).
- 7 Διακόπτης για την ενεργοποίηση και αύξηση της ταχύτητας πορείας ή για την ανάκληση της απομνημονευμένης ταχύτητας πορείας (RES/+).

ΠΡΟΣΑΡΜΟΖΟΜΕΝΟΣ ΡΥΘΜΙΣΤΗΣ ΤΑΧΥΤΗΤΑΣ (3/14)

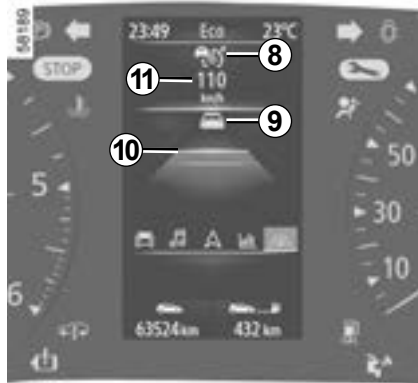

Ενδείξεις

- 8** Φωτεινή ένδειξη ρυθμιστή ταχύτητας.
- 9** Αυτοκίνητο που βρίσκεται μπροστά.
- 10** Απομνημονευμένη ασφαλής απόσταση.
- 11** Απομνημονευμένη ταχύτητας ρύθμισης.



Σημαντικό: πρέπει να κρατάτε τα πόδια σας κοντά στα πεντάλ ανά πάσα στιγμή για να είστε έτοιμοι για κάθε συμβάν.

Ενεργοποίηση

Χρησιμοποιήστε τον διακόπτη **5**.

Το ενδεικτικό  εμφανίζεται με γκρι χρώμα και το μήνυμα «Adaptive Cruise Ctl ON» εμφανίζεται στο καντράν, συνοδευόμενο από παύλες, για να δείξει ότι η λειτουργία ρυθμιστή ταχύτητας είναι ενεργοποιημένη και εν αναμονή καταχώρισης μιας ταχύτητας ρύθμισης.

Αυτή η λειτουργία δεν μπορεί να ενεργοποιηθεί όταν:

- το χειρόφρενο είναι δεμένο,
- το σύστημα Υποβοήθησης στάθμευσης είναι ήδη ενεργοποιημένο ➔ 2.152.

Το μήνυμα «Adaptive Cruise Ctl μη διαθέσιμο» εμφανίζεται στο καντράν.

Ρύθμιση της ταχύτητας

Όταν το αυτοκίνητο κινείται με σταθερή ταχύτητα, πατήστε τον διακόπτη **6 (SET/-)** ή **7 (RES/+)** για να ενεργοποιήσετε τη λειτουργία και αποθηκεύστε την τρέχουσα ταχύτητα. Η ελάχιστη ταχύτητα πορείας είναι 30 χλμ./ώρα.

Η ταχύτητα ρύθμισης **11** αντικαθιστά τις παύλες και η λειτουργία ρυθμιστή ταχύτητας επιβεβαιώνεται με την εμφάνιση της ταχύτητας ρύθμισης με πράσινο χρώμα και του ενδεικτικού .

Εάν προσπαθήσετε να ενεργοποιήσετε τη λειτουργία με ταχύτητα πάνω από 170 χλμ./ώρα ή κάτω από 30 χλμ./ώρα, εμφανίζεται το μήνυμα «Μη έγκυρη ταχύτ.» και η λειτουργία παραμένει ανενεργή.

Μόλις απομνημονευθεί η ταχύτητα ρύθμισης και ενεργοποιηθεί η ρύθμιση, μπορείτε να σηκώσετε το πόδι σας από το πεντάλ γκαζιού.

ΠΡΟΣΑΡΜΟΖΟΜΕΝΟΣ ΡΥΘΜΙΣΤΗΣ ΤΑΧΥΤΗΤΑΣ (4/14)

Ενεργοποίηση του ρυθμιστή απόστασης ασφαλείας

Μόλις ενεργοποιηθεί ο ρυθμιστής ταχύτητας, η προεπιλεγμένη απόσταση ασφαλείας **10** εμφανίζεται με πράσινο χρώμα στο καντράν. Η προεπιλεγμένη απόσταση ασφαλείας αντιστοιχεί σε δύο δευτερόλεπτα περίπου (βλ. στις επόμενες σελίδες).

Εάν το σύστημα ανιχνεύσει κάποιο όχημα στη λωρίδα κυκλοφορίας σας από το σύστημα, ένα περίγραμμα αυτοκινήτου **9** θα εμφανιστεί πάνω από το μετρητή απόστασης **10** στο καντράν.

Το αυτοκίνητό σας προσαρμόζεται την ταχύτητα του προπορευόμενου αυτοκινήτου και ενεργοποιεί τα φρένα, εάν είναι απαραίτητο (τα φώτα στοπ ανάβουν) για να διατηρηθεί η απόσταση που εμφανίζεται στο καντράν.

Σημείωση: το μέγεθος του περιγράμματος **9** ποικίλλει ανάλογα με την απόσταση διαχωρισμού σας από το προπορευόμενο αυτοκίνητο. Όσο μεγαλύτερο το περίγραμμα, τόσο πιο κοντά βρίσκεται το προπορευόμενο αυτοκίνητο.

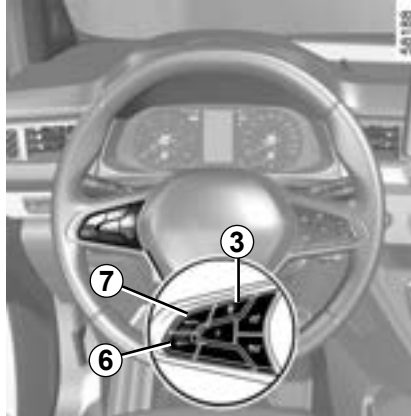

Ρύθμιση της ταχύτητας ρύθμισης

Μπορείτε να μεταβάλλετε την ταχύτητα πατώντας διαδοχικά (για μικρή διαφοροποίηση) ή πατώντας παρατεταμένα (για μεγάλη διαφοροποίηση) τον διακόπτη **6** ή **7**:

- χρησιμοποιήστε το διακόπτη «**SET/-**» **6** για να μειώσετε την ταχύτητα,
- χρησιμοποιήστε το διακόπτη «**RES/+**» **7** για να αυξήσετε την ταχύτητα.



Ρύθμιση της απόστασης από το προπορευόμενο αυτοκίνητο

Μπορείτε να αλλάξετε ανά πάσα στιγμή την απόσταση ασφαλείας από το προπορευόμενο αυτοκίνητο με διαδοχικά πατήματα του διακόπτη **3**.

Ο δείκτης οριζόντιας απόστασης στο καντράν υποδεικνύει τις διαφορετικές διαθέσιμες αποστάσεις ασφαλείας:

- δείκτης απόστασης **A**: μεγάλη απόσταση (που αντιστοιχεί σε 2,4 δευτερόλεπτα περίπου),

ΠΡΟΣΑΡΜΟΖΟΜΕΝΟΣ ΡΥΘΜΙΣΤΗΣ ΤΑΧΥΤΗΤΑΣ (5/14)

Για να ρυθμίσετε την απόσταση ασφαλείας (συνέχεια)

- δείκτης απόστασης **B**: ενδιάμεση απόσταση 2 (που αντιστοιχεί σε περίπου 2 δευτερόλεπτα),
- δείκτης απόστασης **C**: ενδιάμεση απόσταση 1 (που αντιστοιχεί σε περίπου 1,6 δευτερόλεπτα),
- δείκτης απόστασης **D**: μικρή απόσταση (που αντιστοιχεί σε 1,2 δευτερόλεπτα περίπου).

Ο επιλεγμένος δείκτης απόστασης εμφανίζεται με πράσινο χρώμα στο καντράν. Οι άλλοι δείκτες παραμένουν γκρι.

Σημείωση: η απόσταση πρέπει να ρυθμιστεί με βάση το επίπεδο της κυκλοφορίας, τους τοπικούς κανονισμούς και τις καιρικές συνθήκες.

Η απόσταση ασφαλείας ρυθμίζεται από προεπιλογή στο μετρητή απόστασης **B**.

Υπέρβαση της ταχύτητας ρύθμισης

Ανά πάσα στιγμή, μπορείτε να υπερβείτε την ταχύτητα ρύθμισης πατώντας το πεντάλ του γκαζιού.

Σε περίπτωση υπέρβασής, η ταχύτητα ρύθμισης **11** εμφανίζεται με κόκκινο χρώμα.

Ο μετρητής απόστασης αναβοσβήνει, εάν η απόσταση μεταξύ του αυτοκινήτου σας και του προπορευόμενου αυτοκινήτου είναι μικρότερη από την απόσταση ασφαλείας που έχετε επιλέξει: η λειτουργία ελέγχου απόστασης ασφαλείας δεν είναι πλέον ενεργή.

Στη συνέχεια, αφήστε το πεντάλ γκαζιού: ο έλεγχος ρυθμιστή ταχύτητας και απόστασης ασφαλείας θα συνεχίσει αυτόματα με την ταχύτητα και απόσταση που είχατε ορίσει προηγουμένως.



Ελιγμός προσπέρασης

Εάν επιθυμείτε να προσπεράσει το προπορευόμενο αυτοκίνητο, η ενεργοποίηση του φλας θα ακυρώσει προσωρινά τον έλεγχο απόστασης ασφαλείας και θα επιτρέψει επαρκή ταχύτητα επιτάχυνσης για την ολοκλήρωση της προσπέρασης.

ΠΡΟΣΑΡΜΟΖΟΜΕΝΟΣ ΡΥΘΜΙΣΤΗΣ ΤΑΧΥΤΗΤΑΣ (6/14)

Αναστολή της λειτουργίας

Μπορείτε να θέσετε τη λειτουργία σε αναστολή όταν:

- πατάτε τον διακόπτη **4 (0)**,
- εφαρμόζετε το πεντάλ του φρένου, ενώ το αυτοκίνητο κινείται.

Η λειτουργία απενεργοποιείται από το σύστημα, εάν:

- επιλέξετε την όπισθεν,
- απασφαλίστε τη ζώνη ασφαλείας του οδηγού;
- ανοίξετε ένα από τα ανοιγόμενα μέρη;
- πατήσετε το πλήκτρο εκκίνησης/σβησίματος του κινητήρα;
- η κλίση είναι πολύ μεγάλη;
- η ταχύτητα του αυτοκινήτου είναι πάνω από 180 χλμ./ώρα;
- ενεργοποιούνται ορισμένα βοηθήματα και συσκευές διάθρωσης της οδήγησης (ενεργή πέδηση έκτακτης ανάγκης, ABS, ESC),
- πατάτε το πεντάλ του συμπλέκτη για παρατεταμένη περίοδο ή παραμονή στη νεκρά για μεγάλο χρονικό διάστημα.

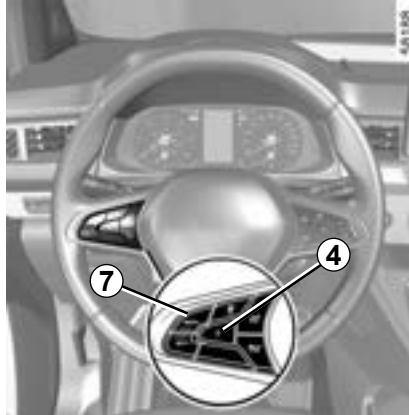

Σε κάθε περίπτωση, η αναστολή της λειτουργίας επιβεβαιώνεται όταν τα ενδεικτικά εμφανίζονται με γκρι χρώμα και το μήνυμα «Adaptive cruise ctrl απουσιάζει» εμφανίζεται στο καντράν.



Η αναστολή της λειτουργίας προσαρμοζόμενου ρυθμιστή ταχύτητας ή η απενεργοποίησή της δεν προκαλεί γρήγορη μείωση της ταχύτητας: απαιτείται φρενάρισμα χρησιμοποιώντας το πεντάλ φρένου, εάν απαιτείται.

Έξοδος από την αναστολή λειτουργίας

Ανάλογα με την απομνημονευμένη ταχύτητα ρύθμισης

Εάν μια ταχύτητα είναι απομνημονευμένη, μπορείτε να την επαναφέρετε, αφού βεβαιωθείτε ότι οι συνθήκες της κυκλοφορίας το επιτρέπουν (κίνηση, κατάσταση του οδοστρώματος, κλιματολογικές συνθήκες...). Πιέστε τον διακόπτη **7 (RES/+)** στην περιοχή των επιβεβαιωμένων ταχυτήτων.

Κατά την επαναφορά της απομνημονευμένης ταχύτητας, η ενεργοποίηση του ρυθμιστή ταχύτητας επιβεβαιώνεται με την εμφάνιση της ταχύτητας ρύθμισης με πράσινο χρώμα.

Σημείωση: εάν η αποθηκευμένη ταχύτητα είναι μεγαλύτερη από την τρέχουσα ταχύτητα, το αυτοκίνητο θα επιταχύνει μέχρι αυτή την ταχύτητα.

Ανάλογα με την τρέχουσα ταχύτητα

Όταν η λειτουργία ρυθμιστή ταχύτητας έχει τεθεί σε αναμονή, πιέζοντας τον διακόπτη **6 (SET/-)** ενεργοποιείται εκ νέου η λειτουργία ρυθμιστή ταχύτητας χωρίς να λαμβάνεται υπόψη η απομνημονευμένη ταχύτητα: λαμβάνεται υπόψη η ταχύτητα κίνησης του αυτοκινήτου τη συγκεκριμένη στιγμή.

ΠΡΟΣΑΡΜΟΖΟΜΕΝΟΣ ΡΥΘΜΙΣΤΗΣ ΤΑΧΥΤΗΤΑΣ (7/14)

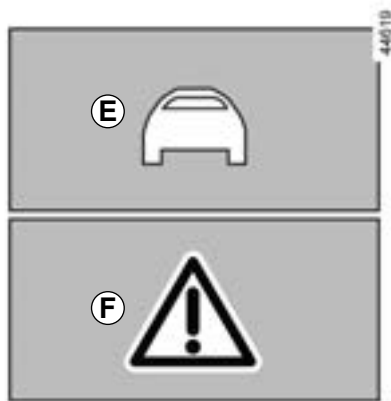

Προειδοποιήσεις «Ανάληψη του ελέγχου του αυτοκινήτου»

Σε ορισμένες περιπτώσεις (π.χ.: προσέγγιση ενός πολύ πιο αργού αυτοκινήτου, γρήγορη αλλαγή λωρίδας από το προπορευόμενο αυτοκίνητο, κ.λπ.), το σύστημα μπορεί να μην διαθέτει χρόνο αντίδρασης.

Ανάλογα με την περίπτωση, το σύστημα εκπέμπει ένα ηχητικό σήμα, που σχετίζεται με:

- πορτοκαλί ενδεικτικό **E** όταν η κατάσταση απαιτεί την προσοχή του οδηγού,

ή

- το κόκκινο ενδεικτικό **F** μαζί με το μήνυμα «Φρενάρετε» όταν η κατάσταση απαιτεί την άμεση προσοχή του οδηγού.

Σε όλες τις περιπτώσεις, ενεργήστε αναλόγως και πραγματοποιήστε τους απαιτούμενους χειρισμούς.

ΠΡΟΣΑΡΜΟΖΟΜΕΝΟΣ ΡΥΘΜΙΣΤΗΣ ΤΑΧΥΤΗΤΑΣ (8/14)

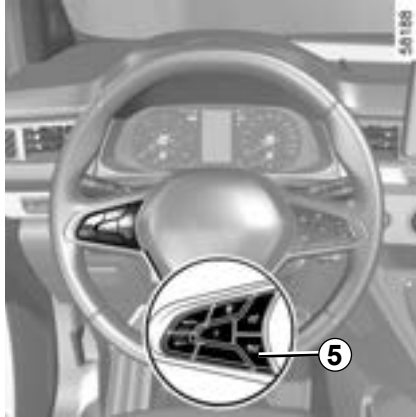

Διακοπή της λειτουργίας

Η λειτουργία του προσαρμοζόμενου ρυθμιστή ταχύτητας απενεργοποιείται, όταν πιέσετε τον διακόπτη 5.

Το ενδεικτικό  εξαφανίζεται από το καντράν για να επιβεβαιώσει ότι η λειτουργία δεν είναι πλέον ενεργή.

Προσωρινή μη διαθεσιμότητα

Το ραντάρ μπορεί να ανιχνεύσει οχήματα μπροστά από το αυτοκίνητό σας. Το σύστημα δεν λειτουργεί σωστά, εάν η περιοχή ανίχνευσης του ραντάρ καλύπτεται ή εάν το σήμα παρεμποδίζεται.

Εάν η περιοχή ανίχνευσης του ραντάρ παρεμποδίζεται ή το σήμα του ραντάρ διακόπτεται, στο καντράν εμφανίζεται το μήνυμα «Εμπρός ραντάρ χωρίς ορατότητα» και η λειτουργία του προσαρμοζόμενου ρυθμιστή ταχύτητας διακόπτεται. Το πράσινο ενδεικτικό  εξαφανίζεται για να επιβεβαιώσει ότι η λειτουργία έχει απενεργοποιηθεί αυτόματα.

Βεβαιωθείτε ότι η περιοχή του ραντάρ δεν παρεμποδίζεται (ακαθαρσίες, λάσπη, χιόνι, κακή τοποθέτηση μπροστινής πινακίδας κυκλοφορίας), δεν παρουσιάζει ίχνη σύγκρουσης ή τροποποίησης (συμπεριλαμβανομένης της βαφής) και δεν κρύβεται από κάποιο παρελκόμενο τοποθετημένο στο μπροστινό μέρος του αυτοκινήτου (στη γρίλια, στο λογότυπο κ.λπ.).

Οι συνθήκες σε ορισμένες γεωγραφικές περιοχές μπορεί να διαταράξουν τη λειτουργία, για παράδειγμα:

- άνυδρες ζώνες, σήραγγες, μεγάλες γέφυρες ή κακά συντηρημένοι δρόμοι χωρίς διαγράμμιση, χωρίς πινακίδες ή με δέντρα σε κοντινή απόσταση,
- σε στρατιωτική ζώνη ή περιοχή αεροδρομίου.

Πρέπει να εξέλθετε από αυτές τις περιοχές για να λειτουργήσει η λειτουργία.

Σε κάθε περίπτωση, εάν το μήνυμα δεν διαγραφεί μετά την επανεκκίνηση του κινητήρα, συμβουλευθείτε ένα επίσημο συνεργείο της μάρκας.

Πρόβλημα λειτουργίας

Εάν ανιχνευτεί βλάβη στη λειτουργία του προσαρμοζόμενου ρυθμιστή ταχύτητας, στο καντράν εμφανίζεται το μήνυμα «Ελέγξτε Cruise Control» και απενεργοποιείται η λειτουργία του προσαρμοζόμενου ρυθμιστή ταχύτητας.

Εάν ανιχνευτεί κάποια βλάβη λειτουργίας σε ένα ή περισσότερα εξαρτήματα του συστήματος, η λειτουργία του προσαρμοζόμενου ρυθμιστή ταχύτητας διακόπτεται.

Το ενδεικτικό  εμφανίζεται στο καντράν μαζί με ένα από τα ακόλουθα, ανάλογα με το δυσλειτουργία:

- «Ελέγξτε εμπρός κάμερα»,
- «Ελέγξτε εμπρός ραντάρ»,
- «Ελέγξτε κάμερα/ραντάρ»,
- «Ελέγξτε το όχημα».

Απευθυνθείτε σε ένα Επίσημο Συνεργείο της μάρκας

ΠΡΟΣΑΡΜΟΖΟΜΕΝΟΣ ΡΥΘΜΙΣΤΗΣ ΤΑΧΥΤΗΤΑΣ (9/14)

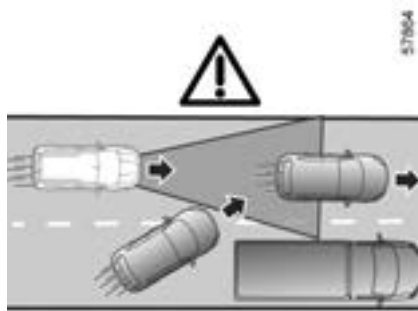

Ⓒ

Περιορισμοί λειτουργίας του συστήματος

Ανίχνευση αυτοκινήτου

Το σύστημα ανιχνεύει μόνο οχήματα (αυτοκίνητα, φορτηγά, μοτοσυκλέτες) που κινούνται στην ίδια κατεύθυνση με το αυτοκίνητό σας.

Ένα αυτοκίνητο που στρίβει μέσα στην ίδια λωρίδα (π.χ.: Ⓒ) θα ληφθεί υπόψη από το σύστημα μόνο αφού εισέλθει στις περιοχές ανίχνευσης της κάμερας και του ραντάρ.

Το σύστημα μπορεί να προκαλέσει απότομη ή καθυστερημένη πέδηση.

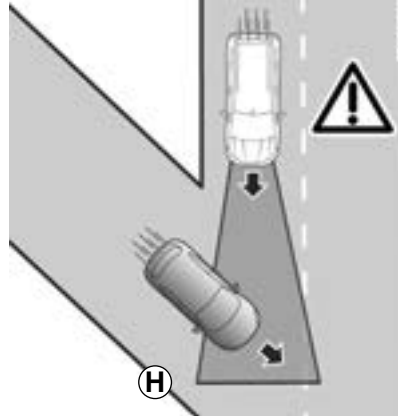

Ⓓ

Το σύστημα αδυνατεί να ανιχνεύσει:

- αυτοκίνητα που φθάνουν σε διασταυρώσεις: συνδετήριους κλάδους κόμβων (π.χ. Ⓓ) κ.λπ;
- αυτοκίνητα που κινούνται στη λάθος πλευρά του δρόμου ή σε οπισθοπορεία προς το μέρος σας.

Ο προσαρμοζόμενος ρυθμιστής ταχύτητας πρέπει να χρησιμοποιείται μόνο σε αυτοκινητόδρομο (ή σε δρόμο πολλών λωρίδων κυκλοφορίας με διαχωριστικό στηθαίο).



Ⓙ

Αναγνώριση κατά τη διάρκεια της στροφής

Κατά την είσοδο σε γωνία ή σε στροφή, το ραντάρ ή/και η κάμερα μπορεί να μην είναι σε θέση να ανιχνεύσει προσωρινά το προπορευόμενο αυτοκίνητο (π.χ.: Ⓙ).

Το σύστημα μπορεί να ενεργοποιήσει την επιτάχυνση.

Κατά την έξοδο από τη στροφή, η ανίχνευση του προπορευόμενου αυτοκινήτου από το σύστημα ενδέχεται να διακοπεί ή να καθυστερήσει.

Το σύστημα μπορεί να προκαλέσει απότομη ή καθυστερημένη πέδηση.

ΠΡΟΣΑΡΜΟΖΟΜΕΝΟΣ ΡΥΘΜΙΣΤΗΣ ΤΑΧΥΤΗΤΑΣ (10/14)

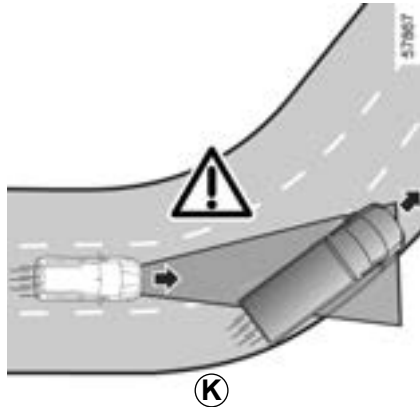

Ανίχνευση αυτοκινήτων στις διπλανές λωρίδες

Το σύστημα μπορεί να εντοπίσει αυτοκίνητα που κινούνται σε γειτονικές λωρίδες, όταν:

- εισέρχεστε σε στροφή (π.χ.: **K**),
- οδηγείτε σε δρόμο με στενές λωρίδες κυκλοφορίας,
- η ταχύτητα του αυτοκινήτου στη διπλανή λωρίδα κυκλοφορίας είναι μικρότερη και εάν ένα από τα αυτοκίνητα αυτά βρίσκεται πολύ κοντά στη λωρίδα κυκλοφορίας του άλλου οχήματος.

Το σύστημα μπορεί να ενεργοποιήσει λανθασμένη επιβράδυνση ή πέδηση.

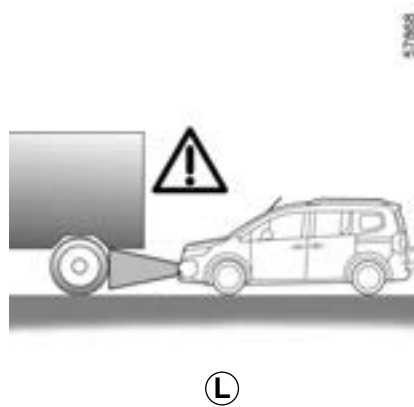

Αυτοκίνητα που αποκρύπτονται λόγω του ανάγλυφου του εδάφους

Το σύστημα δεν θα ανιχνεύσει οχήματα που αποκρύπτονται λόγω αυξομειώσεων του ανάγλυφου του εδάφους ή όσα βρίσκονται εκτός των περιοχών ανίχνευσης της κάμερας και του ραντάρ κατά την οδήγηση σε ανωφέρεια ή κατωφέρεια.

Αυτοκίνητα εκτός των περιοχών ανίχνευσης της κάμερας και του ραντάρ.

Το σύστημα θα αντιδράσει αργά ή καθόλου εάν τα ανιχνευόμενα αυτοκίνητα βρίσκονται εκτός των περιοχών ανίχνευσης της κάμερας και του ραντάρ, ιδιαίτερα στις παρακάτω περιπτώσεις:

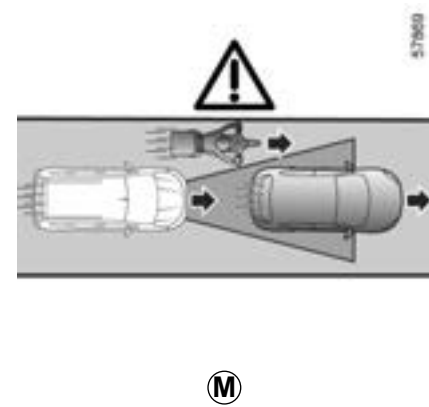

- αυτοκίνητα που μεταφέρουν αντικείμενα μεγάλου μήκους που υπερβαίνουν τη γραμμή;
- το πραγματικό μήκος οχημάτων μεγάλου μήκους (π.χ.: **L**) εκτός της περιοχής ανίχνευσης του ραντάρ (μηχανήματα έργων, οχήματα ρυμούλκησης γεωργικών μηχανημάτων, κ.λπ.);
- αυτοκίνητα που δεν είναι σωστά κεντραρισμένα στη λωρίδα κυκλοφορίας;
- στενά αυτοκίνητα που είναι πολύ κοντά (π.χ.: **M**).

ΠΡΟΣΑΡΜΟΖΟΜΕΝΟΣ ΡΥΘΜΙΣΤΗΣ ΤΑΧΥΤΗΤΑΣ (11/14)

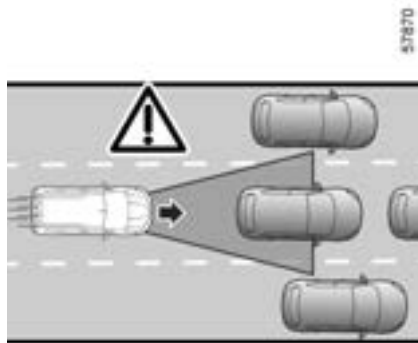

(N)

Στατικά και αργά κινούμενα οχήματα

Όταν η ταχύτητα είναι πάνω από 50 χλμ./ώρα, **το σύστημα δεν μπορεί να ανιχνεύσει:**

- σταματημένα αυτοκίνητα (π.χ. **N**),
- πολύ αργά κινούμενα αυτοκίνητα.

Όταν η ταχύτητα είναι κάτω από 50 χλμ./ώρα, **το σύστημα δεν μπορεί να αντιδράσει ή μπορεί να αντιδράσει πολύ αργά σε:**

- σταματημένα αυτοκίνητα (π.χ. **N**),
- πολύ αργά κινούμενα αυτοκίνητα,

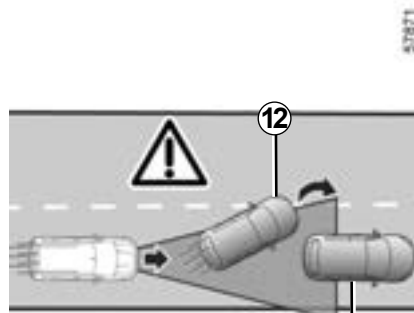

(P)

(13)

- προπορευόμενα αυτοκίνητα **12** που αλλάζουν λωρίδα κυκλοφορίας, αποκαλύπτοντας ένα σταματημένο όχημα **13** (π.χ.: **P**).

Να είστε σε συνεχή εγρήγορση ώστε να αναλάβετε τον έλεγχο του αυτοκινήτου σας, όταν αντιμετωπίσετε σταματημένο ή πολύ αργά κινούμενα οχήματα (π.χ.: **N).**

Ο προσαρμοζόμενος ρυθμιστής ταχύτητας δεν ενεργοποιεί την ακινητοποίηση έκτακτης ανάγκης και η δυνατότητα πέδησής του είναι περιορισμένη.

ΠΡΟΣΑΡΜΟΖΟΜΕΝΟΣ ΡΥΘΜΙΣΤΗΣ ΤΑΧΥΤΗΤΑΣ (12/14)

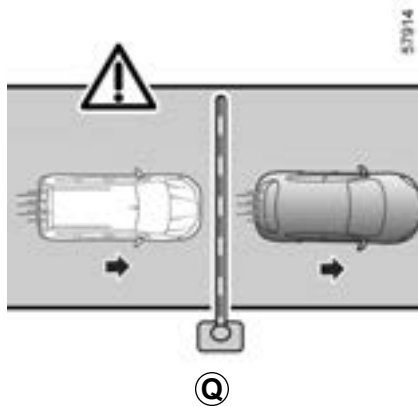

Μη ανίχνευση σταθερών εμποδίων και αντικειμένων μικρού μεγέθους

Το σύστημα αδυνατεί να ανιχνεύσει:

- πεζοί, ποδήλατα, σκούτερ, κ.λπ.;
- ζώα;
- σταθερά εμπόδια (μπάρες διοδίων, τοίχοι, κ.λπ.) (π.χ.: **Q**).

Αυτά δεν λαμβάνονται υπόψη από το σύστημα. Δεν ενεργοποιούν καμία προειδοποίηση ή αντίδραση στο σύστημα.

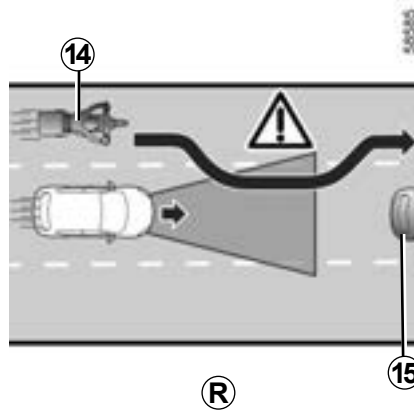

Ανίχνευση αυτοκινήτων που κινούνται στη λωρίδα με μεγάλη ταχύτητα

Όταν το αυτοκίνητό σας προσπεραστεί από άλλο όχημα που κινείται με μεγάλη ταχύτητα **14** (μοτοσικλέτα, αυτοκίνητο κ.λπ.) (π.χ. **R**) και αυτό το αυτοκίνητο κινηθεί προσωρινά ανάμεσα σε εσάς και το προπορευόμενο αυτοκίνητο **15**, **το σύστημα μπορεί να προκαλέσει αδικαιολόγητη επιτάχυνση, επιβράδυνση ή φρενάρισμα.**

ΠΡΟΣΑΡΜΟΖΟΜΕΝΟΣ ΡΥΘΜΙΣΤΗΣ ΤΑΧΥΤΗΤΑΣ (13/14)

Αυτή η λειτουργία είναι συμπληρωματική στην οδήγηση. Σε καμία περίπτωση δεν πρέπει να υποκαθιστά την υπευθυνότητα του οδηγού για την τήρηση των ορίων ταχύτητας και τις αποστάσεις ασφαλείας και την προσοχή.

Ο οδηγός πρέπει να έχει πάντοτε τον έλεγχο του αυτοκινήτου.

Ο οδηγός πρέπει πάντα να προσαρμόζει την ταχύτητα στο περιβάλλον και τις συνθήκες οδήγησης, ανεξάρτητα από τις ενδείξεις του συστήματος.

Εκτός από τις γραμμές που οριοθετούν λωρίδες κυκλοφορίας, οι ενδείκτες κυκλοφοριακής κίνησης (σηματοδότες, πινακίδες, διαβάσεις πεζών κ.λπ.) δεν αναγνωρίζονται από το σύστημα. Δεν ενεργοποιούν καμία προειδοποίηση ή αντίδραση από το σύστημα.

Το σύστημα δεν πρέπει σε καμία περίπτωση να θεωρείται ισοδύναμο με έναν ανιχνευτή εμποδίων ή με ένα σύστημα αποφυγής συγκρούσεων.

Ο προσαρμοζόμενος ρυθμιστής ταχύτητας πρέπει να χρησιμοποιείται μόνο σε αυτοκινητόδρομο (ή σε δρόμο πολλαπλών λωρίδων κυκλοφορίας με διαχωριστικό στηθαίο).

Επεμβάσεις/επισκευές του συστήματος

- Σε περίπτωση σύγκρουσης, ενδέχεται να μεταβληθεί η ευθυγράμμιση του ραντάρ ή/και της κάμερας και, κατά συνέπεια, να επηρεαστεί η λειτουργία τους. Απενεργοποιήστε το σύστημα και συμβουλευθείτε μία επίσημη αντιπροσωπεία.
- Οποιαδήποτε εργασία στην περιοχή όπου βρίσκεται το ραντάρ ή/και η κάμερα (αντικαταστάσεις, επισκευές, τροποποιήσεις παρμπρίζ, βαφή, κ.λπ.) πρέπει να εκτελείται από ειδικευμένο επαγγελματία.

Μόνο οι επίσημες αντιπροσωπείες είναι εξουσιοδοτημένες να επεμβαίνουν στο σύστημα.

Απενεργοποίηση της λειτουργίας

Πρέπει να απενεργοποιήσετε τη λειτουργία, εάν:

- το αυτοκίνητο βρίσκεται σε δρόμο με πολλές στροφές,
- το αυτοκίνητο είναι ρυμουλκούμενο (βλάβη),
- το αυτοκίνητο φέρει ρυμούλκα ή τροχόσπιτο,
- το αυτοκίνητο κινείται σε σήραγγα ή κοντά σε μεταλλική δομή,
- το αυτοκίνητο φτάσει σε σημείο διοδίων, χώρο οδικών έργων ή σε στενή λωρίδα κυκλοφορίας,
- το αυτοκίνητο κινείται προς τα πάνω ή προς τα κάτω σε πολύ απότομη κατωφέρεια,
- η ορατότητα δεν είναι καλή (λαμπρός ήλιος, ομίχλη, κ.λπ.),
- το αυτοκίνητο κινείται σε ολισθηρό οδόστρωμα (βροχή, χιόνι, χαλίκια, κ.λπ.),
- οι καιρικές συνθήκες είναι κακές (βροχή, χιόνι, πλευρικός άνεμος, κ.λπ.),
- η περιοχή του ραντάρ έχει υποστεί ζημιά (συγκρούσεις, κ.λπ.),
- η περιοχή της κάμερας έχει υποστεί ζημιά (π.χ. στο εσωτερικό ή στο εξωτερικό του παρμπρίζ),
- το παρμπρίζ είναι ραγισμένο ή παραμορφωμένο.

Σε περίπτωση όπου το σύστημα δεν συμπεριφέρεται κανονικά, απενεργοποιήστε το και συμβουλευθείτε έναν εξουσιοδοτημένο αντιπρόσωπο.

ΠΡΟΣΑΡΜΟΖΟΜΕΝΟΣ ΡΥΘΜΙΣΤΗΣ ΤΑΧΥΤΗΤΑΣ (14/14)**Περιπτώσεις παρεμβολής του συστήματος**

Ορισμένες συνθήκες ενδέχεται να διαταράξουν ή να καταστρέψουν τη λειτουργία του συστήματος, π.χ.:

- το παρμπρίζ ή η περιοχή του ραντάρ παρεμποδίζεται (από ακαθαρσίες, πάγο, χιόνι, συμπίκνωση, πινακίδα κυκλοφορίας κ.λπ.),
- πολύπλοκο περιβάλλον (τούνελ κ.λπ.);
- δυσμενείς καιρικές συνθήκες (χιόνι, έντονη βροχή, χαλάζι, πάγος κλπ.);
- κακή ορατότητα (νύχτα, ομίχλη, κ.λπ.);
- κακή αντίθεση μεταξύ προπορευόμενου αυτοκινήτου και περιβάλλοντος (π.χ. λευκό αυτοκίνητο σε χιονισμένη περιοχή, κ.λπ.),
- θάμβωση (εκτυφλωτικός ήλιο, φώτα αυτοκινήτων που κινούνται στο αντίθετο ρεύμα κυκλοφορίας κ.λπ.);
- ο δρόμος είναι στενός, με πολλές στροφές ή ελικοειδής (απότομες στροφές, κ.λπ.),
- πιο αργό αυτοκίνητο με σημαντική διαφορά στην ταχύτητα,
- πατάκια που δεν είναι προσαρμοσμένα στο αυτοκίνητο. Στην πλευρά του οδηγού, να χρησιμοποιείτε υποχρεωτικά τα πατάκια που είναι προσαρμοσμένα στο αυτοκίνητο, στερεώνοντας τα στα ήδη εγκατεστημένα εξαρτήματα και να ελέγχετε τακτικά τη στερέωσή τους. Μην τοποθετείτε από πάνω διάφορα πατάκια. **Κίνδυνος μαγκώματος των πεντάλ.**

Σε αυτές τις περιπτώσεις, το σύστημα μπορεί να παρέμβει λανθασμένα.

Κίνδυνος ανεπιθύμητου φρεναρίσματος ή επιτάχυνσης.

Πολλές απρόβλεπτες περιπτώσεις μπορούν να επηρεάσουν τη λειτουργία του συστήματος. Ορισμένα αντικείμενα ή αυτοκίνητα που μπορεί να εμφανιστούν στη ζώνη εντοπισμού της κάμερας ή του ραντάρ μπορεί να ερμηνευτούν λανθασμένα από το σύστημα, ενδεχομένως οδηγώντας σε ακατάλληλη επιτάχυνση ή πέδηση.

Πρέπει να είστε πάντοτε προσεκτικοί για απροσδόκητα συμβάντα που μπορεί να προκύψουν κατά την οδήγηση. Διατηρείτε πάντα τον έλεγχο του αυτοκινήτου σας, κρατώντας τα πόδια σας κοντά στα πεντάλ, ώστε να είστε έτοιμοι να δράσετε σε κάθε περίπτωση.

ΒΟΗΘΟΣ ΑΥΤΟΚΙΝΗΤΟΔΡΟΜΟΥ ΚΑΙ ΚΥΚΛΟΦΟΡΙΑΣ (1/16)

Η λειτουργία «Υποβοήθηση για αυτοκινητόδρομους και κυκλοφοριακή συμφόρηση» είναι ένα σύστημα υποβοήθησης οδήγησης που έχει σχεδιαστεί για χρήση σε μεγάλα ταξίδια σε αυτοκινητόδρομους, με ομαλή κυκλοφοριακή ροή ή σε κυκλοφοριακή συμφόρηση.

Ανάλογα με το αυτοκίνητο, αυτό το σύστημα περιλαμβάνει τη λειτουργία «**Stop and Go Προσαρμοζόμενου ρυθμιστή ταχύτητας**» ➔ 2.101 και τη λειτουργία «Κεντράρισμα στη λωρίδα κυκλοφορίας».

Όταν αυτές οι δύο λειτουργίες ενεργοποιούνται ταυτόχρονα, το σύστημα επιτρέπει στον οδηγό να:

- διατηρήσει την ταχύτητα του αυτοκινήτου ανάλογα με την ταχύτητα που έχει αποθηκευτεί προηγουμένως;
- να προσαρμόσει την απόσταση μεταξύ του αυτοκινήτου και του προπορευόμενου αυτοκινήτου;
- να κατευθύνει το αυτοκίνητο στο κέντρο της λωρίδας κυκλοφορίας.

Τη λειτουργία προσαρμοζόμενου ρυθμιστή ταχύτητας «Stop and Go»

Με βάση τις πληροφορίες από το ραντάρ ή την κάμερα, η λειτουργία του προσαρμοζόμενου ρυθμιστή ταχύτητας Stop and Go σας δίνει τη δυνατότητα να διατηρήσετε την επιλεγμένη ταχύτητα, γνωστή ως ταχύτητα πορείας, διατηρώντας ασφαλή απόσταση από το προπορευόμενο αυτοκίνητο στην ίδια λωρίδα κυκλοφορίας.

Εάν το προπορευόμενο αυτοκίνητο σταματήσει, ο προσαρμοζόμενος ρυθμιστής ταχύτητας Stop and Go μπορεί να φρενάρει το αυτοκίνητό σας μέχρι την πλήρη στάση πριν ξεκινήσει ξανά.

Ο προσαρμοζόμενος ρυθμιστής ταχύτητας Stop and Go δεν ενεργοποιεί την ακινητοποίηση έκτακτης ανάγκης και η δυνατότητα πέδησής του είναι περιορισμένη.



Σημαντικό: πρέπει να διατηρείτε πάντα τα πόδια σας κοντά στα πεντάλ και τα χέρια σας στο τιμόνι για να είστε έτοιμοι για κάθε συμβάν.

Το σύστημα ελέγχει την επιτάχυνση και την επιβράδυνση του αυτοκινήτου σας, χρησιμοποιώντας το σύστημα κινητήρα και πέδησης.

Η λειτουργία «προσαρμοζόμενου ρυθμιστή ταχύτητας Stop and Go» μπορεί να ενεργοποιηθεί από τα 0 χλμ. έως τα 170 χλμ./ώρα ανάλογα με τις συνθήκες στο δρόμο (κίνηση, καιρικές συνθήκες κ.λπ.).

Αναπαρίσταται από το παρακάτω σύμβολο



➔ 2.101.

Σημείωση:

- ο οδηγός πρέπει να τηρεί το μέγιστο όριο ταχύτητας και τις αποστάσεις ασφαλείας της χώρας όπου οδηγεί,
- ο Stop and Go προσαρμοζόμενος ρυθμιστής ταχύτητας μπορεί να φρενάρει το αυτοκίνητο χρησιμοποιώντας μέχρι και το ένα τρίτο της ισχύος των φρένων. Ανάλογα με την περίπτωση, ο οδηγός ενδέχεται να χρειαστεί να φρενάρει πιο δυνατά.

ΒΟΗΘΟΣ ΑΥΤΟΚΙΝΗΤΟΔΡΟΜΟΥ ΚΑΙ ΚΥΚΛΟΦΟΡΙΑΣ (2/16)

Η λειτουργία «Κεντραρίσματος στη λωρίδα κυκλοφορίας»

Χρησιμοποιώντας τις πληροφορίες από την κάμερα, η λειτουργία «Κεντραρίσματος στη λωρίδα κυκλοφορίας» κατευθύνει το σύστημα διεύθυνσης για να κατευθύνει το αυτοκίνητο στο μέσο της λωρίδας κυκλοφορίας. Αυτή η λειτουργία είναι διαθέσιμη μόνο ενώ ο Stop and Go προσαρμοζόμενος ρυθμιστής ταχύτητας είναι ενεργοποιημένος ➔ 2.101.

Αν το επιτρέπουν οι συνθήκες, η λειτουργία είναι διαθέσιμη μεταξύ:

– 0 και 160 χλμ./ώρα περίπου, με προπορευόμενο αυτοκίνητο;

ή

– 60 χλμ./ώρα και 160 χλμ./ώρα περίπου χωρίς προπορευόμενο αυτοκίνητο.

Η λειτουργία «Κεντραρίσματος στη λωρίδα κυκλοφορίας» είναι μια λειτουργία άνεσης. Αναπαρίσταται από το παρακάτω σύμβολο



Σημείωση: σε περίπτωση απότομης στροφής, η δυνατότητα πλευρικής συγκράτησης της λειτουργίας είναι περιορισμένη και απαιτείται άμεση ενέργεια του οδηγού στο τιμόνι.

Πρόσθετες πληροφορίες

Ανάλογα με το αυτοκίνητο, η λειτουργία «Υποβοήθηση για αυτοκινητόδρομους και κυκλοφοριακή συμφόρηση» μπορεί να χρησιμοποιηθεί με άλλες λειτουργίες υποβοήθησης οδήγησης.

Σημειώστε τα εξής:

- η ενεργοποίηση του περιοριστή ταχύτητας προκαλεί απενεργοποίηση του συστήματος;
- το σύστημα δεν μπορεί να ενεργοποιηθεί όταν είναι ενεργοποιημένη, η λειτουργία «Βοήθειας στο παρκάρισμα»,
- η ενεργοποίηση της λειτουργίας «Κεντράρισμα στη λωρίδα κυκλοφορίας» οδηγεί σε αναστολή τις λειτουργίας «Προειδοποίηση ακούσιας εξόδου από τη λωρίδα κυκλοφορίας» ή τη λειτουργία «Υποβοήθησης Διατήρησης λωρίδας κυκλοφορίας» εάν έχουν ήδη ενεργοποιηθεί. Αυτές θα ενεργοποιηθούν ξανά όταν ο οδηγός αποφασίσει να σταματήσει τη λειτουργία «Κεντράρισμα στη λωρίδα κυκλοφορίας».

ΒΟΗΘΟΣ ΑΥΤΟΚΙΝΗΤΟΔΡΟΜΟΥ ΚΑΙ ΚΥΚΛΟΦΟΡΙΑΣ (3/16)

50980

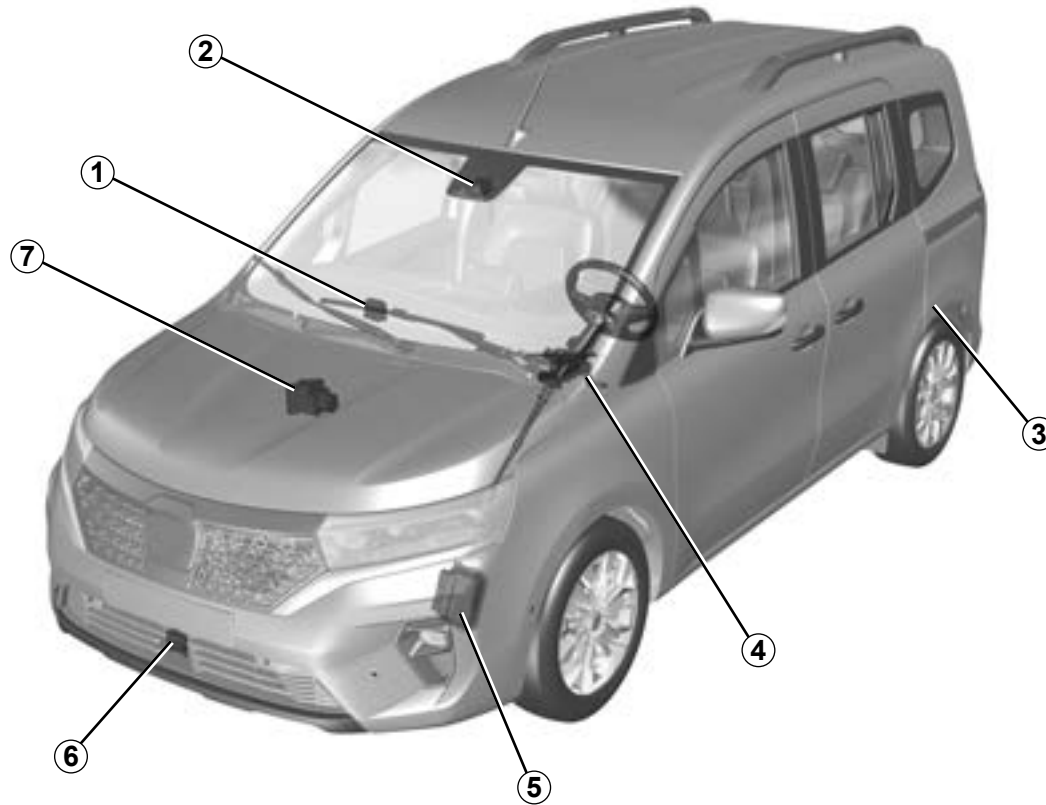

2.117

ΒΟΗΘΟΣ ΑΥΤΟΚΙΝΗΤΟΔΡΟΜΟΥ ΚΑΙ ΚΥΚΛΟΦΟΡΙΑΣ (4/16)

Υπολογιστής 1

Λαμβάνει πληροφορίες από το ραντάρ και την κάμερα για τον προσδιορισμό της πορείας και της ταχύτητας του αυτοκινήτου (επιτάχυνση ή φρενάρισμα). Μεταξύ άλλων, ελέγχει τις παραμέτρους ενεργοποίησης/ απενεργοποίησης του συστήματος (άνοιγμα θυρών, κ.λπ.).

κάμερα 2

Ανιχνεύει τις ενδείξεις στο έδαφος και τη θέση των αυτοκινήτων στις διάφορες λωρίδες κυκλοφορίας. Συμπληρώνει τις πληροφορίες που μεταδίδονται από το ραντάρ 6.

Βεβαιωθείτε ότι το παρμπρίζ δεν παρεμποδίζεται (από ακαθαρσίες, λάσπη, χιόνι κ.λπ.).

Αυτόματο χειρόφρενο 3

Υπό ορισμένες συνθήκες, κρατά το αυτοκίνητο σταματημένο.

Υποβοήθηση τιμονιού 4

Επενεργεί στους μπροστινούς τροχούς για να διευκολύνει την πορεία του αυτοκινήτου σας, σύμφωνα με τις πληροφορίες που μεταδίδονται από τον υπολογιστή 1. Ενεργοποιεί, επίσης, την ανίχνευση των χειριών του οδηγού επάνω στο τιμόνι.

Υπολογιστής κινητήρα 5

Ελέγχει και καθοδηγεί τον κινητήρα προς επίτευξη της απαιτούμενης επιτάχυνσης.

Ραντάρ 6

Υπολογίζει την απόσταση μεταξύ του αυτοκινήτου σας και του προπορευόμενου αυτοκινήτου.

Η μέγιστη εμβέλεια του συστήματος είναι 150 μ. περίπου. Αυτό ενδέχεται να διαφέρει ανάλογα με τις συνθήκες του οδοστρώματος (ανάγλυφο του εδάφους, καιρικές συνθήκες κ.λπ.).

Βεβαιωθείτε ότι η περιοχή του ραντάρ δεν παρεμποδίζεται (ακαθαρσίες, λάσπη, χιόνι, κακή τοποθέτηση μπροστινής πινακίδας κυκλοφορίας), δεν παρουσιάζει ίχνη σύγκρουσης ή παραμόρφωσης (συμπεριλαμβανομένης της βαφής) και δεν κρύβεται από κάποιο εξάρτημα τοποθετημένο στο μπροστινό μέρος του αυτοκινήτου (στη γηρία ή στο λογότυπο κ.λπ.).

Ενεργός έλεγχος αυτοκινήτου 7

Αυτό το σύστημα παρέχει πληροφορίες σχετικά με τα στοιχεία δυναμικής ανταπόκρισης του αυτοκινήτου στον υπολογιστή 1 (ταχύτητα, πλευρική επιτάχυνση, κ.λπ.) και επενεργεί στο σύστημα πέδησης για τον έλεγχο της επιβράδυνσης και για να διασφαλιστεί ότι το αυτοκίνητο θα παραμείνει ακινητοποιημένο.



Οι περιοχές ραντάρ και κάμερας πρέπει να παραμείνουν καθαρές και χωρίς τροποποιήσεις, ώστε να διασφαλίζεται η σωστή λειτουργία του συστήματος.

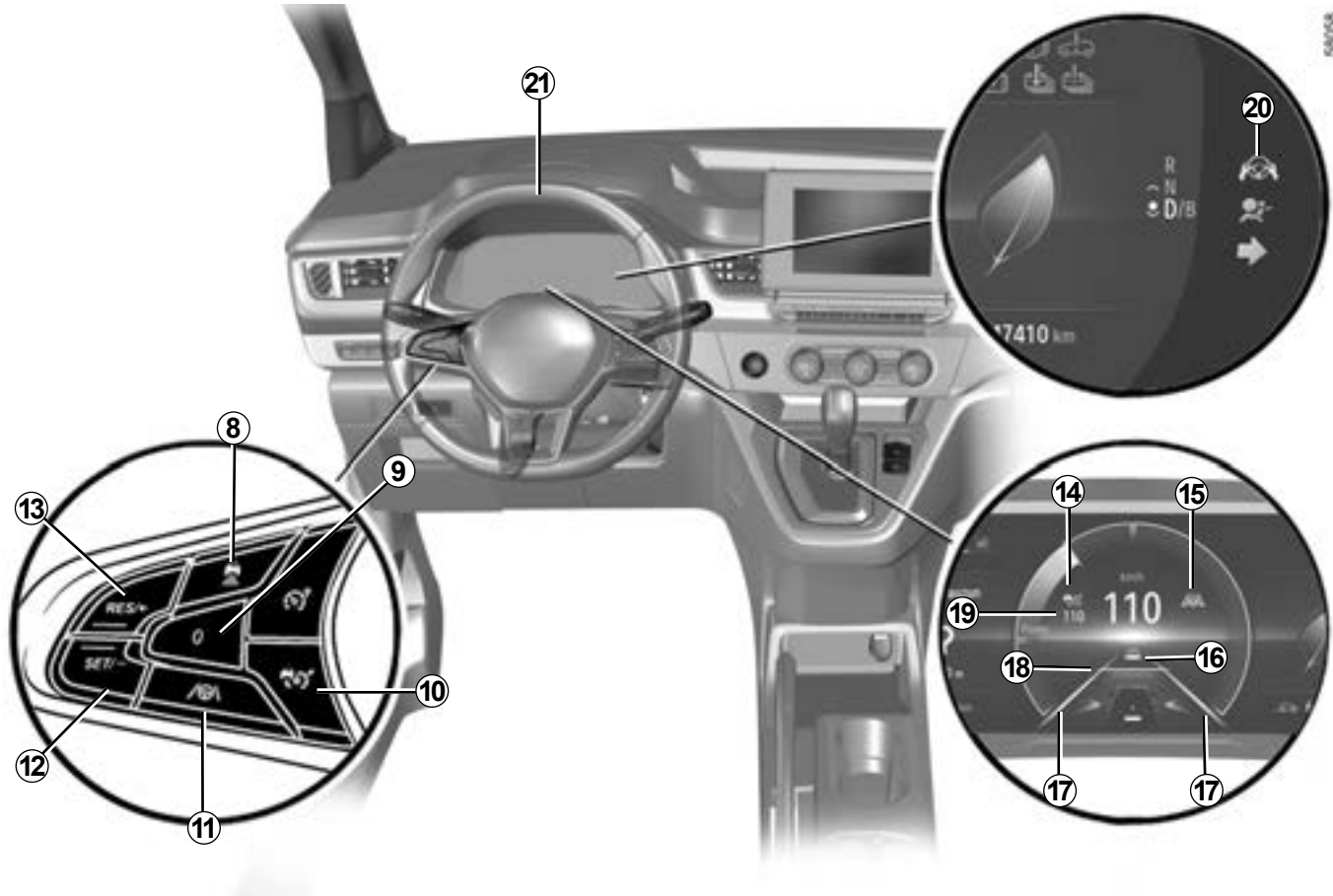

ΒΟΗΘΟΣ ΑΥΤΟΚΙΝΗΤΟΔΡΟΜΟΥ ΚΑΙ ΚΥΚΛΟΦΟΡΙΑΣ (5/16)





58005

ΒΟΗΘΟΣ ΑΥΤΟΚΙΝΗΤΟΔΡΟΜΟΥ ΚΑΙ ΚΥΚΛΟΦΟΡΙΑΣ (6/16)

ΧΕΙΡΙΣΤΗΡΙΑ

- 8** Ρυθμίσεις ασφαλούς απόστασης
- 9** Θέστε τις ενεργές λειτουργίες σε αναμονή (με απομνημόνευση της ταχύτητας πορείας) (0).
- 10** Stop and Go Κύριος διακόπτης εκκίνησης/διακοπής λειτουργίας προσαρμοζόμενου ρυθμιστή ταχύτητας .
- 11** Διακόπτης ενεργοποίησης/απενεργοποίησης της λειτουργίας «Κεντράρισμα στη λωρίδα κυκλοφορίας» .
- 12** Διακόπτης ενεργοποίησης, απομνημόνευσης και μείωσης της ταχύτητας πορείας (SET/-).
- 13** Διακόπτης για την ενεργοποίηση και αύξηση της ταχύτητας πορείας ή για την ανάκληση της απομνημονευμένης ταχύτητας πορείας (RES/+).

Ενδείξεις στο καντράν

- 14** Προειδοποιητική λυχνία λειτουργίας «προσαρμοζόμενου ρυθμιστή ταχύτητας Stop and Go» .
- 15** Προειδοποιητική λυχνία λειτουργίας «Κεντράρισμα στη λωρίδα κυκλοφορίας» .
- 16** Αυτοκίνητο που βρίσκεται μπροστά.
- 17** Ενδείξεις των γραμμών αριστερά και δεξιά.
- 18** Απομνημονευμένη ασφαλής απόσταση.
- 19** Απομνημονευμένη ταχύτητας ρύθμισης.
- 20** Ενδεικτικό ανίχνευσης «Απομάκρυνσης χεριών από το τιμόνι» .

Τιμόνι 21

Ο οδηγός πρέπει πάντα να κρατά τα χέρια στο τιμόνι. Σε περίπτωση απότομου χειρισμού κατά το στρίψιμο του τιμονιού, η λειτουργία «Κεντράρισμα στη λωρίδα κυκλοφορίας» αναστέλλεται, ώστε ο οδηγός να έχει τη δυνατότητα ανάκτησης του ελέγχου του αυτοκινήτου.

Κάτω από ορισμένες συνθήκες (απότομες στροφές, κ.λπ.) μπορεί να ενεργοποιηθεί μια δόνηση στο τιμόνι για να προειδοποιήσει τον οδηγό ότι πρέπει να ανακτήσει τον έλεγχο του οχήματος.

Εάν ο οδηγός δεν χειρίζεται το τιμόνι (δεν εντοπίζονται χέρια επάνω του), η λειτουργία «Κεντράρισμα στη λωρίδα κυκλοφορίας» απενεργοποιείται μετά από αρκετές ειδοποιήσεις.

ΒΟΗΘΟΣ ΑΥΤΟΚΙΝΗΤΟΔΡΟΜΟΥ ΚΑΙ ΚΥΚΛΟΦΟΡΙΑΣ (7/16)

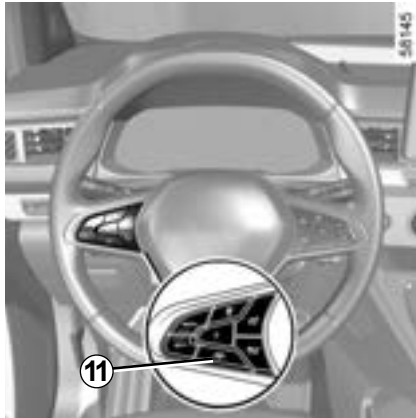

Ενεργοποίηση της λειτουργίας «Κεντράρισμα στη λωρίδα κυκλοφορίας»

Μόλις ενεργοποιηθεί η λειτουργία Stop and Go προσαρμοζόμενου ρυθμιστή ταχύτητας ➔ 2.101, πατήστε το πλήκτρο **11** για να ενεργοποιήσετε τη λειτουργία «Κεντράρισμα στη λωρίδα κυκλοφορίας».

Το μήνυμα «»Κεντράρ. λωρίδας ενεργοποιημένο» εμφανίζεται στο καντράν συνοδευόμενο από την προειδοποιητική λυχνία **15**



και το σύμβολο  για να επιβεβαιωθεί η ενεργοποίηση της λειτουργίας.

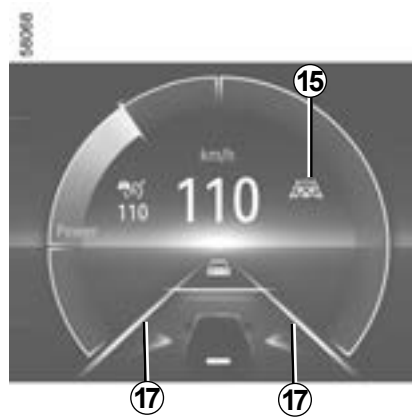

Σημείωση: πρέπει να κρατάτε τα χέρια σας στο τιμόνι κατά τη χρήση της λειτουργίας «Κεντράρισμα στη λωρίδα κυκλοφορίας». Το σύμβολο  εμφανίζεται για να επιβεβαιώσει την ενεργοποίηση της λειτουργίας.

Η προειδοποιητική λυχνία **15**  εμφανίζεται με πράσινο χρώμα και τα ενδεικτικά αριστερής και δεξιάς γραμμής διαγράμμισης **17** εμφανίζονται στο καντράν για να επιβεβαιώσουν ότι η λειτουργία ενεργοποιήθηκε και κατευθύνει το όχημά σας στο κέντρο της λωρίδας κυκλοφορίας.

Σημείωση: Εάν πιάσετε το κουμπί **11** όταν δεν είναι ενεργοποιημένος ο προσαρμοζόμενος ρυθμιστής ταχύτητας Stop and Go, στο καντράν εμφανίζεται το μήνυμα «Ενεργοποιήστε πρώτα το ACC».

ΒΟΗΘΟΣ ΑΥΤΟΚΙΝΗΤΟΔΡΟΜΟΥ ΚΑΙ ΚΥΚΛΟΦΟΡΙΑΣ (8/16)

Λειτουργία «Κεντραρίσματος στη λωρίδα κυκλοφορίας» σε αναστολή

Η λειτουργία «Κεντραρίσματος στη λωρίδα κυκλοφορίας» αναστέλλεται αυτόματα όταν:

- ο προσαρμοζόμενος ρυθμιστής ταχύτητας Stop and Go τίθεται σε κατάσταση αναμονής ➔ 2.101,
- το σύστημα δεν ανιχνεύει πλέον τις διαγραμμίσεις ή ανιχνεύεται μόνο μία γραμμή στη λωρίδα κυκλοφορίας;
- η γραμμή είναι πολύ στενή ή υπερβολικά μεγάλη,
- το σύστημα δεν ανιχνεύει χέρια επάνω στο τιμόνι;
- η στροφή είναι πολύ απότομη,
- η ταχύτητα του αυτοκινήτου είναι πάνω από 160 χλμ./ώρα περίπου,
- η ταχύτητα του αυτοκινήτου είναι κάτω από 60 χλμ./ώρα περίπου, χωρίς προπορευόμενο αυτοκίνητο;
- το αυτοκίνητο έρχεται σε επαφή ή παραβιάζει μία γραμμή;
- η λειτουργία του συστήματος διακόπτεται προσωρινά (για παράδειγμα: η κάμερα καλύπτεται από ακαθαρσίες, λάσπη, χιόνι, συμπυκνώματα, κ.λπ.).

Ορισμένες ενέργειες που πραγματοποιούνται από τον οδηγό επίσης αναστέλλουν τη λειτουργία «Κεντραρίσματος στη λωρίδα κυκλοφορίας»:

- ενεργοποίηση των φλας;
- χρησιμοποιείται υπερβολικά μεγάλη δύναμη κατά το χειρισμό του τιμονιού.

Η αναστολή της λειτουργίας επιβεβαιώνεται με την εμφάνιση της προειδοποιητικής λυχνίας **15**  και τα ενδεικτικά αριστερής και δεξιάς γραμμής διαγράμμισης **17** εμφανίζονται με γκρι χρώμα στο καντράν.



Μόλις ικανοποιηθούν οι συνθήκες, η λειτουργία κατευθύνει ξανά το αυτοκίνητο στο κέντρο της λωρίδας κυκλοφορίας. Η προ-

ειδοποιητική λυχνία **15**  και τα ενδεικτικά αριστερής και δεξιάς γραμμής διαγράμμισης **17** εμφανίζονται με πράσινο χρώμα στο καντράν.



Σημαντικό: πρέπει να διατηρείτε πάντα τα πόδια σας κοντά στα πεντάλ και τα χέρια σας στο τιμόνι για να είστε έτοιμοι για κάθε συμβάν.

Μπορείτε να επέμβετε **στην πορεία του αυτοκινήτου** ανά πάσα στιγμή, περιστρέφοντας το τιμόνι.

ΒΟΗΘΟΣ ΑΥΤΟΚΙΝΗΤΟΔΡΟΜΟΥ ΚΑΙ ΚΥΚΛΟΦΟΡΙΑΣ (9/16)





Ενδεικτικό ανίχνευσης «Απομάκρυνσης χεριών από το τιμόνι»

Όταν η λειτουργία «Κεντράρισμα στη λωρίδα κυκλοφορίας» δεν ανιχνεύει πλέον τα χέρια σας στο τιμόνι, θα ενεργοποιηθούν διάφορα επίπεδα προειδοποίησης:

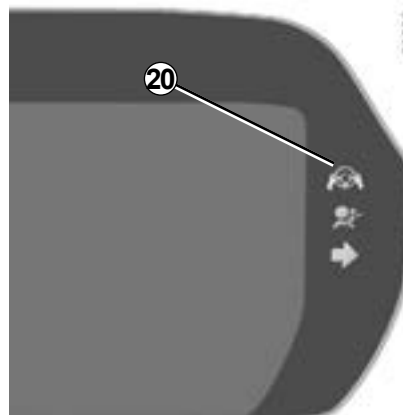
- **μετά από 15 δευτερόλεπτα**, στο καντράν **22** εμφανίζεται το μήνυμα «Διατηρήστε τα χέρια στο τιμόνι» με κίτρινο χρώμα,



- **μετά από 30 δευτερόλεπτα περίπου**, στο καντράν **22** εμφανίζεται το μήνυμα «Διατηρήστε τα χέρια στο τιμόνι» και το ενδεικτικό προειδοποίησης **20**  εμφανίζεται με κόκκινο χρώμα, συνοδευόμενο από ηχητικό σήμα με σταδιακά αυξανόμενη ένταση,
- **μετά από 45 δευτερόλεπτα περίπου**, οι πηγές ήχου τίθενται σε κατάσταση αναμονής, το ηχητικό σήμα ηχεί συνεχώς, η προειδοποιητική λυχνία **20**  σβήνει και στο καντράν εμφανίζεται το μήνυμα «Κεντράρ. λωρίδας απενεργοποιημένο» με κόκκινο χρώμα **22: η λειτουργία «Κεντράρισμα στη λωρίδα κυκλοφορίας» είναι απενεργοποιημένη.**

Σημείωση: σε ορισμένες περιπτώσεις, η λειτουργία «Κεντράρισμα στη λωρίδα κυκλοφορίας» μπορεί να μην ανιχνεύει πλέον τα χέρια σας στο τιμόνι και να ακουστεί ένα ηχητικό σήμα:

- το αυτοκίνητο κινείται κατά μήκος μιας μεγάλης ευθείας λωρίδας και τα χέρια του οδηγού είναι ακίνητα στο τιμόνι;
- ο οδηγός κρατά το τιμόνι πολύ ελαφρά;
- ...

Εάν η λειτουργία «Κεντράρισμα στη λωρίδα κυκλοφορίας» απενεργοποιηθεί επειδή τα χέρια του οδηγού δεν ανιχνεύονται στο τιμόνι, η Stop and Go λειτουργία προσαρμοζόμενου ρυθμιστή ταχύτητας συνεχίζει να λειτουργεί.

Στα πρώτα δύο επίπεδα προειδοποίησης, όταν το σύστημα ανιχνεύσει ξανά την παρουσία των χεριών του οδηγού στο τιμόνι, το σύστημα σταματά τις προειδοποιήσεις. Η λειτουργία συνεχίζει να κατευθύνει το αυτοκίνητο προς το κέντρο της λωρίδας κυκλοφορίας.

ΒΟΗΘΟΣ ΑΥΤΟΚΙΝΗΤΟΔΡΟΜΟΥ ΚΑΙ ΚΥΚΛΟΦΟΡΙΑΣ (10/16)



Σε περίπτωση απότομης στροφής

Σε μια απότομη στροφή και ανάλογα με την ταχύτητα του αυτοκινήτου, η διατήρησης της πλευρικής θέσης της λειτουργίας περιορίζεται και απαιτείται άμεση ενέργεια στο τιμόνι από τον οδηγό, έτσι ώστε το σύστημα να συνεχίσει να διατηρεί το αυτοκίνητο στο κέντρο της λωρίδας κυκλοφορίας.

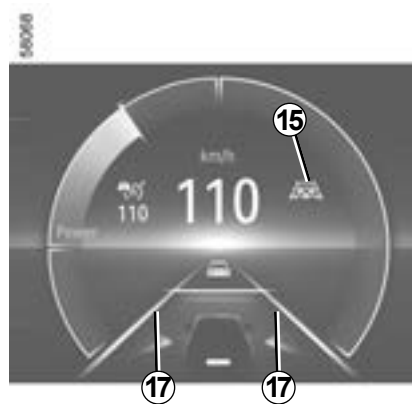

Αν ο οδηγός δεν παρέμβει, η λειτουργία ενεργοποιεί μια δόνηση στο τιμόνι για να επισημάνει ότι το αυτοκίνητο πρόκειται να παραβιάσει τη γραμμή διαγράμμισης και ότι ο οδηγός πρέπει να εκτελέσει άμεση ενέργεια.

Η προειδοποιητική λυχνία **15**  και τα ενδεικτικά αριστερής ή δεξιάς γραμμής διαγράμμισης **17** εμφανίζονται με κόκκινο χρώμα στο καντράν.

Εάν το αυτοκίνητο διασχίσει τελείως μια γραμμή διαγράμμισης και κινηθεί εκτός της λωρίδας κυκλοφορίας, η λειτουργία «Κεντράρισμα στη λωρίδα κυκλοφορίας» τίθεται σε κατάσταση αναμονής. Η αναστολή της λειτουργίας επιβεβαιώνεται με την εμφάνιση της προειδοποιητικής λυ-

χνίας **15**  και τα ενδεικτικά αριστερής και δεξιάς γραμμής διαγράμμισης **17** εμφανίζονται με γκρι χρώμα στο καντράν.

ΒΟΗΘΟΣ ΑΥΤΟΚΙΝΗΤΟΔΡΟΜΟΥ ΚΑΙ ΚΥΚΛΟΦΟΡΙΑΣ (11/16)

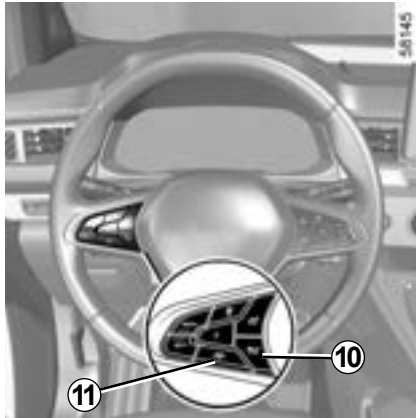

Απενεργοποίηση της λειτουργίας «Κεντράρισμα στη λωρίδα κυκλοφορίας»

Η λειτουργία «Κεντράρισμα στη λωρίδα κυκλοφορίας» απενεργοποιείται όταν:

- πατάτε τον διακόπτη **11**. Η απενεργοποίηση της λειτουργίας επιβεβαιώνεται με την εμφάνιση του μηνύματος «Κεντράρ. λωρίδας απενεργοποιημένο» στο καντράν,

Σημείωση: πατώντας μια φορά το διακόπτη **11** απενεργοποιείται η λειτουργία «Κεντράρισμα στη λωρίδα κυκλοφορίας», αλλά δεν επηρεάζει τη λειτουργία του Stop and Go προσαρμοζόμενου ρυθμιστή ταχύτητας.

- η λειτουργία προσαρμοζόμενου ρυθμιστή ταχύτητας Stop and Go είναι απενεργοποιημένη ➔ 2.101 ;

Σημείωση: το πάτημα του πλήκτρου **10** μία φορά απενεργοποιεί τόσο τη λειτουργία «Προσαρμοζόμενου ρυθμιστή ταχύτητας Stop and Go» όσο και τη λειτουργία «Κεντράρισμα στη λωρίδα κυκλοφορίας».

- το σύστημα δεν ανιχνεύει πλέον τα χέρια του οδηγού στο τιμόνι για διάστημα 45 δευτερολέπτων περίπου.

Η προειδοποιητική λυχνία και τα ενδεικτικά **15**  αριστερής και δεξιάς γραμμής διαγράμμισης **17** εξαφανίζονται από το καντράν.

ΒΟΗΘΟΣ ΑΥΤΟΚΙΝΗΤΟΔΡΟΜΟΥ ΚΑΙ ΚΥΚΛΟΦΟΡΙΑΣ (12/16)

Προσωρινή μη διαθεσιμότητα

Το ραντάρ μπορεί να ανιχνεύσει οχήματα μπροστά από το αυτοκίνητό σας. Το σύστημα δεν λειτουργεί σωστά, εάν η περιοχή ανίχνευσης του ραντάρ καλύπτεται ή εάν το σήμα παρεμποδίζεται.

Εάν η περιοχή ανίχνευσης του ραντάρ εμποδίζεται ή το σήμα του ραντάρ διακόπτεται, το μήνυμα «Εμπρός ραντάρ χωρίς ορατότητα» εμφανίζεται στο καντράν και η λειτουργία «προσαρμοζόμενου ρυθμιστή ταχύτητας Stop and Go» διακόπτεται. Η πράσινη

προειδοποιητική λυχνία  εξαφανίζεται για να επιβεβαιώσει ότι η λειτουργία έχει απενεργοποιηθεί αυτόματα.

Βεβαιωθείτε ότι η περιοχή του ραντάρ δεν παρεμποδίζεται (ακαθαρσίες, λάσπη, χιόνι, κακή τοποθέτηση μπροστινής πινακίδας κυκλοφορίας), δεν παρουσιάζει ίχνη σύγκρουσης ή παραμόρφωσης (συμπεριλαμβανομένης της βαφής) και δεν κρύβεται από κάποιο εξάρτημα τοποθετημένο στο μπροστινό μέρος του αυτοκινήτου (στη γρίλια ή στο λογότυπο κ.λπ.).

Οι συνθήκες σε ορισμένες γεωγραφικές περιοχές μπορεί να διαταράξουν τη λειτουργία, για παράδειγμα:

- άνδρες ζώνας, σήραγγες, μεγάλες γέφυρες ή κακά συντηρημένοι δρόμοι χωρίς διαγράμμιση, χωρίς πινακίδες ή με δέντρα σε κοντινή απόσταση,
- σε στρατιωτική ζώνη ή περιοχή αεροδρομίου.

Πρέπει να εξέλθετε από αυτές τις περιοχές για να λειτουργήσει η λειτουργία.

Σε κάθε περίπτωση, εάν το μήνυμα δεν διαγραφεί μετά την επανεκκίνηση του κινητήρα, συμβουλευθείτε ένα επίσημο συνεργείο της μάρκας.

Πρόβλημα λειτουργίας

Εάν ανιχνευθεί μια βλάβη στη λειτουργία Κεντραρίσματος στη λωρίδα κυκλοφορίας, το μήνυμα «Κεντράρ. λωρίδας να ελεγχθεί» εμφανίζεται στο καντράν και η λειτουργία είναι απενεργοποιημένη.

Η λειτουργία Stop and Go προσαρμοζόμενου ρυθμιστή ταχύτητας παραμένει σε λειτουργία.

Απευθυνθείτε σε ένα Επίσημο Συνεργείο της μάρκας

Εάν ανιχνευθεί μια βλάβη στη λειτουργία «Stop and Go προσαρμοζόμενου ρυθμιστή ταχύτητας», το μήνυμα «Ελέγξτε Cruise Control» εμφανίζεται στο καντράν και οι λειτουργίες «Stop and Go προσαρμοζόμενου ρυθμιστή ταχύτητας» και «Κεντραρίσματος στη λωρίδα κυκλοφορίας» αναστέλλονται.

Απευθυνθείτε σε ένα Επίσημο Συνεργείο της μάρκας

Εάν ανιχνευθεί κάποιο πρόβλημα λειτουργίας σε ένα ή περισσότερα εξαρτήματα του συστήματος «Υποβοήθησης για αυτοκινητόδρομους και κυκλοφοριακή συμφόρηση», το ενδεικτικό  εμφανίζεται στο καντράν, μαζί με, ανάλογα με το είδος των προβλημάτων, το μήνυμα:

- «Ελέγξτε εμπρός κάμερα»;
- «Ελέγξτε εμπρός ραντάρ»;
- «Ελέγξτε κάμερα/ραντάρ»;
- «Ελέγξτε το όχημα».

Οι δύο λειτουργίες «προσαρμοζόμενου ρυθμιστή ταχύτητας Stop and Go» και «Κεντραρίσματος στη λωρίδα κυκλοφορίας» διακόπτονται.

Απευθυνθείτε σε ένα Επίσημο Συνεργείο της μάρκας

ΒΟΗΘΟΣ ΑΥΤΟΚΙΝΗΤΟΔΡΟΜΟΥ ΚΑΙ ΚΥΚΛΟΦΟΡΙΑΣ (13/16)

Η λειτουργία «Βοηθός στον αυτοκινητόδρομο και στην κυκλοφορία» είναι συμπληρωματικό βοήθημα οδήγησης. Αυτό το σύστημα δεν υποκαθιστά τον οδηγό.

Συνεπώς, δεν μπορεί σε καμία περίπτωση να αντικαταστήσει την ευθύνη του οδηγού για την τήρηση των ορίων ταχύτητας και των αποστάσεων ασφαλείας ή την προσοχή του (ο οδηγός πρέπει να είναι πάντοτε έτοιμος να φρενάρει υπό οποιεσδήποτε συνθήκες).

Ο οδηγός πρέπει να έχει πάντοτε τον έλεγχο του αυτοκινήτου. Ο οδηγός πρέπει πάντοτε να προσαρμόζει την πορεία και την ταχύτητα, ανάλογα με το περιβάλλον και τις συνθήκες κυκλοφορίας.

Η λειτουργία «Βοηθός στον αυτοκινητόδρομο και στην κυκλοφορία» χρησιμοποιεί τη λειτουργία «προσαρμοζόμενου ρυθμιστή ταχύτητας Stop and Go» και τη λειτουργία «Κεντραρίσματος στη λωρίδα κυκλοφορίας». Πρέπει να χρησιμοποιείται μόνο σε αυτοκινητόδρομο ή δρόμους πολλαπλών λωρίδων (με διαχωριστική μπαριέρα).

Δεν πρέπει να χρησιμοποιείται σε δρόμο με μεγάλη κίνηση, με πολλές στροφές ή ολισθηρό (πάγος, υδρολίσθηση, χαλίκια) ή όταν οι κλιματολογικές συνθήκες δεν είναι ευνοϊκές (ομίχλη, βροχή, πλευρικός άνεμος, κ.λπ.).

Κίνδυνος ατυχήματος

ΒΟΗΘΟΣ ΑΥΤΟΚΙΝΗΤΟΔΡΟΜΟΥ ΚΑΙ ΚΥΚΛΟΦΟΡΙΑΣ (14/16)

Η λειτουργία «Υποβοήθηση για αυτοκινητόδρομους και κυκλοφοριακή συμφόρηση» αποτελεί ένα συμπληρωματικό βοήθημα οδήγησης. Σε καμία περίπτωση δεν πρέπει να υποκαθιστά την υπευθυνότητα του οδηγού για την τήρηση των ορίων ταχύτητας και τις αποστάσεις ασφαλείας ή την προσοχή.

Ο οδηγός πρέπει να έχει πάντοτε τον έλεγχο του αυτοκινήτου.

Ο οδηγός πρέπει πάντα να προσαρμόζει την πορεία και την ταχύτητα, ανάλογα με το περιβάλλον και τις συνθήκες οδήγησης, ανεξάρτητα από τις ενδείξεις του συστήματος.

Εκτός από τις γραμμές που οριοθετούν λωρίδες, οι δείκτες κυκλοφορίας (φωτεινοί σηματοδότες, πινακίδες κυκλοφορίας εκτός από τις πινακίδες ορίου ταχύτητας εντός των ορίων της ικανότητας ανίχνευσης του συστήματος, διαβάσεις πεζών κ.λπ.) δεν αναγνωρίζονται από το σύστημα. Δεν ενεργοποιούν καμία προειδοποίηση ή αντίδραση στο σύστημα.

Η λειτουργία «Υποβοήθησης για αυτοκινητόδρομους και κυκλοφοριακή συμφόρηση» χρησιμοποιεί τη λειτουργία Stop and Go προσαρμοζόμενου ρυθμιστή ταχύτητας και τη λειτουργία Κεντραρίσματος στη λωρίδα κυκλοφορίας. Το σύστημα δεν πρέπει σε καμία περίπτωση να θεωρείται ισοδύναμο με έναν ανιχνευτή εμποδίων ή με ένα σύστημα αποφυγής συγκρούσεων.

Η λειτουργία «Υποβοήθηση για αυτοκινητόδρομους και κυκλοφοριακή συμφόρηση» πρέπει να χρησιμοποιείται μόνο σε αυτοκινητόδρομο ή δρόμους πολλαπλών λωρίδων με διαχωριστικό στηθαίο.

Επεμβάσεις/επισκευές του συστήματος

- Σε περίπτωση σύγκρουσης, ενδέχεται να μεταβληθεί η ευθυγράμμιση του ραντάρ ή/και της κάμερας και, κατά συνέπεια, να επηρεαστεί η λειτουργία τους. Απενεργοποιήστε το σύστημα και συμβουλευθείτε μία επίσημη αντιπροσωπεία.
- Οποιαδήποτε εργασία στην περιοχή όπου βρίσκεται το ραντάρ ή/και η κάμερα (αντικαταστάσεις, επισκευές, τροποποιήσεις παρμπρίζ, βαφή, κ.λπ.) πρέπει να εκτελείται από ειδικευμένο επαγγελματία.

Μόνο οι επίσημες αντιπροσωπείες είναι εξουσιοδοτημένες να επεμβαίνουν στο σύστημα.

ΒΟΗΘΟΣ ΑΥΤΟΚΙΝΗΤΟΔΡΟΜΟΥ ΚΑΙ ΚΥΚΛΟΦΟΡΙΑΣ (15/16)**Απενεργοποίηση του συστήματος**

Πρέπει οπωσδήποτε να απενεργοποιήσετε το σύστημα, εάν:

- το αυτοκίνητο βρίσκεται σε δρόμο με πολλές στροφές,
- το αυτοκίνητο είναι ρυμουλκούμενο (βλάβη);
- το αυτοκίνητο φέρει ρυμούλκα ή τροχόσπιτο;
- το αυτοκίνητο κινείται σε σήραγγα ή κοντά σε μεταλλική δομή;
- το αυτοκίνητο φτάσει σε σημείο διοδίων, χώρο οδικών έργων ή σε στενή λωρίδα κυκλοφορίας;
- το αυτοκίνητο κινείται προς τα πάνω ή προς τα κάτω σε πολύ απότομη κατωφέρεια,
- η ορατότητα δεν είναι καλή (νύχτα, λυκόφως, ομίχλη, κ.λπ.),
- οι καιρικές συνθήκες είναι κακές (βροχή, χιόνι, πλευρικός άνεμος, κ.λπ.);
- το αυτοκίνητο κινείται σε ολισθηρό οδόστρωμα (βροχή, χιόνι, χαλίκια, κ.λπ.);
- η περιοχή της κάμερας έχει υποστεί ζημιά (π.χ.: στο εσωτερικό ή στο εξωτερικό από το παρμπρίζ),
- το παρμπρίζ είναι ραγισμένο ή παραμορφωμένο,
- η περιοχή του ραντάρ έχει υποστεί ζημιά (συγκρούσεις, κ.λπ.),
- η επιφάνεια του τιμονιού είναι κατεστραμμένη ή υγρή.

Σε περίπτωση όπου το σύστημα δεν συμπεριφέρεται κανονικά, απενεργοποιήστε το και συμβουλευθείτε έναν εξουσιοδοτημένο αντιπρόσωπο.

ΒΟΗΘΟΣ ΑΥΤΟΚΙΝΗΤΟΔΡΟΜΟΥ ΚΑΙ ΚΥΚΛΟΦΟΡΙΑΣ (16/16)



Ορισμένες συνθήκες ενδέχεται να διαταράξουν ή να καταστρέψουν τη λειτουργία του συστήματος, για παράδειγμα:

- παρεμπόδιση του παρμπρίζ ή της περιοχής του ραντάρ (από ακαθαρσίες, πάγο, χιόνι, συμπυκνώματα υγρασίας κ.λπ.). Να ελέγχετε συχνά την καθαριότητα και την κατάσταση του παρμπρίζ, των μάκτρων των υαλοκαθαριστήρων του μπροστινού παρμπρίζ και του μπροστινού προφυλακτήρα,
 - σύνθετο περιβάλλον (τούνελ κ.λπ.),
 - δυσμενείς καιρικές συνθήκες (χιόνι, έντονη βροχή, χαλάζι, πάγος κ.λπ.);
 - κακή ορατότητα (νύχτα, ομίχλη, κ.λπ.);
 - κακή αντίθεση μεταξύ προπορευόμενου αυτοκινήτου και περιβάλλοντος (π.χ. λευκό αυτοκίνητο σε χιονισμένη περιοχή, κ.λπ.),
 - θάμβωση (εκτυφλωτικός ήλιο, φώτα αυτοκινήτων που κινούνται στο αντίθετο ρεύμα κυκλοφορίας κ.λπ.);
 - ο δρόμος είναι στενός, με πολλές στροφές ή ελικοειδής (απότομες στροφές, κ.λπ.);
 - οι γραμμές του υλικού της ασφάλτου ανιχνεύονται ως γραμμή από το σύστημα,
 - μείωση/διαπλάτυνση λωρίδας,
 - ενδείξεις οδοστρώματος που έχουν φθαρεί, με μειωμένη αντίθεση ή σε πολύ μεγάλη απόσταση μεταξύ τους (γραμμές μερικώς σβησμένες, κ.λπ.);
 - πολλές διαγραμμίσεις στον δρόμο (περιοχή έργων οδοποιίας, συνδετήριοι κλάδοι κόμβων που συνδέονται με παρακείμενους αυτοκινητόδρομους, άκρη του δρόμου κ.λπ.),
 - οδικές πινακίδες που δεν περιλαμβάνουν βέλος, που βρίσκονται σε έξοδο αυτοκινητόδρομου,
 - μια περιοχή με χαμηλή συνδεσιμότητα που καθιστά αδύνατο τον γεωγραφικό εντοπισμό του οχήματος ή χάρτες που δεν είναι ενημερωμένοι,
 - πιο αργό αυτοκίνητο με σημαντική διαφορά στην ταχύτητα;
 - πατάκια που δεν είναι προσαρμοσμένα στο αυτοκίνητο. Στην πλευρά του οδηγού, να χρησιμοποιείτε υποχρεωτικά τα πατάκια που είναι προσαρμοσμένα στο αυτοκίνητο, στερεώνοντας τα στα ήδη εγκατεστημένα εξαρτήματα και να ελέγχετε τακτικά τη στερέωσή τους. Μην τοποθετείτε από πάνω διάφορα πατάκια. **Κίνδυνος μαγκώματος των πεντάλ.**
- Σε αυτές τις περιπτώσεις, το σύστημα μπορεί να παρέμβει λανθασμένα.**
- **Κίνδυνος ανεπιθύμητου φρεναρίσματος ή επιτάχυνσης.**
 - **Κίνδυνος ανεπιθύμητης, εσφαλμένης διόρθωσης ή καμίας διόρθωσης της πορείας.**
- Πολλές απρόβλεπτες περιπτώσεις μπορούν να επηρεάσουν τη λειτουργία του συστήματος. Ορισμένα αντικείμενα ή αυτοκίνητα που μπορεί να εμφανιστούν στη ζώνη εντοπισμού της κάμερας ή του ραντάρ μπορεί να ερμηνευτούν λανθασμένα από το σύστημα, ενδεχομένως οδηγώντας σε ακατάλληλη επιτάχυνση ή πέδηση.
- Πρέπει να είστε πάντοτε προσεκτικοί για απροσδόκητα συμβάντα που μπορεί να προκύψουν κατά την οδήγηση. Πάντα να διατηρείτε πάντα τον έλεγχο του αυτοκινήτου σας, κρατώντας τα πόδια σας κοντά στα πεντάλ και τα χέρια σας στο τιμόνι, έτσι ώστε να είστε έτοιμοι να δράσετε σε κάθε περίπτωση.**

2.130

ΒΟΗΘΕΙΑ ΣΤΟ ΠΑΡΚΑΡΙΣΜΑ (1/8)

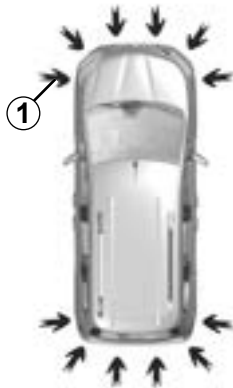

Αρχή λειτουργίας

Οι ανιχνευτές υπερήχων, που επισημαίνονται με βέλη 1, τοποθετούνται σε προφυλακτικές για τον υπολογισμό της απόστασης ανάμεσα στο αυτοκίνητο και σε ένα εμπόδιο.

Αυτός ο υπολογισμός μεταφράζεται σε ηχητικά σήματα των οποίων η συχνότητα αυξάνεται όσο μικραίνει η απόσταση του αυτοκινήτου από το εμπόδιο, μέχρι να γίνουν συνεχή όταν το εμπόδιο βρίσκεται σε απόσταση περίπου 20 ή 30 εκατοστών από το αυτοκίνητο.

Ανάλογα με το αυτοκίνητο, το σύστημα ανιχνεύει εμπόδια εμπρός, πίσω και στα πλαϊνά του αυτοκινήτου.

Το σύστημα βοήθειας στο παρκάρισμα ενεργοποιείται μόνο όταν το αυτοκίνητο κινείται με ταχύτητα χαμηλότερη από 10 χλμ./ώρα περίπου.

Η λειτουργία δεν λαμβάνει υπόψη συστήματα ρυμούλκησης ή μεταφοράς τα οποία δεν αναγνωρίζονται από το σύστημα.

Θέση των αισθητήρων υπερήχων 1

Βεβαιωθείτε ότι οι αισθητήρες υπερήχων που υποδεικνύονται από τα βέλη 1 δεν είναι καλυμμένοι (από ακαθαρσίες, λάσπη, χιόνι, κακή τοποθέτηση πινακίδας κυκλοφορίας), δεν παρουσιάζουν ίχνη σύγκρουσης ή τροποποίησης (συμπεριλαμβανομένης της βαφής) και δεν παρεμποδίζονται από κάποιο αξεσουάρ τοποθετημένο στο πίσω μέρος ή/και, ανάλογα με το αυτοκίνητο, στο εμπρόσθιο μέρος ή τα πλαϊνά του αυτοκινήτου σας.



Αυτή η λειτουργία αποτελεί συμπληρωματική βοήθεια στην οδήγηση, η οποία, χρησιμοποιεί ηχητικά σήματα για να υποδείξει την απόσταση ανάμεσα στο αυτοκίνητο και ένα εμπόδιο κατά τη διάρκεια της οπισθοπορείας.

Σε καμία περίπτωση δεν μπορεί να αντικαταστήσει την προσοχή ή την υπευθυνότητα του οδηγού στη διάρκεια ελιγμών με την όπισθεν.

Ο οδηγός πρέπει να είναι πάντα προετοιμασμένος για αναπάντεχα συμβάντα κατά την οδήγηση: πρέπει να διασφαλίζεται πάντα ότι δεν υπάρχουν μικρά, στενά κινούμενα εμπόδια (όπως παιδί, ζώο, καρτσάκι, ποδήλατο, πέτρα, κολωνάκι, κ.λπ.) στα τυφλά σημεία, κατά την εκτέλεση ελιγμών.

ΒΟΗΘΕΙΑ ΣΤΟ ΠΑΡΚΑΡΙΣΜΑ (2/8)

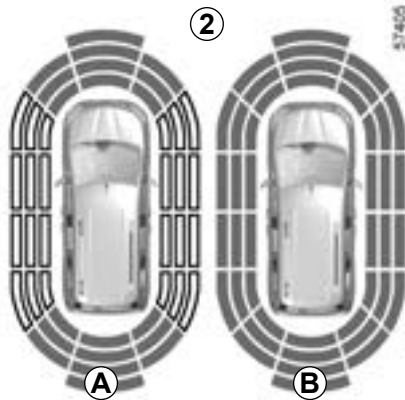

Σημείωση: η οθόνη 2 εμφανίζει τον περιβάλλοντα χώρο του αυτοκινήτου και εκπέμπει ηχητικά σήματα.

Είναι απαραίτητο να διανύσετε μερικά μέτρα πριν ενεργοποιηθεί η πλευρική ανίχνευση.

Όταν όλες οι ζώνες βρίσκονται σε γκρι φόντο, ελέγχεται κάθε πλευρά του αυτοκινήτου:

- **A:** εκτελείται ανάλυση του περιβάλλοντος χώρου του αυτοκινήτου;
- **B:** πραγματοποιήθηκε ανάλυση του περιβάλλοντος του αυτοκινήτου.



Λειτουργία

Ανιχνεύονται τα περισσότερα αντικείμενα που βρίσκονται σε κοντινή απόσταση εμπρός, πίσω ή στα πλαϊνά του αυτοκινήτου.

Ανάλογα με την απόσταση του εμποδίου, η συχνότητα του ηχητικού σήματος θα αυξάνεται, μέχρις ότου το ηχητικό σήμα γίνει συνεχές για τα εμπόδια σε απόσταση περίπου 20 cm από τα πλαϊνά του αυτοκινήτου ή 30 cm περίπου από το εμπρός ή πίσω μέρος του. Οι πράσινες, πορτοκαλί (ή κίτρινες ανάλογα με το αυτοκίνητο) και κόκκινες ζώνες θα εμφανίζονται στην οθόνη C.

Σημείωση: σε περίπτωση αλλαγής της πορείας κατά τη διάρκεια ενός ελιγμού, ο κίνδυνος σύγκρουσης με κάποιο εμπόδιο μπορεί να επισημανθεί καθυστερημένα.

Για οχήματα εξοπλισμένα με τη λειτουργία «Intelligent Around View Monitor» ➔ 2.143, η ανάλυση του περιβάλλοντος χώρου του αυτοκινήτου (περιοχές **A** και **B**) δεν εμφανίζεται στις λειτουργίες «Υπερευρωγώνια προβολή» ή «Πλευρική προβολή».



Σε περίπτωση χτυπήματος στο κάτω μέρος του αυτοκινήτου, ενώ αυτό πραγματοποιεί ελιγμούς (παράδειγμα: επαφή με κολωνάκι, πολύ ψηλό πεζοδρόμιο ή άλλο στοιχείο του δρόμου), ενδέχεται να προκληθεί ζημιά στο αυτοκίνητο (παράδειγμα: παραμόρφωση άξονα).

Για να αποφύγετε οποιονδήποτε κίνδυνο ατυχήματος, ζητήστε έλεγχο του αυτοκινήτου από ένα Επίσημο Συνεργείο της μάρκας.

ΒΟΗΘΕΙΑ ΣΤΟ ΠΑΡΚΑΡΙΣΜΑ (3/8)

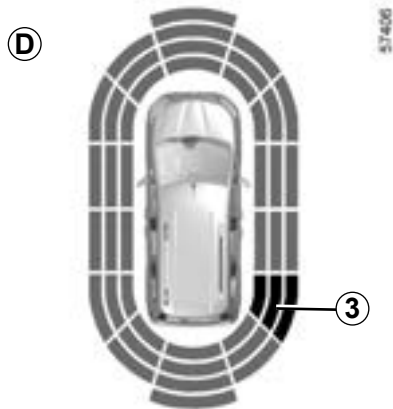

Ανίχνευση εμποδίων στα πλαϊνά

Ανάλογα με τον προσανατολισμό των τροχών, το σύστημα προσδιορίζει την πορεία του αυτοκινήτου και σας προειδοποιεί για την ύπαρξη ή όχι κινδύνου σύγκρουσης με κάποιο εμπόδιο **3** που βρίσκεται στο πλάι του αυτοκινήτου.

Όταν ανιχνευτεί κάποιο εμπόδιο στο πλάι:

- εάν υπάρχει κίνδυνος σύγκρουσης, εκπέμπονται ηχητικά σήματα με αυξανόμενη συχνότητα όσο πλησιάζει το εμπόδιο μέχρι να γίνουν συνεχή. Οι πράσινες, οι πορτοκαλί και οι κόκκινες ζώνες εμφανίζονται στην οθόνη **D**.
- εάν δεν υπάρχει κανένας κίνδυνος σύγκρουσης, δεν εκπέμπεται κανένα ηχητικό σήμα όσο πλησιάζει το εμπόδιο. Οι πράσινες, οι πορτοκαλί και οι κόκκινες ζώνες εμφανίζονται στην οθόνη **D** με γραμμοσκίαση.

Σημείωση: σε περίπτωση αλλαγής της πορείας κατά τη διάρκεια ενός ελιγμού, ο κίνδυνος σύγκρουσης με κάποιο εμπόδιο μπορεί να επισημανθεί καθυστερημένα.

ΒΟΗΘΕΙΑ ΣΤΟ ΠΑΡΚΑΡΙΣΜΑ (4/8)



Αυτοκίνητα με οθόνη πολυμέσων

Ενεργοποίηση/απενεργοποίηση

Για να ενεργοποιήσετε ή να απενεργοποιήσετε στις διάφορες περιοχές που καλύπτονται από τους ανιχνευτές υπερήχων από την οθόνη πολυμέσων **4**, συμβουλευθείτε τις οδηγίες χρήσης του συστήματος πολυμέσων.

Επιλέξτε «**ON**» ή «**OFF**».

Με την εκκίνηση του κινητήρα, το σύστημα ανακαλεί την τελευταία αποθηκευμένη θέση πριν από το κλείσιμο του διακόπτη.

2.134

Ρυθμίσεις

Ανάλογα με το αυτοκίνητο, με τον κινητήρα σε λειτουργία, ορισμένες ρυθμίσεις πρέπει να ρυθμιστούν από την οθόνη πολυμέσων **4**. Για περαιτέρω πληροφορίες, ανατρέξτε στις οδηγίες χρήσης πολυμέσων.

Ένταση του ήχου της βοήθειας στο παρκάρισμα

Ρυθμίστε την ένταση της λειτουργίας βοήθεια στο παρκάρισμα πιέζοντας τα πλήκτρα «+» ή «-».

Ήχοι συστήματος

Επιτρέπει την επιλογή του ήχου του συστήματος.

Απενεργοποίηση του ήχου του συστήματος

Ενεργοποιήστε ή απενεργοποιήστε τους ήχους της βοήθειας στο παρκάρισμα.

Σημείωση: εάν απενεργοποιήσετε τον ήχο, δεν θα προειδοποιείστε πλέον για την προέγγιση εμποδίων με ηχητικά σήματα.

Όταν το αυτοκίνητο κινείται με ταχύτητα κάτω από 10 χλμ./ώρα περίπου, ορισμένοι θόρυβοι (μοτοσυκλέτες, φορτηγά, κομπρεσέρ κ.λπ.) ενδέχεται να προκαλέσουν ενεργοποίηση των ηχητικών σημάτων (μπιπ) της βοήθειας στο παρκάρισμα.

ΒΟΗΘΕΙΑ ΣΤΟ ΠΑΡΚΑΡΙΣΜΑ (5/8)

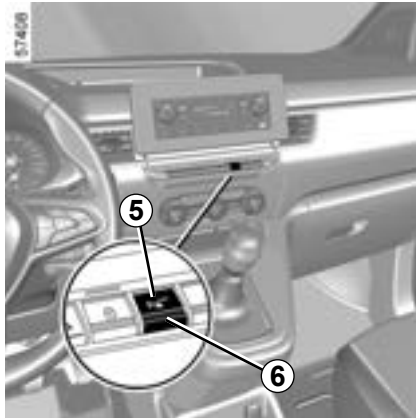

Αυτοκίνητα χωρίς οθόνη πολυμέσων

Ενεργοποίηση/απενεργοποίηση

Με το αυτοκίνητο σταματημένο, πιέστε τον διακόπτη **6** για να απενεργοποιήσετε τη βοήθεια στο παρκάρισμα. Το ενδεικτικό **5** που είναι ενσωματωμένο στον διακόπτη ανάβει. Πιέστε ξανά τον διακόπτη **6** για να ενεργοποιήσετε τη λειτουργία. Η ένδειξη που είναι ενσωματωμένη στον διακόπτη **5** σβήνει.

Με την εκκίνηση του κινητήρα, το σύστημα ανακαλεί την τελευταία αποθηκευμένη θέση πριν από το κλείσιμο του διακόπτη.



Ιδιαίτερο χαρακτηριστικό σε οχήματα με μπροστινό, πίσω και πλαϊνό Park Assist

Μπορείτε επίσης να ενεργοποιήσετε/απενεργοποιήσετε τη λειτουργία από τον πίνακα οργάνων:

- με το αυτοκίνητο σταματημένο, πιέστε τον διακόπτη **7** όσες φορές απαιτείται, ώστε να εμφανιστεί η καρτέλα «Οχημα»;
- πιέστε επανειλημμένα το χειριστήριο **8** ή **9**, ώστε να εμφανιστεί το μενού «Ρυθμίσεις». Πατήστε **10 OK** τον διακόπτη:

- πιέστε επανειλημμένα το χειριστήριο **8** ή **9**, ώστε να εμφανιστεί το μενού «ΥΠΟΒ. ΣΤΑΘΜΕΥΣΗΣ». Πατήστε **10 OK** τον διακόπτη;
- επιλέξτε «**ON**» ή «**OFF**» για να ενεργοποιήσετε ή να απενεργοποιήσετε τη λειτουργία.

Εάν το κουμπί **6** δεν μπορεί να χρησιμοποιηθεί για την επανενεργοποίηση του Park Assist, βεβαιωθείτε ότι η λειτουργία δεν έχει απενεργοποιηθεί στο καντράν. Για να την επανενεργοποιήσετε, ανατρέξτε στην παράγραφο με τίτλο «Ειδικό χαρακτηριστικό σε οχήματα εφοδιασμένα με εμπρός, πίσω και πλαϊνό Park Assist».



Σε περίπτωση χτυπήματος στο κάτω μέρος του αυτοκινήτου, ενώ αυτό πραγματοποιεί ελιγμούς (παράδειγμα: επαφή με κολωνάκι, πολύ ψηλό πεζοδρόμιο ή άλλο στοιχείο του δρόμου), ενδέχεται να προκληθεί ζημιά στο αυτοκίνητο (παράδειγμα: παραμόρφωση άξονα).

Για να αποφύγετε οποιονδήποτε κίνδυνο ατυχήματος, ζητήστε έλεγχο του αυτοκινήτου από ένα Επίσημο Συνεργείο της μάρκας.

ΒΟΗΘΕΙΑ ΣΤΟ ΠΑΡΚΑΡΙΣΜΑ (6/8)

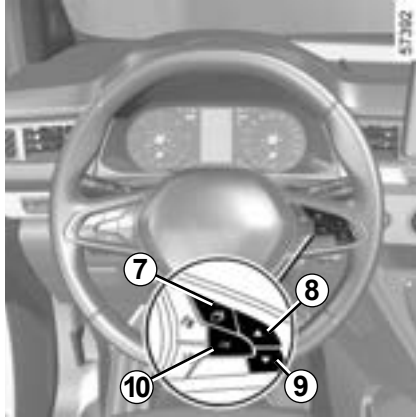

Ρυθμίσεις

- Με αυτοκίνητο σταματημένο, πιέστε τον διακόπτη **7** όσες φορές απαιτείται, ώστε να εμφανιστεί η καρτέλα «Όχημα»,
- πιέστε επανειλημμένα το χειριστήριο **8** ή **9**, ώστε να εμφανιστεί το μενού «Ρυθμίσεις». Πατήστε **10 OK** τον διακόπτη;
- πιέστε επανειλημμένα το χειριστήριο **8** ή **9**, ώστε να εμφανιστεί το μενού «ΥΠΟΒ. ΣΤΑΘΜΕΥΣΗΣ». Πατήστε **10 OK** τον διακόπτη;

- επιλέξτε «Ένταση ήχου ηχητικού σήματος» για να ρυθμίσετε την ένταση ήχου του συστήματος Υποβοήθησης στάθμευσης χρησιμοποιώντας το χειριστήριο **8** ή **9**.

Αυτόματη απενεργοποίηση της βοήθειας στο παρκάρισμα

Το σύστημα απενεργοποιείται:

- όταν η ταχύτητα του αυτοκινήτου υπερβεί τα 10 χλμ./ώρα περίπου,
- ανάλογα με το αυτοκίνητο, όταν το αυτοκίνητο είναι σταματημένο για περισσότερα από τρία δευτερόλεπτα περίπου και ανιχνευτεί εμπόδιο (περίπτωση, για παράδειγμα, μπουλιαρίσματος, κ.λπ.),
- όταν έχετε επιλέξει τη νεκρά,
- όταν εντοπίζεται σφάλμα λειτουργίας.

Σημείωση: εάν το όχημα διαθέτει κοσμάδο που αναγνωρίζεται από το σύστημα, απενεργοποιείται μόνο το σύστημα βοήθειας στο πίσω παρκάρισμα.

Ενεργοποίηση της βοήθειας στο παρκάρισμα χειροκίνητα.

Πρέπει να απενεργοποιήσετε τη λειτουργία, εάν:

- σε περίπτωση που υπάρχει εξοπλισμός ρυμούλκησης, μεταφοράς ή ρυμούλκα, ο οποίος δεν αναγνωρίζεται από το σύστημα, μπροστά από τους αισθητήρες υπερήχων;
- σε περίπτωση βλάβης στους αισθητήρες υπερήχων.

Πρόβλημα λειτουργίας

Όταν το σύστημα ανιχνεύσει ένα πρόβλημα λειτουργίας, ακούγεται ένα ηχητικό σήμα με κάθε επιλογή της όπισθεν για περίπου τρία δευτερόλεπτα, συνοδευόμενο από την εμφάνιση του μηνύματος «Ελέγξτε αισθητ. Στάθμευσης» στο καντράν. Απευθυνθείτε σε ένα Επίσημο Συνεργείο της μάρκας.

ΒΟΗΘΕΙΑ ΣΤΟ ΠΑΡΚΑΡΙΣΜΑ (7/8)

Επεμβάσεις/επισκευές του συστήματος

- Σε περίπτωση σύγκρουσης, μπορεί να τροποποιηθεί η ευθυγράμμιση των αισθητήρων και, κατά συνέπεια, ενδέχεται να επηρεαστεί η λειτουργία τους. Απενεργοποιήστε τη λειτουργία και συμβουλευθείτε μία επίσημη αντιπροσωπεία.
- Οποιαδήποτε εργασία στην περιοχή όπου βρίσκονται οι αισθητήρες (επισκευές, αντικαταστάσεις κ.λπ.) πρέπει να εκτελείται από ειδικευμένο επαγγελματία.

Μόνο οι επίσημες αντιπροσωπείες είναι εξουσιοδοτημένες να επεμβαίνουν στο σύστημα.

Περιπτώσεις παρεμβολής του συστήματος

Ορισμένες συνθήκες ενδέχεται να διαταράξουν ή να καταστρέψουν τη λειτουργία του συστήματος, για παράδειγμα:

- δυσμενείς καιρικές συνθήκες (βροχή, χιόνι, χαλάζι, πάγος κ.λπ.),
- σε περίπτωση έκθεσης σε ισχυρά ηλεκτρομαγνητικά κύματα (κάτω από γραμμές υψηλής τάσης κ.λπ.),
- ορισμένοι τύποι θορύβου (μοτοσικλέτα, φορτηγό, κομπρεσέρ κ.λπ.),
- τοποθέτηση μιας μη συμβατής μπίλιας ή γάντζου κοτσαδόρου,
- ...

Κίνδυνος εσφαλμένων συναγερμών ή απουσίας προειδοποιήσεων.

Σε περίπτωση όπου το σύστημα δεν συμπεριφέρεται κανονικά, απενεργοποιήστε το και συμβουλευθείτε έναν εξουσιοδοτημένο αντιπρόσωπο.

ΒΟΗΘΕΙΑ ΣΤΟ ΠΑΡΚΑΡΙΣΜΑ (8/8)

Περιορισμοί λειτουργίας του συστήματος

- Η περιοχή γύρω από τους αισθητήρες πρέπει να διατηρείται καθαρή και χωρίς καμία τροποποίηση, ώστε να διασφαλιστεί η σωστή λειτουργία του συστήματος.
- Μικρά αντικείμενα που κινούνται κοντά στο αυτοκίνητο (μοτοσυκλέτες, ποδήλατα, πεζοί κ.λπ.) ενδέχεται να μην αναγνωρίζονται από το σύστημα.
- Το σύστημα ενδέχεται να μην ανιχνεύει αντικείμενα που είναι πολύ κοντά στο όχημα.
- Το σύστημα ενδέχεται να μην παρέχει προειδοποίηση όταν τα άλλα οχήματα ή αντικείμενα κινούνται με σημαντικά διαφορετική ταχύτητα.
- Όταν υπάρχει αλλαγή στην πορεία κατά τη διάρκεια ενός ελιγμού, το σύστημα μπορεί να είναι αργό στην αναφορά εμποδίων.
- Όταν το όχημα έλκει ρυμουλκούμενο, το πίσω σύστημα Park Assist πρέπει να απενεργοποιηθεί.

Απενεργοποίηση της λειτουργίας

Πρέπει να απενεργοποιήσετε τη λειτουργία, εάν:

- η περιοχή γύρω από τους αισθητήρες έχει υποστεί ζημιά,
- το όχημα είναι εξοπλισμένο με μια διάταξη ρυμούλκησης που δεν αναγνωρίζεται από το σύστημα (ηλεκτρικός προσαρμογέας, μπίλια, γάντζος κ.λπ.).

ΚΑΜΕΡΑ ΏΠΙΣΘΕΝ (1/4)



Λειτουργία

Ανάλογα με το αυτοκίνητο, όταν επιλέγεται η όπισθεν, η κάμερα **1** που βρίσκεται στην πόρτα του πορτ-μπαγκάζ ή στην πίσω ανοιγόμενη πόρτα μεταδίδει μια εικόνα του χώρου πίσω από το αυτοκίνητο προς:

- την οθόνη πολυμέσων **2**, συνοδευόμενη από μία ή δύο οδηγίες **5** και **6** (σταθερό και κινούμενο);

ή

- τον πίσω καθρέφτη **3**, συνοδευόμενο από μια σταθερή γραμμή οδηγό **5**.

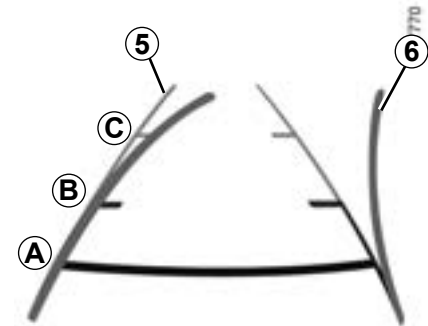

ΚΑΜΕΡΑ ΎΠΙΣΘΕΝ (2/4)

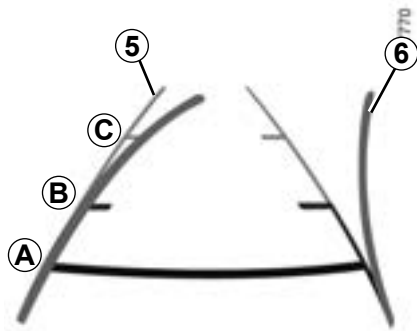

Αυτό το σύστημα χρησιμοποιεί διάφορες γραμμές-οδηγούς για τη λειτουργία του (κινητή για την πορεία και σταθερή για την απόσταση). Όταν φτάσετε στην κόκκινη περιοχή, χρησιμοποιήστε την εικόνα του προφυλακτήρα για να σταματήσετε στο ακριβές σημείο.

Σταθερός οδηγός 5

Ο σταθερός οδηγός αποτελείται από τους έγχρωμους δείκτες αναφοράς **A**, **B** και **C** που υποδεικνύουν την απόσταση πίσω από το αυτοκίνητο:

- **A** (κόκκινο) περίπου 30 εκατοστά από το αυτοκίνητο,
- **B** (κίτρινο) στα 70 εκατοστά περίπου από το αυτοκίνητο,
- **C** (πράσινο) περίπου 150 εκατοστά από το αυτοκίνητο.

Αυτός ο οδηγός παραμένει σταθερός και δείχνει την πορεία του αυτοκινήτου εάν οι τροχοί είναι στην ίδια ευθεία με το αυτοκίνητο.

Κινητός οδηγός 6

Αυτός εμφανίζεται με μπλε χρώμα και δείχνει την τροχιά του αυτοκινήτου σε σχέση με τη θέση του τιμονιού.

Ιδιαιτερότητα

Διασφαλίστε ότι η κάμερα δεν καλύπτεται (από ρύπους, λάσπη, χιόνι, συμπυκνώματα, κ.λπ.).



Αυτή η λειτουργία αποτελεί συμπληρωματική βοήθεια. Συνεπώς, δεν μπορεί, σε καμία περίπτωση, να αντικαταστήσει την προσοχή και την υπευθυνότητα που πρέπει να επιδεικνύει ο οδηγός.

Ο οδηγός πρέπει να είναι πάντα προετοιμασμένος για αναπάντεχα συμβάντα κατά την οδήγηση: πρέπει να διασφαλίζεται πάντα ότι δεν υπάρχουν μικρά, στενά κινούμενα εμπόδια (όπως παιδί, ζώο, καροτσάκι, ποδήλατο, πέτρα, κολωνάκι, κ.λπ.) στα τυφλά σημεία, κατά την εκτέλεση ελιγμών.

ΚΑΜΕΡΑ ΎΠΙΣΘΕΝ (3/4)

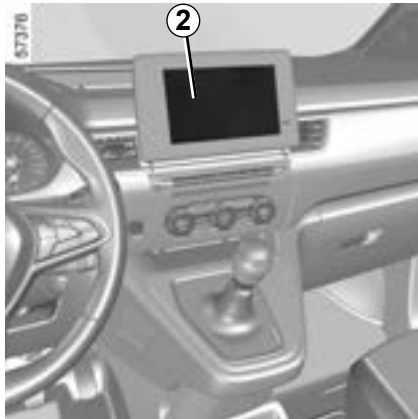

Ρυθμίσεις

Με τον κινητήρα σε λειτουργία, από την οθόνη πολυμέσων **2** μπορείτε να προσθέσετε ή αφαιρέσετε τις γραμμές καθοδήγησης και να ρυθμίσετε τις παραμέτρους της εικόνας της κάμερας (φωτεινότητα, αντίθεση κ.λπ.). Για περαιτέρω πληροφορίες, ανατρέξτε στις οδηγίες χρήσης πολυμέσων.

Η εικόνα στην οθόνη είναι αντεστραμμένη όπως σε έναν καθρέφτη.

Οι οδηγοί είναι μια εικόνα που προβάλλεται σε επίπεδη επιφάνεια. Οι πληροφορίες αυτές δεν πρέπει να λαμβάνονται υπόψη όταν προβάλλονται επάνω σε κατακόρυφο αντικείμενο ή σε αντικείμενο στο έδαφος.

Τα αντικείμενα που στο άκρο της οθόνης ενδέχεται να εμφανίζονται παραμορφωμένα.

Σε περίπτωση πολύ έντονης φωτεινότητας (χιόνι, αυτοκίνητο στον ήλιο κ.λπ.), η εικόνα της κάμερας ενδέχεται να διαταραχθεί.

Εάν ο χώρος αποσκευών είναι ανοιχτός ή δεν έχει κλείσει σωστά, το μήνυμα «Ανοιχτή πόρτα χώρου αποσκευών» εμφανίζεται στην οθόνη πολυμέσων.

ΚΑΜΕΡΑ ΎΠΙΣΘΕΝ (4/4)

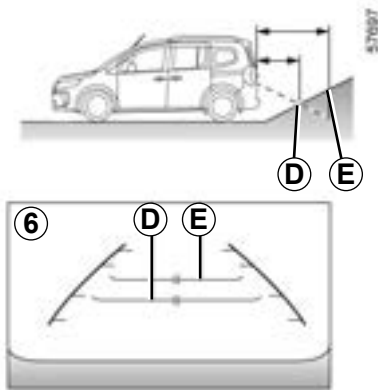

Διαφορά μεταξύ απόστασης υπολογισμού και πραγματικής απόστασης

Οπισθοπορεία σε ανωφέρεια με μεγάλη κλίση

Οι σταθερές γραμμές-οδηγοί **6** υποδεικνύουν τις αποστάσεις πιο κοντά από ό,τι είναι στην πραγματικότητα.

Επομένως, στην περίπτωση εδάφους με ανηφορική κλίση, τα αντικείμενα που εμφανίζονται στην οθόνη είναι στην πραγματικότητα πιο μακριά.

Για παράδειγμα, εάν στην οθόνη εμφανίζεται ένα αντικείμενο σε απόσταση **D**, η πραγματική απόσταση του αντικειμένου είναι **E**.

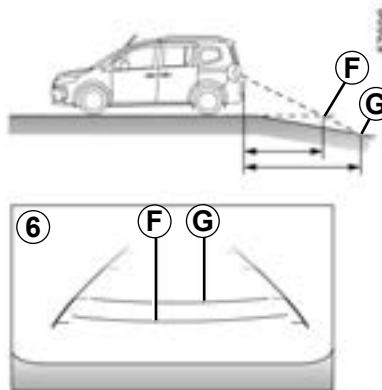

Οπισθοπορεία σε κατωφέρεια με μεγάλη κλίση

Οι σταθερές γραμμές-οδηγοί **6** υποδεικνύουν τις αποστάσεις πιο μακριά από ό,τι είναι στην πραγματικότητα.

Επομένως, στην περίπτωση εδάφους με κατηφορική κλίση, τα αντικείμενα που εμφανίζονται στην οθόνη είναι στην πραγματικότητα πιο κοντά.

Για παράδειγμα, εάν στην οθόνη εμφανίζεται ένα αντικείμενο σε απόσταση **G**, η πραγματική απόσταση του αντικειμένου είναι **F**.

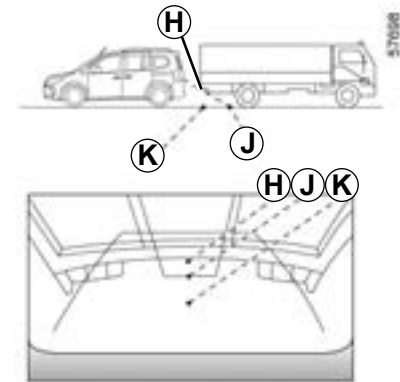

Οπισθοπορεία προς ένα προεξέχον αντικείμενο

Στην οθόνη, η θέση **H** φαίνεται πιο μακριά από τη θέση **J**. Πάντως, η θέση **H** είναι στην ίδια απόσταση με τη θέση **K**.

Η πορεία που υποδεικνύεται από τις σταθερές και κινητές γραμμές-οδηγούς δεν λαμβάνει υπόψη το ύψος του αντικειμένου. Επομένως, υπάρχει κίνδυνος σύγκρουσης του οχήματος με το αντικείμενο, όταν αυτό κινείται με την όπισθεν προς τη θέση **K**.

INTELLIGENT AROUND VIEW MONITOR (1/9)

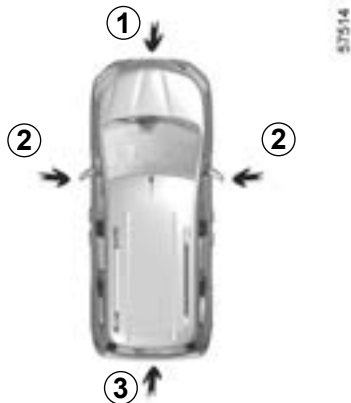

Χρησιμοποιώντας τις πληροφορίες από τις κάμερες **1**, **2** και **3** που βρίσκονται στον μπροστινό προφυλακτήρα, στους εξωτερικούς καθρέφτες και στην πόρτα του πορτμπαγκάζ, όπως και από τους ανιχνευτές υπερήχων **4** που βρίσκονται στους προφυλακτήρες του αυτοκινήτου, η δυνατότητα αυτή σας διευκολύνει στην περίπτωση δύσκολων ελιγμών (π.χ. παρκάρισμα) προβάλλοντας τον περιβάλλοντα χώρο του αυτοκινήτου.

Εργασία

Οι κάμερες μεταδίδουν τέσσερις ξεχωριστές προβολές στο οθόνη πολυμέσων **5**. Σας επιτρέπουν να δείτε τον περιβάλλοντα χώρο του αυτοκινήτου:

- προβολή του χώρου εμπρός: χρησιμοποιώντας την κάμερα **1**;
- προβολή του χώρου πίσω: χρησιμοποιώντας την κάμερα **3**;
- υπερευρυγνία προβολή: χρησιμοποιώντας τις κάμερες **1**, **2** και **3**;

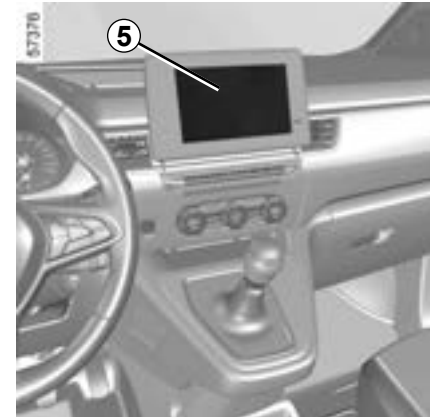
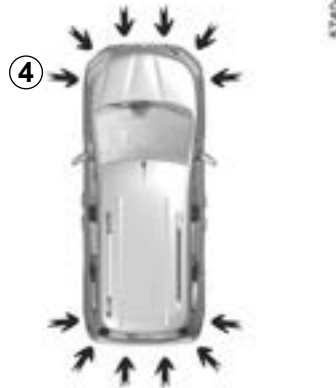

- προβολή του χώρου εμπρός και πλευρικά (ανάλογα με το αυτοκίνητο): χρησιμοποιώντας την κάμερα **2** (πλευρά συνοδηγού).

Οι ανιχνευτές υπερήχων ανιχνεύουν εμπόδια εμπρός, πίσω και (ανάλογα με το αυτοκίνητο) πλευρικά του αυτοκινήτου.

Σημείωση: Φροντίστε ώστε το οπτικό πεδίο κάθε κάμερας να μην παρεμποδίζεται (ακαθαρσίες, λάσπη, χιόνι κ.λπ.).



Η λειτουργία αυτή αποτελεί συμπληρωματική βοήθεια. Συνεπώς, δεν μπορεί, σε καμία περίπτωση, να αντικαταστήσει την προσοχή και την υπευθυνότητα που πρέπει να επιδεικνύει ο οδηγός. Ο οδηγός πρέπει να είναι πάντα προετοιμασμένος για τυχόν αναπάντεχα συμβάντα κατά την οδήγηση: πρέπει να διασφαλίζεται πάντα ότι δεν υπάρχουν μικρά, στενά κινούμενα εμπόδια (όπως παιδί, ζώο, καρτσάκι, ποδήλατο, πέτρα, κολωνάκια, κ.λπ.) στα τυφλά σημεία, κατά την εκτέλεση ελιγμών.

INTELLIGENT AROUND VIEW MONITOR (2/9)



Προβολή του χώρου εμπρός¹

Η προβολή της μπροστινής κάμερας εμφανίζεται στην οθόνη πολυμέσων **5**.

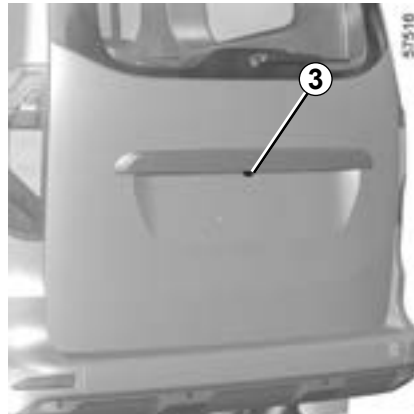

Προβολή του χώρου πίσω³

Η προβολή της πίσω κάμερας εμφανίζεται στην οθόνη πολυμέσων **5**.

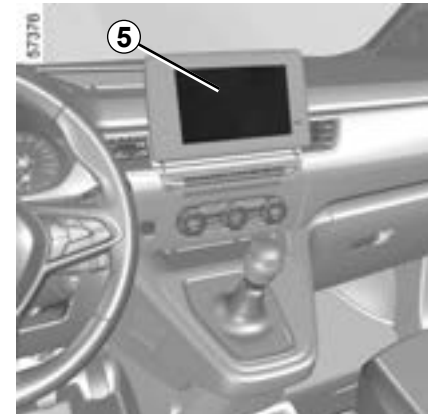

Η οθόνη πολυμέσων **5** εμφανίζει μια αντεστραμμένη εικόνα της προβολής του χώρου πίσω **3**, όπως σε ένα καθρέφτη οπισθοπορείας.



Στην προβολή του χώρου εμπρός ή πίσω: στη διάρκεια των ελιγμών σε έδαφος με κλίση, τα αντικείμενα που εμφανίζονται στην οθόνη πολυμέσων ενδέχεται να είναι πιο κοντά ή πιο μακριά από ό,τι φαίνονται.

Να το έχετε υπόψη σας, ώστε να αξιολογήτε σωστά την απόσταση πριν από οποιονδήποτε ελιγμό.

INTELLIGENT AROUND VIEW MONITOR (3/9)

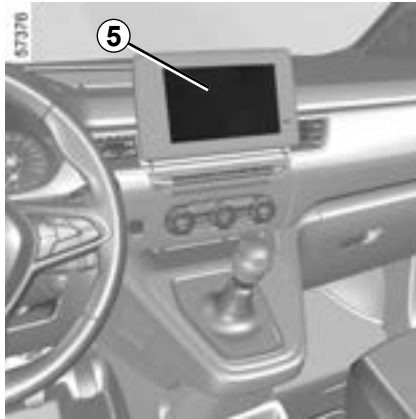

Σταθερός οδηγός 6

Η προβολή του χώρου εμπρός ή πίσω που μεταδίδεται στην οθόνη πολυμέσων 5 εμφανίζεται με μία ή δύο γραμμές-οδηγούς, 6 και 7.

Σε πρώτη φάση χρησιμοποιείτε αυτό το σύστημα με έναν ή περισσότερους οδηγούς (κινητός για την πορεία, σταθερός για την απόσταση).

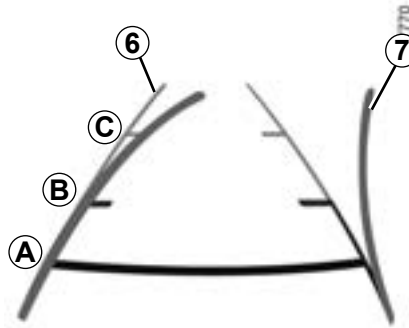

Ο σταθερός οδηγός αποτελείται από τους έγχρωμους δείκτες αναφοράς **A**, **B** και **C** που υποδεικνύουν την απόσταση πίσω από το αυτοκίνητο:

- **A** (κόκκινο) περίπου 30 εκατοστά από το αυτοκίνητο,
- **B** (κίτρινο) περίπου 70 εκατοστά από το αυτοκίνητο,
- **C** (πράσινο) περίπου 150 εκατοστά από το αυτοκίνητο.

Κινητός οδηγός 7

(ανάλογα με το αυτοκίνητο)

Εμφανίζεται με μπλε χρώμα στην οθόνη πολυμέσων 5. Υποδεικνύει την πορεία του αυτοκινήτου ανάλογα με τη θέση του τιμονιού, στην προβολή του χώρου εμπρός και πίσω.

Οι γραμμές-οδηγοί στην προβολή του χώρου εμπρός, πίσω και πλευρικά του αυτοκινήτου είναι μια απεικόνιση που προβάλλεται σε επίπεδο έδαφος, αυτές οι πληροφορίες δεν πρέπει να λαμβάνονται υπόψη όταν τοποθετούνται επάνω σε κατακόρυφο αντικείμενο ή σε αντικείμενο που βρίσκεται επάνω στο έδαφος.

Τα αντικείμενα που εμφανίζονται στο άκρο της οθόνης πολυμέσων ενδέχεται να εμφανίζονται παραμορφωμένα.

Σε περίπτωση πολύ έντονης φωτεινότητας (χιόνι, αυτοκίνητο στον ήλιο...), η εικόνα της κάμερας ενδέχεται να διαταραχθεί.



Στη συνδυαστική απεικόνιση από τις κάμερες:

- τα ανασηκωμένα αντικείμενα (πεζοδρόμιο, αυτοκίνητο κ.λπ.), ενδέχεται να εμφανίζονται παραμορφωμένα στην υπερευρυγώνια προβολή;
- δεν εμφανίζονται τυχόν αντικείμενα επάνω στο αυτοκίνητο.

INTELLIGENT AROUND VIEW MONITOR (4/9)

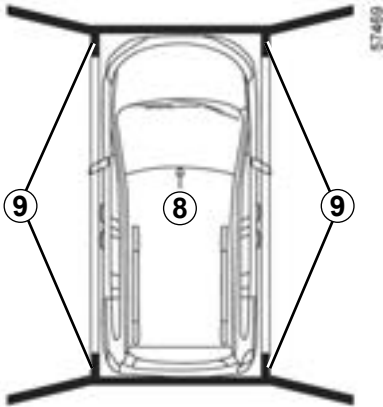

Υπερευρυγώνια προβολή

Η υπερευρυγώνια προβολή είναι μια συνδυαστική απεικόνιση από τις κάμερες 1, 2 και 3.

Εμφανίζει μια προβολή του επάνω μέρους του αυτοκινήτου και του περιβάλλοντα χώρο.

Αυτό μπορεί να χρησιμοποιηθεί για την επιβεβαίωση μιας προβολής της θέσης του αυτοκινήτου σε σχέση με το άμεσο περιβάλλον (εμπρός, πίσω και πλευρικά).

Η προβολή 8 υποδεικνύει τη θέση του αυτοκινήτου. Οι περιοχές 9 που δεν καλύπτονται από τις κάμερες υποδεικνύονται με μαύρο χρώμα.

Στη λειτουργία υπερευρυγώνιας προβολής, τα αντικείμενα που εμφανίζονται στην οθόνη πολυμέσων είναι στην πραγματικότητα πιο μακριά από ό,τι φαίνονται.

Να το έχετε υπόψη σας, ώστε να αξιολογείτε σωστά την απόσταση πριν από οποιονδήποτε ελιγμό.



Προβολή του χώρου εμπρός και πλευρικά του αυτοκινήτου, στην πλευρά του συνοδηγού 2 (ανάλογα με το αυτοκίνητο)

Η κάμερα, που είναι τοποθετημένη στον εξωτερικό καθρέφτη, μεταδίδει μια πλευρική προβολή στην οθόνη πολυμέσων 5.

Ανάλογα με το αυτοκίνητο, μπορείτε να χρησιμοποιήσετε την οθόνη πολυμέσων για να αλλάξετε την υπερευρυγώνια προβολή σε προβολή του χώρου εμπρός και πλευρικά του αυτοκινήτου. Για περαιτέρω πληροφορίες, ανατρέξτε στις οδηγίες χρήσης πολυμέσων.

INTELLIGENT AROUND VIEW MONITOR (5/9)

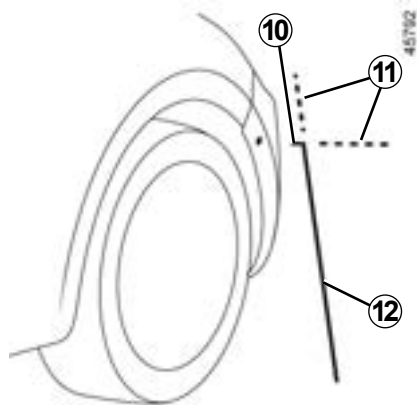

Η «Προβολή του χώρου εμπρός και πλευρικά του αυτοκινήτου, στην πλευρά του συνοδηγού» μεταδίδεται στην οθόνη του συστήματος πολυμέσων με σταθερές γραμμές-οδηγούς για τη μέτρηση των αποστάσεων.

Σταθερές γραμμές-οδηγοί 10, 11 και 12

Η σταθερή γραμμή-οδηγός **10** υποδεικνύει το μπροστινό μέρος του αυτοκινήτου.

Η σταθερή γραμμή-οδηγός **12** υποδεικνύει το πλάτος του αυτοκινήτου συμπεριλαμβανομένων των εξωτερικών καθρεφτών.

Οι σταθερές γραμμές-οδηγοί **11** εμφανίζονται με πράσινο χρώμα και είναι διάστικτες. Αυτές είναι προεκτάσεις των σταθερών γραμμών-οδηγών **10** και **12**.

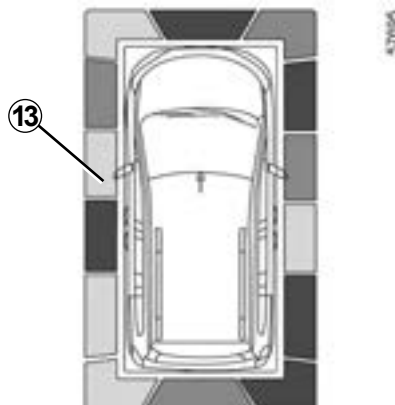

Ανάλογα με το αυτοκίνητο, μπορείτε να χρησιμοποιήσετε την οθόνη πολυμέσων για να αλλάξετε την υπερευρυγώνια προβολή σε προβολή του χώρου εμπρός και πλευρικά του αυτοκινήτου. Για περαιτέρω πληροφορίες, ανατρέξτε στις οδηγίες χρήσης πολυμέσων.

Ανίχνευση εμποδίου

Όταν το σύστημα είναι ενεργοποιημένο, εάν η λειτουργία «Βοήθεια στο παρκάρισμα» ανιχνεύσει ένα ή περισσότερα εμπόδια γύρω από το αυτοκίνητο, οι ενδεικτικές γραμμές **13** εμφανίζονται:

- στην υπερευρυγώνια προβολή;
- στην προβολή εμπρός και πλευρικά του αυτοκινήτου, στην πλευρά του συνοδηγού (ανάλογα με το αυτοκίνητο).

Εκτός από την ηχητική προειδοποίηση, αυτές οι ενδεικτικές γραμμές υποδεικνύουν την εγγύτητα των εμποδίων με διάφορα χρώματα:

- Πράσινο: εμπόδιο σε απόσταση περίπου 50 έως 70 εκατοστά;
- Κίτρινο: εμπόδιο σε απόσταση περίπου 30 έως 50 εκατοστά;
- Κόκκινο: εμπόδιο σε απόσταση περίπου 30 εκατοστά.

Αυτές οι γραμμές ένδειξης δείχνουν επίσης τη θέση των εντοπισμένων εμποδίων σε σχέση με το σύμβολο Όχημα.

Για περισσότερες πληροφορίες ➔ 2.131.

INTELLIGENT AROUND VIEW MONITOR (6/9)

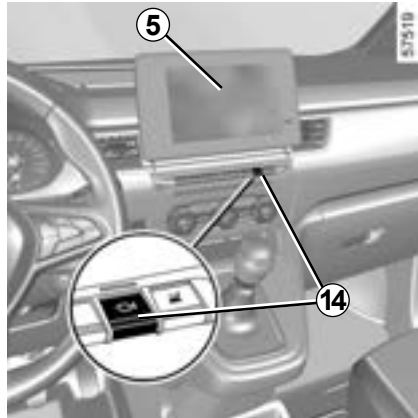

Ενεργοποίηση/απενεργοποίηση

Ενεργοποίηση του αυτόματου τρόπου λειτουργίας

Με το όχημα σταματημένο και τον κινητήρα σε λειτουργία, ο αυτόματος τρόπος λειτουργίας ενεργοποιείται όταν επιλέξετε την όπισθεν. Η προβολή του χώρου πίσω και η υπερερυγώνια προβολή εμφανίζονται στην οθόνη πολυμέσων **5**.

Πιέστε μία φορά το πλήκτρο **14** για να εμφανιστεί η προβολή του χώρου εμπρός και πλευρικά του συνοδηγού και η μπροστινή προβολή στην οθόνη πολυμέσων. Πιέστε το πλήκτρο **14** για δεύτερη φορά για να επιστρέψετε στην προβολή του χώρου πίσω και στην πανοραμική προβολή.

Κατά τη γρήγορη αλλαγή της θέσης του μοχλού ταχυτήτων από όπισθεν σε κάποια σχέση εμπροσθοπορείας, η προβολή του χώρου πίσω και η υπερερυγώνια προβολή αντικαθίστανται από την προβολή του χώρου εμπρός και την υπερερυγώνια προβολή στην οθόνη πολυμέσων **5**.

Η αυτόματη λειτουργία απενεργοποιείται:

- όταν ο μοχλός ταχυτήτων παραμένει στη νεκρά για τρία δευτερόλεπτα περίπου,
- όταν το αυτοκίνητο κινείται προς τα εμπρός με ταχύτητα που υπερβαίνει τα 12 χλμ./ώρα.



- Μη χρησιμοποιήσετε αυτήν τη λειτουργία, όταν οι εξωτερικοί καθρέφτες είναι στη διπλωμένη θέση.

- Πριν χρησιμοποιήσετε αυτήν τη λειτουργία, βεβαιωθείτε ότι έχετε κλείσει κατάλληλα την πόρτα του πορτ-μπαγκάζ.
- Μην τοποθετείτε αντικείμενα επάνω ή μπροστά από τις κάμερες.

Χειροκίνητος τρόπος λειτουργίας

Για να ενεργοποιήσετε τη χειροκίνητη λειτουργία, με το αυτοκίνητο σταματημένο και τον κινητήρα σε λειτουργία:

- πιέστε μία φορά το πλήκτρο **14** για να εμφανιστεί η προβολή του χώρου εμπρός και η πανοραμική προβολή στην οθόνη πολυμέσων.
- πιέστε ξανά το πλήκτρο **14** για να εμφανιστεί η προβολή του χώρου εμπρός και πλευρικά του συνοδηγού και η μπροστινή προβολή στην οθόνη πολυμέσων,
- πιέστε το πλήκτρο **14** για τρίτη φορά για να απενεργοποιήσετε τη χειροκίνητη λειτουργία.

Η χειροκίνητη λειτουργία απενεργοποιείται:

- όταν το αυτοκίνητο κινείται προς τα εμπρός με ταχύτητα που πλησιάζει τα 12 χλμ./ώρα,
- όταν ο μοχλός ταχυτήτων δεν έχει χρησιμοποιηθεί για περίπου τρία λεπτά,
- όταν πιέσετε το πλήκτρο **14**.

INTELLIGENT AROUND VIEW MONITOR (7/9)

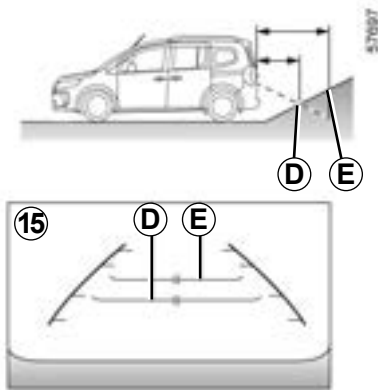

Διαφορά μεταξύ απόστασης υπολογισμού και πραγματικής απόστασης

Εμπροσθοπορεία ή οπισθοπορεία σε έδαφος με απότομη ανηφορική κλίση

Οι σταθερές γραμμές-οδηγοί **15** υποδεικνύουν τις αποστάσεις πιο κοντά από ό,τι είναι στην πραγματικότητα.

Επομένως, στην περίπτωση εδάφους με ανηφορική κλίση, τα αντικείμενα που εμφανίζονται στην οθόνη είναι στην πραγματικότητα πιο μακριά.

Για παράδειγμα, εάν στην οθόνη εμφανίζεται ένα αντικείμενο σε απόσταση **D**, η πραγματική απόσταση του αντικειμένου είναι **E**.

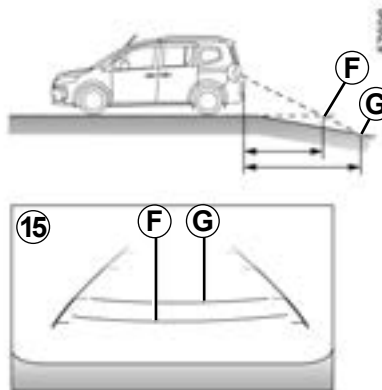

Εμπροσθοπορεία ή οπισθοπορεία σε έδαφος με απότομη κατηφορική κλίση

Οι σταθερές γραμμές-οδηγοί **15** υποδεικνύουν τις αποστάσεις πιο μακριά από ό,τι είναι στην πραγματικότητα.

Επομένως, στην περίπτωση εδάφους με κατηφορική κλίση, τα αντικείμενα που εμφανίζονται στην οθόνη είναι στην πραγματικότητα πιο κοντά.

Για παράδειγμα, εάν στην οθόνη εμφανίζεται ένα αντικείμενο σε απόσταση **G**, η πραγματική απόσταση του αντικειμένου είναι **F**.

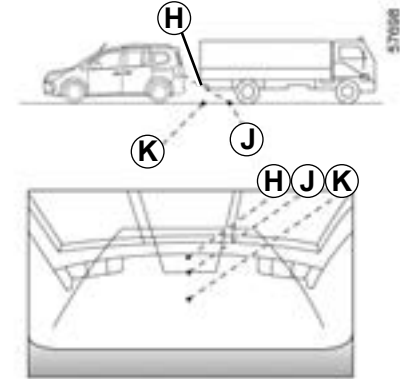

Εμπροσθοπορεία ή οπισθοπορεία προς ένα προεξέχον αντικείμενο

Στην οθόνη, η θέση **H** φαίνεται πιο μακριά από τη θέση **J**. Πάντως, η θέση **H** είναι στην ίδια απόσταση με τη θέση **K**.

Η πορεία που υποδεικνύεται από τις σταθερές και κινητές γραμμές-οδηγούς δεν λαμβάνει υπόψη το ύψος του αντικειμένου. Επομένως, υπάρχει κίνδυνος σύγκρουσης του αυτοκινήτου με το αντικείμενο, όταν αυτό κινείται με την όπισθεν προς τη θέση **K**.

INTELLIGENT AROUND VIEW MONITOR (8/9)

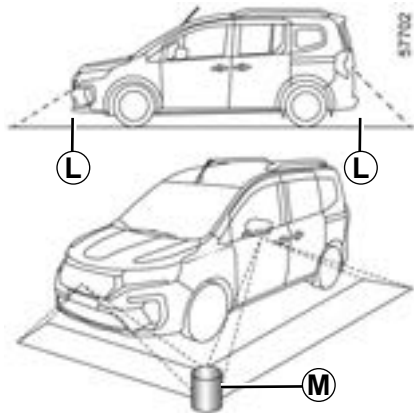

Περιορισμοί λειτουργίας του συστήματος

Το σύστημα δεν έχει τη δυνατότητα εμφάνισης αντικειμένων που βρίσκονται σε συγκεκριμένες περιοχές.

Στη λειτουργία προβολής του χώρου εμπρός ή πίσω, δεν μπορείτε να χρησιμοποιήσετε το σύστημα για να δείτε ένα αντικείμενο στην περιοχή **L**.

Στη λειτουργία υπερευρυγώνιας προβολής, δεν μπορείτε να χρησιμοποιήσετε το σύστημα για να δείτε ένα μεγάλο αντικείμενο στην περιοχή **M** (κοντά στο άκρο της εμφανιζόμενης περιοχής).

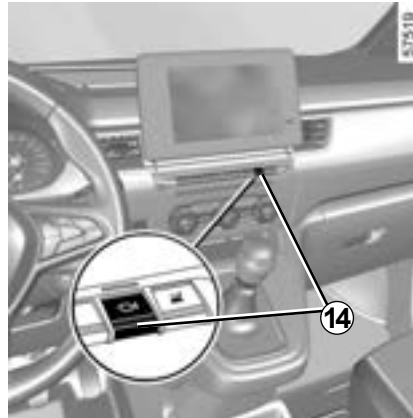

Ρύθμιση οθόνης

Με τον διακόπτη του κινητήρα ενεργοποιημένο, πιέστε τον διακόπτη **14** ή μετακινήστε το μοχλό στη θέση όπισθεν για να χρησιμοποιήσετε τη λειτουργία.

Σε αυτήν τη λειτουργία εμφανίζονται διαφορετικές προβολές στην οθόνη, ανάλογα με τη θέση του μοχλού ταχυτήτων.

Ανάλογα με το αυτοκίνητο, μπορείτε να επιλέξετε την υπερευρυγώνια προβολή ή την προβολή εμπρός και πλευρικά του αυτοκινήτου, στην πλευρά του συνοδηγού.



Για λόγους ασφαλείας, κάνετε αυτές τις ρυθμίσεις με το αυτοκίνητο σταματημένο.

INTELLIGENT AROUND VIEW MONITOR (9/9)

Εάν ο μοχλός ταχυτήτων είναι στη θέση όπισθεν, είναι διαθέσιμες οι ακόλουθες προβολές:

- διαχωρισμός οθόνης σε περιοχή προβολής του χώρου πίσω/υπερευρυγώνιας προβολής;

ή

- διαχωρισμός οθόνης σε περιοχή προβολής του χώρου πίσω/προβολής του χώρου εμπρός και πλευρικά (ανάλογα με το αυτοκίνητο).

Κατά την αλλαγή από την όπισθεν στη νεκρά, οι διαθέσιμες προβολές είναι:

- διαχωρισμός οθόνης σε περιοχή προβολής του χώρου πίσω/υπερευρυγώνιας προβολής,

ή

- διαχωρισμός οθόνης σε περιοχή προβολής του χώρου πίσω/προβολής του χώρου εμπρός και πλευρικά (ανάλογα με το αυτοκίνητο).

Όταν έχετε επιλέξει μια σχέση, οι διαθέσιμες προβολές είναι:

- διαχωρισμός οθόνης σε περιοχή προβολής του χώρου εμπρός/υπερευρυγώνιας προβολής;

ή

- διαχωρισμός οθόνης σε περιοχή προβολής του χώρου εμπρός/προβολής του χώρου εμπρός και πλευρικά (ανάλογα με το αυτοκίνητο).

Προσαρμογή των ρυθμίσεων κάμερας

Μπορείτε να τροποποιήσετε τις εξής ρυθμίσεις:

- την φωτεινότητα,
- χρώματα,
- την αντίθεση.

Για περαιτέρω πληροφορίες, ανατρέξτε στις οδηγίες χρήσης πολυμέσων.

Σημείωση: για λόγους ασφαλείας, οι προβολές δεν εμφανίζονται στο μενού «Ρυθμίσεις» ενώ το αυτοκίνητο κινείται.

ΥΠΟΒΟΗΘΗΣΗ ΣΤΑΘΜΕΥΣΗΣ (1/5)

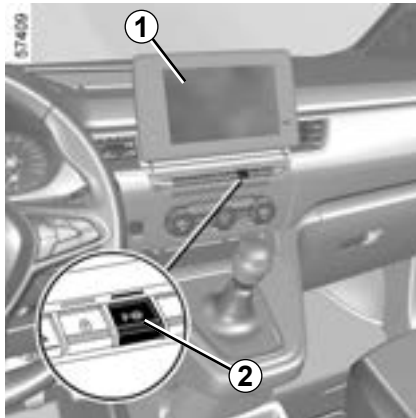

Με ανιχνευτές υπερήχων τοποθετημένους στους προφυλακτήρες του αυτοκινήτου, όπως υποδεικνύεται από τα βέλη 3, αυτή η λειτουργία σας βοηθά να βρείτε προσβάσιμους χώρους στάθμευσης και σας διευκολύνει στον ελιγμό παρκαρίσματος.

Απομακρύνετε τα χέρια σας από το τιμόνι, μπορείτε να ελέγξετε μόνο:

- το πεντάλ γκαζιού;
- Το πεντάλ του φρένου;
- τον μοχλό ταχυτήτων.

Μπορείτε να ξαναπάρτε τον έλεγχο ανά πάσα στιγμή χρησιμοποιώντας το τιμόνι.

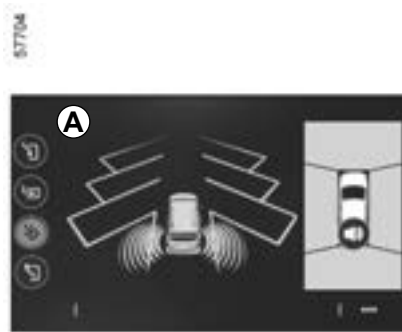

Ενεργοποίηση

Με τον κινητήρα σε λειτουργία, το όχημα σταματημένο ή οδηγώντας με ταχύτητα χαμηλότερη από 30 χλμ/ώρα:

- πιέστε το διακόπτη 2. Το ενδεικτικό στο διακόπτη 2 ανάβει και η οθόνη A εμφανίζεται στην οθόνη πολυμέσων 1.
- τοποθετήστε το δείκτη κατεύθυνσης στην πλευρά του αυτοκινήτου, όπου θέλετε να παρκάρετε.

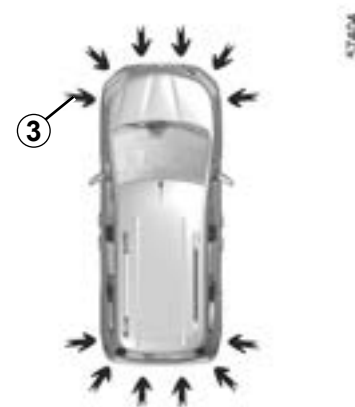

Ιδιαιτερότητες

Φροντίστε ώστε οι ανιχνευτές υπερήχων που επισημαίνονται από τα βέλη 3 να μην καλύπτονται (ακαθαρσίες, λάσπη, χιόνι...).

ΥΠΟΒΟΗΘΗΣΗ ΣΤΑΘΜΕΥΣΗΣ (2/5)

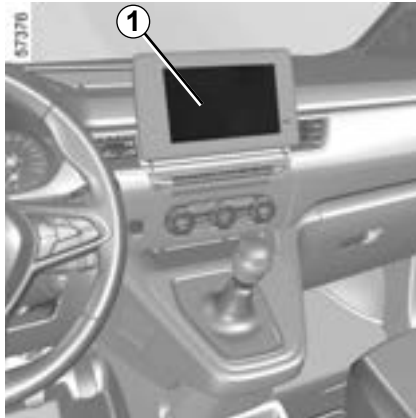

Επιλογή ελιγμού

Το σύστημα μπορεί να εκτελέσει τέσσερις τύπους ελιγμών:

- παράλληλη στάθμευση του αυτοκινήτου,
- κάθετη στάθμευση του αυτοκινήτου,
- διαγώνια στάθμευση του αυτοκινήτου,
- έξοδος του αυτοκινήτου από τη θέση παράλληλης στάθμευσης.

Από την οθόνη πολυμέσων **1**, επιλέξτε τον ελιγμό που θέλετε να εκτελέσετε.

Σημείωση: κατά την εκκίνηση του αυτοκινήτου ή μετά από επιτυχή ελιγμό παράλληλης στάθμευσης με τη βοήθεια του συστήματος, ο προεπιλεγμένος ελιγμός του συστήματος είναι η έξοδος από θέση παράλληλης στάθμευσης. Στις υπόλοιπες περιπτώσεις, μπορείτε να ορίσετε τον προεπιλεγμένο ελιγμό από την οθόνη πολυμέσων **1**. Για περαιτέρω πληροφορίες, ανατρέξτε στις οδηγίες χρήσης πολυμέσων.

Η εκκίνηση του συστήματος συνοδεύεται από την ενεργοποίηση της βοήθειας στο παρκάρισμα και, για τα αυτοκίνητα που είναι εξοπλισμένα, της κάμερας οπισθοπορείας για να βοηθήσει τον οδηγό στην οπτικοποίηση του ελιγμού. ➔ 2.131 και ➔ 2.139.

Λειτουργία

Στάθμευση

Με την προϋπόθεση ότι το αυτοκίνητο κινείται με ταχύτητα κάτω από 30 χλμ./ώρα, το σύστημα αναζητά διαθέσιμες θέσεις στάθμευσης στην πλευρά του αυτοκινήτου που επιλέγει ο οδηγός.

Σημείωση: Σε περίπτωση που υπάρχουν διαθέσιμες θέσεις στάθμευσης στην άλλη πλευρά του αυτοκινήτου, ρυθμίστε την ένδειξη κατεύθυνσης για την άλλη πλευρά, ώστε το σύστημα να ενεργοποιηθεί για την αναζήτηση θέσεων στάθμευσης.

Όταν ανιχνευθεί μια θέση, εμφανίζεται στην οθόνη πολυμέσων και επισημαίνεται με το μικρό γράμμα «P». Οδηγείτε προσεκτικά, με αναμμένο το φλας στην πλευρά όπου υπάρχει διαθέσιμος χώρος, μέχρι να εμφανιστεί το μήνυμα «Σταματήστε» και να ενεργοποιηθεί το ηχητικό σήμα.

ΥΠΟΒΟΗΘΗΣΗ ΣΤΑΘΜΕΥΣΗΣ (3/5)

Η θέση στάθμευσης υποδεικνύεται, στη συνέχεια, στην οθόνη πολυμέσων με το κεφαλαίο γράμμα «P».

- Σταματήστε το αυτοκίνητο,
- βάλτε την όπισθεν.

Η ένδειξη  ανάβει στο καντράν συνοδευόμενη από ένα ηχητικό σήμα.

- Αφήστε το τιμόνι,
- ακολουθήστε τις οδηγίες που εμφανίζονται στην οθόνη πολλαπλών λειτουργιών 1.

Η ταχύτητά σας δεν πρέπει να υπερβαίνει τα 7 χλμ./ώρα περίπου.

Το σβήσιμο του ενδεικτικού  στο καντράν, μαζί με το συνοδευτικό ηχητικό σήμα, σας ειδοποιούν για την ολοκλήρωση του ελιγμού.



Αυτή η λειτουργία είναι συμπληρωματική στην οδήγηση.

Κατά συνέπεια, δεν μπορεί σε καμία περίπτωση να αντικαταστήσει την προσοχή και την υπευθυνότητα του οδηγού κατά την εκτέλεση ελιγμών (ο οδηγός πρέπει να είναι πάντα έτοιμος να φρενάρει).

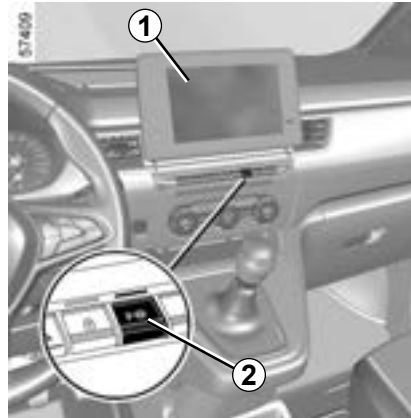

Έξοδος από μια θέση παράλληλης στάθμευσης

- Πιέστε στιγμιαία τον διακόπτη 2,
- Επιλέξτε τη λειτουργία «Έξοδος από παράλληλη στάθμευση»,
- ανάψτε το φλας της πλευράς προς την οποία θέλετε να βγάλετε το αυτοκίνητο,
- πιέστε παρατεταμένα το διακόπτη 2 (περίπου δύο δευτερόλεπτα).

Η ένδειξη  ανάβει στο καντράν συνοδευόμενη από ένα ηχητικό σήμα.

- Αφήστε το τιμόνι,
- πραγματοποιήστε ελιγμούς εμπρός και πίσω ακολουθώντας τις οδηγίες που εμφανίζονται στην οθόνη πολυμέσων 1 και με βάση τις προειδοποιήσεις του συστήματος βοήθειας στο παρκάρισμα.

Η ταχύτητά σας δεν πρέπει να υπερβαίνει τα 7 χλμ./ώρα περίπου.

Όταν το αυτοκίνητο είναι σε κατάλληλη θέση για να εξέλθει από τη θέση στάθμευσης, στο

καντράν σβήνει το ενδεικτικό  και στην οθόνη πολυμέσων 1 εμφανίζεται ένα μήνυμα συνοδευόμενο από ηχητικό σήμα που επιβεβαιώνει ότι ο ελιγμός έχει ολοκληρωθεί.



Στη διάρκεια των ελιγμών, το τιμόνι ενδέχεται να γυρίζει γρήγορα: μην βάλετε τα χέρια σας μέσα, και βεβαιωθείτε ότι τίποτα δεν έχει πιαστεί στο εσωτερικό.

ΥΠΟΒΟΗΘΗΣΗ ΣΤΑΘΜΕΥΣΗΣ (4/5)

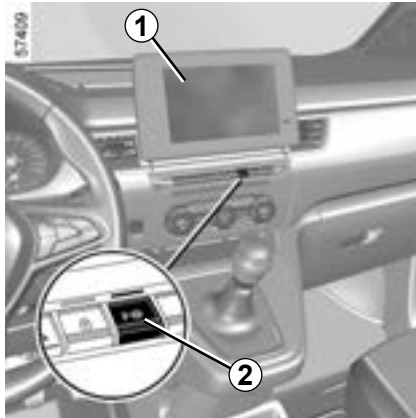

Αναστολή/Συνέχιση του ελιγμού

Ο ελιγμός αναστέλλεται στις παρακάτω περιπτώσεις:

- αν πιάσετε το τιμόνι,
- το αυτοκίνητο είναι ακινητοποιημένο για περισσότερο από ένα λεπτό,
- αν η ύπαρξη κάποιου εμποδίου εμποδίζει την ολοκλήρωση του ελιγμού,
- ο κινητήρας σβήνει,
- ανοίγει μια πόρτα ή το πορτ-μπαγκάζ.

Το ενδεικτικό του διακόπτη **2** σβήνει, στο καντράν σβήνει το ενδεικτικό  και ένα ηχητικό σήμα επιβεβαιώνει ότι έχει ανασταλεί ο ελιγμός. Η αιτία αναστολής του ελιγμού εμφανίζεται στην οθόνη πολυμέσων **1**.

Βεβαιωθείτε:

- το αυτοκίνητο είναι σταματημένο, και
- πως έχετε αφήσει το τιμόνι, και
- πως όλες οι πόρτες και το πορτ-μπαγκάζ έχουν κλείσει, και
- πως δεν υπάρχει κανένα εμπόδιο στην κατεύθυνση κίνησης του αυτοκινήτου, και
- και πως ο κινητήρας βρίσκεται σε λειτουργία.

Εάν το ενδεικτικό του διακόπτη **2** αναβοσβήνει, αυτό υποδεικνύει ότι το σύστημα είναι ξανά διαθέσιμο για τη συνέχιση του ελιγμού.

Για να συνεχίσετε τον ελιγμό, πιέστε παρατεταμένα τον διακόπτη **2**. Το ενδεικτικό διακόπτη **2** εμφανίζεται και στο καντράν εμφανίζεται το .

Ακολουθήστε τις οδηγίες που εμφανίζονται στην οθόνη πολυμέσων **1**.

Ακύρωση ελιγμού

Ο ελιγμός ακυρώνεται στις παρακάτω περιπτώσεις:

- το όχημα είναι πολύ μακριά από τον επιθυμητό χώρο στάθμευσης,
- αν η ταχύτητα του αυτοκινήτου υπερβεί τα 7 χλμ./ώρα,
- πατώντας τον διακόπτη **2** ή απενεργοποιώντας τον από την οθόνη πολυμέσων,
- εάν έχετε πραγματοποιήσει περισσότερες από 14 κινήσεις εμπρός/πίσω στον ίδιο ελιγμό,
- αν οι αισθητήρες του συστήματος βοήθειας στο παρκάρισμα είναι βρώμικοι ή καλύπτονται,
- σφάλμα στο σύστημα Park Assist,
- αν οι τροχοί του αυτοκινήτου έχουν ολισθήσει.

Ο διακόπτης **2** και το ενδεικτικό  παύουν να εμφανίζονται από το καντράν και ένα ηχητικό σήμα επιβεβαιώνει ότι ακυρώθηκε ο ελιγμός. Η αιτία ακύρωσης του ελιγμού εμφανίζεται στην οθόνη πολυμέσων **1**.

ΥΠΟΒΟΗΘΗΣΗ ΣΤΑΘΜΕΥΣΗΣ (5/5)



Αυτή η λειτουργία είναι συ-μπληρωματική στην οδήγηση. Αυτή η λειτουργία σε καμία περίπτωση δεν υποκαθιστά την προσοχή και την υπευθυνότητα του οδηγού που οφείλει να έχει πάντα τον έλεγχο του αυτοκινήτου. Βεβαιωθείτε ότι ο ελιγμός τηρεί τους ισχύοντες κανόνες οδικής κυκλοφορίας στην περιοχή σας.

Ο οδηγός πρέπει να είναι πάντα προετοιμασμένος για αναπάντεχα συμβάντα κατά την οδήγηση: πρέπει να διασφαλίζεται πάντα ότι δεν υπάρχουν μικρά, στενά κινούμενα εμπόδια (όπως παιδί, ζώο, καροτσάκι, ποδήλατο, πέτρα, κολωνάκια, εξοπλισμός ρυμούλκησης κ.λπ.) στα τυφλά σημεία, κατά την εκτέλεση ελιγμών.

Επεμβάσεις/επισκευές του συστήματος

- Σε περίπτωση σύγκρουσης, μπορεί να μεταβληθεί η ευθυγράμμιση των αισθητήρων και, κατά συνέπεια, ενδέχεται να επηρεαστεί η λειτουργία τους. Απενεργοποιήστε τη λειτουργία και συμβουλευθείτε μία επίσημη αντιπροσωπεία.
- Οποιαδήποτε εργασία στην περιοχή όπου βρίσκονται οι αισθητήρες (επισκευές, αντικαταστάσεις, τροποποιήσεις εξωτερικής επένδυσης κ.λπ.) πρέπει να εκτελείται από ειδικευμένο επαγγελματία.

Μόνο οι επίσημες αντιπροσωπείες είναι εξουσιοδοτημένες να επεμβαίνουν στο σύστημα.

Περιπτώσεις παρεμβολής του συστήματος

Ορισμένες συνθήκες ενδέχεται να διακόψουν ή να επηρεάσουν τη λειτουργία του συστήματος, όπως κακές καιρικές συνθήκες (χιόνι, χαλάζι, πάγος κ.λπ.).

Σε περίπτωση όπου το σύστημα δεν συμπεριφέρεται κανονικά, απενεργοποιήστε το και συμβουλευθείτε έναν εξουσιοδοτημένο αντιπρόσωπο.

Κίνδυνος εσφαλμένου, ψευδούς συναγερμού.

Περιορισμοί λειτουργίας του συστήματος

- Το σύστημα ενδέχεται να μην ανιχνεύσει αντικείμενα που βρίσκονται στα τυφλά σημεία των αισθητήρων.
- Πραγματοποιείτε πάντοτε οπτικό έλεγχο για να βεβαιωθείτε πως η προτεινόμενη από το σύστημα θέση στάθμευσης παραμένει διαθέσιμη και πως δεν υπάρχουν εμπόδια.
- Το σύστημα δεν θα πρέπει να χρησιμοποιείται κατά τη ρυμούλκηση τρέιλερ ή όταν υπάρχει σύστημα ρυμούλκησης ή μεταφοράς φορτίου στο αυτοκίνητο ή στα παρακείμενα αυτοκίνητα.

ΑΥΤΟΚΙΝΗΤΟ ΜΕ ΤΗ ΛΕΙΤΟΥΡΓΙΑ «ΚΟΦΤΗ ΤΑΧΥΤΗΤΑΣ»

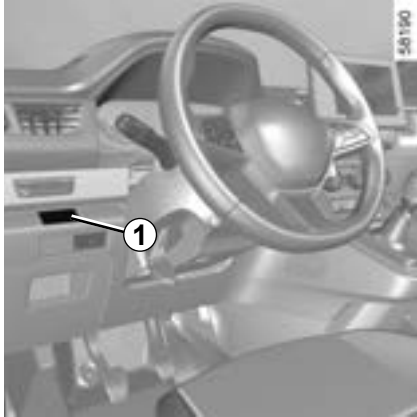

Η ταχύτητα του αυτοκινήτου μπορεί να περιοριστεί μόνιμα σε μια ταχύτητα κόφτη, ανάλογα με το αυτοκίνητο ή την τοπική νομοθεσία.

Συμβουλευθείτε ένα Επίσημο Συνεργείο της μάρκας, για να τροποποιήσετε την τιμή ή να ενεργοποιήσετε/απενεργοποιήσετε τη λειτουργία.

Στην περίπτωση ενός υποχρεωτικού κόφτη, ανάλογα με το αυτοκίνητο, η λειτουργία αυτή δεν μπορεί να απενεργοποιηθεί.

Η ετικέτα **1** που είναι κολλημένη στο ταμπλό σας υπενθυμίζει την ταχύτητα του κόφτη.

Ειδική περίπτωση: Εάν το αυτοκίνητό σας είναι εξοπλισμένο με τον ρυθμιστή/περιοριστή ταχύτητας, και πατήσετε μέχρι τέρμα το πεντάλ γκαζιού (πέρα από το σημείο kickdown) δεν επιτρέπει την υπέρβαση της καθορισμένης ταχύτητας στη λειτουργία του κόφτη. ➔ 2.92.

Σε εξαιρετικές περιπτώσεις (παραδειγμα: έδαφος με απότομη κλίση...), μπορείτε να υπερβείτε ελαφρώς την ταχύτητα του κόφτη, διότι το σύστημα δεν επεμβαίνει στο σύστημα φρεναρίσματος.



Η λειτουργία δεν αντικαθιστά τον οδηγό. Συνεπώς, δεν μπορεί σε καμία περίπτωση να αντικαταστήσει την τήρηση των ορίων ταχύτητας, την προσοχή ή την υπευθυνότητα του οδηγού.

ΚΛΗΣΗ ΕΚΤΑΚΤΗΣ ΑΝΑΓΚΗΣ (1/3)

Εάν το αυτοκίνητο διαθέτει τον σχετικό εξοπλισμό, η λειτουργία κλήσεων έκτακτης ανάγκης μπορεί να χρησιμοποιηθεί για την αυτόματη ή μη αυτόματη κλήση των υπηρεσιών έκτακτης ανάγκης (χωρίς χρέωση) σε περίπτωση ατυχήματος ή ασθένειας, μειώνοντας τον χρόνο που απαιτείται για την άφιξή τους στον χώρο του συμβάντος.

Σημείωση: η κλήση έκτακτης ανάγκης λειτουργεί:

- σε χώρες που καλύπτονται από τις σχετικές υπηρεσίες τηλεματικής εκτάκτου ανάγκης και υποδομές συμβατές με το σύστημα.
- ανάλογα με την κάλυψη του δικτύου στη γεωγραφική περιοχή όπου οδηγείται το όχημα.

Εάν χρησιμοποιήσετε τη λειτουργία κλήσης έκτακτης ανάγκης για να αναφέρετε ένα ατύχημα στο οποίο υπήρξατε μάρτυρας, αυτό σημαίνει ότι θα πρέπει να σταματήσετε, όπου το επιτρέπουν οι συνθήκες κυκλοφορίας, ώστε να επιτρέψετε στις υπηρεσίες έκτακτης ανάγκης να εντοπίσουν το αυτοκίνητό σας και, κατά συνέπεια, τη θέση του αναφερόμενου ατυχήματος.

Σε κάθε περίπτωση, τηρείτε την τοπική νομοθεσία.

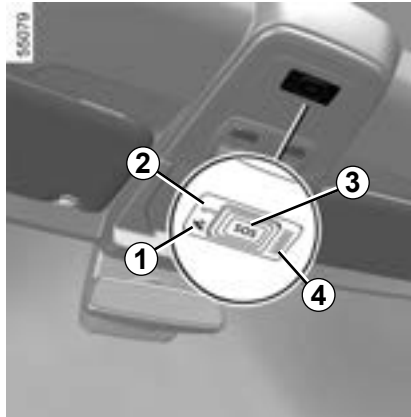

- 1 Ενδεικτικό προειδοποίησης λειτουργίας συστήματος:
 - πράσινο: σε λειτουργία (το δίκτυο είναι διαθέσιμο),
 - σβηστό: εκτός λειτουργίας (το δίκτυο δεν είναι διαθέσιμο),
 - κόκκινο: σε λειτουργία βλάβη,
 - πράσινο που αναβοσβήνει: κλήση σε εξέλιξη.
- 2 Ενδεικτικό αυτόματης λειτουργίας
- 3 Πλήκτρο **SOS**,
- 4 Μικρόφωνο,
- 5 Ηχείο.



Χρησιμοποιήστε την κλήση έκτακτης ανάγκης μόνο σε περίπτωση έκτακτης ανάγκης στην οποία εμπλέκεστε, είστε μάρτυρας ατυχήματος ή εάν αισθάνεστε δυσφορία.



Σε περίπτωση ατυχήματος, εάν η θέση και οι συνθήκες κυκλοφορίας σας το επιτρέπουν, παραμείνετε κοντά στο αυτοκίνητο ώστε να μπορείτε να απαντήσετε στο τηλεφωνικό κέντρο γρήγορα, εάν απαιτείται.

ΚΛΗΣΗ ΕΚΤΑΚΤΗΣ ΑΝΑΓΚΗΣ (2/3)

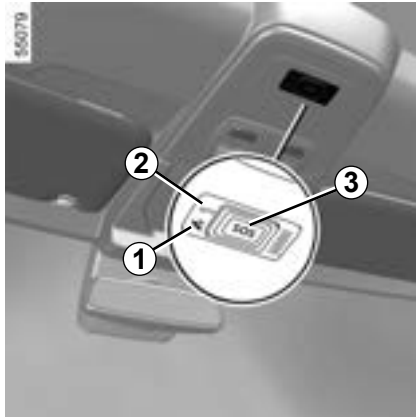

Η κλήση πραγματοποιείται πάντοτε ως εξής:

- η κλήση έχει ρυθμιστεί να απευθύνεται στις υπηρεσίες εκτάκτου ανάγκης,
- αποστολή των δεδομένων που σχετίζονται με το συμβάν (πινακίδα αναγνώρισης αυτοκινήτου, τοπική ώρα κλήσης, τελευταίες θέσεις, κατεύθυνση του αυτοκινήτου),
- φωνητική επικοινωνία με τις υπηρεσίες έκτακτης ανάγκης,
- εάν είναι απαραίτητο, πραγματοποιείται κλήση βοήθειας έκτακτης ανάγκης.

Η κλήση έκτακτης ανάγκης διαθέτει δύο τρόπους λειτουργίας:

- αυτόματο τρόπο λειτουργίας,
- Χειροκίνητος τρόπος λειτουργίας.

Ενεργοποίηση του αυτόματου τρόπου λειτουργίας

Εάν εμφανιστεί το ενδεικτικό **2** αυτόματης λειτουργίας με πράσινο χρώμα, αυτό επιβεβαιώνει ότι το αυτόματο σύστημα είναι ενεργοποιημένο.

Η κλήση έκτακτης ανάγκης ξεκινά αυτόματα σε περίπτωση ατυχήματος, αφού προηγήθηκε η ενεργοποίηση του προστατευτικού εξοπλισμού (προεντατήρες ζωνών ασφαλείας, airbag κ.λπ.).

Χειροκίνητος τρόπος λειτουργίας

Η κλήση έκτακτης ανάγκης πραγματοποιείται:

- πιέζοντας παρατεταμένα το πλήκτρο **3** για τρία δευτερόλεπτα τουλάχιστον,

ή

- πιέζοντας το πλήκτρο **3** πέντε φορές εντός δέκα δευτερολέπτων.

Σε περίπτωση ακούσιας λειτουργίας, μπορείτε να ακυρώσετε την κλήση πιέζοντας το πλήκτρο **3** για δύο δευτερόλεπτα περίπου, πριν από τη σύνδεση της κλήσης στο τηλεφωνικό κέντρο.

Μόλις πραγματοποιηθεί μια κλήση, μόνο το τηλεφωνικό κέντρο μπορεί να τερματίσει την κλήση.

Δοκιμαστική λειτουργία

(ανάλογα με την τοπική νομοθεσία)

Ο τρόπος λειτουργίας δοκιμής προορίζεται αποκλειστικά για εξουσιοδοτημένους αντιπροσώπους, για έλεγχο της σωστής λειτουργίας της κλήσης έκτακτης ανάγκης.

Για να ενεργοποιήσετε τον τρόπο δοκιμαστικής λειτουργίας:

- πιέστε στιγμιαία το πλήκτρο **3** τρεις φορές,
- περιμένετε 15 δευτερόλεπτα περίπου,
- πιέστε στιγμιαία το πλήκτρο **3** τρεις φορές.

Η έξοδος από τη λειτουργία δοκιμής εκτελείται αυτόματα.

ΚΛΗΣΗ ΕΚΤΑΚΤΗΣ ΑΝΑΓΚΗΣ (3/3)

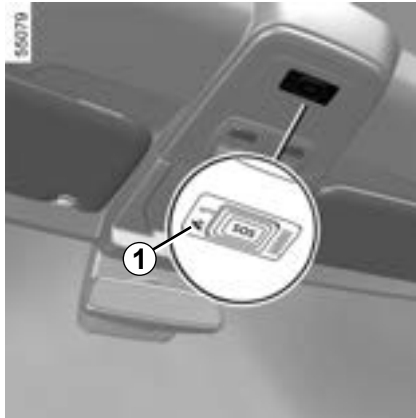

Πρόβλημα λειτουργίας

Σε ορισμένες περιπτώσεις, η κλήση έκτακτης ανάγκης ενδέχεται να μη λειτουργεί (π.χ. χαμηλή φόρτιση μπαταρίας).

Όταν το σύστημα ανιχνεύσει βλάβη λειτουργίας, το ενδεικτικό **1** ανάβει με κόκκινο χρώμα και παραμένει αναμμένο για πάνω από 30 λεπτά. Απευθυνθείτε σε εξουσιοδοτημένο αντιπρόσωπο το συντομότερο δυνατόν.

Το σύστημα λειτουργεί με μπαταρία αποκλειστικής χρήσης. Η διάρκεια ζωής της μπαταρίας είναι 4 χρόνια περίπου (το ενδεικτικό **1** ανάβει με κόκκινο χρώμα, ως προειδοποίηση, όταν αναμένεται λήξη). Συμβουλευθείτε ένα Επίσημο Συνεργείο της μάρκας



Για λόγους διασφάλισης της ασφάλειάς σας και της σωστής λειτουργίας του συστήματος, κάθε εργασία που αφορά την μπαταρία (αφαίρεση, αποσύνδεση κ.λπ.) πρέπει να πραγματοποιείται από ειδικευμένο τεχνικό.

Κίνδυνος σοβαρών εγκαυμάτων ή ηλεκτροπληξίας.

Για την ασφάλειά σας, τηρείτε οπωσδήποτε τη συχνότητα αντικατάστασης που αναφέρεται στο έγγραφο συντήρησης (χωρίς να την υπερβαίνετε).

Η μπαταρία είναι ειδικού τύπου. Φροντίστε να την αντικαταστήσετε με του ίδιου τύπου.

Καλέστε ένα Επίσημο Συνεργείο της μάρκας

Χωρίς τη δυνατότητα κλήσης έκτακτης ανάγκης, δεν είναι δυνατή η ιχνηλάτηση και η συνεχής παρακολούθηση του συστήματος. Τα δεδομένα διαγράφονται αυτόματα και συνεχώς, και το σύστημα αποθηκεύει μόνο τις τρεις τελευταίες θέσεις του αυτοκινήτου.

Σύμφωνα με την τοπική νομοθεσία, τα δεδομένα αποστέλλονται μόνο σε περίπτωση κλήσης έκτακτης ανάγκης. Η επεξεργασία των δεδομένων που αποστέλλονται στο τηλεφωνικό κέντρο πραγματοποιείται σύμφωνα με τη νομοθεσία περί προστασίας προσωπικών δεδομένων της χώρας όπου βρίσκεστε. Το σύστημα διατηρεί ιστορικό δραστηριότητας για 13 ώρες μόνο.

Ο ιδιοκτήτης του αυτοκινήτου έχει δικαίωμα πρόσβασης στα δεδομένα του. Μπορεί να ζητήσει τη διόρθωση, τη διαγραφή ή το κλειδί των δεδομένων.

Κεφάλαιο 3: Η άνεσή σας

Αεραγωγοί	3.2
Θερμανση, χειροκίνητο air condition	3.5
Αυτόματος κλιματισμός	3.9
Air condition: πληροφορίες και συμβουλές χρήσης	3.14
Εξοπλισμοί πολυμέσων	3.17
Παράθυρα	3.20
Εσωτερικός φωτισμός	3.23
Αλεξήλιο, καθρέπτες, λαβή συγκράτησης	3.26
Αποθηκευτικοί χώροι στην καμπίνα	3.27
Πρίζα αξεσουάρ	3.34
Πίσω προσκέφαλα	3.36
Πίσω μονοκόμματο κάθισμα: λειτουργίες	3.38
Πίσω κάθισμα: λειτουργίες	3.40
Πίσω ράφι	3.58
Δίχτυ συγκράτησης αποσκευών	3.59
Αποθηκευτικοί χώροι στο πορτ-μπαγκαζ	3.60
Μεταφορά αντικειμένων στο πορτ-μπαγκαζ	3.61
Μεταφορά αντικειμένων: κοτσαδόρος	3.63
Μπαρες οροφής	3.64
Άγκιστρα πρόσδεσης οροφής	3.66
	3.1

ΑΕΡΑΓΩΓΟΪ, έξοδοι αέρα (1/3)

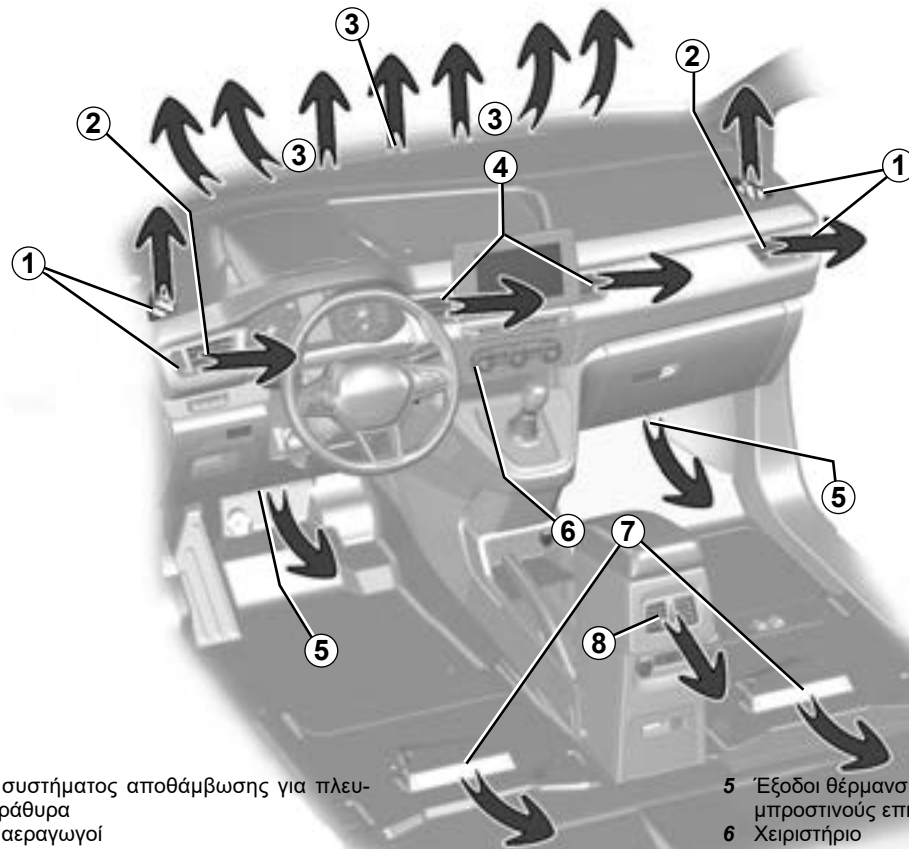

- 1 Έξοδοι συστήματος αποθάμβωσης για πλευρικά παράθυρα
- 2 Πλαϊνοί αεραγωγοί
- 3 Αεραγωγοί ξεθαμπώματος παρμπρίζ
- 4 Κεντρικοί αεραγωγοί

- 5 Έξοδοι θέρμανσης στο χώρο των ποδιών για τους μπροστινούς επιβάτες
- 6 Χειριστήριο
- 7 Στόμια θέρμανσης στα πόδια των πίσω επιβατών (ανάλογα με το αυτοκίνητο)
- 8 Εξαεριστήρες πίσω κονσόλας (ανάλογα με το αυτοκίνητο)

3.2

ΑΕΡΑΓΩΓΟΪ, έξοδοι αέρα (2/3)

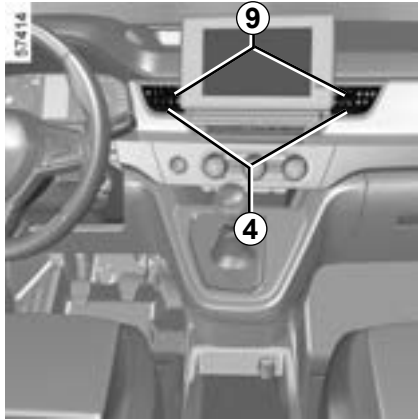

Κεντρικοί αεραγωγοί 4

Παροχή

Για κλείσιμο: μετακινήστε τον δρομέα **9** προς το εξωτερικό μέρος του αυτοκινήτου μέχρι το σημείο που συναντά αντίσταση.

Για άνοιγμα: μετακινήστε τον δρομέα **9** προς το εσωτερικό μέρος του αυτοκινήτου.

Προσανατολισμός

Μετακινήστε το δρομέα **9** στην επιθυμητή θέση.

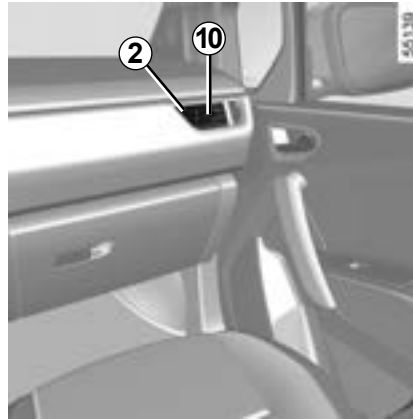

Πλαϊνοί αεραγωγοί 2

Παροχή

Για κλείσιμο: μετακινήστε τον δρομέα **10** προς το εσωτερικό μέρος του αυτοκινήτου.

Για άνοιγμα: μετακινήστε τον δρομέα **10** προς το εξωτερικό μέρος του αυτοκινήτου μέχρι το σημείο που συναντά αντίσταση.

Προσανατολισμός

Μετακινήστε το δρομέα **10** στην επιθυμητή θέση.

Μη στερεώνετε κανένα αντικείμενο στους αεραγωγούς (π.χ. βάση στερέωσης τηλεφώνου).

Κίνδυνοι φθοράς.



Μην εισάγετε τίποτα στο κύκλωμα εξερισμού του αυτοκινήτου (για παράδειγμα, σε περίπτωση δυσάρεστης οσμής...).

Κίνδυνος φθοράς ή πυρκαγιάς.

ΑΕΡΑΓΩΓΟΙ, έξοδοι αέρα (3/3)

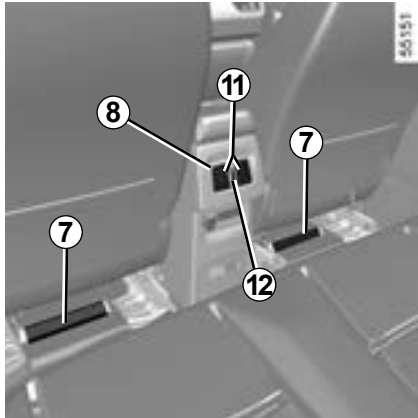

ΠΙΣΩ ΘΕΣΕΙΣ

(ανάλογα με το αυτοκίνητο)

Έξοδοι θέρμανσης στα πόδια των επιβατών 7.

Αεραγωγοί πίσω κονσόλας 8

(ανάλογα με το αυτοκίνητο)

Προσανατολισμός δεξιά/αριστερά

Χειριστείτε τον δρομέα 11.

Προσανατολισμός επάνω/κάτω

Χειριστείτε τον δρομέα 11.

Παροχή

Περιστρέψτε το ροδάκι 12:

επάνω: μέγιστη ροή,
κάτω: κλειστό.

ΘΕΡΜΑΝΣΗ, ΧΕΙΡΟΚΙΝΗΤΟ AIR CONDITION (1/4)

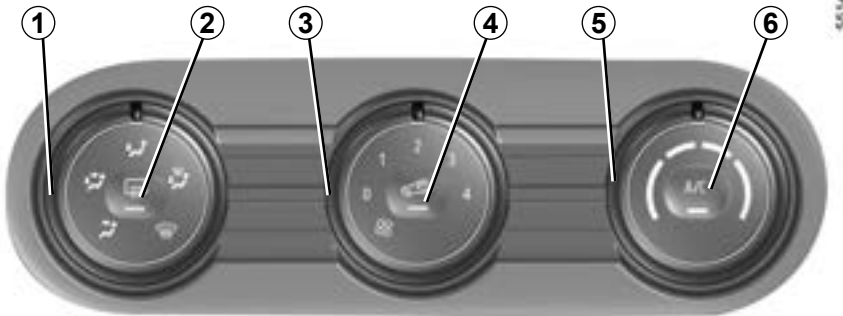

Χειριστήρια

(ανάλογα με το αυτοκίνητο)

- 1 Κατανομή του αέρα μέσα στην καμπίνα.
- 2 Ξεπάγωμα / ξεθάμπωμα των εξωτερικών καθρεπτών και του πίσω παρμπρίζ (εάν το όχημα είναι εξοπλισμένο).
- 3 Ρύθμιση της ταχύτητας του βεντιλατέρ.
- 4 Ανακύκλωση του αέρα.
- 5 Ρύθμιση της θερμοκρασίας του αέρα.
- 6 Air condition.

Ενεργοποίηση ή διακοπή της λειτουργίας του air condition

Το πλήκτρο **6** επιτρέπει την έγκριση της ενεργοποίησης (ενδεικτικό αναμμένο) ή της απενεργοποίησης (ενδεικτικό σβηστό) της λειτουργίας του air condition.

Η ενεργοποίηση δεν είναι δυνατή, εάν έχετε ρυθμίσει το χειριστήριο **3** σε «**0**».

Η χρήση του air condition επιτρέπει:

- Να χαμηλώσετε τη θερμοκρασία στο εσωτερικό της καμπίνας,
- να ξεθαμπώσετε πιο γρήγορα τα τζάμια.

ΘΕΡΜΑΝΣΗ, ΧΕΙΡΟΚΙΝΗΤΟ AIR CONDITION (2/4)

Κατανομή του αέρα μέσα στην καμπίνα

Υπάρχουν πέντε δυνατότητες κατανομή του αέρα. Περιστρέψτε το χειριστήριο **1** για να επιλέξετε την κατανομή που επιθυμείτε.



Η ροή του αέρα κατευθύνεται προς τα στόμια ξεθαμπώματος του παρμπρίζ και τα στόμια ξεθαμπώματος των εμπρός παραθύρων.



Η ροή του αέρα κατανέμεται στα στόμια ξεθαμπώματος των εμπρός παραθύρων, στα στόμια ξεθαμπώματος του παρμπρίζ και στα πόδια των επιβατών.



Η ροή του αέρα κατευθύνεται κυρίως προς τα πόδια των επιβατών.



Η ροή του αέρα κατευθύνεται προς τους αεραγωγούς του ταμπλό, προς τα πόδια των επιβατών στις εμπρός θέσεις και, ανάλογα με το αυτοκίνητο, των επιβατών στα καθίσματα δεύτερης σειράς.



Η ροή του αέρα κατευθύνεται κυρίως προς τους αεραγωγούς του ταμπλό.

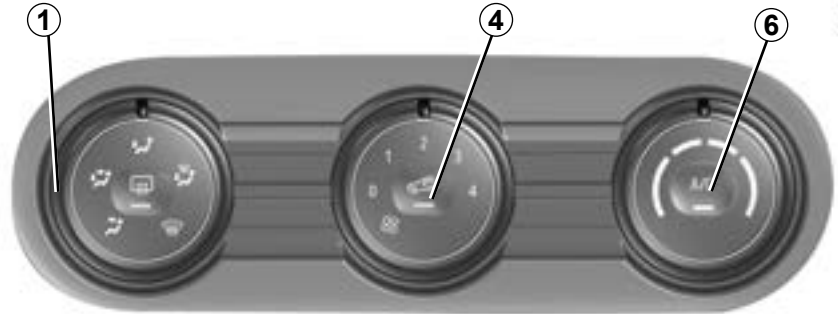

Ενεργοποίηση της ανακύκλωσης του αέρα

Πιέστε το πλήκτρο **4**: Το ενσωματωμένο ενδεικτικό ανάβει. Υπό αυτές τις συνθήκες, ο αέρας λαμβάνεται συνεχώς από το εσωτερικό της καμπίνας και ανακυκλώνεται χωρίς την εισαγωγή εξωτερικού αέρα.

Η ανακύκλωση του αέρα επιτρέπει:

- να απομονώσετε την καμπίνα από το εξωτερικό περιβάλλον (κυκλοφορία σε περιοχές με ρύπανση...),
- Να μειώσετε ταχύτερα τη θερμοκρασία της καμπίνας.

Εάν ο κλιματισμός δεν είναι ενεργοποιημένος (η φωτεινή ένδειξη «A/C» στον διακόπτη **6** είναι σβηστή), η παρατεταμένη χρήση της ανακύκλωσης αέρα ενδέχεται να προκαλέσει θάμπωμα στα πλευρικά παράθυρα και στο παρμπρίζ, όπως και άλλα προβλήματα λόγω της παρουσίας μη ανακυκλωμένου αέρα στην καμπίνα επιβατών. Συνιστάται λοιπόν να επανέρχετε στην κανονική λειτουργία (εξωτερικός αέρας), πιέζοντας και πάλι το πλήκτρο **4**, όταν δεν χρειάζεστε πλέον την ανακύκλωση του αέρα.

ΘΕΡΜΑΝΣΗ, ΧΕΙΡΟΚΙΝΗΤΟ AIR CONDITION (3/4)

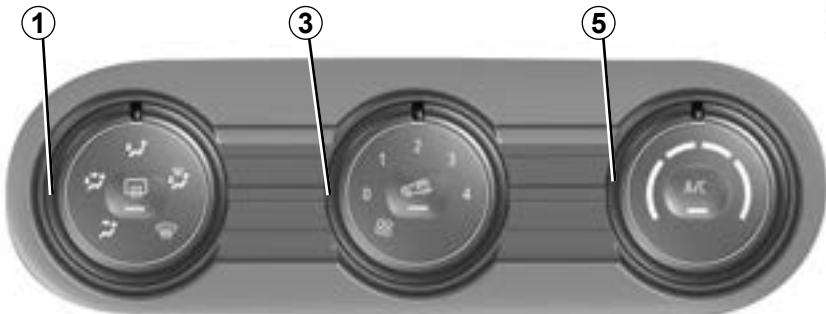

Ρύθμιση της ταχύτητας βεντιλατέρ

Χειριστείτε το χειριστήριο **3**. Όσο πιο δεξιά βρίσκεται το χειριστήριο, τόσο μεγαλύτερη είναι η ταχύτητα του εισερχόμενου αέρα. Εάν θέλετε να διακόψετε την παροχή αέρα, ρυθμίστε το χειριστήριο **3** στη θέση «0».

Η λειτουργία του συστήματος έχει διακοπεί: η ταχύτητα του αέρα που φυσάει το βεντιλατέρ είναι μηδενική (αυτοκίνητο σταματημένο), μπορείτε να αισθανθείτε ένα ελαφρύ ρεύμα αέρα όταν το αυτοκίνητο κινείται.

Χρήση της θέσης  στο χειριστήριο **1** οδηγεί αυτόματα στη παροχή αέρα, ώστε να αποτραπεί ο κίνδυνος θαμπώματος του παρμπρίζ.

Ρύθμιση της θερμοκρασίας του αέρα

Περιστρέψτε το χειριστήριο **5** σε συνάρτηση με την επιθυμητή θερμοκρασία. Όσο περισσότερο βρίσκεται ο δρομέας μέσα στην κόκκινη περιοχή, τόσο πιο υψηλή είναι η θερμοκρασία.

Σε περίπτωση παρατεταμένης χρήσης του air condition, μπορεί να προκύψει μια αίσθηση κρύου. Για να αυξηθεί η θερμοκρασία, περιστρέψτε το χειριστήριο **5** προς τα δεξιά.

ΘΕΡΜΑΝΣΗ, ΧΕΙΡΟΚΙΝΗΤΟ AIR CONDITION (4/4)

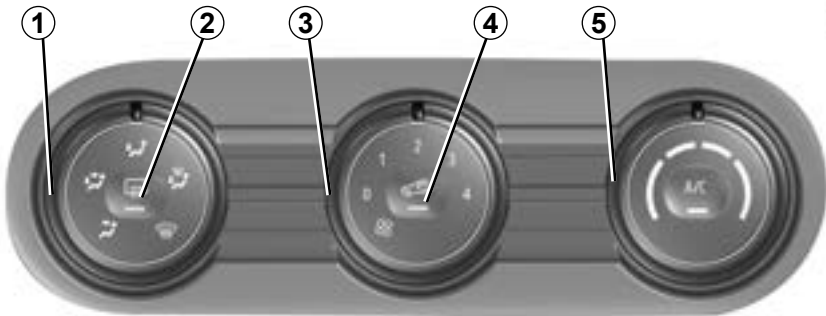

Ξεπάγωμα-ξεθάμπωμα του πίσω τζαμιού

Με τον κινητήρα σε λειτουργία, πιάστε το πλήκτρο 2. Το ενδεικτικό λειτουργίας ανάβει.

Αυτή η λειτουργία επιτρέπει το γρήγορο ηλεκτρικό ξεθάμπωμα του πίσω τζαμιού και των θερμαινόμενων ηλεκτρικών καθρεφτών (στα αυτοκίνητα που είναι εξοπλισμένα με αυτά τα συστήματα).

Για να εγκαταλείψετε αυτήν τη λειτουργία, πιάστε ξανά το πλήκτρο 2. Το ενδεικτικό σβήνει.

Διαφορετικά, το ξεθάμπωμα θα σταματήσει αυτόματα.

Γρήγορο ξεθάμπωμα

Φέрте τα χειριστήρια 1, 3 και 5 στη θέση:

- ξεθάμπωμα ;
- ταχύτητα βεντιλατέρ 3 ή 4;
- μέγιστη θερμοκρασία.

Πιάστε το πλήκτρο 4 για να απενεργοποιήσετε την ανακύκλωση αέρα (ενδεικτικό σβηστό) και πιάστε το πλήκτρο 2 για να ενεργοποιήσετε τη λειτουργία ξεπαγώματος του πίσω παρμπρίζ (ενδεικτικό αναμμένο).

ΑΥΤΟΜΑΤΟΣ ΚΛΙΜΑΤΙΣΜΟΣ (1/5)

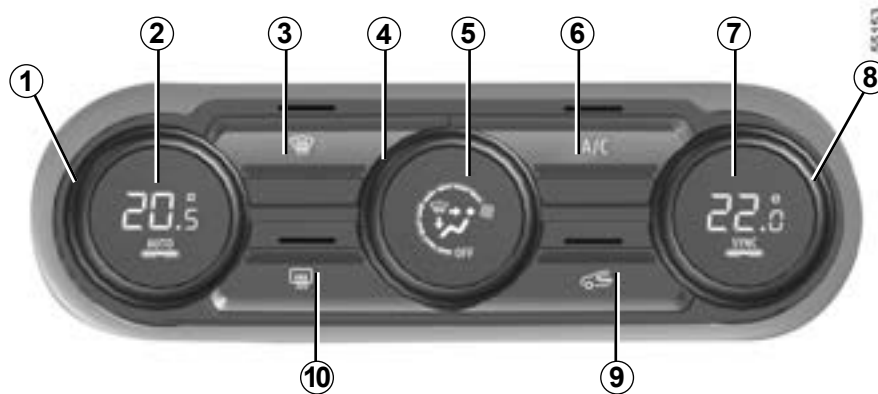

Χειριστήρια

- 1 Ρύθμιση της θερμοκρασίας αέρα στην πλευρά του οδηγού.
- 2 Η αυτόματη λειτουργία «**AUTO**».
- 3 Λειτουργία «καθαρή ορατότητα».
- 4 Ρύθμιση της ταχύτητας του βεντιλατέρ.
- 5 Κατανομή του αέρα μέσα στην καμπίνα.
- 6 Χειριστήριο ενεργοποίησης κλιματισμού.
- 7 **SYNC** Η λειτουργία «Συγχρονισμός».
- 8 Ρύθμιση της θερμοκρασίας αέρα του εμπρός συνοδηγού.
- 9 Ανακύκλωση του αέρα.
- 10 Ξεπάγωμα / ξεθάμπωμα των εξωτερικών καθρεπτών και του πίσω παρμπρίζ (εάν το όχημα είναι εξοπλισμένο).

Οποιαδήποτε ενέργεια σε κάποιο άλλο πλήκτρο εκτός από το **AUTO** ενεργοποιεί την απενεργοποίηση της αυτόματης λειτουργίας.

Αυτόματος τρόπος λειτουργίας

Ο αυτόματος κλιματισμός είναι ένα σύστημα που εξασφαλίζει (εκτός από τις περιπτώσεις ακραίας χρήσης) την επιθυμητή θερμοκρασία μέσα στην καμπίνα επιβατών και τη διατήρηση ενός σωστού επιπέδου ορατότητας, βελτιστοποιώντας ταυτόχρονα την κατανάλωση. Το σύστημα ελέγχει την ταχύτητα βεντιλατέρ, την κατανομή του αέρα, την ανακύκλωση του αέρα, την ενεργοποίηση ή την απενεργοποίηση του air condition και τη θερμοκρασία του αέρα.

AUTO: επιτρέπει την επίτευξη με τον καλύτερο τρόπο του επιπέδου άνεσης που επιλέξατε, ανάλογα με τις εξωτερικές συνθήκες. Πιέστε το πλήκτρο **2**.

ΑΥΤΟΜΑΤΟΣ ΚΛΙΜΑΤΙΣΜΟΣ (2/5)



Ρύθμιση της ταχύτητας βεντιλατέρ

Στον αυτόματο τρόπο λειτουργίας, το σύστημα επιλέγει την καλύτερη δυνατή ταχύτητα του βεντιλατέρ για να επιτύχει και να διατηρήσει τη θερμοκρασία.

Έχετε πάντοτε τη δυνατότητα να ρυθμίσετε την ταχύτητα βεντιλατέρ, περιστρέφοντας το χειριστήριο **4** για να αυξήσετε ή να μειώσετε την ταχύτητα βεντιλατέρ.

Ρύθμιση της θερμοκρασίας του αέρα

Περιστρέψτε το χειριστήριο **1** ή το χειριστήριο **8** ανάλογα με την επιθυμητή θερμοκρασία.

Όσο πιο δεξιά βρίσκεται το κουμπί, τόσο υψηλότερη είναι η θερμοκρασία.

SYNC Λειτουργία

Πιέστε το πλήκτρο **7**, ώστε να υπάρχει η δυνατότητα ομοιόμορφης ρύθμισης στην καμπίνα των επιβατών. Θα ανάψει η φωτεινή ένδειξη του πλήκτρου **7**.

Για να απενεργοποιήσετε τη λειτουργία, πιέστε το πλήκτρο **7** ξανά ή χρησιμοποιήστε το χειριστήριο **8** και ρυθμίστε τη δεξιά πλευρά ξεχωριστά από την αριστερή πλευρά. Το ενδεικτικό κουμπιού **7** σβήνει.

ΑΥΤΟΜΑΤΟΣ ΚΛΙΜΑΤΙΣΜΟΣ (3/5)

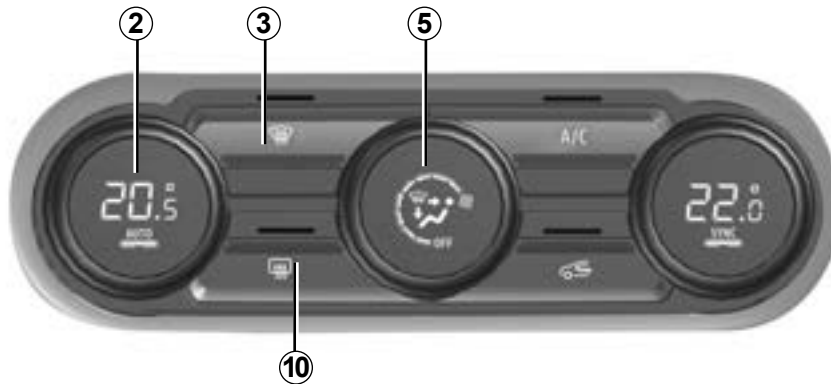

Λειτουργία «καθαρή ορατότητα»

Πιέστε το πλήκτρο **3**: Το ενσωματωμένο ενδεικτικό ανάβει.

Αυτή η λειτουργία επιτρέπει το γρήγορο ξεθάμπωμα και ξεπαγώμα του παρμπρίζ και του πίσω παρμπρίζ, των εμπρός παραθύρων και των εξωτερικών καθρεφτών (ανάλογα με το αυτοκίνητο). Επιβάλλει την αυτόματη ενεργοποίηση του air condition και του ξεπαγώματος του πίσω παρμπρίζ.

Πιέστε το πλήκτρο **10** για να διακόψετε τη λειτουργία ξεπαγώματος του πίσω παρμπρίζ, το ενσωματωμένο ενδεικτικό σβήνει.

Για να εγκαταλείψετε αυτήν τη λειτουργία, πιέστε το πλήκτρο 2 ή 3.

Ορισμένα πλήκτρα διαθέτουν ένα ενδεικτικό λειτουργίας που δείχνει την κατάσταση της λειτουργίας.

Τροποποίηση της κατανομής του αέρα μέσα στην καμπίνα

Πιέστε το χειριστήριο **5** όσες φορές απαιτείται για να επιλέξετε τη λειτουργία κατανομής αέρα στην καμπίνα των επιβατών. Εμφανίζεται η ένδειξη **5** για να υποδείξει τη λειτουργία κατανομής που επιλέξατε.



Η ροή του αέρα κατευθύνεται προς τα στόμια ξεθαμπώματος του παρμπρίζ και τα στόμια ξεθαμπώματος των εμπρός παραθύρων.



Η ροή του αέρα κατανέμεται στα στόμια ξεθαμπώματος των εμπρός παραθύρων, στα στόμια ξεθαμπώματος του παρμπρίζ και στα πόδια των επιβατών.



Η ροή του αέρα κατευθύνεται προς τους αεραγωγούς του ταμπλό, προς τα πόδια των επιβατών στις εμπρός θέσεις και, ανάλογα με το αυτοκίνητο, των επιβατών στα καθίσματα δεύτερης σειράς.



Η ροή του αέρα κατευθύνεται κυρίως προς τους αεραγωγούς του ταμπλό.



Η ροή του αέρα κατευθύνεται κυρίως προς τα πόδια των επιβατών.

ΑΥΤΟΜΑΤΟΣ ΚΛΙΜΑΤΙΣΜΟΣ (4/5)

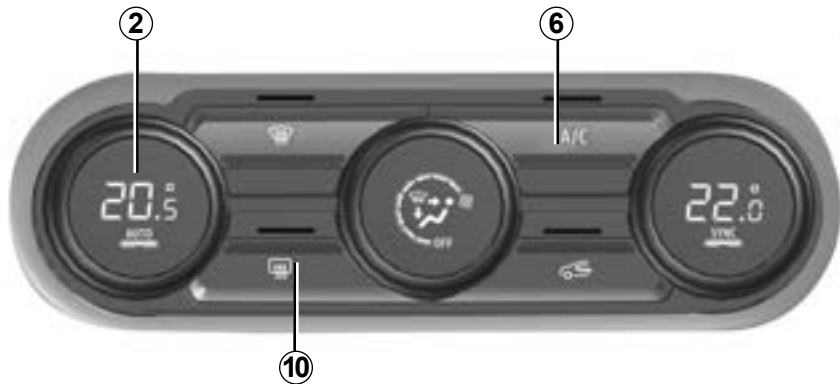

Ξεπάγωμα-ξεθάμπωμα του πίσω τζαμιού

Πιέστε το πλήκτρο **10**: Το ενσωματωμένο ενδεικτικό ανάβει. Αυτή η λειτουργία επιτρέπει το γρήγορο ξεθάμπωμα ή ξεπάγωμα του πίσω παρμπρίζ και το ξεπάγωμα των εξωτερικών καθρεφτών (στα αυτοκίνητα που είναι εξοπλισμένα με αυτά τα συστήματα).

Για να εγκαταλείψετε αυτήν τη λειτουργία, πιέστε ξανά το πλήκτρο **10**. Διαφορετικά, το ξεθάμπωμα θα σταματήσει αυτόματα.

Ενεργοποίηση ή διακοπή της λειτουργίας του air condition

Στον αυτόματο τρόπο λειτουργίας, το σύστημα ελέγχει την ενεργοποίηση ή τη διακοπή της λειτουργίας του air condition ανάλογα με τις εξωτερικές κλιματολογικές συνθήκες.

Για να απενεργοποιήσετε το σύστημα κλιματισμού, πιέστε το πλήκτρο **6**. Το ενσωματωμένο ενδεικτικό σβήνει.

Η λειτουργία του air condition προκαλεί αύξηση της κατανάλωσης καυσίμου (σβήνετέ το όταν δεν το χρειάζεστε).

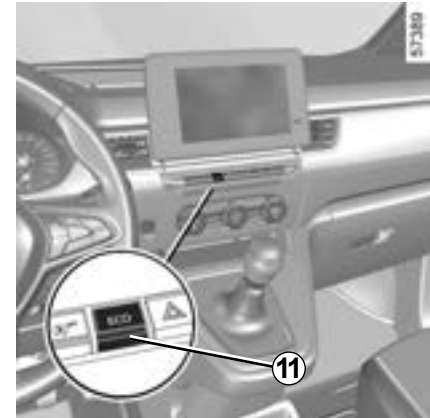

Αυτοκίνητα εξοπλισμένα με τη λειτουργία ECO (διακόπτης 11): Όταν είναι ενεργοποιημένη, η λειτουργία ECO μπορεί να μειώσει την απόδοση του αυτόματου συστήματος κλιματισμού ➔ 2.19.

ΑΥΤΟΜΑΤΟΣ ΚΛΙΜΑΤΙΣΜΟΣ (5/5)

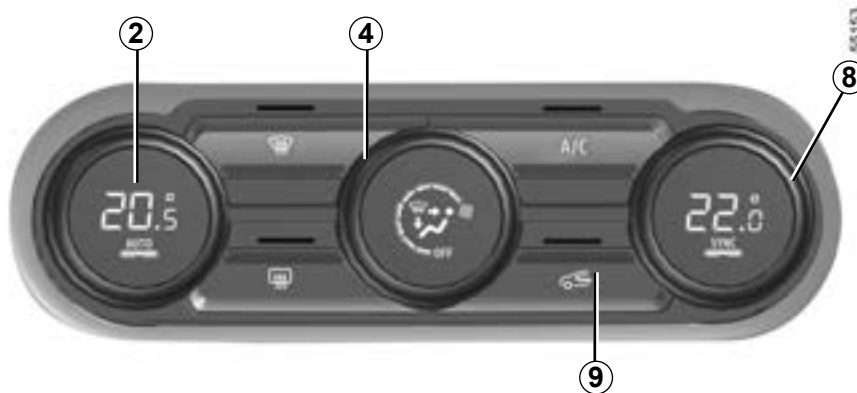

Ενεργοποίηση της ανακύκλωσης αέρα (απομόνωση της καμπίνας)

Αυτή η λειτουργία ελέγχεται αυτόματα, αλλά μπορείτε επίσης να την ενεργοποιήσετε χειροκίνητα. Σε αυτήν την περίπτωση, η λειτουργία αυτή επικυρώνεται με ένα ενδεικτικό στο πλήκτρο **9**.

Το ξεθάμπωμα/ξεπάγωμα έχει, σε κάθε περίπτωση, προτεραιότητα σε σχέση με την ανακύκλωση του αέρα.

Χειροκίνητη χρήση

Πιέστε το πλήκτρο **9**: Το ενσωματωμένο ενδεικτικό ανάβει.

Με την παρατεταμένη χρήση αυτής της θέσης μπορεί να μυρίσει ο αέρας της καμπίνας, επειδή δεν ανανεώνεται, και να θαμπώσουν τα τζάμια.

Συνιστάται λοιπόν να επανέρχεστε στην αυτόματη λειτουργία πιέζοντας και πάλι το πλήκτρο **9**, όταν δεν χρειάζεστε πλέον την ανακύκλωση του αέρα.

Διακοπή λειτουργίας του συστήματος

Φέρτε περιστρέφοντας το χειριστήριο **4** στο «OFF» για να διακόψετε τη λειτουργία του συστήματος. Για να το ξεκινήσετε, περιστρέψτε ξανά το χειριστήριο **4** για να ρυθμίσετε την ταχύτητα βεντιλατέρ ή πιέστε το πλήκτρο **2**.

ΚΛΙΜΑΤΙΣΤΙΚΟ: πληροφορίες και οδηγίες χρήσης (1/3)

Συμβουλές χρήσης

Σε ορισμένες περιπτώσεις, (air condition απενεργοποιημένο, ανακύκλωση αέρα ενεργοποιημένη, ταχύτητα βεντιλατέρ μηδενική ή χαμηλή...) μπορεί να διαπιστώσετε θάμπωμα των τζαμιών και του παρμπρίζ του αυτοκινήτου.

Σε περίπτωση θάμπωματος, χρησιμοποιήστε τη λειτουργία «Clear View» για να εξαλείψετε το θάμπωμα, στη συνέχεια προτιμήστε τη χρήση του air condition σε αυτόματη λειτουργία, για να αποφύγετε να ξαναθάμπωσουν τα τζάμια.

Κατανάλωση καυσίμου

Κατά τη χρήση του air condition, είναι φυσιολογικό να παρατηρείται μια αύξηση της κατανάλωσης (ιδιαίτερα μέσα στην πόλη).

Στα αυτοκίνητα που είναι εξοπλισμένα με air condition χωρίς αυτόματο τρόπο λειτουργίας, σβήνετε το σύστημα όταν δεν το χρειάζεστε πλέον.

Συμβουλές για την ελαχιστοποίηση της κατανάλωσης και συνεπώς την προστασία του περιβάλλοντος

Οδηγείτε με τους αεραγωγούς ανοικτούς και τα παράθυρα κλειστά. Εάν το αυτοκίνητο έχει παραμείνει σταθμευμένο, ενώ κάνει πολλή ζέστη ή κάτω από τον ήλιο, αφήστε το να αεριστεί για μερικά λεπτά, ώστε να φύγει ο ζεστός αέρας, πριν ξεκινήσετε.

Συντήρηση

Συμβουλευθείτε το Βιβλιário Συντήρησης του αυτοκινήτου σας για πληροφορίες σχετικά με τη συχνότητα ελέγχου.

Χρησιμοποιείτε τακτικά το σύστημα κλιματισμού, ακόμη και σε κρύο καιρό, θέτοντάς το σε λειτουργία τουλάχιστον μία φορά το μήνα για περίπου 5 λεπτά.

Πρόβλημα λειτουργίας

Γενικά, σε περίπτωση προβλήματος λειτουργίας, συμβουλευθείτε ένα Επίσημο Συνεργείο της μάρκας.

- **Μείωση της αποτελεσματικότητας του ξεπαγώματος, του ξεθαμπώματος ή του air condition.** Αυτό μπορεί να οφείλεται σε συσσώρευση ακαθαρσιών στο φίλτρο της καμπίνας επιβατών.
- **Δεν παράγεται ζεστός ή κρύος αέρας.** Βεβαιωθείτε ότι τα χειριστήρια βρίσκονται στη σωστή θέση και ότι οι ασφάλειες είναι σε καλή κατάσταση. Εάν αυτό δεν επιλύσει το πρόβλημα, διακόψτε τη λειτουργία.

Παρουσία νερού κάτω από το αυτοκίνητο

Μετά από παρατεταμένη χρήση του συστήματος κλιματισμού, είναι φυσιολογικό να διαπιστώνετε παρουσία νερού κάτω από το αυτοκίνητο. Αυτό οφείλεται στη συμπύκνωση.



Μην ανοίγετε το κύκλωμα του ψυκτικού υγρού. Το ψυκτικό υγρό είναι επικίνδυνο για τα μάτια και το δέρμα





ΚΛΙΜΑΤΙΣΤΙΚΟ: πληροφορίες και οδηγίες χρήσης (2/3)

Το κύκλωμα ψυκτικού υγρού (ορισμένα εξαρτήματα του οποίου είναι ερμητικά σφραγισμένα) ενδέχεται να περιέχει φθοριούχα αέρια θερμοκηπίου.

Ψυκτικό υγρό R-134a

Ανάλογα με το αυτοκίνητο, θα βρείτε τις παρακάτω πληροφορίες στην ετικέτα **A** που είναι κολλημένη στο εσωτερικό του χώρου κινητήρα.

Η παρουσία και η θέση των πληροφοριών στην ετικέτα **A** εξαρτώνται από το αυτοκίνητο.

-  **Τύπος ψυκτικού υγρού**
-  **(XXX) Τύπος λαδιού στο κύκλωμα του κλιματισμού**
-  **Συμβουλευθείτε το εγχειρίδιο χρήσης**
-  **Συντήρηση**

x,xxx κιλά

Ποσότητα του ψυκτικού υγρού μέσα στο αυτοκίνητο.

GWP xxxxx

Δυναμικό πλανητικής αύξησης της θερμοκρασίας (ισοδύναμο CO₂).

ισοδύναμο
CO₂
x,xx t

Ποσότητα σε βάρος και σε ισοδύναμο CO₂.



Μην ανοίγετε το κύκλωμα του ψυκτικού υγρού. Το ψυκτικό υγρό είναι επικίνδυνο για τα μάτια και το δέρμα



Πριν από οποιαδήποτε ενέργεια στο χώρο του κινητήρα, πρέπει να κλείσετε τον διακόπτη. ➔ 2.5 ή ➔ 2.4.

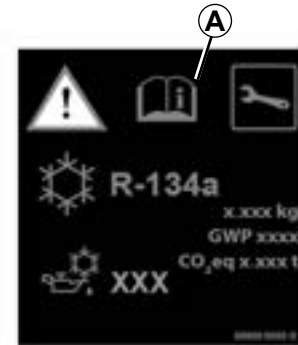

50945



50945

ΚΛΙΜΑΤΙΣΤΙΚΟ: πληροφορίες και οδηγίες χρήσης (3/3)

Ψυκτικό υγρό R-1234yf

Ανάλογα με το όχημα, θα βρείτε τις παρακάτω πληροφορίες στην ετικέτα **B** που είναι κολλημένη στο εσωτερικό του χώρου κινητήρα.

Η παρουσία και η θέση των πληροφοριών στην ετικέτα **B** εξαρτώνται από το όχημα.



Τύπος ψυκτικού υγρού



Τύπος λαδιού στο κύκλωμα κλιματισμού



Εύφλεκτο προϊόν



Συμβουλευθείτε το εγχειρίδιο χρήσης



Συντήρηση

x,xxx κιλά

Ποσότητα του ψυκτικού υγρού μέσα στο αυτοκίνητο.

GWP xxxxx

Δυναμικό πλανητικής αύξησης της θερμοκρασίας (ισοδύναμο CO₂).

ισοδύναμο
CO₂
x,xx t

Ποσότητα σε βάρος και σε ισοδύναμο CO₂.

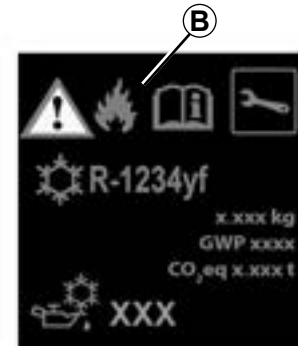

ΕΞΟΠΛΙΣΜΟΣ ΠΟΛΥΜΕΣΩΝ (1/3)

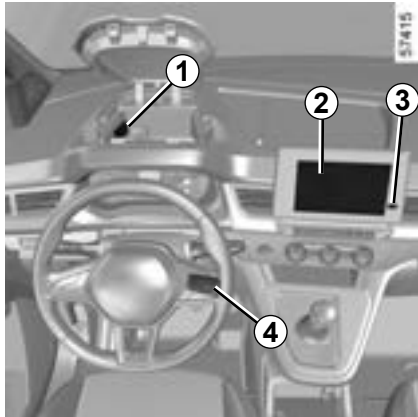

Η θέση και η λειτουργία του εξοπλισμού ενδέχεται να διαφέρει ανάλογα με το αυτοκίνητο.

- 1 Υποδοχές USB,
- 2 Οθόνη πολυμέσων,
- 3 Πρίζα πολυμέσων,
- 4 Χειριστήρια κάτω από το τιμόνι,
- 5 Ραδιόφωνο.

Για περαιτέρω πληροφορίες, ανατρέξτε στις οδηγίες χρήσης πολυμέσων.



Πρίζα πολυμέσων 3

Μπορείτε να χρησιμοποιήσετε την υποδοχή USB για πρόσβαση στο περιεχόμενο πολυμέσων των αξεσουάρ σας.

Μπορείτε να επιλέξετε τις διάφορες πηγές μέσω της οθόνης πολυμέσων και από τα χειριστήρια κάτω από το τιμόνι.

Επίσης, μπορείτε να χρησιμοποιήσετε τις θύρες USB για την επαναφόρτιση των αξεσουάρ που είναι εγκεκριμένα από τις Τεχνικές Υπηρεσίες της αντιπροσωπείας και διαθέτουν μέγιστη ονομαστική ισχύ 12 W (5 V) ανά θύρα.

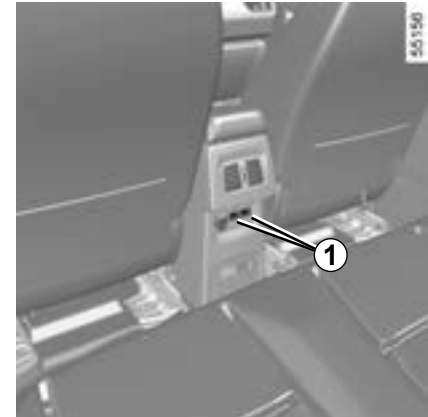

Υποδοχές USB 1

Οι υποδοχές USB επιτρέπουν μόνο την επαναφόρτιση των αξεσουάρ που είναι εγκεκριμένα από τις τεχνικές υπηρεσίες της μάρκας, για τα οποία η ισχύς δεν πρέπει να υπερβαίνει τα 12 W (τάση 5 V V) ανά έξοδο.



Συνδέετε μόνο αξεσουάρ με μέγιστη ισχύ 12 Watt.

Κίνδυνος πυρκαγιάς.

ΕΞΟΠΛΙΣΜΟΣ ΠΟΛΥΜΈΣΩΝ (2/3)

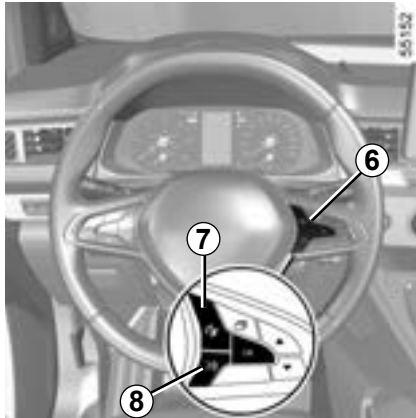

Χειριστήρια στο τιμόνι 6

Για τα αυτοκίνητα που είναι εξοπλισμένα, μπορείτε να χρησιμοποιήσετε τα χειριστήρια τηλεφώνου «hands-free» 7 και φωνητικής αναγνώρισης 8.



Μικρόφωνο 9

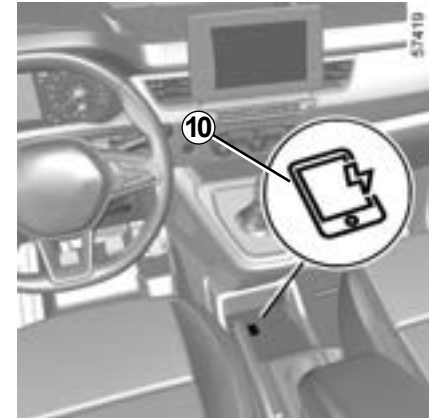

Ασύρματος φορτιστής - Επαγωγική φόρτιση 10 (ανάλογα με το αυτοκίνητο)

➔ 3.27



Χρήση του τηλεφώνου

Σας υπενθυμίζουμε ότι είναι απαραίτητο να τηρείτε την ισχύουσα νομοθεσία σχετικά με τη χρήση αυτής της συσκευής.

ΕΞΟΠΛΙΣΜΟΣ ΠΟΛΥΜΈΣΩΝ (3/3)



Βάση τηλεφώνου 11

Σε αντίστοιχα εξοπλισμένα οχήματα, ανοίξτε το χώρο αποθήκευσης **A** και τοποθετήστε τη θήκη τηλεφώνου σε μία από τις θέσεις **16** πατώντας το κουμπί **14**.

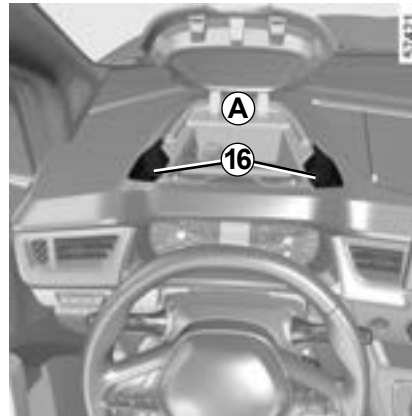

Για να τοποθετήσετε το smartphone σας στη θήκη **12**:

- μετακινήστε τα κλιπ **15**,
- τοποθετήστε το smartphone σας στη θήκη του τηλεφώνου **12** ενώ πατάτε τα κλιπ **15**,
- αφήστε τα κλιπ έτσι ώστε το smartphone να διατηρείται σταθερά στη θέση του.

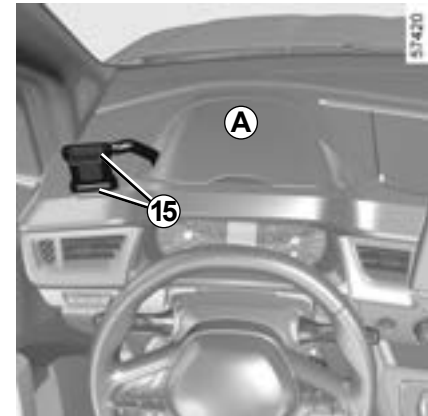

Σημείωση: η υποδοχή **12** μπορεί να αλλάξει θέση. Χρησιμοποιήστε το παξιμάδι σύσφιξης **13** για να στερεώσετε την υποδοχή στην επιθυμητή θέση.

Για να αφαιρέσετε τη υποδοχή τηλεφώνου **11**, ανοίξτε τον χώρο αποθήκευσης **A** και αφαιρέστε την υποδοχή ενώ πατάτε το κουμπί **14**.



Βεβαιωθείτε ότι η βάση της βάσης τηλεφώνου έχει τοποθετηθεί σωστά και ότι το τηλέφωνο συγκρατείται καλά στη θέση του στη βάση τηλεφώνου, για να μην εκτοξευτεί προς τους επιβάτες σε μια απότομη στροφή ή φρενάρισμα.



Για λόγους ασφαλείας, κάνετε αυτές τις ρυθμίσεις με το αυτοκίνητο σταματημένο.

ΠΑΡΑΘΥΡΑ (1/3)

Ηλεκτρικά παράθυρα

Αυτά τα συστήματα λειτουργούν με ανοικτό διακόπτη ή με κλειστό διακόπτη, έως το άνοιγμα μιας εμπρός πόρτας (για μέγιστο χρόνο περίπου 3 λεπτών).

Πιέστε το διακόπτη του αντίστοιχου παραθύρου για να το χαμηλώσετε μέχρι το επιθυμητό ύψος.

Ανασηκώστε το διακόπτη του αντίστοιχου παραθύρου για να το ανεβάσετε μέχρι τη θέση που επιθυμείτε.

Από τη θέση του οδηγού

Χρησιμοποιήστε το διακόπτη:

- **1** για την πλευρά του οδηγού,
- **2** για την πλευρά του συνοδηγού,
- ανάλογα με το αυτοκίνητο, **3** και **5** για τους πίσω επιβάτες.

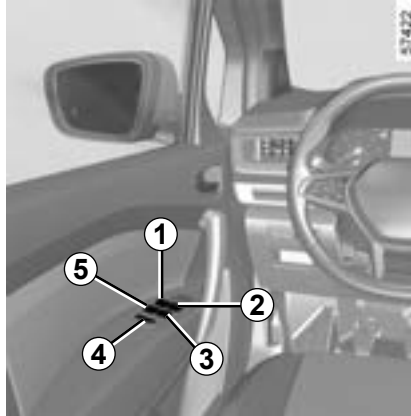

Ασφάλεια πίσω επιβατών

Ο οδηγός μπορεί να απαγορεύσει τη λειτουργία των παραθύρων πιέζοντας το διακόπτη **4**.

Ένα μήνυμα επιβεβαίωσης εμφανίζεται στο καντράν.



Ευθύνη του οδηγού

Μην εγκαταλείπετε ποτέ το αυτοκίνητο αφήνοντας το Intelligent Key στο εσωτερικό, όταν υπάρχουν παιδιά, ενήλικες που δεν μπορούν να φροντίσουν τον εαυτό τους ή κατοικίδια μέσα στο αυτοκίνητο, ακόμη και για μικρό χρονικό διάστημα.

Πράγματι, το παιδί ή το ζώο μπορεί να κινδυνεύσει ή να θέσει σε κίνδυνο άλλα άτομα ξεκινώντας τον κινητήρα, ενεργοποιώντας εξοπλισμούς, όπως για παράδειγμα τα παράθυρα, ή ακόμη και να κλειδώσει τις πόρτες.

Σε περίπτωση που πιστεί ένα μέλος του σώματος με αυτόν τον τρόπο, αντιστρέψτε αμέσως τη διαδρομή του τζαμιού, πιέζοντας τον αντίστοιχο διακόπτη.

Κίνδυνος σοβαρών τραυματισμών

ΠΑΡΑΘΥΡΑ (2/3)

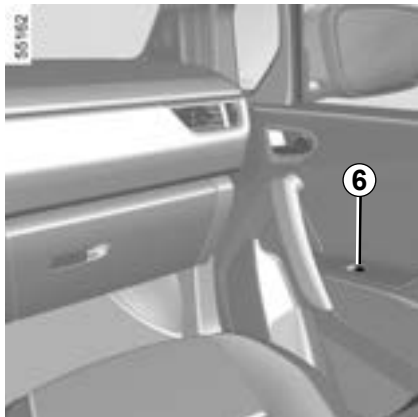

Από τη θέση του συνοδηγού

Χρησιμοποιήστε το διακόπτη 6.

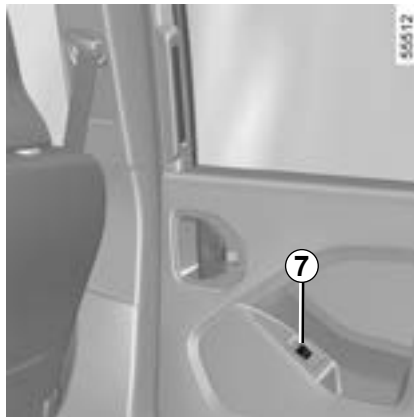

Από τις πίσω θέσεις

Με τις πόρτες κλειστές, χρησιμοποιήστε το διακόπτη 7.

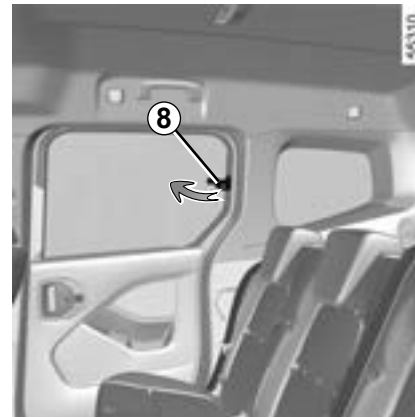

Τζάμι σπαστού ανοίγματος

Για να ανοίξετε σπαστά το τζάμι, χειριστείτε τη λαβή 8 προς την κατεύθυνση που δείχνει το βέλος κι έπειτα μπλοκάρτε το τζάμι, πιέζοντας τη λαβή. Κατά το κλείσιμο, βεβαιωθείτε ότι έχει ασφαλίσει καλά.

Αποφεύγετε να στηρίζετε αντικείμενα πάνω σε ένα μισάνοιχτο παράθυρο: κίνδυνος πρόκλησης ζημιάς στο παράθυρο.

ΠΑΡΑΘΥΡΑ (3/3)



Ηλεκτρικό παράθυρο απλού πατήματος

Ο τρόπος λειτουργίας απλού πατήματος προστίθεται στη λειτουργία των ηλεκτρικών παραθύρων που περιγράφηκε προηγουμένως.

Είναι τοποθετημένο στο παράθυρο του οδηγού.

Πατήστε στιγμιαία ή τραβήξτε τον διακόπτη **1** μέχρι το τέρμα: το παράθυρο θα ανοίξει ή θα κλείσει τελείως.

Οποιαδήποτε επέμβαση στο διακόπτη την ώρα που ανοίγει το παράθυρο διακόπτεται το κατέβασμα του τζαμιού.

Σημείωση: εάν το παράθυρο συναντήσει αντίσταση κατά το κλείσιμο (π.χ. κλαδί δέντρου κ.λπ.), ακινητοποιείται και, στη συνέχεια, χαμηλώνει ξανά μερικά εκατοστά.

Προβλήματα στη λειτουργία

Σε περίπτωση που ένα παράθυρο δεν κλείνει, το σύστημα περνάει σε μη αυτόματη λειτουργία: τραβήξτε όσες φορές χρειάζεται τον αντίστοιχο διακόπτη έως ότου κλείσει εντελώς το τζάμι (το τζάμι παραμένει στο στάδιο του κλεισίματος), κρατήστε το διακόπτη πατημένο (πάντα προς την πλευρά του κλεισίματος) για ένα δευτερόλεπτο, στη συνέχεια ανοίξτε και ξανακλείστε εντελώς το τζάμι ώστε να πραγματοποιηθεί επαναφορά του συστήματος.

Σε περίπτωση ανάγκης, απευθυνθείτε σε ένα Επίσημο Συνεργείο της μάρκας.



Κατά το κλείσιμο των παραθύρων, βεβαιωθείτε ότι κανένα μέλος του σώματος (βραχίονας, χέρι, κ.λπ.) δεν προεξέχει από το αυτοκίνητο.

Κίνδυνος σοβαρών τραυματισμών.

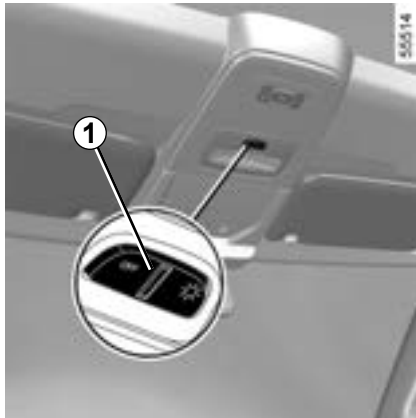
ΕΣΩΤΕΡΙΚΟΣ ΦΩΤΙΣΜΟΣ (1/3)**Πλαφονιέρα**

Πιέζοντας το διακόπτη **1**, έχετε:

- συνεχή φωτισμό,
- φωτισμό που ελέγχεται από το άνοιγμα μίας από τις εμπρός πόρτες ή, ανάλογα με το αυτοκίνητο, μίας από τις τέσσερις πόρτες. Τα φώτα σβήνουν μόνο όταν οι αντίστοιχες πόρτες έχουν κλείσει καλά,
- καθόλου φωτισμό.

**Μπροστινά φώτα ανάγνωσης 2 και 3**

(Ανάλογα με το αυτοκίνητο)

Πιέστε τον διακόπτη **2** ή, ανάλογα με το μοντέλο του αυτοκινήτου, τον διακόπτη **3** για να ενεργοποιήσετε:

- συνεχή φωτισμό,
- φωτισμό που ελέγχεται από το άνοιγμα μίας από τις εμπρός πόρτες ή, ανάλογα με το αυτοκίνητο, μίας από τις τέσσερις πόρτες. Τα φώτα σβήνουν μόνο όταν οι αντίστοιχες πόρτες έχουν κλείσει καλά,
- καθόλου φωτισμό.

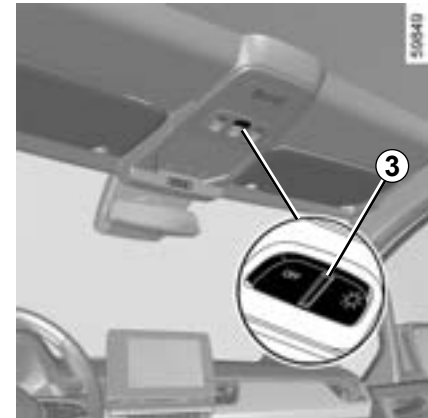

ΕΣΩΤΕΡΙΚΟΣ ΦΩΤΙΣΜΟΣ (2/3)

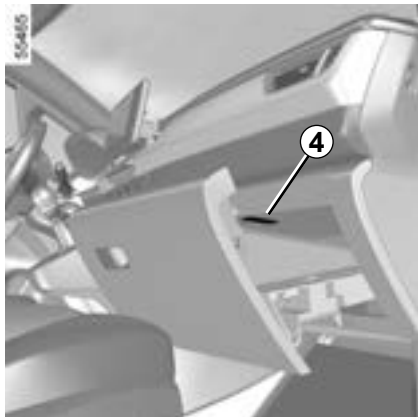

Φώτα ντουλαπιού 4

Το φως 6 ανάβει μόλις ανοίξετε το πορτάκι.

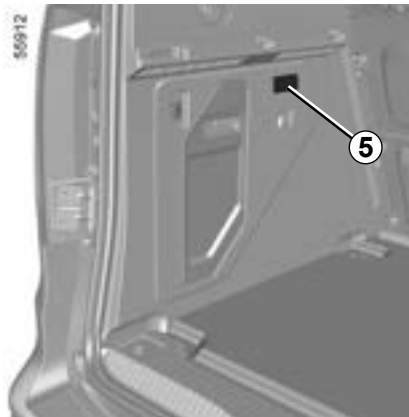

Φωτισμός πορτ-μπαγκάζ 5

Το φως 7 ανάβει μόλις ανοίξετε το πορτ-μπαγκάζ.

Με το ξεκλείδωμα και το άνοιγμα των θυρών ή του πορτ-μπαγκάζ ενεργοποιείται ο χρονοδιακοπτόμενος φωτισμός των πλαφονιέρων και των σποτ δαπέδου.

ΕΣΩΤΕΡΙΚΟΣ ΦΩΤΙΣΜΟΣ (3/3)

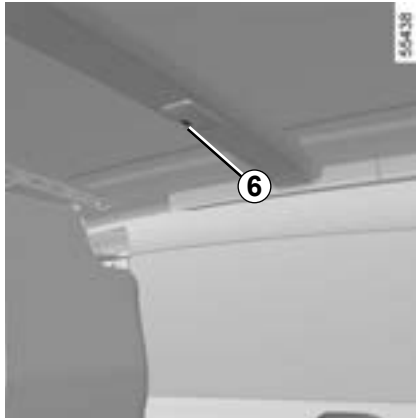

Πίσω φωτιστικό σποτ 6

Περιστρέφοντας τον διακόπτη **6** μπορείτε να έχετε:

- συνεχή φωτισμό,
- ή προσωρινό φωτισμό που ελέγχεται από το άνοιγμα μίας από τις εμπρός πόρτες ή, ανάλογα με το αυτοκίνητο, μίας από τις τέσσερις πόρτες. Τα φώτα σβήνουν μόνο όταν οι αντίστοιχες πόρτες έχουν κλείσει καλά,
- διαφορετικά οριστικά απενεργοποιημένο φωτισμό.

Ιδιαιτερότητες

Ανάλογα με το αυτοκίνητο, το ξεκλείδωμα των θυρών με το τηλεχειριστήριο προκαλεί το χρονοδιακοπτόμενο άναμμα του φωτισμού της καμπίνας επιβατών. Το άνοιγμα μίας εμπρός ή πίσω πόρτας προκαλεί επανεκκίνηση αυτής της χρονοδιακοπτόμενης λειτουργίας.

Στη συνέχεια, η πλαφονιέρα και ο φωτισμός του πορτ-μπαγκάζ σβήνουν προοδευτικά.

Η χρονοδιακοπτόμενη λειτουργία του φωτισμού μπορεί να διακοπεί σε πολλές περιπτώσεις:

- μετά από 15 λεπτά όταν μια πόρτα έχει παραμείνει ανοιχτή,
- εάν όλες οι πόρτες είναι κλειστές μετά από 15 δευτερόλεπτα ή μετά από 5 λεπτά, ανάλογα με το μοντέλο του αυτοκινήτου,
- με το άνοιγμα του διακόπτη.

ΑΛΕΞΉΛΙΟ, ΚΑΘΡΈΠΤΕΣ, ΛΑΒΗ ΣΥΓΚΡΑΤΗΣΗΣ

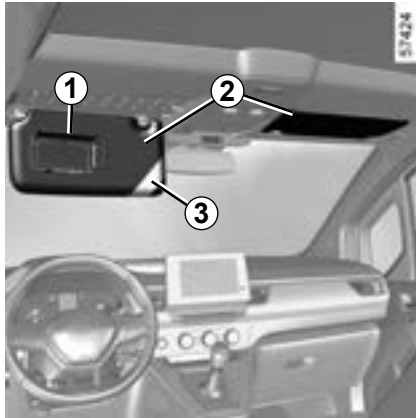

Εμπρός αλεξήλιο

Χαμηλώστε το αλεξήλιο **2**.

Καθρεφτάκια αλεξηλιού

(ανάλογα με το αυτοκίνητο)

Σηκώστε το κάλυμμα **1**.

Αποθηκευτικός χώρος στο αλεξήλιο **3**

Σε αυτόν μπορείτε να τοποθετήσετε αποδείξεις διοδίων, κάρτες.



Κατά την οδήγηση, φροντίστε να κλείνετε το κάλυμμα στο καθρεφτάκι αλεξηλιού

Κίνδυνος τραυματισμών.

3.26



Καθρέφτης επικοινωνίας **4**

(ανάλογα με το αυτοκίνητο)

Με τον καθρέφτη επικοινωνίας μπορείτε να παρακολουθείτε το παιδί σας, που κάθεται στο πίσω μέρος του αυτοκινήτου. Τραβήξτε προς τα κάτω (κίνηση **A**) για να το ρυθμίσετε στη θέση λειτουργίας του.

Εμπρός **5** και πίσω **6** λαβές συγκράτησης

Αυτά μπορούν να χρησιμοποιηθούν για στερέωση από τους επιβάτες όταν το αυτοκίνητο κινείται. Μην τις χρησιμοποιείτε για να εισέρχεστε στο αυτοκίνητο ή να εξέρχεστε από αυτό.

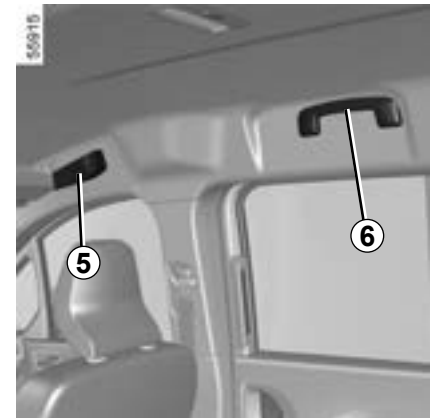
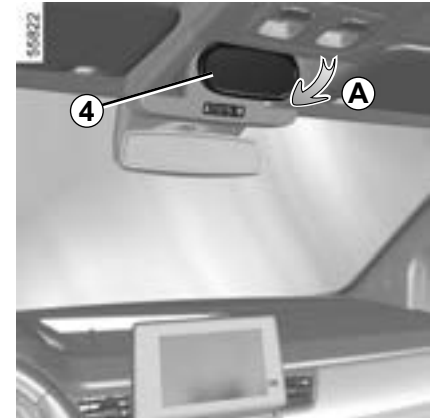

ΑΠΟΘΗΚΕΥΤΙΚΟΙ ΧΩΡΟΙ ΣΤΗΝ ΚΑΜΠΙΝΑ (1/7)

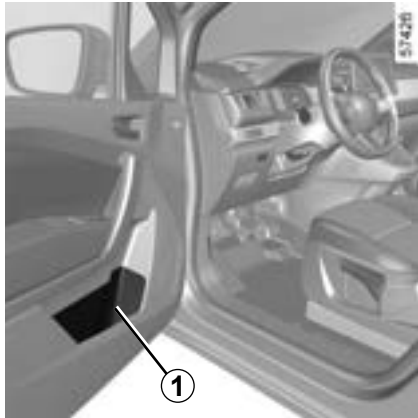

Χώροι μικροαντικειμένων στις εμπρός πόρτες 1



Ανοικτός χώρος αποθήκευσης 2

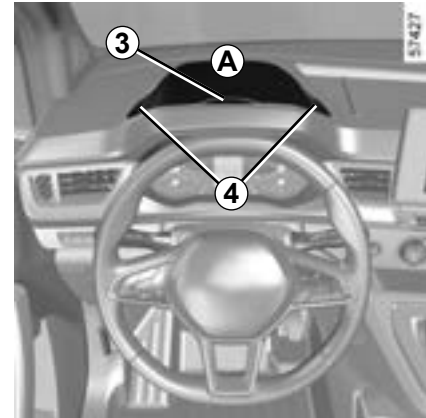

Επάνω αποθηκευτικός χώρος πλευράς οδηγού στο ταμπλό A

Πατήστε το πλήκτρο **3**, τοποθετήστε το χέρι σας στις περιοχές **4** και σηκώστε για να ανοίξετε το χώρο αποθήκευσης **A**.
Συνιστάται να ανοίγετε τον χώρο μικροαντικειμένων μόνο όταν το αυτοκίνητο είναι σταματημένο.



Κανένα αντικείμενο δεν πρέπει να βρίσκεται στο δάπεδο (στη περιοχή μπροστά από τον οδηγό) καθώς σε περίπτωση φρεναρίσματος, τα αντικείμενα αυτά μπορεί να γλιστρήσουν κάτω από τα πεντάλ και να εμποδίσουν τη χρήση του.



Ελέγξτε ότι ο χώρος αποθήκευσης του καντράν **A** είναι σωστά κλεισμένος πριν οδηγήσετε το αυτοκίνητο.

Κίνδυνος παρεμπόδισης του οπτικού πεδίου του οδηγού εάν τυχαία ανοίξει.

ΑΠΟΘΗΚΕΥΤΙΚΟΙ ΧΩΡΟΙ ΣΤΗΝ ΚΑΜΠΙΝΑ (2/7)

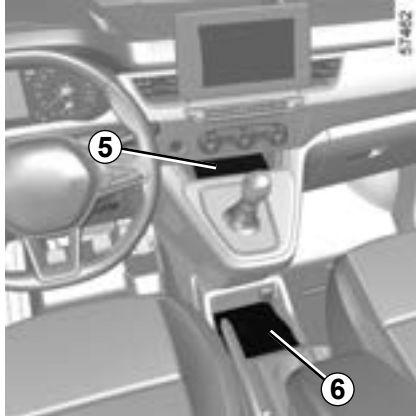

Χώρος μικροαντικειμένων 5

Χώρος αποθήκευσης κεντρικής κονσόλας/Ασύρματος φορτιστής - Επαγωγική φόρτιση 6

Για περισσότερες πληροφορίες σχετικά με τη ζώνη φόρτισης μέσω επαγωγής, ανατρέξτε στις οδηγίες πολυμέσων.

Ανάλογα με τη χώρα και τη συνδρομή, η ζώνη επαγωγικής φόρτισης 6 είναι επίσης η περιοχή τοποθέτησης για smartphone.

3.28

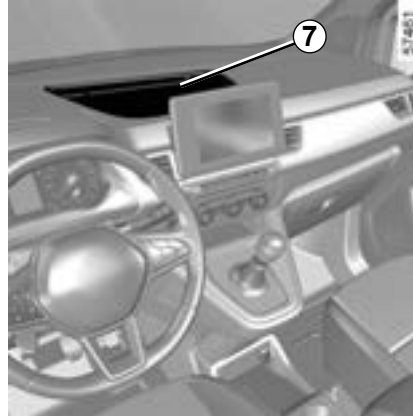

Χώρος μικροαντικειμένων του ταμπλό 7



Χώρος μικροαντικειμένων 8



Φροντίστε ώστε να μην εξέχει και να μην έχει τοποθετηθεί στους «ανοιχτούς» αποθηκευτικούς χώρους κανένα σκληρό, βαρύ ή αιχμηρό αντικείμενο, που θα μπορούσε να πεταχτεί πάνω στους επιβάτες σε περίπτωση στροφής, απότομου φρεναρίσματος ή σύγκρουσης.

ΑΠΟΘΗΚΕΥΤΙΚΟΙ ΧΩΡΟΙ ΣΤΗΝ ΚΑΜΠΙΝΑ (3/7)

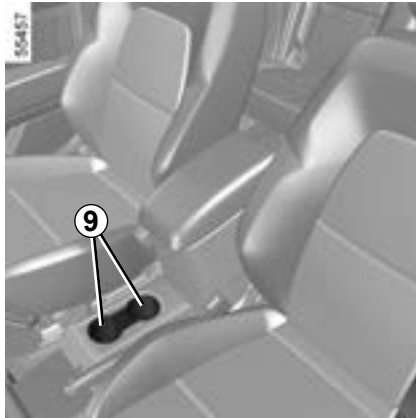

Ποτηροθήκες 9

Ανάλογα με το όχημα, η ποτηροθήκη μπορεί να διαθέτει άγκιστρα συγκράτησης που κρατούν το ποτήρι στη θέση του.

Μπορείτε να χρησιμοποιήσετε αυτόν τον χώρο για να τοποθετήσετε ένα φορητό σταχτοδοχείο, κουτάκια αναψυκτικών κ.λπ.

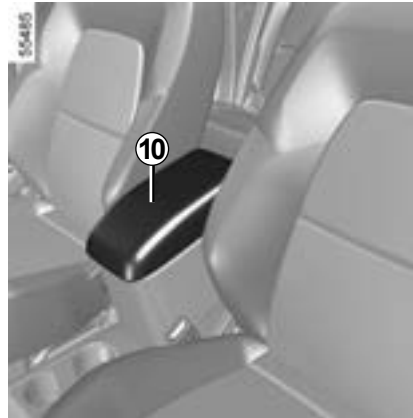

Χώρος αποθήκευσης στο κεντρικό υποβραχιόνιο 10

Ανασηκώστε το κάλυμμα του υποβραχιονίου 10.

Αποθηκευτικός χώρος κεντρικής κονσόλας 12

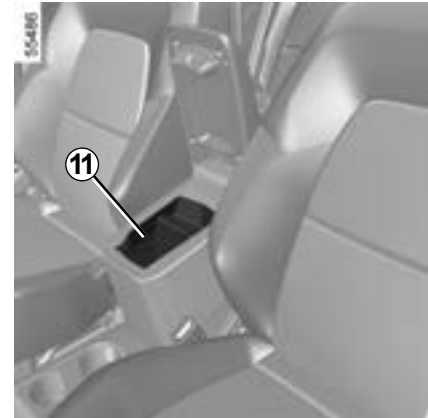

Όταν το αυτοκίνητο στρίβει, επιταχύνει ή φρενάρει, φροντίστε ώστε το δοχείο που έχει τοποθετηθεί στη βάση για κουτάκια αναψυκτικών να μην ξεχειλίζει.

Κίνδυνος τραυματισμών εάν το υγρό είναι ζεστό και/ή υπερχειλίσσει.

ΑΠΟΘΗΚΕΥΤΙΚΟΙ ΧΩΡΟΙ ΣΤΗΝ ΚΑΜΠΙΝΑ (4/7)

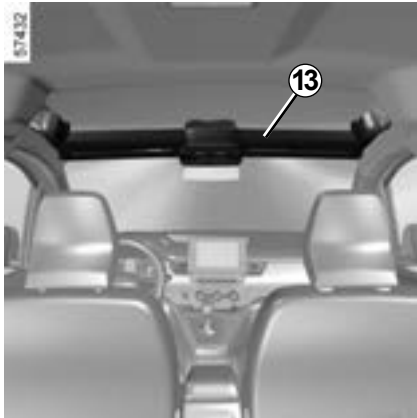

Επάνω αποθηκευτικός χώρος καμπίνας εμπρός 13

Μην τον χρησιμοποιείτε για να ανεβαίνετε στο αυτοκίνητο, να κατεβαίνετε από αυτό ή να κρέμεστε.

Μην τοποθετείτε υγρά αντικείμενα ή δοχεία που περιέχουν υγρά στον αποθηκευτικό χώρο της επάνω καμπίνας.



Φροντίστε να μην τοποθετήσετε κανένα βαρύ και/ή αιχμηρό αντικείμενο, που θα μπορούσε να πέσει κατά την οδήγηση.

Κίνδυνος τραυματισμών.

3.30

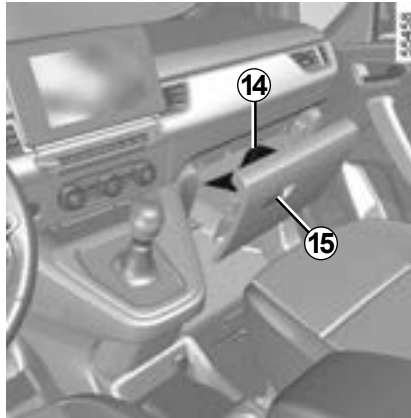

Συρτάρι μικροαντικειμένων συνοδηγού 14

Εάν υπάρχει στο αυτοκίνητο, τραβήξτε το χειριστήριο 15 για να το ανοίξετε.

Ντουλαπάκι μικροαντικειμένων

Εάν υπάρχει στο αυτοκίνητο, τραβήξτε το χειριστήριο 16 για να το ανοίξετε.

Ντουλαπάκι συνοδηγού 17

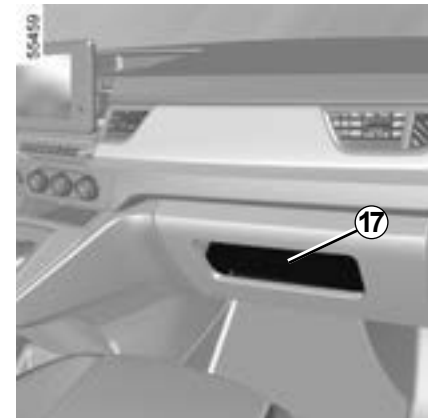

ΑΠΟΘΗΚΕΥΤΙΚΟΙ ΧΩΡΟΙ ΣΤΗΝ ΚΑΜΠΙΝΑ (5/7)



Χώροι μικροαντικειμένων στη συρόμενη πλαϊνή πόρτα 18

Τα αντικείμενα που αποθηκεύονται στον αποθηκευτικό χώρο στη συρόμενη πλαϊνή πόρτα δεν πρέπει να εξέρχουν από τον αποθηκευτικό χώρο, έτσι ώστε να μην εμποδίζουν την ολίσθηση της πόρτας.

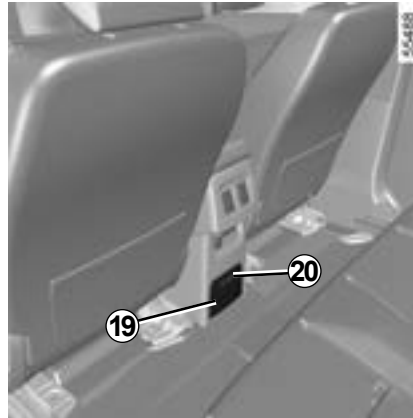

Χώρος μικροαντικειμένων 19

Περάστε το χέρι στη θέση 20 και τραβήξτε για να ανοίξετε τον αποθηκευτικό χώρο 19.

Τσέπες χώρου αποθήκευσης στα πίσω καθίσματα 21

Πίσω ράφια 22

Ανεβάστε τα μέχρι να έλθουν σε οριζόντια θέση.

Σημείωση: το μέγιστο επιτρεπόμενο φορτίο στο πίσω ράφι είναι 5 χгр., ομοιόμορφα κατανεμημένα.

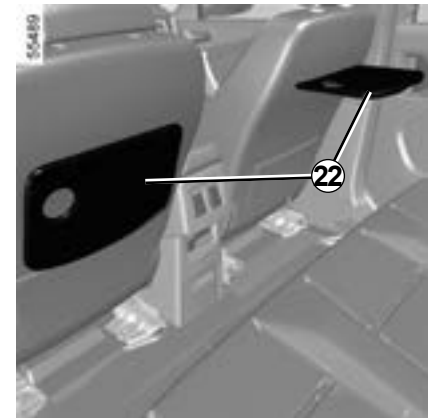
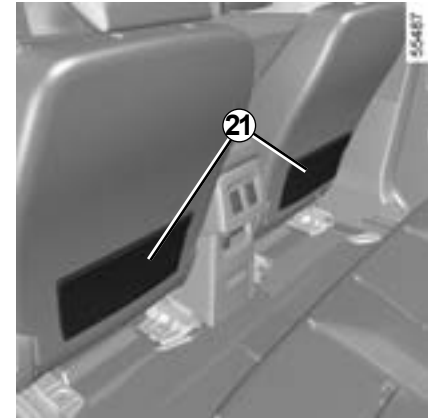

ΑΠΟΘΗΚΕΥΤΙΚΟΙ ΧΩΡΟΙ ΣΤΗΝ ΚΑΜΠΙΝΑ (6/7)

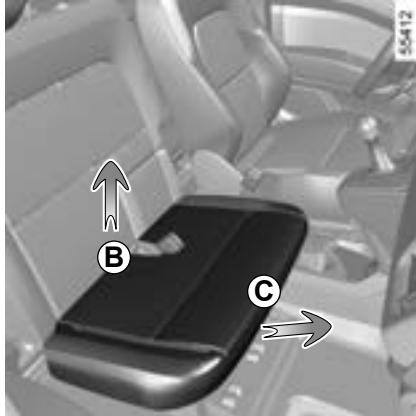

Αποθηκευτικός χώρος 23 κάτω από το εμπρός κάθισμα συνοδηγού

(για τα αυτοκίνητα που είναι εξοπλισμένα με εμπρός μονοκόμματο κάθισμα για δύο)

Για να αποκτήσετε πρόσβαση σε αυτόν:

- τραβήξτε το εμπρός τμήμα του μαξιλαριού του μονοκόμματος καθίσματος **C** μέχρι το στοπ,
- στη συνέχεια, σηκώστε το πίσω τμήμα **B** του μαξιλαριού και περιστρέψτε τη βάση του καθίσματος.

Μέγιστο επιτρεπόμενο βάρος φορτίου στην περιοχή αποθήκευσης **23**: 10 κιλά.

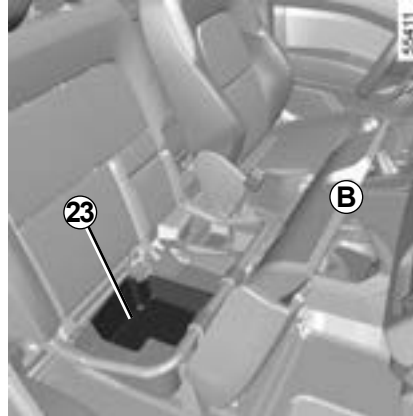

Για να επανατοποθετήσετε το κάθισμα, ακολουθήστε την αντίστροφη σειρά:

- σηκώστε το μονοκόμματο κάθισμα ώστε να τοποθετήσετε το πίσω τμήμα **B** του καθίσματος κάτω από την πλάτη,
- ωθήστε προς τα κάτω το εμπρός μέρος του καθίσματος **C** ώστε να ασφαλίσετε το έδρανο του καθίσματος.

Βεβαιωθείτε ότι ασφαλίσατε καλά.

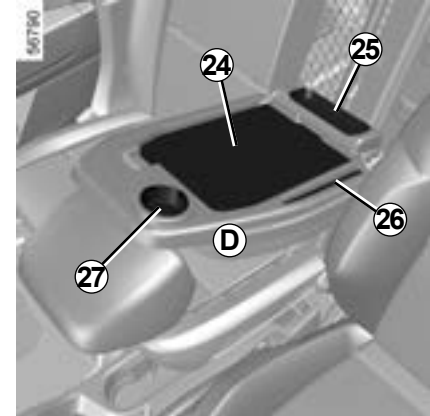

Πίσω ράφι **24**, περιοχή αποθήκευσης **25**, μολυβοθήκη **26** και θήκη για κύπελλα **27** (ανάλογα με το αυτοκίνητο)

Κατεβάστε την πλάτη **D** ➔ 1.27.

Ανάλογα με το όχημα, η ποτηροθήκη μπορεί να διαθέτει άγκιστρα συγκράτησης που κρατούν το ποτήρι στη θέση του. Σε αυτόν το χώρο μπορείτε να τοποθετήσετε το φορητό σταχτοδοχείο, κουτάκια αναψυκτικών...



Όταν το αυτοκίνητο στρίβει, επιταχύνει ή φρενάρει, φροντίστε ώστε το δοχείο που έχει τοποθετηθεί στη βάση για κουτάκια αναψυκτικών να μην ξεχειλίσει.

Κίνδυνος τραυματισμών εάν το υγρό είναι ζεστό και/ή υπερχειλίσης.

ΑΠΟΘΗΚΕΥΤΙΚΟΙ ΧΩΡΟΙ ΣΤΗΝ ΚΑΜΠΙΝΑ (7/7)

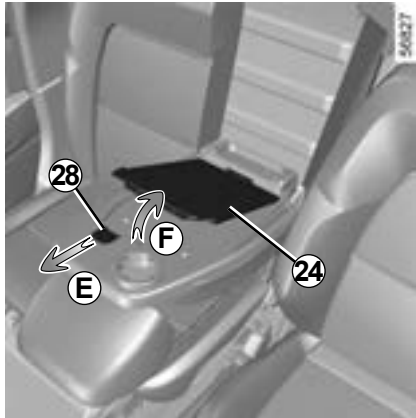

Ράφι 24

Για να αφαιρέσετε το πίσω ράφι, πατήστε το χειριστήριο **28** (κίνηση **E**) και σηκώστε το πίσω ράφι (κίνηση **F**).

Μπορείτε να στερεώσετε έγγραφα με τον σφιγκτήρα **29**.

Μπορείτε να επικολλήσετε χαρτάκια σημειώσεων στην ειδική περιοχή του σφιγκτήρα **29**.

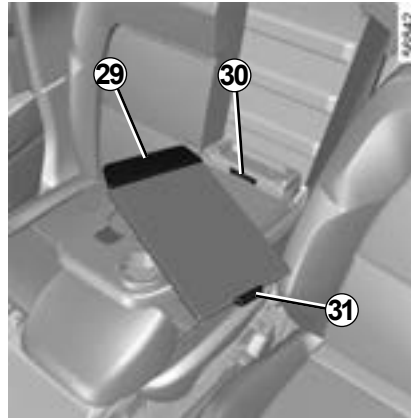

Για να επανατοποθετήσετε το πίσω ράφι:

- εισάγετε το άκρο **31** του πίσω ραφιού στην υποδοχή **30**;
- πατήστε το χειριστήριο **28** (κίνηση **E**) και τοποθετήστε το πίσω ράφι στη θέση αποθήκευσης;
- αφήστε το χειριστήριο **28**.

Σημείωση: βεβαιωθείτε ότι έχετε επανατοποθετήσει σωστά το πίσω ράφι δεμάτων και αφαιρέστε τυχόν αντικείμενα από τη θήκη για κύπελλα πριν σηκώσετε την πλάτη του μεσαίου καθίσματος. Φροντίστε να ασφαλίσετε καλά την πλάτη του μεσαίου καθίσματος.

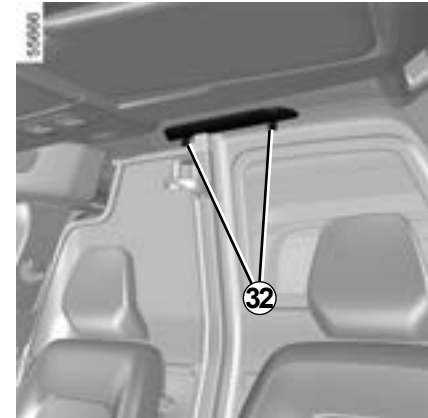

Άγκιστρα για ρούχα 32

Ανάλογα με το αυτοκίνητο, τα άγκιστρα μπορεί να βρίσκονται στην οροφή πίσω από τα καθίσματα.

Για λόγους ασφαλείας, τα άγκιστρα πρέπει να χρησιμοποιούνται αποκλειστικά και μόνο για ρούχα.

Σημείωση: το μέγιστο επιτρεπόμενο φορτίο είναι 4 κιλά.

ΠΡΙΖΑ ΑΞΕΣΟΥΑΡ (1/2)

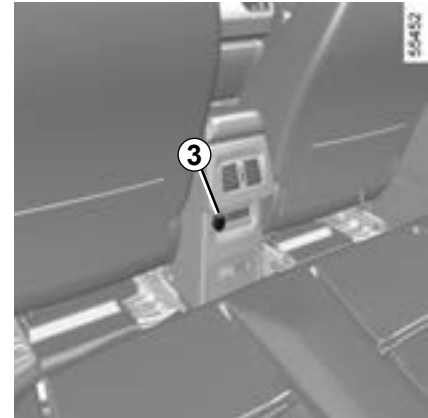
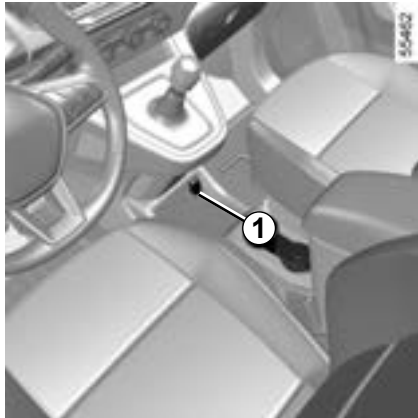

Πρίζες αξεσουάρ 1, 2 και 3

Ανάλογα με το αυτοκίνητο, παρέχονται για τη σύνδεση των παρελκομένων που φέρουν έγκριση από το Τεχνικό τμήμα μας.



Να συνδέετε μόνο αξεσουάρ με μέγιστη ισχύ 120 W (12 V). Όταν χρησιμοποιούνται ταυτόχρονα πολλές πρίζες αξεσουάρ, η συνολική ισχύς των συνδεδεμένων αξεσουάρ δεν πρέπει να υπερβαίνει τα 180 W.

Κίνδυνος πυρκαγιάς.

ΠΡΙΖΑ ΑΞΕΣΟΥΑΡ (2/2)

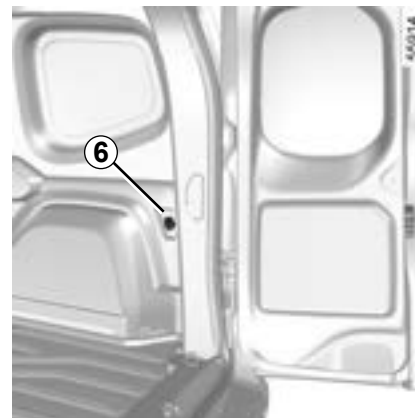
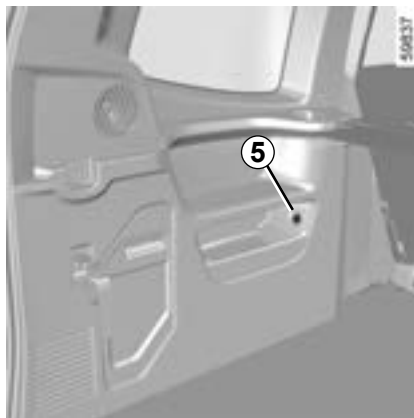

Πρίζες αξεσουάρ 4, 5, 6



Να συνδέετε μόνο αξεσουάρ με μέγιστη ισχύ 120 W (12 V). Όταν χρησιμοποιούνται ταυτόχρονα πολλές πρίζες αξεσουάρ, η συνολική ισχύς των συνδεδεμένων αξεσουάρ δεν πρέπει να υπερβαίνει τα 180 W.

Κίνδυνος πυρκαγιάς.

ΠΙΣΩ ΠΡΟΣΚΕΦΑΛΑ (1/2)

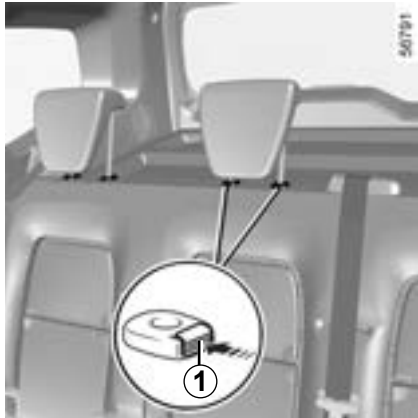

Τυπική έκδοση πλαισίου
(5 θέσεων)

Για να το ανεβάσετε

Τραβήξτε το μέχρι την επιθυμητή θέση.

Για να το κατεβάσετε

Τραβήξτε το προς το μέρος σας και σύρετέ το μέχρι την επιθυμητή θέση.

Για να το βγάλετε

Ανεβάστε το προσκέφαλο κι έπειτα πιέστε τα γλωσσίδια 1 για να το ελευθερώσετε.



Για να το επανατοποθετήσετε

Πιέστε το γλωσσίδι 1 και βάλτε τα αξονάκια στις υποδοχές, με τα δοντάκια προς τα εμπρός.

Θέση τακτοποίησης 2

Τραβήξτε το προς το μέρος σας και κατεβάστε το πλήρως.



Η πλήρως κατεβασμένη θέση του προσκεφάλου είναι μια θέση τακτοποίησης: δεν πρέπει να χρησιμοποιείται όταν στη θέση κάθετα κάποιος επιβάτης.



Επειδή το προσκέφαλο είναι ένα εξάρτημα ασφαλείας, βεβαιωθείτε ότι είναι τοποθετημένο σωστά στη θέση του. Η κορυφή του προσκεφάλου πρέπει να βρίσκεται όσο το δυνατό πιο κοντά στην κορυφή του κεφαλιού.

ΠΙΣΩ ΠΡΟΣΚΕΦΑΛΑ (2/2)



Έκδοση με μακρύ αμάξωμα
(5 θέσεων ή 7 θέσεων)

Θέση χρήσης

Ανεβάστε το προσκέφαλο πλήρως μέχρι να ασφαλιστεί. Βεβαιωθείτε ότι ασφαλίστε καλά.

Για να βγάλετε το προσκέφαλο

Ανεβάστε το προσκέφαλο στο μέγιστο κι έπειτα πιέστε το κουμπί 3 ή 4 και βγάλτε το προσκέφαλο.

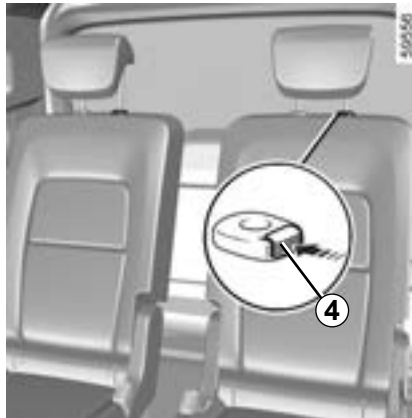

Για να το επανατοποθετήσετε

Τοποθετήστε τις ράβδους στις υποδοχές τους και ωθήστε το προσκέφαλο προς τα κάτω έως ότου ασφαλιστεί, για να το ρυθμίσετε σε υψηλή θέση. Βεβαιωθείτε ότι ασφαλίστε καλά.



Επειδή το προσκέφαλο είναι ένα εξάρτημα ασφαλείας, βεβαιωθείτε ότι είναι τοποθετημένο σωστά στη θέση του.

ΠΙΣΩ ΜΟΝΟΚΟΜΜΑΤΟ ΚΑΘΙΣΜΑ: λειτουργίες (1/2)

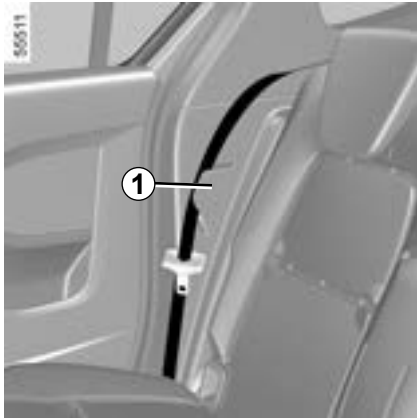

Για να κατεβάσετε την πλάτη

Βεβαιωθείτε ότι τα καθίσματα έχουν μετατοπιστεί αρκετά προς τα εμπρός.

Πριν μετακινήσετε το μονοκόμματο κάθισμα, βεβαιωθείτε ότι δεν υπάρχουν αντικείμενα στο πάτωμα και ότι τίποτα δεν εμποδίζει τον ελιγμό.

Βεβαιωθείτε ότι δεν υπάρχουν συνδεδεμένες συσκευές στην υποδοχή αξεσουάρ **2**.

Τοποθετήστε τη ζώνη ασφαλείας στο άγκιστρο **1** για να μην πάθει ζημιά και χαμηλώστε τα πίσω προσκέφαλα στη θέση αποθήκευσης.

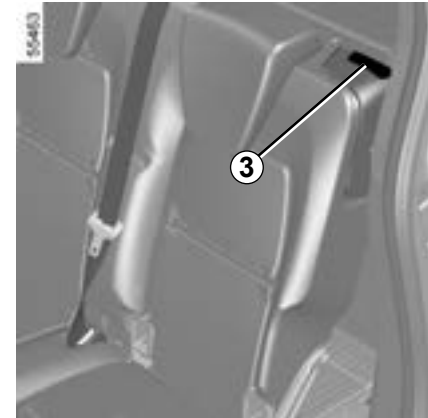
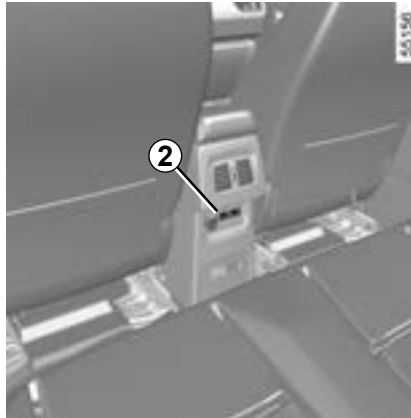

Τραβήξτε το μοχλό **3** της πλάτης που θέλετε να κατεβάσετε (δεξιά ή αριστερά από το πίσω κάθισμα) και συνοδέψτε με το χέρι σας την πλάτη προς τα κάτω.



Μετά από οποιοδήποτε χειρισμό του πίσω καθίσματος, βεβαιωθείτε για τη σωστή τοποθέτηση και λειτουργία των πίσω ζωνών ασφαλείας.

ΠΙΣΩ ΜΟΝΟΚΟΜΜΑΤΟ ΚΑΘΙΣΜΑ: λειτουργίες (2/2)



Για να επανατοποθετήσετε την πλάτη

Πριν σηκώσετε την πλάτη του καθίσματος, βεβαιωθείτε ότι κανένα αντικείμενο (μπουκάλι νερό, εργαλείο κ.λπ.) δεν θα την εμποδίσει να ασφαλίσει σωστά και ότι η ζώνη ασφαλείας είναι σωστά τοποθετημένη στο άγκιστρό της.

Ανεβάστε την πλάτη κι έπειτα δώστε την τελική ώθηση για να ασφαλίσει. Βεβαιωθείτε ότι ασφάλισε καλά.

Περιορισμός χρήσης

Απαγορεύεται η οδήγηση με κατεβασμένη μια πλάτη εμπρός καθίσματος ή ανατροπή ενός εμπρός καθίσματος, ενώ υπάρχει επιβάτης που κάθεται σε ένα πίσω κάθισμα.



Κατά τους χειρισμούς των πίσω καθισμάτων, βεβαιωθείτε ότι τίποτα δεν παρεμποδίζει τα σημεία στερέωσης (μέλη σώματος, ζώο, χαλίκια, πανί, παιχνίδια...).



Για λόγους ασφαλείας, κάνετε αυτές τις ρυθμίσεις με το αυτοκίνητο σταματημένο.



Κατά την επανατοποθέτηση της πλάτης, βεβαιωθείτε ότι έχει ασφαλίσει σωστά.

Σε περίπτωση που χρησιμοποιείτε καλύμματα καθισμάτων, φροντίστε αυτά να μην εμποδίζουν την ασφάλιση της πλάτης του καθίσματος.

Βεβαιωθείτε ότι οι ζώνες ασφαλείας είναι σωστά τοποθετημένες.

Επανατοποθετήστε τα προσκέφαλα.

ΠΙΣΩ ΚΑΘΙΣΜΑΤΑ: λειτουργικότητες (1/18)



Πίσω καθίσματα της δεύτερης σειράς

Οι πίσω θέσεις αποτελούνται από ανεξάρτητα καθίσματα.

Για να μετακινήσετε εμπρός ή πίσω τα καθίσματα

Σηκώστε τον μοχλό **1** ή, πίσω από το κάθισμα, τραβήξτε το μαύρο λουράκι **2** για να ξεκλειδώσετε το κάθισμα.

Στη θέση που επιθυμείτε, αφήστε το μοχλό **1** ή τη λαβή **2** και βεβαιωθείτε ότι το κάθισμα ασφαλίσε σωστά στο δάπεδο.



Για λόγους ασφαλείας, κάνετε αυτές τις ρυθμίσεις με το αυτοκίνητο σταματημένο.



Κατά τη μετακίνηση των πίσω καθισμάτων, βεβαιωθείτε ότι δεν υπάρχει τίποτα που να εμποδίζει τα σημεία αγκύρωσης (χέρι ή πόδι επιβάτη, κατοικίδιο, χαλίκια, πανιά, παιχνίδι κ.λπ.).

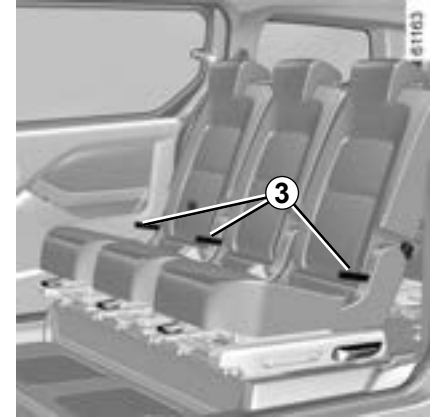

ΓΙΑ ΝΑ ΡΥΘΜΙΣΕΤΕ ΤΗΝ ΚΛΙΣΗ ΤΗΣ ΠΛΑΤΗΣ (άνετη θέση)

Τραβήξτε τον ιμάντα **3** για να ξεκλειδώσετε την πλάτη του καθίσματος και να τη γείρετε στην επιθυμητή θέση (τρεις πιθανές θέσεις).

Αφήστε το λουράκι μόλις το κάθισμα βρεθεί στη σωστή θέση **3** και βεβαιωθείτε ότι η πλάτη του καθίσματος είναι απόλυτα ασφαλισμένη στη θέση της.

ΠΙΣΩ ΚΑΘΙΣΜΑΤΑ: λειτουργικότητες (2/18)

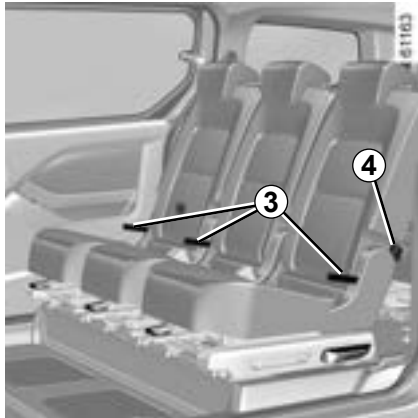

Για να κατεβάσετε την πλάτη ενός καθίσματος (θέση χρήσης ως τραπέζακι)

- Κατεβάστε τα προσκέφαλα όσο το δυνατόν πιο χαμηλά,
- τραβήξτε το λουράκι **3** ή, από το πίσω μέρος του πλαινίου καθίσματος, σπρώξτε τη λαβή **4** για να ξεκλειδώσετε την πλάτη του καθίσματος,
- διπλώστε την πλάτη του καθίσματος και αφήστε τον ιμάντα **3** ή τη λαβή **4**,
- Βεβαιωθείτε ότι η πλάτη έχει ασφαλίσει καλά.

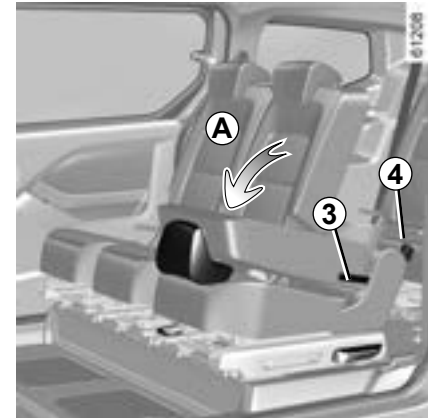
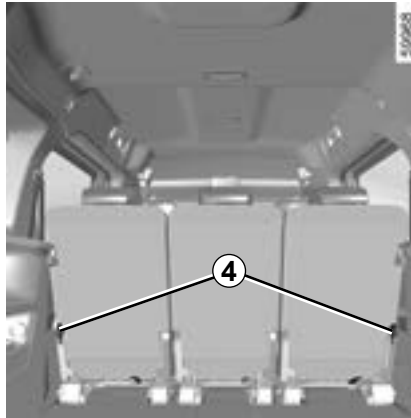

Όταν η πλάτη κατέβει εντελώς (κίνηση **A**) και ακουμπήσει πάνω στο έδρανο, μπορεί να χρησιμοποιηθεί ως τραπέζακι.

Σε αυτή τη θέση, τα καθίσματα μπορούν να αντέξουν βάρος μέχρι και 80 κιλά.



Για να αποφύγετε κίνδυνο τραυματισμών, βεβαιωθείτε ότι κανένα άτομο δεν βρίσκεται κοντά στα κινούμενα μέρη.

ΠΙΣΩ ΚΑΘΙΣΜΑΤΑ: λειτουργικότητες (3/18)

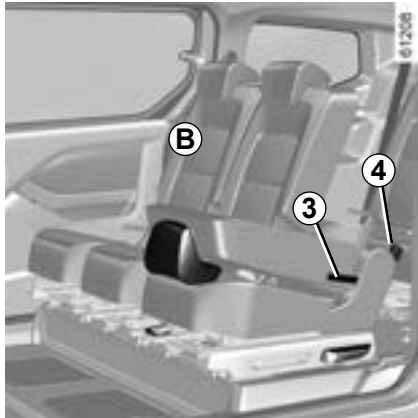

Για να επανατοποθετήσετε την πλάτη (θέση τραπεζιού)

- Τραβήξτε το λουράκι **3** ή σπρώξτε τη λαβή **4** για να ξεκλειδώσετε την πλάτη του καθίσματος,
- πιάστε την πλάτη του καθίσματος και σηκώστε την (κίνηση **B**),
- βεβαιωθείτε ότι ασφαλίστε καλά.



Για λόγους ασφαλείας, κάνετε αυτές τις ρυθμίσεις με το αυτοκίνητο σταματημένο.

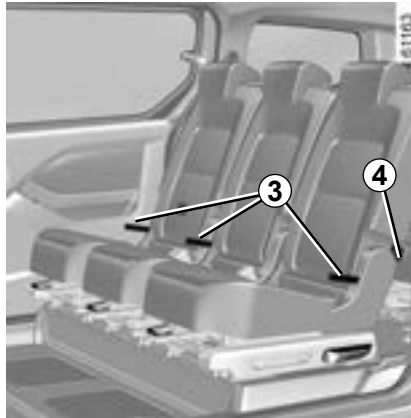

Για να αποφύγετε κίνδυνο τραυματισμών, βεβαιωθείτε ότι κανένα άτομο δεν βρίσκεται κοντά στα κινούμενα μέρη.



Κατά την επανατοποθέτηση της πλάτης, βεβαιωθείτε ότι έχει ασφαλίσει σωστά.
Σε περίπτωση που χρησιμοποιείτε καλύμματα καθισμάτων, φροντίστε αυτά να μην εμποδίζουν την ασφάλιση της πλάτης του καθίσματος. Βεβαιωθείτε ότι οι ζώνες ασφαλείας είναι σωστά τοποθετημένες. Επανατοποθετήστε τα προσκέφαλα.

ΠΙΣΩ ΚΑΘΙΣΜΑΤΑ: λειτουργικότητες (4/18)

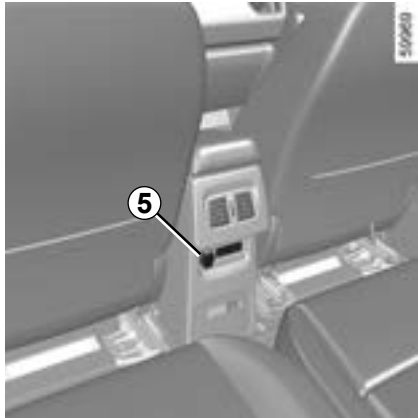

Ανατροπή καθίσματος (διπλωμένη θέση)

- Μετατοπίστε τα εμπρός καθίσματα,
- βεβαιωθείτε ότι δεν είναι συνδεδεμένες συσκευές στην υποδοχή αξεσουάρ 5,
- κατεβάστε τα προσκέφαλα όσο το δυνατόν πιο χαμηλά,
- μετακινήστε το κάθισμα όσο το δυνατόν πιο πίσω, προς το πίσω μέρος του οχήματος,
- διπλώστε την πλάτη του καθίσματος στη θέση του τραπέζιου (κίνηση A) τραβώντας το λουράκι 3 ή πιέζοντας τη λαβή 4,

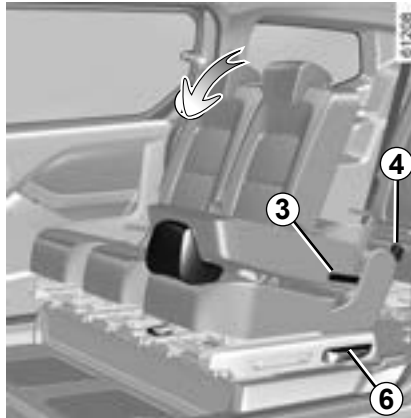

- σηκώστε τη λαβή 6 όσο φτάσει για να ξεκλειδώσετε το κάθισμα ή τραβήξτε το κόκκινο λουράκι 7 από πίσω από το κάθισμα εάν κάθεστε σε κάθισμα τρίτης σειράς,
- σηκώστε και οδηγήστε το κάθισμα μέχρι να τοποθετηθεί κατακόρυφα (κίνηση C) σε διπλωμένη θέση.



Για να αποφύγετε κίνδυνο τραυματισμών, βεβαιωθείτε ότι κανένα άτομο δεν βρίσκεται κοντά στα κινούμενα μέρη.

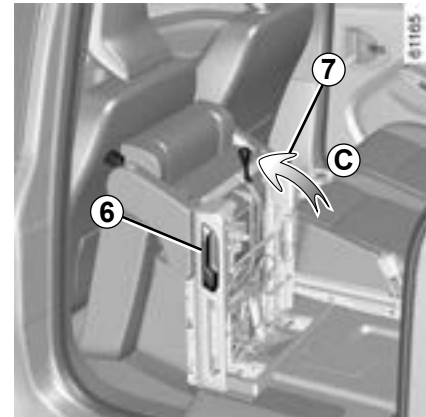
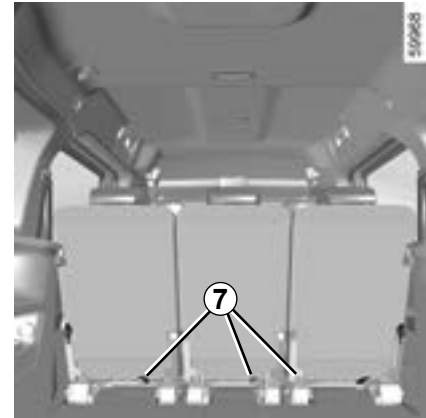

ΠΙΣΩ ΚΑΘΙΣΜΑΤΑ: λειτουργικότητες (5/18)

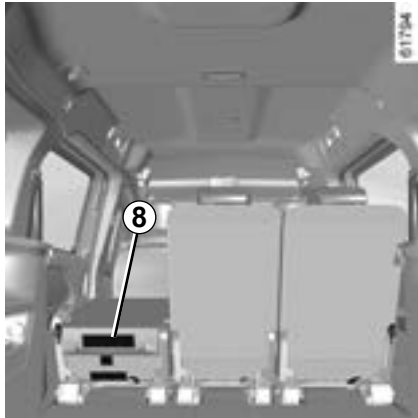

Περιορισμός χρήσης

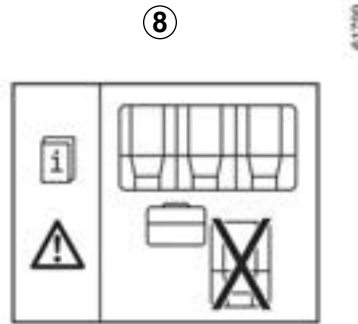

Δεν επιτρέπεται η οδήγηση με αναδιπλωμένο κάθισμα εάν υπάρχει επιβάτης σε άλλη θέση στην ίδια σειρά.

Η ετικέτα **8** που βρίσκεται στην πλάτη των καθισμάτων σας υπενθυμίζει αυτές τις οδηγίες.

Κίνδυνος τραυματισμών.

ΠΙΣΩ ΚΑΘΙΣΜΑΤΑ: λειτουργικότητες (6/18)

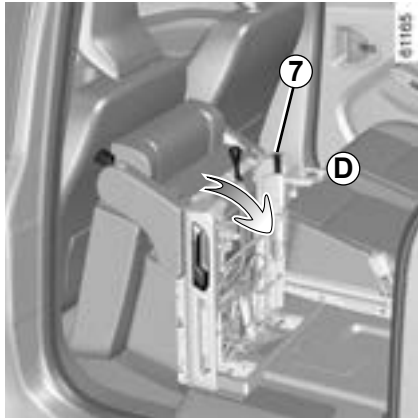

Για να επανατοποθετήσετε το κάθισμα

- Τραβήξτε επάνω το κόκκινο λουρί **7** όσο πάει και κατεβάστε το κάθισμα μέχρι να ασφαλίσει στο πάτωμα (κίνηση **D**),
- Βεβαιωθείτε ότι το κάθισμα είναι ασφαλισμένο στο πάτωμα,
- ανασηκώστε την πλάτη του καθίσματος (κίνηση **B**) τραβώντας τον ιμάντα **3** ή πιέζοντας τη λαβή **4**.



Για λόγους ασφαλείας, κάνετε αυτές τις ρυθμίσεις με το αυτοκίνητο σταματημένο.

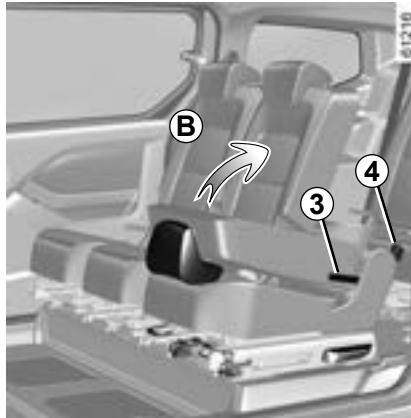

Κατά την επανατοποθέτηση της πλάτης, βεβαιωθείτε ότι έχει ασφαλίσει σωστά.

Σε περίπτωση που χρησιμοποιείτε καλύμματα καθισμάτων, φροντίστε αυτά να μην εμποδίζουν την ασφάλιση της πλάτης του καθίσματος. Βεβαιωθείτε ότι οι ζώνες ασφαλείας είναι σωστά τοποθετημένες. Επανατοποθετήστε τα προσκέφαλα.



Για να αποφύγετε κίνδυνο τραυματισμών, βεβαιωθείτε ότι κανένα άτομο δεν βρίσκεται κοντά στα κινούμενα μέρη.



Κατά τη μετακίνηση των πίσω καθισμάτων, βεβαιωθείτε ότι δεν υπάρχει τίποτα που να εμποδίζει τα σημεία αγκύρωσης (χέρι ή πόδι επιβάτη, κατοικίδιο, χαλίκια, πανιά, παιχνίδι κ.λπ.).

ΠΙΣΩ ΚΑΘΙΣΜΑΤΑ: λειτουργικότητες (7/18)

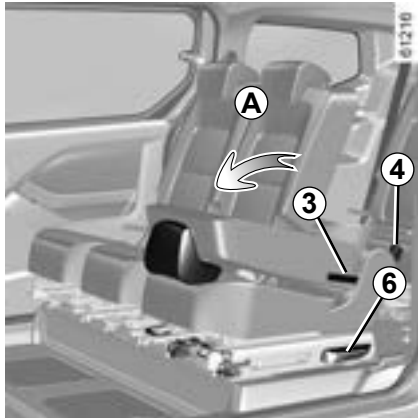

Πίσω καθίσματα τρίτης σειράς

Πρόσβαση στα πίσω καθίσματα της τρίτης σειράς

- Μετακινήστε το πίσω κάθισμα της δεύτερης σειράς όσο το δυνατόν πιο πίσω,
- Κατεβάστε το προσκέφαλο όσο το δυνατόν πιο χαμηλά,
- Κατεβάστε την πλάτη του καθίσματος (κίνηση **A**),
- σηκώστε τη λαβή **6** όσο θα φτάσει για να ξεκλειδώσει το κάθισμα,



- ανασηκώστε και οδηγήστε το κάθισμα στην κατακόρυφη θέση (κίνηση **C**),
- καθίστε στο πίσω κάθισμα της τρίτης σειράς.



Κατά τη μετακίνηση των πίσω καθισμάτων, βεβαιωθείτε ότι δεν υπάρχει τίποτα που να εμποδίζει τα σημεία αγκύρωσης (χέρι ή πόδι επιβάτη, κατοικίδιο, χαλίκια, πανιά, παιχνίδι κ.λπ.).

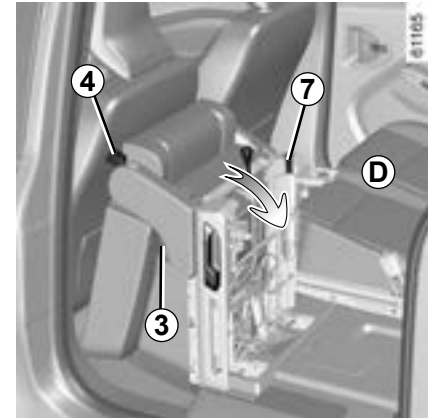

Για να επαναφέρετε το κάθισμα της δεύτερης σειράς στην αρχική του θέση:

- Τραβήξτε το κόκκινο λουράκι **7** όσο φτάσει για να επιστρέψει το κάθισμα στη θέση του τραπέζιου (κίνηση **D**),
- Βεβαιωθείτε ότι το κάθισμα είναι ασφαλισμένο στο πάτωμα,
- Ανασηκώστε την πλάτη του καθίσματος τραβώντας το λουράκι **3** ή πιέζοντας τη λαβή **4**.

Όταν χειρίζεστε τα καθίσματα, παρακαλούμε να τα οδηγείτε καθ' όλη την κίνησή τους.

ΠΙΣΩ ΚΑΘΙΣΜΑΤΑ: λειτουργικότητες (8/18)

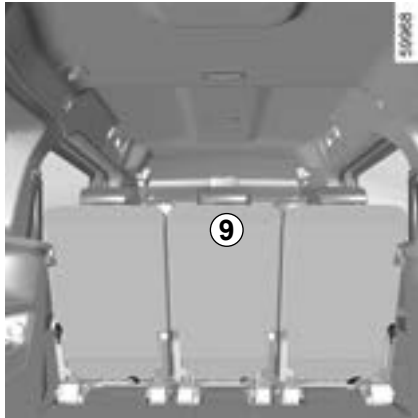

Περιορισμός χρήσης

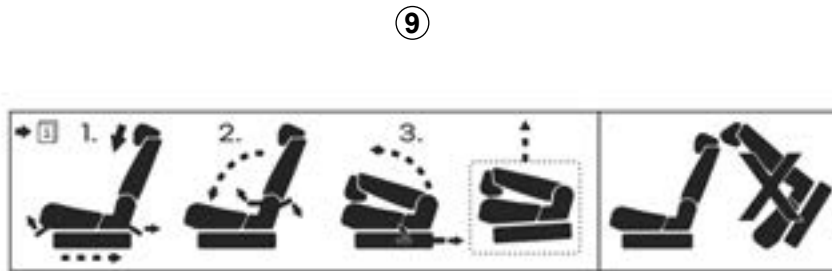

Προτού μετακινήσετε ένα κάθισμα της δεύτερης σειράς προς τα εμπρός, βεβαιωθείτε ότι το κάθισμα δεν βρίσκεται σε θέση χρήσης ως τραπέζακι.
 Η ετικέτα **9** που βρίσκεται στην πλάτη των καθισμάτων σας υπενθυμίζει αυτές τις οδηγίες.



Για να αποφύγετε κίνδυνο τραυματισμών, βεβαιωθείτε ότι κανένα άτομο δεν βρίσκεται κοντά στα κινούμενα μέρη

ΠΙΣΩ ΚΑΘΙΣΜΑΤΑ: λειτουργικότητες (9/18)

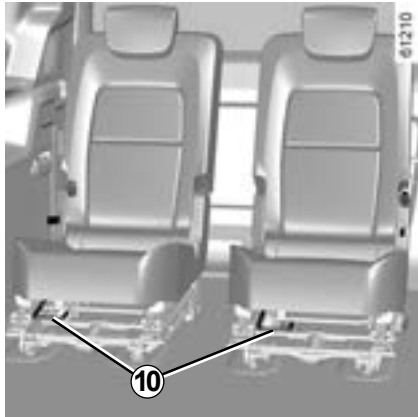

Για να μετακινήσετε εμπρός ή πίσω τα καθίσματα

Σηκώστε τον μοχλό **10** ή, από το πίσω μέρος του καθίσματος, τραβήξτε το μαύρο λουράκι **11** για να ξεκλειδώσετε το κάθισμα.

Στη θέση που επιθυμείτε, αφήστε το μοχλό **10** ή τη μαύρη λαβή **11** και βεβαιωθείτε ότι το κάθισμα ασφαλίσε σωστά στο δάπεδο.

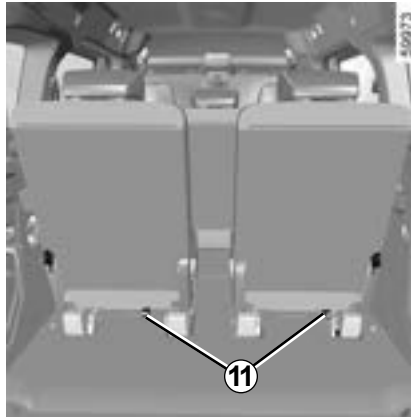

Κατά το χειρισμό των πίσω καθισμάτων της τρίτης σειράς:

- Φροντίστε να μη βρίσκεται κανένα άτομο κοντά στα κινούμενα μέρη,
- Φροντίστε να διατηρήσετε επαρκή χώρο γύρω από το κάθισμα,
- Φροντίστε να μην υπάρχει κανένα αντικείμενο που να καταλαμβάνει τον χώρο τον οποίο έχετε κρατήσει για την τακτοποίηση του καθίσματος στο πορτ-μπαγκάζ.

Για λόγους ασφαλείας, κάνετε αυτούς τους χειρισμούς με το αυτοκίνητο σταματημένο.

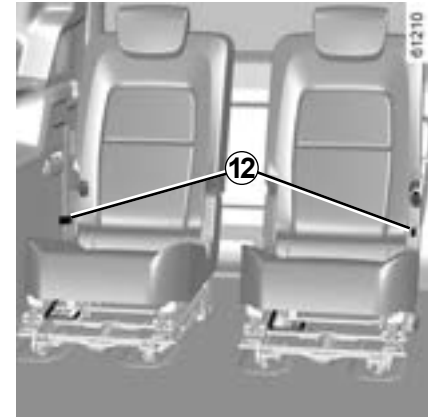

ΓΙΑ ΝΑ ΡΥΘΜΙΣΕΤΕ ΤΗΝ ΚΛΙΣΗ ΤΗΣ ΠΛΑΤΗΣ (άνετη θέση)

Τραβήξτε τον ιμάντα **12** για να ξεκλειδώσετε την πλάτη του καθίσματος και να τη γείρετε στην επιθυμητή θέση (τρεις πιθανές θέσεις).

Αφήστε το λουράκι μόλις το κάθισμα βρεθεί στη σωστή θέση **12** και βεβαιωθείτε ότι η πλάτη του καθίσματος είναι απόλυτα ασφαλισμένη στη θέση της.

ΠΙΣΩ ΚΑΘΙΣΜΑΤΑ: λειτουργικότητες (10/18)

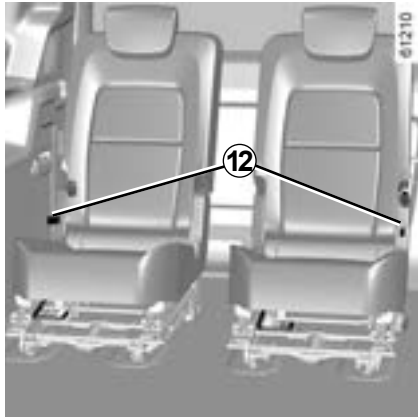

Για να κατεβάσετε την πλάτη ενός καθίσματος (θέση χρήσης ως τραπέζακι)

- Κατεβάστε τα προσκέφαλα όσο το δυνατόν πιο χαμηλά.
- Τραβήξτε το λουράκι **12** ή, από το πίσω μέρος του καθίσματος, σπρώξτε τη λαβή **13** για να ξεκλειδώσετε την πλάτη του καθίσματος.
- Διπλώστε την πλάτη του καθίσματος και αφήστε τον ιμάντα **12** ή τη λαβή **13**,
- Βεβαιωθείτε ότι η πλάτη έχει ασφαλίσει καλά.

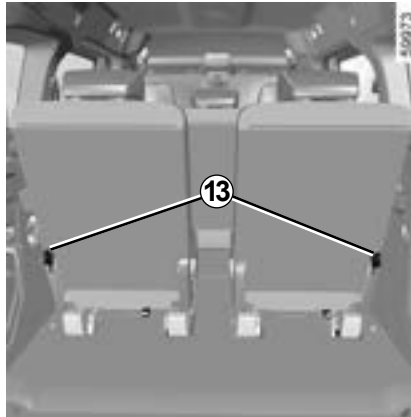

Βεβαιωθείτε για τη σωστή ασφάλιση της πλάτης των καθισμάτων. Εάν χρειάζεται, βγάλτε οτιδήποτε εμποδίζει στο πίσω μέρος. Επαναλάβετε το χειρισμό, έως ότου το κάθισμα ασφαλίσει σωστά.

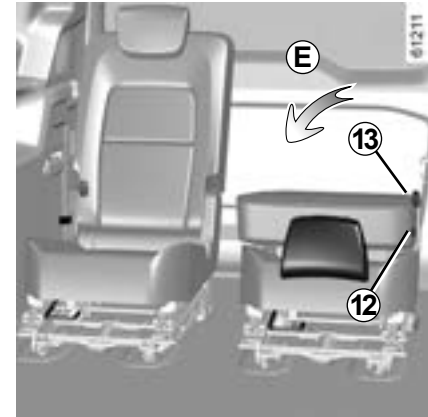

Όταν η πλάτη κατέβει εντελώς (κίνηση **E**) και ακουμπήσει πάνω στο έδρανο, μπορεί να χρησιμοποιηθεί ως τραπέζακι.

Σε αυτή τη θέση, τα καθίσματα μπορούν να αντέξουν βάρος μέχρι και 80 κιλά.



Για να αποφύγετε κίνδυνο τραυματισμών, βεβαιωθείτε ότι κανένα άτομο δεν βρίσκεται κοντά στα κινούμενα μέρη

ΠΙΣΩ ΚΑΘΙΣΜΑΤΑ: λειτουργικότητες (11/18)

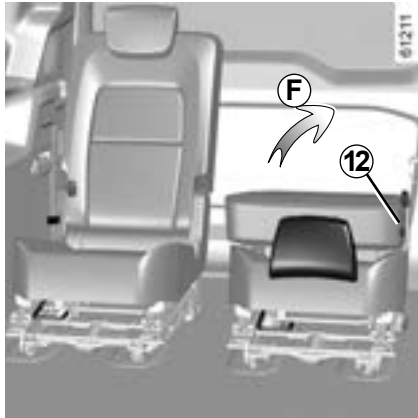

Για να επανατοποθετήσετε την πλάτη (θέση τραπέζιού)

- Τραβήξτε το λουράκι **12** ή σπρώξτε τη λαβή **13** για να ξεκλειδώσετε την πλάτη του καθίσματος,
- πιάστε την πλάτη του καθίσματος και σηκώστε την (κίνηση **F**),
- βεβαιωθείτε ότι ασφαλίστε καλά.



Για λόγους ασφαλείας, κάνετε αυτές τις ρυθμίσεις με το αυτοκίνητο σταματημένο.

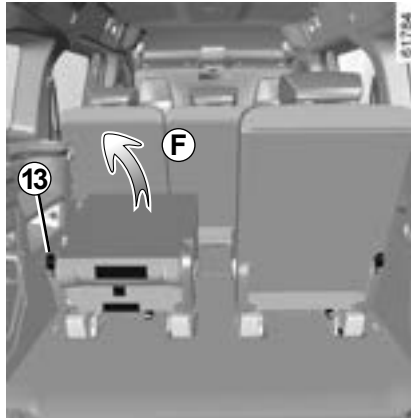

Για να αποφύγετε κίνδυνο τραυματισμών, βεβαιωθείτε ότι κανένα άτομο δεν βρίσκεται κοντά στα κινούμενα μέρη.



Κατά την επανατοποθέτηση της πλάτης, βεβαιωθείτε ότι έχει ασφαλίσει σωστά.
Σε περίπτωση που χρησιμοποιείτε καλύμματα καθισμάτων, φροντίστε αυτά να μην εμποδίζουν την ασφάλιση της πλάτης του καθίσματος. Βεβαιωθείτε ότι οι ζώνες ασφαλείας είναι σωστά τοποθετημένες. Επανατοποθετήστε τα προσκέφαλα.

ΠΙΣΩ ΚΑΘΙΣΜΑΤΑ: λειτουργικότητες (12/18)

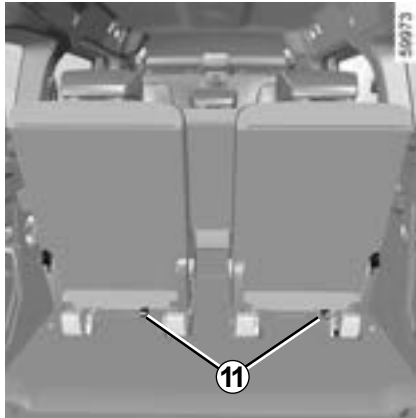

Ανατροπή καθίσματος (διπλωμένη θέση)

- Μετατοπίστε τα καθίσματα δεύτερης σειράς όσο το δυνατό περισσότερο προς τα εμπρός,
- Κατεβάστε τα προσκέφαλα όσο το δυνατόν πιο χαμηλά·
- Μετακινήστε το κάθισμα όσο το δυνατόν πιο πίσω προς το πίσω μέρος του οχήματος χρησιμοποιώντας το μαύρο λουράκι **11**,
- Διπλώστε την πλάτη του καθίσματος στη θέση του τραπέζιού (κίνηση **E**) χρησιμοποιώντας τη λαβή **13**,

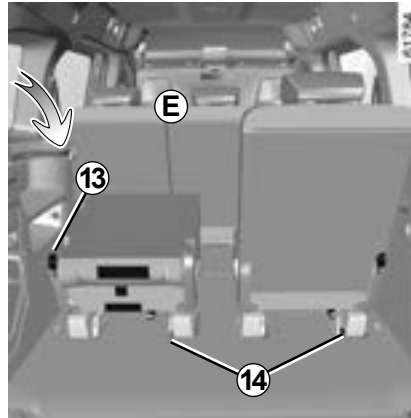

- τραβήξτε τον κόκκινο ιμάντα **14** από το πίσω μέρος του καθίσματος για να το ξεκλειδώσετε,
- ανασηκώστε και οδηγήστε το κάθισμα μέχρι να είναι κατακόρυφο (κίνηση **G**) στη διπλωμένη θέση.



Κατά τη μετακίνηση των πίσω καθισμάτων, βεβαιωθείτε ότι δεν υπάρχει τίποτα που να εμποδίζει τα σημεία αγκύρωσης (χέρι ή πόδι επιβάτη, κατοικίδιο, χαλίκια, πανιά, παιχνίδι κ.λπ.).

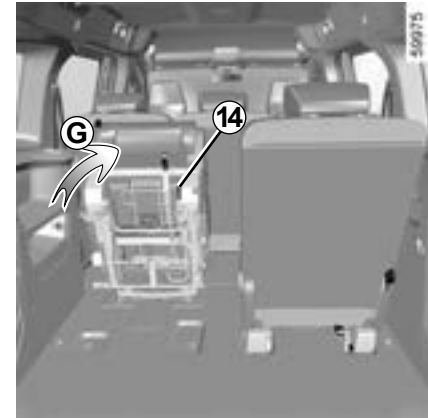

Κατά το χειρισμό των πίσω καθισμάτων της τρίτης σειράς:

- Φροντίστε να μη βρίσκεται κανένα άτομο κοντά στα κινούμενα μέρη,
- Φροντίστε να διατηρήσετε επαρκή χώρο γύρω από το κάθισμα,
- Φροντίστε να μην υπάρχει κανένα αντικείμενο που να καταλαμβάνει τον χώρο τον οποίο έχετε κρατήσει για την τακτοποίηση του καθίσματος στο πορτ-μπαγκάζ.

Για λόγους ασφαλείας, κάνετε αυτούς τους χειρισμούς με το αυτοκίνητο σταματημένο.

ΠΙΣΩ ΚΑΘΙΣΜΑΤΑ: λειτουργικότητες (13/18)

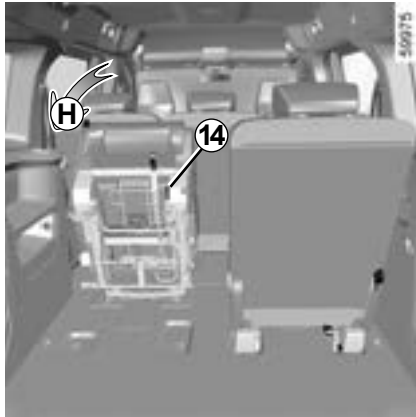

Για να επανατοποθετήσετε το κάθισμα

- Τραβήξτε το κόκκινο λουράκι **14** όσο πάει και κατεβάστε το κάθισμα (κίνηση **H**) μέχρι να ασφαλίσει στο πάτωμα,
- βεβαιωθείτε ότι το κάθισμα έχει ασφαλίσει σωστά,
- Ανασηκώστε την πλάτη του καθίσματος (κίνηση **F**) πιέζοντας τη λαβή **13**.



Δεν θα πρέπει να βρίσκεται κανένα άτομο ή ζώο στα πίσω καθίσματα της τρίτης σειράς, εάν δεν αφαιρεθεί το κάλυμμα του πορτ-μπαγκάζ.

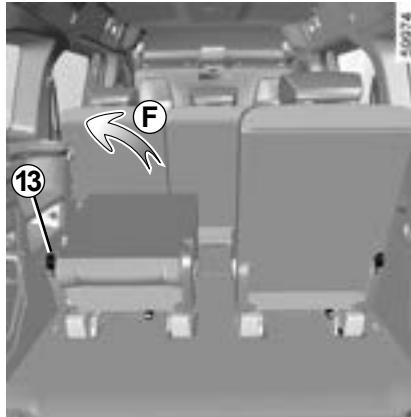

Κατά τη μετακίνηση των πίσω καθισμάτων, βεβαιωθείτε ότι δεν υπάρχει τίποτα που να εμποδίζει τα σημεία αγκύρωσης (χέρι ή πόδι επιβάτη, κατοικίδιο, χαλίκια, πανιά, παιχνίδι κ.λπ.).



- Κατά το χειρισμό των πίσω καθισμάτων της τρίτης σειράς:
- Φροντίστε να μη βρίσκεται κανένα άτομο κοντά στα κινούμενα μέρη,
 - Φροντίστε να διατηρήσετε επαρκή χώρο γύρω από το κάθισμα,
 - Φροντίστε να μην υπάρχει κανένα αντικείμενο που να καταλαμβάνει τον χώρο τον οποίο έχετε κρατήσει για την τακτοποίηση του καθίσματος στο πορτ-μπαγκάζ.

Για λόγους ασφαλείας, κάνετε αυτούς τους χειρισμούς με το αυτοκίνητο σταματημένο.

ΠΙΣΩ ΚΑΘΙΣΜΑΤΑ: λειτουργικότητες (14/18)

15



61798

Περιορισμός χρήσης



Δεν επιτρέπεται η οδήγηση με την πλάτη ενός καθίσματος ή ένα κάθισμα της δεύτερης σειράς διπλωμένο, εάν κάποιος επιβάτης κάθεται σε ένα από τα καθίσματα της τρίτης σειράς.

Η ετικέτα **15** που βρίσκεται στην πλάτη των καθισμάτων σας υπενθυμίζει αυτές τις οδηγίες.

Κίνδυνος τραυματισμών

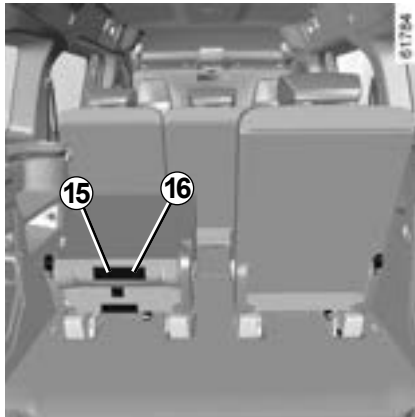

61784

16

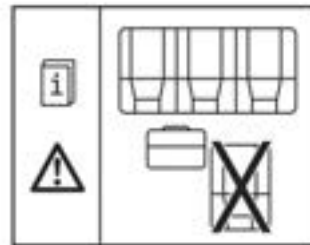

61799



Δεν επιτρέπεται η οδήγηση με αναδιπλωμένο κάθισμα εάν υπάρχει επιβάτης σε άλλη θέση στην ίδια σειρά.

Η ετικέτα **16** που βρίσκεται στην πλάτη των καθισμάτων σας υπενθυμίζει αυτές τις οδηγίες.

Κίνδυνος τραυματισμών



ΠΙΣΩ ΚΑΘΙΣΜΑΤΑ: λειτουργικότητες (15/18)

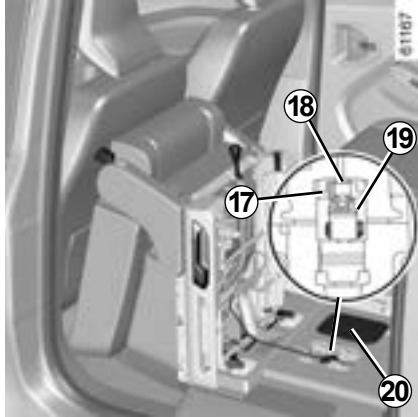

Πίσω καθίσματα δεύτερης σειράς και τρίτης σειράς Για να αφαιρέσετε τα καθίσματα

Τα καθίσματα της δεύτερης και τρίτης σειράς μπορούν να διπλωθούν ή να αφαιρεθούν για τη μεταφορά ογκωδών αντικειμένων. Είναι εφοδιασμένα με φις που υποδεικνύει την παρουσία του καθίσματος στο όχημα ή/και την παρουσία επιβάτη στο κάθισμα καθώς και την κατάσταση πρόσδεσης της ζώνης ασφαλείας ➔ 1.40.

- Διπλώστε το κάθισμα στην αναδιπλωμένη θέση και αφαιρέστε το πτερύγιο **20**,
- αποσυνδέστε τη φίσα **17** μετακινώντας το κόκκινο πτερύγιο **19**,

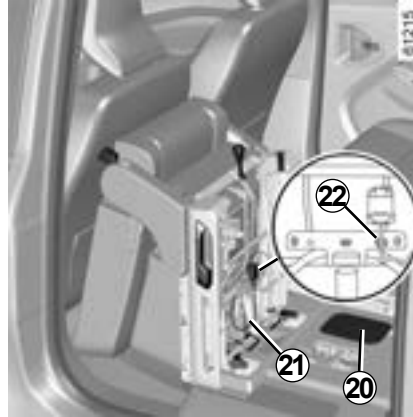

- πιέστε την περιοχή **18** γύρω από το φις και ταυτόχρονα τραβήξτε το για να το αποσυνδέσετε,
- αποσυνδέστε σωστά κρατώντας το φις, χωρίς να τραβήξετε το καλώδιο **21**,
- συνδέστε το καλώδιο **21** από το φις στο κλιπ **22**,
- Αντικαταστήστε το πτερύγιο **20**.



Για να αποφύγετε κίνδυνο τραυματισμών, βεβαιωθείτε ότι κανένα άτομο δεν βρίσκεται κοντά στα κινούμενα μέρη.

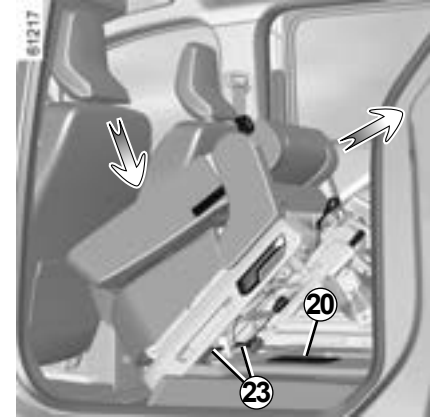

Για να αφαιρέσετε το κάθισμα:

- τραβήξτε τον διακόπτη απελευθέρωσης **23** που υποδεικνύεται με κόκκινο σημάδι και κρατήστε τον για να γείρετε το κάθισμα στις 45°,
- Οδηγήστε το κάθισμα στη θέση χρήσης ως τραπέζακι.

Στη συνέχεια, μπορείτε να αφαιρέσετε το ξεκλειδωτο κάθισμα από το αυτοκίνητο.



Για λόγους ασφαλείας, κάνετε αυτές τις ρυθμίσεις με το αυτοκίνητο σταματημένο.

Το πίσω κάθισμα είναι βαρύ. Για την ασφάλειά σας, χειριστείτε το με προσοχή.

ΠΙΣΩ ΚΑΘΙΣΜΑΤΑ: λειτουργικότητες (16/18)

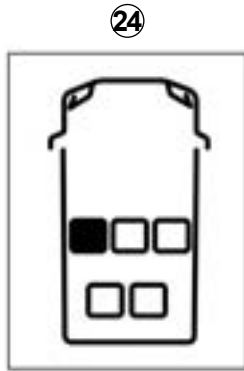

Για να εγκαταστήσετε τα καθίσματα

Πριν τοποθετήσετε ένα κάθισμα, βεβαιωθείτε ότι είναι στη σωστή θέση στο αυτοκίνητο.

Οι πληροφορίες βρίσκονται στην ετικέτα **24** που βρίσκεται στο πίσω μέρος του καθίσματος.

Τα καθίσματα δεν πρέπει να αλλάζουν θέση μεταξύ τους.



Κατά τη μετακίνηση των πίσω καθισμάτων, βεβαιωθείτε ότι δεν υπάρχει τίποτα που να εμποδίζει τα σημεία αγκύρωσης (χέρι ή πόδι επιβάτη, κατοικίδιο, χαλίκια, πανιά, παιχνίδια κ.λπ.).

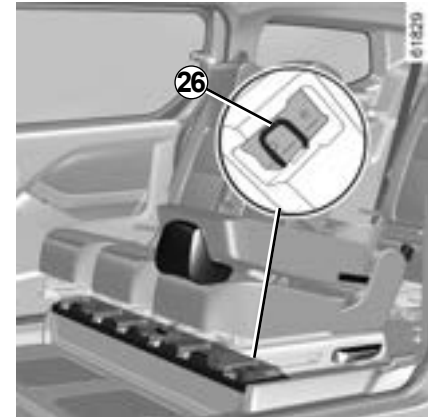
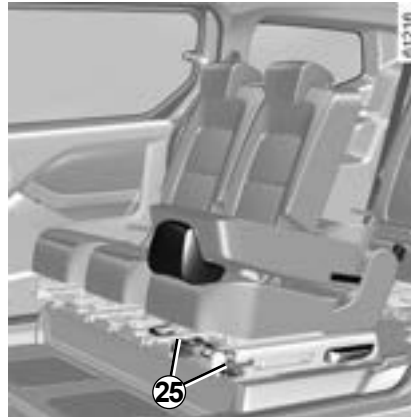

- Στερεώστε τους γάντζους **25** στο σημείο αγκύρωσης **26** που σημειώνεται με ένα βέλος **27** σηκώνοντας απαλά την πλάτη του καθίσματος,
- Μεταποπίστε το κάθισμα όσο το δυνατό περισσότερο προς τα εμπρός (κίνηση **J**),
- Ο διακόπτης απελευθέρωσης **23** κουμπώνει και αυτό συνοδεύεται από ήχο κλειδώματος,
- Επανασυνδέστε το φιο **17**.

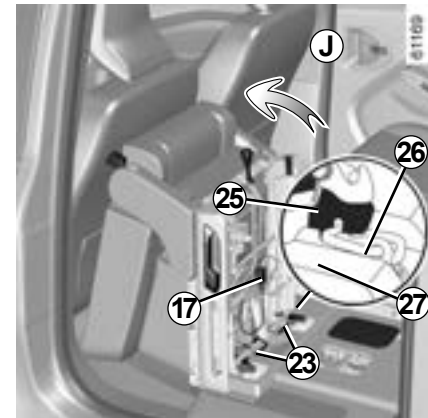

3.55

ΠΙΣΩ ΚΑΘΙΣΜΑΤΑ: λειτουργικότητες (17/18)

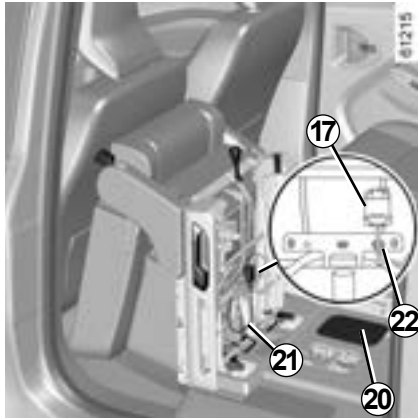

Για να εγκαταστήσετε τα καθίσματα
(συνέχεια)

Για να συνδέσετε το φις **17**:

- Βγάλτε τη θυρίδα **20**,
- Αποσυνδέστε το καλώδιο **21** από το φις στο κλιπ **22**,

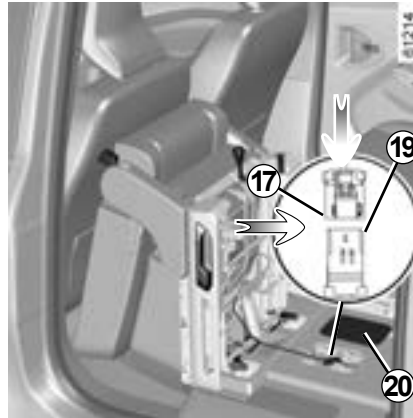

- Συνδέστε το φις **17** και κλειδώστε το κόκκινο πτερόγιο **19**,
- Επανατοποθετήστε το καλώδιο **21** στην εσοχή του χαλιού **28**,
- αντικαταστήστε το πτερόγιο **20**.

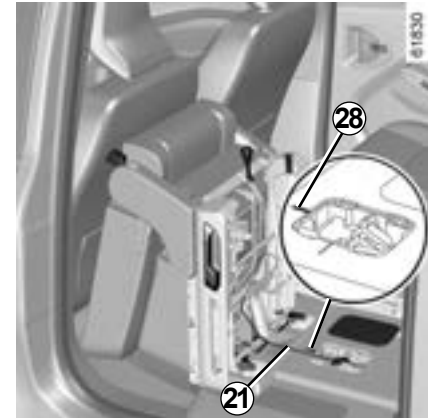

Κατά την επανατοποθέτηση ενός καθίσματος στο αυτοκίνητο, φροντίστε να επανασυνδέσετε το φις του καθίσματος. Εάν δεν συμβαίνει αυτό, οι πληροφορίες για την πόρπη της ζώνης ασφαλείας δεν θα εμφανίζονται στο καντράν ➔ 000.

ΠΙΣΩ ΚΑΘΙΣΜΑΤΑ: λειτουργικότητες (18/18)

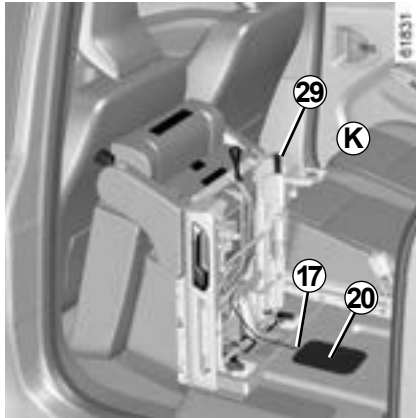

Για να εγκαταστήσετε τα καθίσματα
(συνέχεια)

Για να τοποθετήσετε τα καθίσματα σε θέση χρήσης:

- τραβήξτε τον κόκκινο ιμάντα **29** μέχρι εκεί που θα πάει,
- Κατεβάστε το κάθισμα και οδηγήστε το μέχρι να ασφαλίσει στο πάτωμα (κίνηση **K**).

βεβαιωθείτε ότι το κάθισμα έχει ασφαλίσει σωστά.

Ανεβάστε την πλάτη του καθίσματος (κίνηση **L**).

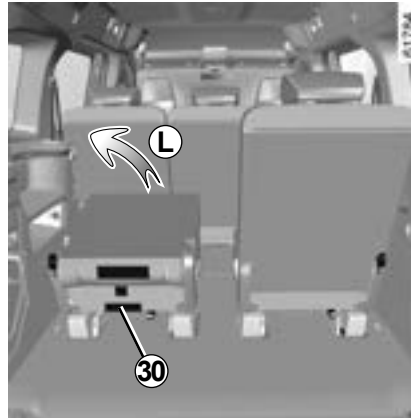

Κατά τη μετακίνηση των πίσω καθισμάτων, βεβαιωθείτε ότι δεν υπάρχει τίποτα που να εμποδίζει τα σημεία αγκύρωσης (χέρι ή πόδι επιβάτη, κατοικίδιο, χαλίκια, πανιά, παιχνίδι κ.λπ.).

30

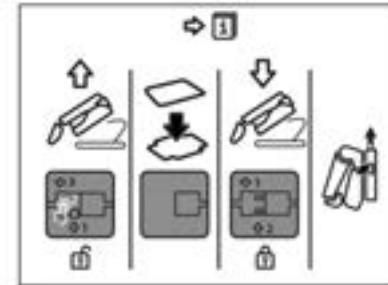

Μετά την αντικατάσταση του φινι **17** και το κλείσιμο του πτερυγίου **20**, είναι απαραίτητο να τραβήξετε το κόκκινο λουράκι **29** πριν διπλώσετε το κάθισμα.

Η ετικέτα **30** που βρίσκεται στην πλάτη των καθισμάτων σας υπενθυμίζει αυτές τις οδηγίες.



Για να αποφύγετε κίνδυνο τραυματισμών, βεβαιωθείτε ότι κανένα άτομο δεν βρίσκεται κοντά στα κινούμενα μέρη

ΠΙΣΩ ΡΑΦΙ

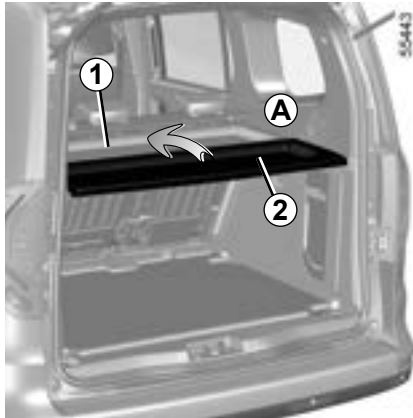

Το ράφι αποτελείται από δύο άκαμπτα τμήματα.

Υπάρχουν δύο δυνατές θέσεις:

- η υψηλή θέση **A**,

Σε αυτήν την περίπτωση, μπορείτε να αναδιπλώσετε το τμήμα **2** στο τμήμα **1** σηκώνοντάς το όπως φαίνεται από το βέλος.

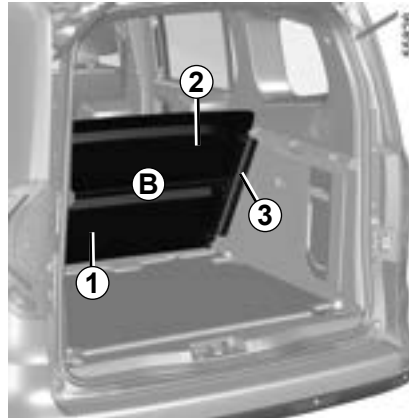

- Θέση αποθήκευσης **B**.

Για να αποθηκεύσετε το πίσω ράφι, σύρετέ το στον οδηγό **3** πίσω από την πλάτη του μονοκόμματος καθίσματος.



Μην τοποθετείτε βαριά ή σκληρά αντικείμενα επάνω στο ράφι. Σε περίπτωση απότομου φρεναρίσματος ή ατυχήματος είναι πιθανό αυτά τα αντικείμενα να θέσουν σε κίνδυνο τους επιβάτες του αυτοκινήτου.

ΔΙΑΧΩΡΙΣΤΙΚΟ ΠΛΕΓΜΑ

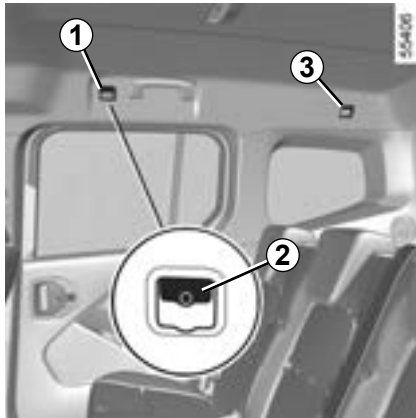

Για τα αυτοκίνητα που είναι εξοπλισμένα με αυτό το σύστημα, το διαχωριστικό πλέγμα μπορεί να χρησιμοποιηθεί κατά τη μεταφορά ζώων ή αποσκευών που πρέπει να απομωλωθούν από τον χώρο των επιβατών.

Τοποθετείται πίσω από το πίσω μονοκόμματο κάθισμα ή πίσω από τα καθίσματα του οδηγού και του εμπρός συνοδηγού.



Το διαχωριστικό πλέγμα αποσκευών έχει προβλεφθεί για να αντέχει μέγιστο βάρος 10 κιλών.

Κίνδυνος τραυματισμών.

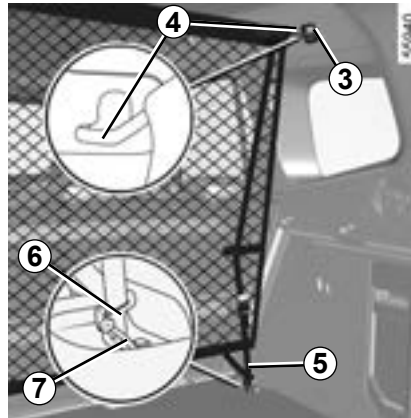

Τοποθέτηση του διαχωριστικού πλέγματος πίσω από τα πίσω καθίσματα

Στο εσωτερικό του αυτοκινήτου, από κάθε πλευρά:

- τοποθετήστε την επάνω ράβδο του δικτυού **4** στα σημεία στερέωσης **3**,
- στερεώστε τα δύο άγκιστρα **6** των ιμάντων **5** του πλέγματος στα σημεία στερέωσης **7**,
- ρυθμίστε τον ιμάντα **5** του πλέγματος, έτσι ώστε να τεντωθεί καλά.



Το διαχωριστικό πλέγμα αποσκευών δεν πρέπει να χρησιμοποιείται για τη συγκράτηση ή τη στερέωση των αντικειμένων.

κιν.

Κίνδυνος τραυματισμών.

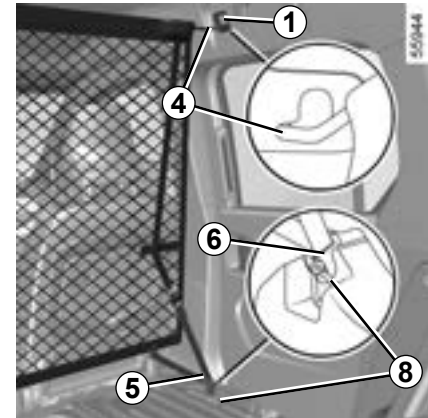

Τοποθέτηση του διαχωριστικού πλέγματος πίσω από τα εμπρός καθίσματα

Στο εσωτερικό του αυτοκινήτου, από κάθε πλευρά:

- σηκώστε τα καλύμματα **2** για πρόσβαση στα σημεία αγκύρωσης **1** και αφαιρέστε τα καλύμματα των σημείων αγκύρωσης **8**,
- τοποθετήστε την επάνω ράβδο του δικτυού **4** στα σημεία στερέωσης **1**,
- στερεώστε τα δύο άγκιστρα **6** των ιμάντων του πλέγματος **5** στα σημεία στερέωσης **8**,
- ρυθμίστε τον ιμάντα **5** του πλέγματος, έτσι ώστε να τεντωθεί καλά.

ΧΩΡΗΤΙΚΟΤΗΤΑ ΠΟΡΤ-ΜΠΑΓΚΑΖ ΚΑΙ ΑΠΟΘΗΚΕΥΤΙΚΟΙ ΧΩΡΟΙ

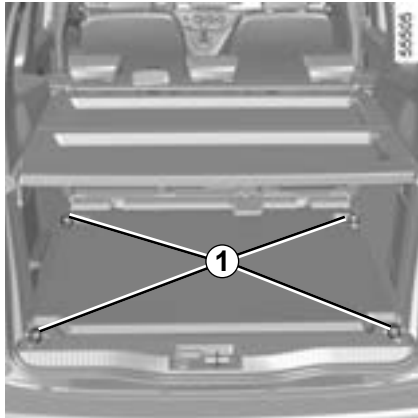

Άγκιστρα πρόσδεσης

Σημεία στερέωσης 1.

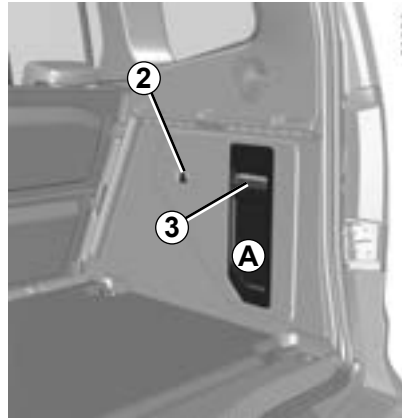

Άγκιστρα για τσάντες 2

Μέγιστο βάρος ανά άγκιστρο: 5 κιλά.

Χώρος μικροαντικειμένων A

Ξεκουμπώστε τη θυρίδα 3.

ΜΕΤΑΦΟΡΑ ΑΝΤΙΚΕΙΜΕΝΩΝ ΣΤΟ ΠΟΡΤ-ΜΠΑΓΚΑΖ (1/2)

Τοποθετείτε πάντοτε τα αντικείμενα που μεταφέρετε στο πορτ-μπαγκάζ, με τρόπο ώστε η μεγαλύτερη επιφάνειά τους να στηρίζεται:

- την πλάτη του πίσω μονοκόμματος καθίσματος, για συνήθεις φορτώσεις (παράδειγμα **A**);
- τις πλάτες των μπροστινών καθισμάτων με τις πλάτες των πίσω καθισμάτων κατεβασμένες, όπως στην περίπτωση μέγιστων φορτίων (παράδειγμα **B**).

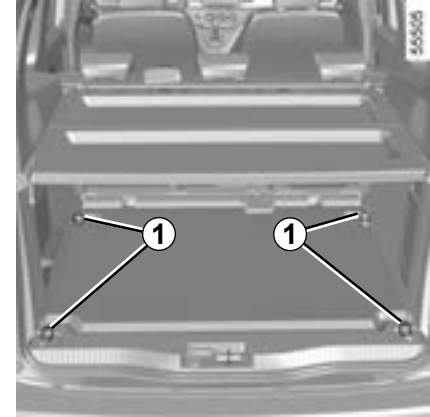
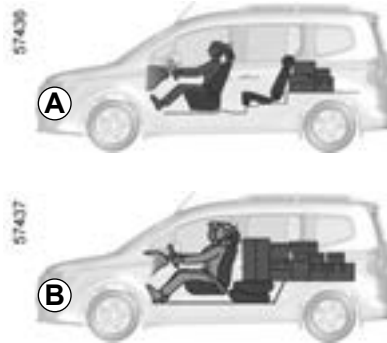

Βεβαιωθείτε ότι τα αντικείμενα που μεταφέρονται είναι ομοιόμορφα καταμεμημένα σε όλο το χώρο φόρτωσης.

Εάν πρέπει να μεταφέρετε αντικείμενα τοποθετημένα επάνω στην πλάτη του καθίσματος την οποία έχετε κατεβάσει, είναι υποχρεωτικό να αφαιρείτε τα προσκέφαλα πριν κατεβάσετε την πλάτη έτσι ώστε να φέρετε όσο το δυνατόν περισσότερο σε επαφή την πλάτη με το έδρανο



Τοποθετείτε πάντοτε τα βαρύτερα αντικείμενα απευθείας επάνω στο δάπεδο. Χρησιμοποιείτε, όταν το αυτοκίνητο είναι εξοπλισμένο με αυτό το σύστημα, τα σημεία πρόσδεσης **1** που βρίσκονται στο δάπεδο του πορτ-μπαγκάζ. Η φόρτωση πρέπει να γίνεται κατά τέτοιο τρόπο ώστε κανένα αντικείμενο να μην είναι δυνατόν να εκτιναχθεί εμπρός, επάνω στους επιβάτες, σε περίπτωση απότομου φρεναρίσματος. Ασφαλίστε τις πίσω ζώνες ασφαλείας ακόμα και εάν δεν υπάρχουν επιβάτες.

ΜΕΤΑΦΟΡΑ ΑΝΤΙΚΕΙΜΕΝΩΝ ΣΤΟ ΠΟΡΤ-ΜΠΑΓΚΑΖ (2/2)

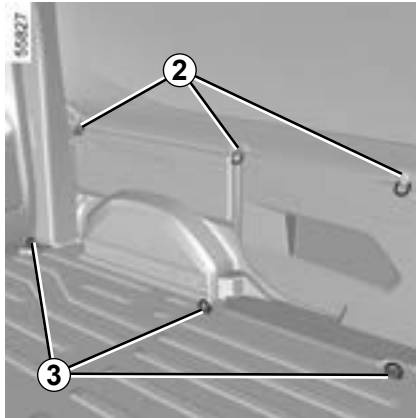

Μεταφορά αντικειμένων στο πίσω τμήμα της καμπίνας

Ανάλογα με το αυτοκίνητο, τα περιστρεφόμενα δακτυλίδια **2** και **3** επιτρέπουν την παρεμπόδιση μετακίνησης των μεταφερόμενων αντικειμένων. Το πλήθος των σημείων στερέωσης και οι θέσεις τους μπορεί να διαφέρουν ανάλογα με το αυτοκίνητο.

Τα σημεία στερέωσης **2** χρησιμοποιούνται μόνο για την αποφυγή της ανατροπής ενός φορτίου. Το φορτίο αυτό πρέπει να έχει στερεωθεί από την αρχή στα σημεία στερέωσης **3** στο δάπεδο του αυτοκινήτου.

3.62

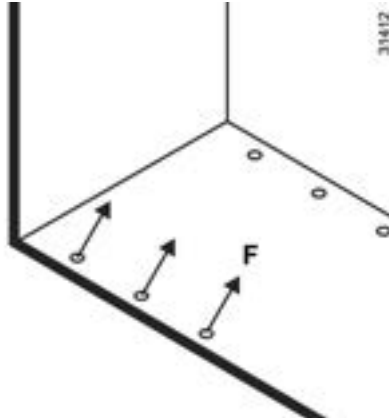

Ιδιαιτερότητα έκδοσης επαγγελματικού φορτηγού

Περιστροφικοί δακτύλιοι 3:
F max: 400 daN



Για την ασφάλειά σας, πριν ξεκινήσετε, βεβαιωθείτε ότι όλες οι πόρτες του αυτοκινήτου σας είναι εντελώς κλειστές.



Σε περίπτωση οδήγησης με την δεξιά διπλή πίσω πόρτα ανοικτή, πάντα να στερεώνετε καλά τα μεταφερόμενα φορτία. Η αριστερή πόρτα που μένει κλειστή δεν πρέπει να αντικαταστήσει την πρόσδεση των μεταφερόμενων φορτίων. Η εν κινήσει χρήση της πίσω δεξιά διπλής ανοικτής πόρτας πρέπει να γίνεται μόνο σε εξαιρετικές περιπτώσεις.

Σε κάθε περίπτωση, συμβουλευθείτε την τοπική νομοθεσία.

Κίνδυνος πτώσης φορτίων στο πεζοδρόμιο.

ΜΕΤΑΦΟΡΑ ΑΝΤΙΚΕΙΜΕΝΩΝ: Σύνδεση

Επιτρεπόμενο φορτίο στο σημείο ρυμούλκησης, μέγιστο επιτρεπόμενο βάρος ρυμούλκησης με φρένα και χωρίς φρένα: ➔ 6.7.

Επιλογή και τοποθέτηση εξοπλισμού ρυμούλκησης

Μέγιστο βάρος εξοπλισμού ρυμούλκησης:

- 7.3 κιλά σε αυτοκίνητο με προεγκατάσταση ρυμούλκησης,
- 28.5 κιλά σε αυτοκίνητο χωρίς προεγκατάσταση ρυμούλκησης.

Δεν επιτρέπεται η τοποθέτηση μηχανικής συσκευής ρυμούλκησης (μπίλια, γάντζος κ.λπ.) που μπορεί να αφαιρεθεί χωρίς εργαλεία ή να ανασυρθούν εάν δεν μπορεί να αφαιρεθεί ή να αλλάξει θέση εύκολα όταν δεν χρησιμοποιείται.

Για την τοποθέτηση και για τις συνθήκες χρήσης, συμβουλευθείτε τις οδηγίες τοποθέτησης του εξοπλισμού.

Συνιστάται να φυλάτε αυτές τις οδηγίες μαζί με τα υπόλοιπα έγγραφα του αυτοκινήτου.

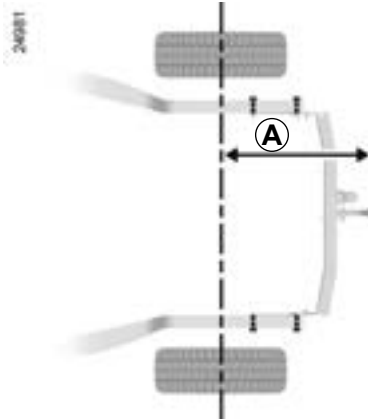
**Διάσταση A (μέγιστη)**

Κανονικό αμάξωμα
A = 935 mm.

Μακρύ αμάξωμα
A = 975 mm.



Οποιαδήποτε συσκευή ρυμούλκησης δεν πρέπει να εμποδίζει κανένα στοιχείο φωτισμού ή την πινακίδα κυκλοφορίας όταν δεν χρησιμοποιείται. Οι μηχανικές συσκευές ρυμούλκησης (μπίλια, γάντζος κ.λπ.) που μπορούν να αφαιρεθούν χωρίς εργαλεία και ανασυρόμενα αντικείμενα πρέπει να αφαιρούνται ή να αλλάζουν θέση όταν δεν χρησιμοποιούνται.

Σε κάθε περίπτωση, είστε υποχρεωμένοι να συμμορφώνεστε με τους κανονισμούς της χώρας στην οποία βρίσκεστε.

ΜΠΑΡΕΣ ΟΡΟΦΗΣ (1/2)

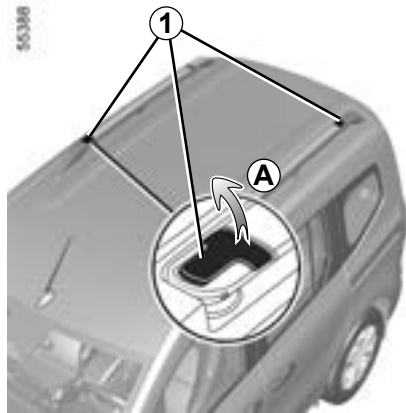

Πολυμορφικές μπάρες οροφής

Πριν μεταφέρετε ένα φορτίο στις πολυμορφικές μπάρες οροφής, πρέπει να ρυθμιστούν στη θέση λειτουργίας τους:

- Ξεκουμπώστε τους μοχλούς **1** (κίνηση **A**),
- Ανυψώστε τις μπάρες επαρκώς για να τους επιτρέψετε να περιστραφούν (σχήμα **B**),
- Κουμπώστε τις μπάρες στην εγκάρσια θέση κουμπώνοντας τους μοχλούς **1** (σχήμα **C**),
- Βεβαιωθείτε ότι ασφάλισαν σωστά.



Κατά το χειρισμό, βεβαιωθείτε ότι οι μπάρες δεν αγγίζουν την οροφή του αυτοκινήτου, καθώς ενδέχεται να γρατσουνίσουν την οροφή.

Απαγορεύεται αυστηρά να τοποθετείτε τις πολυμορφικές μπάρες οροφής σε εγκάρσια θέση (θέση μεταφοράς), κατά τη διέλευση του αυτοκινήτου από πλυτήριο εξοπλισμένο με βούρτσες με κυλίνδρους.



Βεβαιωθείτε ότι οι δύο μπάρες οροφής είναι σωστά τοποθετημένες και ασφαλισμένες.

Μέγιστο βάρος σε κάθε μπάρα οροφής: 40 χγρ. ομοιόμορφα κατανεμημένα (80 χγρ. και στις δύο μπάρες οροφής).

ΜΠΑΡΕΣ ΟΡΟΦΗΣ (2/2)

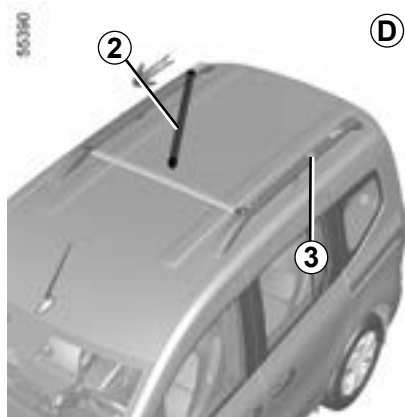

Για να σύρετε τη μπάρα

Η μπάρα οροφής **2** μπορεί να ολισθήσει για να την μετακινήσετε πιο κοντά ή πιο μακριά από την άλλη μπάρα (σχήμα **D**).

Υπάρχουν δύο θέσεις: στη μέση ή πίσω.

Με τη μπάρα ξεκλειδωτή, τραβήξτε την προς τα εμπρός ή το πίσω μέρος του οχήματος για να την σύρετε μέσα στη ράγα **3**.

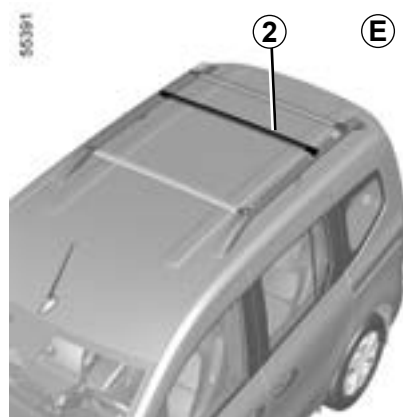

Μόλις επιλέξετε τη θέση, περιστρέψτε την μπάρα και κλειδώστε την στην εγκάρσια θέση (σχήμα **E**).

Βεβαιωθείτε ότι οι δύο μπάρες έχουν ασφαλίσει σωστά.

Όταν δεν χρησιμοποιείτε τις μπάρες σε εγκάρσια θέση, επανατοποθετήστε τις μπάρες σε διαμήκη θέση προκειμένου να μην αυξάνεται η κατανάλωση καυσίμου και να μην προκαλείται θόρυβος από τον αέρα.



Βεβαιωθείτε ότι τα αντικείμενα ή/και τα αξεσουάρ (σύστημα στερέωσης ποδηλάτων, μπαγκαζιέρα οροφής κ.λπ.) που είναι τοποθετημένα στις μπάρες οροφής είναι σωστά τοποθετημένα, ομοίμορφα καταναμεμένα και ασφαλισμένα.

ΑΓΚΙΣΤΡΑ ΠΡΟΣΔΕΣΗΣ ΟΡΟΦΗΣ

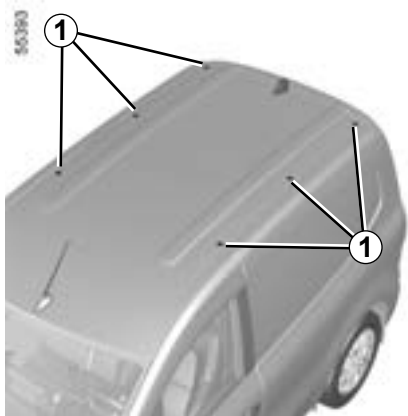

Ξεβιδώστε τις τάπες **1** για να αποκτήσετε πρόσβαση στα σημεία στήριξης.

Για να επιλέξετε τον κατάλληλο εξοπλισμό για το αυτοκίνητό σας, σας συνιστούμε να συμβουλευθείτε ένα Επίσημο Συνεργείο της μάρκας.

Για να τοποθετήσετε μπάρες οροφής και για τις συνθήκες χρήσης, συμβουλευθείτε τις οδηγίες τοποθέτησης του εξοπλισμού.

Συνιστάται να φυλάτε αυτές τις οδηγίες μαζί με τα υπόλοιπα έγγραφα του αυτοκινήτου.

Μέγιστο επιτρεπόμενο φορτίο σχάρας οροφής: 100 χγρ. (συμπεριλαμβάνεται η συσκευή μεταφοράς).



Όταν οι γνήσιες μπάρες οροφής, οι οποίες είναι εγκεκριμένες από τις τεχνικές υπηρεσίες μας, παραδίδονται με βίδες, χρησιμοποιείτε μόνο αυτές τις βίδες για να στερεώσετε τις μπάρες οροφής στο αυτοκίνητο.

Προφυλάξεις κατά τη χρήση

Χειρισμός της πόρτας πορτ-μπαγκάζ

Πριν από το χειρισμό της πόρτας πορτ-μπαγκάζ, ελέγξτε τα αντικείμενα ή/και τα αξεσουάρ (σύστημα στερέωσης ποδηλάτων, μπαγκαζιέρα οροφής, κ.λπ.) που είναι τοποθετημένα στις μπάρες οροφής: πρέπει να είναι κατάλληλα τοποθετημένα και ασφαλισμένα, και δεν πρέπει να εμποδίζουν το άνοιγμα της πόρτας πορτ-μπαγκάζ.

Κεφάλαιο 4: Συντήρηση

Μπροστινό καπό	4.2
Στάθμη λαδιού κινητήρα: γενικά	4.4
Στάθμη λαδιού κινητήρα: συμπλήρωμα, γέμισμα	4.5
Αλλαγή λαδιού κινητήρα	4.6
Στάθμες	4.7
υγρό ψύξης κινητήρα	4.7
υγρά φρένων	4.8
Δοχείο πλυστικής συσκευής	4.9
Φίλτρα	4.9
Πιεση των ελαστικών	4.10
Μπαταρία	4.12
Συντήρηση του αμαξωματος	4.14
Συντήρηση εσωτερικών διακοσμητικών	4.17
	4.1

ΚΑΠΟ ΚΙΝΗΤΗΡΑ (1/2)



Για να ανοίξετε το καπό, ανοίξετε μια πόρτα και τραβήξτε τη λαβή **1**, που βρίσκεται στην αριστερή πλευρά του ταμπλό.



Πριν από οποιαδήποτε ενέργεια στο χώρο του κινητήρα, πρέπει να κλείσετε τον διακόπτη. ➔ 2.4 ➔ 2.5.



Αποφεύγετε να στηρίζετε στο καπό κινητήρα: κίνδυνος κλεισίματος του καπό κατά λάθος.

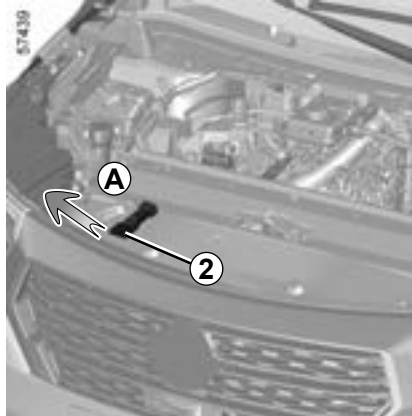

Άνοιγμα καπό κινητήρα

Για να το απασφαλίσετε, ανασηκώστε ελαφρά το καπό και σπρώξτε το γλωσσίδι **2** προς τη φορά του βέλους **A** για να ελευθερώσετε το άγκιστρο.

Σηκώστε το καπό, συνοδέψτε το με το χέρι, συγκρατείται με δύο έμβολα **3**.



Κατά τη διάρκεια επεμβάσεων κάτω από το καπό κινητήρα, βεβαιωθείτε ότι το χειριστήριο υαλοκαθαριστήρων βρίσκεται στη θέση σταματήματος.

Κίνδυνος τραυματισμών.

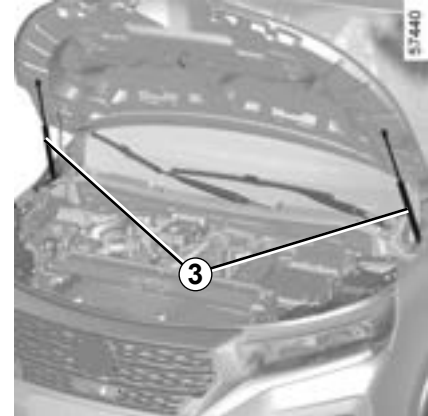

Κατά τις επεμβάσεις κοντά στον κινητήρα, αυτός μπορεί να είναι ζεστός. Επί πλέον είναι πιθανό να αρχίσει να λειτουργεί το βεντιλατέρ ανά πάσα στιγμή. Το



ενδεικτικό που είναι ενσωματωμένο στο χώρο του κινητήρα σας το υπενθυμίζει.

Κίνδυνος τραυματισμών.

ΚΑΠΟ ΚΙΝΗΤΗΡΑ (2/2)

Κλείσιμο καπό κινητήρα

Πριν κλείσετε το καπό, βεβαιωθείτε ότι δεν ξεχάσατε τίποτα στο χώρο του κινητήρα.

Για να το ξανακλείσετε, πιάστε το καπό από τη μέση και συνοδέψτε το με το χέρι σε απόσταση 25 εκ. από τη θέση του όταν είναι κλειστό, στη συνέχεια αφήστε το. Βεβαιωθείτε ότι το καπό έχει κλείσει καλά. Εάν δεν ασφαλίσει με το δικό του βάρος, πιέστε το απαλά μέχρι να ασφαλίσει τελείως.



Βεβαιωθείτε ότι το καπό έχει ασφαλίσει σωστά.
Βεβαιωθείτε ότι τίποτα δεν παρεμποδίζει το γλωσσίδι ασφαλισής (χαλίκια, πανί...).



Μετά από οποιαδήποτε επέμβαση στον χώρο του κινητήρα, βεβαιωθείτε ότι δεν λείπει τίποτα (πανί, εργαλεία...).

Πράγματι, υπάρχει περίπτωση να προκληθεί ζημιά στον κινητήρα ή να προκληθεί πυρκαγιά.



Σε περίπτωση σύγκρουσης, ακόμη και ελαφριάς πάνω στη μάσκα ή το καπό, ζητήστε το συντομότερο να ελεγχθεί το σύστημα κλειδώματος του καπό από ένα Επίσημο Συνεργείο της μάρκας.

ΣΤΑΘΜΗ ΛΑΔΙΟΥ ΚΙΝΗΤΗΡΑ: Γενικά

Ένας κινητήρας καταναλώνει λάδι για τη λίπανση και την ψύξη των κινούμενων εξαρτημάτων του και μερικές φορές είναι απαραίτητο, μεταξύ δύο αλλαγών λαδιού, να συμπληρώνετε με μια ποσότητα λαδιού. Ωστόσο, εάν μετά την περίοδο στρωσίματος, η ποσότητα που καταναλώνεται υπερβαίνει τα 0,5 λίτρα για κάθε 1.000 χλμ., απευθυνθείτε σε εξουσιοδοτημένο αντιπρόσωπο.

Περιοδικότητα: ελέγχετε περιοδικά τη στάθμη του λαδιού και οπωσδήποτε πριν από κάθε μεγάλο ταξίδι. Διαφορετικά υπάρχει κίνδυνος καταστροφής του κινητήρα σας.

Ανάγνωση στάθμης λαδιού

Η ανάγνωση της στάθμης πρέπει να γίνεται σε οριζόντιο έδαφος και μετά από μακροχρόνια στάση του κινητήρα.

Για να μάθετε τη στάθμη λαδιού με ακρίβεια και να βεβαιωθείτε ότι η στάθμη δεν είναι υψηλότερη από τη μέγιστη (κίνδυνος ρωγμής στον κινητήρα), πρέπει να χρησιμοποιήσετε οπωσδήποτε το δείκτη.

Ανάλογα με το αυτοκίνητο, η οθόνη στο καντράν προειδοποιεί μόνο όταν η στάθμη λαδιού βρίσκεται στο ελάχιστο επίπεδο.

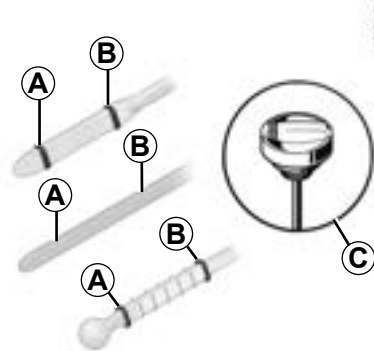

- Βγάλτε τον δείκτη και σκουπίστε τον με ένα καθαρό πανί που δεν αφήνει χνούδι,
- βάλτε τον δείκτη μέχρι το τέρμα στη θέση του (στα αυτοκίνητα που είναι εξοπλισμένα με «τάπα-δείκτη» **C**, βιδώστε εντελώς την τάπα),
- βγάλτε ξανά τον δείκτη,
- ελέγξτε τη στάθμη: δεν θα πρέπει να είναι ποτέ χαμηλότερη από την ένδειξη «**MINI**» **A** και να μην υπερβαίνει ποτέ την ένδειξη «**MAXI**» **B**.

Αφού διαβάσετε τη στάθμη, φροντίστε να βάλετε τον δείκτη μέχρι το τέρμα στη θέση του ή να βιδώσετε εντελώς την τάπα-δείκτη.



Προσθήκη λαδιού κινητήρα
Χρησιμοποιήστε ένα χωνί ή προστατέψτε την περιοχή του στομίου πλήρωσης για να αποφύγετε τη διαφυγή λαδιού κινητήρα πάνω σε ένα ζεστό μέρος στο χώρο του κινητήρα ή σε ευαίσθητα εξαρτήματα (π.χ. ηλεκτρικά εξαρτήματα).
Κίνδυνος πυρκαγιάς.



Υπέρβαση της μέγιστης στάθμης λαδιού κινητήρα
Σε καμία περίπτωση, δεν επιτρέπεται υπέρβαση της στάθμης πλήρωσης **B**: αυτό θα προκαλούσε ζημιά στον κινητήρα και στο σύστημα αντιρρύπανσης.
Εάν έχει γίνει υπέρβαση της μέγιστης στάθμης **μη ξεκινήσετε το αυτοκίνητό σας** και καλέστε ένα Επίσημο Συνεργείο της μάρκας.

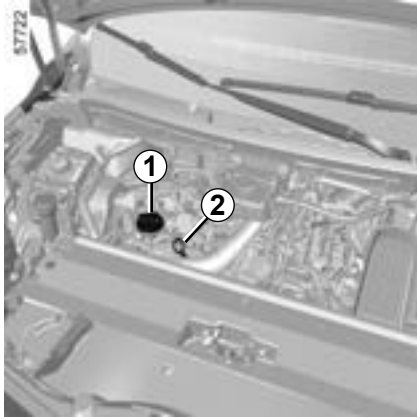

Πριν από οποιαδήποτε ενέργεια στο χώρο του κινητήρα, πρέπει να κλείσετε τον διακόπτη. ➔ 2.4 ή ➔ 2.5.

ΣΤΑΘΜΗ ΛΑΔΙΟΥ ΚΙΝΗΤΗΡΑ: συμπλήρωμα, γέμισμα, αλλαγή λαδιού (1/2)**Συμπλήρωμα/γέμισμα**

Το αυτοκίνητο πρέπει να βρίσκεται σε οριζόντιο έδαφος, με τον κινητήρα σβηστό και κρύο (για παράδειγμα: πριν από την πρώτη εκκίνηση της ημέρας).



Πριν από οποιαδήποτε ενέργεια στο χώρο του κινητήρα, πρέπει να κλείσετε τον διακόπτη. ➔ 2.4 ή ➔ 2.5.

- Ξεβιδώστε την τάπα **1**,
- αναπληρώστε (χωρητικότητα μεταξύ «mini» και «maxi» στον μετρητή **2** και από 0,9 έως 2 λίτρα ανάλογα με τον κινητήρα).
- Περιμένετε περίπου 20 λεπτά για να κυλήσει το λάδι,
- ελέγξτε τη στάθμη με το δείκτη **2** (όπως περιγράφεται παραπάνω).

Αφού διαβάσετε τη στάθμη, φροντίστε να βάλετε το δείκτη μέχρι το τέρμα στη θέση του ή να βιδώσετε εντελώς την τάπα-δείκτη.

Μην υπερβείτε την ένδειξη μέγιστης στάθμης «**maxi**» και μην ξεχάσετε να επανατοποθετήσετε την τάπα **1** και το δείκτη στάθμης **2**.

**Προσθήκη λαδιού κινητήρα**

Χρησιμοποιήστε ένα χωνί ή προστατέψτε την περιοχή του στομίου πλήρωσης για να αποφύγετε τη διαφυγή λαδιού κινητήρα πάνω σε ένα ζεστό μέρος στο χώρο του κινητήρα ή σε ευαίσθητα εξαρτήματα (π.χ. ηλεκτρικά εξαρτήματα).

Κίνδυνος πυρκαγιάς.

ΣΤΑΘΜΗ ΛΑΔΙΟΥ ΚΙΝΗΤΗΡΑ: συμπλήρωμα, γέμισμα, αλλαγή λαδιού (2/2)

Αλλαγή λαδιού κινητήρα

Περιοδικότητα: συμβουλευθείτε το έγγραφο συντήρησης του αυτοκινήτου σας.

Χωρητικότητα λαδιού

Συμβουλευθείτε το έγγραφο συντήρησης του αυτοκινήτου σας ή μία επίσημη αντιπροσωπεία. Ελέγχετε πάντα τη στάθμη του λαδιού του κινητήρα με τη βοήθεια του δείκτη, όπως περιγράφεται παραπάνω, (δεν πρέπει ποτέ να είναι κάτω από το ελάχιστο όριο, ούτε να υπερβαίνει το μέγιστο όριο του δείκτη).

Ποιότητα λαδιού κινητήρα

Συμβουλευθείτε το έγγραφο συντήρησης του αυτοκινήτου σας.



Κατά τις επεμβάσεις κοντά στον κινητήρα, αυτός μπορεί να είναι ζεστός. Επί πλέον είναι πιθανό να αρχίσει να λειτουργεί το βεντιλατέρ ανά πάσα στιγμή. Το

ενδεικτικό  που είναι ενσωματωμένο στο χώρο του κινητήρα σας το υπενθυμίζει.

Κίνδυνος τραυματισμών.

Σε περίπτωση μη φυσιολογικής ή επαναλαμβανόμενης πτώσης της στάθμης, συμβουλευθείτε ένα Επίσημο Συνεργείο της μάρκας.



Κατά τη διάρκεια επεμβάσεων κάτω από το καπό κινητήρα, βεβαιωθείτε ότι το χειριστήριο υαλοκαθαριστήρων βρίσκεται στη θέση σταματήματος.

Κίνδυνος τραυματισμών.



Γέμισμα: όταν συμπληρώνετε τη στάθμη προσέξτε να μην πέσει λάδι στα εξαρτήματα του κινητήρα, διότι υπάρχει κίνδυνος πυρκαγιάς. Μην ξεχνάτε να κλείνετε σωστά την τάπα, διαφορετικά υπάρχει κίνδυνος πυρκαγιάς εξαιτίας της εκτόξευσης λαδιού επάνω στα ζεστά εξαρτήματα του κινητήρα.



Υπέρβαση της μέγιστης στάθμης λαδιού κινητήρα

Σε καμία περίπτωση, δεν επιτρέπεται η υπέρβαση της μέγιστης στάθμης πλήρωσης: αυτό θα προκαλούσε ζημιά στον κινητήρα και στο σύστημα ελέγχου εκπομπής καυσαερίων.

Εάν έχει γίνει υπέρβαση της μέγιστης στάθμης **μην ξεκινήσετε το αυτοκίνητό σας** και καλέστε ένα Επίσημο Συνεργείο της μάρκας.



Μην αφήνετε τον κινητήρα να λειτουργεί σε κλειστό χώρο: τα καυσαέρια είναι τοξικά.



Αλλαγή λαδιού κινητήρα: εάν πραγματοποιείτε την αλλαγή του λαδιού με τον κινητήρα ζεστό, προσοχή επειδή υπάρχει κίνδυνος εγκαυμάτων εξαιτίας της ροής του λαδιού.

ΕΠΙΠΕΔΑ, ΦΙΛΤΡΑ (1/3)

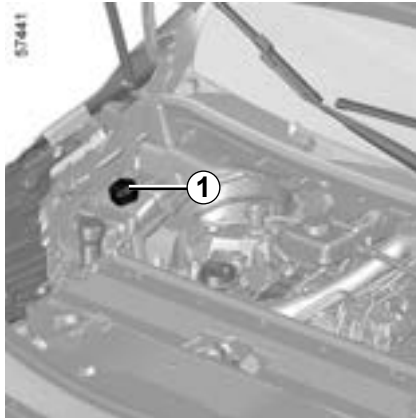

Υγρό ψύξης

Με τον κινητήρα σβηστό και σε οριζόντιο έδαφος, η στάθμη **με κρύο κινητήρα** πρέπει να βρίσκεται μεταξύ των ενδείξεων «MINI» και «MAXI» του δοχείου υγρού ψύξης **1**.

Συμπληρώστε αυτήν τη στάθμη **με κρύο κινητήρα** προτού φτάσει στο σημάδι ελάχισης στάθμης «MINI».

Περιοδικότητα ελέγχου της στάθμης

Πρέπει να ελέγχετε τη στάθμη του υγρού ψύξης κινητήρα τακτικά (υπάρχει κίνδυνος σοβαρών βλαβών στον κινητήρα λόγω έλλειψης υγρού ψύξης).

Εάν χρειάζεται συμπλήρωμα, χρησιμοποιείτε αποκλειστικά τα εγκεκριμένα προϊόντα από τις Τεχνικές Υπηρεσίες μας, τα οποία σας εξασφαλίζουν:

- αντιπηκτική προστασία,
- αντιδιαβρωτική προστασία του κύκλωμα-τος ψύξης του κινητήρα.



Πριν από οποιαδήποτε ενέργεια στο χώρο του κινητήρα, πρέπει να κλείσετε τον διακόπτη. ➔ 2.4 ή ➔ 2.5.

Συχνότητα αντικατάστασης

Συμβουλευθείτε το έγγραφο συντήρησης του αυτοκινήτου σας.



Κατά τη διάρκεια επεμβάσεων κάτω από το καπό κινητήρα, βεβαιωθείτε ότι το χειριστήριο υαλοκαθαριστήρων βρίσκεται στη θέση σταματήματος.

Κίνδυνος τραυματισμών.

Σε περίπτωση μη φυσιολογικής ή επαναλαμβανόμενης πτώσης της στάθμης, συμβουλευθείτε ένα Επίσημο Συνεργείο της μάρκας.



Καμία επέμβαση δεν πρέπει να γίνεται στο κύκλωμα ψύξης όταν ο κινητήρας είναι ζεστός.

Κίνδυνος εγκαυμάτων.

ΕΠΙΠΕΔΑ, ΦΙΛΤΡΑ (2/3)

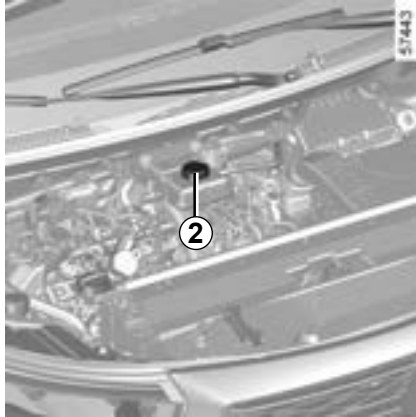

Υγρό φρένων

Η στάθμη των υγρών φρένων πρέπει να ελέγχεται συχνά και οπωσδήποτε μόλις αισθανθείτε κάποια διαφορά, έστω και ελάχιστη, στην αποτελεσματικότητα των φρένων.

Ο έλεγχος της στάθμης πραγματοποιείται με τον κινητήρα σταματημένο και σε οριζόντιο έδαφος.

Στάθμη 2

Η στάθμη μειώνεται φυσιολογικά ταυτόχρονα με τη φθορά στα τακάκια, αλλά δεν πρέπει ποτέ να πέσει κάτω από την ένδειξη ασφαλείας «MINI».

Εάν επιθυμείτε να ελέγξετε εσείς οι ίδιοι την κατάσταση φθοράς των δίσκων και των ταμπόρων, προμηθευτείτε το έγγραφο στο οποίο επεξηγείται η διαδικασία ελέγχου από το επίσημο δίκτυο ή τον δικτυακό τόπο του κατασκευαστή.

Γέμισμα

Κάθε επέμβαση στο υδραυλικό κύκλωμα απαιτεί την αντικατάσταση των υγρών από έναν ειδικό.

Χρησιμοποιείτε, υποχρεωτικά, υγρά εγκεκριμένα από τις Τεχνικές Υπηρεσίες μας (από σφραγισμένο δοχείο).

Συχνότητα αντικατάστασης

Συμβουλευθείτε το έγγραφο συντήρησης του αυτοκινήτου σας.

Σε περίπτωση μη φυσιολογικής ή επαναλαμβανόμενης πτώσης της στάθμης, συμβουλευθείτε ένα Επίσημο Συνεργείο της μάρκας.



Κατά τις επεμβάσεις κοντά στον κινητήρα, αυτός μπορεί να είναι ζεστός. Επί πλέον είναι πιθανό να αρχίσει να λειτουργεί το βεντιλατέρ ανά πάσα στιγμή. Το

ενδεικτικό  που είναι ενσωματωμένο στο χώρο του κινητήρα σας το υπενθυμίζει.

Κίνδυνος τραυματισμών.

ΕΠΙΠΕΔΑ, ΦΙΛΤΡΑ (3/3)



Δοχείο πλαστικής συσκευής παρμπρίζ

Γέμισμα

Με τον κινητήρα σταματημένο, ανοίξτε την τάπα 3 Γεμίστε, έως ότου δείτε το υγρό, στη συνέχεια επανατοποθετήστε την τάπα

Σημείωση: Να ελέγχετε τακτικά τη στάθμη του ρεζερβουάρ, συμπληρώνοντας το υγρό πριν από κάθε διαδρομή.

Υγρό

Καθαριστικό τζαμιών Το χειμώνα, χρησιμοποιήστε αντιψυκτικό προϊόν Χρησιμοποιείτε προϊόντα που συνιστώνται από την επίσημη αντιπροσωπεία.

Σημείωση: Μην χρησιμοποιείτε καθαρό νερό (κίνδυνος καταστροφής της αντλίας εξαέρωσης, συσσώρευση ασβεστίου στην αντλία και στους ψεκαστήρες).

Ψεκαστήρες

Για να ρυθμίσετε το ύψος των ψεκαστήρων της πλαστικής συσκευής του παρμπρίζ, απευθυνθείτε σε εξουσιοδοτημένο αντιπρόσωπο.



Πριν από οποιαδήποτε ενέργεια στο χώρο του κινητήρα, πρέπει να κλείσετε τον διακόπτη. ➔ 2.4 ή ➔ 2.5.

Φίλτρα

Η αντικατάσταση των φίλτρων (φίλτρο αέρα, φίλτρο καμπίνας επιβατών, φίλτρο πετρελαίου...) έχει προβλεφθεί στο πλαίσιο των εργασιών συντήρησης του αυτοκινήτου σας.

Συχνότητα αντικατάστασης των φίλτρων: συμβουλευθείτε το έγγραφο συντήρησης του αυτοκινήτου σας.



Κατά τη διάρκεια επεμβάσεων κάτω από το καπό κινητήρα, βεβαιωθείτε ότι το χειριστήριο υαλοκαθαριστήρων βρίσκεται στη θέση σταματήματος.

Κίνδυνος τραυματισμών



Κατά τις επεμβάσεις κοντά στον κινητήρα, αυτός μπορεί να είναι ζεστός. Επί πλέον είναι πιθανό να αρχίσει να λειτουργεί το βε-ντιλατέρ ανά πάσα στιγμή. Το

ενδεικτικό  που είναι ενσωματωμένο στο χώρο του κινητήρα σας το υπενθυμίζει.

Κίνδυνος τραυματισμών.

ΠΙΕΣΗ ΕΛΑΣΤΙΚΩΝ (1/2)

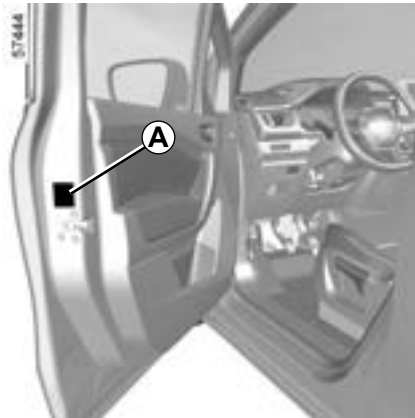

Ετικέτα A

Για να τη διαβάσετε, ανοίξτε την πόρτα του οδηγού.

Ελέγχετε την πίεση των ελαστικών με κρύα ελαστικά.

Εάν δεν είναι δυνατόν να ελεγχθεί η πίεση με κρύα ελαστικά, αυξήστε τις πιέσεις από **0,2** σε **0,3 bar** (ή **3 PSI**). **Δεν πρέπει να ξεφουσκώνετε ποτέ ένα ζεστό ελαστικό.**

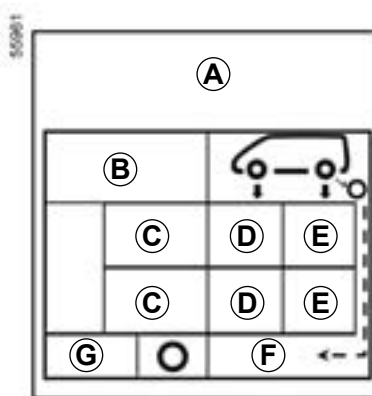

B: μέγεθος των ελαστικών που είναι τοποθετημένα το αυτοκίνητο.

C: προβλεπόμενη ταχύτητα οδήγησης.

D: πίεση των ελαστικών εμπρός.

E: πίεση των ελαστικών πίσω.

F: πίεση του εφεδρικού τροχού.

G: διαστάσεις του εφεδρικού τροχού.

Αυτοκίνητο εξοπλισμένο με σύστημα προειδοποίησης απώλειας πίεσης των ελαστικών ή παρακολούθησης της πίεσης των ελαστικών

Σε περίπτωση χαμηλής πίεσης (σκασμένο ελαστικό, ξεφούσκωτο ελαστικό κ.λπ.), στο

καντράν ανάβει το ενδεικτικό . → 2.27
→ 2.33.

ΠΙΕΣΗ ΕΛΑΣΤΙΚΩΝ (2/2)

Ασφάλεια ελαστικών και τοποθέτηση αλυσίδων: για πληροφορίες σχετικά με τη συντήρηση και, ανάλογα με την έκδοση του αυτοκινήτου, τη χρήση αλυσίδων ➔ 5.13.



Αυτοκίνητα που χρησιμοποιούνται με πλήρες φορτίο (Μέγιστο Επιτρεπόμενο Βάρος με Φορτίο) και με ρυμούλκα

Η μέγιστη ταχύτητα πρέπει να περιορίζεται στα **100 χλμ./ώρα** και η πίεση των ελαστικών να αυξάνεται κατά **0,2 bar** ➔ 6.7.

Κίνδυνος κλαταρίσματος των ελαστικών.



Για την ασφάλειά σας και την τήρηση της ισχύουσας νομοθεσίας.

Όταν χρειαστεί να αντικαταστήσετε τα ελαστικά, πρέπει πάντοτε να τοποθετείτε καινούργια της ίδιας μάρκας, ίδιων διαστάσεων, τύπου και προφίλ στον ίδιο άξονα.

Απαιτείται: να έχουν τουλάχιστον ίδια ικανότητα φορτίου και ονομαστική ταχύτητα με τα εργοστασιακά ελαστικά ή να συμμορφώνονται με αυτά που συνιστώνται από ένα επίσημο αντιπρόσωπο.

Η μη τήρηση αυτών των οδηγιών μπορεί να θέσει σε κίνδυνο την ασφάλειά σας και να καταστήσει παράνομο το αυτοκίνητο σας.

Κίνδυνος απώλειας του ελέγχου του αυτοκινήτου.

ΜΠΑΤΑΡΙΑ (1/2)

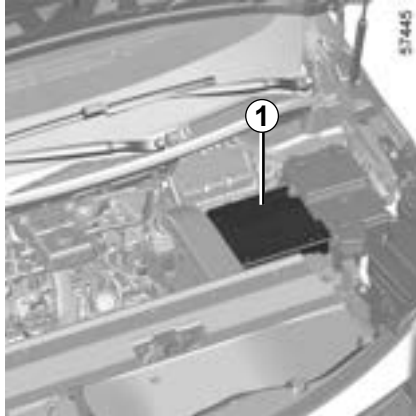

Η μπαταρία 1 δεν χρειάζεται συντήρηση. **Δεν θα πρέπει να την ανοίξετε ή να προσθέσετε καθόλου υγρό.**



Μετακινείτε τη μπαταρία με προσοχή, διότι περιέχει θειικό οξύ που δεν πρέπει να έλθει σε επαφή με τα μάτια ή το δέρμα. Εάν συμβεί κάτι τέτοιο, ξεπλύνετε με άφθονο νερό. Εάν χρειάζεται, συμβουλευθείτε ένα γιατρό.

Μην πλησιάζετε φλόγες, διάπυρες αιχμές και σπινθήρες στα στοιχεία της μπαταρίας: κίνδυνος έκρηξης.

Ανάλογα με το αυτοκίνητο, ένα σύστημα ελέγχει σε συνεχή βάση την κατάσταση φόρτισης της μπαταρίας. Σε περίπτωση μείωσης, στο καντράν εμφανίζεται το μήνυμα «Μπαταρία σε λειτ. ασφαλείας» και, στη συνέχεια, το «Ασθενής μπαταρία Βάλτε μπροστά». Σε αυτή την περίπτωση, ξεκινήστε τον κινητήρα και το μήνυμα στο καντράν θα εξαφανιστεί.

Σημείωση: Το μήνυμα «Μπαταρία σε λειτ. ασφαλείας» ενδέχεται να εμφανιστεί μετά από 5 έως 30 λεπτά χρήσης του αυτοκινήτου με τον κινητήρα σβηστό για να προειδοποιήσει τον χρήστη ότι οι λειτουργίες που καταναλώνουν ενέργεια (εσωτερικός φωτισμός, ραδιόφωνο, πλοήγηση, εξαερισμός, τροφοδοσία αξεσουάρ κ.λπ.) ενδέχεται να διακοπούν αυτόματα.

Η κατάσταση φόρτισης της μπαταρίας σας μπορεί να μειωθεί, κυρίως εάν χρησιμοποιείτε το αυτοκίνητό σας:

- για μικρές διαδρομές,
- για οδήγηση σε πόλη,
- όταν η θερμοκρασία πέφτει,
- Μετά από εκτεταμένη χρήση συσκευών με αυξημένη κατανάλωση ενέργειας (ραδιόφωνο, κ.λπ.), ενώ ο κινητήρας είναι σβηστός.



Πριν από οποιαδήποτε ενέργεια στο χώρο του κινητήρα, πρέπει να κλείσετε τον διακόπτη. ➔ 2.4 ➔ 2.5.



Κατά τις επεμβάσεις κοντά στον κινητήρα, αυτός μπορεί να είναι ζεστός. Επί πλέον, είναι πιθανό να αρχίσει να λειτουργεί το βεντιλατέρ ανά πάσα στιγμή

Το ενδεικτικό  που είναι ενσωματωμένο στο χώρο του κινητήρα σας το υπενθυμίζει.

Κίνδυνος τραυματισμών

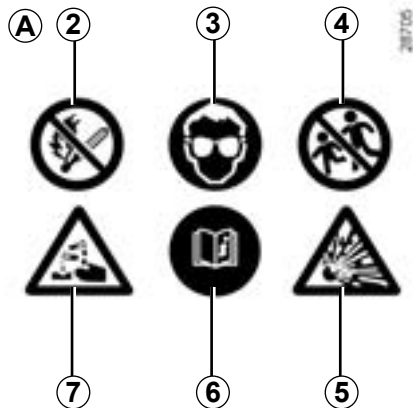
ΜΠΑΤΑΡΙΑ (2/2)**Ετικέτα A**

Τηρείτε τις υποδείξεις που αναγράφονται στη μπαταρία:

- 2 Απαγορεύονται οι γυμνές φλόγες και το κάπνισμα,
- 3 υποχρεωτική προστασία για τα μάτια,
- 4 να διατηρείται μακριά από παιδιά,
- 5 εκρηκτικά υλικά,
- 6 συμβουλευθείτε το βιβλίο χρήσης,
- 7 διαβρωτικά υλικά.



Για την ασφάλειά σας, καθώς και για τη σωστή λειτουργία του ηλεκτρικού εξοπλισμού του αυτοκινήτου (φώτα, υαλοκαθαριστήρες, ABS, κ.λπ.), οποιαδήποτε παρέμβαση στη μπαταρία (εξαγωγή, αποσύνδεση, κ.λπ.), πρέπει να πραγματοποιείται αποκλειστικά από ειδικευμένο τεχνικό.

Κίνδυνος σοβαρών εγκαυμάτων ή ηλεκτροπληξίας.

Για την ασφάλειά σας, τηρείτε οπωσδήποτε τη συχνότητα αντικατάστασης που αναφέρεται στο έγγραφο συντήρησης (χωρίς να την υπερβαίνετε).

Η μπαταρία είναι ειδικού τύπου. Φροντίστε να την αντικαταστήσετε με του ίδιου τύπου.

Καλέστε ένα Επίσημο Συνεργείο της μάρκας

Αντικατάσταση της μπαταρίας

Επειδή αυτή η εργασία είναι πολύπλοκη, σας συνιστούμε να απευθυνθείτε σε ένα Επίσημο Συνεργείο της μάρκας.

ΣΥΝΤΗΡΗΣΗ ΑΜΑΞΩΜΑΤΟΣ (1/3)

Η καλή συντήρηση του αυτοκινήτου επιτρέπει την διατήρηση της καλής του κατάστασης για μεγαλύτερο χρονικό διάστημα. Συνιστάται λοιπόν, η καλή συντήρηση του εξωτερικού του αυτοκινήτου σε τακτική βάση.

Το αυτοκίνητό σας διαθέτει ισχυρή αντιδιαβρωτική προστασία. Παρ' όλα αυτά, εξακολουθεί να κινδυνεύει από διάφορες παραμέτρους.

Διαβρωτικοί ατμοσφαιρικοί παράγοντες:

- ατμοσφαιρική ρύπανση (πόλεις και βιομηχανικές περιοχές);
- ατμόσφαιρα με πολύ αλάτι (παραθαλάσσιες περιοχές, ειδικά με ζεστό καιρό);
- εποχιακές κλιματολογικές συνθήκες (αλάτι που ρίχνεται στους δρόμους τον χειμώνα, νερό για τον καθαρισμό των δρόμων...).

Μικροαυχήματα

Γδαρσίματα

Ατμοσφαιρική σκόνη, άμμος, λάσπη, χαλίκια που εκτινάσσονται από άλλα οχήματα...

Για να είστε εξασφαλισμένοι εναντίον των παραπάνω κινδύνων, απαιτούνται ορισμένα προληπτικά μέτρα.

Τι πρέπει να κάνετε

Πλένετε συχνά το αυτοκίνητο, **με τον κινητήρα σταματημένο**, χρησιμοποιώντας κατά προτίμηση τα καθαριστικά προϊόντα που έχουν επιλέξει οι Τεχνικές Υπηρεσίες μας (απαγορεύεται η χρήση λειαντικών προϊόντων). Ξεπλένετε προηγουμένως με άφθονο νερό:

- Τις ρητίνες από δέντρα και τη βιομηχανική ρύπανση,
- Τη λάσπη, που δημιουργεί υγρά αμαγάλματα στους θόλους των τροχών και στο κάτω μέρος του αμαξώματος,
- **Τα περιττώματα των πουλιών** που κάνουν χημική αντίδραση με τη βαφή, η οποία προκαλεί **γρήγορο αποχρωματισμό και μπορεί να προκαλέσει μέχρι και αποκόλληση της βαφής**, Είναι **υποχρεωτικό** να πλένετε αμέσως το αυτοκίνητο για να αφαιρέτε τους λεκέδες αυτούς, γιατί αργότερα θα είναι αδύνατο να τους απομακρύνετε με ένα απλό γυάλισμα,
- Το αλάτι, κυρίως από τους θόλους των τροχών και το κάτω μέρος του αμαξώματος, μετά από πέρασμα σε περιοχές όπου έχουν απλωθεί χημικά προϊόντα.

Απομακρύνετε τακτικά τα φυτικά κατάλοιπα (ρητίνη, φύλλα...) από το αυτοκίνητο.

Τηρείτε την τοπική νομοθεσία σχετικά με το πλύσιμο των αυτοκινήτων (π.χ.: μην πλένετε το αυτοκίνητό σας στον δρόμο).

Τηρείτε τις αποστάσεις ασφαλείας όταν οδηγείτε σε δρόμους με χαλίκια. Έτσι θα αποφύγετε το γδάρισμα της βαφής του αυτοκινήτου σας.

Σε περίπτωση φθοράς της βαφής, κάντε γρήγορα τις απαραίτητες επισκευές, έτσι ώστε να αποφευχθεί η εξάπλωση της διάβρωσης.

Μην ξεχνάτε τις περιοδικές επισκέψεις αν το αυτοκίνητό σας διαθέτει εγγύηση αντιδιαβρωτικής προστασίας. Συμβουλευθείτε το έγγραφο συντήρησης.

Σε περίπτωση που χρειαστεί να καθαρίσετε μηχανικά εξαρτήματα, μεντεσέδες... Είναι απαραίτητο να τα προστατέψετε στη συνέχεια με ειδικά προϊόντα, εγκεκριμένα από τις Τεχνικές Υπηρεσίες μας.

Έχουμε επιλέξει ειδικά προϊόντα για τη συντήρηση του αυτοκινήτου σας, τα οποία μπορείτε να βρείτε στις μπουτίκ της μάρκας.

ΣΥΝΤΗΡΗΣΗ ΑΜΑΞΩΜΑΤΟΣ (2/3)

Τι δεν πρέπει να κάνετε

Να πλένετε το αυτοκίνητο στον ήλιο ή όταν έχει παγετό.

Να ξύνετε τη λάσπη ή τις βρομιές, χωρίς προηγουμένως να τις έχετε βρέξει με νερό για να μαλακώσουν.

Να αφήνετε να συσσωρεύονται οι εξωτερικές βρομιές.

Να αφήνετε τη σκουριά να εξαπλωθεί μετά από κάποιο μικρό γδάρισμα.

Να καθαρίζετε τους λεκέδες με διαλυτικά που δεν εγκρίνονται από τις Τεχνικές Υπηρεσίες μας και μπορεί να προκαλέσουν φθορές στη βαφή.

Να οδηγείτε μέσα στη λάσπη και το χιόνι χωρίς να πλένετε το αυτοκίνητο, κυρίως κάτω από τους θόλους των τροχών και το κάτω μέρος του αμαξώματος.



Απομάκρυνση γράσου ή καθαρισμός με χρήση μηχανημάτων καθαρισμού υψηλής πίεσης ή ψεκασμού με προϊόντα μη εγκεκριμένα από το Τεχνικό μας Τμήμα:

- μηχανικά εξαρτήματα (π.χ.: χώρος κινητήρα),
- τους τροχούς (π.χ. εξαρτήματα του συστήματος πέδησης, όπως οι δαγκάνες των φρένων),
- τμήμα κάτω από το αυτοκίνητο,
- εξαρτήματα με μεντεσέδες (π.χ.: εσωτερικό θυρών),
- εξωτερικά πλαστικά, βαμμένα εξαρτήματα (π.χ.: προφυλακτήρες).

Υπάρχει κίνδυνος να προκληθεί οξείδωση ή κακή λειτουργία.

ΣΥΝΤΗΡΗΣΗ ΑΜΑΞΩΜΑΤΟΣ (3/3)

Ιδιαιτερότητα αυτοκινήτων με βαφή σε ματ απόχρωση

Για τη χρήση αυτού του είδους βαφής απαιτείται η λήψη ορισμένων προφυλάξεων.

Τι πρέπει να κάνετε

Να πλένετε το αυτοκίνητό σας με το χέρι, καθώς και με άφθονο νερό, χρησιμοποιώντας ένα μαλακό πανί, ένα μαλακό σφουγγάρι...

Τι δεν πρέπει να κάνετε

Χρήση προϊόντων με βάση το κερί (στίλβωση).

Σκληρό τρίψιμο.

Πλύσιμο του οχήματος σε αυτόματο πλυντήριο.

Επικόλληση αυτοκόλλητων επάνω στη βαφή του αμαξώματος (κίνδυνος να παραμείνουν σημάδια).



Πλύσιμο του αυτοκινήτου με συσκευή καθαρισμού υψηλής πίεσης.

Τοποθέτηση του αυτοκινήτου σε αυτόματο πλυντήριο

Επαναφέρετε το χειριστήριο υαλοκαθαριστήρων στη θέση σταματήματος. ➔ 1.124, ➔ 1.128. Ελέγξτε εάν έχουν στερεωθεί καλά τα εξωτερικά εξαρτήματα, οι πρόσθετοι προβολείς και οι καθρέφτες οπισθοπορείας, στη συνέχεια, βεβαιωθείτε ότι τα μάκτρα των υαλοκαθαριστήρων είναι ασφαλισμένα με κολητική ταινία.

Αφαιρέστε την κεραία του ραδιοφώνου, εάν το αυτοκίνητο είναι εξοπλισμένο με τέτοια κεραία. Ελέγξτε ότι το κλαπέτο της τάπας καυσίμου είναι κλειστό και στη συνέχεια κλειδώστε το αυτοκίνητο.

Αφαιρέστε την αυτοκόλλητη ταινία και επανατοποθετήστε την κεραία μόλις ολοκληρώσετε το πλύσιμο.

Καθαρισμός των προβολέων, αισθητήρων και καμερών

Χρησιμοποιήστε ένα μαλακό πανί ή βαμβάκι. Εάν αυτό δεν είναι αρκετό, βρέξτε το ελαφρά σε διάλυμα σαπουνιού με νερό, στη συνέχεια ξεπλύνετε το πάντοτε με ένα μαλακό πανί ή βαμβάκι.

Τελειώστε σκουπίζοντας απαλά με ένα στεγνό μαλακό πανί.

Μην χρησιμοποιείτε καθαριστικά προϊόντα με βάση το οινόπνευμα ή εργαλεία (π.χ.: ξύστρα).

Καθαρισμός αυτοκόλλητων, διακοσμητικών μεμβρανών Κ.ΛΠ.

Τι πρέπει να κάνετε

Χρησιμοποιήστε ένα μαλακό πανί ή βαμβάκι. Βρέξτε το με σαπουνόνερο και, στη συνέχεια, σκουπίστε πάντα με ένα μαλακό πανί ή βαμβάκι.

Τελειώστε σκουπίζοντας απαλά με ένα στεγνό μαλακό πανί.

Τι δεν πρέπει να κάνετε

Χρησιμοποιήστε προϊόντα καθαρισμού με βάση το αλκοόλ. Χρησιμοποιήστε σκεύη (π.χ. ξύστρα). Σκληρό τρίψιμο.



Πλύσιμο της περιοχής με συσκευή καθαρισμού υψηλής πίεσης.

ΣΥΝΤΗΡΗΣΗ ΕΣΩΤΕΡΙΚΩΝ ΔΙΑΚΟΣΜΗΤΙΚΩΝ (1/2)

Η καλή συντήρηση του αυτοκινήτου επιτρέπει την διατήρηση της καλής του κατάστασης για μεγαλύτερο χρονικό διάστημα. Συνιστάται λοιπόν, η καλή συντήρηση του εσωτερικού του αυτοκινήτου σε τακτική βάση.

Οι λεκέδες πρέπει πάντοτε να αφαιρούνται γρήγορα.

Όποια και αν είναι η φύση του λεκέ, χρησιμοποιήστε κρύο **νερό** (ή χλιαρό κατά περίπτωση) και **φυσικό σαπούνι**.

Αποφύγετε τη χρήση απορρυπαντικών (π.χ. υγρό πιάτων, προϊόντα σε σκόνη, προϊόντα με βάση το οινόπνευμα κ.λπ.).

Χρησιμοποιήστε ένα μαλακό πανί.

Ξεπλύνετε και απομακρύνετε τα υπολείμματα με ένα απορροφητικό πανί.

Πρόσοψη πολυμέσων

Η συντήρηση της οθόνης ενδέχεται να εξαρτάται από τον τύπο του εξοπλισμού πολυμέσων. Για περαιτέρω πληροφορίες, ανατρέξτε στις οδηγίες χρήσης πολυμέσων.

Τζάμια οργάνων του ταμπλό

(π.χ.: Καντράν, ρολόι, οθόνη εξωτερικής θερμοκρασίας, οθόνη ραδιοφώνου κ.λπ.)

Χρησιμοποιήστε ένα μαλακό πανί ή βαμβάκι.

Εάν αυτό δεν είναι αρκετό για να καθαρίσουν, χρησιμοποιήστε ένα μαλακό πανί (ή βαμβάκι) ελαφρά μουσκεμένο σε διάλυμα σαπουνιού με νερό και, στη συνέχεια, σφουγγίστε με ένα άλλο υγρό μαλακό πανί ή βαμβάκι.

Τελειώστε σκουπίζοντας **απαλά** με ένα στεγνό μαλακό πανί.

Μην χρησιμοποιείτε τα προϊόντα με βάση την αλκοόλη ή/και υγρά ψεκασμού στην περιοχή.

Ζώνες ασφαλείας

Πρέπει να διατηρούνται καθαρές.

Χρησιμοποιείτε είτε προϊόντα εγκεκριμένα από τις Τεχνικές Υπηρεσίες μας (μπουτίκ της μάρκας) είτε ένα σφουγγάρι με χλιαρό νερό και σαπούνι και στεγνώστε τες με ένα στεγνό πανί.

Απαγορεύεται η χρήση διαλυτικών απορρυπαντικών ή βαφής.

Υφάσματα (καθίσματα, επένδυση θυρών κ.λπ.)

Ξεσκονίζετε **τακτικά** τα υφάσματα.

Υγροί λεκέδες

Χρησιμοποιήστε νερό με σαπούνι.

Με τη βοήθεια ενός μαλακού απορροφητικού πανιού ταμπονάρετε απαλά (χωρίς τρίψιμο) τον λεκέ. Στη συνέχεια, ξεβγάλετε και επαναλάβετε προς απορρόφηση του περισσεύματος.

Σκληροί ή παχύρρευστοι λεκέδες

Αφαιρέστε **γρήγορα** και με προσοχή το περίσσειμα του σκληρού ή παχύρρευστου λεκέ χρησιμοποιώντας μία σπάτουλα (από τις άκρες προς το κέντρο για να αποφύγετε την εξάπλωση του λεκέ).

Καθαρίστε όπως έναν υγρό λεκέ.

Ειδικά για τις καραμέλες και τις τσίχλες

Τοποθετήστε ένα παγάκι επάνω στον λεκέ για να τον κρυσταλλώσετε και στη συνέχεια ακολουθήστε τη διαδικασία που υποδεικνύεται για την αφαίρεση σκληρών λεκέδων.

Για συμβουλές σχετικά με την συντήρηση του εσωτερικού του αυτοκινήτου και/ή για οποιοδήποτε ζήτημα που μπορεί να προκύψει, συμβουλευθείτε ένα Επίσημο Συνεργείο της μάρκας.

ΣΥΝΤΗΡΗΣΗ ΕΣΩΤΕΡΙΚΩΝ ΔΙΑΚΟΣΜΗΤΙΚΩΝ (2/2)

Αποσυναρμολόγηση/ Συναρμολόγηση αφαιρούμενου προϋπάρχοντος εξοπλισμού του αυτοκινήτου

Σε περίπτωση που πρέπει να αφαιρέσετε τμήματα του εξοπλισμού του αυτοκινήτου για να καθαρίσετε την καμπίνα επιβατών (για παράδειγμα τα πατάκια), θα πρέπει πάντοτε να τα επανατοποθετείτε σωστά και από τη σωστή πλευρά (π.χ. το πατάκι του οδηγού θα πρέπει να επανατοποθετείται στην πλευρά του οδηγού) και να τα διατηρείτε στην ίδια θέση με τα τμήματα που παραδόθηκαν με τον εξοπλισμό (για παράδειγμα, το πατάκι του οδηγού πρέπει να διατηρείται μαζί με τα τμήματα στερέωσης που είχαν προεγκατασταθεί).

Σε κάθε περίπτωση, με το αυτοκίνητο ακινητοποιημένο, βεβαιωθείτε ότι τίποτα δεν εμποδίζει την οδήγηση (εμπόδια στο πάτημα των πεντάλ, σφηνωμένο τακούι στο πατάκι, κ.λπ.).

Τι δεν πρέπει να κάνετε

Τοποθετείτε αντικείμενα όπως αποσμητικό, αρώματα, κ.λπ. κοντά στους αεραγωγούς διότι μπορεί να προκαλέσουν ζημιά στην επένδυση του ταμπλό.



Χρήση μηχανημάτων καθαρισμού υψηλής πίεσης ή σπρέι στο εσωτερικό της καμπίνας επιβατών:

εάν δεν λάβετε προφυλάξεις κατά τη χρήση, ενδέχεται να βλάψετε, μεταξύ άλλων, την καλή λειτουργία των ηλεκτρικών και ηλεκτρονικών εξαρτημάτων που υπάρχουν στο αυτοκίνητο.

Κεφάλαιο 5: Πρακτικές συμβουλές

Σκασμενο ελαστικο, εφεδρικός τροχος	5.2
Κιτ επισκευης ελαστικων	5.4
Εργαλεία	5.8
Τάσι - τροχός	5.10
Αλλαγή τροχού.	5.11
Ελαστικά (ασφάλεια ελαστικών, τροχοί, χειμερινή χρήση).	5.13
Εμπρός προβολείς (αντικατάσταση λαμπτήρων)	5.16
Πίσω φώτα και φώτα θέσης (αντικατάσταση λαμπτήρων).	5.18
Εσωτερικός φωτισμός: αντικατάσταση λαμπτήρων.	5.22
Κλειδί: μπαταρία	5.29
Έξυπνο κλειδί: μπαταρία	5.31
Μπαταρία: σε περίπτωση αποφόρτισης	5.33
Προεγκατάσταση ραδιοφωνου	5.35
Εγκατάσταση και χρήση των αξεσουάρ: σημαντικές συστάσεις	5.36
Ασφάλειες	5.37
Μάκτρα υαλοκαθαριστήρων: αντικατάσταση	5.40
Ρυμούλκα	5.42
Προβλήματα στη λειτουργία	5.44
	5.1

ΣΚΑΣΜΕΝΟ ΕΛΑΣΤΙΚΟ, ΕΦΕΔΡΙΚΟΣ ΤΡΟΧΟΣ (1/2)

Εάν σας σκάσει λάστιχο

Ανάλογα με το αυτοκίνητο, έχετε στη διάθεσή σας είτε έναν εφεδρικό τροχό ή ένα kit επισκευής ελαστικών ➔ 5.4.

Αυτοκίνητο εξοπλισμένο με σύστημα προειδοποίησης απώλειας πίεσης των ελαστικών ή παρακολούθησης της πίεσης των ελαστικών.

Σε περίπτωση χαμηλής πίεσης (σκασμένο ελαστικό, ξεφούσκωτο ελαστικό κ.λπ.),

στο καντράν ανάβει το ενδεικτικό  ➔ 2.27, ➔ 2.33.

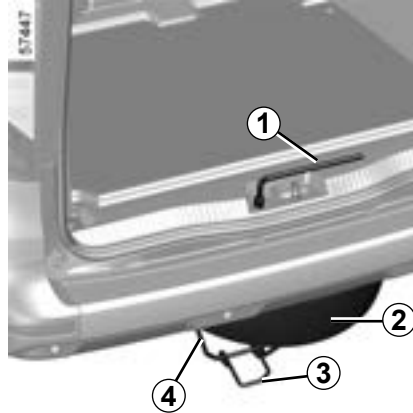

Εφεδρικός τροχός 2

Τοποθετείται στη γέφυρα 4 κάτω από το δάπεδο, στο πίσω τμήμα του αυτοκινήτου.

Για να αποκτήσετε πρόσβαση στον εφεδρικό τροχό

- Ανοίξτε την πόρτα του πορτ-μπαγκάζ,
- χαλαρώστε το παξιμάδι χρησιμοποιώντας το μπουλονόκλειδο 1 ➔ 5.8;
- απασφαλίστε τη βάση, συγκρατώντας την από τη λαβή 3;
- απελευθερώστε τον εφεδρικό τροχό.

Σε ορισμένες περιπτώσεις (σκασμένο πίσω ελαστικό, φορτωμένο αυτοκίνητο με εξοπλισμό ρυμούλκησης) απαιτείται ανύψωση του αυτοκινήτου πρώτα (από το σημείο ανύψωσης που βρίσκεται πιο κοντά στον αντίστοιχο τροχό), ώστε να είναι εφικτή η πρόσβαση στον εφεδρικό τροχό ➔ 5.11.



Σε περίπτωση στάθμευσης στην άκρη του δρόμου, είναι απαραίτητο να ενημερώσετε τους υπόλοιπους οδηγούς για την παρουσία του αυτοκινήτου σας, χρησιμοποιώντας ένα τρίγωνο ασφαλείας ή με όποια άλλα μέσα επιβάλλει η τοπική νομοθεσία της χώρας στην οποία βρίσκεστε.



Μην αφήνετε ποτέ τα εργαλεία ατακτοποιήτα μέσα στο αυτοκίνητο: Υπάρχει κίνδυνος να εκτιναχθούν σε περίπτωση φρεναρίσματος. Μετά τη χρήση, φροντίστε να τοποθετήσετε σωστά τα εργαλεία στις υποδοχές τους: **αν δεν το κάνετε αυτό κίνδυνος τραυματισμού.**

Εάν παρέχονται μπουλόνια μαζί με τον εφεδρικό τροχό, αυτά τα μπουλόνια πρέπει να χρησιμοποιούνται μόνο για τον εφεδρικό τροχό.

Ο γρύλος προορίζεται για την αλλαγή τροχού. Σε καμία περίπτωση, δεν πρέπει να χρησιμοποιείται για τη διεξαγωγή επισκευής ή για την πρόσβαση κάτω από το αυτοκίνητο.

ΣΚΑΣΜΕΝΟ ΕΛΑΣΤΙΚΟ, ΕΦΕΔΡΙΚΟΣ ΤΡΟΧΟΣ (2/2)

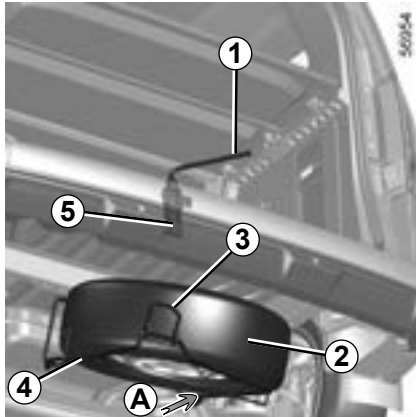

Για να τακτοποιήσετε τον τροχό στη γέφυρα

- Βεβαιωθείτε ότι επανατοποθετήσατε τον τροχό **2** σωστά στον κλωβό, με τη βαλβίδα στραμμένη προς τα κάτω,
- τοποθετήστε τον τροχό όσο το δυνατόν πιο δεξιά και στο κάτω μέρος του κλωβού **4** (κίνηση **A**),
- βεβαιωθείτε ότι η λαβή **3** που βρίσκεται στην αριστερή πλευρά είναι ανυψωμένη και κινητή,
- σηκώστε τον κλωβό **4** από τη λαβή **3** χρησιμοποιώντας το αριστερό σας χέρι, κρατώντας πατημένο το τιμόνι **2** στο κάτω μέρος του κλωβού χρησιμοποιώντας το δεξί σας χέρι,

- συνδέστε τη λαβή **3** μετακινώντας την ελαφρώς προς τα αριστερά, εάν είναι απαραίτητο, για να βρείτε το άγκιστρο **5**,
- σφίξτε το παξιμάδι χρησιμοποιώντας το κλειδί **1** για επανατοποθέτηση και ασφάλιση του συγκροτήματος,
- βεβαιωθείτε ότι ασφαλίστε καλά.



Εάν ο εφεδρικός τροχός παραμένει ο ίδιος για πολλά χρόνια, ελέγξτε, σε ένα Επίσημο Συνεργείο, ότι εξακολουθεί να είναι λειτουργικός και ότι μπορεί να χρησιμοποιηθεί χωρίς κίνδυνο.

Αυτοκίνητο εξοπλισμένο με εφεδρικό τροχό διαφορετικό από τους υπόλοιπους τέσσερις τροχούς:

- Μην τοποθετείτε ποτέ περισσότερους από έναν εφεδρικούς τροχούς στο ίδιο αυτοκίνητο.
- Επειδή το σκασμένο ελαστικό είναι φαρ- δύτερο από αυτό του εφεδρικού τροχού, η απόσταση του αυτοκινήτου από το έδαφος είναι μικρότερη.
- Αντικαταστήστε το συντομότερο τον εφεδρικό τροχό με έναν τροχό ίδιο με τον αρχικό.
- Κατά τη χρήση, η οποία πρέπει να είναι προσωρινή, η ταχύτητα οδήγησης δεν πρέπει να υπερβαίνει την ταχύτητα που αναγράφεται στην ετικέτα επάνω στον τροχό.
- Η τοποθέτηση αυτού του τροχού μπορεί να τροποποιηθεί τη συνηθισμένη συμπεριφορά του αυτοκινήτου σας. Αποφεύγετε τις απότομες επιταχύνσεις και επιβραδύνσεις και μειώστε την ταχύτητά σας στις στροφές.
- Εάν πρέπει να χρησιμοποιήσετε αλυσίδες χιονιού, τοποθετήστε τον εφεδρικό τροχό στον πίσω άξονα και ελέγξτε την πίεση των ελαστικών.

ΚΙΤ ΕΠΙΣΚΕΥΗΣ ΕΛΑΣΤΙΚΩΝ (1/4)

32756



Το κιτ επισκευάζει τα ελαστικά όταν το πέλμα **A** έχει υποστεί ζημιά από αντικείμενα μικρότερα από 4 mm. Δεν μπορεί να επιδιορθώσει όλους τους τύπους τρυπημάτων, όπως κοψίματα μεγαλύτερα από 4 mm ή κοψίματα στα πλαϊνά του ελαστικού **B**.

Βεβαιωθείτε, επίσης, ότι η ζάντα του αυτοκινήτου σας βρίσκεται σε καλή κατάσταση.

Μην επιχειρήσετε να αφαιρέσετε το ξένο σώμα που προκάλεσε το σκάσιμο, εάν αυτό βρίσκεται ακόμη μέσα στο ελαστικό.



Μη χρησιμοποιείτε το κιτ επισκευής ελαστικών εάν το ελαστικό έχει καταστραφεί μετά από οδήγηση με σκασμένο ελαστικό.

Συνεπώς, ελέγξτε με προσοχή τις πλευρές των ελαστικών πριν από οποιαδήποτε επέμβαση.

Παρομοίως, η οδήγηση με ελαφρώς έως και εντελώς ξεφούσκωτα (ή σκασμένα) ελαστικά συνεπάγεται κινδύνους για την ασφάλεια, οι οποίοι ενδέχεται να είναι μη αναστρέψιμοι.

Αυτή η επισκευή είναι προσωρινή.

Ένα σκασμένο ελαστικό πρέπει να εξετάζεται (και να επισκευάζεται εάν γίνεται) από έναν ειδικό το συντομότερο δυνατό.

Κατά την αντικατάσταση ενός ελαστικού που έχει επισκευαστεί με αυτό το κιτ, πρέπει να ειδοποιήσετε τον ειδικό ότι έχει πραγματοποιηθεί τέτοια επισκευή.

Κατά την οδήγηση, ενδέχεται να αισθανθείτε έναν κραδασμό λόγω της παρουσίας του προϊόντος μέσα στο ελαστικό.



Το κιτ είναι εγκεκριμένο μόνο για το φούσκωμα των ελαστικών του αυτοκινήτου το οποίο είναι εξοπλισμένο, από το εργοστάσιο, με αυτό το κιτ.

Σε καμία περίπτωση δεν πρέπει να χρησιμοποιηθεί για το φούσκωμα των ελαστικών άλλου αυτοκινήτου ή για οποιοδήποτε άλλο φουσκωτό αντικείμενο (σωσίβιο, βάρκα...).

Αποφεύγετε την εκτόξευση του προϊόντος στο δέρμα, κατά το χειρισμό της φιάλης του προϊόντος επισκευής. Εάν ωστόσο διαφύγουν σταγόνες, ξεπλύνετε με άφθονο νερό.

Μην αφήνετε το κιτ επισκευής σε σημείο στο οποίο έχουν πρόσβαση παιδιά.

Μην πετάτε οπουδήποτε τις κενές φιάλες. Παραδίδετέ τες σε ένα Επίσημο Συνεργείο της μάρκας ή σε έναν οργανισμό επιφορτισμένο με την περισυλλογή τους.

Η φιάλη έχει περιορισμένη διάρκεια ζωής, η οποία αναγράφεται πάνω στην ετικέτα της. Ελέγχετε την ημερομηνία λήξης.

Μεταβείτε σε ένα Επίσημο Συνεργείο της μάρκας για να αντικαταστήσετε το σωληνάκι φουσκώματος και τη φιάλη του προϊόντος επισκευής.

ΚΙΤ ΕΠΙΣΚΕΥΗΣ ΕΛΑΣΤΙΚΩΝ (2/4)

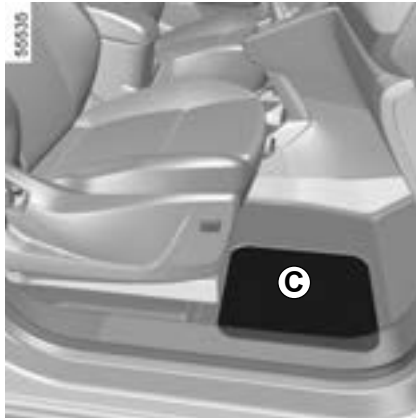

Ανάλογα με το αυτοκίνητο, σε περίπτωση σκασμένου ελαστικού, χρησιμοποιήστε το κιτ που βρίσκεται στον αποθηκευτικό χώρο κάτω από το καπάκι **C** στο χώρο ποδιών του μπροστινού δεξιού καθίσματος.

Αυτοκίνητο εξοπλισμένο με σύστημα προειδοποίησης απώλειας πίεσης των ελαστικών ή παρακολούθησης της πίεσης των ελαστικών

Σε περίπτωση χαμηλής πίεσης (σκασμένο ελαστικό, ξεφούσκωτο ελαστικό κ.λπ.),

στο καντράν ανάβει το ενδεικτικό  **→ 2.27, → 2.33.**

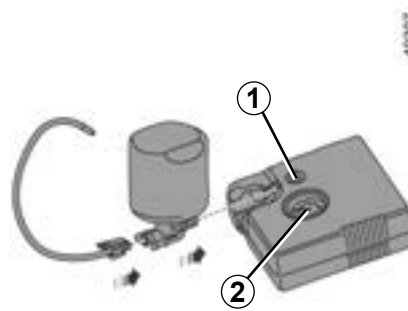

Κινητήρας σε λειτουργία, δεμένο χειρόφρενο:

- Αποσυνδέστε τα αξεσουάρ από τις πρίζες αξεσουάρ του αυτοκινήτου,
- **ανατρέξτε στις πληροφορίες σχετικά με τον συμπιεστή του κιτ πλήρωσης** που βρίσκεται στο πορτ-μπαγκάζ του αυτοκινήτου και ακολουθήστε τις οδηγίες,
- φουσκώστε το ελαστικό με τη συνιστώμενη πίεση **→ 4.10,**
- μετά από το πολύ **15** λεπτά, σταματήστε το φούσκωμα για να διαβάσετε την πίεση (στο μανόμετρο **2**).

Σημείωση: κατά την αποστράγγιση της φιάλης (περίπου 30 δευτερόλεπτα), το μανόμετρο **2** υποδεικνύει στιγμιαία πίεση **6 bar** και, στη συνέχεια η πίεση μειώνεται,

- ρυθμίστε την πίεση: για να την αυξήσετε, συνεχίστε το φούσκωμα με το κιτ. Για να την μειώσετε, πιέστε το πλήκτρο **1**.



Πριν χρησιμοποιήσετε το κιτ, παρκάρετε το αυτοκίνητο έτσι ώστε να βρίσκεται αρκετά μακριά από την περιοχή της κυκλοφορίας, ενεργοποιήστε τα αλάρμ και δέστε το χειρόφρενο, κατεβάστε όλους τους επιβάτες από το αυτοκίνητο κρατώντας τους μακριά από την περιοχή της κυκλοφορίας.

ΚΙΤ ΕΠΙΣΚΕΥΗΣ ΕΛΑΣΤΙΚΩΝ (3/4)

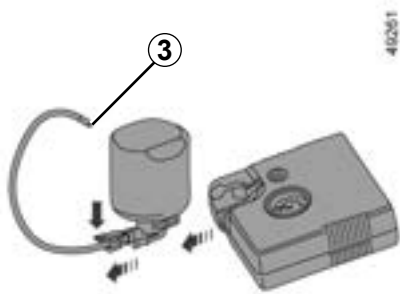

Εάν δεν επιτευχθεί η συνιστώμενη πίεση των 1,8 bar μετά από 15 λεπτά, η επισκευή είναι αδύνατη. Μην οδηγήσετε το αυτοκίνητο. Συμβουλευθείτε έναν επίσημο αντιπρόσωπο.

Όταν το ελαστικό φουσκώσει σωστά, αφαιρέστε το kit: ξεβιδώστε αργά τον προσαρμογέα φουσκώματος από το δοχείο 3 για να αποφύγετε τυχόν πιπιλίσματα προϊόντος και φυλάξτε το δοχείο σε πλαστική συσκευασία για να αποφύγετε τυχόν διαρροές προϊόντος.

- Κολλήστε την ετικέτα συστάσεων οδήγησης (που βρίσκεται κάτω από τη φιάλη) σε σημείο ορατό από τον οδηγό επάνω στο ταμπλό.
- Τακτοποιήστε το kit.
- Στο τέλος του πρώτου σταδίου φουσκώματος, το ελαστικό θα χάνει πάντα, είναι υποχρεωτικό να πραγματοποιείτε μια διδρομή για να κλείσετε την τρύπα.
- Ξεκινήστε αμέσως και οδηγήστε με ταχύτητα μεταξύ 20 έως 60 χλμ./ώρα, ώστε το προϊόν να κατανεμηθεί ομοιόμορφα στο εσωτερικό του ελαστικού και, στη συνέχεια, μετά από απόσταση 3 χλμ., σταματήστε και ελέγξτε την πίεση.
- Εάν η πίεση είναι πάνω από 1,3 bar αλλά κάτω από τη συνιστώμενη πίεση (ανατρέξτε στην ετικέτα που είναι κολλημένη στην άκρη της πόρτας του οδηγού), ρυθμίστε την. Σε αντίθετη περίπτωση, απευθυνθείτε σε εξουσιοδοτημένο αντιπρόσωπο: το ελαστικό δεν επισκευάζεται.



Τίποτε δεν πρέπει να τοποθετείται γύρω από τα πόδια του οδηγού καθώς σε απότομο φρενάρισμα τέτοια αντικείμενα μπορεί να γλιστρήσουν κάτω από τα πεντάλ και να εμποδίσουν τη χρήση τους.



Σε περίπτωση στάθμευσης στην άκρη του δρόμου, είναι απαραίτητο να ενημερώσετε τους υπόλοιπους οδηγούς για την παρουσία του αυτοκινήτου σας, χρησιμοποιώντας ένα τρίγωνο ασφαλείας ή με όποια άλλα μέσα επιβάλλει η τοπική νομοθεσία της χώρας στην οποία βρίσκεστε.

ΚΙΤ ΕΠΙΣΚΕΥΗΣ ΕΛΑΣΤΙΚΩΝ (4/4)

Προφύλαξη χρήσης του κιτ

Το κιτ δεν πρέπει να λειτουργεί για περισσότερα από 15 λεπτά συνεχόμενα.

Πρέπει να γίνει αντικατάσταση της φιάλης μετά την πρώτη χρήση ακόμα και εάν υπάρχει υγρό εντός της.



Προσοχή, τυχόν απώλεια ή εσφαλμένο βίδωμα μιας τάπας βαλβίδας ενδέχεται να βλάψει τη στεγανότητα των ελαστικών και να προκαλέσει απώλειες πίεσης.

Οι τάπες βαλβίδων πρέπει να είναι πάντοτε ίδιες με τις εργοστασιακές και εντελώς βιδωμένες.



Μετά από την επισκευή με το κιτ, δεν πρέπει να διανύσετε περισσότερα από 200 χλμ. Επί πλέον, μειώστε την ταχύτητά σας και μην υπερβαίνετε τα 80 χλμ./ώρα. Η ετικέτα που πρέπει να κολλήσετε σε μια εμφανή θέση στο ταμπλό, σας το υπενθυμίζει.

Ανάλογα με τη χώρα ή την τοπική νομοθεσία, οποιοδήποτε ελαστικό έχει επισκευαστεί με το κιτ επισκευής ελαστικών πρέπει να αντικατασταθεί.

ΕΡΓΑΛΕΙΑ (1/2)



Αποθηκευτικός χώρος της εργαλειοθήκης

Η εργαλειοθήκη **1** βρίσκεται κάτω από το καπάκι στο χώρο ποδιών του μπροστινού δεξιού καθίσματος.

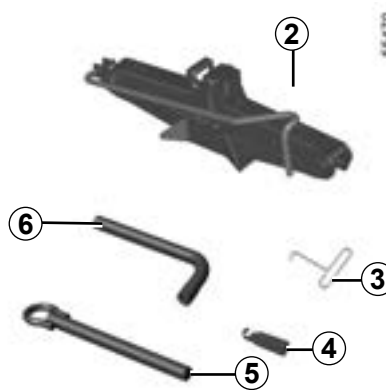

Γρύλος 2

Ξαναδιπλώστε τον σωστά πριν τον επανατοποθετήσετε μέσα στην υποδοχή του (φροντίστε να επανατοποθετήσετε σωστά τη μαμβέλα).

Κλειδί για τα τάσια 3

Χρησιμοποιήστε το για να αφαιρέσετε τα τάσια.

Οδηγός μπουλονιού τροχού 4

Για να ολοκληρώσετε το ξεβίδωμα ή να ξεκινήσετε το βίδωμα των μπουλονιών των τροχών.

Άγκιστρο ρυμούλκησης 5

→ 5.42

Μπουλονόκλειδο 6

Με αυτό μπορείτε να σφίξετε ή να ξεσφίξετε τα μπουλόνια των τροχών και το άγκιστρο ρυμούλκησης 5.

ΕΡΓΑΛΕΙΑ (2/2)

55471

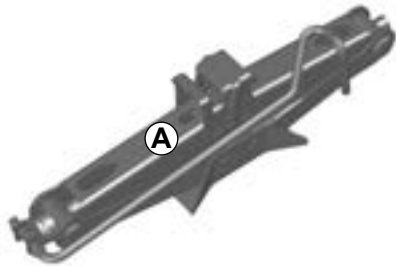

Θέση αποθήκευσης γρύλου A

Ξαναδιπλώστε σωστά το γρύλο πριν τον βάλετε στη θέση του. Βεβαιωθείτε ότι η λαβή έχει τοποθετηθεί σωστά στη θέση αποθήκευσης.

1

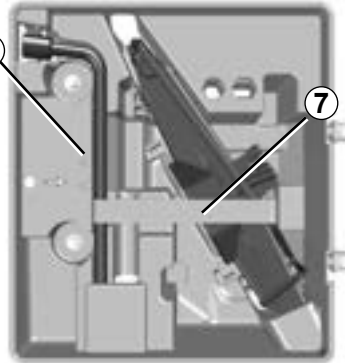

55472

Θέση αποθήκευσης B στην εργαλειοθήκη 1

Επανατοποθετήστε τα εργαλεία στο περίβλημα και βεβαιωθείτε ότι η διάταξη είναι σωστά τοποθετημένη (αν δεν το κάνετε μπορεί να προκληθεί θόρυβος).



Τίποτε δεν πρέπει να τοποθετείται γύρω από τα πόδια του οδηγού καθώς σε απότομο φρενάρισμα τέτοια αντικείμενα μπορεί να γλιστρήσουν κάτω από τα πεντάλ και να εμποδίσουν τη χρήση τους.



Μην αφήνετε ποτέ τα εργαλεία ατακτοποιήτα μέσα στο αυτοκίνητο: Υπάρχει κίνδυνος να εκτιναχθούν σε περίπτωση φρεναρίσματος. Μετά τη χρήση, βεβαιωθείτε ότι τα εργαλεία είναι σωστά τοποθετημένα στο στήριγμα τους, μέσα στο περίβλημά τους, στερεώστε τον ιμάντα 7 και, στη συνέχεια βεβαιωθείτε ότι το περύγιο πρόσβασης του κιτ εργαλείων είναι σωστά κλειδωμένο.

Κίνδυνος τραυματισμών.

Εάν παρέχονται μπουλόνια μαζί με τον εφεδρικό τροχό, αυτά τα μπουλόνια πρέπει να χρησιμοποιούνται μόνο για τον εφεδρικό τροχό.

Ο γρύλος είναι σχεδιασμένος μόνο για την αλλαγή τροχού. Σε καμία περίπτωση, δεν πρέπει να χρησιμοποιείται για τη διεξαγωγή επισκευών ή για την πρόσβαση κάτω από το αυτοκίνητο.

ΤΑΣΙΑ - ΤΡΟΧΟΙ

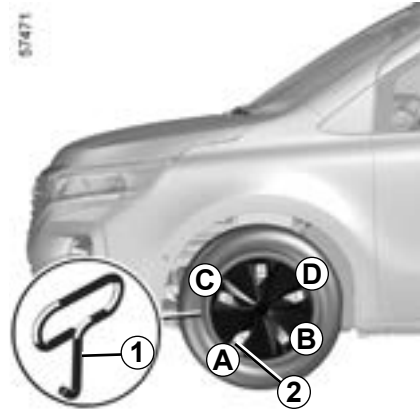

Τάσι με κρυφά μπουλόνια

Αφαιρέστε το με το κλειδί για τα τάσια **1** (που βρίσκεται μέσα στην εργαλειοθήκη) βάζοντας το γάντζο στο άνοιγμα που έχει προβλεφθεί κοντά στη βαλβίδα **2**.

Για να το επανατοποθετήσετε, προσανατολίστε το σε σχέση με τη βαλβίδα **2**. Πιέστε τα άγκιστρα συγκράτησης ξεκινώντας από την πλευρά **A** της βαλβίδας, συνεχίστε με την **B** και την **C** και τερματίστε στην πλευρά **D** απέναντι από τη βαλβίδα.

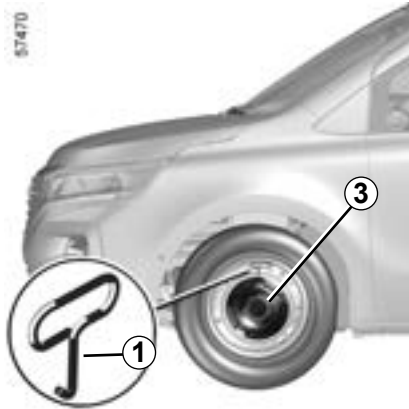

Τάσι 3

Ξεκουμπώστε το με το κλειδί για τα τάσια **1** (που βρίσκεται μέσα στην εργαλειοθήκη) βάζοντας τον γάντζο στο τάσι, στο περιφερειακό του άνοιγμα.

Για να το επανατοποθετήσετε, τοποθετήστε τις στερεώσεις του τασιού στα σημεία στερέωσης του τροχού και πιέστε με δύναμη το τάσι στο κέντρο του για το κουμπώσετε στον τροχό.

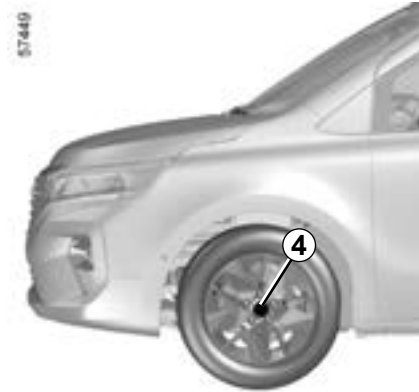

Κεντρικό τάσι με εμφανή μπουλόνια τροχών

(Τάσι **4**)

Έχετε απευθείας πρόσβαση στα μπουλόνια.



Μην αφήνετε ποτέ τα εργαλεία ατακτοποιητά μέσα στο αυτοκίνητο: Υπάρχει κίνδυνος να εκτιναχθούν σε περίπτωση φρεναρίσματος. Μετά τη χρήση, βεβαιωθείτε ότι όλα τα εργαλεία είναι σωστά ασφαλισμένα στην εργαλειοθήκη και, στη συνέχεια, τοποθετήστε τη σωστά στο περιβλημά της.

Κίνδυνος τραυματισμών

ΑΛΛΑΓΗ ΤΡΟΧΟΥ (1/2)

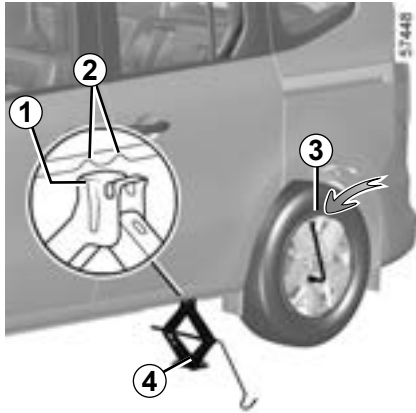

Ενεργοποιήστε τα αλάρμ.

Παρκάρετε το αυτοκίνητο μακριά από την κυκλοφορία σε οριζόντιο, μη ολισθηρό και σταθερό έδαφος.

Δέστε το χειρόφρενο και επιλέξτε μια ταχύτητα (πρώτη ή όπισθεν).

Κατεβάστε όλους τους επιβάτες από το αυτοκίνητο κρατώντας τους μακριά από την περιοχή της κυκλοφορίας.

Αυτοκίνητα εξοπλισμένα με γρύλο και μπουλονόκλειδο

Εάν είναι απαραίτητο, βγάλτε το τάσι.

Ξεμπλοκάρτε τα μπουλόνια του τροχού χρησιμοποιώντας το μπουλονόκλειδο **3**. Τοποθετήστε το κατά τέτοιον τρόπο ώστε να το πιέζετε προς τα κάτω.

Τοποθετήστε το γρύλο **4** οριζόντια. Η κεφαλή του γρύλου **πρέπει** να τοποθετηθεί στο ίδιο επίπεδο με το ενισχυμένο πάνελ που βρίσκεται πλησιέστερα στον σχετικό τροχό.



Σε περίπτωση στάθμευσης στην άκρη του δρόμου, είναι απαραίτητο να ενημερώσετε τους υπόλοιπους οδηγούς για την παρουσία του αυτοκινήτου σας, χρησιμοποιώντας ένα τρίγωνο ασφαλείας ή με όποια άλλα μέσα επιβάλλει η τοπική νομοθεσία της χώρας στην οποία βρίσκεστε.

Ξεκινήστε την ανύψωση του γρύλου χειροκίνητα, τοποθετώντας την πλάκα στήριξης γρύλου **1** στην εσοχή κάτω από το όχημα, η οποία βρίσκεται ανάμεσα στις δύο εγκοπές **2**.

Συνεχίστε να βιδώνετε για να τοποθετήσετε σωστά τη βάση του γρύλου (πρέπει να βρίσκεται κάτω από το αυτοκίνητο και να είναι ευθυγραμμισμένη κάθετα προς την κεφαλή του γρύλου).

Γυρίστε μερικές στροφές για να σηκωθεί ο τροχός από το έδαφος.

ΑΛΛΑΓΗ ΤΡΟΧΟΥ (2/2)

Αφαιρέστε τα μπουλόνια και βγάλτε τον τροχό.

Τοποθετήστε τον εφεδρικό τροχό στην κεντρική πλήμνη και γυρίστε τον μέχρι να συμπέσουν οι τρύπες στερέωσης του τροχού και της πλήμνης.

Σφίξτε τα μπουλόνια ελέγχοντας ότι ο τροχός έχει τοποθετηθεί σωστά στην πλήμνη του.

Κατεβάστε τον γρύλο.

Όταν οι τροχοί ακουμπήσουν στο έδαφος, σφίξτε καλά τα μπουλόνια και ελέγξτε το σφίξιμο και την πίεση του εφεδρικού τροχού το συντομότερο δυνατό.



Εάν σας σκάσει λάστιχο, αντικαταστήστε τον τροχό το ταχύτερο δυνατό.

Ένα σκασμένο ελαστικό πρέπει να εξετάζεται (και να επισκευάζεται εάν γίνεται) από έναν ειδικό.

Αυτοκίνητο εξοπλισμένο με σύστημα προειδοποίησης απώλειας πίεσης των ελαστικών ή παρακολούθησης της πίεσης των ελαστικών

Σε περίπτωση χαμηλής πίεσης (σκασμένο ελαστικό, ξεφούσκωτο ελαστικό κ.λπ.), στο

καντράν ανάβει το ενδεικτικό  ➔ 2.27 ➔ 2.33.



Μην αφήνετε ποτέ τα εργαλεία ατακτοποιήτα μέσα στο αυτοκίνητο: Υπάρχει κίνδυνος να εκτιναχθούν σε περίπτωση φρεναρίσματος. Μετά από τη χρήση, φροντίστε να επανατοποθετήσετε σωστά τα εργαλεία στη θήκη τους κι έπειτα τοποθετήστε την σωστά στην υποδοχή της: κίνδυνος τραυματισμών.

Εάν παρέχονται μπουλόνια μαζί με τον εφεδρικό τροχό, αυτά τα μπουλόνια πρέπει να χρησιμοποιούνται μόνο για τον εφεδρικό τροχό.

Ο γρύλος προορίζεται για την αλλαγή τροχού. Σε καμία περίπτωση, δεν πρέπει να χρησιμοποιείται για τη διεξαγωγή επισκευής ή για την πρόσβαση κάτω από το αυτοκίνητο.

ΕΛΑΣΤΙΚΑ (1/3)

Ασφάλεια ελαστικών-τροχών

Τα ελαστικά αποτελούν τη μοναδική επαφή του αυτοκινήτου με το δρόμο. Είναι, λοιπόν, απαραίτητο να τα διατηρείτε σε καλή κατάσταση.

Πρέπει υποχρεωτικά να συμμορφώνεστε με τις κατά τόπους διατάξεις του κώδικα οδικής κυκλοφορίας.

Συντήρηση των ελαστικών

Τα ελαστικά πρέπει να βρίσκονται σε καλή κατάσταση και τα σκαλισμάτά του πέλματος να έχουν ικανοποιητικό βάθος. Τα ελαστικά που συνιστούν οι Τεχνικές Υπηρεσίες μας διαθέτουν δείκτες φθοράς, **1** δηλαδή **εξογκώματα-δείκτες ενσωματωμένους στο υλικό του πέλματος σε πολλά σημεία.**



Οι απροσεξίες στην οδήγηση, όπως «χτυπήματα στο πεζοδρόμιο», μπορεί να προκαλέσουν φθορές στα ελαστικά και τις ζάντες καθώς και να απορρυθμίσουν το μπροστινό ή το πίσω σύστημα Σε αυτήν την περίπτωση, ζητήστε έλεγχο της κατάστασής τους σε ένα Επίσημο Συνεργείο της μάρκας.

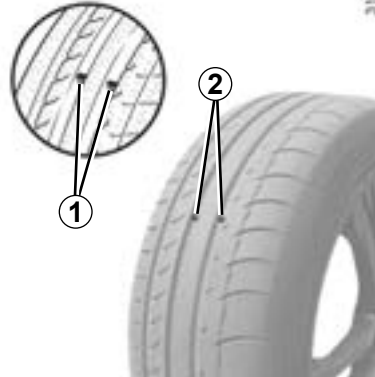

Όταν το πέλμα των ελαστικών φθαρεί μέχρι το σημείο των δεικτών φθοράς, **οι δείκτες γίνονται ορατοί 2: τότε είναι απαραίτητο να αντικαταστήσετε τα ελαστικά επειδή το καουτσούκ του πέλματος έχει μέγιστο βάθος 1,6 mm και αυτό έχει ως αποτέλεσμα την κακή πρόσφυση σε υγρό οδόστρωμα.**

Υπερβολική φόρτωση του αυτοκινήτου, μεγάλες διαδρομές σε αυτοκινητόδρομους, κυρίως με πολύ ζεστό καιρό καθώς και συχνή οδήγηση σε κακό οδόστρωμα συμβάλλουν στην ταχύτερη φθορά των ελαστικών και επηρεάζουν αρνητικά την ασφάλεια.

Πίεση ελαστικών

Τηρείτε τις συνιστώμενες πιέσεις των ελαστικών (συμπεριλαμβανομένου του εφεδρικού τροχού), ελέγχετε τις τουλάχιστον μια φορά το μήνα και πριν από κάθε μεγάλο ταξίδι (συμβουλευθείτε την ετικέτα που είναι κολλημένη στο πλαίσιο της πόρτας του οδηγού).



Οι εσφαλμένες πιέσεις των ελαστικών οδηγούν σε μη φυσιολογική φθορά τους και ασυνήθιστη υπερθέρμανση. Αυτοί

είναι παράγοντες που μπορούν να επηρεάσουν σοβαρά την ασφάλεια και να οδηγήσουν σε:

- κακό κράτημα στο δρόμο,
- κίνδυνο κλαταρίσματος ή παραμόρφωσης.

Η πίεση ελαστικών εξαρτάται από το φορτίο και την ταχύτητα χρήσης. Ρυθμίστε τις πιέσεις σε συνάρτηση με τις συνθήκες χρήσης (συμβουλευθείτε την ετικέτα που είναι κολλημένη στο πλαίσιο της πόρτας του οδηγού).

ΕΛΑΣΤΙΚΑ (2/3)

Ελέγχετε την πίεση, όταν τα ελαστικά είναι κρύα μη λαμβάνετε υπ' όψη σας την υψηλή πίεση που μετρήσατε με ζεστό καιρό ή μετά από διαδρομή όπου το αυτοκίνητο ανέπτυξε υψηλές ταχύτητες.

Εάν δεν είναι δυνατός ο έλεγχος της πίεσης με **κρύα** ελαστικά, θα πρέπει να προσαυξάνετε τις συνιστώμενες πιέσεις κατά **0,2** έως **0,3 bar** (ή **3 PSI**).

Δεν πρέπει να ξεφουσκώνετε ποτέ ένα ζεστό ελαστικό.



Προσοχή, τυχόν απώλεια ή εσφαλμένο βίδωμα μιας τάπας βαλβίδας ενδέχεται να βλάψει τη στεγανότητα των ελαστικών και να προκαλέσει απώλειες πίεσης

Οι τάπες βαλβίδων πρέπει να είναι πάντοτε ίδιες με τις εργοστασιακές και εντελώς βιδωμένες

5.14

Αυτοκίνητο εξοπλισμένο με σύστημα προειδοποίησης απώλειας πίεσης των ελαστικών ή παρακολούθησης της πίεσης των ελαστικών

Σε περίπτωση χαμηλής πίεσης (σκασμένο ελαστικό, ξεφούσκωτο ελαστικό κ.λπ.),

στο καντράν ανάβει το ενδεικτικό  ➔ 2.27, ➔ 2.33.

Εφεδρικός τροχός

➔ 5.2, ➔ 5.11.

Εναλλαγή (σταύρωμα) των τροχών

Δεν συνιστάται.

Αντικατάσταση των ελαστικών



Για την ασφάλειά σας και την τήρηση της ισχύουσας νομοθεσίας.

Όταν χρειαστεί να αντικαταστήσετε τα ελαστικά, πρέπει πάντοτε να τοποθετείτε καινούργια της ίδιας μάρκας, ίδιων διαστάσεων, τύπου και κατασκευής στον ίδιο άξονα.

Απαιτείται είτε να έχουν τουλάχιστον ίση χωρητικότητα φορτίου και ίση ονομαστική ταχύτητα με τα αρχικά ελαστικά ή να συστήνονται από επίσημη αντιπροσωπεία.

Η μη τήρηση αυτών των οδηγιών μπορεί να θέσει σε κίνδυνο την ασφάλειά σας και να καταστήσει παράνομο το αυτοκίνητο σας.

Κίνδυνος απώλειας του ελέγχου του αυτοκινήτου.

ΕΛΑΣΤΙΚΑ (3/3)

Χειμερινή οδήγηση

Αλυσίδες

Για λόγους ασφαλείας, απαγορεύεται ρητά η τοποθέτηση αλυσίδων στον πίσω άξονα.

Οποιαδήποτε τοποθέτηση ελαστικών μεγαλύτερου μεγέθους από τα εργοστασιακά **καθιστά αδύνατη την τοποθέτηση αλυσίδων.**

Ελαστικά μονής κατεύθυνσης

Ένα ελαστικό μονής κατεύθυνσης πρέπει να τοποθετείται μόνο προς μία κατεύθυνση. Απαιτείται τήρηση της κατεύθυνσης.

Εάν ένα ελαστικό μονής κατεύθυνσης τοποθετηθεί προς την αντίθετη κατεύθυνση περιστροφής μετά από σκασμένο ελαστικό, οδηγήστε με προσοχή, ιδιαίτερα σε βρεγμένο οδόστρωμα, επειδή οι προδιαγραφές του ελαστικού δεν προσαρμόζονται ανάλογα.



Η τοποθέτηση αλυσίδων είναι δυνατή μόνο σε ελαστικά ίδιων διαστάσεων με τα εργοστασιακά ελαστικά **του αυτοκινήτου**

σας.

Ελαστικά «χιονιού» ή «χειμερινά»

Σας συνιστούμε να τα τοποθετείτε και στους **τέσσερις τροχούς** για να διατηρήσετε κατά το δυνατόν τις ιδιότητες πρόσφυσης του αυτοκινήτου σας.

Προσοχή αυτά τα ελαστικά έχουν ορισμένες φορές μία φορά κίνησης και ένα δείκτη μέγιστης ταχύτητας, που μπορεί να είναι χαμηλότερη από τη μέγιστη ταχύτητα του αυτοκινήτου σας.

Ελαστικά με καρφιά

Αυτός ο τύπος ελαστικών χρησιμοποιείται για περιορισμένο χρονικό διάστημα, το οποίο καθορίζεται από την ισχύουσα νομοθεσία. Είναι απαραίτητο να τηρείτε το όριο ταχύτητας που ορίζει η ισχύουσα νομοθεσία.

Τα ελαστικά αυτά πρέπει να τοποθετούνται τουλάχιστον στους δύο εμπρός τροχούς.



Δεν είναι δυνατή η τοποθέτηση αλυσίδων σε τροχούς 17".

Εάν επιθυμείτε να χρησιμοποιήσετε αλυσίδες, είναι απαραίτητο να προμηθευτείτε τον **ειδικό εξοπλισμό**.

Συμβουλευθείτε ένα Επίσημο Συνεργείο της μάρκας

Σε κάθε περίπτωση, σας συνιστούμε να συμβουλευέστε ένα Επίσημο Συνεργείο της μάρκας για την επιλογή του πλέον κατάλληλου εξοπλισμού για το αυτοκίνητό σας.

ΠΡΟΒΟΛΕΙΣ: αντικατάσταση λαμπτήρων (1/2)

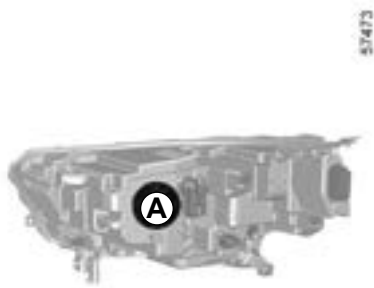

Φώτα πορείας (μεγάλη σκάλα)

Αφαιρέστε το κάλυμμα **A**.

Μετακινήστε τη βάση του λαμπτήρα **1** για να τον ξεκουμπώσετε και αντικαταστήστε το λαμπτήρα.

Τύπος λαμπτήρα: H7.

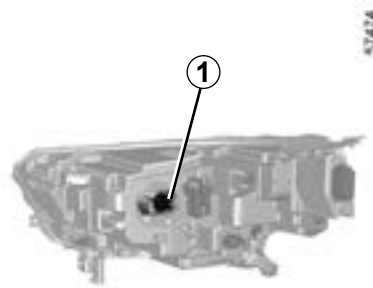

Μην πιάνετε ποτέ το λαμπτήρα από το γυαλί. Πιάστε τον από τη βάση του.

Χρησιμοποιήστε **οπωσδήποτε** λαμπτήρες που δεν εκπέμπουν υπεριώδη ακτινοβολία (anti U.V. 55W) για να μην καταστρέψετε το πλαστικό γυαλί των προβολέων. Σημειώστε τη σωστή θέση του λαμπτήρα πριν από την εξαγωγή, ώστε να τον επανατοποθετήσετε σωστά.

Αφού αντικαταστήσετε το λαμπτήρα, φροντίστε να επανατοποθετήσετε σωστά το κάλυμμα.

Ανάλογα με την τοπική νομοθεσία ή προληπτικά: προμηθευθείτε, από ένα Επίσημο Συνεργείο της μάρκας, ένα κουτί με πλήρες σετ εφεδρικών λαμπτήρων και σετ ασφαλειών.



Πριν από οποιαδήποτε εργασία στον χώρο του κινητήρα, απαιτείται να απενεργοποιήσετε το σύστημα ανάφλεξης.



Οι λαμπτήρες βρίσκονται υπό πίεση και μπορεί να σκάσουν κατά την αντικατάσταση.

Κίνδυνος τραυματισμών.



Κατά τις επεμβάσεις κοντά στον κινητήρα, αυτός μπορεί να είναι ζεστός. Επί πλέον είναι πιθανό να αρχίσει να λειτουργεί το βενιλατέρ ανά πάσα στιγμή. Το

ενδεικτικό  που είναι ενσωματωμένο στο χώρο του κινητήρα σας το υπενθυμίζει.

Κίνδυνος τραυματισμών.

ΠΡΟΒΟΛΕΙΣ: αντικατάσταση λαμπτήρων (2/2)

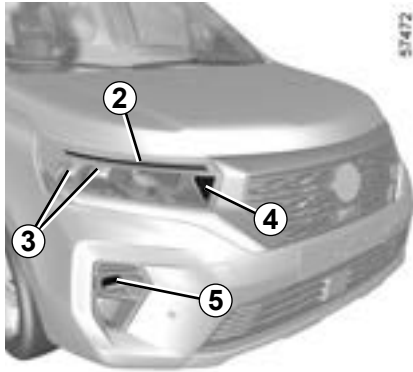

Φώτα ημέρας, LED εμπρός φώτα θέσης 2

Συμβουλευθείτε ένα Επίσημο Συνεργείο της μάρκας.

LED Φώτα διασταύρωσης (μεσαία σκάλα) 3

Συμβουλευθείτε ένα Επίσημο Συνεργείο της μάρκας.

LED ενδεικτικά των φλας 4

Συμβουλευθείτε ένα Επίσημο Συνεργείο της μάρκας.

LED εμπρός προβολείς ομίχλης 5

Συμβουλευθείτε ένα Επίσημο Συνεργείο της μάρκας.



Κάθε επέμβαση (ή μετατροπή) στο ηλεκτρικό κύκλωμα πρέπει να πραγματοποιείται από ένα Επίσημο Συνεργείο της μάρκας που έχει στη διάθεσή του όλα τα απαραίτητα ανταλλακτικά για την προσαρμογή. Μια λανθασμένη σύνδεση μπορεί να προκαλέσει ζημιά στην ηλεκτρική εγκατάσταση (καλωδίωση, όργανα και ιδίως στον εναλλάκτη).

ΠΙΣΩ ΦΩΤΑ ΚΑΙ ΦΩΤΑ ΘΕΣΗΣ: Αντικατάσταση λαμπτήρων (1/4)

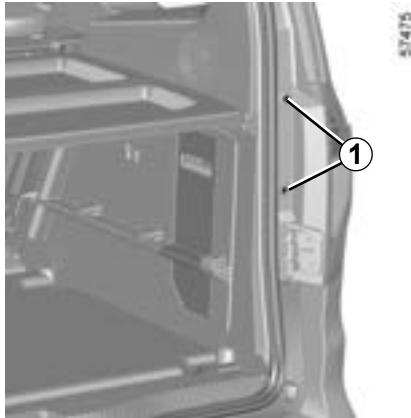

Φλας, φώτα οπισθοπορείας, φώτα ομίχλης και φώτα στοπ

Για να αφαιρέσετε το φως, ξεβιδώστε τις βίδες 1.

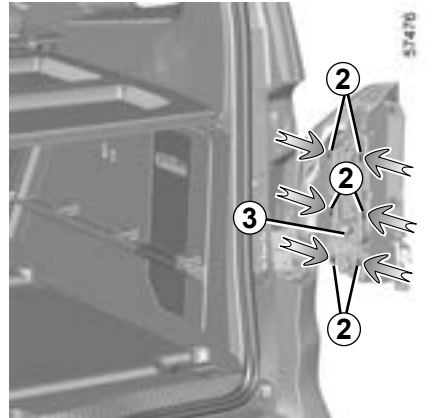

Από την έξω πλευρά, αφαιρέστε το συγκρότημα του φαναριού τραβώντας το προς τα πίσω.

Αφαιρέστε τη βάση λαμπτήρα 3 απασφαλίζοντας τα κλιπ 2.

Επανατοποθέτηση

Για να επανατοποθετήσετε, ακολουθήστε την αντίστροφη διαδικασία φρονίζοντας να μην προκαλέσετε ζημιά στην καλωδίωση, και στερεώστε τα κλιπ 2 στη βάση του λαμπτήρα 3.

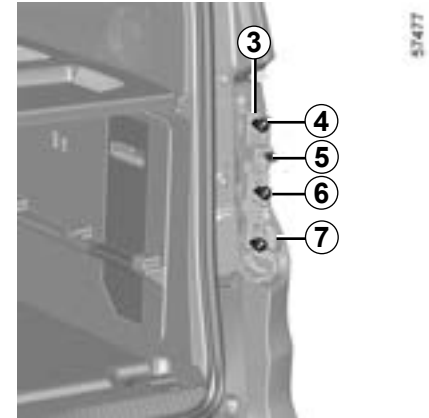

4 Φως στοπ
Τύπος λαμπτήρα 4: P21W.

5 Φως όπισθεν
Τύπος λαμπτήρα 5: W16W.

6 Ενδεικτικό
Τύπος λαμπτήρα 6: PY21W.

7 Φως ομίχλης.
Τύπος λαμπτήρα 7: P21W.



Οι λαμπτήρες βρίσκονται υπό πίεση και μπορεί να σκάσουν κατά την αντικατάσταση.

Κίνδυνος τραυματισμών

Ανάλογα με την τοπική νομοθεσία ή προληπτικά: προμηθευθείτε, από ένα Επίσημο Συνεργείο της μάρκας, ένα κουτί με πλήρες σετ εφεδρικών λαμπτήρων και σετ ασφαλειών.

ΠΙΣΩ ΦΩΤΑ ΚΑΙ ΦΩΤΑ ΘΕΣΗΣ: Αντικατάσταση λαμπτήρων (2/4)

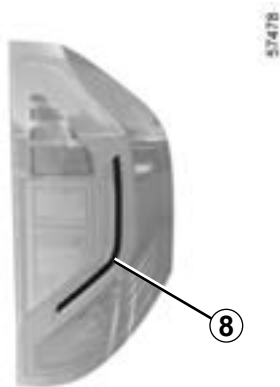

LED Φώτα θέσης (μικρή σκάλα) 8

Συμβουλευθείτε ένα Επίσημο Συνεργείο της μάρκας.

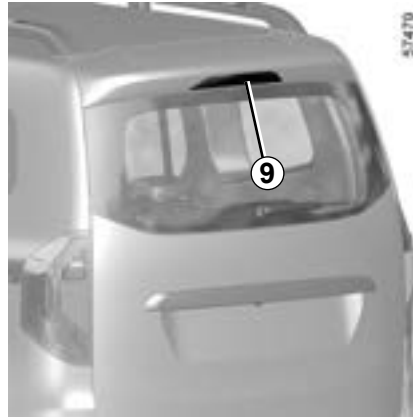

Τρίτο LED φως στοπ 9

Συμβουλευθείτε ένα Επίσημο Συνεργείο της μάρκας.

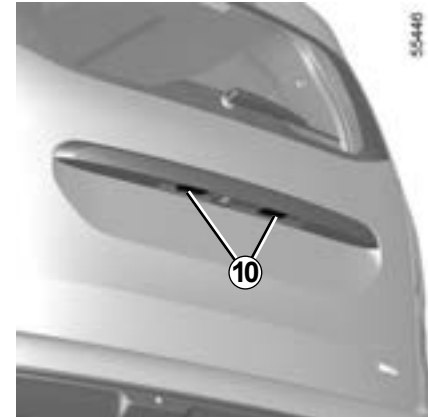

LED φώτα πινακίδας κυκλοφορίας 10

(ανάλογα με το αυτοκίνητο)

Συμβουλευθείτε ένα Επίσημο Συνεργείο της μάρκας.

ΠΙΣΩ ΦΩΤΑ ΚΑΙ ΦΩΤΑ ΘΕΣΗΣ: Αντικατάσταση λαμπτήρων (3/4)

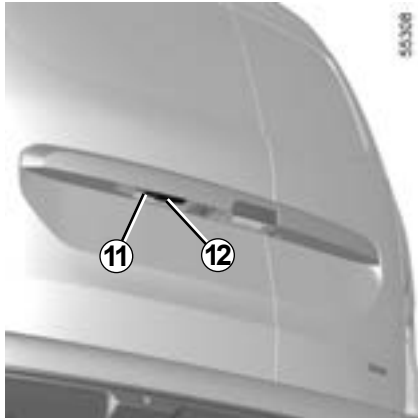

Φως πινακίδας κυκλοφορίας

Ξεβιδώστε τη βίδα **11**.

Αφαιρέστε το κάλυμμα του φωτιστικού **12** για να αποκτήσετε πρόσβαση στο λαμπτήρα.

Τύπος λαμπτήρα: W5W.



Οι λαμπτήρες βρίσκονται υπό πίεση και μπορεί να σκάσουν κατά την αντικατάσταση

Κίνδυνος τραυματισμών

5.20

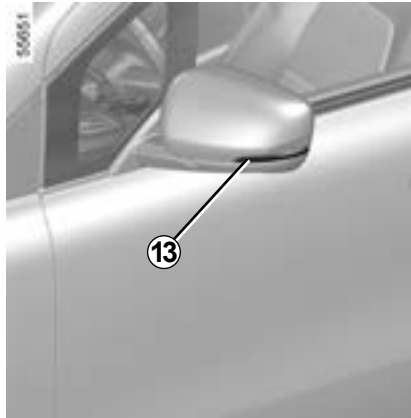

LED πλευρικά φλας **13**

Συμβουλευθείτε ένα Επίσημο Συνεργείο της μάρκας.

ΠΙΣΩ ΦΩΤΑ ΚΑΙ ΦΩΤΑ ΘΕΣΗΣ: Αντικατάσταση λαμπτήρων (4/4)



Πλαϊνά φλας 14

Καθώς το κέλυφος του εξωτερικού καθρέφτη πρέπει να αφαιρεθεί, **σας συμβουλεύουμε να αντικαταστήσετε τον λαμπτήρα από εγκεκριμένο αντιπρόσωπο.**

Για να αποκτήσετε πρόσβαση στον λαμπτήρα:

- ξεκουμπώστε προσεκτικά το κέλυφος του εξωτερικού καθρέφτη **15** από τη βάση του **16** (κίνηση **A**),
- αποσυνδέστε τη βάση του λαμπτήρα **17** χρησιμοποιώντας ένα πλακέ κατσαβίδι ή παρόμοιο εργαλείο, κάνοντας μοχλό στο **C** (κίνηση **B**),
- και αφαιρέστε τη βάση του λαμπτήρα **17** και στη συνέχεια αντικαταστήστε τον λαμπτήρα **18**.



Τύπος λαμπτήρα: WY5W.

Για την επανατοποθέτηση, ακολουθήστε την αντίστροφη διαδικασία.

Βεβαιωθείτε:

- ότι η βάση του λαμπτήρα **17** ευθυγραμμίζεται σωστά πριν τον εισαγάγετε στο περιβλήμα του,
- ότι το κέλυφος του εξωτερικού καθρέφτη **15** κουμπώνει σωστά στη βάση του **16**.

Κατά την αποσυναρμολόγηση και επανατοποθέτηση, βεβαιωθείτε ότι η καλωδίωση και τα γύρω εξαρτήματα δεν έχουν υποστεί ζημιά.

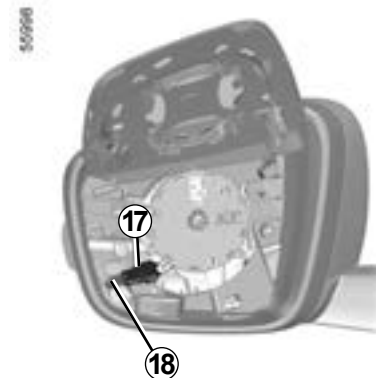
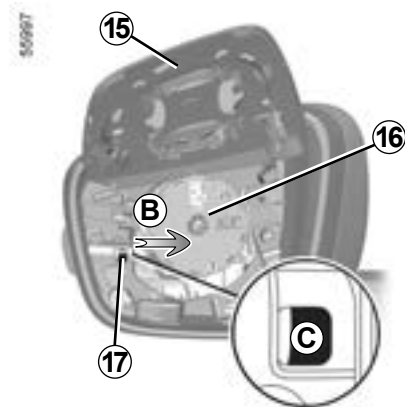

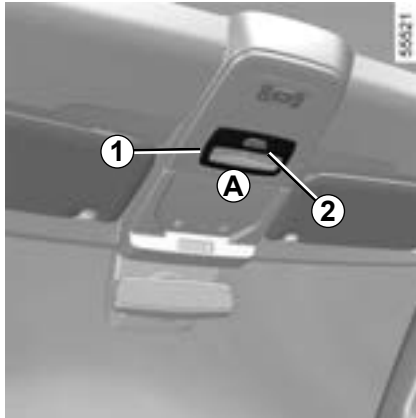
ΕΣΩΤΕΡΙΚΟΣ ΦΩΤΙΣΜΟΣ: αντικατάσταση λαμπτήρων (1/7)**Μπροστινό φως οροφής 1**

- Ξεκουμπώστε τον φακό 2 (χρησιμοποιώντας κατάλληλο εργαλείο όπως κατσαβίδι με ίσια μύτη), τοποθετημένο στο σημείο A,
- ξεκουμπώστε και απασφαλίστε το ντουί του λαμπτήρα 3 χρησιμοποιώντας τις γλωττίδες 4,
- αφαιρέστε τον σχετικό λαμπτήρα.

Τύπος λαμπτήρα 5: W5W.

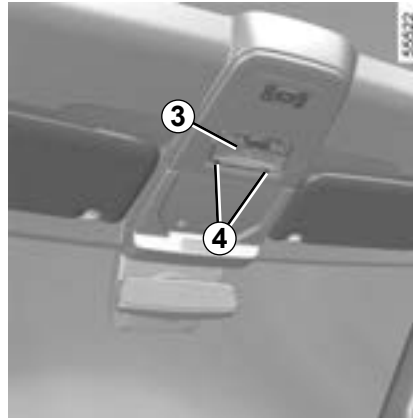
**Επανατοποθέτηση**

- Κουμπώστε τον φακό 2 στο ντουί φακού 3,
- κουμπώστε τα εσωτερικά φώτα 1 μέχρι να ασφαλίσει η μονάδα,
- βεβαιωθείτε ότι τα εσωτερικά φώτα είναι σωστά τοποθετημένα και ασφαλισμένα στη θέση τους.



Οι λαμπτήρες βρίσκονται υπό πίεση και μπορεί να σκάσουν κατά την αντικατάσταση.

Κίνδυνος τραυματισμών.

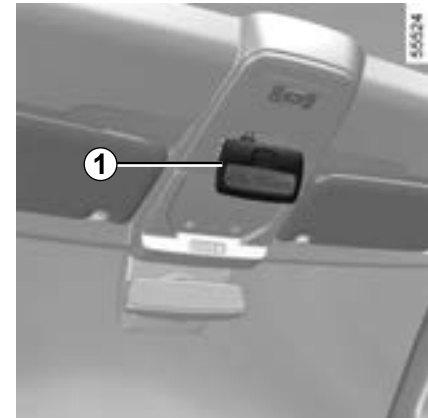
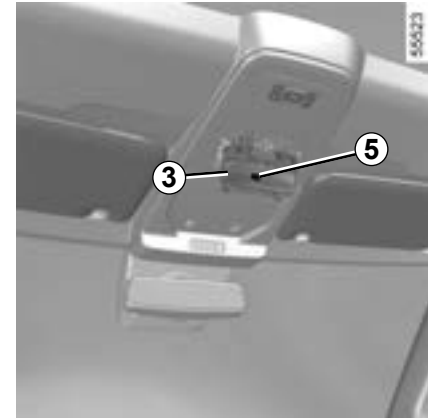

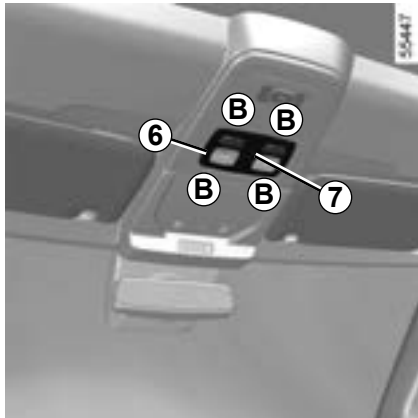
ΕΣΩΤΕΡΙΚΟΣ ΦΩΤΙΣΜΟΣ: αντικατάσταση λαμπτήρων (2/7)**Μπροστινά φώτα ανάγνωσης
χάρτη 6**

(ανάλογα με το αυτοκίνητο)

- Ξεκουμπώστε τον φακό **7** (χρησιμοποιώντας κατάλληλο εργαλείο όπως κατσαβίδι με ίσια μύτη), τοποθετημένο στο σημείο **B**,
- ξεκουμπώστε και απασφαλίστε το ντουί του λαμπτήρα **8** χρησιμοποιώντας τις γλωττίδες **9**,
- αφαιρέστε τον σχετικό λαμπτήρα.

Τύπος λαμπτήρα 10: W5W.

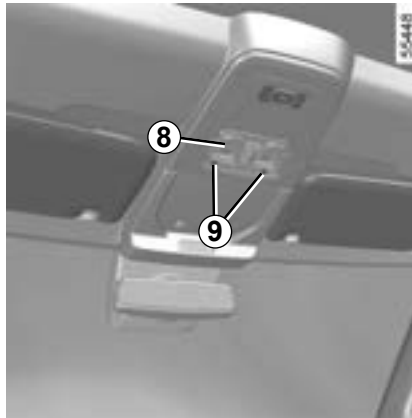
**Επανατοποθέτηση**

- Κουμπώστε τον φακό **7** στο ντουί φακού **8**,
- κουμπώστε το μπλοκ με τα σποτ ανάγνωσης **6** ώστε να ασφαλίσει,
- βεβαιωθείτε ότι το μπλοκ με τα σποτ ανάγνωσης είναι σωστά τοποθετημένο και ασφαλισμένο στη θέση του.

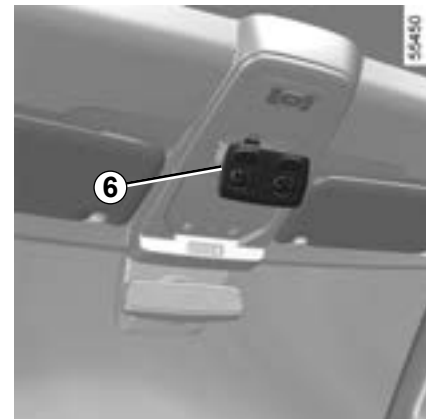
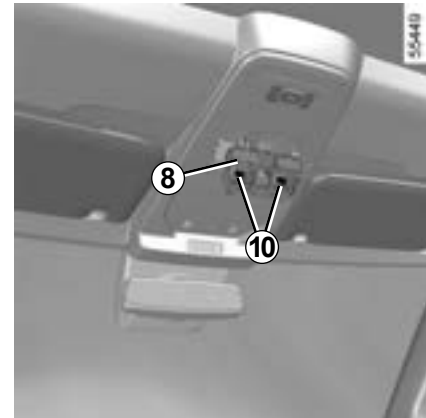

ΕΣΩΤΕΡΙΚΟΣ ΦΩΤΙΣΜΟΣ: αντικατάσταση λαμπτήρων (3/7)



Μπροστινά LED φώτα ανάγνωσης 11

Απευθυνθείτε σε ένα Επίσημο Συνεργείο της μάρκας

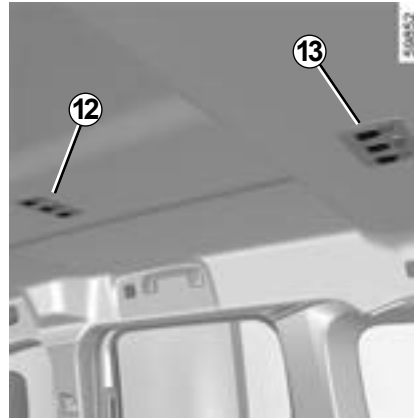

Οπίσθια LED φώτα ανάγνωσης 12 και 13

Απευθυνθείτε σε ένα Επίσημο Συνεργείο της μάρκας

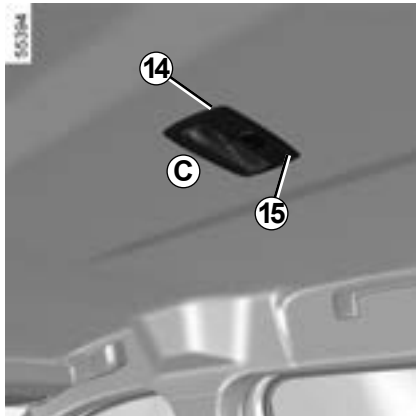
ΕΣΩΤΕΡΙΚΟΣ ΦΩΤΙΣΜΟΣ: αντικατάσταση λαμπτήρων (4/7)**Πίσω σποτ ανάγνωσης 14**

(ανάλογα με το αυτοκίνητο)

- Ξεκουμπώστε τον φακό **15** (χρησιμοποιώντας κατάλληλο εργαλείο όπως κατσαβίδι με ίσια μύτη), τοποθετημένο στο σημείο **C**,
- ξεκουμπώστε και απασφαλίστε το ντουί του λαμπτήρα **16** χρησιμοποιώντας τις γλωττίδες **17**,
- αφαιρέστε τον σχετικό λαμπτήρα.

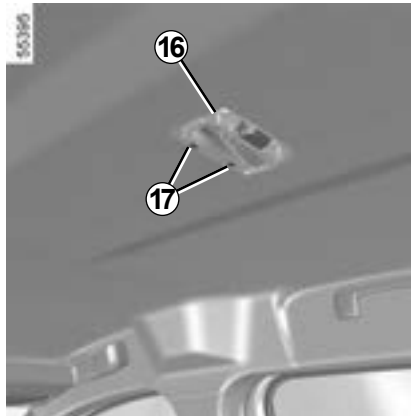
Τύπος λαμπτήρα 18: W5W.**Επανατοποθέτηση**

- Κουμπώστε τον φακό **15** στο ντουί φακού **16**,
- κουμπώστε το μπλοκ με τα σποτ ανάγνωσης **14** ώστε να ασφαλίσει,
- βεβαιωθείτε ότι το μπλοκ με τα σποτ ανάγνωσης είναι σωστά τοποθετημένο και ασφαλισμένο στη θέση του.

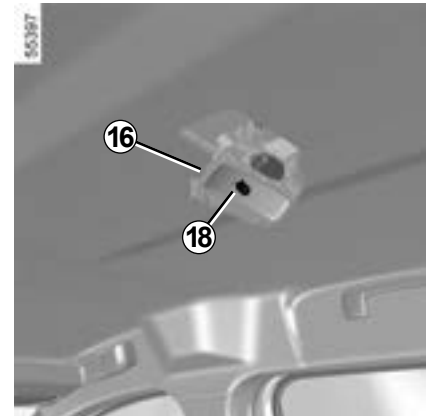

Οι λαμπτήρες βρίσκονται υπό πίεση και μπορεί να σκάσουν κατά την αντικατάσταση.

Κίνδυνος τραυματισμών.

ΕΣΩΤΕΡΙΚΟΣ ΦΩΤΙΣΜΟΣ: αντικατάσταση λαμπτήρων (5/7)

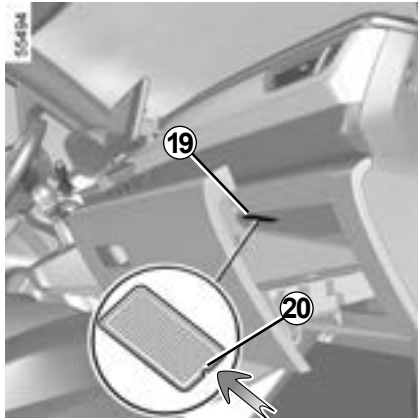

Φώτα ντουλαπιού 19
(ανάλογα με το αυτοκίνητο)

Ξεκουμπώστε το φωτιστικό **19** (χρησιμοποιώντας ένα κατσαβίδι με ίσια μύτη ή κάτι παρόμοιο) πιέζοντας τη γλωττίδα **20** για να μετακινήσετε το φωτιστικό προς το εσωτερικό του πορτ-μπαγκάζ.

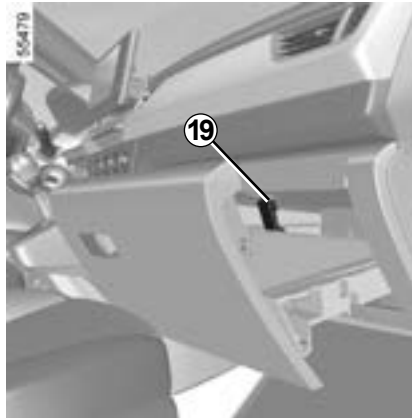

Βγάλτε τον αντίστοιχο λαμπτήρα.

Τύπος λαμπτήρα: W5W.



Οι λαμπτήρες βρίσκονται υπό πίεση και μπορεί να σκάσουν κατά την αντικατάσταση.

Κίνδυνος τραυματισμών.

ΕΣΩΤΕΡΙΚΟΣ ΦΩΤΙΣΜΟΣ: αντικατάσταση λαμπτήρων (6/7)

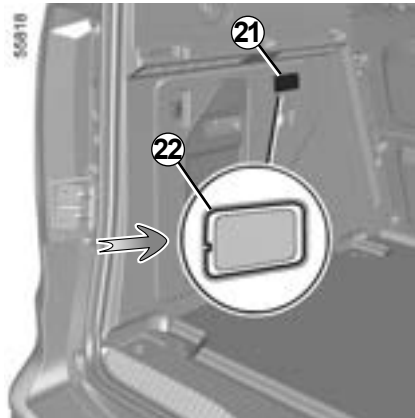

Φως πορτ-μπαγκάζ 21

Ξεκουμπώστε το φωτιστικό 21 (χρησιμοποιώντας ένα κατσαβίδι με ίσια μύτη ή κάτι παρόμοιο), πιέζοντας τη γλωττίδα 22 για να μετακινήσετε το φωτιστικό προς το εσωτερικό του πορτ-μπαγκάζ.

Βγάλτε τον αντίστοιχο λαμπτήρα.

Τύπος λαμπτήρα: W5W.

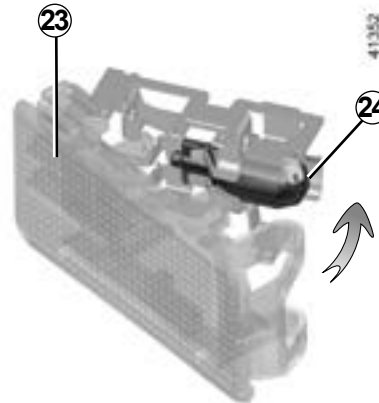

Ελευθερώστε τον φακό 23 και αποκτήστε πρόσβαση στον λαμπτήρα 24.

Τύπος λαμπτήρα 24: W5W.



Οι λαμπτήρες βρίσκονται υπό πίεση και μπορεί να σκάσουν κατά την αντικατάσταση.

Κίνδυνος τραυματισμών.

ΕΣΩΤΕΡΙΚΟΣ ΦΩΤΙΣΜΟΣ: αντικατάσταση λαμπτήρων (7/7)

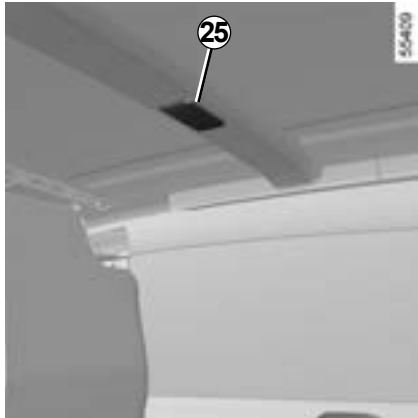

Πίσω φωτιστικό αλογόνου 25

Ξεκουμπώστε το σκεδαστήρα του φωτιστικού οροφής με ένα ίσιο κατσαβίδι ή κάτι παρόμοιο.

Τραβήξτε το λαμπτήρα για να τον βγάλετε από τη θέση του.

Τύπος λαμπτήρα: W6W

Αντικαταστήστε το λαμπτήρα και επανατοποθετήστε το κάλυμμα στη θέση του.

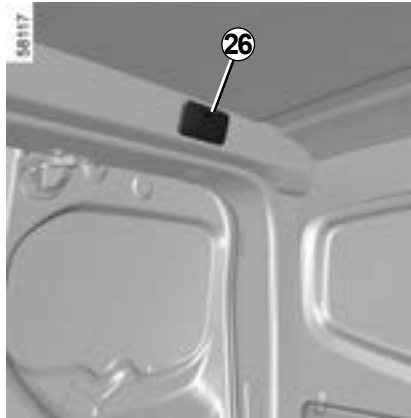

LED πίσω φωτιστικό σποτ 26

Απευθυνθείτε σε ένα Επίσημο Συνεργείο της μάρκας

ΚΛΕΙΔΙ ΜΕ ΤΗΛΕΧΕΙΡΙΣΤΗΡΙΟ: ΜΠΑΤΑΡΙΑ: μπαταρία (1/2)**Αντικατάσταση της μπαταρίας**

Ανοίξτε τη θήκη από τη σχισμή **1** χρησιμοποιώντας ένα κατσαβίδι με ίσια μύτη ή παρόμοιο εργαλείο και αντικαταστήστε την μπαταρία **2** με μπαταρία αντίστοιχου τύπου τηρώντας την αντιστοιχία της πολικότητας που υποδεικνύεται στο πίσω μέρος του καλύμματος.



Σε περίπτωση αντικατάστασης, φροντίστε να χρησιμοποιείτε τον ίδιο ή αντίστοιχο τύπο μπαταρίας (συμβουλευθείτε έναν Εξουσιοδοτημένο Αντιπρόσωπο).



Σημείωση: κατά την αντικατάσταση της μπαταρίας, φροντίστε να μην αγγίζετε το ηλεκτρονικό κύκλωμα που βρίσκεται μέσα στο καπάκι του κλειδιού.

Κατά την επανατοποθέτηση, βεβαιωθείτε ότι το κάλυμμα έχει κουμπώσει σωστά και ότι η βίδα έχει σφίξει σωστά.

Μπορείτε να βρείτε μπαταρίες σε ένα Επίσημο Συνεργείο της μάρκας, η διάρκεια ζωής αυτών των μπαταριών είναι περίπου δύο χρόνια.

Φροντίστε να μην υπάρχουν ίχνη από μελάνι πάνω στη μπαταρία: κίνδυνος κακής ηλεκτρικής επαφής.

ΚΛΕΙΔΙ ΜΕ ΤΗΛΕΧΕΙΡΙΣΤΗΡΙΟ: ΜΠΑΤΑΡΙΑ: μπαταρία (2/2)

Πρόβλημα λειτουργίας

Εάν η μπαταρία είναι πολύ αδύναμη για να διασφαλιστεί η σωστή λειτουργία, μπορείτε ακόμη να ξεκινήσετε και κλειδώσετε/ξεκλειδώσετε το αυτοκίνητο ➔ 1.22.



Μην πετάτε οπουδήποτε τις μεταχειρισμένες μπαταρίες σας, παραδίδετε τις σε κάποιον οργανισμό επιφορτισμένο με την περισυλλογή και ανακύκλωση των μπαταριών.



Κατά την αντικατάσταση:

- βεβαιωθείτε ότι οι μπαταρίες είναι σωστά τοποθετημένες.

Κίνδυνος έκρηξης.

- εάν η θυρίδα δεν κλείνει σωστά, αποφύγετε τη χρήση και κρατήστε μακριά από παιδιά.



Προφυλάξεις σχετικά με τις μπαταρίες:

- φυλάξτε τις μπαταρίες (καινούργιες ή χρησιμοποιημένες) μακριά από παιδιά,
 - μην καταπίνετε τις μπαταρίες,
- Κίνδυνος χημικών εγκαυμάτων τα οποία ενδέχεται να οδηγήσουν σε θάνατο.**
- σε περίπτωση κατάποσης ή εισαγωγής σε οποιοδήποτε μέρος του σώματος, συμβουλευθείτε ένα γιατρό το συντομότερο δυνατό.

INTELLIGENT KEY: μπαταρία (1/2)

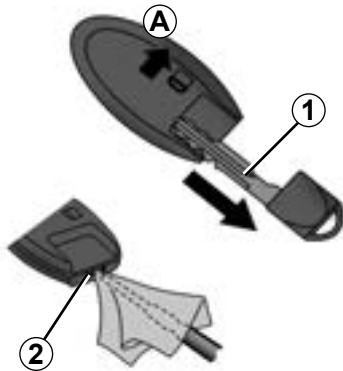

Αντικατάσταση της μπαταρίας

Όταν το μήνυμα «Χαμηλή μπαταρία κάρτας-κλειδιού» εμφανίζεται στο καντράν, αντικαταστήστε την μπαταρία του Intelligent Key:

- πατήστε το κουμπί κλειδώματος **A** στο πίσω κέλυφος για να αφαιρέσετε το κλειδί **1**.
- τοποθετήστε ένα κατσαβίδι με ίσια μύτη ή παρόμοιο εργαλείο στην υποδοχή **2** και γυρίστε το για να ανοίξει το περίβλημα,
- αφαιρέστε την μπαταρία πατώντας τη μία πλευρά και ανασηκώνοντας την άλλη,
- αντικαταστήστε την ανάλογα με τη κατεύθυνση και το πρότυπο που εμφανίζεται στο εσωτερικό του καλύμματος.

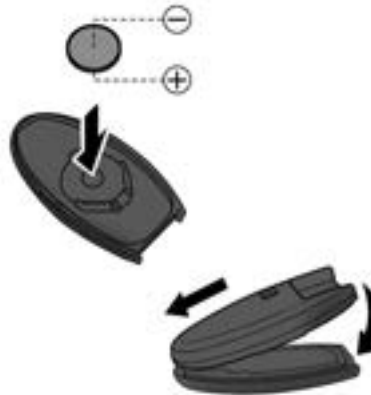

Κατά την επανατοποθέτηση, ακολουθήστε την αντίστροφη διαδικασία, στη συνέχεια πιέστε τέσσερις φορές ένα από τα πλήκτρα του Intelligent Key κοντά στο αυτοκίνητο: με την επόμενη εκκίνηση το μήνυμα εξαφανίζεται.

Βεβαιωθείτε ότι το κάλυμμα είναι πράγματι κλεισμένο.

Σημείωση: Κατά την αντικατάσταση μπαταρίας, μην αγγίζετε το ηλεκτρονικό κύκλωμα και τις επαφές που βρίσκονται μέσα στο Intelligent Key.

Βεβαιωθείτε ότι το κάλυμμα είναι πράγματι κλεισμένο.

Μπορείτε να βρείτε μπαταρίες σε ένα Επίσημο Συνεργείο της μάρκας, η διάρκεια ζωής αυτών των μπαταριών είναι περίπου δύο χρόνια. Φροντίστε να μην υπάρχουν ίχνη από μελάνι πάνω στη μπαταρία: κίνδυνος κακής ηλεκτρικής επαφής.



Σε περίπτωση αντικατάστασης, φροντίστε να χρησιμοποιείτε τον ίδιο ή αντίστοιχο τύπο μπαταρίας (συμβουλευθείτε έναν Εξουσιοδοτημένο Αντιπρόσωπο).



Κατά την αντικατάσταση:

- βεβαιωθείτε ότι οι μπαταρίες είναι σωστά τοποθετημένες.

Κίνδυνος έκρηξης.

- εάν η θυρίδα δεν κλείνει σωστά, αποφύγετε τη χρήση και κρατήστε μακριά από παιδιά.

INTELLIGENT KEY: μπαταρία (2/2)

Πρόβλημα λειτουργίας

Εάν η μπαταρία είναι πολύ αδύναμη για να διασφαλιστεί η σωστή λειτουργία, μπορείτε ακόμη να ξεκινήσετε και κλειδώσετε/ξεκλειδώσετε το αυτοκίνητο ➔ 1.22.



Προφυλάξεις σχετικά με τις μπαταρίες:

- φυλάξτε τις μπαταρίες (καινούργιες ή χρησιμοποιημένες) μακριά από παιδιά,
 - μην καταπίνετε τις μπαταρίες,
- Κίνδυνος χημικών εγκαυμάτων τα οποία ενδέχεται να οδηγήσουν σε θάνατο.**
- σε περίπτωση κατάποσης ή εισαγωγής σε οποιοδήποτε μέρος του σώματος, συμβουλευθείτε ένα γιατρό το συντομότερο δυνατό.



Μην πετάτε οπουδήποτε τις μεταχειρισμένες μπαταρίες σας, παραδίδετε τις σε κάποιον οργανισμό επιφορτισμένο με την περισυλλογή και ανακύκλωση των μπαταριών.

5.32

ΜΠΑΤΑΡΙΑ: αντιμετώπιση προβλημάτων (1/2)

Για να αποφύγετε τον κίνδυνο σπινθήρα

- Βεβαιωθείτε ότι οι ηλεκτρικές καταναλώσεις (πλαφονιέρες, κ.λπ.) είναι κλειστές πριν αποσυνδέσετε ή επανασυνδέσετε τη μπαταρία,
- κατά τη διάρκεια της φόρτισης, σταματήστε τη συσκευή φόρτισης πριν συνδέσετε ή αποσυνδέσετε τη μπαταρία,
- μην τοποθετείτε μεταλλικά αντικείμενα επάνω στη μπαταρία, για να μη δημιουργηθεί βραχυκύκλωμα μεταξύ των πόλων,
- περιμένετε πάντα τουλάχιστον πέντε λεπτά, μετά το σβήσιμο του κινητήρα, πριν αποσυνδέσετε μια μπαταρία,
- φροντίζετε να επανασυνδέετε σωστά τους πόλους μιας μπαταρίας μετά από την επανατοποθέτηση.



Πριν από οποιαδήποτε ενέργεια στο χώρο του κινητήρα, πρέπει να κλείσετε τον διακόπτη. ➔ 2.4 ➔ 2.5.

Σύνδεση με φορτιστή

Η συσκευή φόρτισης πρέπει να είναι συμβατή με μπαταρία ονομαστικής τάσης 12 Volt.

Μην αποσυνδέετε τη μπαταρία όταν λειτουργεί ο κινητήρας. **Συμμορφωθείτε με τις οδηγίες χρήσης του κατασκευαστή της συσκευής φόρτισης μπαταρίας που χρησιμοποιείτε.**



Ορισμένες μπαταρίες μπορεί να παρουσιάζουν ιδιαιτερότητες σχετικές με την επαναφόρτισή τους. Συμβουλευθείτε ένα Επίσημο Συνεργείο της μάρκας.

Αποφεύγετε κάθε κίνδυνο σπινθήρα ο οποίος θα μπορούσε αμέσως να προκαλέσει έκρηξη. Φορτίζετε τη μπαταρία σε χώρο που αερίζεται καλά.

Κίνδυνος σοβαρών τραυματισμών.



Μετακινείτε τη μπαταρία με προσοχή, διότι περιέχει θειικό οξύ που δεν πρέπει να έλθει σε επαφή με τα μάτια ή το δέρμα. Εάν συμβεί κάτι τέτοιο, ξεπλύνετε με άφθονο νερό. Εάν χρειάζεται, συμβουλευθείτε ένα γιατρό.

Κρατήστε τις γυμνές φλόγες, καυτά αντικείμενα και σπινθήρες μακριά από τα εξαρτήματα της μπαταρίας, δεδομένου ότι υπάρχει **κίνδυνος έκρηξης**.

Κατά τις επεμβάσεις κοντά στον κινητήρα, αυτός μπορεί να είναι ζεστός. Επί πλέον, είναι πιθανό να αρχίσει να λειτουργεί το βεντιλατέρ ανά πάσα στιγμή

Το ενδεικτικό  που είναι ενσωματωμένο στο χώρο του κινητήρα σας το υπενθυμίζει.

Κίνδυνος τραυματισμών

ΜΠΑΤΑΡΙΑ: αντιμετώπιση προβλημάτων (2/2)

Εκκίνηση με μπαταρία άλλου αυτοκινήτου

Για να ξεκινήσετε, εάν χρειαστεί να χρησιμοποιήσετε τη μπαταρία άλλου αυτοκινήτου, προμηθευτείτε τα κατάλληλα καλώδια (μεγάλης διατομής) από ένα Επίσημο Συνεργείο της μάρκας ή, εάν έχετε ήδη τα καλώδια εκκίνησης, βεβαιωθείτε ότι είναι σε καλή κατάσταση.

Οι δύο μπαταρίες πρέπει να έχουν ίδια ονομαστική τάση: 12 Volt. Η μπαταρία που παρέχει ηλεκτρικό ρεύμα θα πρέπει να έχει χωρητικότητα (αμπερώρες, Ah) τουλάχιστον ίση με την μπαταρία που έχει εκφορτιστεί.

Βεβαιωθείτε ότι δεν υπάρχει επαφή μεταξύ των αυτοκινήτων (κίνδυνος βραχυκυκλώματος κατά τη σύνδεση των θετικών πόλων) και ότι η αποφορτισμένη μπαταρία είναι καλά συνδεδεμένη. Κλείστε το διακόπτη του αυτοκινήτου σας.

Ανασηκώστε το κόκκινο κάλυμμα της θήκης **2** που βρίσκεται πίσω από τη μπαταρία.

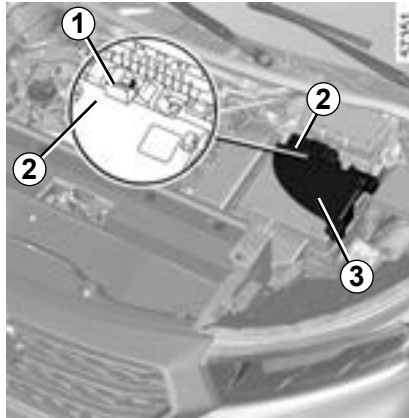

Συνδέστε το θετικό καλώδιο **A** στη **βάση 1** (+) που βρίσκεται κάτω από το κάλυμμα του κιβωτίου **2**, στη συνέχεια στον **πόλο 6** (+) της μπαταρίας που παρέχει ρεύμα.

Αφαιρέστε το κάλυμμα **3** και τον προστατευτικό αφρό που βρίσκεται από κάτω. Συνδέστε το αρνητικό καλώδιο **B** στον **πόλο 5** (-) της μπαταρίας παροχής ρεύματος και, στη συνέχεια, στο **μεταλλικό καλώδιο 4** (-) της εκφορτισμένης μπαταρίας.

Ξεκινήστε τον κινητήρα του αυτοκινήτου που παρέχει τροφοδοσία και κρατήστε τον σε μεσαίες στροφές.

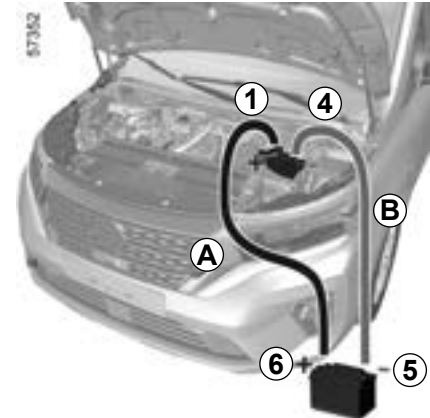

Ξεκινήστε τον κινητήρα, μόλις ξεκινήσει αποσυνδέστε τα καλώδια **A** και **B** με την αντίστροφη σειρά (**4 - 5 - 6 - 1**).

Μετά την επισκευή, βεβαιωθείτε ότι ο προστατευτικός αφρός και το κάλυμμα **3** είναι στη θέση τους.



Βεβαιωθείτε ότι δεν υπάρχει επαφή μεταξύ των καλωδίων **A** και **B** και ότι το θετικό καλώδιο **A** δεν βρίσκεται σε επαφή με κάποιο μεταλλικό εξάρτημα του αυτοκινήτου που παρέχει τροφοδοσία.

Κίνδυνος τραυματισμών και/ή ζημιάς στο αυτοκίνητο.

ΠΡΟΕΓΚΑΤΑΣΤΑΣΗ ΡΑΔΙΟΦΩΝΟΥ

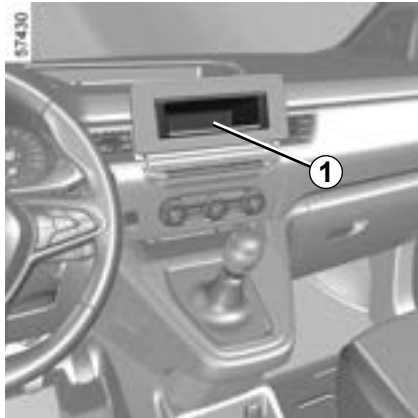

Θέση ραδιοφώνου 1

Ξεκουμπώστε την τάπα. Οι συνδέσεις: (+ κεραία) και (- τροφοδοσία και ηχείο) βρίσκονται πίσω.

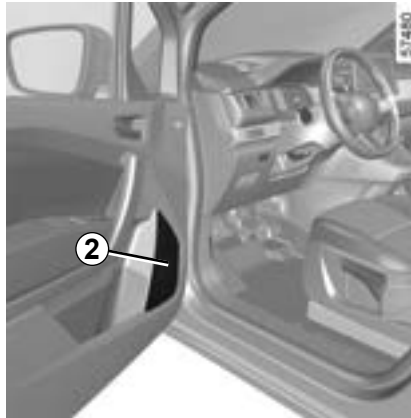

Ηχεία μπροστινών θυρών 2

Για την εγκατάσταση εξοπλισμού, συμβουλευθείτε ένα Επίσημο Συνεργείο της μάρκας.

- Σε κάθε περίπτωση, είναι πολύ σημαντικό να ακολουθείτε ακριβώς τις οδηγίες του βιβλίου του εξοπλισμού.
- Τα χαρακτηριστικά των βάσεων και των καλωδιώσεων (διαθέσιμων στο Επίσημο δίκτυο της μάρκας) ποικίλουν ανάλογα με τον εξοπλισμό του αυτοκινήτου σας και τον τύπο του ραδιοφώνου σας.

Για περισσότερες λεπτομέρειες, συμβουλευθείτε ένα Επίσημο Συνεργείο της μάρκας.

- Οποιαδήποτε επέμβαση στο ηλεκτρικό κύκλωμα του αυτοκινήτου πρέπει να πραγματοποιηθεί μόνο από ένα Επίσημο Συνεργείο της μάρκας, διότι μια λανθασμένη σύνδεση μπορεί να προκαλέσει φθορά της ηλεκτρικής εγκατάστασης και/ή των οργάνων που συνδέονται με αυτή.

ΕΓΚΑΤΑΣΤΑΣΗ ΚΑΙ ΧΡΗΣΗ ΤΩΝ ΑΞΕΣΟΥΑΡ: σημαντικές συστάσεις



Ηλεκτρικά και ηλεκτρονικά αξεσουάρ

Πριν από την εγκατάσταση τέτοιου είδους αξεσουάρ (ειδικότερα όταν πρόκειται για πομπούς/δέκτες: ζώνη συχνότητας, στάθμη ισχύος, θέση κεραίας...), βεβαιωθείτε ότι είναι συμβατό με το αυτοκίνητό σας. Συμβουλευθείτε ένα Επίσημο Συνεργείο της μάρκας.

Πριν συνδέσετε ένα αξεσουάρ σε μια πρίζα, βεβαιωθείτε ότι δεν υπερβαίνετε τη μέγιστη επιτρεπόμενη ισχύ για την πρίζα ➔ 3.34

➔ 3.17. Κίνδυνος πυρκαγιάς.

Οποιαδήποτε εργασία στο ηλεκτρικό ή/και στο ηλεκτρονικό κύκλωμα του οχήματος πρέπει να εκτελείται μόνο από πιστοποιημένο επαγγελματία. Οποιαδήποτε λανθασμένη σύνδεση ή/και εγκατάσταση ηλεκτρικών/ηλεκτρονικών εξαρτημάτων που δεν έχουν εγκριθεί από τον κατασκευαστή μπορεί να προκαλέσει:

- ζημιά στον ηλεκτρικό ή/και ηλεκτρονικό εξοπλισμό,
- ζημιά στα εξαρτήματα που συνδέονται με αυτόν,
- συλλογή και χρήση δεδομένων του οχήματος,
- παραβίαση του απορρήτου (τροποποίηση, διαγραφή ή αδικαιολόγητη πρόσβαση σε προσωπικά δεδομένα).

Κίνδυνος σοβαρών ατυχημάτων. Κίνδυνος παραβίασης του απορρήτου.

Εάν τοποθετήσετε ηλεκτρικό εξοπλισμό στο μέλλον, βεβαιωθείτε ότι έχετε ειδοποιηθεί για τα αμπέρ και τη θέση της αντίστοιχης ασφάλειας.

Χρήση πρίζας διαγνωστικού ελέγχου

Η χρήση ηλεκτρονικών αξεσουάρ στην πρίζα διάγνωσης μπορεί να προκαλέσει σοβαρή διαταραχή στα ηλεκτρονικά συστήματα του οχήματος ή/και να προκαλέσει παραβίαση του απορρήτου (τροποποίηση, διαγραφή ή αδικαιολόγητη πρόσβαση σε προσωπικά δεδομένα). Για την ασφάλειά σας, συνιστάται η χρήση μόνο ηλεκτρονικών αξεσουάρ εγκεκριμένων από τον κατασκευαστή: απευθυνθείτε σε επίσημη αντιπροσωπεία. **Κίνδυνος σοβαρού ατυχήματος. Κίνδυνος παραβίασης του απορρήτου.**

Τοποθέτηση εξτρά εξαρτημάτων- των

Εάν επιθυμείτε να τοποθετήσετε αξεσουάρ στο αυτοκίνητο: Συμβουλευθείτε ένα Επίσημο Συνεργείο της μάρκας. Επί πλέον, για να εξασφαλίσετε τη σωστή λειτουργία του αυτοκινήτου σας και να αποφύγετε οποιονδήποτε κίνδυνο θα μπορούσε να έχει επιπτώσεις στην ασφάλειά σας, σας συνιστούμε να χρησιμοποιείτε τα ειδικά αξεσουάρ, τα οποία είναι προσαρμοσμένα στο αυτοκίνητό σας και είναι τα μόνα που παρέχουν την εγγύηση του κατασκευαστή.

Εάν χρησιμοποιείτε αντικλεπτικό μπαστούνι, στερεώστε το μόνο στο πεντάλ του φρένου.

Παρεμπόδιση της οδήγησης

Στην πλευρά του οδηγού, να χρησιμοποιείτε υποχρεωτικά τα πατάκια που είναι προσαρμοσμένα στο αυτοκίνητο, στερεώνοντας τα στα ήδη εγκατεστημένα εξαρτήματα και να ελέγχετε τακτικά τη στερέωσή τους. Μην τοποθετείτε από πάνω διάφορα πατάκια. **Κίνδυνος μαγκώματος των πεντάλ.**

ΑΣΦΑΛΕΙΕΣ (1/3)

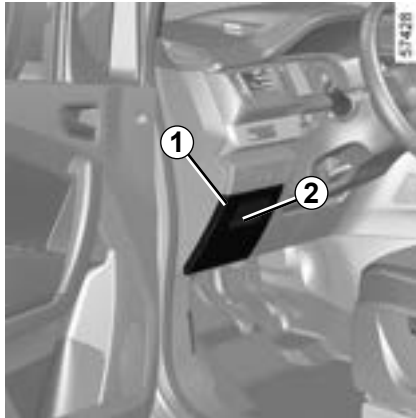

Κιβώτια ασφαλειών

Σε περίπτωση μη λειτουργίας ενός ηλεκτρικού εξαρτήματος, ελέγξτε την κατάσταση των ασφαλειών.

Ασφάλειες στην καμπίνα

Τοποθετήστε το χέρι σας στη θέση **2** και τραβήξτε για να ανοίξετε το πτερύγιο **1**.

Ανάλογα με το αυτοκίνητο, για να εντοπίσετε κάποια ασφάλεια, συμβουλευθείτε την ετικέτα αντιστοιχίας ασφαλειών που βρίσκεται στην πίσω πλευρά της θυρίδας **1** και περιγράφεται αναλυτικά στις επόμενες σελίδες.

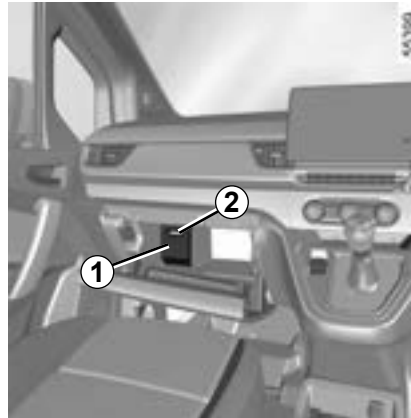

Τσιμπίδι 3

Αφαιρέστε την ασφάλεια με την τσιμπίδα **3** που βρίσκεται στην πίσω πλευρά της θυρίδας.

Για να βγάλετε την ασφάλεια από το τσιμπίδι, γλιστρήστε τη στο πλάι.

Συνοιστάται να μη χρησιμοποιείτε τις ελεύθερες θέσεις της ασφαλειοθήκης.

Ανάλογα με την τοπική νομοθεσία ή προληπτικά: προμηθευθείτε, από ένα Επίσημο Συνεργείο της μάρκας, ένα κουτί με πλήρες σετ εφεδρικών λαμπτήρων και σετ ασφαλειών.

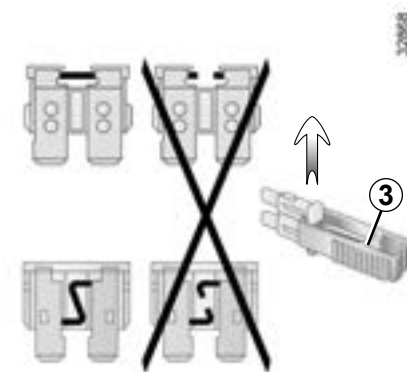











Ελέγξτε την ασφάλεια που χρειάζεται και **αντικαταστήστε την**, εάν είναι απαραίτητο, **με μια ασφάλεια η οποία θα πρέπει οπωσδήποτε να έχει τα ίδια αμπέρ με την αρχική.**

Μια ασφάλεια πολύ υψηλών αμπέρ μπορεί να προκαλέσει υπερθέρμανση στο ηλεκτρικό κύκλωμα (κίνδυνος πυρκαγιάς) σε περίπτωση αφύσικης καταπόνησης από ένα ηλεκτρικό εξάρτημα.

ΑΣΦΑΛΕΙΕΣ (2/3)**Αντιστοιχία ασφαλειών**

(η παρουσία των ασφαλειών εξαρτάται από το επίπεδο εξοπλισμού του αυτοκινήτου)

Σύμβολο	Αντιστοιχία
	Πλυστική συσκευή παρμπρίζ
	Εμπρός προβολείς
	Φώτα αλάρμ
	Ηχητική προειδοποίηση
	Πρίζα σύνδεσης
	Φώτα στοπ, μονάδα ελέγχου καμπίνας
	Πλυστική συσκευή παρμπρίζ, πίσω φώτα
	Φλας
	Πρίζα αξεσουάρ
	Παράθυρα

Για να αναγνωρίσετε τις ασφάλειες, χρησιμοποιήστε την ετικέτα αντιστοιχίας ασφαλειών που βρίσκεται στον χώρο αποθήκευσης.

Ορισμένες ασφάλειες θα πρέπει να αντικαθίστανται μόνο από πιστοποιημένο επαγγελματία. Οι συγκεκριμένες ασφάλειες δεν αναγράφονται στην ετικέτα.

Μην επεμβαίνετε σε ασφάλειες που δεν απεικονίζονται στην ετικέτα.

ΑΣΦΑΛΕΙΕΣ (3/3)

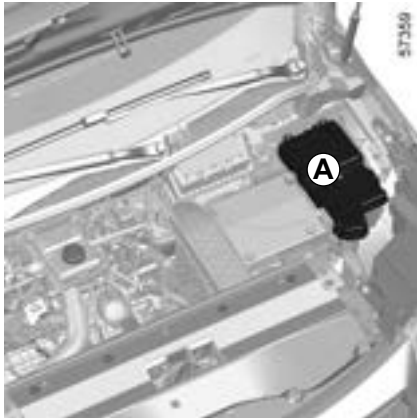

Ασφάλειες μέσα στο χώρο του κινητήρα A

Ορισμένες λειτουργίες προστατεύονται με ασφάλειες που βρίσκονται μέσα στο χώρο του κινητήρα στη θήκη A.

Ωστόσο, εξαιτίας της δυσκολίας πρόσβασης, σας **συνοιστούμε να αναθέτετε την αντικατάσταση αυτών των ασφαλειών σε ένα Επίσημο Συνεργείο της μάρκας.**



Κατά τις επεμβάσεις κοντά στον κινητήρα, αυτός μπορεί να είναι ζεστός. Επί πλέον, είναι πιθανό να αρχίσει να λειτουργεί το βεντιλατέρ ανά πάσα στιγμή.



Το ενδεικτικό που είναι ενσωματωμένο στο χώρο του κινητήρα σας το υπενθυμίζει.

Κίνδυνος τραυματισμών



Πριν από οποιαδήποτε ενέργεια στο χώρο του κινητήρα, πρέπει να κλείσετε τον διακόπτη. ➔ 2.4 ή ➔ 2.5.

ΜΑΚΤΡΑ ΥΑΛΟΚΑΘΑΡΙΣΤΗΡΩΝ: αντικατάσταση (1/2)

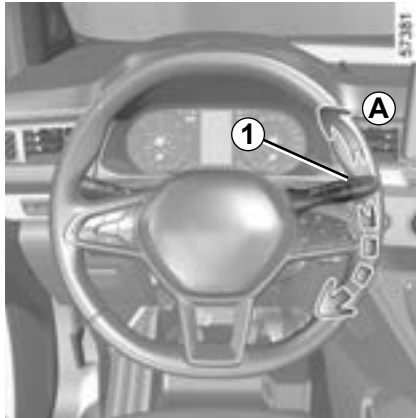

Αντικατάσταση των μάκτρων υαλοκαθαριστήρων 2

Για να αντικαταστήσετε τους υαλοκαθαριστήρες, πρώτα τοποθετήστε τους στη θέση λειτουργίας **B**.

Με ανοικτό διακόπτη και σταματημένο κινητήρα:

- μετακινήστε το χειριστήριο δύο διαδοχικές φορές **1** στη θέση **A** (μία σάρωση): τα μάκτρα των υαλοκαθαριστήρων σταματούν στη θέση λειτουργίας **B** μακριά από το καπό κινητήρα;
- ανασηκώστε τον βραχίονα του υαλοκαθαριστήρα **3**;
- κατεβάστε τη γλωττίδα **4** και, στη συνέχεια, αφαιρέστε το μάκτρο **2**.



Επανατοποθέτηση

Για να επανατοποθετήσετε το μάκτρο του υαλοκαθαριστήρα **2**, τοποθετήστε το μέσα στην υποδοχή του στο βραχίονα **3**, στη συνέχεια κουμπώστε το έως ότου ακουστεί ήχος ασφάλισης (κλικ). Βεβαιωθείτε ότι το μάκτρο ασφάλισε σωστά.

Για να επαναφέρετε τα μάκτρα στην κάτω θέση, βεβαιωθείτε ότι τα μάκτρα είναι κατεβασμένα στο παρμπρίζ και, στη συνέχεια τοποθετήστε το χειριστήριο **1** στη θέση **A** (μία σάρωση): τα μάκτρα των υαλοκαθαριστήρων του παρμπρίζ θα διπλωθούν μέσα στο καπό με το άνοιγμα του διακόπτη.

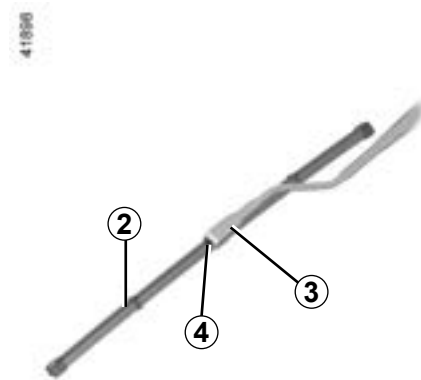

Παρακολουθείτε την κατάσταση των μάκτρων υαλοκαθαριστήρα. Η διάρκεια ζωής τους εξαρτάται από εσάς:

- κα- θαρίζετε τακτικά τα μάκτρα, το παρμπρίζ και το πίσω παρμπρίζ με νερό με σαπούνι,
- μην τα χρησιμοποιείτε όταν το παρμπρίζ ή το πίσω τζάμι είναι στεγνά,
- Αποκολλήστε τα από το παρμπρίζ ή το πίσω παρμπρίζ, εάν δεν έχουν λειτουργήσει για πολύ καιρό.

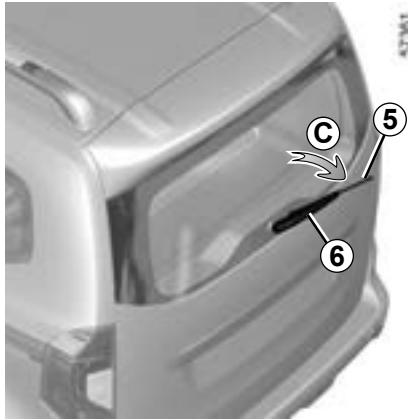
ΜΑΚΤΡΑ ΥΑΛΟΚΑΘΑΡΙΣΤΗΡΩΝ: αντικατάσταση (2/2)**Μάκτρο πίσω
υαλοκαθαριστήρα 5**

Με το χειριστήριο στη θέση σταματήματος (απενεργοποιημένο):

- ανασηκώστε τον βραχίονα του υαλοκαθαριστήρα **6**;
- περιστρέψτε το μάκτρο οριζόντια **5** (κίνηση **C**) μέχρι να απασφαλίσει,
- αφαιρέστε το μάκτρο τραβώντας το.

Επανατοποθέτηση

Για να επανατοποθετήσετε το μάκτρο του υαλοκαθαριστήρα, ακολουθήστε την αντίστροφη διαδικασία. Βεβαιωθείτε ότι το μάκτρο ασφάλισε σωστά.



Παρακολουθείτε την κατάσταση των μάκτρων υαλοκαθαριστήρων

- καθαρίζετε τακτικά τα μάκτρα, το εμπρός και το πίσω παρμπρίζ με νερό με σαπούνι,
- μην τα χρησιμοποιείτε όταν το εμπρός ή το πίσω παρμπρίζ είναι στεγνά,
- αποκολλήστε τα από το παρμπρίζ ή το πίσω τζάμι, εάν δεν έχουν λειτουργήσει για πολύ καιρό.



– Σε περίπτωση χιονιού ή πάγου, βεβαιωθείτε ότι οι υαλοκαθαριστήρες δεν έχουν ακινητοποιηθεί από τον πάγο (κίνδυνος υπερθέρμανσης του μοτέρ).

- Παρακολουθείτε την κατάσταση των μάκτρων υαλοκαθαριστήρων. Πρέπει να αντικαθίστανται όταν ελαττώνεται η αποτελεσματικότητά τους: περίπου μία φορά το χρόνο.

Κατά την αντικατάσταση του μάκτρου, όταν το έχετε βγάλει, φροντίστε να μην αφήσετε το βραχίονα να πέσει πάνω στο τζάμι κίνδυνος ρωγμής του τζαμιού.



Πριν αλλάξετε το μάκτρο του πίσω υαλοκαθαριστήρα, βεβαιωθείτε πως το χειριστήριο βρίσκεται στη θέση σταματήματος (απενεργοποιημένο).

Κίνδυνος τραυματισμών.

ΡΥΜΟΥΛΚΗΣΗ: Βλάβη (1/2)

Πριν από κάθε ρυμούλκηση, τοποθετήστε το κιβώτιο ταχυτήτων στη νεκρά θέση, ξεκλειδώστε την κολώνα του τιμονιού και λύστε το χειρόφρενο.

Ξεκλείδωμα της κολώνας του τιμονιού

Τοποθετήστε το κλειδί στον διακόπτη του κινητήρα, γυρίστε το στη θέση «On» ON 2 ή, ανάλογα με το μοντέλο του αυτοκινήτου, με το Intelligent Key στο εσωτερικό της καμπίνας επιβατών και πιέστε το πλήκτρο εκκίνησης του κινητήρα για **δύο δευτερόλεπτα** περίπου.

Θέστε τον μοχλό στη νεκρά.

Η κολώνα τιμονιού ξεκλειδώνει, ενεργοποιούνται οι λειτουργίες αξεσουάρ: μπορείτε να χρησιμοποιήσετε τα φώτα σήμανσης του αυτοκινήτου (φλας, φώτα στοπ, κ.λπ.). Τη νύχτα τα φώτα του αυτοκινήτου πρέπει να είναι αναμμένα.

Ανάλογα με το αυτοκίνητο, μόλις ολοκληρώσετε τη ρυμούλκηση, πιέστε δύο φορές το πλήκτρο εκκίνησης του κινητήρα (κίνδυνος εκφόρτισης της μπαταρίας).

Επιβάλλεται να τηρείτε την ισχύουσα νομοθεσία για τη ρυμούλκηση. Εάν οδηγείτε το όχημα ρυμούλκησης, μην υπερβείτε το επιτρεπόμενο βάρος ρυμούλκησης για το αυτοκίνητό σας. ➔ 6.7.



Όταν ο κινητήρας είναι σταματημένος, τα συστήματα υποβοήθησης τιμονιού και φρεναρίσματος δεν λειτουργούν.



Αφήστε το Intelligent Key μέσα στο αυτοκίνητο κατά τη ρυμούλκηση.

Κίνδυνος κλειδώματος της κολώνας τιμονιού.

ΡΥΜΟΥΛΚΗΣΗ: Βλάβη (2/2)

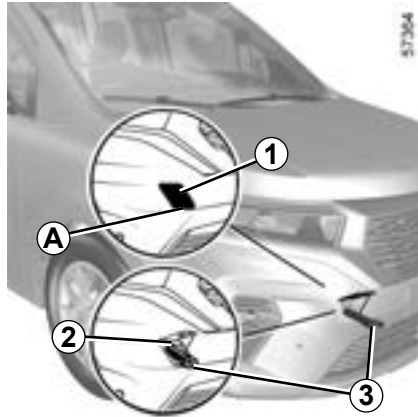

Χρησιμοποιείτε αποκλειστικά τα ειδικά σημεία ρυμούλκησης εμπρός 2 και πίσω 5 (ποτέ τα ημιαξόνια ή άλλο τμήμα του αυτοκινήτου). Τα σημεία ρυμούλκησης πρέπει να χρησιμοποιούνται μόνο για ρυμούλκηση. Σε καμία περίπτωση δεν πρέπει να χρησιμοποιηθούν για άμεση ή έμμεση ανύψωση του αυτοκινήτου.



Βεβαιωθείτε ότι ο κοχλιοδακτύλιος ρυμούλκησης έχει βιδωθεί σωστά.

Κίνδυνος απώλειας του ρυμουλκούμενου αντικειμένου.

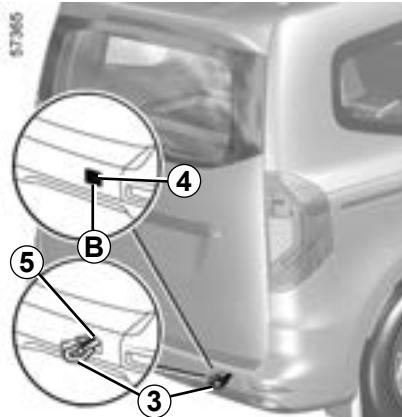

Πρόσβαση στα σημεία ρυμούλκησης

Εμπρός σημείο ρυμούλκησης 2

Ξεκουμπώστε το κάλυμμα 1 περνώντας ένα εργαλείο τύπου ίσιου κατασαβιδιού μέσα στην πατούρα A.

Πίσω σημείο ρυμούλκησης 5

Ξεκουμπώστε το κάλυμμα 4 περνώντας ένα εργαλείο τύπου ίσιου κατασαβιδιού μέσα στην πατούρα B.

Βιδώστε το άγκιστρο ρυμούλκησης 3 μέχρι τέρμα: πρώτα με το χέρι μέχρι να σταματήσει και, στη συνέχεια, ολοκληρώστε ασφαλιζοντάς το με το μπουλονόκλειδο ή το μοχλό, ανάλογα με το αυτοκίνητο.

Χρησιμοποιήστε μόνο το άγκιστρο ρυμούλκησης 3 και το μπουλονόκλειδο ή τον μοχλό που παρέχονται με τα εργαλεία ➔ 5.8.



– Χρησιμοποιήστε μια άκαμπτη ράβδο ρυμούλκησης. Σε περίπτωση που χρησιμοποιείτε σκοινί ή συρματόσχοινο (εφόσον η νομοθεσία το επιτρέπει), το ρυμουλκούμενο αυτοκίνητο πρέπει να έχει την ικανότητα φρεναρίσματος.

- Δεν πρέπει να ρυμουλκείτε ένα αυτοκίνητο του οποίου η δυνατότητα κύλισης έχει αλλοιωθεί.
- Αποφεύγετε τα σκορπασάρια κατά την επιτάχυνση και κατά το φρενάρισμα τα οποία θα μπορούσαν να προκαλέσουν βλάβη στο αυτοκίνητο.
- Σε κάθε περίπτωση, συνιστάται να μην υπερβαίνετε τα **25 χλμ./ώρα**.



Μην αφήνετε ποτέ τα εργαλεία ατακτοποιήτα μέσα στο αυτοκίνητο: υπάρχει κίνδυνος να εκτιναχθούν σε περίπτωση φρεναρίσματος.

ΠΡΟΒΛΗΜΑΤΑ ΣΤΗ ΛΕΙΤΟΥΡΓΙΑ (1/8)

Χρήση του Intelligent Key

ΠΙΘΑΝΕΣ ΑΙΤΙΕΣ

ΤΙ ΝΑ ΚΑΝΕΤΕ

Το Intelligent Key δεν πραγματοποιεί ξεκλείδωμα ή κλείδωμα των θυρών.

Φθαρμένη Intelligent Key μπαταρία.

Αντικαταστήστε τη μπαταρία Θα μπορείτε ακόμη να κλειδώσετε/ξεκλειδώσετε και να θέσετε το αυτοκίνητό σας σε λειτουργία ➔ 1.22 και ➔ 2.5.

Χρήση συσκευών που λειτουργούν στην ίδια συχνότητα με το Intelligent Key (κινητό τηλέφωνο, κ.λπ.).

Διακόψτε τη χρήση των συσκευών ή χρησιμοποιήστε το παρεχόμενο κλειδί ➔ 1.22.

Το αυτοκίνητο βρίσκεται σε περιοχή με έντονη ηλεκτρομαγνητική ακτινοβολία.

Χρησιμοποιήστε το κλειδί που είναι ενσωματωμένο στο Intelligent Key ➔ 1.22.

Η μπαταρία του αυτοκινήτου έχει αποφορτιστεί.

Στο καντράν εμφανίζεται το μήνυμα «Βάλτε την κάρτα στη ζώνη + START».

Τοποθετήστε το Intelligent Key στην περιοχή τοποθέτησης ➔ 2.5 στη συνέχεια, πιέστε το πλήκτρο «**START**».

Το αυτοκίνητο έχει ξεκινήσει.

Ενώ ο κινητήρας είναι σε λειτουργία, δεν είναι δυνατό να κλειδώσετε/ξεκλειδώσετε το αυτοκίνητο χρησιμοποιώντας το Intelligent Key. Κλείστε τον διακόπτη.

Αποσυγχρονισμός του Intelligent Key

Ξεκλειδώστε την πόρτα του οδηγού εισάγοντας το κλειδί που βρίσκεται μέσα στο Intelligent Key μέσα στην κλειδαριά της πόρτας ➔ 1.22, στη συνέχεια τοποθετήστε το Intelligent Key στην περιοχή τοποθέτησης ➔ 2.5 και πατήστε το κουμπί **START** για τον συγχρονισμό του Intelligent Key.

ΠΡΟΒΛΗΜΑΤΑ ΣΤΗ ΛΕΙΤΟΥΡΓΙΑ (2/8)

Οι ακόλουθες συμβουλές σας επιτρέπουν να επισκευάσετε γρήγορα και προσωρινά τη βλάβη. Για λόγους ασφαλείας, συμβουλευθείτε το συντομότερο δυνατό ένα Επίσημο Συνεργείο της μάρκας.

Χρήση του τηλεχειριστηρίου	ΠΙΘΑΝΕΣ ΑΙΤΙΕΣ	ΤΙ ΝΑ ΚΑΝΕΤΕ
Το τηλεχειριστήριο δεν πραγματοποιεί ξεκλείδωμα ή κλείδωμα των θυρών.	Η μπαταρία του τηλεχειριστηρίου έχει εξασθενήσει.	Χρησιμοποιήστε το κλειδί.
	Χρήση συσκευών που λειτουργούν στην ίδια συχνότητα με το τηλεχειριστήριο (κινητό τηλέφωνο...).	Διακόψτε τη χρήση αυτών των συσκευών ή χρησιμοποιήστε το κλειδί.
	Το αυτοκίνητο βρίσκεται σε περιοχή με έντονη ηλεκτρομαγνητική ακτινοβολία. Η μπαταρία έχει αποφορτιστεί.	Αντικαταστήστε τη μπαταρία. Θα μπορείτε ακόμη να κλειδώσετε, να ξεκλειδώσετε και να θέσετε το αυτοκίνητό σας σε λειτουργία ➔ 1.22 και ➔ 2.4.
	Το αυτοκίνητο έχει ξεκινήσει.	Όταν ο κινητήρας λειτουργεί, το κλείδωμα/ξεκλείδωμα με το κλειδί εμποδίζεται. Κλείστε τον διακόπτη.
	Αποσυγχρονισμός του τηλεχειριστηρίου	Ξεκλειδώστε την πόρτα του οδηγού εισάγοντας το κλειδί στην κλειδαριά της πόρτας ➔ 1.22, στη συνέχεια, εκκινήστε τον κινητήρα για συγχρονισμό του τηλεχειριστηρίου ➔ 2.4.

ΠΡΟΒΛΗΜΑΤΑ ΣΤΗ ΛΕΙΤΟΥΡΓΙΑ (3/8)

Ενεργοποιείτε τη μίζα	ΠΙΘΑΝΕΣ ΑΙΤΙΕΣ	ΤΙ ΝΑ ΚΑΝΕΤΕ
Τα ενδεικτικά του καντράν ανάβουν αμυδρά ή δεν ανάβουν καθόλου, η μίζα δεν γυρίζει.	Οι ακροδέκτες της μπαταρίας δεν είναι καλά σφιγμένοι, έχουν αποσυνδεθεί ή είναι οξειδωμένοι.	Ξανασφίξτε τους, επανασυνδέστε τους ή καθαρίστε τους, εάν είναι οξειδωμένοι.
	Η μπαταρία έχει αποφορτιστεί ή δεν λειτουργεί.	Συνδέστε μια άλλη μπαταρία στη μπαταρία που δεν λειτουργεί ➔ 5.33 ή αντικαταστήστε την μπαταρία, εάν απαιτείται. Μην σπρώχνετε το αυτοκίνητο εάν η κολώνα του τιμονιού είναι κλειδωμένη.
	Ελαττωματικό κύκλωμα.	Συμβουλευθείτε ένα Επίσημο Συνεργείο της μάρκας.
Ο κινητήρας δεν ξεκινάει.	Δεν πληρούνται οι συνθήκες εκκίνησης. Το Intelligent Key δεν λειτουργεί.	➔ 2.4 ή ➔ 2.5. Τοποθετήστε το Intelligent Key στην εσοχή που προορίζεται για αυτόν τον σκοπό στην κεντρική κονσόλα ➔ 2.4 ή ➔ 2.5.
Με το αυτοκίνητο σταματημένο, κρύο κινητήρα, οι στροφές ρελαντί του κινητήρα είναι υψηλές.	Έκδοση με βενζινοκινητήρα, αυτό δεν είναι απαραίτητα πρόβλημα λειτουργίας. Αυτό μπορεί να οφείλεται στην αύξηση της θερμοκρασίας του κινητήρα.	Οι στροφές ρελαντί του κινητήρα, πρέπει να μειώνονται μετά από περίπου ένα λεπτό. Διαφορετικά, αυτό ενδέχεται να οφείλεται σε άλλη βλάβη. Καλέστε ένα Επίσημο Συνεργείο της μάρκας.
Ο κινητήρας δεν σβήνει.	Το Intelligent Key δεν ανιχνεύεται.	Τοποθετήστε το Intelligent Key στην εσοχή που προορίζεται για αυτόν τον σκοπό στην κεντρική κονσόλα. Πιέστε παρατεταμένα το πλήκτρο εκκίνησης.
	Ηλεκτρονική βλάβη.	Πιέστε το πλήκτρο εκκίνησης 3 φορές γρήγορα ή πιέστε παρατεταμένα.
Η κολώνα τιμονιού παραμένει κλειδωμένη.	Τιμόνι μπλοκαρισμένο.	Γυρίστε το τιμόνι πιέζοντας ταυτόχρονα το πλήκτρο εκκίνησης του κινητήρα (ή, ανάλογα με το αυτοκίνητο, γυρίζοντας το κλειδί) ➔ 2.4.
	Ελαττωματικό ηλεκτρικό κύκλωμα.	Συμβουλευθείτε ένα Επίσημο Συνεργείο της μάρκας.

ΠΡΟΒΛΗΜΑΤΑ ΣΤΗ ΛΕΙΤΟΥΡΓΙΑ (4/8)

Στο δρόμο	ΠΙΘΑΝΕΣ ΑΙΤΙΕΣ	ΤΙ ΝΑ ΚΑΝΕΤΕ
Κραδασμοί.	Λάθος φουσκωμένα ή λάθος ζυγοσταθμισμένα ή κατεστραμμένα ελαστικά.	Ελέγξτε την πίεση των ελαστικών και εάν το πρόβλημα δεν είναι αυτό, ζητήστε έλεγχο της κατάστασής τους σε ένα Επίσημο Συνεργείο της μάρκας.
Λευκός καπνός στην εξάτμιση.	Αυτό δεν είναι απαραίτητα πρόβλημα λειτουργίας. Ανάλογα με τις εξωτερικές κλιματολογικές συνθήκες (κρύο, υγρασία κ.λπ.), ο καπνός μπορεί να παράγεται κατά την απότομη επιτάχυνση του αυτοκινήτου.	Μειώστε τις στροφές του κινητήρα και αποφεύγετε τις απότομες επιταχύνσεις μέχρι ο καπνός να εξαφανιστεί σταδιακά. Διαφορετικά, αυτό ενδέχεται να οφείλεται σε άλλη βλάβη. Απευθυνθείτε σε ένα Επίσημο Συνεργείο της μάρκας.
Καπνός κάτω από το καπό του κινητήρα.	Βραχυκύκλωμα ή διαρροή του κυκλώματος ψύξης.	Σταματήστε, κλείστε το διακόπτη, απομακρυνθείτε από το αυτοκίνητο και καλέστε ένα Επίσημο Συνεργείο της μάρκας.
Ανάβει το ενδεικτικό πίεσης λαδιού:		
σε στροφές ή στο φρενάρισμα,	Η στάθμη είναι υπερβολικά χαμηλή.	Συμπληρώστε με λάδι κινητήρα ➔ 4.5.
καθυστερεί να σβήσει ή παραμένει αναμμένο κατά την επιτάχυνση.	Ανεπαρκής πίεση λαδιού.	Σταματήστε το αυτοκίνητο και επικοινωνήστε με επίσημο συνεργείο της μάρκας.

ΠΡΟΒΛΗΜΑΤΑ ΣΤΗ ΛΕΙΤΟΥΡΓΙΑ (5/8)

Στο δρόμο

Το σύστημα διεύθυνσης σκληραίνει.

ΠΙΘΑΝΕΣ ΑΙΤΙΕΣ

Υπερθέρμανση της υποβοήθησης τιμωιού.

ΤΙ ΝΑ ΚΑΝΕΤΕ

Οδηγήστε με προσοχή με μειωμένη ταχύτητα, υπολογίστε τη δύναμη στο τιμόνι που απαιτείται για να γυρίσετε τους τροχούς.

Βλάβη στο μοτέρ ηλεκτρικής υποβοήθησης.

Συμβουλευθείτε ένα Επίσημο Συνεργείο της μάρκας.

Βλάβη στο σύστημα υποβοήθησης.

Ο κινητήρας ζεσταίνεται. Ο δείκτης θερμοκρασίας υγρού ψύξης βρίσκεται στην περιοχή κινδύνου και το ενδεικτικό **STOP** ανάβει.

Βλάβη στο βενιλατέρ.

Σταματήστε το αυτοκίνητο, σβήστε τον κινητήρα και καλέστε ένα Επίσημο Συνεργείο της μάρκας.

Διαρροές υγρού ψύξης.

Ελέγξτε το δοχείο υγρού ψύξης: πρέπει να περιέχει υγρό. Εάν δεν έχει υγρό, συμβουλευθείτε το συντομότερο ένα Επίσημο Συνεργείο της μάρκας.

Το υγρό ψύξης βράζει μέσα στο δοχείο.

Μηχανική βλάβη: φθορά φλάντζας κυλινδροκεφαλής.

Σβήστε τον κινητήρα. Καλέστε ένα Επίσημο Συνεργείο της μάρκας.



Ψυγείο: Εάν υπάρχει σημαντική έλλειψη ψυκτικού υγρού, να έχετε υπόψη σας ότι δεν πρέπει ποτέ να συμπληρώνετε με ψυχρό ψυκτικό υγρό, όταν ο κινητήρας είναι πολύ ζεστός. Μετά από κάθε επέμβαση στο αυτοκίνητο, κατά την οποία χρειάστηκε να αδειάσετε έστω και ένα μέρος από το υγρό ψύξης του κινητήρα, πρέπει να συμπληρώσετε με υγρό ψύξης στη σωστή ποσότητα. Σας υπενθυμίζουμε ότι είναι απαραίτητο να χρησιμοποιείτε μόνο προϊόντα επιλεγμένα και εγκεκριμένα από τις Τεχνικές Υπηρεσίες μας.

ΠΡΟΒΛΗΜΑΤΑ ΣΤΗ ΛΕΙΤΟΥΡΓΙΑ (6/8)

Διακόπηκε

Ο ανεμιστήρας ψύξης κινητήρα αρχίζει να λειτουργεί μετά την απενεργοποίηση του διακόπτη κινητήρα.

ΠΙΘΑΝΕΣ ΑΙΤΙΕΣ

Αυτό δεν είναι απαραίτητα πρόβλημα λειτουργίας. Η ομάδα ανεμιστήρων ψύξης κινητήρα μπορεί να αρχίσει να λειτουργεί προκειμένου να ρυθμίσει τη θερμοκρασία του κινητήρα. Αυτή η λειτουργία μπορεί να διαρκέσει αρκετά λεπτά μετά την απενεργοποίηση του κινητήρα.

ΤΙ ΝΑ ΚΑΝΕΤΕ

Ο ανεμιστήρας ψύξης κινητήρα λειτουργεί για περισσότερο από 12 λεπτά μετά το σβήσιμο του κινητήρα.

Συμβουλευθείτε ένα Επίσημο Συνεργείο της μάρκας.

ΠΡΟΒΛΗΜΑΤΑ ΣΤΗ ΛΕΙΤΟΥΡΓΙΑ (7/8)

Ηλεκτρικά εξαρτήματα	ΠΙΘΑΝΕΣ ΑΙΤΙΕΣ	ΤΙ ΝΑ ΚΑΝΕΤΕ
Δεν λειτουργεί ο υαλοκαθαριστήρας.	Τα μάκτρα των υαλοκαθαριστήρων έχουν κολλήσει.	Ξεκολλήστε τα μάκτρα πριν χρησιμοποιήσετε τον υαλοκαθαριστήρα.
	Ελαττωματικό ηλεκτρικό κύκλωμα.	Συμβουλευθείτε ένα Επίσημο Συνεργείο της μάρκας.
	Η ασφάλεια έχει υποστεί ζημιά.	Αντικαταστήστε την ασφάλεια ή ζητήστε να σας την αντικαταστήσουν ➔ 5.37.
Ο υαλοκαθαριστήρας δεν σταματά.	Ελαττωματικά ηλεκτρικά χειριστήρια.	Συμβουλευθείτε ένα Επίσημο Συνεργείο της μάρκας.
Πιο γρήγορη συχνότητα των φλας.	Ελαττωματικός πίσω λαμπτήρας.	➔ 5.18. ➔ 5.16
Δεν λειτουργούν πια τα φλας.	Ελαττωματικό ηλεκτρικό κύκλωμα ή χειριστήριο.	Συμβουλευθείτε ένα Επίσημο Συνεργείο της μάρκας.
	Η ασφάλεια έχει υποστεί ζημιά.	Αντικαταστήστε την ασφάλεια ή ζητήστε να σας την αντικαταστήσουν ➔ 5.37.
Οι προβολείς δεν ανάβουν ή δεν σβήνουν.	Ελαττωματικό ηλεκτρικό κύκλωμα ή χειριστήριο.	Συμβουλευθείτε ένα Επίσημο Συνεργείο της μάρκας.
	Η ασφάλεια έχει υποστεί ζημιά.	Αντικαταστήστε την ασφάλεια ή ζητήστε να σας την αντικαταστήσουν ➔ 5.37.

5.50

ΠΡΟΒΛΗΜΑΤΑ ΣΤΗ ΛΕΙΤΟΥΡΓΙΑ (8/8)**Ηλεκτρικά εξαρτήματα****ΠΙΘΑΝΕΣ ΑΙΤΙΕΣ****ΤΙ ΝΑ ΚΑΝΕΤΕ**

Ίχνη υδρατμών μέσα στους προβολείς και τα πίσω φώτα.

Η παρουσία υδρατμών ενδέχεται να είναι ένα φυσικό φαινόμενο που προκαλείται λόγω των διακυμάνσεων της θερμοκρασίας και της υγρασίας.

Σε αυτήν την περίπτωση, τα ίχνη υδρατμών θα εξαφανιστούν προοδευτικά όταν χρησιμοποιήσετε τα φώτα.

Το άναμμα της ένδειξης μη ασφαλισμένων εμπρός ζωνών ασφαλείας δεν συμφωνεί με την κατάσταση ασφάλισης των ζωνών ασφαλείας.

Κάποιο αντικείμενο παρεμβάλλεται μεταξύ του δαπέδου και του καθίσματος και εμποδίζει τη λειτουργία του αισθητήρα.

Αφαιρέστε όλα τα αντικείμενα κάτω από τα μπροστινά καθίσματα.

5.52

Κεφάλαιο 6: Τεχνικά χαρακτηριστικά

Πινακίδα αναγνώρισης	6.2
Στοιχεία αναγνώρισης κινητήρα	6.3
Διαστάσεις	6.4
Χαρακτηριστικά κινητήρα	6.6
Βάρη	6.7
Ρυμουλκούμενα φορτία	6.7
Ανταλλακτικά και επισκευες	6.11
Φύλλα συντήρησης	6.12
Έλεγχος αντιδιαβρωτικής προστασίας	6.18
	6.1

ΠΙΝΑΚΙΔΕΣ ΑΝΑΓΝΩΡΙΣΗΣ ΑΥΤΟΚΙΝΗΤΟΥ

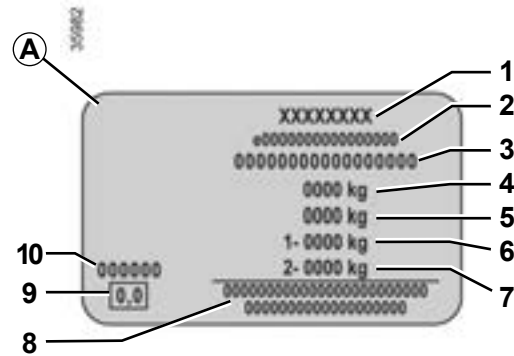
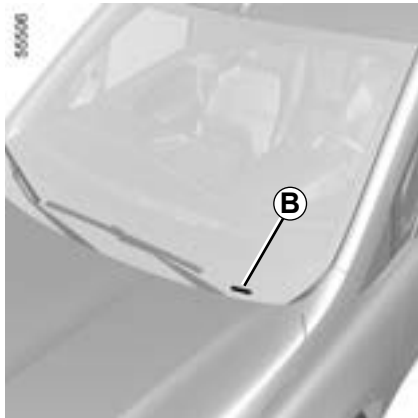
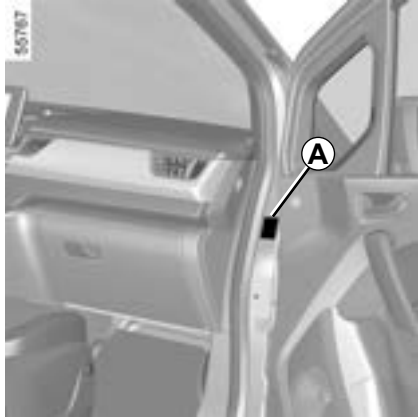

Σε κάθε επιστολή ή παραγγελία σας πρέπει να αναφέρετε τα στοιχεία της πινακίδας του κατασκευαστή.

Η παρουσία και η θέση των πληροφοριών εξαρτώνται από το αυτοκίνητο.

Πινακίδα κατασκευαστή A

- 1 Όνομα κατασκευαστή.
- 2 Αριθμός κοινοτικού σχεδιασμού ή αριθμός έγκρισης.
- 3 Αριθμός αναγνώρισης.

Ανάλογα με το αυτοκίνητο, αυτές οι πληροφορίες επαναλαμβάνονται στο σημάδεμα B.

- 4 MMAC (Μέγιστο Επιτρεπόμενο Βάρος με Φορτίο).
- 5 MTR (Συνολικό Βάρος σε Κίνηση: όχημα φορτωμένο και με ρυμούλκα).
- 6 MMTA (Μέγιστο Συνολικό Επιτρεπόμενο Βάρος οχήματος) στον εμπρός άξονα.
- 7 MMTA πίσω άξονας.
- 8 Αναφέρεται σε εταιρικές ή συμπληρωματικές εγγραφές.
- 9 Δεν χρησιμοποιείται.
- 10 Κωδικός βαφής (κωδικός χρώματος).

ΣΤΟΙΧΕΪΑ ΑΝΑΓΝΩΡΙΣΗΣ ΚΙΝΗΤΗΡΑ

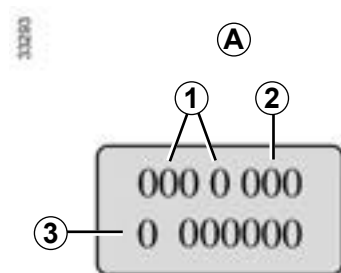

Να αναφέρετε τα στοιχεία αναγνώρισης του κινητήρα στην περιοχή A σε κάθε επιστολή ή παραγγελία σας.

(ανάλογα με τον κινητήρα βρίσκεται σε διαφορετικό σημείο)

- 1 Τύπος κινητήρα.
- 2 Δείκτης κινητήρα.
- 3 Αριθμός σειράς κινητήρα.

ΔΙΑΣΤΑΣΕΙΣ (σε μέτρα) (1/2)

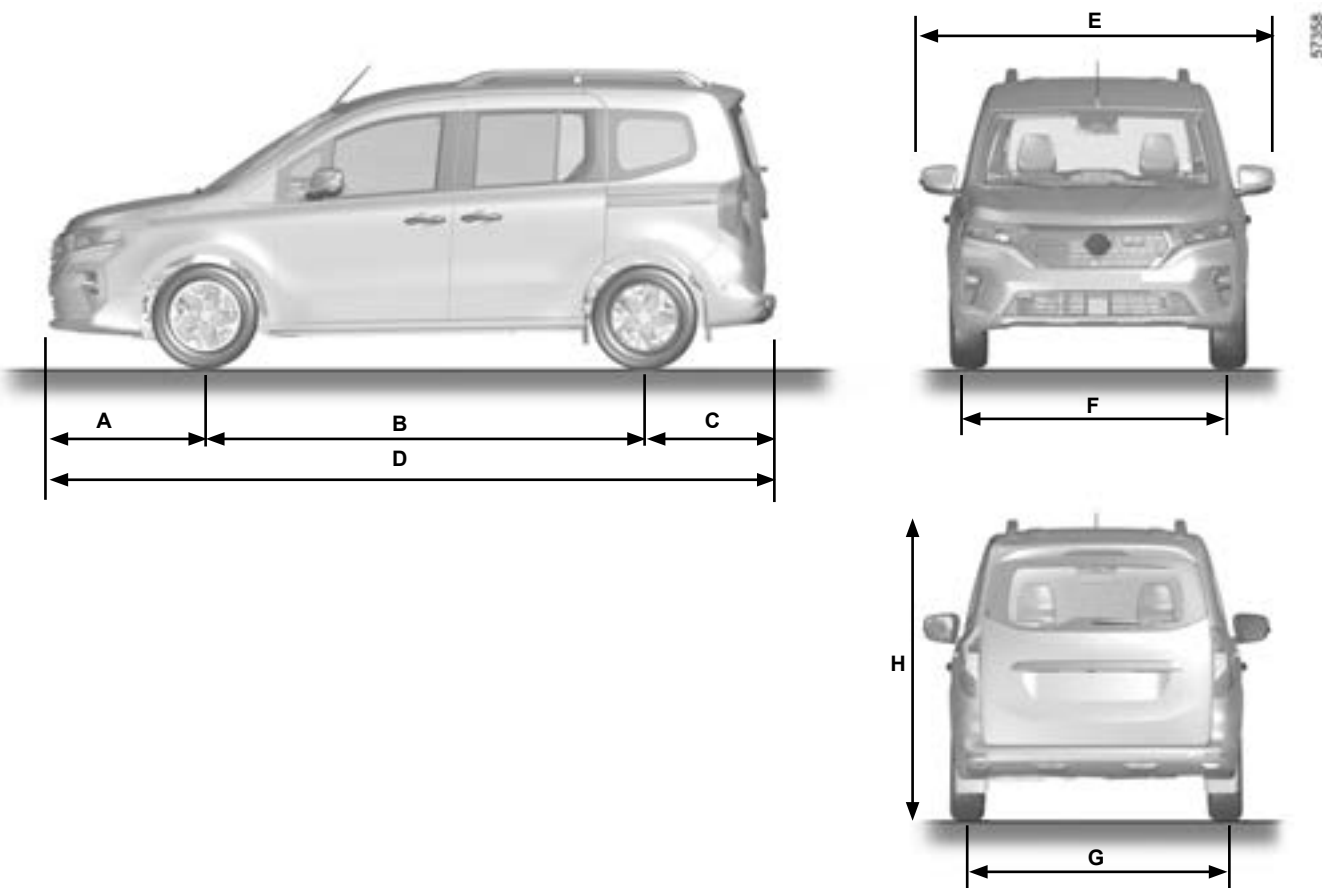

6.4



ΔΙΑΣΤΑΣΕΙΣ (σε μέτρα) (2/2)

		«Κανονικό αμάξωμα»	«Μακρύ αμάξωμα»
A		0,962	
B		2,716	3,100
C		0,810	0,848
D		4,487	4,910
E	Εξαιρουμένων των εξωτερικών καθρεφτών	1,859	
	Εξωτερικοί καθρέφτες κλειστοί	1,919	
	Εξωτερικοί καθρέφτες ανοιχτοί	2,159	
F		1,571 → 1,586	
G		1,592 → 1,610	
H (χωρίς φορτίο)	Έκδοση στεισιον*	1,810	
	Έκδοση επαγγελματικού φορτηγού	1,830	

Διάμετροι στροφής μεταξύ πεζοδρομίων	10,9	12,4
Διάμετροι στροφής μεταξύ τοίχων	11,2	13,1

(*) **Προσοχή:** εάν το αυτοκίνητο είναι εξοπλισμένο με μπάρες οροφής, το ύψος πρέπει να αυξηθεί κατά 0,052 m (οι μπάρες δεν είναι δυνατό να αφαιρεθούν).

ΧΑΡΑΚΤΗΡΙΣΤΙΚΑ ΚΙΝΗΤΗΡΩΝ

Έκδοση	1.3 Turbo
Τύπος κινητήρα (βλ. πινακίδα κινητήρα)	HR13DDT
Κυλινδρισμός (cm ³)	1 332
Τύπος καυσίμου Δείκτης οκτανίου	Βενζίνη Απαιτείται η χρήση αμόλυβδης βενζίνης υποχρεωτικά με δείκτη οκτανίου όπως αναγράφεται στην ετικέτα που βρίσκεται στο εσωτερικό του καπακιού της τάπας πλήρωσης ➔ 1.130.
Τύποι καυσίμου που πληρούν τις ευρωπαϊκές προδιαγραφές και είναι συμβατά με τους κινητήρες των αυτοκινήτων που πωλούνται στην Ευρώπη (σε κάθε άλλη περίπτωση, επικοινωνήστε με ένα επίσημο συνεργείο της μάρκας).	<div style="display: flex; flex-direction: column; align-items: center;"> <div style="display: flex; align-items: center; margin-bottom: 20px;">  <div style="margin-left: 10px;"> <p>Η αμόλυβδη βενζίνη που είναι σύμφωνη με το πρότυπο EN 228 περιέχει αιθανόλη 5 % κατ' όγκο.</p> </div> </div> <div style="display: flex; align-items: center;">  <div style="margin-left: 10px;"> <p>Η αμόλυβδη βενζίνη που είναι σύμφωνη με το πρότυπο EN 228 περιέχει αιθανόλη 10 % κατ' όγκο.</p> </div> </div> </div>
Μπουζί	Χρησιμοποιείτε αποκλειστικά μπουζί κατάλληλα για τον κινητήρα του αυτοκινήτου σας. Ο τύπος τους πρέπει να αναγράφεται σε μια ετικέτα που είναι κολλημένη στο χώρο του κινητήρα. Διαφορετικά, συμβουλευθείτε ένα Επίσημο Συνεργείο της μάρκας. Η τοποθέτηση ακατάλληλων μπουζί μπορεί να προκαλέσει προβλήματα στον κινητήρα σας.

6.6

ΒΑΡΗ (σε κιλά)

Τα αναφερόμενα βάρη αντιστοιχούν σε αυτοκίνητο με βασικό εξοπλισμό χωρίς εξτρά: διαφέρουν ανάλογα με τον εξοπλισμό του αυτοκινήτου σας. Συμβουλευθείτε το Επίσημο Δίκτυο της μάρκας.

Εκδόσεις	Έκδοση επαγγελματικού φορτηγού		Έκδοση στείσιον	
	Κανονικό αμάξωμα	Μακρύ αμάξωμα	Κανονικό αμάξωμα	Μακρύ αμάξωμα
Μέγιστο Επιτρεπόμενο Βάρος με Φορτίο (MMAC) Μέγιστο Συνολικό Επιτρεπόμενο Βάρος (MMTA) Συνολικό Βάρος σε Κατάσταση Κίνησης (MTR)	Βάρη που αναγράφονται στην πινακίδα κατασκευαστή ➔ 6.2			
Βάρος Ρυμούλκας με Φρένα*	υπολογίζεται με τον τύπο: MTR - MMAC			
Βάρος Ρυμούλκας χωρίς Φρένα*	685 kg	750 kg	750 kg	750 kg
Επιτρεπόμενο φορτίο στο σημείο ρυμούλκησης*	75 kg			
Επιτρεπόμενο φορτίο στην οροφή	➔ 3.66, ➔ 3.64			

* Ρυμουλκούμενο φορτίο (Ρυμούλκηση τροχόσπιτου, σκάφους...)

Η ρυμούλκηση απαγορεύεται όσο ο τύπος MTR-MMAC βρίσκεται στο μηδέν ή όταν το MTR ισούται με μηδέν (ή δεν αναγράφεται) στην πινακίδα κατασκευαστή.

- Πρέπει να τηρείτε τις διατάξεις της τοπικής νομοθεσίας σχετικά με τις συνθήκες ρυμούλκησης και κυρίως αυτές του κώδικα οδικής κυκλοφορίας. Για κάθε μετατροπή, απευθυνθείτε στην επίσημη αντιπροσωπεία.
- Σε περίπτωση αυτοκινήτου με ρυμούλκα **δεν πρέπει ποτέ να υπερβαίνετε το συνολικό βάρος σε κατάσταση κίνησης (αυτοκίνητο + ρυμούλκα)**. Ωστόσο είναι αποδεκτή:
 - υπέρβαση του MMTA στον πίσω άξονα έως 15% το πολύ,
 - υπέρβαση του MMAC έως 10% ή 100 κιλά το πολύ (όποιο από τα δύο επιτευχθεί πρώτο).
 Και στις δύο περιπτώσεις, η μέγιστη ταχύτητα αυτοκινήτου και ρυμουλκούμενου δεν πρέπει να υπερβαίνει τα 80 χλμ./ώρα (εκδόσεις επαγγελματικού φορτηγού) ή τα 100 χλμ./ώρα (εκδόσεις στείσιον) και η πίεση των ελαστικών πρέπει να αυξηθεί κατά 0,2 bar (3 PSI).
- Η απόδοση του κινητήρα και η δυνατότητα αναρρίχησης μειώνονται με το υψόμετρο. Γι' αυτό συνιστούμε τη μείωση του μέγιστου φορτίου κατά 10% σε υψόμετρο 1.000 μέτρων και, κατόπιν, κατά 10% για κάθε επί πλέον 1.000 μέτρα.

ΠΡΟΤΕΙΝΟΜΕΝΕΣ ΧΩΡΗΤΙΚΟΤΗΤΕΣ, ΥΓΡΑ ΚΑΙ ΛΙΠΑΝΤΙΚΑ (1/2)

Οι ακόλουθες τιμές αντιστοιχούν σε κατά προσέγγιση χωρητικότητες. Οι ακριβείς ποσότητες γεμίσματος ενδέχεται να διαφέρουν ελαφρώς. Για γέμισμα, ακολουθήστε τη διαδικασία που περιγράφεται στις ενότητες 1 και 4 ➔ 4.5, ➔ 4.7, ➔ 1.130, να προσδιοριστούν οι κατάλληλες χωρητικότητες.

Κινητήρας: H5H			Κιβώτιο ταχυτήτων: TL4	
Τύπος υγρού	Όγκος υγρού (η τιμή παρέχεται ως ένδειξη)			Συνιστώμενα υγρά/λιπαντικά
	Μετρικό μέγεθος	Αγγλικό μέγεθος	Αμερικανικό μέγεθος	
Χωρητικότητα ρεζερβουάρ	54 L	11,87 gal	14,26 gal	
Λάδι κινητήρα	5,4 L	1,18 gal	1,42 gal	5W30 C3 Σύνολο 1 Λ. P# KE90091033 5 Λ. P# KE90091043 208 Λ. P# KE90091073
Βαλβολίνη κιβωτίου ταχυτήτων	2 L	0,44 gal	0,53 gal	Μηχανικό κιβώτιο ταχυτήτων LS4: το λάδι δεν αντικαθίσταται, αυτό το κιβώτιο ταχυτήτων δεν χρειάζεται συντήρηση.
Στάθμη των υγρών φρένων	0,6 → 0,9 L	0,13 → 0,20 gal	0,16 → 0,24 gal	Υγρό φρένων Nissan DOT4+ Κλάση 6 αρ. είδους 1 Λ. = KE9039993A

ΠΡΟΤΕΙΝΟΜΕΝΕΣ ΧΩΡΗΤΙΚΟΤΗΤΕΣ, ΥΓΡΑ ΚΑΙ ΛΙΠΑΝΤΙΚΑ (2/2)

Κινητήρας: H5H		Κιβώτιο ταχυτήτων: TL4		
Τύπος υγρού	Όγκος υγρού (η τιμή παρέχεται ως ένδειξη)			Συνιστώμενα υγρά/λιπαντικά
	Μετρικό μέγεθος	Αγγλικό μέγεθος	Αμερικανικό μέγεθος	
Στάθμη υγρού ψύξης	7,2 L	1,58 gal	1,90 gal	<p>Για εύκρατες χώρες, χρησιμοποιήστε το αυθεντικό ψυκτικό υγρό κινητήρα «GLACEOL RX type D-21 °C 5 Λ», για «πολύ ψυχρές» χώρες χρησιμοποιήστε το «GLACEOL RX G.F. -37 °C 5 Λ» ψυκτικό υγρό ή ισοδύναμο της ίδιας ποιότητας για να αποφύγετε τη διάβρωση του αλουμινίου στο κύκλωμα ψύξης του κινητήρα, λόγω της χρήσης μη γνήσιου ψυκτικού υγρού κινητήρα. Όλες οι επισκευές του συστήματος ψύξης κινητήρα που είναι απαραίτητες λόγω της χρήσης μη γνήσιου ψυκτικού υγρού ενδέχεται να μην καλύπτονται από την εγγύηση, ακόμη και αν αυτά τα περιστατικά συμβαίνουν κατά τη διάρκεια της περιόδου εγγύησης. Επικοινωνήστε με έναν αντιπρόσωπο της NISSAN ή με ένα εξουσιοδοτημένο συνεργείο για οποιαδήποτε πληροφορία σχετικά με τους τύπους και τις ποσότητες ψυκτικού υγρού. Εάν είναι απαραίτητο να αραιωθεί το χρησιμοποιούμενο ψυκτικό για να επιτευχθεί η σωστή συγκέντρωση, χρησιμοποιήστε μόνο αποιονισμένο ή απεσταγμένο νερό.</p>
Μέγιστη χωρητικότητα στάθμης του δοχείου υγρού ψύξης	0,76 L	0,17 gal	0,20 gal	
Κλιματισμός συστήματος ψύξης	R134a	550 g	19,40 oz	
	1234YF	480 g	16,93 oz	
Λάδι συμπιεστή κλιματισμού	0,09 L	0,019 gal	0,023 gal	ND12 λάδι 550 ± 35 ml

UKCA MARKING



Hereby, NISSAN AUTOMOTIVE EUROPE SAS. declares that all equipment standardly fitted in your vehicle are in compliance with the following UKCA regulation directives:

- Radio Equipment Regulations 2017;
- Electromagnetic Compatibility Regulations 2016;
- Electrical Equipment (Safety) Regulations 2016;
- Pressure Equipment (Safety) Regulations 2016;
- Supply of Machinery (Safety) Regulations 2008.

The Importer to countries concerned by UKCA Certification; England; Scotland and Wales is:

NISSAN MOTOR (GB) Ltd.

The Rivers Office Park, Denham Way, Maple Cross, Rickmansworth,

WD3 9YS

UNITED KINGDOM

NISSAN AUTOMOTIVE EUROPE SAS

8 rue Jean Pierre Timbaud 78180 Montigny-le-Bretonneux - FRANCE

6.10

ΑΝΤΑΛΛΑΚΤΙΚΑ ΚΑΙ ΕΠΙΣΚΕΥΕΣ

Τα γνήσια ανταλλακτικά είναι κατασκευασμένα με ιδιαίτερα αυστηρές προδιαγραφές και υπόκεινται σε ειδικούς ελέγχους. Κατά συνέπεια, η ποιότητά τους είναι τουλάχιστον εφάμιλλη με την ποιότητα των εξαρτημάτων που τοποθετούνται στο εργοστάσιο κατασκευής στα καινούργια αυτοκίνητα.

Χρησιμοποιώντας συστηματικά γνήσια ανταλλακτικά, είστε βέβαιοι ότι διαφυλάσσετε τις επιδόσεις του αυτοκινήτου σας. Επί πλέον, οι επισκευές που γίνονται στο Επίσημο Δίκτυο της μάρκας με γνήσια ανταλλακτικά έχουν εγγύηση σύμφωνα με τους όρους που αναφέρονται στην πίσω πλευρά της εντολής επισκευής.

ΑΠΟΔΕΙΚΤΙΚΑ ΣΥΝΤΗΡΗΣΗΣ (1/6)

V.I.N:

Ημερομηνία:	Χλμ.:	Αρ. τιμολογίου:	Σχόλια/διάφορα
Τύπος επέμβασης: Συντήρηση <input type="checkbox"/> <input type="checkbox"/>		Σφραγίδα	
Έλεγχος αντιδιαβρωτικής προστασίας: Εντάξει <input type="checkbox"/> Όχι εντάξει* <input type="checkbox"/> <small>*Βλ. ειδική σελίδα</small>			
Ημερομηνία:	Χλμ.:	Αρ. τιμολογίου:	Σχόλια/διάφορα
Τύπος επέμβασης: Συντήρηση <input type="checkbox"/> <input type="checkbox"/>		Σφραγίδα	
Έλεγχος αντιδιαβρωτικής προστασίας: Εντάξει <input type="checkbox"/> Όχι εντάξει* <input type="checkbox"/> <small>*Βλ. ειδική σελίδα</small>			
Ημερομηνία:	Χλμ.:	Αρ. τιμολογίου:	Σχόλια/διάφορα
Τύπος επέμβασης: Συντήρηση <input type="checkbox"/> <input type="checkbox"/>		Σφραγίδα	
Έλεγχος αντιδιαβρωτικής προστασίας: Εντάξει <input type="checkbox"/> Όχι εντάξει* <input type="checkbox"/> <small>*Βλ. ειδική σελίδα</small>			

6.12

ΑΠΟΔΕΙΚΤΙΚΑ ΣΥΝΤΗΡΗΣΗΣ (2/6)

V.I.N:

<p>Ημερομηνία: Χλμ.: Αρ. τιμολογίου:</p>	Σχόλια/διάφορα
<p>Τύπος επέμβασης:</p> <p>Συντήρηση <input type="checkbox"/></p> <p>..... <input type="checkbox"/></p> <p>Έλεγχος αντιδιαβρωτικής προστασίας:</p> <p>Εντάξει <input type="checkbox"/> Όχι εντάξει* <input type="checkbox"/></p> <p>*Βλ. ειδική σελίδα</p>	<p>Σφραγίδα</p>
<p>Ημερομηνία: Χλμ.: Αρ. τιμολογίου:</p>	Σχόλια/διάφορα
<p>Τύπος επέμβασης:</p> <p>Συντήρηση <input type="checkbox"/></p> <p>..... <input type="checkbox"/></p> <p>Έλεγχος αντιδιαβρωτικής προστασίας:</p> <p>Εντάξει <input type="checkbox"/> Όχι εντάξει* <input type="checkbox"/></p> <p>*Βλ. ειδική σελίδα</p>	<p>Σφραγίδα</p>
<p>Ημερομηνία: Χλμ.: Αρ. τιμολογίου:</p>	Σχόλια/διάφορα
<p>Τύπος επέμβασης:</p> <p>Συντήρηση <input type="checkbox"/></p> <p>..... <input type="checkbox"/></p> <p>Έλεγχος αντιδιαβρωτικής προστασίας:</p> <p>Εντάξει <input type="checkbox"/> Όχι εντάξει* <input type="checkbox"/></p> <p>*Βλ. ειδική σελίδα</p>	<p>Σφραγίδα</p>

ΑΠΟΔΕΙΚΤΙΚΑ ΣΥΝΤΗΡΗΣΗΣ (3/6)

V.I.N:

Ημερομηνία:	Χλμ.:	Αρ. τιμολογίου:	Σχόλια/διάφορα
Τύπος επέμβασης: Συντήρηση <input type="checkbox"/> <input type="checkbox"/>		Σφραγίδα	
Έλεγχος αντιδιαβρωτικής προστασίας: Εντάξει <input type="checkbox"/> Όχι εντάξει* <input type="checkbox"/> <small>*Βλ. ειδική σελίδα</small>			
Ημερομηνία:	Χλμ.:	Αρ. τιμολογίου:	Σχόλια/διάφορα
Τύπος επέμβασης: Συντήρηση <input type="checkbox"/> <input type="checkbox"/>		Σφραγίδα	
Έλεγχος αντιδιαβρωτικής προστασίας: Εντάξει <input type="checkbox"/> Όχι εντάξει* <input type="checkbox"/> <small>*Βλ. ειδική σελίδα</small>			
Ημερομηνία:	Χλμ.:	Αρ. τιμολογίου:	Σχόλια/διάφορα
Τύπος επέμβασης: Συντήρηση <input type="checkbox"/> <input type="checkbox"/>		Σφραγίδα	
Έλεγχος αντιδιαβρωτικής προστασίας: Εντάξει <input type="checkbox"/> Όχι εντάξει* <input type="checkbox"/> <small>*Βλ. ειδική σελίδα</small>			

6.14

ΑΠΟΔΕΙΚΤΙΚΑ ΣΥΝΤΗΡΗΣΗΣ (4/6)

V.I.N:

Ημερομηνία:	Χλμ.:	Αρ. τιμολογίου:	Σχόλια/διάφορα
Τύπος επέμβασης: Συντήρηση <input type="checkbox"/> <input type="checkbox"/>		Σφραγίδα	
Έλεγχος αντιδιαβρωτικής προστασίας: Εντάξει <input type="checkbox"/> Όχι εντάξει* <input type="checkbox"/> <small>*Βλ. ειδική σελίδα</small>			
Ημερομηνία:	Χλμ.:	Αρ. τιμολογίου:	Σχόλια/διάφορα
Τύπος επέμβασης: Συντήρηση <input type="checkbox"/> <input type="checkbox"/>		Σφραγίδα	
Έλεγχος αντιδιαβρωτικής προστασίας: Εντάξει <input type="checkbox"/> Όχι εντάξει* <input type="checkbox"/> <small>*Βλ. ειδική σελίδα</small>			
Ημερομηνία:	Χλμ.:	Αρ. τιμολογίου:	Σχόλια/διάφορα
Τύπος επέμβασης: Συντήρηση <input type="checkbox"/> <input type="checkbox"/>		Σφραγίδα	
Έλεγχος αντιδιαβρωτικής προστασίας: Εντάξει <input type="checkbox"/> Όχι εντάξει* <input type="checkbox"/> <small>*Βλ. ειδική σελίδα</small>			

ΑΠΟΔΕΙΚΤΙΚΑ ΣΥΝΤΗΡΗΣΗΣ (5/6)

V.I.N:

Ημερομηνία:	Χλμ.:	Αρ. τιμολογίου:	Σχόλια/διάφορα
Τύπος επέμβασης: Συντήρηση <input type="checkbox"/> <input type="checkbox"/>		Σφραγίδα	
Έλεγχος αντιδιαβρωτικής προστασίας: Εντάξει <input type="checkbox"/> Όχι εντάξει* <input type="checkbox"/> <small>*Βλ. ειδική σελίδα</small>			
Ημερομηνία:	Χλμ.:	Αρ. τιμολογίου:	Σχόλια/διάφορα
Τύπος επέμβασης: Συντήρηση <input type="checkbox"/> <input type="checkbox"/>		Σφραγίδα	
Έλεγχος αντιδιαβρωτικής προστασίας: Εντάξει <input type="checkbox"/> Όχι εντάξει* <input type="checkbox"/> <small>*Βλ. ειδική σελίδα</small>			
Ημερομηνία:	Χλμ.:	Αρ. τιμολογίου:	Σχόλια/διάφορα
Τύπος επέμβασης: Συντήρηση <input type="checkbox"/> <input type="checkbox"/>		Σφραγίδα	
Έλεγχος αντιδιαβρωτικής προστασίας: Εντάξει <input type="checkbox"/> Όχι εντάξει* <input type="checkbox"/> <small>*Βλ. ειδική σελίδα</small>			

6.16

ΑΠΟΔΕΙΚΤΙΚΑ ΣΥΝΤΗΡΗΣΗΣ (6/6)

V.I.N:

<p>Ημερομηνία: Χλμ.: Αρ. τιμολογίου:</p> <p>Τύπος επέμβασης:</p> <p>Συντήρηση <input type="checkbox"/></p> <p>..... <input type="checkbox"/></p> <p>Έλεγχος αντιδιαβρωτικής προστασίας:</p> <p>Εντάξει <input type="checkbox"/> Όχι εντάξει* <input type="checkbox"/></p> <p>*Βλ. ειδική σελίδα</p>	<p>Σφραγίδα</p>	<p>Σχόλια/διάφορα</p>
<p>Ημερομηνία: Χλμ.: Αρ. τιμολογίου:</p> <p>Τύπος επέμβασης:</p> <p>Συντήρηση <input type="checkbox"/></p> <p>..... <input type="checkbox"/></p> <p>Έλεγχος αντιδιαβρωτικής προστασίας:</p> <p>Εντάξει <input type="checkbox"/> Όχι εντάξει* <input type="checkbox"/></p> <p>*Βλ. ειδική σελίδα</p>	<p>Σφραγίδα</p>	<p>Σχόλια/διάφορα</p>
<p>Ημερομηνία: Χλμ.: Αρ. τιμολογίου:</p> <p>Τύπος επέμβασης:</p> <p>Συντήρηση <input type="checkbox"/></p> <p>..... <input type="checkbox"/></p> <p>Έλεγχος αντιδιαβρωτικής προστασίας:</p> <p>Εντάξει <input type="checkbox"/> Όχι εντάξει* <input type="checkbox"/></p> <p>*Βλ. ειδική σελίδα</p>	<p>Σφραγίδα</p>	<p>Σχόλια/διάφορα</p>

6.17

ΕΛΕΓΧΟΣ ΑΝΤΙΔΙΑΒΡΩΤΙΚΗΣ ΠΡΟΣΤΑΣΙΑΣ (1/5)

Σε περίπτωση που η εγγύηση παραμένει σε ισχύ υπό την προϋπόθεση επισκευής, η επισκευή αυτή επισημαίνεται παρακάτω.

VIN:

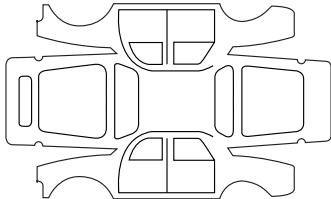
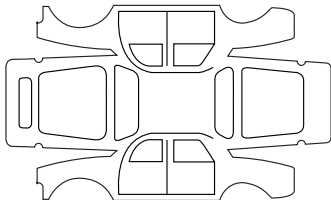
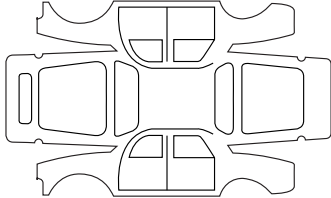
Αντιδιαβρωτική επισκευή που πρέπει να πραγματοποιηθεί:		Σφραγίδα
Ημερομηνία επισκευής:		
Επισκευή που πρέπει να πραγματοποιηθεί:		Σφραγίδα
Ημερομηνία επισκευής:		
Επισκευή που πρέπει να πραγματοποιηθεί:		Σφραγίδα
Ημερομηνία επισκευής:		

6.18

ΕΛΕΓΧΟΣ ΑΝΤΙΔΙΑΒΡΩΤΙΚΗΣ ΠΡΟΣΤΑΣΙΑΣ (2/5)

Σε περίπτωση που η εγγύηση παραμένει σε ισχύ υπό την προϋπόθεση επισκευής, η επισκευή αυτή επισημαίνεται παρακάτω.

VIN:

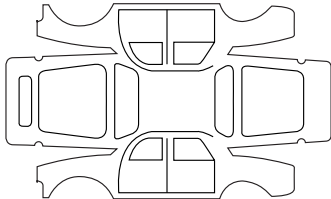
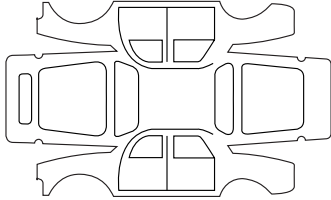
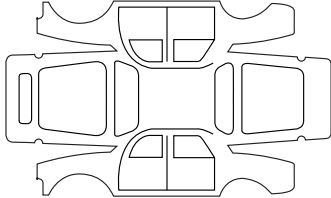
Αντιδιαβρωτική επισκευή που πρέπει να πραγματοποιηθεί:		Σφραγίδα
Ημερομηνία επισκευής:		
Επισκευή που πρέπει να πραγματοποιηθεί:		Σφραγίδα
Ημερομηνία επισκευής:		
Επισκευή που πρέπει να πραγματοποιηθεί:		Σφραγίδα
Ημερομηνία επισκευής:		

ΕΛΕΓΧΟΣ ΑΝΤΙΔΙΑΒΡΩΤΙΚΗΣ ΠΡΟΣΤΑΣΙΑΣ (3/5)

Σε περίπτωση που η εγγύηση παραμένει σε ισχύ υπό την προϋπόθεση επισκευής, η επισκευή αυτή επισημαίνεται παρακάτω.

VIN:

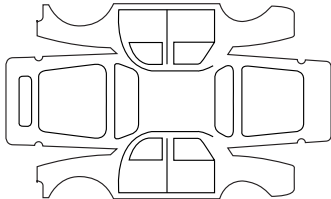
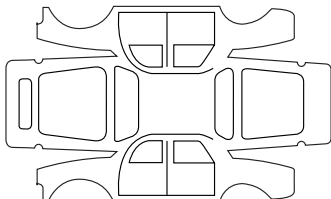
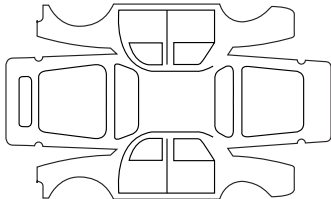
Αντιδιαβρωτική επισκευή που πρέπει να πραγματοποιηθεί:		Σφραγίδα
Ημερομηνία επισκευής:		
Επισκευή που πρέπει να πραγματοποιηθεί:		Σφραγίδα
Ημερομηνία επισκευής:		
Επισκευή που πρέπει να πραγματοποιηθεί:		Σφραγίδα
Ημερομηνία επισκευής:		

6.20

ΕΛΕΓΧΟΣ ΑΝΤΙΔΙΑΒΡΩΤΙΚΗΣ ΠΡΟΣΤΑΣΙΑΣ (4/5)

Σε περίπτωση που η εγγύηση παραμένει σε ισχύ υπό την προϋπόθεση επισκευής, η επισκευή αυτή επισημαίνεται παρακάτω.

VIN:

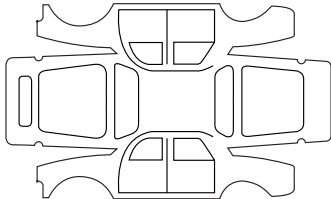
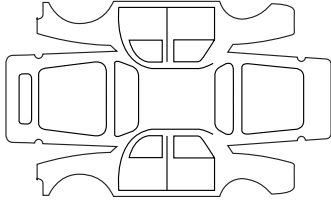
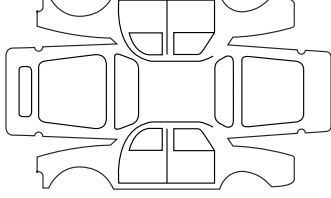
Αντιδιαβρωτική επισκευή που πρέπει να πραγματοποιηθεί:		Σφραγίδα
Ημερομηνία επισκευής:		
Επισκευή που πρέπει να πραγματοποιηθεί:		Σφραγίδα
Ημερομηνία επισκευής:		
Επισκευή που πρέπει να πραγματοποιηθεί:		Σφραγίδα
Ημερομηνία επισκευής:		

ΕΛΕΓΧΟΣ ΑΝΤΙΔΙΑΒΡΩΤΙΚΗΣ ΠΡΟΣΤΑΣΙΑΣ (5/5)

Σε περίπτωση που η εγγύηση παραμένει σε ισχύ υπό την προϋπόθεση επισκευής, η επισκευή αυτή επισημαίνεται παρακάτω.

VIN:

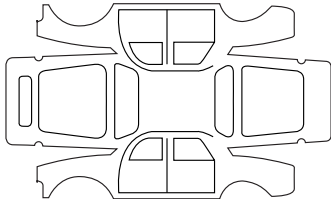
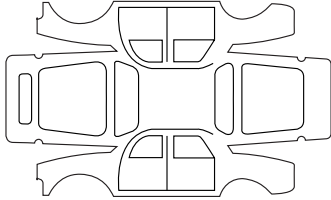
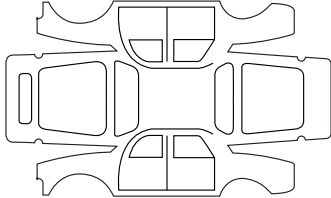
Αντιδιαβρωτική επισκευή που πρέπει να πραγματοποιηθεί:		Σφραγίδα
Ημερομηνία επισκευής:		
Επισκευή που πρέπει να πραγματοποιηθεί:		Σφραγίδα
Ημερομηνία επισκευής:		
Επισκευή που πρέπει να πραγματοποιηθεί:		Σφραγίδα
Ημερομηνία επισκευής:		

6.22

ΑΛΦΑΒΗΤΙΚΟ ΕΥΡΕΤΗΡΙΟ (1/7)

A

ABS 1.96 – 1.97, 2.38 → 2.43
air condition 3.2 → 3.16

E

ESC: Σύστημα ελέγχου ευστάθειας 1.96, 2.38 → 2.43

I

Intelligent Key 1.7, 1.15, 1.22, 2.5 → 2.7, 5.31, 5.44 → 5.51
Intelligent Key : χρήση 1.9
Isofix 1.60 → 1.62, 1.64, 1.77 → 1.85

S

Stop και Start 1.36, 1.132, 2.19 – 2.20

A

άγκιστρα πρόσδεσης 3.60 → 3.62
άγκιστρα ρυμούλκησης 5.8 – 5.9, 5.42 – 5.43
αεραγωγοί 3.2 → 3.4
αερόσακοι 0.6
αερόσακος
απενεργοποίηση μετωπικού αερόσακου συνοδηγού 1.81, 1.86 → 1.88
ενεργοποίηση αερόσακων συνοδηγού 1.65, 1.77, 1.86 → 1.88
αερόσακος 1.48 → 1.56, 1.63, 1.65 → 1.76, 1.81, 1.86 → 1.88, 1.95, 1.109
αλεξήλιο 3.26
αλλαγή λαδιού κινητήρα 4.5 – 4.6
αλλαγή ταχυτήτων 1.96, 2.14, 2.19 – 2.20
αλλαγή τροχού 5.11 – 5.12
αναστολή της λειτουργίας του κινητήρα 1.98, 2.8 → 2.11
ανίχνευση οδικών σημάτων: προειδοποίηση υπέρβασης ταχύτητας 2.88 → 2.91
άνοιγμα του διακόπτη του αυτοκινήτου 2.3 → 2.7
άνοιγμα των θυρών 1.16 → 1.25
άνοιγμα/κλείσιμο
Πορτ-μπαγκάζ 1.4 – 1.5
ανοιγόμενων μερών 1.2 – 1.3, 1.9 → 1.14
ανταλλακτικά 6.11
αντιδιαβρωτική προστασία 4.14
αντικατάσταση
μπαταρίες τηλεχειριστηρίου 5.29 – 5.30

αντικατάσταση λαμπτήρων 5.16 → 5.21
αντιρρύπανση
συμβουλές 2.25
αντιστάθμιση πλευρικού ανέμου 2.40
άνυψωση του αυτοκινήτου
αλλαγή τροχού 5.11 – 5.12
αξεσουάρ 2.6, 5.36
αποδεικτικά συντήρησης 6.12 → 6.17
αποθήκευση/οργάνωση 0.3
αποθηκευτικοί χώροι 3.27 → 3.33
αποστάσεις ασφαλείας 2.65 → 2.68
αριθμός αναγνώρισης αυτοκινήτου (VIN) 0.7
ασύρματος φορτιστής
επαγωγική φόρτιση 3.18
ασφάλεια παιδιών ... 0.3, 1.2 – 1.3, 1.15, 1.17, 1.53, 1.57 – 1.58, 1.60 → 1.88, 3.20 → 3.22
ασφάλειες 0.9, 5.37 → 5.39
αυτόματα προσαρμοζόμενοι ρυθμιστές ταχύτητας 2.101 → 2.114
αυτόματο κιβώτιο ταχυτήτων (χρήση) 2.18
αυτόματο κλειδί των ανοιγόμενων μερών εν κινήσει 1.25
αυτόματο χειρόφρενο 1.96, 2.15 → 2.18
αυτονομία λαδιού 1.106 – 1.107

B

βάρη 6.7
βαφή
Συντήρηση 4.14 → 4.16
βλάβες
προβλήματα στη λειτουργία 2.12 – 2.13, 2.18, 2.39 → 2.43, 2.46 – 2.47, 2.52 – 2.53, 2.62, 2.84, 2.87, 2.91, 2.136, 2.160, 3.14, 5.37 → 5.39, 5.44 → 5.51
βλάβες λειτουργίας
μπαταρία κάρτας 5.31 – 5.32
μπαταρίες τηλεχειριστηρίου 5.29 – 5.30
βλάβη 0.9
βοήθεια για την εκκίνηση σε έδαφος με κλίση 2.38 → 2.43, 2.42
ΒΟΗΘΕΙΑ ΣΤΗΝ ΟΔΗΓΗΣΗ
προσαρμοζόμενος ρυθμιστής ταχύτητας 2.101 → 2.114
βοήθεια στο παρκάρισμα 1.112 – 1.113, 2.131 → 2.138, 2.136, 2.139 → 2.142

ΑΛΦΑΒΗΤΙΚΟ ΕΥΡΕΤΗΡΙΟ (2/7)

βοήθεια στο παρκάρισμα: υποβοήθηση στάθμευσης2.131 → 2.142,
2.152 → 2.156
Βοηθός αυτοκινητοδρόμου και κυκλοφορίας2.115 → 2.130

Γ

γέμισμα επιπρόσθετου ρεζερβουάρ1.97
γρύλος 5.3, 5.8 – 5.9, 5.11 – 5.12

Δ

δείκτης λαδιού κινητήρα 4.4
διακόπτης κινητήρα2.3, 2.15 → 2.18
διαστάσεις 6.4 – 6.5
διαχωριστικό πλέγμα 1.34 – 1.35, 3.59

Ε

εγκατάσταση αξεσουάρ5.36
εγκατάσταση ραδιοφώνου5.35
εκκίνηση 1.108
εκκίνηση του κινητήρα 2.3 → 2.11
ελαστικά
σύστημα παρακολούθησης της πίεσης των ελαστικών2.33 → 2.37
ελαστικά0.2, 2.24, 2.27 → 2.37, 4.10 – 4.11, 5.13 → 5.15
έλεγχος αντιδιαβρωτικής προστασίας6.18 → 6.22
έλεγχος πρόσφυσης2.43
Έλεγχος πρόσφυσης - εκτεταμένο κράτημα2.43
εμπρός καθίσματα
ρύθμιση1.26 → 1.33, 1.40
ενδεικτικά
αντικατάσταση λαμπτήρα 5.20 – 5.21
ενδεικτικά2.59
ενδεικτικά ελέγχου 1.94 → 1.98, 1.102 → 1.110
ενδεικτικά:
καντράν 1.94 → 1.98, 1.102 – 1.103, 2.8 → 2.11, 2.13 → 2.24,
2.20 → 2.25, 2.29 → 2.32
κατεύθυνσης (φλας)1.89
ενέργεια
λειτουργία «ECO»1.97
ενεργό φρενάρισμα έκτακτης ανάγκης1.98, 2.69 → 2.85
ενσωματωμένο χειριστήριο τηλεφώνου ελεύθερα χέρια3.17 → 3.19

7.2

εξαερισμός
εξαερισμός3.2 → 3.4
εξαερισμός3.2 → 3.13
εξοπλισμοί πολυμέσων 1.99 – 1.100, 1.111, 1.114, 1.119, 3.17 → 3.19
εξωτερική θερμοκρασία 1.114 – 1.115
επιτρεπόμενο φορτίο στην οροφή6.7
εργαλεία5.8 → 5.10
εργαλειοθήκη5.3, 5.8 → 5.10
εσωτερικά διακοσμητικά
συντήρηση 4.17 – 4.18
εσωτερικός φωτισμός:
αντικατάσταση λαμπτήρων5.22 → 5.28
εταζέρα 1.64, 3.58
ευρυγώνιος εξωτερικός καθρέφτης1.39
εφεδρικός τροχός 5.2 – 5.3

Ζ

ζώνες ασφαλείας
ενδεικτικό προειδοποίησης μη ασφαλισμένης ζώνης ασφαλείας1.42
προσαρμογή σε ύψος της ζώνης ασφαλείας1.45
ζώνες ασφαλείας0.6, 1.40 → 1.53, 1.56, 1.60 → 1.62, 1.65 → 1.85, 4.17

Η

ηλεκτρική ρύθμιση ύψους φωτεινής δέσμης 1.122 – 1.123
ηχεία
ειδικός χώρος5.35
ηχητική
φώτων1.89
ηχητικό σήμα1.110
ηχητικό σήμα ξεχασμένων φώτων1.16, 1.119
ηχητικό σήμα υπέρβασης ταχύτητας 1.101

Θ

θερμανιόμενα καθίσματα1.27 → 1.33
θέρμανση3.5 → 3.13
θέση οδήγησης
ρυθμίσεις 0.3, 1.36, 1.40 → 1.47
θέση οδήγησης0.4, 1.90 → 1.98
θυρίδα
θυρίδα καυσίμου0.2

ΑΛΦΑΒΗΤΙΚΟ ΕΥΡΕΤΗΡΙΟ (3/7)

I

ιδιαιτερότητα αυτοκινήτων με βενζινοκινητήρα 2.12 – 2.13

K

καθαρισμός :

του εσωτερικού του αυτοκινήτου 4.17 – 4.18

ΚΑΘΙΣΜΑΤΑ 0.3

καθρέφτακια αλεξήλιου 3.26

καθρέφτες 0.2, 1.37 → 1.39

καθρέφτης επικοινωνίας 3.26

καλώς ήρθατε στο αυτοκίνητό σας 0.1

κάμερα όπισθεν 2.139 → 2.142

κάμερα πολλαπλών λήψεων 2.143 → 2.151

καντράν 0.4, 1.94 → 1.98, 1.102 → 1.110, 1.112 – 1.113, 2.8 → 2.11, 2.14 → 2.24, 2.20 → 2.25, 2.29 → 2.32

καπό κινητήρα 4.2 – 4.3

Κάρτα 1.7 → 1.14

κάρτα hands-free: μπαταρία 5.31 – 5.32

κάρτα: μπαταρία 5.31 – 5.32

κάρτα: χρήση 1.7 → 1.14, 5.44

καταλύτης 2.12 – 2.13

κατανάλωση ενέργειας 3.14

κατανάλωση καυσίμου 2.19 – 2.20, 2.22 – 2.23

καύσιμο

γέμισμα 1.130 → 1.132

κατανάλωση 2.19 – 2.20, 2.22, 2.24

ποιότητα 1.130 → 1.132

συμβουλές για τα καύσιμα 2.19 → 2.24, 2.20 → 2.24

καύσιμο αυτονομία 1.97, 1.100 – 1.101

κεντράρισμα στη λωρίδα κυκλοφορίας 2.121 → 2.130

κινητήρας

χαρακτηριστικά 6.6

kit επισκευής ελαστικών 2.31, 2.33 → 2.37, 5.2, 5.4 → 5.7

κλειδί για τα τάσια 5.8 → 5.10

κλειδί έκτακτης ανάγκης 1.7 – 1.8

κλειδί/τηλεχειριστήριο

υπερκλειδωμά 1.6

κλειδί/τηλεχειριστήριο με ραδιοσυχνότητα

μπαταρία 5.29 – 5.30

χρήση 1.2 → 1.5

κλειδιά 1.2 → 1.6

κλειδωμά 1.41 → 1.47

κλειδωμά των θυρών 1.2 → 1.14, 1.22 → 1.25, 1.111 – 1.112

κλειδωμά/ξεκλειδωμά των ανοιγόμενων μερών

χάρτης 1.7 – 1.8

κλειδωμά/ξεκλειδωμά των ανοιγόμενων μερών 1.6

κλείσιμο των θυρών 1.7 → 1.14, 1.16 → 1.25

κλήση έκτακτης ανάγκης 2.158 → 2.160

κλιματισμός 3.5 → 3.14

κόρνα 1.89

κόρνα και φωτεινή προειδοποίηση 1.89

Λ

λαβή συγκράτησης 3.26

λάδι κινητήρα 4.4 → 4.6

λαμπτήρες

αντικατάσταση 5.16 → 5.21

λειτουργία ECO 2.19 – 2.20, 2.22, 2.24, 3.11, 3.14

λειτουργία Stop και Start 2.8 → 2.11, 2.15, 2.19 – 2.20

M

μάκτρα υαλοκαθαριστήρων 0.9, 1.127, 5.40

μανιβέλα 5.8 – 5.9

μενού προδιαγραφών 1.111 → 1.113

μενού προσαρμογής των ρυθμίσεων του αυτοκινήτου ... 1.102, 1.111 → 1.113

μέσα συγκράτησης για παιδιά 1.57 – 1.58, 1.60 → 1.85

μέσα συγκράτησης που συμπληρώνουν τις ζώνες ασφαλείας 1.48 → 1.56

μέσο συγκράτησης για παιδιά 1.57 – 1.58, 1.60 → 1.85

μεταβλητή υποβοήθηση τιμονιού 1.36

μεταφορά αντικειμένων

στην οροφή 6.7

στο πορτ-μπαγκάζ 3.61 – 3.62

μεταφορά παιδιών 1.57 – 1.58, 1.60 → 1.85

μηνύματα στο καντράν 1.102 → 1.110, 2.8 → 2.11, 2.13, 2.15 → 2.18, 2.29 → 2.32

μοχλός ταχυτήτων 2.14

μπάρες οροφής 3.64 → 3.66

μπαταρία

βλάβη 5.33 – 5.34

μπαταρία 0.8, 1.95, 4.12 – 4.13, 5.33 – 5.34

ΑΛΦΑΒΗΤΙΚΟ ΕΥΡΕΤΗΡΙΟ (4/7)

μπαταρίες	5.29 → 5.32
μπαταρίες (τηλεχειριστήριο)	5.29 – 5.30
μπουλονόκλειδο	5.8 – 5.9, 5.11 – 5.12

Ξ

ξεθάμπωμα	
παρμπρίζ	3.6, 3.9 → 3.13
πίσω τζάμι	3.5, 3.9 → 3.13
ξεκλειδωμά των θυρών	1.7 → 1.14, 1.22 → 1.25
ξεπάγωμα παρμπρίζ	3.9 → 3.13
ξεπάγωμα/ξεθάμπωμα του παρμπρίζ	3.6, 3.9 → 3.13

Ο

οδήγηση	0.5, 1.111 – 1.112, 2.2, 2.4 → 2.7, 2.12 – 2.13, 2.15 → 2.24, 2.20 → 2.24, 2.27 → 2.32, 2.38 → 2.87, 2.92 → 2.100, 2.131 → 2.160
οδήγηση ECO	1.97, 2.19 → 2.24
οθόνες	
οθόνη πολυμέσων	2.21, 2.52 → 2.54, 2.61, 2.66, 2.84 → 2.87, 2.89, 2.134 – 2.135, 2.139, 2.143 → 2.151, 2.155, 3.11, 3.17 → 3.19
οθόνη	
εμφάνιση ενδείξεων του συστήματος πλοήγησης	3.17 → 3.19
οθόνη συστήματος πλοήγησης	3.17 → 3.19
οθόνη	1.94 → 1.98, 3.17
οικονομία καυσίμου	2.19 → 2.24, 2.20 → 2.24
όπισθεν	
πέρασμα	2.14
όργανα ελέγχου	1.94 → 1.98, 1.102 – 1.103, 1.114 – 1.115, 1.115

Π

παιδιά	0.3, 1.57 – 1.58, 1.63 → 1.88, 3.20 → 3.22
παιδικά καθίσματα	1.57 – 1.58, 1.60 → 1.85
παράθυρα	0.2, 3.20 → 3.22
παρμονή στη λωρίδα κυκλοφορίας: υποβοήθηση	2.49 → 2.54, 2.69 → 2.85
περιβάλλον	2.26
περιοριστής ταχύτητας	1.98, 2.92 → 2.95
πίεση ελαστικών	2.27 → 2.37, 4.10 – 4.11, 5.4 → 5.7, 5.12, 5.14
πίεση των ελαστικών	0.7, 1.105, 2.24, 2.27 → 2.37, 4.10 – 4.11, 5.2, 5.5, 5.7, 5.12, 5.14
ΠΙΝΑΚΙΔΕΣ ΑΝΑΓΝΩΡΙΣΗΣ	0.7
πινακίδες αναγνώρισης	6.2 – 6.3

7.4

πινακίδες αναγνώρισης κινητήρα	0.7
πίσω καθίσμα	1.62, 1.64, 3.38 → 3.57
πίσω καθίσματα	
λειτουργίες	3.38 → 3.57
πίσω καθίσματα	1.46, 3.36 – 3.37
πίσω ράφι	3.58
πλαφονιέρα	3.23 → 3.25, 5.22
πλήκτρο εκκίνησης/σβησίματος του κινητήρα	2.5 → 2.7
πληροφορίες και γενικές συμβουλές	
καλώς ήρθατε στο αυτοκίνητό σας	0.1
πλοήγηση	3.17 → 3.19
πλύσιμο	4.14 → 4.16
πλυστική συσκευή	1.124 → 1.129, 1.129
πολυμέσα (εξοπλισμός)	3.17 → 3.19
πόρτα πορτ-μπαγκάζ	1.2 – 1.3, 1.7 – 1.8, 1.21
πόρτες	1.16 → 1.21, 1.111 – 1.112
πόρτες / πόρτα πορτ-μπαγκάζ	1.4 – 1.5, 1.7 → 1.14, 1.22 → 1.25
πορτ-μπαγκάζ	1.7 – 1.8, 3.60 → 3.62
πρίζα αεσοούαρ	3.17, 3.34 – 3.35
προβλήματα στη λειτουργία	1.3, 1.25, 1.27 → 1.33, 1.50, 1.88, 1.94 → 1.98, 1.102, 1.109 – 1.110, 1.118 – 1.119, 1.125, 2.6, 2.11 – 2.13, 2.18, 2.39 → 2.43, 2.46 – 2.47, 2.52 – 2.53, 2.62, 2.84, 2.87, 2.91, 2.136, 2.160, 3.14, 3.22, 5.37 → 5.39, 5.44 → 5.51
προβολείς	
αντικατάσταση λαμπτήρων	5.16 – 5.17
εμπρός	5.16 – 5.17
ρύθμιση	1.122 – 1.123
προεγκατάσταση ραδιοφώνου	5.35
προειδοποίηση ανίχνευσης κόπωσης	2.86 – 2.87
προειδοποίηση απόστασης ασφαλείας	2.65 → 2.68
προειδοποίηση απώλειας πίεσης των ελαστικών	2.27 → 2.32, 5.5, 5.12
προειδοποίηση εξόδου από τη λωρίδα	1.98, 2.44 → 2.54
προειδοποίηση τυφλού σημείου	2.55 → 2.64
προειδοποίηση υπέρβασης ταχύτητας	1.98, 2.88 → 2.92
προεντατήρες	
προεντατήρες εμπρός ζωνών	
ασφαλείας	1.48 → 1.53
προεντατήρες ζωνών ασφαλείας	1.54
προηγμένη ασφαλεία	2.69 → 2.85
προσαρμογή των ρυθμίσεων του αυτοκινήτου	1.111 → 1.113

ΑΛΦΑΒΗΤΙΚΟ ΕΥΡΕΤΗΡΙΟ (5/7)

προσαρμοσμένες ρυθμίσεις του αυτοκινήτου	1.111 → 1.113
πρόσβαση	
αυτοκίνητο	0.2, 1.2 → 1.14
προσκέφαλα	1.26, 3.36 – 3.37
προσκέφαλο	
ΠΙΣΩ ΤΜΗΜΑ	3.36 – 3.37
προφυλάξεις κατά τη χρήση	1.124 → 1.127

P

ραδιόφωνο	
προεγκατάσταση	5.35
ραδιόφωνο	3.17 → 3.19
ραντάρ όπισθεν	2.131 → 2.138
ρεζερβουάρ	
πλυστική συσκευή	4.9
υγρά φρένων	4.8
Υγρό ψύξης	4.7
ρεζερβουάρ καυσίμου	
χωρητικότητα	1.130
ρολόι	1.114 – 1.115, 1.115
ροντάρισμα	2.2
ΡΥΘΜΙΣΕΙΣ	1.111 → 1.113
ρυθμίσεις	
μενού προδιαγραφών	1.111 → 1.113
ρύθμιση εμπρός καθισμάτων	1.27 → 1.33
ρύθμιση θέσης οδήγησης	1.117
ρύθμιση προβολέων	1.122 – 1.123
ρύθμιση της θερμοκρασίας	3.9 → 3.13
ρύθμιση της θέσης οδήγησης	1.26 → 1.33, 1.40 → 1.47, 3.36 – 3.37
ρυθμιστής - περιοριστής ταχύτητας	1.98, 2.92 → 2.100
ρυθμιστής ταχύτητας	1.98, 2.96 → 2.100
ρυμούλκηση	
κοτσαδόρος	3.63
σε περίπτωση βλάβης	5.42 – 5.43
ρυμούλκηση	0.9
ρυμούλκηση τροχόσπιτου	3.63, 6.7
ρυμουλκούμενα φορτία	6.7

Σ

σβήσιμο του κινητήρα	2.4, 2.7, 2.15 → 2.18
----------------------------	-----------------------

σήμα «κινδύνου» (αλάριμ)	1.89
σήμανση και φωτισμός	1.89, 1.116 → 1.123
σκασμένο ελαστικό	0.9, 1.110, 5.2 → 5.9, 5.11 – 5.12
στάθμες	0.8, 4.7 → 4.9
στάθμες:	
δοχείου πλυστικής συσκευής	4.9
υγρού ψύξης	4.7
υγρών φρένων	4.8
στάθμη καυσίμου	1.94 → 1.98, 1.97, 1.100 – 1.101, 1.130
στάθμη λαδιού κινητήρα	1.96, 1.99, 4.4 → 4.6
στοιχεία αναγνώρισης του αυτοκινήτου	0.7
συμβουλές αντιρρόπησης	1.109, 2.25
συμβουλές οδήγησης	2.19 – 2.20, 2.22 → 2.24
συμπληρωματικά μέσα συγκράτησης	
πλευρικά	1.55
των εμπρός ζωνών ασφαλείας	1.48 → 1.53
των πίσω ζωνών ασφαλείας	1.54
συμπληρωματικά μέσα συγκράτησης	1.56
σύνδεση	
πολυμέσα	5.35
σύνδεση	
τοποθέτηση	3.63
συντήρηση	2.25, 3.14
συντήρηση:	
αμάξωμα	4.14 → 4.16
αυτονομία λαδιού	1.106 – 1.107
εσωτερικά διακοσμητικά	4.17 – 4.18
μηχανικά μέρη	4.4, 4.12 – 4.13, 6.12 → 6.17
σύστημα αντιμπλοκαρίσματος των τροχών: ABS	2.38 → 2.43
σύστημα αντιολίσθησης	1.96, 2.38 → 2.43
σύστημα αντιολίσθησης: ASR	2.38, 2.40
σύστημα ελέγχου ευστάθειας: ESC	2.38 → 2.43
σύστημα παρακολούθησης της πίεσης των ελαστικών	1.97, 2.33 → 2.37
σύστημα πιλοήγησης	3.17 → 3.19
σύστημα συγκράτησης για παιδιά	1.57 – 1.58, 1.60 → 1.85
σύστημα υποβοήθησης φρεναρίσματος έκτακτης ανάγκης	1.98, 2.38 → 2.43
συστήματα βοήθειας στην οδήγηση	0.5, 1.98, 1.112 – 1.113, 2.44 → 2.100, 2.115 → 2.156, 2.158 → 2.160
συστήματα πλευρικής προστασίας	1.54 – 1.55

ΑΛΦΑΒΗΤΙΚΟ ΕΥΡΕΤΗΡΙΟ (6/7)

σχάρα
μπάρες οροφής.....3.64 → 3.66

T

ταμπλό.....0.4, 1.90 → 1.93
τάπα ρεζερβουάρ 1.4 – 1.5
τάπα ρεζερβουάρ καυσίμου 1.130 → 1.132
τάσια.....5.10
τεχνικά χαρακτηριστικά 6.4 → 6.7, 6.11
τηλέφωνο 3.17 → 3.19
τηλεχειριστήριο
Κάρτα 1.7 – 1.8
υπερκλειδώμα 1.6
χάρτης 1.7 – 1.8
τηλεχειριστήριο 1.9 → 1.14
τηλεχειριστήριο κεντρικού κλειδώματος 1.2 → 1.5
τιμόνι
ρύθμιση 1.36
τρόπος λειτουργίας «ECO» 1.97
τρόπος λειτουργίας AUTO 1.116 → 1.118
τροχοί (ασφάλεια) 5.13 → 5.15
τυφλό σημείο: προειδοποίηση 2.55 → 2.64

Y

υαλοκαθαριστήρας/πλυστική συσκευή
αντικατάσταση μάκτρων 1.126, 5.40 – 5.41
υαλοκαθαριστήρας/πλυστική συσκευή 1.127
υαλοκαθαριστήρες 1.124 → 1.129, 1.129
υαλοκαθαριστήρες/πλυστική συσκευή 1.111 – 1.112, 5.40 – 5.41
υγρά φρένων 4.8
υγρό ψύξης κινητήρα 1.97, 1.100, 4.7
υπερκλειδώμα των θυρών 1.6, 1.15
υποβοήθηση διατήρησης λωρίδας 2.69 → 2.85
υποβοήθηση οδήγησης με ρυμουλκούμενο 2.42
υποβοήθηση οδικής συμπεριφοράς ..0.5, 2.38, 2.44 → 2.114, 2.131 → 2.156, 2.158 → 2.160
Υποβοήθηση παραμονής στη λωρίδα κυκλοφορίας 2.49 → 2.54, 2.69 → 2.85
υποβοήθηση στάθμευσης 1.98, 2.131 → 2.142, 2.152 → 2.156
υποβοήθηση τιμονιού 1.36

7.6

υποβραχιόνιο
εμπρός 1.27, 3.29
υποδοχή USB 3.17
υπολογιστής ταξιδιού 1.94 → 1.98, 1.102 → 1.110, 1.112

Φ

φάκελος 1.27
φίλτρο
πετρελαίου 1.109
φίλτρο:
αέρα 4.9
καμπίνας 4.9
λαδιού 4.5 – 4.6
σωματιδίων 1.97, 2.13
φλας 1.89, 5.16 → 5.21
φρενάρισμα έκτακτης ανάγκης 1.98, 2.38 → 2.43
φώτα ημέρας (running light) 1.7 – 1.8, 1.112, 1.116 → 1.121
φώτα:
αλάρι 1.89
διασταύρωσης (μεσαία σκάλα) 1.95, 1.116 – 1.117, 1.119 – 1.120, 5.16 – 5.17
θέσης (μικρή σκάλα) 1.116, 1.120, 5.16 → 5.18
κατεύθυνσης (φλας) 1.89, 1.95, 5.16 → 5.18
ομίχλης 1.95, 1.116 → 1.121, 1.121
πινακίδας κυκλοφορίας 5.19 – 5.20
πορείας (μεγάλη σκάλα) 1.95, 1.116 → 1.118, 5.16
ρύθμιση 1.122 – 1.123
ρύθμιση ύψους φωτεινής δέσμης 1.122 – 1.123
στοι 5.18 → 5.21
φωτισμός
εξωτερικός 0.2
ντουλαπάκι μικροαντικειμένων 5.22 → 5.28
φωτισμός πορτ-μπαγκάζ
αντικατάσταση λαμπτήρων 5.22
φωτισμός:
εξωτερικός 1.89, 1.116 → 1.123
εξωτερικός συνοδευτικός (follow me home) 1.111 – 1.112, 1.120
εσωτερικός 3.23 → 3.25
καντράν 1.116 → 1.121
φωτιστικά στοι 3.23 → 3.25

ΑΛΦΑΒΗΤΙΚΟ ΕΥΡΕΤΗΡΙΟ (7/7)**Χ**

χαρακτηριστικά κινητήρων	6.3, 6.6
χάρτης	
hands-free	1.9 → 1.14
χειριστήρια	
πόρτες/ανοιγόμενα τμήματα	1.4 – 1.5
τιμόνι	3.17 → 3.19
χειριστήρια	0.4, 1.90 → 1.93, 2.92, 2.96
χειριστήριο στο τιμόνι	3.17 → 3.19
χειρόφρενο	1.108, 2.14 → 2.18
χωρητικότητα επιπρόσθετου ρεζερβουάρ	1.107
χωρητικότητα ρεζερβουάρ καυσίμου	1.130 → 1.132
χωρητικότητες λαδιού κινητήρα	4.5 – 4.6
χώρος μικροαντικειμένων	3.27 → 3.33

Ω

ώρα	
ρύθμιση	1.105
ώρα	1.114 – 1.115

7.8