

TOWNSTAR



TOWNSTAR

ΒΙΒΛΙΟ ΟΔΗΓΙΩΝ ΧΡΗΣΗΣ



EXFK-EL.03



EXFK-EL.03

Printing: 07/2023

Publication No: OM23EL-EXFKE0EUR

Printed in France

NU 1452-3 - Edition grecque - 77 11 414 844



Καλώς ήρθατε στο καινούργιο σας ηλεκτρικό αυτοκίνητο

Αυτό το βιβλίο χρήσης και συντήρησης συγκεντρώνει όλες τις πληροφορίες που θα σας επιτρέψουν:

- να γνωρίσετε καλύτερα το αυτοκίνητό σας και έτσι να αξιοποιήσετε πλήρως και κατά τον καλύτερο δυνατό τρόπο όλες τις λειτουργίες και όλες τις τεχνολογικές τελειοποιήσεις που διαθέτει.
- να διατηρείτε την καλύτερη δυνατή λειτουργία με τη βοήθεια της απλής, αλλά σχολαστικής τήρησης των συμβουλών συντήρησης.
- να αντιμετωπίζετε, χωρίς υπερβολικό χάσιμο χρόνου, μικροβλάβες που δεν απαιτούν την επέμβαση ειδικού.

Οι λίγες στιγμές που θα αφιερώσετε στη μελέτη αυτού του βιβλίου θα ανταμειφθούν με τις πληροφορίες που θα συγκεντρώσετε, τις λειτουργίες και τις τεχνολογικές καινοτομίες που θα ανακαλύψετε. Και εάν μερικά σημεία παρέμειναν σκοτεινά, οι τεχνικοί του Επίσημου Δικτύου θα χαρούν να σας δώσουν οποιαδήποτε συμπληρωματική πληροφορία.

Για να βοηθηθείτε, παρέχονται τα παρακάτω σύμβολα:



και



Αυτά εμφανίζονται στο αυτοκίνητο και υποδεικνύουν ότι πρέπει να ανατρέξετε στο βιβλίο χρήσης για να βρείτε αναλυτικές πληροφορίες ή/και περιορισμούς σε εργασίες σχετικά με τον εξοπλισμό του αυτοκινήτου σας.

- ➔ οπουδήποτε στο εγχειρίδιο επισημαίνεται μεταφορά σε μια σελίδα.



οπουδήποτε στο εγχειρίδιο επισημαίνει επικίνδυνη ζώνη, κίνδυνο ή σύσταση.

Η περιγραφή των μοντέλων, τα οποία περιέχονται σε αυτό το Βιβλίο Χρήσης, βασίζεται στα τεχνικά χαρακτηριστικά που είναι γνωστά τη στιγμή που αυτό γράφεται. **Το βιβλίο χρήσης συγκεντρώνει το σύνολο του δυνατού εξοπλισμού** (βασικού ή προαιρετικού) **που διατίθεται για τα μοντέλα αυτά. Η ύπαρξη αυτού του εξοπλισμού στο όχημα εξαρτάται από την έκδοση, τα επιλεγμένα εξτρά και από τη χώρα πώλησης. Ομοίως, στο βιβλίο αυτό ενδέχεται να περιγράφονται ορισμένοι εξοπλισμοί οι οποίοι θα εμφανιστούν κατά τη διάρκεια του έτους. Τα σχεδιαγράμματα στο εγχειρίδιο χρήσης παρέχονται ως παραδείγματα.**

Καλό δρόμο στο τιμόνι του νέου σας αυτοκινήτου.

Μετάφραση από τα Γαλλικά Απαγορεύεται η ολική ή μερική ανατύπωση ή μετάφραση του βιβλίου χωρίς τη γραπτή άδεια του κατασκευαστή του αυτοκινήτου.

ΕΞΩΤΕΡΙΚΟ

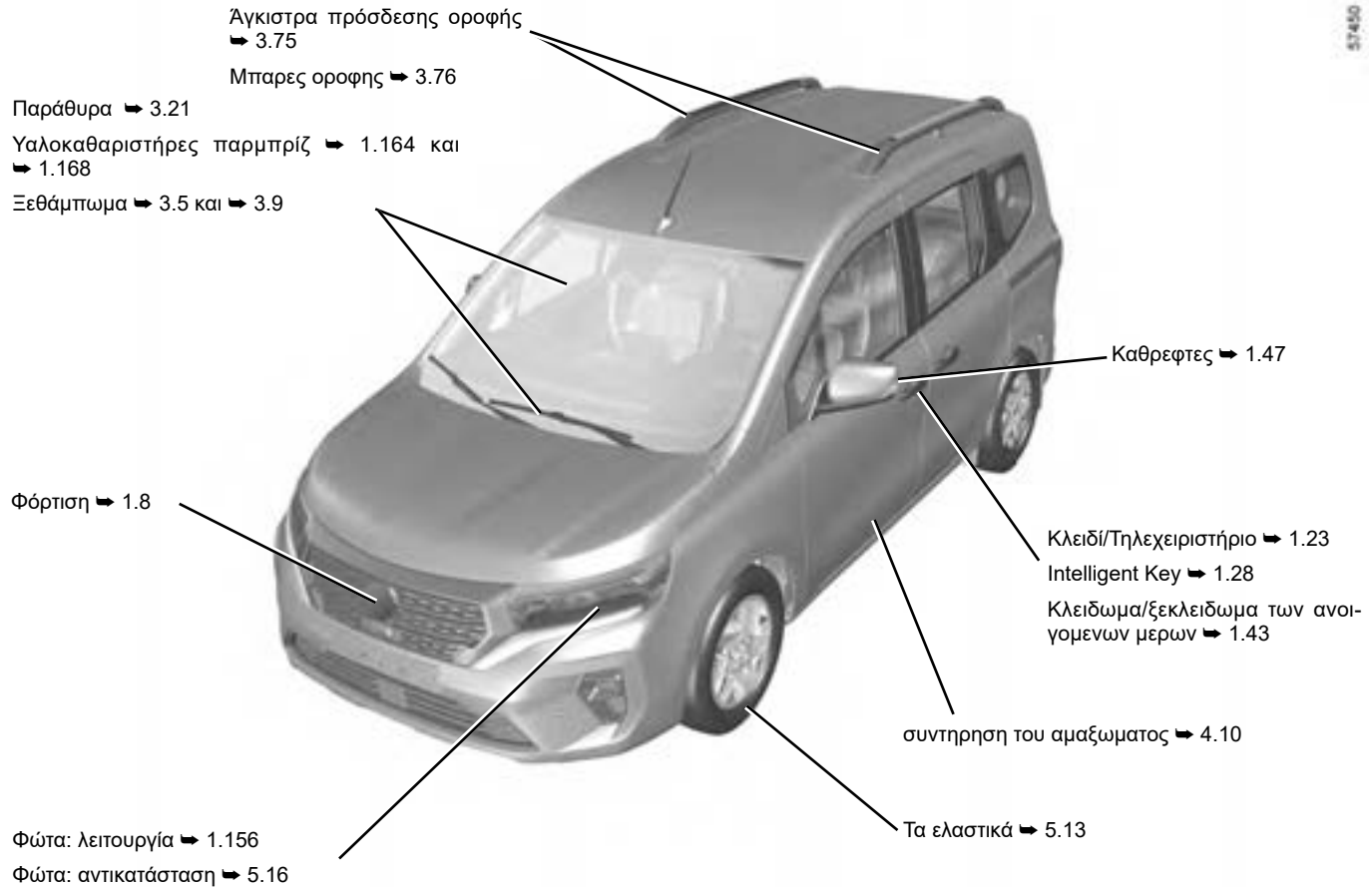

57450

0.2

ΚΑΜΠΙΝΑ ΕΠΙΒΑΤΩΝ

Ρύθμιση της θέσης οδήγησης ➔ 1.60

Αποθηκευτικοί χώροι στην καμπίνα ➔ 3.28

Πίσω καθισμα ➔ 3.41

Πίσω προσκέφαλα ➔ 3.38

Πίσω θέσεις ➔ 3.44

Στην(Στις) εμπρός θέση(-εις) ➔ 1.51

Εμπρος προσκεφαλα ➔ 1.50

Για την ασφαλεια των παιδιων ➔ 1.79

Μεταφορα αντικειμενων στο πορτ-μπαγκαζ ➔ 3.70

Πίσω ράφι ➔ 3.62

Καλυμμα αποσκευων ➔ 3.63

57451

ΘΕΣΗ ΟΔΗΓΟΥ

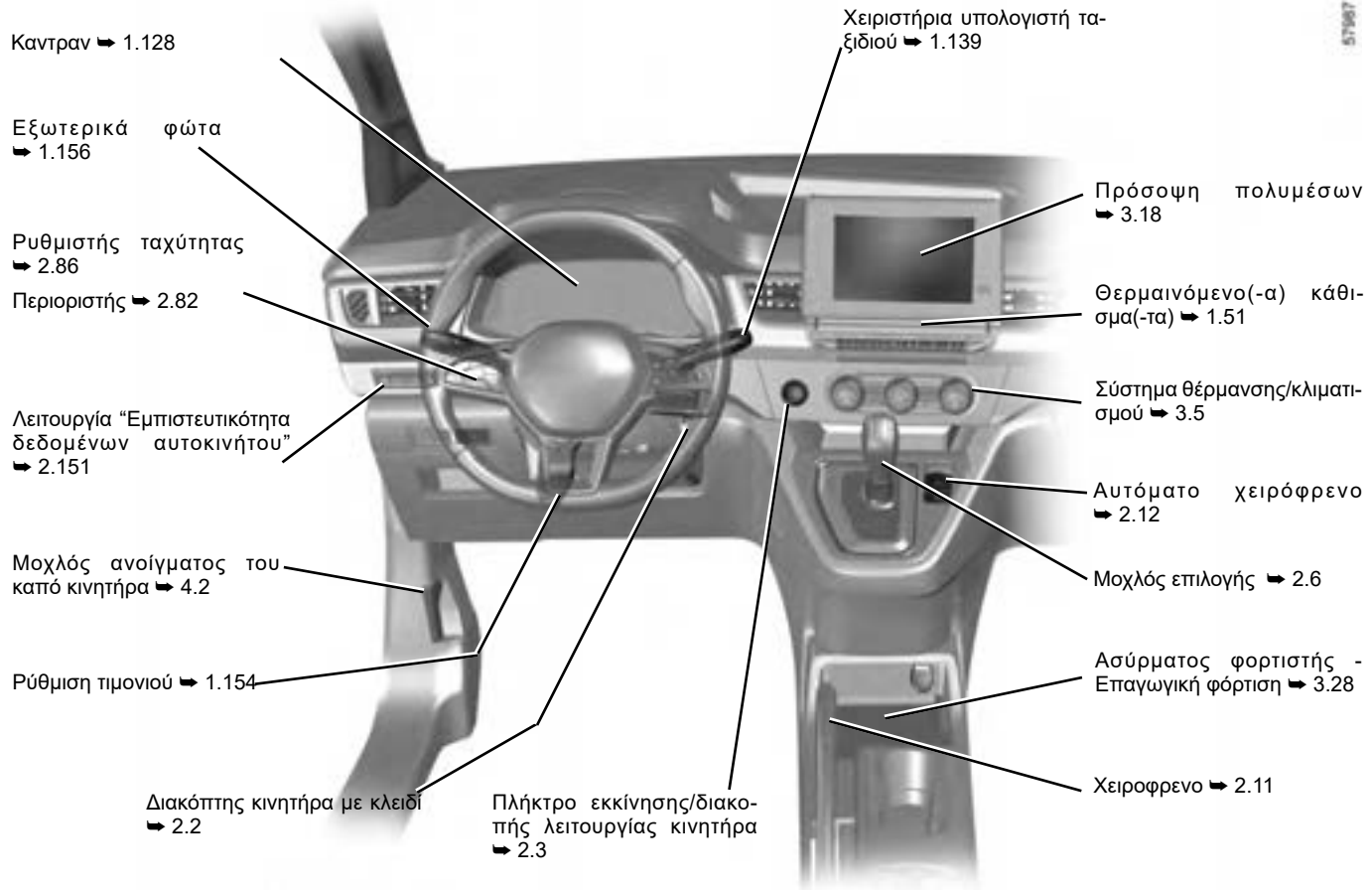

ΒΟΗΘΕΙΑ ΣΤΗΝ ΟΔΗΓΗΣΗ

ABS (σύστημα αντιμπλοκαρίσματος των τροχών)

ESC (σύστημα ελέγχου ευστάθειας)

Υποβοήθηση πέδησης

Σύστημα βοήθειας για την εκκίνηση σε έδαφος με κλίση

Σύστημα υποβοήθησης οδικής συμπεριφοράς με ρυμούλκα

Σύστημα αντιολίσθησης - Extended grip

➔ 2.28

Προηγμένη ασφάλεια ➔ 2.59

Προειδοποίηση εξόδου από τη λωρίδα ➔ 2.34

Σύστημα υποβοήθησης για παραμονή στην ίδια λωρίδα ➔ 2.39

Ειδοποίηση τυφλής γωνίας ➔ 2.45

Προειδοποίηση αποστάσεων ασφαλείας ➔ 2.55

Προειδοποίηση αναγνώρισης κόπωσης ➔ 2.76



Ανίχνευση πινακίδων οδικής σήμανσης ➔ 2.78

Περιοριστής ➔ 2.82

Ρυθμιστής ταχύτητας ➔ 2.86

Stop and Go προσαρμοζόμενος ρυθμιστής ταχύτητας ➔ 2.91

Βοήθεια στο παρκαρίσμα ➔ 2.121

Καμερα οπισθεν ➔ 2.129

Έξυπνη περιφερειακή προβολή ➔ 2.133

Αυτόματη στάθμευση ➔ 2.142

Σύστημα παρακολούθησης της πίεσης των ελαστικών ➔ 2.23

ΑΣΦΑΛΕΙΑ ΕΠΙ ΤΟΥ ΟΧΗΜΑΤΟΣ

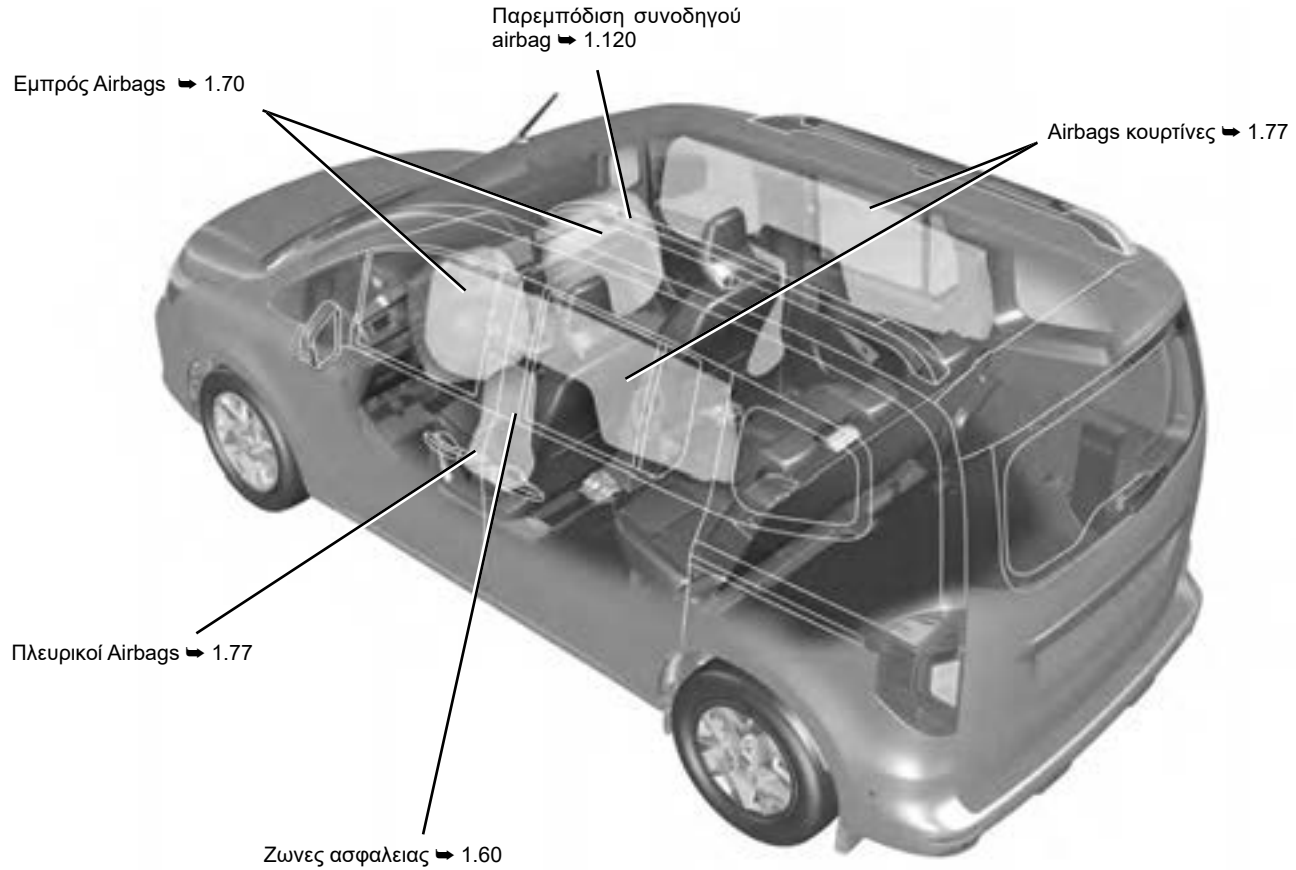

0.6

ΑΝΑΓΝΩΡΙΣΗ ΑΥΤΟΚΙΝΗΤΟΥ - ΕΤΙΚΕΤΕΣ

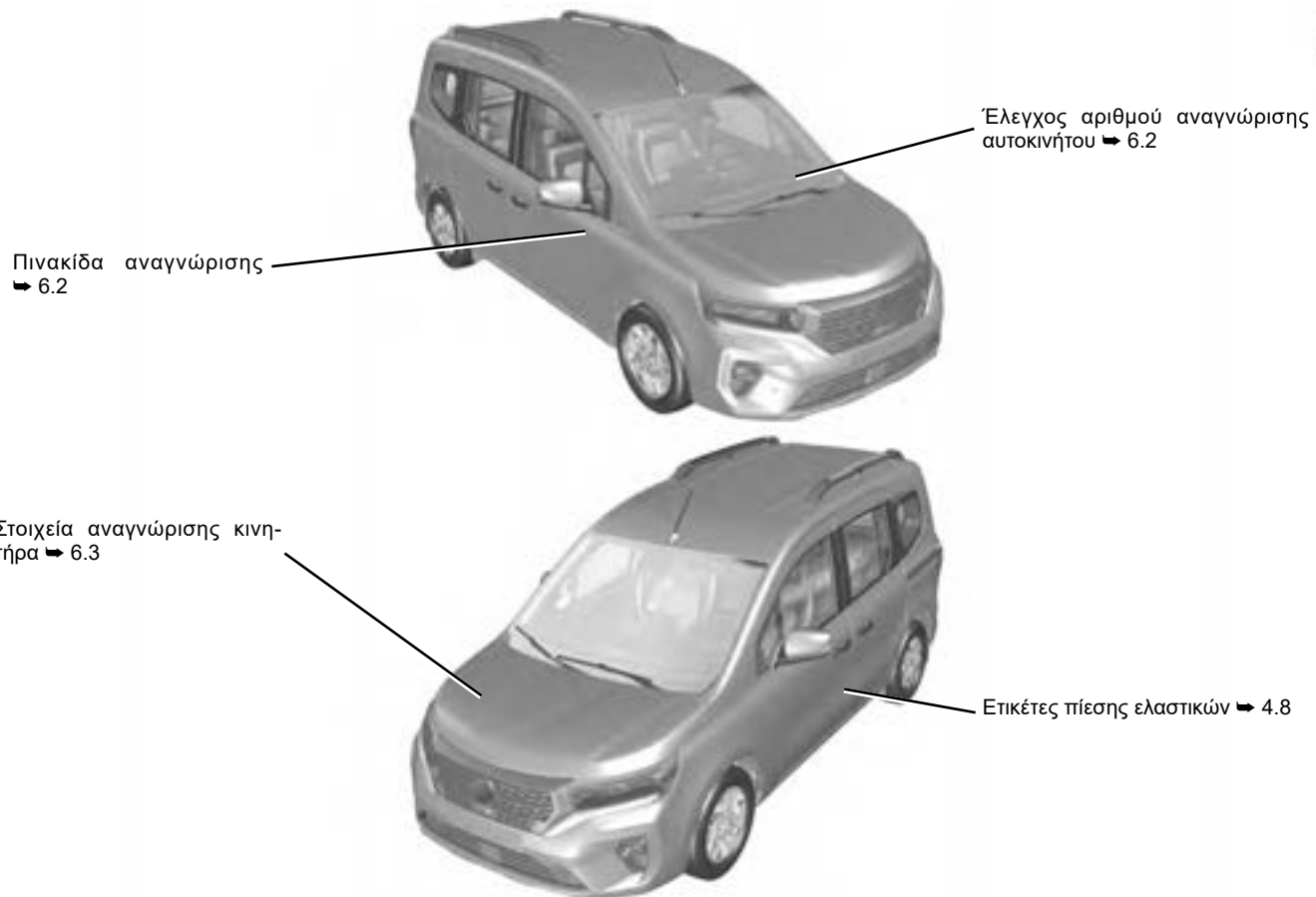

Ο ΧΩΡΟΣ ΤΟΥ ΚΙΝΗΤΗΡΑ (συνήθης συντήρηση)

58054

Υγρό ψύξης ➔ 4.4

Υγρό πλαστικής συσκευής παρμπρίζ ➔ 4.4

Άνοιγμα καπό κινητήρα ➔ 4.2

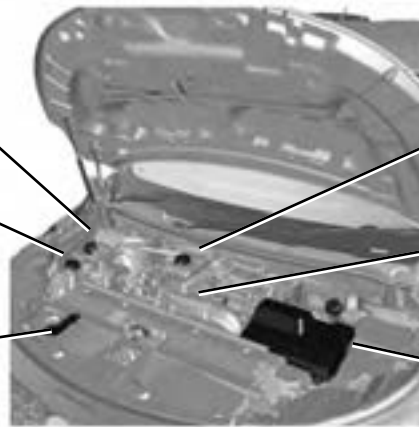

Υγρά φρένων ➔ 4.4

Ηλεκτρικά κυκλώματα «400 V» ➔ 1.2

Δευτερεύουσα μπαταρία «12 V» ➔ 4.6

ΒΛΑΒΗ

Αντικατάσταση μάκτρου(-ων)
υαλοκαθαριστήρα(-ων) ➔ 000

Αντικατάσταση λαμπτήρων
προβολέων ➔ 5.16

Μπροστινό σημείο ρυμούλκησης
➔ 5.40

Αντικατάσταση του μάκτρου του
πίσω υαλοκαθαριστήρα ➔ 5.38

Αντικατάσταση πίσω λαμπτήρων
➔ 5.18

Πίσω σημείο ρυμούλκησης
➔ 5.40

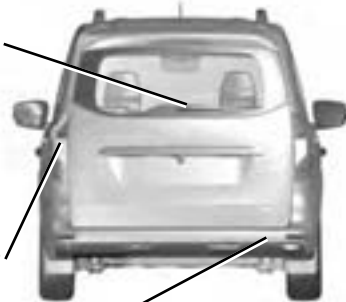

Σκασμένο ελαστικό:

Εργαλεία ➔ 5.8

Εφεδρικός τροχός ➔ 5.2

Αντικατάσταση των τροχών
➔ 5.11

Ασφαλείες ➔ 5.35

57457

0.10

Π Ε Ρ Ι Ε Χ Ο Μ Ε Ν Α

Κεφάλαια

Γνωρίστε το αυτοκίνητό σας

1

Η οδήγηση

2

Η άνεσή σας

3

Συντήρηση

4

Πρακτικές συμβουλές

5

Τεχνικά χαρακτηριστικά

6

Αλφαβητικό ευρετήριο

7

0.12

Κεφάλαιο 1: Γνωρίστε το αυτοκίνητό σας

Ηλεκτρικό αυτοκίνητο: παρουσίαση, σημαντικές προτάσεις, φόρτιση, προγραμματισμός	1.2
Κλειδί, τηλεχειριστήριο με ραδιοσυχνότητα: γενικές πληροφορίες, χρήση, υπερκλειδωμα	1.23
Έξυπνο κλειδί: γενικές πληροφορίες, χρήση, υπερκλειδωμα	1.28
Άνοιγμα και κλείσιμο των θυρών	1.37
Κλειδωμα, ξεκλειδωμα των ανοιγόμενων μερών	1.43
Αυτόματο κλειδωμα των ανοιγόμενων μερών εν κινήσει	1.46
Καθρέφτες	1.47
Προσκέφαλα, εμπρός καθίσματα	1.50
Ζώνες ασφαλείας	1.60
Συμπληρωματικές μέθοδοι συγκράτησης	1.70
επιπρόσθετα με τις εμπρός ζώνες ασφαλείας	1.70
πλαϊνές	1.77
Ασφάλεια παιδιών: γενικές πληροφορίες	1.79
επιλογή της στερέωσης του παιδικού καθίσματος	1.82
τοποθέτηση του παιδικού καθίσματος, γενικά	1.85
Παιδικά καθίσματα: προσαρμογή με ζώνη ασφαλείας ή με σύστημα ISOFIX	1.87
απενεργοποίηση, ενεργοποίηση αερόσακου συνοδηγού	1.120
Ηχητικές και φωτεινές προειδοποιήσεις	1.123
Θέση οδήγησης	1.124
Προειδοποιητικές ενδείξεις	1.128
Οθόνες και όργανα ένδειξης	1.132
Υπολογιστής ταξιδιού	1.139
Μενού εξατομίκευσης ρυθμίσεων αυτοκινήτου	1.149
Ρολόι και εξωτερική θερμοκρασία	1.152
Τιμονι/υποβοήθηση τιμονιου	1.154
Εξωτερικός φωτισμός και σημαση	1.156
Ρύθμιση προβολών	1.162
Υαλοκαθαριστήρες, πλυστικές συσκευές	1.164

ΗΛΕΚΤΡΟΚΙΝΗΤΟ ΑΥΤΟΚΙΝΗΤΟ: εισαγωγή (1/5)

58096

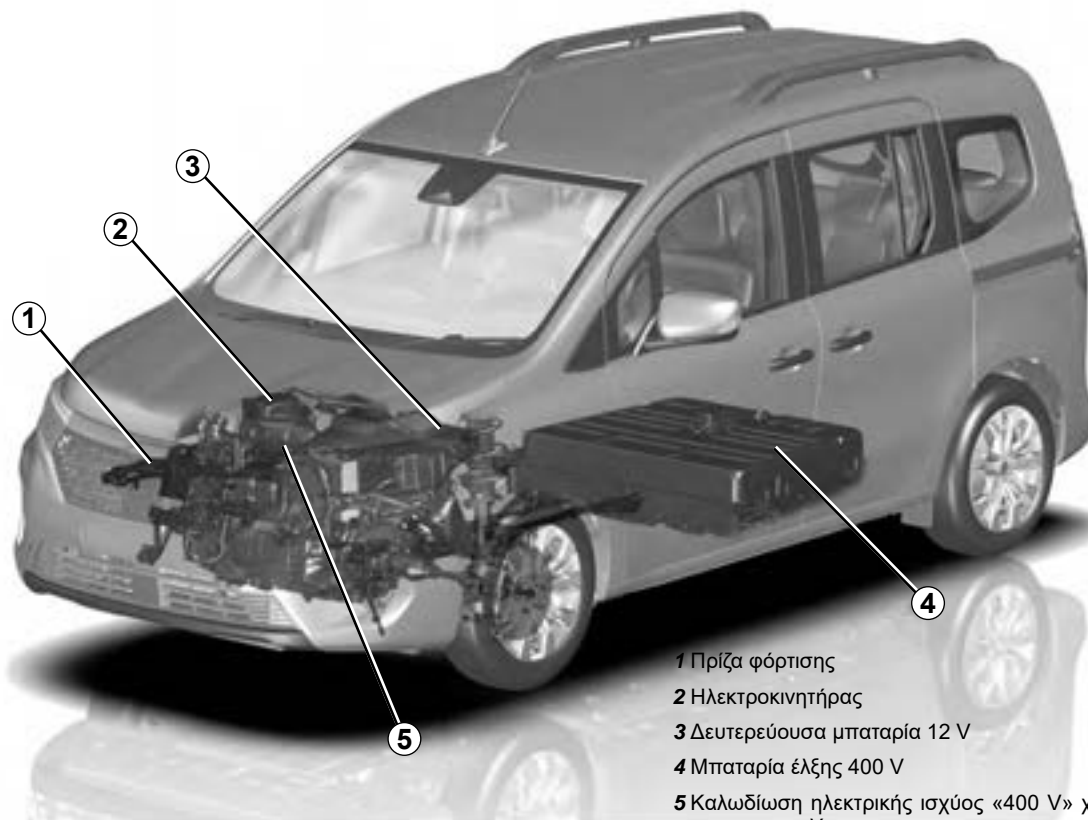

- 1 Πρίζα φόρτισης
- 2 Ηλεκτροκινητήρας
- 3 Δευτερεύουσα μπαταρία 12 V
- 4 Μπαταρία έλξης 400 V
- 5 Καλωδίωση ηλεκτρικής ισχύος «400 V» χρώματος πορτοκαλί

1.2

ΗΛΕΚΤΡΟΚΙΝΗΤΟ ΑΥΤΟΚΙΝΗΤΟ: εισαγωγή (2/5)

Το ηλεκτρικό αυτοκίνητο έχει ειδικά χαρακτηριστικά αλλά λειτουργεί με παρόμοιο τρόπο όπως ένα αυτοκίνητο με θερμικό κινητήρα.

Η βασική διαφορά του ηλεκτρικού αυτοκινήτου είναι η αποκλειστική χρήση ηλεκτρικής ενέργειας αντί καυσίμου που χρησιμοποιείται στα αυτοκίνητα με θερμικό κινητήρα.

Σας συνιστούμε λοιπόν να διαβάσετε προσεκτικά αυτό το βιβλίο χρήσης που περιγράφει το ηλεκτρικό σας αυτοκίνητο.

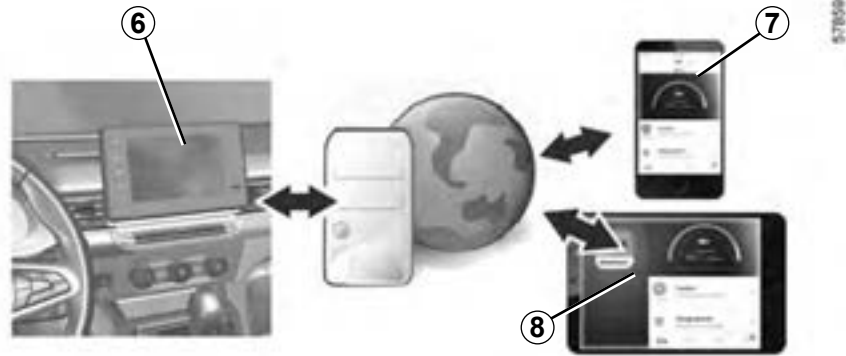

Συνδεδεμένες υπηρεσίες (ανάλογα με το αυτοκίνητο)

Το ηλεκτροκίνητο αυτοκίνητό σας διαθέτει συνδεδεμένες υπηρεσίες που παρέχουν πληροφορίες ή/και έλεγχο των εξής:

- η κατάσταση φόρτισης του αυτοκινήτου σας με προειδοποίηση χαμηλής μπαταρίας,
- του προγραμματισμού φόρτισης της μπαταρίας έλξης, ανάλογα με τις συγκεκριμένες παρεχόμενες επιλογές;
- η αυτονομία του αυτοκινήτου που υπολείπεται,
- ...

Μπορείτε να έχετε πρόσβαση σε αυτές τις υπηρεσίες μέσω των εξής:

- εξωτερικές ψηφιακές συσκευές (κινητά τηλέφωνα 7, tablet 8κ.λπ.),
- η οθόνη πολυμέσων του αυτοκινήτου 6.

Για περισσότερες πληροφορίες, συμβουλευθείτε τις οδηγίες χρήσης του εξοπλισμού πολυμέσων ή απευθυνθείτε σε ένα επίσημο συνεργείο της μάρκας.

Μπορείτε πάντα να εγγραφείτε σε μια σχετική υπηρεσία ή να την παρατείνετε, συμβουλευθείτε ένα Επίσημο Συνεργείο της μάρκας.

ΗΛΕΚΤΡΟΚΙΝΗΤΟ ΑΥΤΟΚΙΝΗΤΟ: εισαγωγή (3/5)

Μπαταρίες

Το ηλεκτρικό αυτοκίνητο διαθέτει δύο τύπους μπαταρίας:

- Μια μπαταρία κίνησης «400 V»,
- δευτερεύουσα μπαταρία 12 V.

Μπαταρία έλξης 400 V

Η μπαταρία αυτή αποθηκεύει την απαραίτητη ενέργεια για την καλή λειτουργία του κινητήρα του ηλεκτρικού σας αυτοκινήτου. Όπως όλες οι μπαταρίες, αποφορτίζεται κατά τη χρήση, επομένως πρέπει να επαναφορτίζεται τακτικά.

Δεν χρειάζεται να περιμένετε να αποφορτιστεί η μπαταρία κίνησης για να την επαναφορτίσετε.

Οι χρόνοι φόρτισης ποικίλλουν ανάλογα με τον τύπο της ειδικής μονάδας πρίζας τοίχου ή το δημόσιο τερματικό φόρτισης στο οποίο συνδέεστε.

Η αυτονομία του αυτοκινήτου σας εξαρτάται από τη φόρτιση της μπαταρίας κίνησης, όπως επίσης από τον τρόπο οδήγησής σας ➔ 2.20.

Δευτερεύουσα μπαταρία 12 V

Η δεύτερη μπαταρία του αυτοκινήτου σας είναι μια δευτερεύουσα μπαταρία 12 V: αυτή τροφοδοτεί την ενέργεια που απαιτείται για τη λειτουργία του εξοπλισμού του αυτοκινήτου (φώτα, υαλοκαθαριστήρες, υποβοήθηση πέδησης, κ.λπ.).

ΗΛΕΚΤΡΟΚΙΝΗΤΟ ΑΥΤΟΚΙΝΗΤΟ: εισαγωγή (4/5)

A

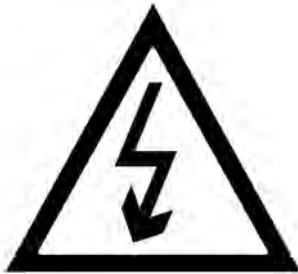

Το σύμβολο **A** επισημαίνει τα ηλεκτρικά στοιχεία του αυτοκινήτου σας, έχοντας τη δυνατότητα να παρουσιάσει τους κινδύνους σε σχέση με την ασφάλειά σας.

33436

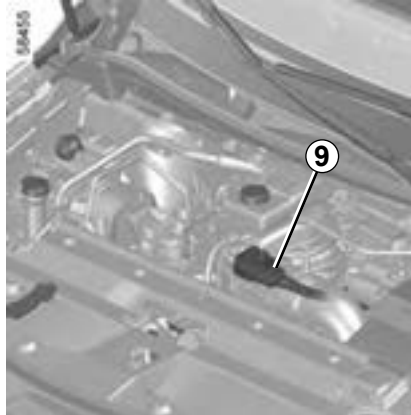

Ηλεκτρικό κύκλωμα «400 Volt»

Το ηλεκτρικό κύκλωμα 400 V επισημαίνεται με καλωδίωση χρώματος πορτοκαλί **9** και εξαρτήματα που φέρουν το σύμβολο .

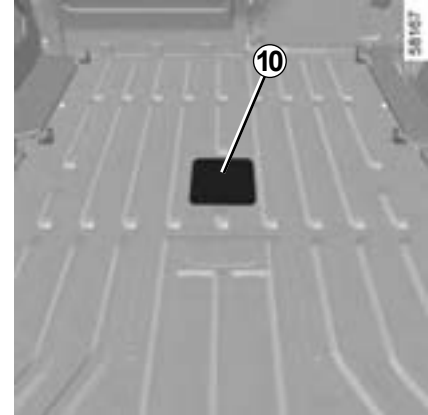

Το περύγιο πρόσβασης **10** προορίζεται αποκλειστικά για εγκεκριμένους αντιπροσώπους.

Μην το ανοίγετε και βεβαιωθείτε ότι το περύγιο πρόσβασης **10** είναι πάντα προσαβασίμο.



Το σύστημα μετάδοσης κίνησης σε ένα ηλεκτροκίνητο αυτοκίνητο χρησιμοποιεί συνεχή τάση 400 V περίπου.

Το σύστημα αυτό μπορεί να παραμείνει ζεστό κατά τη διάρκεια και αφού κλείσετε τον διακόπτη. Τηρείτε τα μηνύματα προειδοποίησης που υπάρχουν στις επικέτες του αυτοκινήτου.

Οποιαδήποτε παρέμβαση ή τροποποίηση του ηλεκτρικού συστήματος 400 V του αυτοκινήτου (εξαρτήματα, καλώδια, φως, μπαταρία κίνησης) απαγορεύεται αυστηρά λόγω κινδύνου που μπορεί να παρουσιαστεί για την ασφάλειά σας. Καλέστε μία επίσημη αντιπροσωπεία.

Κίνδυνος σοβαρών εγκαυμάτων ή ηλεκτροπληξιών που μπορεί να οδηγήσουν στον θάνατο.

ΗΛΕΚΤΡΟΚΙΝΗΤΟ ΑΥΤΟΚΙΝΗΤΟ: εισαγωγή (5/5)

Οδήγηση

Όπως συμβαίνει σε ένα αυτοκίνητο εφοδιασμένο με αυτόματο κιβώτιο ταχυτήτων, πρέπει να συνηθίσετε να μην χρησιμοποιείτε το αριστερό σας πεντάλ και να μην φρενάρετε με αυτό.

Κατά την οδήγηση, εάν απομακρύνετε το πόδι σας από το πεντάλ του γκαζιού ή πατήσετε το πεντάλ φρένου, ο κινητήρας παράγει ηλεκτρικό ρεύμα κατά την επιβράδυνση, και αυτή η ενέργεια χρησιμοποιείται για να επιβραδύνει το αυτοκίνητο και για την επαναφόρτιση της μπαταρίας έλξης ➔ 2.16.

Ιδιαίτερη περίπτωση

Μετά από μέγιστη φόρτιση μπαταρίας και κατά τη διάρκεια των πρώτων χιλιομέτρων που χρησιμοποιείται το αυτοκίνητο, το φρένο κινητήρα είναι προσωρινά μειωμένο. Φροντίστε επομένως να προσαρμόσετε την οδήγησή σας.



Το φρένο κινητήρα σε καμία περίπτωση δεν μπορεί να αντικαταστήσει το πεντάλ φρένου.



Δύσκολες καιρικές συνθήκες, δρόμοι πλημμυρισμένοι:

Απαγορεύεται η κυκλοφορία σε πλημμυρισμένους δρόμους, στους οποίους το ύψος του νερού ξεπερνάει το κάτω χείλος της ζάντας.

Ήχος

Τα ηλεκτρικά αυτοκίνητα είναι ιδιαίτερα αθόρυβα. Ακόμη, ούτε εσείς ούτε οι άλλοι οδηγοί είστε συνηθισμένοι σε αυτό. Θα τους είναι δύσκολο να καταλάβουν εάν το αυτοκίνητο είναι σε κίνηση.

Μιας και ο κινητήρας είναι τόσο αθόρυβος, θα ακούσετε ήχους στους οποίους δεν είστε συνηθισμένοι (αεροδυναμικός ήχος, ελαστικά κ.λπ.).

Κάθε φορά που κλείνει ο διακόπτης, ο εξερισμός θα απενεργοποιείται μετά από περίπου δέκα δευτερόλεπτα.



Το ηλεκτρικό σας αυτοκίνητο είναι αθόρυβο. Πριν το εγκαταλείψετε, πατώντας το πεντάλ του φρένου, σβήστε τον κινητήρα.

ΚΙΝΔΥΝΟΣ ΣΟΒΑΡΩΝ ΤΡΑΥΜΑΤΙΣΜΩΝ.

Κόρνα για πεζούς

Η κόρνα για πεζούς σας επιτρέπει να ειδοποιήσετε τους παρακείμενους για την παρουσία σας, ιδιαίτερα τους πεζούς και τους ποδηλάτες.

Κατά την εκκίνηση του κινητήρα, η κόρνα για πεζούς ενεργοποιείται αυτόματα. Ο ήχος ενεργοποιείται, όταν το αυτοκίνητο κινείται με ταχύτητα μεταξύ 1 και 30 χλμ./ώρα περίπου.

Σε περίπτωση βλάβης με την κόρνα πεζών, το μήνυμα «Βλάβη εξωτερικού ήχου» εμφανίζεται στο καντράν. Απευθυνθείτε σε ένα Επίσημο Συνεργείο της μάρκας

Για περαιτέρω πληροφορίες, ανατρέξτε στις οδηγίες χρήσης πολυμέσων.



Παρεμπόδιση της οδήγησης

Στην πλευρά του οδηγού, να χρησιμοποιείτε υποχρεωτικά τα πατάκια που είναι προσαρμοσμένα στο αυτοκίνητο, στερεώνοντας τα στα ήδη εγκατεστημένα εξαρτήματα και να ελέγχετε τακτικά τη στερέωσή τους. Μην τοποθετείτε από πάνω διάφορα πατάκια.

Κίνδυνος μαγκώματος των πεντάλ.

ΣΗΜΑΝΤΙΚΕΣ ΣΥΣΤΑΣΕΙΣ



Παρακαλείστε να διαβάσετε προσεκτικά αυτές τις οδηγίες. Εάν δεν τηρήσετε αυτές τις οδηγίες, υπάρχει **κίνδυνος πρόκλησης πυρκαγιάς, σοβαρών τραυματισμών ή ηλεκτροπληξίας που μπορεί να οδηγήσει στον θάνατο.**

Σε περίπτωση ατυχήματος ή σύγκρουσης

Σε περίπτωση ατυχήματος ή σύγκρουσης στο κάτω μέρος του αυτοκινήτου (για παράδειγμα επαφή με κολωνάκι, πολύ ψηλό πεζοδρόμιο ή άλλο αστικό εξοπλισμό), μπορεί να προκληθεί ζημιά στο ηλεκτρικό σύστημα ή στην μπαταρία κίνησης. Ζητήστε έλεγχο του αυτοκινήτου από μία επίσημη αντιπροσωπεία.

Μην αγγίζετε ποτέ τα εξαρτήματα «400 V» ή τα πορτοκαλί καλώδια που είναι εκτεθειμένα και ορατά στο εσωτερικό ή στο εξωτερικό μέρος του αυτοκινήτου.

Σε περίπτωση σοβαρής ζημιάς στην μπαταρία κίνησης, μπορεί να προκληθούν ενδεχόμενες διαρροές:

- Μην αγγίζετε ποτέ τα υγρά που προέρχονται από την μπαταρία κίνησης,
- Σε περίπτωση σωματικής επαφής, ρίξτε άφθονο νερό και συμβουλευθείτε ένα γιατρό το συντομότερο δυνατό.

Σε περίπτωση σύγκρουσης, ακόμης και ελαφριάς, πάνω στο πορτάκι φόρτισης και/ή πάνω στο κλαπέτο, ζητήστε το συντομότερο να ελεγχθούν από μία επίσημη αντιπροσωπεία.

Σε περίπτωση πυρκαγιάς

Σε περίπτωση πυρκαγιάς, εγκαταλείψτε αμέσως το αυτοκίνητο και επικοινωνήστε με την οδική βοήθεια, τονίζοντας ότι πρόκειται για ηλεκτρικό αυτοκίνητο.

Χρησιμοποιήστε μόνο τα μέσα κατάσβεσης τύπου ABC ή BC που είναι συμβατά με τις φωτιές σε ηλεκτρικά συστήματα. Μην χρησιμοποιήσετε νερό ή άλλα μέσα κατάσβεσης.

Σε κάθε περίπτωση ζημιάς του ηλεκτρικού κυκλώματος, επικοινωνήστε με ένα Επίσημο Συνεργείο της μάρκας.

Για κάθε είδος ρυμούλκησης ➔ 5.40.

Πλύσιμο αυτοκινήτου

Μην πλένετε ποτέ τον χώρο του κινητήρα, την πρίζα φόρτισης και την μπαταρία κίνησης με πιστόλι υψηλής πίεσης.

Κίνδυνος ζημιάς του ηλεκτρικού κυκλώματος.

Μην πλένετε ποτέ το αυτοκίνητο όταν είναι σε κατάσταση φόρτισης.

Μην πλένετε ποτέ το καλώδιο φόρτισης κατά τη φόρτιση του αυτοκινήτου.

Μην καθαρίζετε ποτέ το καλώδιο φόρτισης, όταν το καλώδιο δεν είναι συνδεδεμένο, ώστε να αποτραπεί η διάβρωση των ακίδων φόρτισης.

Κίνδυνος ηλεκτροπληξιών που μπορεί να οδηγήσουν στον θάνατο.

ΗΛΕΚΤΡΟΚΙΝΗΤΟ ΑΥΤΟΚΙΝΗΤΟ: φόρτιση (1/13)

Σχεδιάγραμμα λειτουργίας φόρτισης

- 1 Ειδική πρίζα τοίχου ή τερματικό επαναφόρτισης
- 2 Καλώδιο φόρτισης
- 3 Πρίζα φόρτισης



Για κάθε ερώτηση σχετική με τον απαραίτητο εξοπλισμό για τη φόρτιση συμβουλευθείτε ένα Επίσημο Συνεργείο της μάρκας.

ΗΛΕΚΤΡΟΚΙΝΗΤΟ ΑΥΤΟΚΙΝΗΤΟ: φόρτιση (2/13)



Σημαντικές συστάσεις για τη φόρτιση του αυτοκινήτου σας

Παρακαλείστε να διαβάσετε προσεκτικά αυτές τις οδηγίες. Εάν δεν τηρήσετε αυτές τις οδηγίες, υπάρχει **κίνδυνος πρόκλησης πυρκαγιάς, σοβαρών τραυματισμών ή ηλεκτροπληξίας που μπορεί να οδηγήσει στον θάνατο.**

Φόρτιση

Μην κάνετε τίποτα στο αυτοκίνητο κατά τη διάρκεια της φόρτισης (πλύσιμο, επεμβάσεις στο χώρο του κινητήρα, κ.λπ.).

Σε περίπτωση ύπαρξης νερού, ενδείξεων διάβρωσης ή ξένων στοιχείων στο φινιρίσμα του καλωδίου φόρτισης ή στην πρίζα φόρτισης του αυτοκινήτου, μην το φορτίζετε. **Κίνδυνος πυρκαγιάς.**

Μην επιχειρήσετε να αγγίξετε τις επαφές του καλωδίου, την οικιακή πρίζα ή την πρίζα φόρτισης του αυτοκινήτου ούτε να εισαγάγετε εκεί αντικείμενα.

Μην συνδέσετε ποτέ το καλώδιο φόρτισης σε προσαρμογέα, πολυπριζο ή με επέκταση.

Απαγορεύεται η χρήση γεννήτριας.

Μην αφαιρείτε ή τροποποιείτε την πρίζα φόρτισης του αυτοκινήτου ή το καλώδιο φόρτισης. **Κίνδυνος πυρκαγιάς.**

Μην τροποποιείτε ή εκτελείτε οποιαδήποτε ενέργεια στην εγκατάσταση κατά τη διάρκεια της φόρτισης.

Σε περίπτωση σύγκρουσης, ακρόμης και ελαφριάς, πάνω στο πορτάκι φόρτισης ή στο κλαπέτο, ζητήστε το συντομότερο να ελεγχθούν από ένα Επίσημο Συνεργείο της μάρκας.

Προσέχετε το καλώδιο: μην το πατάτε, μην το βυθίσετε σε νερό, μην το τραβάτε ή αφήνετε οτιδήποτε να χτυπήσει πάνω του.

Ελέγχετε τακτικά εάν το καλώδιο φόρτισης είναι σε καλή κατάσταση.

Σε περίπτωση βλάβης στο καλώδιο φόρτισης (διάβρωση, κάψιμο, κοψίματα κ.λπ.), στη μονάδα ή στην ηλεκτρική πρίζα φόρτισης του οχήματος, μην τα χρησιμοποιείτε. Απευθυνθείτε σε ένα Επίσημο Συνεργείο της μάρκας για την αντικατάστασή τους.

Σε περίπτωση μη ενεργοποίησης του μηχανισμού ασφάλισης πτερυγίων φόρτισης ή/και του ξεκλειδώματος της ηλεκτρικής πρίζας φόρτισης του αυτοκινήτου, επικοινωνήστε με ένα επίσημο συνεργείο της μάρκας.

ΗΛΕΚΤΡΟΚΙΝΗΤΟ ΑΥΤΟΚΙΝΗΤΟ: φόρτιση (3/13)



Καλώδιο φόρτισης A

Αυτό το καλώδιο χρησιμοποιείται ειδικά για το αυτοκίνητό σας και έχει σχεδιαστεί για τη σύνδεση σε επιτοίχιες πρίζες ή τερματικά δημόσιας χρήσης, ώστε να παρέχεται η δυνατότητα τυπικής φόρτισης της μπαταρίας έλξης.

Συστήνεται η χρήση καλωδίου φόρτισης που επιτρέπει την τυπική φόρτιση για τη φόρτιση της μπαταρίας έλξης.

Κάθε καλώδιο φόρτισης φυλάσσεται στο πορτ-μπαγκάζ του αυτοκινήτου ➔ 3.69.

1.10

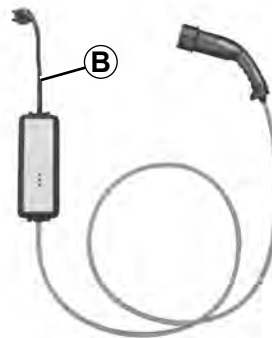

Καλώδιο φόρτισης B

Αυτό το καλώδιο επιτρέπει:

- τυπική φόρτιση, σε πρίζα που χρησιμοποιείται μόνο για το αυτοκίνητο (φόρτιση 16 A),
- περιστασιακή φόρτιση από πρίζα οικιακής χρήσης (φόρτιση 8 A, 10 A), όταν δεν είστε στο σπίτι, για παράδειγμα.

Οι πρίζες πρέπει να τοποθετούνται σύμφωνα με τις οδηγίες που παρέχονται με το καλώδιο φόρτισης B.

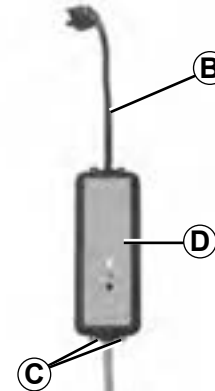

Διαβάζετε πάντα τις οδηγίες χρήσης του καλωδίου φόρτισης **προσεκτικά** πριν τη χρήση **B**.

Μην αφήνετε ποτέ την ασφαλειοθήκη να κρέμεται από το κορδόνι. Χρησιμοποιείτε τα άγκιστρα **C** για να το στερεώσετε.

Εάν το καλώδιο φόρτισης δυσλειτουργεί κατά τη διαδικασία της φόρτισης (κόκκινο ενδεικτικό στη μονάδα **D**), σταματήστε αμέσως τη φόρτιση. Συμβουλευθείτε τις οδηγίες χρήσης του καλωδίου.

ΗΛΕΚΤΡΟΚΙΝΗΤΟ ΑΥΤΟΚΙΝΗΤΟ: φόρτιση (4/13)



Σημαντικές συστάσεις για τη φόρτιση του αυτοκινήτου σας

Παρακαλείστε να διαβάσετε προσεκτικά αυτές τις οδηγίες. Εάν δεν τηρήσετε αυτές τις οδηγίες, υπάρχει κίνδυνος πρόκλησης πυρκαγιάς, σοβαρών τραυματισμών ή ηλεκτροπληξίας που μπορεί να οδηγήσει στον θάνατο.

Επιλογή καλωδίου φόρτισης

Τα τυπικά καλώδια φόρτισης που παρέχονται με το αυτοκίνητο έχουν σχεδιαστεί ειδικά για αυτό το αυτοκίνητο. Έχει σχεδιαστεί να σας προστατεύει από κινδύνους ηλεκτροπληξίας που μπορούν να οδηγήσουν σε θάνατο ή πυρκαγιά.

Μη χρησιμοποιείτε με τα καλώδια φόρτισης προηγούμενων αυτοκινήτων, επειδή δεν είναι κατάλληλα προσαρμοσμένες. Για λόγους ασφαλείας, απαγορεύεται η χρήση καλωδίου φόρτισης που δεν συνιστάται από τον κατασκευαστή. Εάν δεν τηρήσετε αυτές τις οδηγίες μπορεί να προκληθούν κίνδυνοι πυρκαγιάς ή ηλεκτροπληξίας που μπορεί να αποβούν μοιραίοι. Για πληροφορίες σχετικά με ένα καλώδιο φόρτισης κατάλληλο για το αυτοκίνητό σας, συμβουλευθείτε ένα επίσημο συνεργείο της μάρκας.

Με χρήση του καλωδίου φόρτισης B

Διαβάστε τις οδηγίες που παρέχονται με το καλώδιο φόρτισης προσεκτικά για να μάθετε τις προφυλάξεις που πρέπει να λαμβάνονται κατά την χρήση του προϊόντος και τις τεχνικές προδιαγραφές που απαιτούνται κατά την τοποθέτηση της πρίζας.

Αρχή εγκατάστασης

Συστήματα τροφοδοσίας ισχύος

Χρησιμοποιείτε μόνο τερματικά φόρτισης που συμμορφώνονται με το πρότυπο IEC 61851-1 και σημεία σύνδεσης που προστατεύονται από:

- ένα σύστημα υπολειπόμενου διαφορικού ρεύματος τύπου A 30 mA ειδικά για την πρίζα που χρησιμοποιείται,
- μια συσκευή προστασίας από υπερένταση,
- προστασία ενάντια στην υπερένταση που σχετίζεται με τους κεραυνούς σε εκτεθειμένες περιοχές (IEC 62305-4).

Επιείχια πρίζα

Ζητήστε από έναν επαγγελματία να σας εγκαταστήσει μια ειδική ασφαλιστική τοίχου.

Στην περίπτωση φόρτισης με οικιακό ρεύμα

Ζητήστε από έναν εξειδικευμένο επαγγελματία να ελέγξει ότι κάθε πρίζα στην οποία θα συνδέσετε το καλώδιο φόρτισης συμμορφώνεται με τα πρότυπα και τους κανονισμούς που ισχύουν στη χώρα σας και ότι συμμορφώνεται με τις προδιαγραφές που περιγράφονται προηγουμένως στις πληροφορίες σχετικά με τα «Συστήματα τροφοδοσίας ισχύος».

ΗΛΕΚΤΡΟΚΙΝΗΤΟ ΑΥΤΟΚΙΝΗΤΟ: φόρτιση (5/13)

Τύποι φόρτισης που συμμορφώνονται με τις Ευρωπαϊκές προδιαγραφές

Εναλλασσόμενο ρεύμα (AC)

Εάν οι πληροφορίες εμφανίζονται στη θυρίδα φόρτισης του οχήματος, ακολουθήστε τις παρακάτω οδηγίες.

Πριν συνδέσετε ένα καλώδιο φόρτισης, ελέγξτε ότι:

- το χρώμα και ένα από τα γράμματα της υποδοχής εισόδου **4** αντιστοιχεί στο χρώμα και σε ένα από τα γράμματα στο άκρο **5** του καλωδίου;
- το χρώμα και ένα από τα γράμματα της υποδοχής εισόδου **3** αντιστοιχεί στο χρώμα και σε ένα από τα γράμματα στο άκρο **6** του καλωδίου.

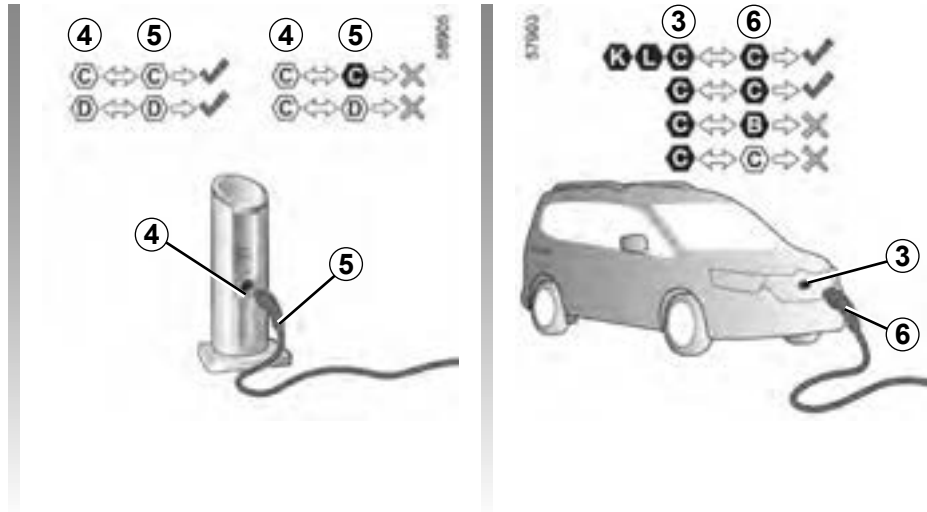

Τύπος φόρτισης	Εναλλασσόμενο ρεύμα (AC)			
	Τερματικό φόρτισης 4/ Καλώδιο φόρτισης 5		Αυτοκίνητο 3/Καλώδιο φόρτισης 6	
Σύνδεση				
Τύποι φόρτισης που συμμορφώνονται με τις Ευρωπαϊκές προδιαγραφές (για όλες τις άλλες περιπτώσεις, συμβουλευτείτε ένα Επίσημο Συνεργείο της μάρκας).	C	D	B	C

1.12

ΗΛΕΚΤΡΟΚΙΝΗΤΟ ΑΥΤΟΚΙΝΗΤΟ: φόρτιση (6/13)**Τύποι φόρτισης που συμμορφώνονται με τις Ευρωπαϊκές προδιαγραφές (συνέχεια)****Συνεχές ρεύμα (DC)**

Εάν οι πληροφορίες εμφανίζονται στη θυρίδα φόρτισης του οχήματος, ακολουθήστε τις παρακάτω οδηγίες.

Πριν συνδέσετε ένα καλώδιο φόρτισης, βεβαιωθείτε ότι το χρώμα και ένα από τα γράμματα της υποδοχής εισόδου **3** αντιστοιχεί στο χρώμα και σε ένα από τα γράμματα στο άκρο **6** του καλωδίου φόρτισης.

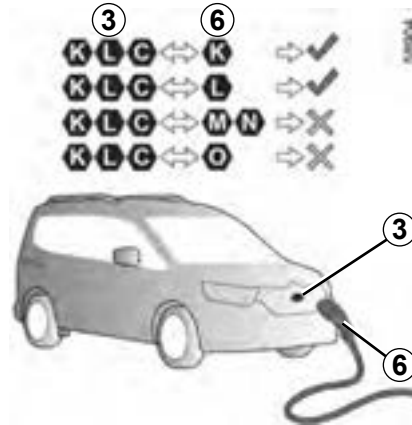

Τύπος φόρτισης	Συνεχές ρεύμα (DC)				
Σύνδεση	Αυτοκίνητο 3/Καλώδιο φόρτισης 6				
Τύποι φόρτισης που συμμορφώνονται με τις Ευρωπαϊκές προδιαγραφές (για όλες τις άλλες περιπτώσεις, συμβουλευτείτε ένα Επίσημο Συνεργείο της μάρκας).	K	L	M	N	O

ΗΛΕΚΤΡΟΚΙΝΗΤΟ ΑΥΤΟΚΙΝΗΤΟ: φόρτιση (7/13)

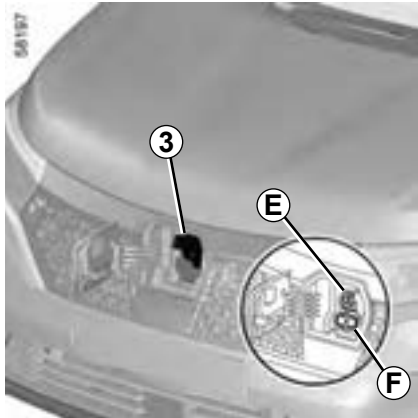

Σύνδεση ηλεκτρικής φόρτισης 3

Σημείωση: Σε περίπτωση ύπαρξης χιονιού, απομακρύνετε το χιόνι από την περιοχή φόρτισης πριν τη σύνδεση ή αποσύνδεση. Το χιόνι στην υποδοχή μπορεί να εμποδίσει την εισαγωγή του φισ του καλωδίου φόρτισης.

Το αυτοκίνητο είναι εξοπλισμένο με δύο συνδέσεις φόρτισης που βρίσκονται στο μπροστινό μέρος του αυτοκινήτου (ανάλογα με το μοντέλο του αυτοκινήτου):

- Πρίζα φόρτισης **E** έως 22 kW,
- πρίζα **F** για φόρτιση συνεχούς ρεύματος.

Σημείωση: σε αυτοκίνητα εξοπλισμένα με φορτιστή 11 kW, συνδέοντας το καλώδιο φόρτισης στην πρίζα **E** και σε ένα τερματικό επαναφόρτισης 22 kW, θα επιτρέψει τη φόρτιση του αυτοκινήτου με μέγιστη ισχύ 11 kW.

Προφυλάξεις

Αποφύγετε τη φόρτιση ή στάθμευση του αυτοκινήτου σας κάτω από ακραίες συνθήκες θερμοκρασίας (ζέστη ή κρύο).

Σε ακραίες συνθήκες, η φόρτιση μπορεί να χρειαστεί αρκετά λεπτά πριν ξεκινήσει (χρόνος αναμονής για την ψύξη ή προθέρμανση της μπαταρίας έλξης).

Όταν το όχημα είναι σταματημένο για περισσότερες από επτά ημέρες σε θερμοκρασίες χαμηλότερες από -25 °C περίπου, η φόρτιση της μπαταρίας κίνησης μπορεί να είναι αδύνατη.

Εάν το αυτοκίνητο είναι σταματημένο για περισσότερους από τρεις μήνες με σχεδόν μηδενική φόρτιση, μπορεί να γίνει αδύνατη η φόρτιση της μπαταρίας.

Για να διατηρήσετε τη διάρκεια ζωής της μπαταρίας έλξης, αποφεύγετε τη στάθμευση του αυτοκινήτου για περισσότερο από ένα μήνα με υψηλή φόρτιση, ιδιαίτερα όταν ο καιρός είναι ζεστός.

Η διαθεσιμότητα της στάθμης ενέργειας εξαρτάται από τη θερμοκρασία της μπαταρίας. Ως εκ τούτου, μπορεί να διαφέρει μεταξύ του χρόνου ακινητοποίησης και επανεκκίνησης του αυτοκινήτου, ανάλογα με το αν η μπαταρία είναι κρύα ή ζεστή.

ΗΛΕΚΤΡΟΚΙΝΗΤΟ ΑΥΤΟΚΙΝΗΤΟ: φόρτιση (8/13)

Προφυλάξεις (συνέχεια)

Εν αναμονή άφιξης και στάθμευση σε κρύες συνθήκες (θερμοκρασίες υπό το μηδέν), εάν η στάθμη φόρτισης της μπαταρίας είναι κάτω από περίπου 30%, το αυτοκίνητο πρέπει να επαναφορτιστεί εντός περίπου τεσσάρων ωρών μετά τη στάθμευση του αυτοκινήτου.

Όταν φτάσετε σε κρύο μέρος, η θερμοκρασία της μπαταρίας θα πέσει και θα πλησιάσει την εξωτερική θερμοκρασία.

Σε μια τέτοια περίπτωση, η ωφέλιμη χωρητικότητα της μπαταρίας (διαθέσιμο επίπεδο ενέργειας) μπορεί να μειωθεί σημαντικά σε βαθμό που να μην είναι δυνατή η εκκίνηση του αυτοκινήτου.

Σημείωση: η ωφέλιμη χωρητικότητα θα ανακτηθεί κατά το επόμενο ταξίδι εάν η θερμοκρασία της μπαταρίας αυξηθεί επαρκώς.

Προτιμήστε τη φόρτιση της μπαταρίας κίνησης μετά από οδήγηση ή/και σε μια περιοχή με ήπιες θερμοκρασίες. Σε αντίθετη περίπτωση, η φόρτιση μπορεί να διαρκέσει περισσότερο ή να μην γίνει ποτέ.

Συμβουλές

- Σε υψηλές θερμοκρασίες, προτιμήστε τη στάθμευση και επαναφόρτιση του αυτοκινήτου σε σκιερή/προστατευμένη περιοχή,
- η φόρτιση μπορεί να πραγματοποιηθεί, όταν βρέχει ή χιονίζει,
- η ενεργοποίηση του κλιματισμού αυξάνει την απαιτούμενη διάρκεια φόρτισης.

Σε περίπτωση που δεν υπάρχει προστασία της εγκατάστασης έναντι υπέρτασης, συνιστούμε να μην επαναφορτίσετε το αυτοκίνητο σε περιοχή με κεραυνούς (αστραπές κ.λπ.).

ΗΛΕΚΤΡΟΚΙΝΗΤΟ ΑΥΤΟΚΙΝΗΤΟ: φόρτιση (9/13)

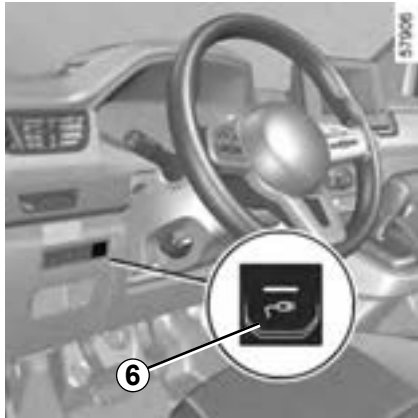

Επαναφόρτιση της μπαταρίας κίνησης

Αυτοκίνητο σταματημένο, διακόπτης κινήτρια κλειστός:

- Μπορείτε να πάρετε το κορδόνι φόρτισης που βρίσκεται στο πορτ-μπαγκάζ του αυτοκινήτου σας.
- Πιέστε τον διακόπτη **6** ή, ανάλογα με το μοντέλο του αυτοκινήτου, πιέστε το πλήκτρο ξεκλειδώματος της πρίζας ηλεκτρικής φόρτισης στο Intelligent Key ➔ 1.28 για να ξεκλειδώσετε τη θυρίδα φόρτισης **10**.
- Ανοίξτε το κλαπέτο **8**.
- συνδέστε το άκρο του καλωδίου στην πηγή τροφοδοσίας.

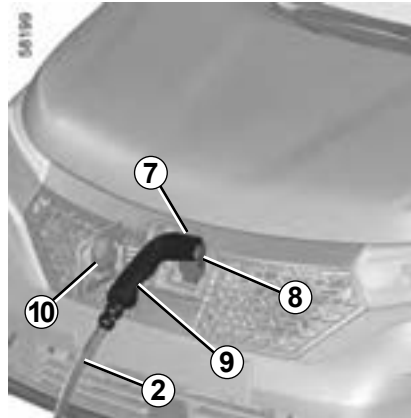

- πιάστε τη λαβή **9**.
- συνδέστε το καλώδιο του αυτοκινήτου. Το ενδεικτικό **7** αναβοσβήνει με κίτρινο χρώμα.
- αφού ακούσετε ένα κλικ κλειδώματος, βεβαιωθείτε ότι το καλώδιο φόρτισης είναι σωστά συνδεδεμένο. Για να ελέγξετε το κλειδωμα, τραβήξτε απαλά τη λαβή **9**.

Μην χρησιμοποιείτε τη θυρίδα φόρτισης **10** για στήριξη του καλωδίου φόρτισης **2** κατά τη φόρτιση του οχήματος.

Το καλώδιο φόρτισης κλειδώνει αυτόματα στο αυτοκίνητο. Με αυτόν τον τρόπο δεν γίνεται να αποσυνδεθεί το κορδόνι από το αυτοκίνητο.

Κατά τη φόρτιση, το ενδεικτικό **7** αναβοσβήνει με μπλε χρώμα.

Για φόρτιση συνεχούς ρεύματος (**DC**), το μήκος του καλωδίου φόρτισης μεταξύ αυτοκινήτου και τερματικού φόρτισης δεν θα πρέπει να υπερβαίνει τα **30 μέτρα**.

Εάν υπάρχει αμφιβολία σχετικά με το μήκος του καλωδίου, συμβουλευτείτε τον ιδιοκτήτη του τερματικού φόρτισης (**DC**).

Βεβαιωθείτε ότι ξετυλίγετε πλήρως το καλώδιο φόρτισης για να περιορίσετε τη θέρμανσή του.



Μην χρησιμοποιείτε προεκτάσεις, πολύπριζα ή εξαρτήματα προσαρμογής.

Κίνδυνος πυρκαγιάς.

ΗΛΕΚΤΡΟΚΙΝΗΤΟ ΑΥΤΟΚΙΝΗΤΟ: φόρτιση (10/13)

Μόλις ξεκινήσει η φόρτιση, στο καντράν εμφανίζονται οι εξής πληροφορίες:

- η στάθμη ενέργειας στο ενδεικτικό της μπαταρίας **11**,
- το ποσοστό αναπλήρωσης της μπαταρίας;
- μια εκτίμηση του υπόλοιπου χρόνου φόρτισης (δεν εμφανίζεται μετά από περίπου 95% φόρτιση),
- ανάλογα με το μοντέλο του αυτοκινήτου, το ενδεικτικό προειδοποίησης **12** υποδεικνύει ότι το αυτοκίνητο είναι συνδεδεμένο με πηγή τροφοδοσίας,
- η αυτονομία του αυτοκινήτου σας θα διαφέρει ανάλογα με το επίπεδο φόρτισης.

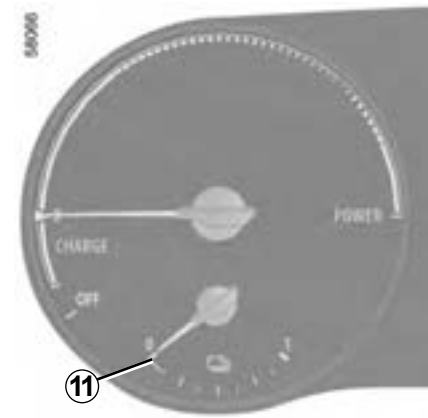

Ο χρόνος φόρτισης της μπαταρίας έλξης εξαρτάται από την ποσότητα της ενέργειας που απομένει και την ισχύ που παρέχεται από το θερματικό φόρτισης. Οι πληροφορίες εμφανίζονται στο καντράν στη διάρκεια της φόρτισης ➔ 1.132.

Σημείωση: υπό ορισμένες συνθήκες, ο πραγματικός χρόνος φόρτισης μπορεί να είναι μεγαλύτερος από τον χρόνο φόρτισης που εμφανίζεται στο καντράν. Εξαρτάται από:

- την ποιότητα του ηλεκτρικού δικτύου,
- το αρχικό επίπεδο φόρτισης,
- αν η εξωτερική θερμοκρασία είναι υπερβολικά ψυχρή,
- ...

Σε περίπτωση προβλήματος με το καλώδιο φόρτισης, συνιστάται η αντικατάστασή του με καλώδιο ίδιο με το πρωτότυπο. Απευθυνθείτε σε ένα Επίσημο Συνεργείο της μάρκας



ΗΛΕΚΤΡΟΚΙΝΗΤΟ ΑΥΤΟΚΙΝΗΤΟ: φόρτιση (11/13)

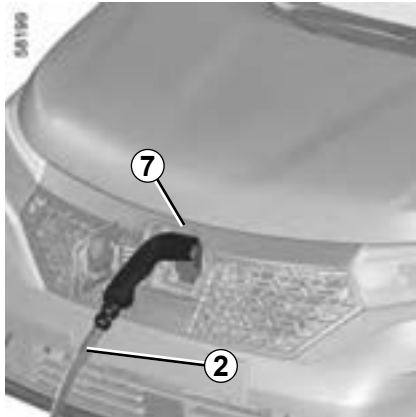

Μετά από μερικά δευτερόλεπτα, η οθόνη του καντράν σβήνει. Εμφανίζεται ξανά, όταν ξεκλειδώσουν οι πόρτες.

Μόλις ολοκληρωθεί η φόρτιση, το ενδεικτικό **7** παραμένει σταθερά αναμμένο με πράσινο χρώμα.

Δεν είναι απαραίτητο να περιμένετε να αποφορτιστεί το αυτοκίνητο για να το επαναφορτίσετε.

Πρόβλημα λειτουργίας

Όταν το ενδεικτικό προειδοποίησης **7** αναβοσβήνει με κόκκινο χρώμα:

- αποσυνδέστε το καλώδιο **2** από την πρίζα **3** και από την πηγή τροφοδοσίας σύμφωνα με τη διαδικασία που περιγράφεται στην επόμενη σελίδα,
- συνδέστε ξανά το καλώδιο **2** στην ίδια πηγή τροφοδοσίας ή σε άλλη πιο κοντινά.

Εάν το ενδεικτικό προειδοποίησης **7** συνεχίζει να αναβοσβήνει με κόκκινο χρώμα, απευθυνθείτε σε εξουσιοδοτημένο αντιπρόσωπο.

ΗΛΕΚΤΡΟΚΙΝΗΤΟ ΑΥΤΟΚΙΝΗΤΟ: φόρτιση (12/13)

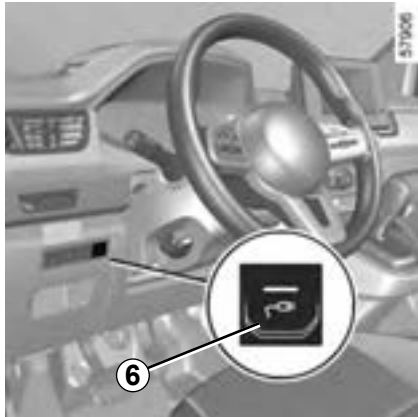

Προφυλάξεις που πρέπει να λαμβάνετε κατά την αποσύνδεση της πρίζας

Επιβάλλεται να ακολουθήσετε τα βήματα αποσύνδεσης με τη σειρά.

- Πιέστε τον διακόπτη **6** ή, ανάλογα με το μοντέλο του αυτοκινήτου, πιέστε το πλήκτρο ξεκλειδώματος της πρίζας ηλεκτρικής φόρτισης στο Intelligent Key ➔ 1.28 για να ξεκλειδώσετε τη θυρίδα φόρτισης και να αποσυνδέσετε το καλώδιο φόρτισης **2** από το αυτοκίνητο,
- πιάστε τη λαβή **9**.



- αποσυνδέστε το καλώδιο φόρτισης **2** από το αυτοκίνητο,
- η βαλβίδα **8** πρέπει να είναι κλειστή,
- πρέπει να κλείσετε τη θυρίδα φόρτισης **10** και να την πιέσετε για να κλειδώσει,
- αποσυνδέστε το καλώδιο **2** από την πηγή τροφοδοσίας **1**,
- φυλάξτε το καλώδιο **2** στο πορτ-μπαγκάζ.

Σημείωση: αμέσως μετά από μια μεγάλη φόρτιση της μπαταρίας έλξης, το καλώδιο μπορεί να είναι ζεστό. Χρησιμοποιήστε τις λαβές.

Σε περίπτωση απροσδόκητης διακοπής φόρτισης (βλάβη φόρτισης, ελαττωματικό τερματικό επαναφόρτισης κ.λπ.), αποσυνδέστε το καλώδιο **2** και βεβαιωθείτε ότι η θυρίδα φόρτισης είναι σωστά κλειστή και κλειδωμένη **10** πριν επιχειρήσετε να επαναφορτίσετε ή πριν ξεκινήσετε το όχημα.

Αφού πατήσετε το πλήκτρο απασφάλισης του καλωδίου φόρτισης, έχετε 30 δευτερόλεπτα για να το αποσυνδέσετε πριν κλειδώσει εκ νέου.



Για να αποφύγετε να διαταραχθεί το σύστημα παρακολούθησης φόρτισης, μην εγκαταστήσετε αντιστατικές ταινίες στο αυτοκίνητο.

ΗΛΕΚΤΡΟΚΙΝΗΤΟ ΑΥΤΟΚΙΝΗΤΟ: φόρτιση (13/13)

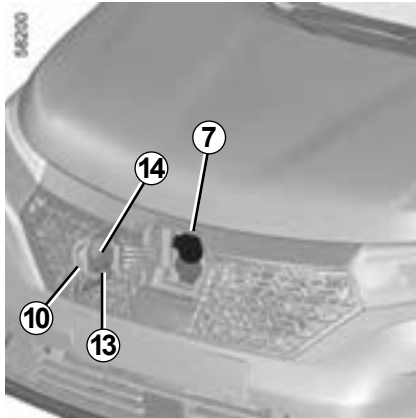

Ετικέτα 13

Η ετικέτα 13 που βρίσκεται στη θυρίδα φόρτισης 10 εμφανίζει λεπτομέρειες σχετικά με τον τρόπο με τον οποίο η λειτουργία φόρτισης επισημαίνεται από την κατάσταση του ενδεικτικού 7:

- αναβοσβήνει με κίτρινο χρώμα: το καλώδιο είναι συνδεδεμένο με το αυτοκίνητο και το σύστημα πραγματοποιεί τους ελέγχους του,
- αναβοσβήνει με μπλε χρώμα: η φόρτιση βρίσκεται σε εξέλιξη,
- παραμένει σταθερά αναμμένο με μπλε χρώμα: ο προγραμματισμός φόρτισης είναι ενεργοποιημένος,
- παραμένει σταθερά αναμμένο με πράσινο χρώμα: το αυτοκίνητο είναι πλήρως φορτισμένο,
- αναβοσβήνει με κόκκινο χρώμα: παρουσιάστηκε βλάβη στη λειτουργία.

1.20

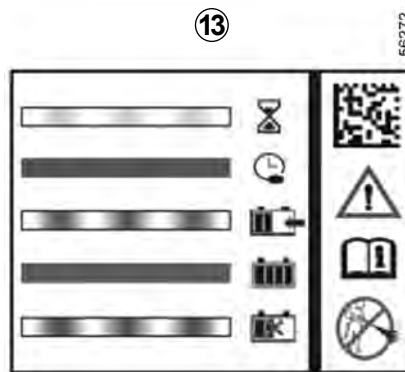

Η ετικέτα 13 που βρίσκεται στη δεξιά πλευρά σας υπενθυμίζει τις ακόλουθες οδηγίες:

- μην πλένετε τη θυρίδα φόρτισης με πίδακα νερού υπό υψηλή πίεση,
- με το αυτοκίνητο σταματημένο, η βαλβίδα και η θυρίδα φόρτισης μπορούν να είναι ανοιχτά,
- όταν το αυτοκίνητο κινείται, η βαλβίδα και η θυρίδα φόρτισης πρέπει να είναι κλειστά,
- ανοίξτε τη θυρίδα για να συνδέσετε το καλώδιο φόρτισης,
- κλείστε τη θυρίδα ξανά μόλις αποσυνδέσετε το καλώδιο φόρτισης,

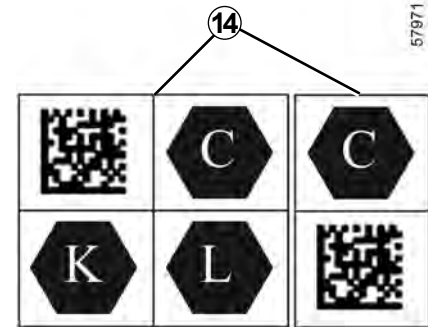

- συνδέστε σε πρίζα οικιακής χρήσης, σε τερματικό φόρτισης εναλλασσόμενου ρεύματος ή τερματικό φόρτισης συνεχούς ρεύματος,
- για οποιαδήποτε πληροφορία σχετικά με τη φόρτιση, συμβουλευτείτε το εγχειρίδιο χρήσης του αυτοκινήτου σας.

Ετικέτα 14

Ανάλογα με το μοντέλο του αυτοκινήτου, στη θυρίδα φόρτισης 10 υπάρχει μία από τις ετικέτες 14.

ΗΛΕΚΤΡΟΚΙΝΗΤΟ ΑΥΤΟΚΙΝΗΤΟ: προγραμματισμός φόρτισης (1/2)



Προγραμματισμός φόρτισης

Με το αυτοκίνητο σταματημένο και τον κινητήρα σε λειτουργία, από το μενού «Ρυθμίσεις» στην οθόνη πολυμέσων **1**, επιλέξτε την καρτέλα «Όχημα». Χρησιμοποιήστε το μενού «Προγρ. ηλεκτ. οχήματος» για να ρυθμίσετε την κατάσταση φόρτισης για το αυτοκίνητό σας.

Όταν ο προγραμματισμός επιβεβαιωθεί, το ενδεικτικό  ανάβει στο καντράν.

Σημείωση: η φόρτιση θα ξεκινήσει εάν ο κινητήρας είναι εκτός λειτουργίας, το αυτοκίνητο είναι συνδεδεμένο σε πηγή τροφοδοσίας και εγκριθεί η πρόσβαση.



«Αμεση φόρτιση» 2

Με το αυτοκίνητο συνδεδεμένο σε μια πηγή τροφοδοσίας, η φόρτιση ξεκινά.

Το πεδίο **A** σας ενημερώνει ότι ενεργοποιήθηκε η «Αμεση φόρτιση».

Για περαιτέρω πληροφορίες, ανατρέξτε στις οδηγίες χρήσης πολυμέσων.

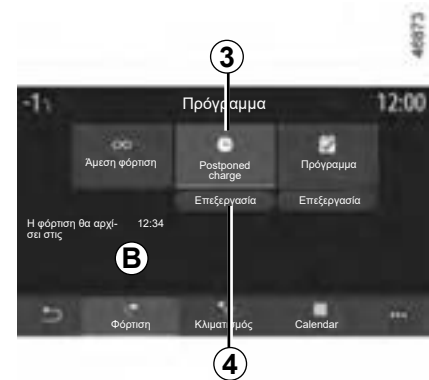

«Postponed charge» 3

Μπορεί να προγραμματίσετε την ώρα έναρξης της φόρτισης.

Πιέστε «Επεξεργασία» **4** για να ανοίξετε την οθόνη ρυθμίσεων για τη ρύθμιση της ώρας έναρξης φόρτισης.

Ρυθμίστε την ώρα έναρξης φόρτισης και, στη συνέχεια, πιέστε «Αποθήκ.» για επιβεβαίωση.

Το πεδίο **B** υποδεικνύει την προγραμματισμένη ώρα που θα ξεκινήσει η φόρτιση.

Με το αυτοκίνητο συνδεδεμένο σε πηγή τροφοδοσίας και τον κινητήρα σβηστό, η φόρτιση ξεκινά την προγραμματισμένη ώρα.

ΗΛΕΚΤΡΟΚΙΝΗΤΟ ΑΥΤΟΚΙΝΗΤΟ: προγραμματισμός φόρτισης (2/2)



«Πρόγραμμα» 5

Μπορείτε να αποθηκεύσετε πολλές προγραμματισμένες ώρες φόρτισης ανά εβδομάδα.

Επιλέξτε την προγραμματισμένη ώρα **6** που επιθυμείτε να αλλάξετε για να αποκτήσετε πρόσβαση στις ρυθμίσεις.

Μπορείτε να απενεργοποιήσετε ένα από τα αποθηκευμένα προγράμμάτα σας πιέζοντας «OFF».



Ρυθμίστε τις ώρες έναρξης και λήξης φόρτισης, όπως και τις ημέρες που θα ισχύουν αυτές οι ώρες. Πιέστε το πλήκτρο «Αποθήκ.» για να επιβεβαιώσετε.

Σημείωση: εάν οι ώρες έναρξης και λήξης φόρτισης είναι ίδιες, η περίοδος φόρτισης είναι 24 ώρες. Δεν μπορείτε να επιβεβαιώσετε ένα πρόγραμμα φόρτισης, εάν δεν επιλέξετε μια ημέρα της εβδομάδας.



Οι προγραμματισμένες ώρες εμφανίζονται στο πεδίο **C**.

Με το αυτοκίνητο συνδεδεμένο σε πηγή τροφοδοσίας και τον κινητήρα σβηστό, η φόρτιση ξεκινά την προγραμματισμένη ώρα.



Για λόγους ασφαλείας, κάνετε αυτούς τους χειρισμούς με το όχημα σταματημένο.

ΚΛΕΙΔΙ, ΤΗΛΕΧΕΙΡΙΣΤΗΡΙΟ ΜΕ ΡΑΔΙΟΣΥΧΝΟΤΗΤΑ: Γενικές πληροφορίες (1/2)



- 1 Ξεκλείδωμα όλων των ανοιγόμενων μερών.
- 2 Κλείδωμα όλων των ανοιγόμενων μερών.
- 3 Κλειδί διακόπτη κινητήρα και πόρτας οδηγού.
- 4 Κλείδωμα/ξεκλείδωμα χρησιμοποιώντας το κλειδί με αναδιπλούμενο έλασμα. Για να ελευθερώσετε το κλειδί από την υποδοχή του, πιέστε το πλήκτρο **4** και το κλειδί θα βγει μόνο του. Για να το ξαναβάλετε στην υποδοχή του, πιέστε το πλήκτρο **4** και συνοδέψτε το μέχρι την υποδοχή του.
- 5 Ξεκλείδωμα/κλείδωμα μόνο του χώρου αποσκευών ή, ανάλογα με το μοντέλο του αυτοκινήτου, ξεκλείδωμα των συρόμενων πλευρικών πορτών και της πίσω διπλής πόρτας.

Εμβέλεια του τηλεχειριστηρίου με ραδιοσυχνότητα

Ποικίλλει ανάλογα με το περιβάλλον: προσοχή λοιπόν στους χειρισμούς του τηλεχειριστηρίου με τους οποίους μπορεί να κλειδώσουν ή να ξεκλειδώσουν οι πόρτες ενώ δεν θα έπρεπε, εξαιτίας ανεπιθύμητων πατημάτων των πλήκτρων.

Σημείωση: εάν κάποιο ανοιγόμενο μέρος (πόρτα ή πορτ-μπαγκάζ) είναι ανοικτό ή δεν έχει κλείσει καλά, το κλειδωμα δεν ολοκληρώνεται με επιτυχία και τα φώτα αλάρμ όπως και τα πλευρικά φλας δεν αναβοσβήνουν.

Παρεμβολές

Ανάλογα με το άμεσο περιβάλλον (εξωτερικές εγκαταστάσεις ή χρήση συσκευών που λειτουργούν στην ίδια συχνότητα με το τηλεχειριστήριο), η λειτουργία του τηλεχειριστηρίου μπορεί να διαταραχτεί.



Ευθύνη του οδηγού σε περίπτωση στάσης ή στάθμευσης του αυτοκινήτου

Μην εγκαταλείπετε ποτέ το αυτοκίνητό σας αφήνοντας μέσα ένα παιδί, έναν μη αυτόνομο ενήλικα ή ένα ζώο, ούτε για μικρό χρονικό διάστημα.

Πράγματι, το παιδί ή το ζώο μπορεί να κινδυνεύσει ή να θέσει σε κίνδυνο άλλα άτομα, για παράδειγμα ξεκινώντας τον κινητήρα, ενεργοποιώντας εξοπλισμούς, όπως τα παράθυρα, ή ακόμη και κλειδώνοντας τις πόρτες...

Επιπλέον, όταν κάνει ζέστη και/ή έχει ηλιοφάνεια, πρέπει να γνωρίζετε ότι η εσωτερική θερμοκρασία της καμπίνας αυξάνεται πολύ γρήγορα.

ΚΙΝΔΥΝΟΣ ΘΑΝΑΤΟΥ Ή ΣΟΒΑΡΩΝ ΤΡΑΥΜΑΤΙΣΜΩΝ.

ΚΛΕΙΔΙ, ΤΗΛΕΧΕΙΡΙΣΤΗΡΙΟ ΜΕ ΡΑΔΙΟΣΥΧΝΟΤΗΤΑ: Γενικές πληροφορίες (2/2)

Σε περίπτωση αντικατάστασης, ή εάν χρειάζεστε άλλο ένα κλειδί ή τηλεχειριστήριο

Απευθυνθείτε αποκλειστικά σε ένα Επίσημο Συνεργείο της μάρκας:

- εάν πρέπει να αντικαταστήσετε ένα κλειδί, είναι απαραίτητο να πάτε το αυτοκίνητο μαζί με όλα του τα κλειδιά σε ένα Επίσημο Συνεργείο για την επαναφορά του συστήματος,
- ανάλογα με το αυτοκίνητο, μπορείτε να χρησιμοποιήσετε μέχρι τέσσερα τηλεχειριστήρια.

Βλάβη του τηλεχειριστηρίου

Φροντίζετε να έχετε πάντοτε τη μπαταρία σε καλή κατάσταση, να είναι το σωστό μοντέλο και να έχει τοποθετηθεί σωστά. Η διάρκεια ζωής της μπαταρίας είναι περίπου δύο χρόνια.

Πώς θα αντικαταστήσετε την μπαταρία
➔ 5.29.

Συμβουλή

Μην πλησιάζετε το τηλεχειριστήριο σε πηγή θερμότητας, ψύξης ή υγρασίας.

Το κλειδί δεν πρέπει να χρησιμοποιείται για άλλες λειτουργίες εκτός εκείνες που περιγράφονται στο βιβλίο (άνοιγμα μπουκαλιού...).

ΑΣΥΡΜΑΤΟ ΤΗΛΕΧΕΙΡΙΣΤΗΡΙΟ: χρήση (1/2)

Το τηλεχειριστήριο μπορεί να χρησιμοποιηθεί για το κλείδωμα ή το ξεκλείδωμα των ανοιγόμενων τμημάτων. Τροφοδοτείται από μια μπαταρία η οποία μπορεί να αντικατασταθεί ➔ 5.29.

Κλείδωμα των θυρών

Πιέστε το πλήκτρο κλειδώματος **2**.

Τα φώτα αλάρμ και τα φώτα θέσης **αναβοσβήνουν δύο φορές** για να υποδείξουν ότι οι πόρτες έχουν **κλειδώσει** και, σε ορισμένα αυτοκίνητα, οι εξωτερικοί καθρέφτες διπλώνουν αυτόματα.

Σημείωση: εάν κάποιο ανοιγόμενο μέρος (πόρτα ή πορτ-μπαγκάζ) είναι ανοικτό ή δεν έχει κλείσει καλά, το κλείδωμα δεν ολοκληρώνεται με επιτυχία και τα φώτα αλάρμ όπως και τα πλευρικά φλας δεν αναβοσβήνουν.



Ξεκλείδωμα των θυρών

Πιέστε το πλήκτρο **1** για να ξεκλειδώσετε όλα τα ανοιγόμενα μέρη.

Τα φώτα αλάρμ και τα φώτα θέσης **αναβοσβήνουν μία φορά** για να υποδείξουν ότι οι πόρτες έχουν **ξεκλειδώσει** και, σε ορισμένα αυτοκίνητα, οι εξωτερικοί καθρέφτες ανοίγουν αυτόματα.

Ξεκλείδωμα/κλείδωμα μόνο του πορτ-μπαγκάζ

Πιέστε το πλήκτρο **3** για να ξεκλειδώσετε/κλειδώσετε μόνο την πόρτα του πορτ-μπαγκάζ.

Ξεκλείδωμα του πίσω χώρου (ανάλογα με το αυτοκίνητο)

Πιέστε το πλήκτρο **3** για να ξεκλειδώσετε τις συρόμενες πλευρικές πόρτες και την πίσω διπλή πόρτα.

ΑΣΥΡΜΑΤΟ ΤΗΛΕΧΕΙΡΙΣΤΗΡΙΟ: χρήση (2/2)



Ευθύνη του οδηγού σε περίπτωση στάσης ή στάθμευσης του αυτοκινήτου

Μην εγκαταλείπετε ποτέ το αυτοκίνητό σας αφήνοντας μέσα ένα παιδί, έναν μη αυτόνομο ενήλικα ή ένα ζώο, ούτε για μικρό χρονικό διάστημα.

Πράγματι, το παιδί ή το ζώο μπορεί να κινδυνεύσει ή να θέσει σε κίνδυνο άλλα άτομα, για παράδειγμα ξεκινώντας τον κινητήρα, ενεργοποιώντας εξοπλισμούς, όπως τα παράθυρα, ή ακόμη και κλειδώνοντας τις πόρτες...

Επιπλέον, όταν κάνει ζέστη και/ή έχει ηλιοφάνεια, πρέπει να γνωρίζετε ότι η εσωτερική θερμοκρασία της καμπίνας αυξάνεται πολύ γρήγορα.

ΚΙΝΔΥΝΟΣ ΘΑΝΑΤΟΥ Ή ΣΟΒΑΡΩΝ ΤΡΑΥΜΑΤΙΣΜΩΝ.

Τα πλήκτρα του τηλεχειριστηρίου δεν είναι ενεργοποιημένα, όταν ο κινητήρας είναι σε λειτουργία.

Ανάλογα με το αυτοκίνητο, οι εξωτερικοί καθρέφτες διπλώνουν/ξεδιπλώνουν αυτόματα όταν το αυτοκίνητο κλειδώνει/ξεκλειδώνει ➔ 1.47.

1.26

ΤΗΛΕΧΕΙΡΙΣΤΗΡΙΟ ΜΕ ΡΑΔΙΟΣΥΧΝΟΤΗΤΑ: Υπερκλειδωμα



Για να ενεργοποιήσετε το υπερκλειδωμα

Πιέστε δύο συνεχείς και γρήγορες φορές το πλήκτρο 1.

Το κλειδωμα επιβεβαιώνεται με τα φώτα αλάρμ και τα πλαϊνά φλας που **αναβοσβήνουν δύο φορές αργά και τρεις φορές γρήγορα**.

Ανάλογα με το μοντέλο του αυτοκινήτου, οι εξωτερικοί καθρέφτες διπλώνουν αυτόματα, όταν κλειδώνετε το αυτοκίνητο ➔ 1.47.

Για να απενεργοποιήσετε το υπερκλειδωμα

Πιέστε το πλήκτρο 2.

Το ξεκλειδωμα των θυρών επισημαίνεται με **ένα αναβόσβημα** των φώτων αλάρμ.

Ιδιαιτερότητα: το υπερκλειδωμα δεν είναι δυνατό όταν τα φώτα αλάρμ ή τα φώτα θέσης του αυτοκινήτου είναι αναμμένα.



Μη χρησιμοποιείτε ποτέ το υπερκλειδωμα των θυρών εάν κάποιος παραμένει στο εσωτερικό του αυτοκινήτου!

INTELLIGENT KEY: γενικές πληροφορίες (1/2)

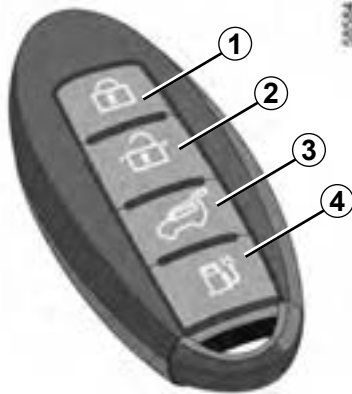

- 1 Κλείδωμα όλων των ανοιγόμενων μερών.
- 2 Ξεκλείδωμα όλων των ανοιγόμενων μερών.
- 3 Ξεκλείδωμα/κλείδωμα μόνο του χώρου αποσκευών ή, ανάλογα με το όχημα, ξεκλείδωμα της πίσω περιοχής (συρόμενες πλευρικές πόρτες και πίσω διπλή θύρα).
- 4 Ξεκλείδωμα της πρίζας ηλεκτρικής φόρτισης.

Το **Intelligent Key** επιτρέπει:

- το κλείδωμα/ξεκλείδωμα των ανοιγόμενων μερών (πόρτες, πορτ-μπαγκάζ),
- ξεκλείδωμα της πρίζας ηλεκτρικής φόρτισης.

Συμβουλή

Μην προσεγγίζετε το Intelligent Key κοντά σε πηγή θερμότητας, ψύξης ή υγρασίας.

Κρατήστε το Intelligent Key μαζί σας.

Μην κρατάτε το Intelligent Key σε χώρο όπου θα μπορούσε να καμφθεί ή να καταστραφεί κατά λάθος. Αυτό προκύπτει όταν κάθεστε επάνω στο Intelligent Key το οποίο βρίσκεται σε μια πίσω τσέπη ενδύματος.

Εμβέλεια λειτουργίας του Intelligent Key

Διαφέρει ανάλογα με το περιβάλλον: φροντίστε να μην κλειδώσετε ή ξεκλειδώσετε το αυτοκίνητο ακούσια πιέζοντας αθέλητα τα πλήκτρα στο Intelligent Key.

Σημείωση: Εάν μια πόρτα ή το πορτ-μπαγκάζ είναι ανοικτή ή δεν έχει κλείσει σωστά, δεν πραγματοποιείται κλείδωμα. Ακούγεται ηχητικό σήμα και τα φώτα αλάρμ και τα φώτα θέσης δεν αναβοσβήνουν.

Παρεμβολές

Παρεμβολές παραγόντων στο άμεσο περιβάλλον (εξωτερικές εγκαταστάσεις ή χρήση συσκευών που λειτουργούν στην ίδια συχνότητα με το Intelligent Key) μπορεί να διακόψουν τη λειτουργία της.

INTELLIGENT KEY: γενικές πληροφορίες (2/2)

Αυτονομία

Φροντίζετε να έχετε πάντοτε τη μπαταρία σε καλή κατάσταση, να είναι το σωστό μοντέλο και να έχει τοποθετηθεί σωστά. Η διάρκεια ζωής της είναι δύο χρόνια περίπου: θα πρέπει να αντικαθίσταται όταν στο καντράν εμφανίζεται το μήνυμα «Χαμηλή μπαταρία κάρτας-κλειδιού» ➔ 5.31.

Όταν η μπαταρία είναι αποφορτισμένη, το κλειδί/ξεκλειδί και η εκκίνηση του αυτοκινήτου εξακολουθούν να είναι δυνατά ➔ 1.43 ➔ 2.3.

Αντικατάσταση, απαίτηση πρόσθετου Intelligent Key

Σε περίπτωση απώλειας του Intelligent Key ή εάν θέλετε ένα άλλο, μπορείτε να το αποκτήσετε από ένα επίσημο συνεργείο της μάρκας.

Σε περίπτωση αντικατάστασης ενός Intelligent Key, είναι απαραίτητο να πάτε το αυτοκίνητο **μαζί με όλα του τα Intelligent Key** σε ένα επίσημο συνεργείο της μάρκας για την επαναφορά του συστήματος.

Μπορείτε να χρησιμοποιείτε μέχρι τέσσερα Intelligent Key ανά αυτοκίνητο.



Ευθύνη του οδηγού σε περίπτωση στάσης ή στάθμευσης του αυτοκινήτου

Μην εγκαταλείπετε ποτέ το όχημά σας αφήνοντας μέσα ένα παιδί, έναν μη αυτόνομο ενήλικα ή ένα ζώο, ούτε για μικρό χρονικό διάστημα.

Πράγματι, αυτά τα άτομα ή ζώα μπορεί να κινδυνεύσουν ή να θέσουν σε κίνδυνο άλλα άτομα, για παράδειγμα ξεκινώντας τον κινητήρα, ενεργοποιώντας εξοπλισμούς, όπως τα παράθυρα, ή ακόμη και κλειδώνοντας τις πόρτες.

Επιπλέον, όταν κάνει ζέστη και/ή έχει ηλιοφάνεια, πρέπει να γνωρίζετε ότι η εσωτερική θερμοκρασία της καμπίνας αυξάνεται πολύ γρήγορα.

ΚΙΝΔΥΝΟΣ ΘΑΝΑΤΟΥ Ή ΣΟΒΑΡΩΝ ΤΡΑΥΜΑΤΙΣΜΩΝ.

INTELLIGENT KEY: χρήση (1/6)

Έχετε στη διάθεσή σας τρεις τρόπους κλειδώματος/ξεκλειδώματος του οχήματος:

- «hands-free», όταν πλησιάζετε και απομακρύνεστε από το αυτοκίνητο;
- σε λειτουργία «hands-free», ανάλογα με το μοντέλο του αυτοκινήτου, χρησιμοποιώντας το πλήκτρο **2** στη χειρολαβή **1** μιας από τις μπροστινές πόρτες ή χρησιμοποιώντας το πλήκτρο **3** στην πίσω διπλή πόρτα,
- χρησιμοποιώντας το Intelligent Key σε λειτουργία τηλεχειριστηρίου.

Απενεργοποίηση/ενεργοποίηση τρόπου λειτουργίας hands-free

Ανάλογα με το αυτοκίνητο, από τον υπολογιστή ταξιδιού ή την οθόνη πολυμέσων, μπορείτε να απενεργοποιήσετε/ενεργοποιήσετε τα εξής:

- ξεκλείδωμα όταν πλησιάζετε στο αυτοκίνητο,
- κλείδωμα όταν απομακρύνεστε από το αυτοκίνητο,
- εντελώς το «hands-free» κλείδωμα και ξεκλείδωμα.

Επίσης, μπορείτε να απενεργοποιήσετε/ενεργοποιήσετε το ηχητικό σήμα που ακούγεται κατά το κλείδωμα, όταν απομακρύνεστε από το αυτοκίνητο ➔ 1.149.

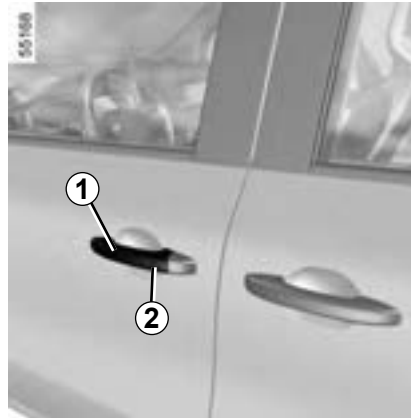

Ευθύνη του οδηγού κατά τη στάθμευση ή στάση του οχήματος

Μην εγκαταλείπετε ποτέ το όχημά σας αφήνοντας μέσα ένα παιδί, έναν μη αυτόνομο ενήλικα ή ένα ζώο, ούτε για μικρό χρονικό διάστημα.

Πράγματι, αυτά τα άτομα ή ζώα μπορεί να κινδυνεύσουν ή να θέσουν σε κίνδυνο άλλα άτομα, για παράδειγμα ξεκινώντας τον κινητήρα, ενεργοποιώντας εξοπλισμούς, όπως τα παράθυρα, ή ακόμη και κλειδώνοντας τις πόρτες.

Επιπλέον, όταν κάνει ζέστη και/ή έχει ηλιοφάνεια, πρέπει να γνωρίζετε ότι η εσωτερική θερμοκρασία της καμπίνας αυξάνεται πολύ γρήγορα.

ΚΙΝΔΥΝΟΣ ΘΑΝΑΤΟΥ Ή ΣΟΒΑΡΩΝ ΤΡΑΥΜΑΤΙΣΜΩΝ.

INTELLIGENT KEY: χρήση (2/6)

57458



Ξεκλείδωμα hands-free, όταν πλησιάζετε στο αυτοκίνητο,

Με το Intelligent Key στην περιοχή ανίχνευσης **4** το αυτοκίνητο ξεκλειδώνει. Το ξεκλείδωμα επισημαίνεται με **ένα αναβό-σβησμα** των φώτων αλάρμ και των πλαϊνών φλας.

Ανάλογα με το αυτοκίνητο, οι εξωτερικοί καθρέφτες διπλώνουν/ξεδιπλώνουν αυτόματα όταν το αυτοκίνητο κλειδώνει/ξεκλειδώνει ➔ 1.47

57459



Κλειδωμα hands-free, όταν απομακρύνεστε από το αυτοκίνητο

Με το Intelligent Key επάνω σας και τις πόρτες και την πόρτα του πορτ-μπαγκάζ κλειστές, απομακρυνθείτε από το αυτοκίνητο: θα κλειδώσει αυτόματα μόλις απομακρυνθείτε από την περιοχή ανίχνευσης **5**.

Σημείωση: η απόσταση από την οποία το όχημα κλειδώνει εξαρτάται από το περιβάλλον.

Για να υποδειχθεί ότι το αυτοκίνητο είναι κλειδωμένο, τα φώτα αλάρμ **αναβοσβήνουν δύο φορές** και, στη συνέχεια, **ανάβουν** για τέσσερα δευτερόλεπτα περίπου, στη συνέχεια, ακούγεται ο ήχος επιβεβαίωσης.

57460



Το κλειδωμα του αυτοκινήτου εξ αποστάσεως δεν μπορεί να πραγματοποιηθεί εάν το Intelligent Key βρίσκεται εντός της περιοχής **6**.

INTELLIGENT KEY: χρήση (3/6)

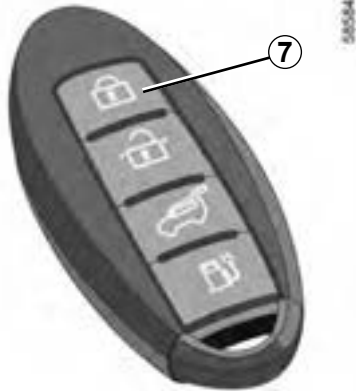

Εάν το Intelligent Key παραμένει εντός της περιοχής ανίχνευσης **5** για πάνω από 15 λεπτά περίπου, απενεργοποιείται η λειτουργία κλειδώματος από απόσταση. Για να κλειδώσετε το αυτοκίνητο, πιέστε το πλήκτρο **7** στο Intelligent Key ή, ανάλογα με το μοντέλο του αυτοκινήτου, το πλήκτρο **2** στη χειρολαβή **1** ή πιέστε το πλήκτρο **3** στην πίσω διπλή πόρτα.

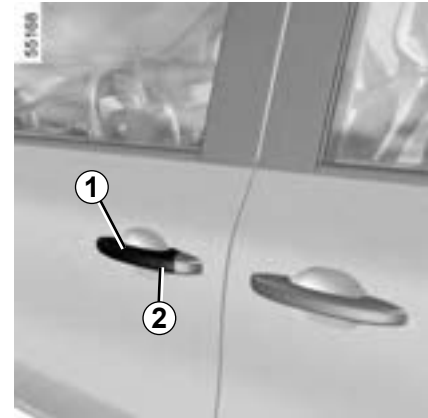
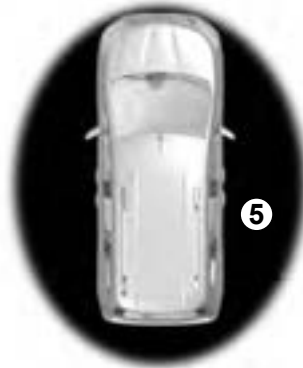

Μην τοποθετείτε το Intelligent Key σε χώρο όπου θα μπορούσε να έρθει σε επαφή με άλλο ηλεκτρονικό εξοπλισμό (υπολογιστής, τηλέφωνο κλπ.) καθώς κάτι τέτοιο μπορεί να διαταράξει τη λειτουργία του.

INTELLIGENT KEY: χρήση (4/6)



Ξεκλείδωμα σε λειτουργία «hands-free» με το πλήκτρο 2, 3 ή 8

Με το Intelligent Key στη ζώνη 4 και το αυτοκίνητο κλειδωμένο, ανάλογα με το μοντέλο του αυτοκινήτου, πιέστε το πλήκτρο 2 στη χειρολαβή 1 μιας από τις μπροστινές πόρτες ή το πλήκτρο 3 στην πίσω διπλή πόρτα για να ξεκλειδώσετε το αυτοκίνητο.

Πιέστε μία φορά το πλήκτρο της πίσω πόρτας 8 για να ξεκλειδώσετε ολόκληρο το όχημα και να ανοίξετε την πόρτα του πορτ-μπαγκάζ.

Τα φώτα αλάρμ **αναβοσβήνουν μία φορά** για να υποδείξουν ότι οι πόρτες έχουν ξεκλειδωθεί. Σε ορισμένα αυτοκίνητα, οι εξωτερικοί καθρέφτες ανοίγουν αυτόματα.

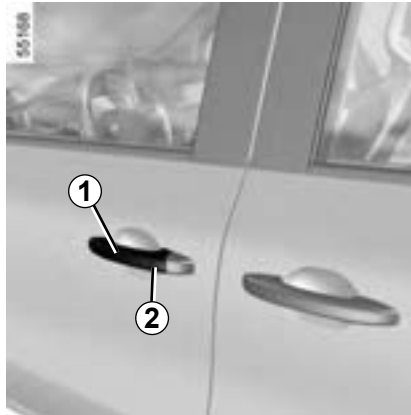

Κλείδωμα σε λειτουργία «hands-free» με το πλήκτρο 2 ή 3

Με το αυτοκίνητο ξεκλειδωτο, όλα τα ανοιγόμενα μέρη κλειστά και το Intelligent Key στη ζώνη 4, ανάλογα με το μοντέλο του αυτοκινήτου, πιέστε το πλήκτρο 2 ή το πλήκτρο 3 για να κλειδώσετε το αυτοκίνητο.

Τα φώτα αλάρμ **αναβοσβήνουν δύο φορές** για να υποδείξουν ότι το αυτοκίνητο είναι κλειδωμένο και, ανάλογα με το μοντέλο του αυτοκινήτου, οι εξωτερικοί καθρέφτες κλείνουν αυτόματα.

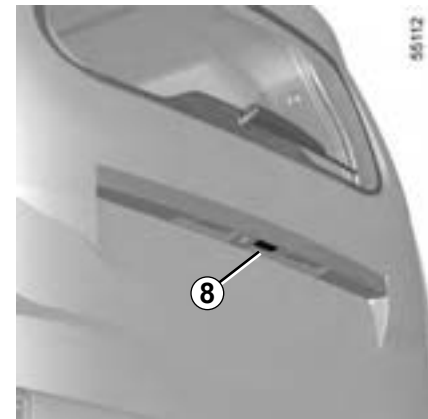

INTELLIGENT KEY: χρήση (5/6)



Ιδιαιτερότητες του συστήματος κλειδώματος

Μετά από οκτώ ημέρες μη χρήσης, η λειτουργία ξεκλειδώματος απενεργοποιείται. Ανάλογα με το μοντέλο του αυτοκινήτου, πιέστε το πλήκτρο **2** (χειρολαβή κάποιας μπροστινής πόρτας) ή χρησιμοποιήστε το Intelligent Key σε λειτουργία τηλεχειρισμού (ανατρέξτε στις επόμενες σελίδες) για να ξεκλειδώσετε το αυτοκίνητο και να επανενεργοποιήσετε τη λειτουργία «hands-free».

Ιδιαιτερότητες που σχετίζονται με το κλείδωμα «hands-free»

Μετά το κλείδωμα σε τρόπο λειτουργίας hands-free, θα πρέπει να περιμένετε περίπου τρία δευτερόλεπτα για να ξεκλειδώσετε ξανά το όχημα. Κατά τα τρία αυτά δευτερόλεπτα, μπορείτε να βεβαιωθείτε για το σωστό κλείδωμα δοκιμάζοντας τις χειρολαβές των θυρών.

Σημείωση: εάν μια πόρτα ή το πορτ-μπαγκάζ είναι ανοικτή ή δεν έχει κλείσει σωστά, δεν πραγματοποιείται κλείδωμα. Ακούγεται ηχητικό σήμα και τα φώτα αλάρμ και τα φώτα θέσης δεν αναβοσβήνουν.

INTELLIGENT KEY: χρήση (6/6)

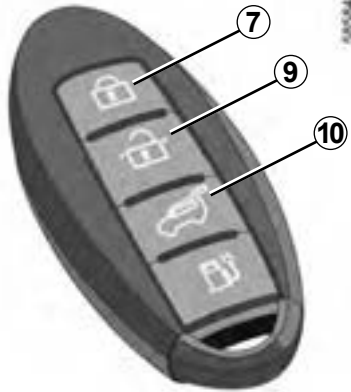

Χρησιμοποιώντας το Intelligent Key σε λειτουργία τηλεχειριστηρίου

Ξεκλειδωμα με το Intelligent Key

Πιέστε το πλήκτρο 9.

Τα φώτα αλάρμ και τα πλευρικά φλας **αναβοσβήνουν μία φορά** για να υποδείξουν ότι οι πόρτες έχουν ξεκλειδωθεί. Σε ορισμένα αυτοκίνητα, οι εξωτερικοί καθρέφτες ανοίγουν αυτόματα.

Με τον κινητήρα σε λειτουργία, τα πλήκτρα Intelligent Key είναι ανενεργά.

Κλειδωμα με το Intelligent Key

Με τις πόρτες και το πορτ-μπαγκάζ κλειστά, πιέστε το πλήκτρο 7: το αυτοκίνητο ξεκλειδώνει.

Τα φώτα αλάρμ **αναβοσβήνουν δύο φορές** για να υποδείξουν ότι το αυτοκίνητο είναι κλειδωμένο και, ανάλογα με το μοντέλο του αυτοκινήτου, οι εξωτερικοί καθρέφτες κλείνουν αυτόματα.

Σημείωση:

- Η μέγιστη απόσταση από την οποία μπορείτε να κλειδώσετε το όχημα εξαρτάται από το περιβάλλον,
- Εάν μια πόρτα ή το πορτ-μπαγκάζ είναι ανοικτή ή δεν έχει κλείσει σωστά, δεν πραγματοποιείται κλειδωμα. Ακούγεται ηχητικό σήμα και τα φώτα αλάρμ και τα φώτα θέσης δεν αναβοσβήνουν.

Ξεκλειδωμα/κλειδωμα μόνο του πορτ μπαγκάζ ή, ανάλογα με το αυτοκίνητο, ξεκλειδωμα της πίσω περιοχής

Πιέστε το κουμπί 10 για να ξεκλειδώσετε/κλειδώσετε μόνο το πορτ μπαγκάζ ή, ανάλογα με το αυτοκίνητο, να ξεκλειδώσετε την πίσω περιοχή.

07400



Με τον κινητήρα σε λειτουργία, εάν ανοίξετε και κλείσετε μια πόρτα και το Intelligent Key δεν βρίσκεται πλέον μέσα στην περιοχή 6, το μήνυμα «Δεν ανιχνεύτηκε κάρτα-κλειδί» εμφανίζεται και σας προειδοποιεί ότι το Intelligent Key δεν βρίσκεται πια μέσα στο αυτοκίνητο. Έτσι αποφεύγετε για παράδειγμα να φύγετε, αφού αφήσετε έναν επιβάτη που έχει επάνω του το Intelligent Key.

Η προειδοποίηση καταργείται όταν το Intelligent Key ανιχνευτεί ξανά.

INTELLIGENT KEY: υπερκλειδωμα



Όταν το αυτοκίνητο είναι εξοπλισμένο με το υπερκλειδωμα, αυτό επιτρέπει το κλείδωμα των ανοιγόμενων μερών και την παρεμπόδιση του ανοίγματος των θυρών από τις εσωτερικές λαβές (περίπτωση, για παράδειγμα, μιας παραβίασης τζαμιού η οποία ακολουθείται από προσπάθεια ανοίγματος των θυρών από το εσωτερικό).

Για να το κάνετε αυτό, μπίεστε δύο συνεχείς και γρήγορες φορές το πλήκτρο 1.

Το κλειδωμα επιβεβαιώνεται με τα φώτα αλάρμ και τα φλας που **αναβοσβήνουν δύο φορές αργά και τρεις φορές γρήγορα**.

Ανάλογα με το μοντέλο του αυτοκινήτου, οι εξωτερικοί καθρέφτες διπλώνουν αυτόματα, όταν κλειδώνετε το αυτοκίνητο ➔ 1.47.



Μη χρησιμοποιείτε ποτέ το υπερκλειδωμα των θυρών εάν κάποιος παραμένει στο εσωτερικό του αυτοκινήτου!

ΑΝΟΙΓΜΑ ΚΑΙ ΚΛΕΙΣΙΜΟ ΤΩΝ ΘΥΡΩΝ (1/6)

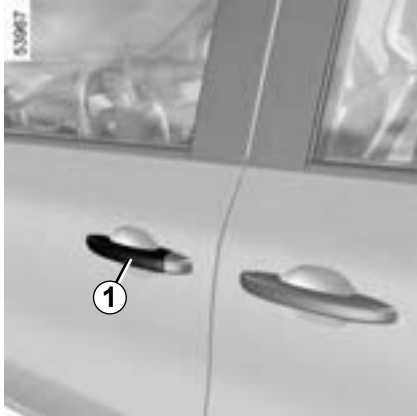

ΕΜΠΡΟΣ ΠΟΡΤΕΣ

Ανοιγμα από έξω

Με τις πόρτες ξεκλειδωτες ή, ανάλογα με το μοντέλο του αυτοκινήτου, το Intelligent Key επάνω σας, κρατήστε τη λαβή **1** και τραβήξτε την προς το μέρος σας.



Για λόγους ασφαλείας, οι χειρισμοί ανοίγματος/κλεισίματος πρέπει να πραγματοποιούνται μόνο όταν το αυτοκίνητο είναι σταματημένο.



Ανοιγμα από μέσα

Ξεκλειδώστε την πόρτα και τραβήξτε τη λαβή **2**.

Ηχητικό σήμα υπενθύμισης κλεισίματος ανοιγόμενου μέρους

Όταν το αυτοκίνητο είναι σταματημένο, στο

καντράν εμφανίζεται το ενδεικτικό  μαζί με ένα ενδεικτικό που υποδεικνύει τα ανοιγόμενα μέρη (θύρα(-ες), πορτ-μπαγκάζ) που είναι ανοικτά ή δεν έχουν κλείσει καλά.

Όταν το αυτοκίνητο αναπτύξει ταχύτητα 10 χλμ./ώρα περίπου, ένα ενδεικτικό υποδεικνύει εάν κάποια πόρτα ή πόρτες ή το πορτ-μπαγκάζ παραμένουν ανοικτά ή δεν έχουν κλείσει καλά, συνοδευόμενο από το μήνυμα «Ανοιχτή πόρτα χώρου αποσκευών» ή «Πόρτα ανοιχτή» και ένα ηχητικό σήμα που ηχεί για 40 δευτερόλεπτα περίπου ή μέχρι να κλείσετε την πόρτα/πορτ-μπαγκάζ.

Ηχητικό σήμα ξεχασμένων φώτων

Με το άνοιγμα μιας πόρτας ενεργοποιείται ένα ηχητικό σήμα για να σας επισημάνει ότι τα φώτα έχουν παραμείνει αναμμένα, ενώ ο διακόπτης του κινητήρα είναι κλειστός.

Ιδιαιτερότητα

Ανάλογα με το αυτοκίνητο, τα αξεσουάρ (π.χ. ραδιόφωνο) διακόπτουν τη λειτουργία τους είτε κατά το σβήσιμο του κινητήρα, είτε κατά το κλείδωμα των θυρών ή κατά το άνοιγμα της πόρτας του οδηγού.

ΑΝΟΙΓΜΑ ΚΑΙ ΚΛΕΙΣΙΜΟ ΤΩΝ ΘΥΡΩΝ (2/6)



ΣΥΡΟΜΕΝΗ ΠΛΑΪΝΗ ΠΟΡΤΑ

Ανοίγμα από έξω

Ξεκλειδώστε την πόρτα κι έπειτα τραβήξτε τη λαβή **3** και σύρετε την πόρτα προς το πίσω μέρος του αυτοκινήτου, έως όπου μπλοκάρει. Για να ξεκλειδώσετε τις πόρτες ➔ 1.25 ➔ 1.30.

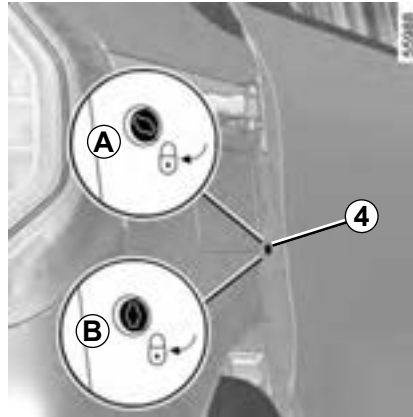

Παιδική ασφάλεια

(ανάλογα με το αυτοκίνητο)

Για να μην ανοίγουν οι συρόμενες πίσω πόρτες από μέσα, χρησιμοποιήστε το κλειδί για να γυρίσετε την ασφάλεια **4** (θέση **B**) και κλείστε την πόρτα.

Βεβαιωθείτε από το εσωτερικό, ότι το άνοιγμα των θυρών έχει όντως απαγορευθεί. Μπορείτε πλέον να ανοίξετε την πόρτα μόνο από το εξωτερικό του αυτοκινήτου.

Για να ανοίξετε τις συρόμενες πλευρικές πόρτες από μέσα, χρησιμοποιήστε το κλειδί για να γυρίσετε την κλειδαριά **4** (θέση **A**).



Συστάσεις σχετικά με τη συρόμενη πλαϊνή πόρτα

Κατά το άνοιγμα και το κλείσιμο της πόρτας, όπως και κάθε ανοιγόμενου μέρους του αυτοκινήτου, πρέπει να λαμβάνετε τις παρακάτω προφυλάξεις:

- Βεβαιωθείτε ότι κανένα άτομο, ζώο ή αντικείμενο δεν κινδυνεύει κατά την εκτέλεση αυτής της ενέργειας.
- Ποτέ μη χρησιμοποιείτε αποκλειστικά και μόνο τις εσωτερικές και εξωτερικές λαβές των θυρών για το χειρισμό.
- Προσέχετε τόσο κατά το άνοιγμα όσο και κατά το κλείσιμο της πόρτας.
- Προσοχή: όταν το αυτοκίνητο είναι σταματημένο σε έδαφος με κλίση, ανοίγετε εντελώς την πόρτα με προσοχή μέχρι το σημείο ασφάλισής της,
- Να βεβαιώνεστε πάντοτε ότι η συρόμενη πόρτα έχει κλείσει εντελώς κάθε φορά που το αυτοκίνητο βρίσκεται σε κίνηση.
- Μη χρησιμοποιείτε την κάτω βάση ως σκαλοπάτι.

ΑΝΟΙΓΜΑ ΚΑΙ ΚΛΕΙΣΙΜΟ ΤΩΝ ΘΥΡΩΝ (3/6)

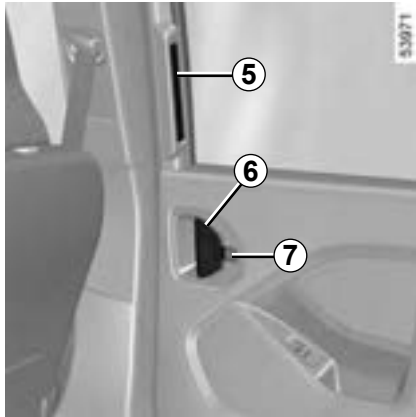

Ανοιγμα από μέσα

Με την πόρτα ξεκλειδωτή, τραβήξτε τη λαβή **6** ή, ανάλογα με το αυτοκίνητο, ενεργοποιήστε το χειριστήριο **8** και, στη συνέχεια, σύρετε την πόρτα προς το πίσω μέρος του οχήματος μέχρι να ασφαλίσει στην ανοιχτή θέση.

Κλείσιμο από μέσα

Ωθήστε τη λαβή **5** προς το μπροστινό μέρος του αυτοκινήτου, έως ότου κλείσετε την πόρτα τελείως.

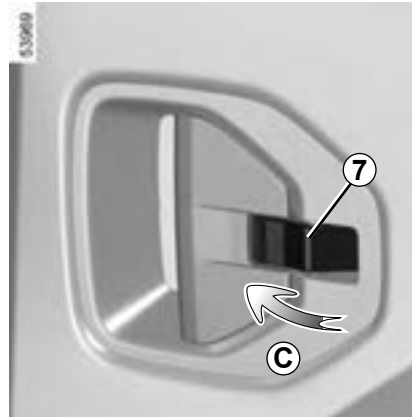

Χειροκίνητο κλείδωμα

Με το πλήκτρο **7** στη θέση ξεκλειδώματος, γυρίστε το προς το μπροστινό μέρος του αυτοκινήτου (κίνηση **C**).

Χειροκίνητο ξεκλειδωμα

Με το πλήκτρο **7** στη θέση κλειδώματος, γυρίστε το προς το πίσω μέρος του αυτοκινήτου (κίνηση **D**).

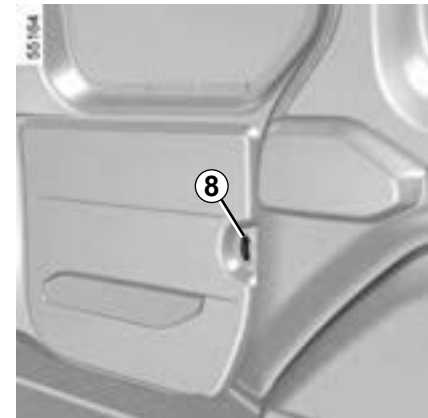
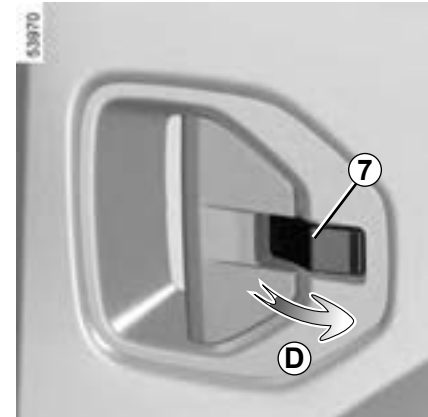

ΑΝΟΙΓΜΑ ΚΑΙ ΚΛΕΙΣΙΜΟ ΤΩΝ ΘΥΡΩΝ (4/6)

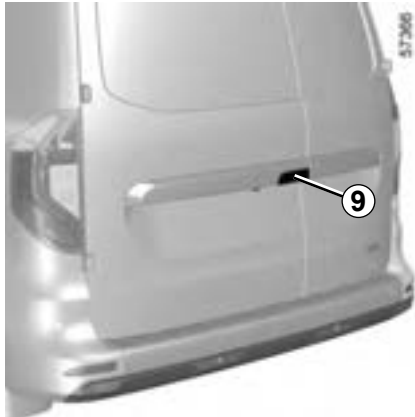

Πίσω διπλή πόρτα

Ανοίγμα της μεγάλης πόρτας από έξω

Με την πόρτα ξεκλειδωμένη, τραβήξτε τη λαβή **9**. Για να ξεκλειδώσετε τις πόρτες
➔ 1.25 ➔ 1.30.

Πριν ανοίξετε τις πίσω διπλές πόρτες, βεβαιωθείτε ότι υπάρχει αρκετός χώρος για να επιτρέψετε το άνοιγμα των θυρών.

1.40

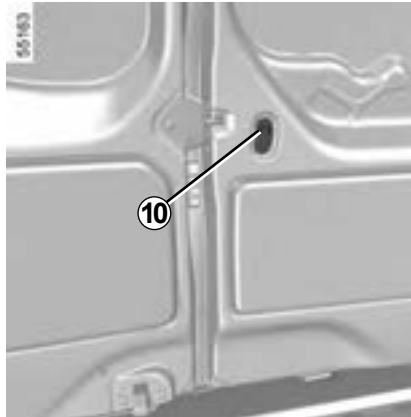

Ανοίγμα της μεγάλης πόρτας από μέσα

Ανάλογα με το όχημα, ενεργοποιήστε το χειριστήριο **10**.



Για την περίπτωση δυνατών ριπών αέρα, μην αφήνετε ανοιχτή την πίσω διπλή πόρτα.

Κίνδυνος τραυματισμών.



Για την ασφάλειά σας, πριν ξεκινήσετε, βεβαιωθείτε ότι όλες οι πόρτες του αυτοκινήτου σας είναι εντελώς κλειστές.

ΑΝΟΙΓΜΑ ΚΑΙ ΚΛΕΙΣΙΜΟ ΤΩΝ ΘΥΡΩΝ (5/6)

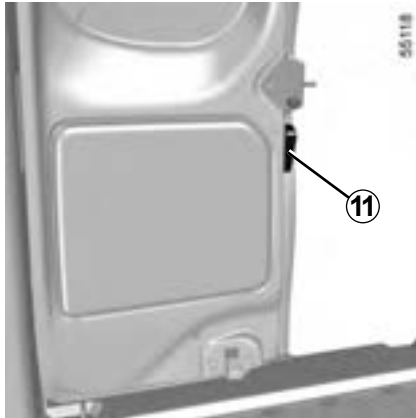

Ανοίγμα της μικρής πόρτας

Χειριστείτε το μοχλό **11** για να ανοίξετε τη μικρή πόρτα.



Εάν το όχημα είναι σταθμευμένο στη λωρίδα έκτακτης ανάγκης και η πόρτα του χώρου αποσκευών είναι ανοιχτή, τα πίσω φώτα ενδέχεται να είναι κρυμμένα.

Είναι, λοιπόν, απαραίτητο να ενημερώσετε τους υπόλοιπους οδηγούς για την παρουσία του αυτοκινήτου σας, χρησιμοποιώντας ένα τρίγωνο ασφαλείας ή με όποια άλλα μέσα επιβάλλει η νομοθεσία της χώρας στην οποία βρίσκεστε.



Οδήγηση με τη μικρή πόρτα ανοιχτή

Ενώ η μικρή πόρτα είναι ανοιχτή, κλείστε τη μεγάλη πόρτα.

Μετά τη χρήση, ανοίξτε τη μεγάλη πόρτα χρησιμοποιώντας τη λαβή **9** και κλείστε τη μικρή πόρτα πριν κλείσετε τη μεγάλη πόρτα.

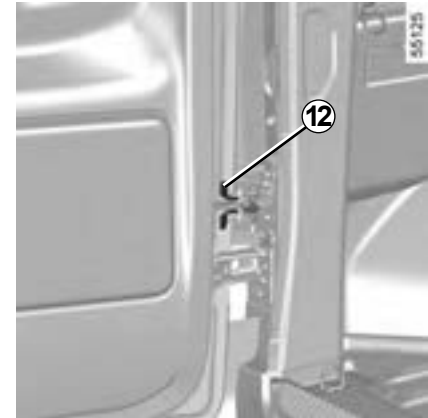

Μέγιστο άνοιγμα των θυρών

Για κάθε πόρτα, πιέστε τον μοχλό **12** για να απελευθερώσετε τον άξονα της πόρτας. Ανοίξτε την πόρτα μέχρι το τέρμα της διαδρομής.

Κλείσιμο με το χέρι από έξω

Κλείστε πρώτα τη μικρή κι έπειτα τη μεγάλη πόρτα.

Μετακινήστε τις πόρτες έως ότου ο ιμάντας ελέγχου της πόρτας εμπλακεί πλήρως στο γλωσσίδι της πόρτας. Βεβαιωθείτε ότι ο ιμάντας ελέγχου της πόρτας έχει συνδεθεί σωστά πριν κλείσετε τις αρθρωτές πόρτες.

ΑΝΟΙΓΜΑ ΚΑΙ ΚΛΕΙΣΙΜΟ ΤΩΝ ΘΥΡΩΝ (6/6)



Πόρτα πορτ-μπαγκάζ

Ανοιγμα

Ξεκλειδώστε την πόρτα, πιέστε το πλήκτρο **13** και ανασηκώστε την πόρτα του πορτ-μπαγκάζ. Για να ξεκλειδώσετε τις πόρτες, ➔ 1.25 ➔ 1.30.

Κλείσιμο

Χαμηλώστε την πίσω πόρτα χρησιμοποιώντας τον ιμάντα κλεισίματος **14**.

Όταν η πόρτα του πορτ-μπαγκάζ φτάσει στο ύψος των ώμων, δώστε την τελική ώθηση, μαλακά, για την κλείσετε.

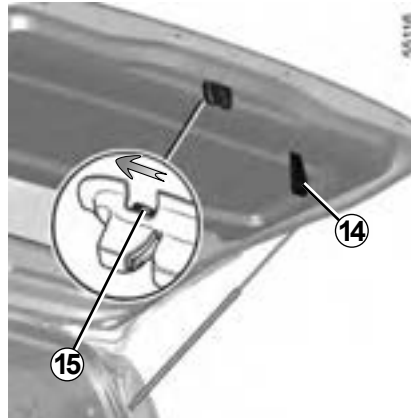

Ανοιγμα με το χέρι από μέσα

Σε περίπτωση που δεν είναι δυνατό το ξεκλείδωμα της πόρτας του πορτ-μπαγκάζ, μπορείτε να την ξεκλειδώσετε με το χέρι από το εσωτερικό.

Εισαγάγετε ένα μολύβι ή παρόμοιο αντικείμενο μέσα στην εσοχή **15**, κάντε το σύνολο να ολισθήσει όπως φαίνεται στο σχήμα και σπρώξτε την πόρτα του πορτ-μπαγκάζ για να την ανοίξετε.

Πριν από οποιοδήποτε άνοιγμα του πορτ-μπαγκάζ, βεβαιωθείτε ότι υπάρχει αρκετός χώρος γύρω της ώστε να είναι δυνατή η κίνηση ανοίγματος της πόρτας του πορτ-μπαγκάζ.



Για την ασφάλειά σας, πριν ξεκινήσετε, βεβαιωθείτε ότι όλες οι πόρτες του αυτοκινήτου σας είναι εντελώς κλειστές.



Ευθύνη του οδηγού κατά τη στάθμευση ή στάση του οχήματος

Μην εγκαταλείπετε ποτέ το αυτοκίνητό σας αφήνοντας μέσα ένα παιδί, έναν μη αυτόνομο ενήλικα ή ένα ζώο, ούτε για μικρό χρονικό διάστημα.

Πράγματι, αυτά τα άτομα ή ζώα μπορεί να κινδυνεύσουν ή να θέσουν σε κίνδυνο άλλα άτομα, για παράδειγμα ξεκινώντας τον κινητήρα, ενεργοποιώντας εξοπλισμούς, όπως τα παράθυρα, ή ακόμη και κλειδώνοντας τις πόρτες.

Επιπλέον, όταν κάνει ζέστη και/ή έχει ηλιοφάνεια, πρέπει να γνωρίζετε ότι η εσωτερική θερμοκρασία της καμπίνας αυξάνεται πολύ γρήγορα.

ΚΙΝΔΥΝΟΣ ΘΑΝΑΤΟΥ Ή ΣΟΒΑΡΩΝ ΤΡΑΥΜΑΤΙΣΜΩΝ.

ΚΛΕΪΔΩΜΑ, ΞΕΚΛΕΪΔΩΜΑ ΤΩΝ ΘΥΡΩΝ (1/3)

Εάν δεν λειτουργεί το τηλεχειριστήριο ή, ανάλογα με το αυτοκίνητο, η Intelligent Key

Σε ορισμένες περιπτώσεις, το τηλεχειριστήριο με ραδιοσυχνότητα ή το Intelligent Key ενδέχεται να μην λειτουργούν:

- Intelligent Key ή η μπαταρία κάρτας/τηλεχειριστηρίου με ραδιοσυχνότητα έχει εκφορτιστεί, η μπαταρία του αυτοκινήτου έχει εκφορτιστεί, κ.λπ.
- χρήση συσκευών που λειτουργούν στην ίδια συχνότητα με το Intelligent Key (κινητό τηλέφωνο, κ.λπ.).
- Το αυτοκίνητο βρίσκεται σε περιοχή με έντονη ηλεκτρομαγνητική ακτινοβολία.

Σε αυτές τις περιπτώσεις μπορείτε:

- για να ξεκλειδώσετε την πόρτα του οδηγού χρησιμοποιώντας το τηλεχειριστήριο με ραδιοσυχνότητα ή το εφεδρικό κλειδί που είναι ενσωματωμένο στο Intelligent Key (ανάλογα με το αυτοκίνητο),
- να χρησιμοποιήσετε το χειριστήριο κλειδώματος/ξεκλειδώματος θυρών από μέσα (ανατρέξτε στις ακόλουθες σελίδες).

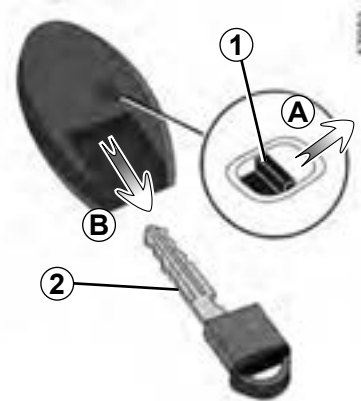

Intelligent Key ενσωματωμένο κλειδί

Το ενσωματωμένο κλειδί **2** μπορεί να χρησιμοποιηθεί για κλείδωμα ή ξεκλείδωμα της πόρτας του οδηγού εάν δεν λειτουργεί το Intelligent Key.

Πρόσβαση στο κλειδί **2**

Πιέστε το πλήκτρο κλειδώματος **1** (κίνηση **A**) στο πίσω περίβλημα και αφαιρέστε το κλειδί **2** (κίνηση **B**).

ΚΛΕΪΔΩΜΑ, ΞΕΚΛΕΪΔΩΜΑ ΤΩΝ ΘΥΡΩΝ (2/3)

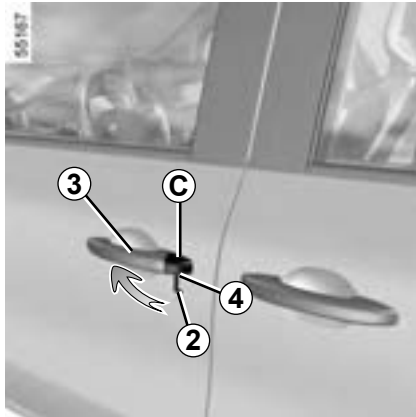

Χρήση του ενσωματωμένου κλειδιού Intelligent Key

- Τραβήξτε τη λαβή **3**,
- πατήστε το κάλυμμα **C** στην πόρτα του οδηγού προς τα κάτω,
- εισαγάγετε το άκρο του κλειδιού **2** στην εγκοπή **4** στο κάτω μέρος του καλύμματος **C**,
- περιστρέψτε το προς τα επάνω για να αφαιρέσετε το κάλυμμα **C**,
- τοποθετήστε το κλειδί **2** στην κλειδαριά της πόρτας του οδηγού, κλειδώστε ή ξεκλειδώστε.

Μόλις μπειτε στο αυτοκίνητο, επανατοποθετήστε το ενσωματωμένο κλειδί στην υποδοχή του στο Intelligent Key.

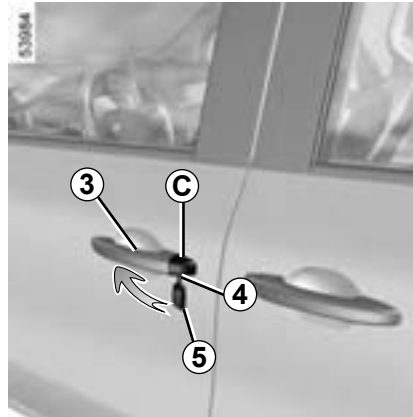

Αυτοκίνητα με κλειδί/τηλεχειριστήριο

Χρήση του κλειδιού

- Τραβήξτε τη λαβή **3**,
- πατήστε το κάλυμμα **C** στην πόρτα του οδηγού προς τα κάτω,
- εισαγάγετε το άκρο του κλειδιού **5** στην εγκοπή **4** στο κάτω μέρος του καλύμματος **C**,
- περιστρέψτε το προς τα επάνω για να αφαιρέσετε το κάλυμμα **C**,
- τοποθετήστε το κλειδί **5** στην κλειδαριά της πόρτας του οδηγού, κλειδώστε ή ξεκλειδώστε.

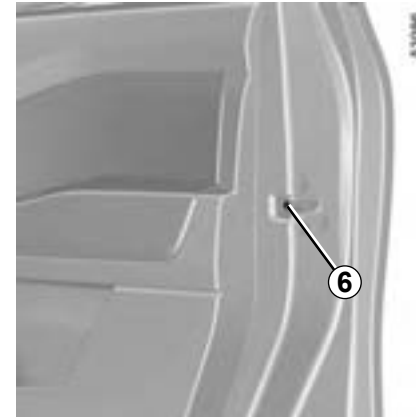

Χειροκίνητο κλείδωμα της μπροστινής πόρτας του συνοδηγού

Με την πόρτα ανοικτή, περιστρέψτε τη βίδα **6** (χρησιμοποιώντας το άκρο του κλειδιού) και κλείστε την πόρτα.

Στο εξής, αυτή η πόρτα είναι κλειδωμένη από έξω.

Στη συνέχεια, οι πόρτες θα ανοίγουν μόνο από το εσωτερικό ή χρησιμοποιώντας το κλειδί στην πόρτα του οδηγού.

ΚΛΕΪΔΩΜΑ, ΞΕΚΛΕΪΔΩΜΑ ΤΩΝ ΘΥΡΩΝ (3/3)



Διακόπτης κλειδώματος/ Ξεκλειδώματος από μέσα

Χειριστείτε ταυτόχρονα τα χειριστήρια **7** στις θύρες και το πορτ-μπαγκάζ.

Εάν ένα ανοιγόμενο μέρος (πόρτα ή πορτ-μπαγκάζ) είναι ανοικτό ή δεν έχει κλείσει καλά, πραγματοποιείται γρήγορο κλείδωμα/ξεκλείδωμα των ανοιγόμενων μερών.

Σε περίπτωση μεταφοράς αντικειμένου με την πόρτα του πορτ-μπαγκάζ ανοικτή, μπορείτε ακόμη να κλειδώσετε τις πόρτες: με τον κινητήρα σβηστό, πιέστε παρατεταμένα τον διακόπτη **7** για να κλειδώσετε τις υπόλοιπες πόρτες.

Ενδεικτικό κατάστασης κλειδώματος των ανοιγόμενων μερών

Όταν ο διακόπτης είναι ανοικτός, το ενδεικτικό στον διακόπτη **7** υποδεικνύει την κατάσταση κλειδώματος των στοιχείων ανοίγματος:

- όταν τα ανοιγόμενα μέρη είναι κλειδωμένα, το ενδεικτικό είναι αναμμένο,
- όταν τα ανοιγόμενα μέρη είναι ξεκλειδωμένα, το ενδεικτικό είναι σβηστό.

Όταν κλειδώνετε τις πόρτες, το ενδεικτικό παραμένει αναμμένο, στη συνέχεια σβήνει.



Ευθύνη του οδηγού

Εάν αποφασίσετε να κυκλοφορείτε με τις πόρτες κλειδωμένες, πρέπει να γνωρίζετε ότι αυτό μπορεί να δυσκολέψει την πρόσβαση των συνεργείων διάσωσης στο εσωτερικό του αυτοκινήτου σε περίπτωση ανάγκης.

Κλείδωμα των ανοιγόμενων μερών χωρίς το Intelligent Key ή χωρίς κλειδί

Περίπτωση, για παράδειγμα, αποφορτισμένης μπαταρίας, προσωρινής μη λειτουργίας του Intelligent Key ή του κλειδιού κλπ.

Με τον διακόπτη κλειστό, ένα ανοιγόμενο μέρος (πόρτα ή πορτ-μπαγκάζ) ανοικτό, πιέστε για περισσότερα από πέντε δευτερόλεπτα τον διακόπτη **7.**

Μόλις κλείσετε την πόρτα, κλειδώνουν όλα τα ανοιγόμενα μέρη.

Σημείωση: το ξεκλείδωμα του αυτοκινήτου από την έξω πλευρά είναι εφικτό μόνο με τη χρήση του Intelligent Key ενώ βρίσκεται μέσα στη ζώνη πρόσβασης του αυτοκινήτου ή χρησιμοποιώντας το κλειδί.



Μην εγκαταλείπετε ποτέ το αυτοκίνητό σας με το κλειδί ή το Intelligent Key στο εσωτερικό.

ΑΥΤΟΜΑΤΟ ΚΛΕΙΔΩΜΑ ΤΩΝ ΑΝΟΙΓΟΜΕΝΩΝ ΜΕΡΩΝ ΕΝ ΚΙΝΗΣΕΙ

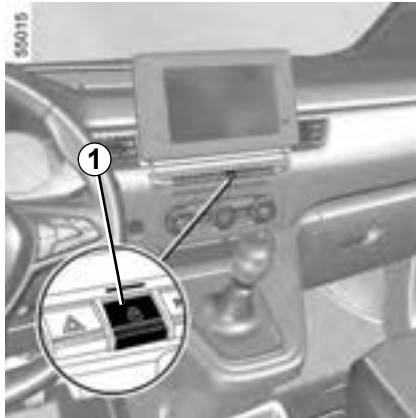

Αρχή λειτουργίας

Μετά την εκκίνηση του αυτοκινήτου, το σύστημα κλειδώνει αυτόματα τις πόρτες όταν αναπτύξετε ταχύτητα περίπου 10 χλμ./ώρα.

Το ξεκλειδωμα πραγματοποιείται:

- με πάτημα του διακόπτη κεντρικού ξεκλειδώματος των θυρών **1**,
- όταν το αυτοκίνητο είναι σταματημένο, με το άνοιγμα μίας από τις μπροστινές πόρτες από το εσωτερικό του αυτοκινήτου.

Σημείωση: εάν ανοίξει/κλείσει μια πόρτα, αυτή κλειδώνει εκ νέου αυτόματα μόλις το αυτοκίνητο αναπτύξει ταχύτητα 10 χλμ./ώρα περίπου.

Ενεργοποίηση/Απενεργοποίηση της λειτουργίας

Για να το ενεργοποιήσετε: με το αυτοκίνητο σταματημένο και τον κινητήρα σε λειτουργία, πιέστε τον διακόπτη **1** έως ότου ακουστεί ένα ηχητικό σήμα.

Για να το απενεργοποιήσετε: με το αυτοκίνητο ακινητοποιημένο και τον κινητήρα σε λειτουργία, πιέστε τον διακόπτη **1**, έως ότου ακουστούν δύο ηχητικά σήματα.

Η λειτουργία αυτή ενεργοποιείται και απενεργοποιείται επίσης μέσω της οθόνης πολυμέσων (ανάλογα με το όχημα). ➔ 1.149.

Πρόβλημα λειτουργίας

Σε περίπτωση προβλήματος λειτουργίας (δεν λειτουργεί το κεντρικό κλειδωμα, δεν ανάβει η ενδεικτική λυχνία **1** όταν επιχειρείτε να κλειδώσετε τις πόρτες, τον χώρο αποσκευών κ.λπ.), βεβαιωθείτε ότι δεν έχετε απενεργοποιήσει κατά λάθος το κεντρικό κλειδωμα και ότι έχετε κλείσει σωστά τις πόρτες και την πόρτα χώρου αποσκευών. Εάν έχουν κλείσει καλά, απευθυνθείτε σε μια Επίσημη αντιπροσωπεία.



Ευθύνη του οδηγού

Εάν αποφασίσετε να κυκλοφορείτε με τις πόρτες κλειδωμένες, πρέπει να γνωρίζετε ότι αυτό μπορεί να δυσκολέψει την πρόσβαση των συνεργείων διάσωσης στο εσωτερικό του αυτοκινήτου σε περίπτωση ανάγκης.

ΚΑΘΡΕΦΤΕΣ (1/3)

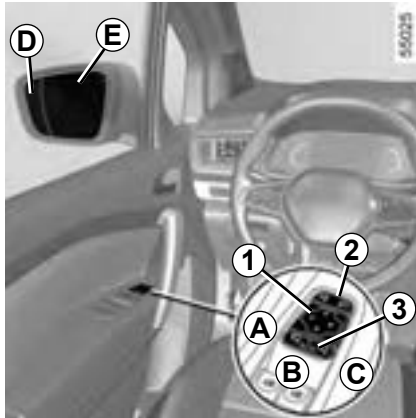

Εξωτερικοί καθρέφτες

Ρύθμιση

Επιλέξτε τον καθρέφτη οπισθοπορείας με τον διακόπτη **2** και, στη συνέχεια, το πλήκτρο **1** για να τον ρυθμίσετε στην επιθυμητή θέση.

Καθρέφτες με λειτουργία ξεπαγώματος

Το ξεπάγωμα πραγματοποιείται μαζί με το ξεπάγωμα του πίσω παρμπρίζ. ➔ 3.5 ➔ 3.9.



Για λόγους ασφαλείας, κάνετε αυτές τις ρυθμίσεις με το αυτοκίνητο σταματημένο.

Αναδιπλούμενοι καθρέφτες (ανάλογα με το αυτοκίνητο)

Η αναδίπλωση των καθρεπτών κατά το κλείδωμα του αυτοκινήτου πραγματοποιείται αυτόματα (διακόπτης **3** στη θέση **B**)

Σε κάθε περίπτωση, μπορείτε να εξαγκάσετε την αναδίπλωση (διακόπτης **3** στη θέση **C**) ή το άνοιγμα (διακόπτης **3** στη θέση **A**) των καθρεπτών.

Έτσι απενεργοποιείται ο αυτόματος τρόπος λειτουργίας. Για να τον επανενεργοποιήσετε, ρυθμίστε το διακόπτη **3** στη θέση **B**.



Τα αντικείμενα που βλέπετε στον εξωτερικό καθρέφτη είναι στην πραγματικότητα πιο κοντά από ό,τι φαίνονται. Για την ασφάλειά σας, να το έχετε υπόψη σας ώστε να εκτιμάτε σωστά την απόσταση πριν από οποιοδήποτε ελιγμό.

Λειτουργία υποδοχής και αποχαιρετισμού (ανάλογα με το αυτοκίνητο)

Συμβουλευθείτε τις οδηγίες χρήσης του συστήματος πολυμέσων για να αποκτήσετε πρόσβαση τη λειτουργία υποδοχής και αποχαιρετισμού.

Ενεργοποιήστε ή απενεργοποιήστε τη λειτουργία επιλέγοντας (ON ή OFF).

Ανάλογα με την επιλογή σας, οι καθρέφτες ξεδιπλώνονται:

- με το επόμενο άνοιγμα του διακόπτη (απενεργοποιημένη λειτουργία),
- μόλις ανιχνευθεί το Intelligent Key ή όταν ξεκλειδώσετε το αυτοκίνητο (λειτουργία ενεργοποιημένη).



Το κρύσταλλο του εξωτερικού καθρέφτη πλευράς οδηγού μπορεί να αποτελείται από δύο ευδιάκριτες περιοχές. Η περιοχή **E** δείχνει τα στοιχεία που είναι συνήθως ορατά σε έναν τυπικό εσωτερικό καθρέφτη. Η περιοχή **D** επιτρέπει την αύξηση της πίσω πλευρικής ορατότητας.

ΚΑΘΡΕΦΤΕΣ (2/3)



Χειροκίνητα αναδιπλούμενοι εξωτερικοί καθρέφτες

Για να διπλώσετε τον εξωτερικό καθρέφτη, τραβήξτε τον προς το παράθυρο της πόρτας μέχρι να ακούσετε ένα μηχανικό κλικ.

Για να επιστρέψετε τον εξωτερικό καθρέφτη στη θέση λειτουργίας του, προχωρήστε με την αντίστροφη σειρά. Βεβαιωθείτε ότι έχει ασφαλίσει σωστά στη θέση του.



Ιδιαίτερη περίπτωση

Όταν ο καθρέφτης οπισθοπορείας έχει ρυθμιστεί ή αναδιπλωθεί χειροκίνητα, μπορείτε να τον επαναφέρετε σε μια θέση χρήσης.

Για να επιτευχθεί αυτό, πιέστε τον διακόπτη **3** Θα ακούσετε έναν μηχανικό θόρυβο χτυπήματος από τον εξωτερικό καθρέφτη.

Εάν δεν ακούσετε έναν θόρυβο χτυπήματος, πιέστε ξανά τον διακόπτη **3** έως ότου ακούσετε τον θόρυβο χτυπήματος από τον εξωτερικό καθρέφτη.

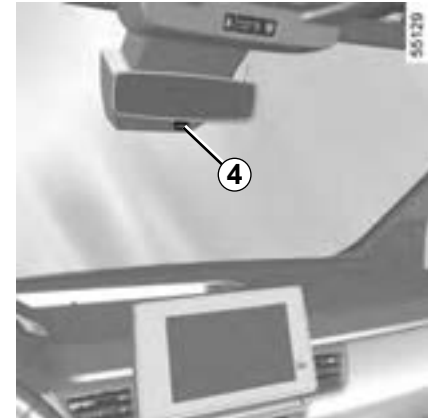

Εσωτερικός καθρέφτης

Είναι ρυθμιζόμενος

Καθρέφτης με μοχλό 4

Όταν οδηγείτε τη νύχτα, για να μη σας θαμπώνουν τα φώτα του αυτοκινήτου που σας ακολουθεί, μετακινήστε το μικρό μοχλό **4** που βρίσκεται πίσω από τον καθρέφτη.

Καθρέφτης χωρίς μοχλό 4

Ο εσωτερικός καθρέφτης σκουραίνει αυτόματα, ώστε να μη σας θαμπώνουν οι αναμμένοι προβολείς του αυτοκινήτου που σας ακολουθεί ή σε συνθήκες έντονου φωτισμού.

ΚΑΘΡΕΦΤΕΣ (3/3)

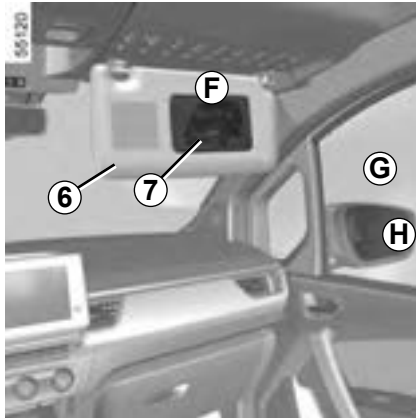

Ευρυγώνιος εξωτερικός καθρέφτης 7

(ανάλογα με το αυτοκίνητο)

Χαμηλώστε το αλεξήλιο **6** για να αποκτήσετε πρόσβαση στον ειδικό καθρέφτη, ο οποίος σας δίνει τη δυνατότητα αύξησης της πλευρικής ορατότητας κατά τους ελιγμούς.



Οι διάφορες περιοχές τις οποίες βλέπει ο οδηγός είναι:

- **F** στον ευρυγώνιο εξωτερικό καθρέφτη,
- **G** από το παράθυρο του εμπρός συνεπιβάτη,
- **H** στον εξωτερικό καθρέφτη.

ΕΜΠΡΟΣ ΠΡΟΣΚΕΦΑΛΑ

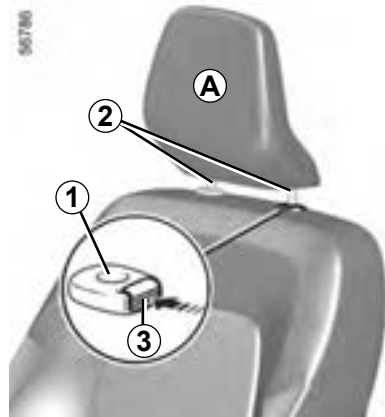

Για να ανεβάσετε το προσκέφαλο

Τραβήξτε το προσκέφαλο προς τα επάνω, μέχρι το επιθυμητό ύψος. Βεβαιωθείτε ότι ασφάλισε καλά.

Για να κατεβάσετε το προσκέφαλο

Πιέστε το πλήκτρο **3** και κατεβάστε με το χέρι το προσκέφαλο μέχρι το επιθυμητό ύψος. Βεβαιωθείτε ότι ασφάλισε καλά.

Για να βγάλετε το προσκέφαλο

Ανεβάστε το στην υψηλότερη θέση (κλίνετε την πλάτη του καθίσματος προς τα πίσω, εάν είναι απαραίτητο). Πιέστε το κουμπί **3** και ανεβάστε το προσκέφαλο για να το ελευθερώσετε.

Για να επανατοποθετήσετε το προσκέφαλο

Φροντίστε ώστε τα αξονάκια του προσκέφαλου **2** να είναι καθαρά.

Εισαγάγετε τα αξονάκια του προσκέφαλου στις υποδοχές **1** (κλίνετε την πλάτη προς τα πίσω εάν είναι απαραίτητο). Βυθίστε το προσκέφαλο μέχρι να μπλοκάρει και έπειτα πιέστε το κουμπί **3** για να το ρυθμίσετε ανάλογα με το επιθυμητό ύψος. Βεβαιωθείτε ότι κάθε αξονάκι **2** έχει ασφαλίσει καλά στην πλάτη του καθίσματος.



Επειδή το προσκέφαλο είναι ένα εξάρτημα ασφαλείας, βεβαιωθείτε ότι είναι τοποθετημένο σωστά στη θέση του: η κορυφή του προσκέφαλου πρέπει να βρίσκεται όσο το δυνατό πιο κοντά στην κορυφή του κεφαλιού και η απόσταση ανάμεσα στο κεφάλι και το τμήμα **A** πρέπει να είναι ελάχιστη.

ΕΜΠΡΟΣ ΚΑΘΪΣΜΑΤΑ (1/7)

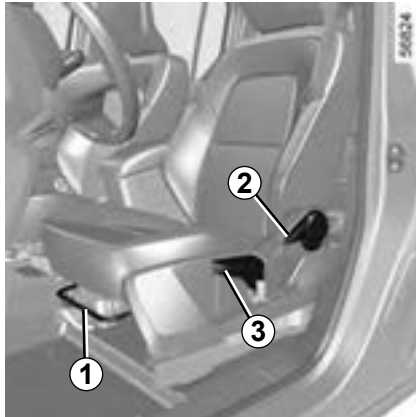

Για να τα πάτε εμπρός ή πίσω

Ανάλογα με το κάθισμα, ανεβάστε την μπάρα **1** ή τη χειρολαβή **4** για να απασφαλίσετε το κάθισμα. Στη θέση που επιθυμείτε, αφήστε τη λαβή και βεβαιωθείτε ότι το κάθισμα έχει ασφαλίσει σωστά

Για να ρυθμίσετε το ύψος του εδράνου του καθίσματος του οδηγού

Χειριστείτε το μοχλό **3** όσες φορές κρίνετε απαραίτητο:

- προς τα επάνω για να ανεβάσετε το κάθισμα,
- προς τα κάτω για να κατεβάσετε το έδρανο.



Για να ρυθμίσετε την κλίση της πλάτης

Ανάλογα με το κάθισμα, ανεβάστε το μοχλό **2** και μετακινήστε την πλάτη μέχρι την απαιτούμενη θέση.



Αφού κάνετε τις ρυθμίσεις, βεβαιωθείτε ότι οι πλάτες των καθισμάτων έχουν ασφαλίσει σωστά στη θέση τους.



Για να αποφύγετε κίνδυνο τραυματισμών, βεβαιωθείτε ότι κανένα άτομο δεν βρίσκεται κοντά στα κινούμενα μέρη. Κατά το χειρισμό του καθίσματος, φροντίστε να μην υπάρχει τίποτα που να εμποδίζει τα κινούμενα μέρη και την ασφάλισή τους.



Για λόγους ασφαλείας, κάνετε αυτές τις ρυθμίσεις με το αυτοκίνητο σταματημένο.

Για να μην παρεμποδίζεται η αποτελεσματικότητα των ζωνών ασφαλείας, σας συνιστούμε να μη γέρνετε πολύ προς τα πίσω τις πλάτες των καθισμάτων.

Κανένα αντικείμενο δεν πρέπει να βρίσκεται επάνω στο δάπεδο (στη θέση του οδηγού): πράγματι, σε περίπτωση απότομου φρεναρίσματος, αυτά τα αντικείμενα μπορεί να γλιστρήσουν κάτω από τα πεντάλ και να εμποδίσουν τη χρησιμοποίησή τους.

ΕΜΠΡΟΣ ΚΑΘΪΣΜΑΤΑ (2/7)

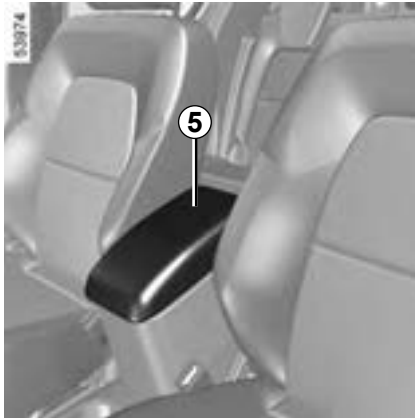

Κεντρικό υποβραχιόνιο 5
(ανάλογα με το αυτοκίνητο)

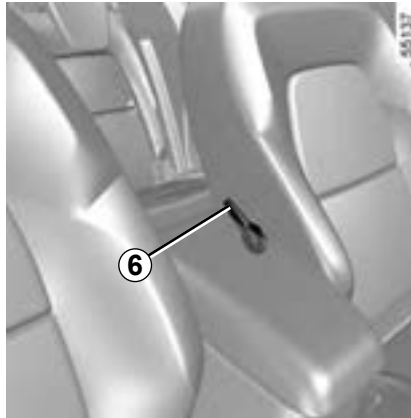

Για να ρυθμίσετε το κάθισμα στο ύψος της μέσης

Χαμηλώστε το χειριστήριο **6** για πιο έντονη στήριξη και ανυψώστε το για λιγότερο έντονη.

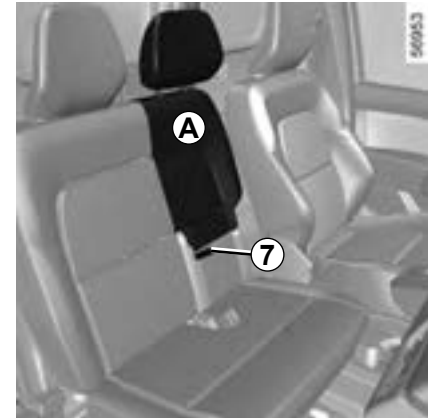

Έκδοση με εμπρός μονοκόμματο κάθισμα για δύο

Ανάλογα με το αυτοκίνητο, τα κεντρικά πίσω καθίσματα μπορεί να αναδιπλωθούν.

Για να κατεβασετε την πλάτη

Τραβήξτε το περὺγιο **7** για να ξεκλειδώσετε την πλάτη του καθίσματος και να κατεβάσετε την πλάτη του καθίσματος **A**.

Κατά το κατέβασμα, γείρετε το προσκέφαλο έτσι ώστε να είναι τοποθετημένο κάτω από την κεντρική κονσόλα.

Για να επανατοποθετήσετε την πλάτη

Ανασηκώστε την πλάτη του καθίσματος και ασφαλίστε την στη βάση της. Βεβαιωθείτε ότι ασφαλίστε καλά.

ΕΜΠΡΟΣ ΚΑΘΪΣΜΑΤΑ (3/7)

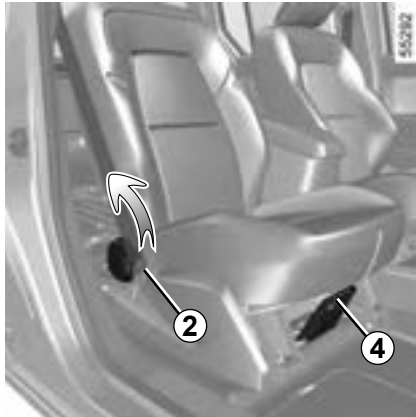

Επίπεδη θέση έκδοσης στίσιον

Ανάλογα με το αυτοκίνητο, μπορείτε να κατεβάσετε την πλάτη της πλευράς του συνοδηγού πάνω στο έδρανο ώστε να δημιουργήσετε μια θέση ενιαίου δαπέδου.

- Απενεργοποιήστε τον airbag συνοδηγού ➔ 1.120,
- συγκρατήστε τη λαβή 4 και μετατοπίστε το κάθισμα όσο το δυνατόν περισσότερο προς τα πίσω,
- πιάστε την πλάτη από το επάνω τμήμα της για να την οδηγήσετε προς τα κάτω,

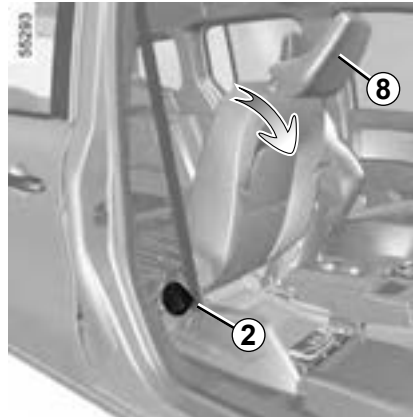

- τραβήξτε το μοχλό 2 και κατεβάστε την πλάτη προς τα εμπρός. Κατά το κατέβασμα, κλίνετε το προσκέφαλο 8 για να το τοποθετήσετε κάτω από το ταμπλό. Πιέστε στη βάση του καθίσματος για να βεβαιωθείτε ότι είναι σωστά τοποθετημένη στο πάτωμα,
- φροντίστε ώστε κανένα αντικείμενο να μην εμποδίζει τη μετακίνηση του καθίσματος,
- το κάθισμα κλειδώνει αυτόματα. Βεβαιωθείτε ότι ασφάλιστε καλά.



Φροντίστε να συγκρατείτε καλά την πλάτη του καθίσματος κατά την τοποθέτηση σε θέση ενιαίου δαπέδου

Κίνδυνος τραυματισμών.



Η ετικέτα **B** στη βάση του καθίσματος σας υπενθυμίζει αυτές τις οδηγίες.

Μέγιστο βάρος στο κάθισμα σε θέση ενιαίου δαπέδου: 80 κιλά ομοιόμορφα κατανεμημένα.

Η ετικέτα **B** στη βάση του καθίσματος σας υπενθυμίζει αυτές τις οδηγίες.

ΕΜΠΡΟΣ ΚΑΘΪΣΜΑΤΑ (4/7)



Επανατοποθέτηση του καθίσματος

Φροντίστε ώστε κανένα αντικείμενο να μην εμποδίζει το χειρισμό του καθίσματος.

- Τραβήξτε τον μοχλό **2** και ανεβάστε τη πλάτη, βεβαιωθείτε ότι έχει ασφαλίσει σωστά,
- επανατοποθετήστε το έδρανο, τοποθετώντας το χέρι σας στο εμπρός μέρος του εδράνου.

Όταν έχει ανατραπεί το πίσω κάθισμα, προσέχετε κατά τους χειρισμούς των εμπρός καθισμάτων.

Θυμηθείτε να ενεργοποιήσετε ξανά τον airbag συνοδηγού πριν κάποιος επιβάτης καταλάβει το κάθισμα ➔ 1.120.



Τοποθετήστε το χέρι σας στο εμπρός μέρος του εδράνου, κατά την επανατοποθέτηση.

Κίνδυνος σφήνωσης.



Όταν η πλάτη του μπροστινού καθίσματος είναι σε επίπεδη θέση, απαιτείται να απενεργοποιήσετε τον airbag του συνοδηγού.

Κίνδυνος σοβαρού τραυματισμού εάν ο airbag ενεργοποιηθεί ενώ στηρίζονται αντικείμενα στην πλάτη του καθίσματος σε επίπεδη θέση.

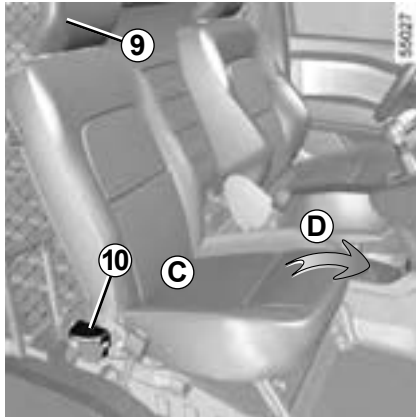
ΕΜΠΡΟΣ ΚΑΘΪΣΜΑΤΑ (5/7)**Έκδοση επαγγελματικού φορτηγού επίπεδη θέση**

Μπορείτε να κατεβάσετε την πλάτη της πλευράς του συνοδηγού και να τη διπλώσετε πάνω στο έδρανο ώστε να δημιουργηθεί μια επίπεδη θέση.

- Απενεργοποιήστε τον airbag συνοδηγού ➔ 1.120,
- βεβαιωθείτε ότι δεν υπάρχουν τυχόν αντικείμενα στο δάπεδο,
- ξεκλειδώστε τη βάση του καθίσματος σηκώνοντας τη λαβή **10** και μετακινήστε το κάθισμα προς τα εμπρός, στο πάτωμα (κίνηση **D**) κρατώντας το από το πίσω τμήμα **C**,

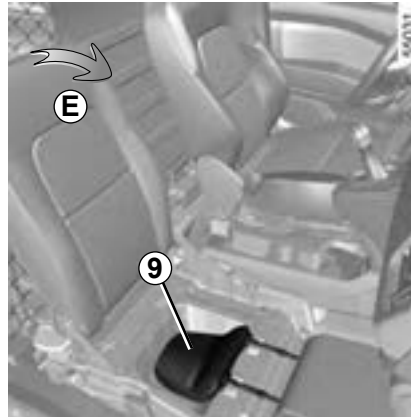

- πιέστε στη βάση του καθίσματος για να βεβαιωθείτε ότι είναι σωστά τοποθετημένη στο πάτωμα. Υπάρχει κίνδυνος να γρατσουνιστεί η πλάτη του καθίσματος εάν δεν τοποθετηθεί σωστά,
- αφαιρέστε το προσκέφαλο **9** από το κάθισμα,
- αποθηκεύστε το προσκέφαλο **9** στο περιβλήμα του κάτω από τη βάση του καθίσματος,
- απασφαλίστε την πλάτη ανεβάζοντας ξανά τη λαβή **10** και φέρτε την σε οριζόντια θέση (κίνηση **E**).

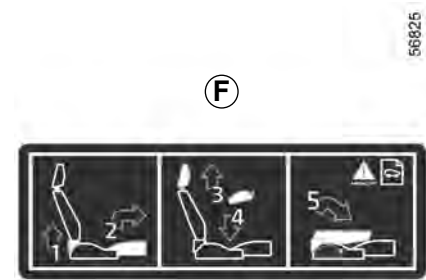

Η ετικέτα **F** στο πλάι της βάσης του καθίσματος σας υπενθυμίζει αυτές τις οδηγίες.



Μην χρησιμοποιείτε το περιβλήμα του προσκέφαλου **9** για να αποθηκεύσετε άλλα αντικείμενα.

Κίνδυνος ζημιάς στην καλωδίωση του καθίσματος.

ΕΜΠΡΟΣ ΚΑΘΪΣΜΑΤΑ (6/7)

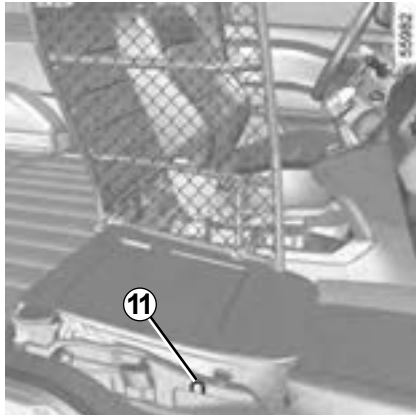

Οι **11** δακτύλιοι που βρίσκονται σε κάθε πλευρά του καθίσματος του συνοδηγού μπορούν να χρησιμοποιηθούν για να ασφαλίσετε το φορτίο που τοποθετείται στο κάθισμα στη θέση του επίπεδου δαπέδου.



Για την ασφάλειά σας, στερεώστε τυχόν αντικείμενα που μεταφέρονται με το κάθισμα σε επίπεδη θέση στο δάπεδο.

1.56



Μέγιστο βάρος στο κάθισμα σε θέση ενιαίου δαπέδου: 80 κιλά ομοιόμορφα κατανεμημένα.

Μέγιστο όριο ύψους για αντικείμενα στο κάθισμα σε επίπεδη θέση: 50 εκατοστά.

Η ετικέτα **G** στο πλάι της βάσης του καθίσματος σας υπενθυμίζει αυτές τις οδηγίες.

Για να επανατοποθετήσετε το κάθισμα σε θέση για να καθίσει επιβάτης, ακολουθήστε την αντίστροφη διαδικασία. Βεβαιωθείτε ότι το προσκέφαλο είναι σωστά τοποθετημένο.

Θυμηθείτε να ενεργοποιήσετε ξανά τον airbag συνοδηγού πριν κάποιος επιβάτης καταλάβει το κάθισμα ➔ 1.120.



Όταν η πλάτη του μπροστινού καθίσματος είναι σε επίπεδη θέση, απαιτείται να απενεργοποιήσετε τον airbag του συνοδηγού.

Κίνδυνος σοβαρού τραυματισμού εάν ο airbag ενεργοποιηθεί ενώ στηρίζονται αντικείμενα στην πλάτη του καθίσματος σε επίπεδη θέση.

Η ετικέτα **F** στο πλάι της βάσης του καθίσματος σας υπενθυμίζει αυτές τις οδηγίες.

ΕΜΠΡΟΣ ΚΑΘΪΣΜΑΤΑ (7/7)



Θερμαινόμενα καθίσματα

Με ανοικτό διακόπτη

- Εάν πιέσετε το διακόπτη **12** στο επιθυμητό κάθισμα για πρώτη φορά, ενεργοποιείται το σύστημα θέρμανσης στην υψηλή σκάλα λειτουργίας. Ανάβουν και τα δύο ενσωματωμένα ενδεικτικά προειδοποίησης του διακόπτη.
- Εάν πιέσετε το διακόπτη για δεύτερη φορά, το σύστημα θέρμανσης μεταβαίνει στη χαμηλή σκάλα λειτουργίας. Ανάβει ένα ενσωματωμένο ενδεικτικό προειδοποίησης.
- Εάν πιέσετε το διακόπτη για τρίτη φορά, το σύστημα θέρμανσης απενεργοποιείται.

Πρόβλημα λειτουργίας

Όταν ανιχνεύεται πρόβλημα λειτουργίας, η προειδοποιητική λυχνία στον διακόπτη **12** για το αντίστοιχο κάθισμα σβήνει μετά από περίπου πέντε δευτερόλεπτα.

Απευθυνθείτε σε ένα Επίσημο Συνεργείο της μάρκας.

ΠΕΡΙΣΤΡΕΦΟΜΕΝΟ ΔΙΑΧΩΡΙΣΤΙΚΟ ΠΛΕΓΜΑ (1/2)

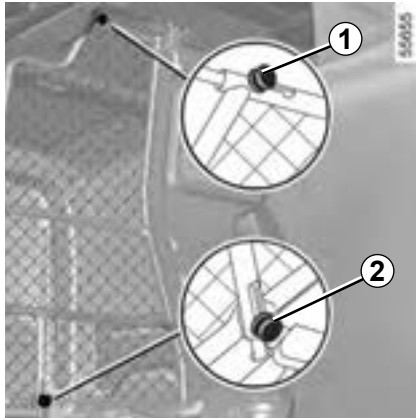

Για να περιστρέψετε το διαχωριστικό

- Απενεργοποιήστε τον airbag συνοδηγού
↳ 1.120;
- τοποθετήστε το κάθισμα σε επίπεδη θέση
↳ 1.51,
- απασφαλίστε το περιστρεφόμενο τμήμα του διαχωριστικού ανασηκώνοντας τα μάνδαλα 1 και 2,
- πριν γυρίσετε το κινητό τμήμα, βεβαιωθείτε ότι τα άγκιστρα 1 και 2 είναι σε ξεκλειδωτή θέση.

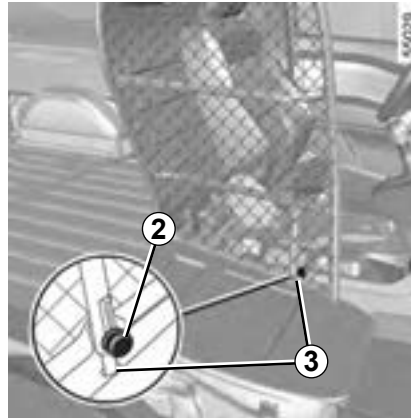

- περιστρέψτε το κινητό τμήμα κατά 90 μοίρες, ασφαλίστε το σε αυτό το σημείο 3 και χαμηλώστε το μάνδαλο 2. Βεβαιωθείτε ότι το μάνδαλο είναι κλειδωμένο σωστά 2.

Κατά το χειρισμό, βεβαιωθείτε ότι η ζώνη ασφαλείας δεν έχει υποστεί ζημιά.



Ποτέ μην οδηγείτε χωρίς να έχετε ασφαλίσει το περιστρεφόμενο τμήμα.

Κίνδυνος τραυματισμών.



Για την ασφάλειά σας, στερεώστε τυχόν αντικείμενα που μεταφέρονται με το κάθισμα σε επίπεδη θέση στο δάπεδο.

ΠΕΡΙΣΤΡΕΦΟΜΕΝΟ ΔΙΑΧΩΡΙΣΤΙΚΟ ΠΛΕΓΜΑ (2/2)

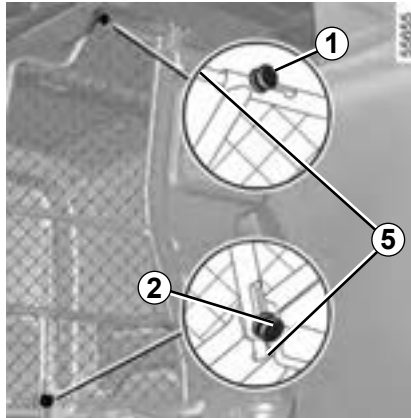
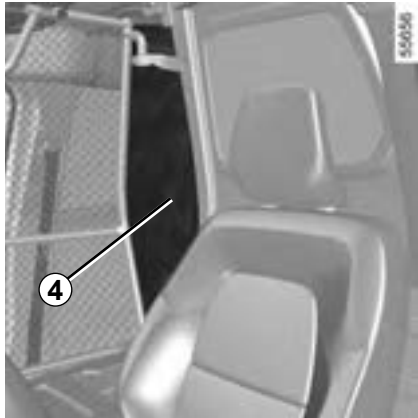

Σημείωση: πριν επιστρέψετε το περιστρεφόμενο τμήμα στην αρχική του θέση, βεβαιωθείτε ότι τα σημεία ασφάλισης **5** είναι καθαρά.

Πριν επιστρέψετε το διαμέρισμα στην αρχική του θέση, θέστε τα μάνδαλα **1** και **2** στην ξεκλειδωτή θέση.

Επαναφέρετε το περιστρεφόμενο τμήμα στην αρχική θέση και κλειδώστε το άγκιστρο **2** και μετά το άγκιστρο **1**. Σιγουρευτείτε ότι τα μάνδαλα **1** και **2** είναι κλειδωμένα σωστά.



Όταν χρησιμοποιείτε το περιστρεφόμενο διαχωριστικό τμήμα, το προστατευτικό δίχτυ **4** δεν πρέπει να αφαιρεθεί ή να αποσυναρμολογηθεί, ακόμη και εν μέρει.

Κίνδυνος τραυματισμού λόγω εκτίναξης αντικειμένων από την πίσω περιοχή φόρτωσης κατά το φρενάρισμα.

ΖΩΝΕΣ ΑΣΦΑΛΕΙΑΣ (1/10)

Για τη δική σας ασφάλεια, σας συνιστούμε να φοράτε τη ζώνη ασφαλείας σε κάθε σας μετακίνηση. Επί πλέον, είστε υποχρεωμένοι να συμμορφώνεστε με τη νομοθεσία της χώρας στην οποία βρίσκεστε.

Πριν ξεκινήσετε, προβείτε σε ρύθμιση της θέσης οδήγησης, στη συνέχεια, αυτό ισχύει για όλους τους επιβάτες, ρυθμίστε τη ζώνη ασφαλείας για να αποκτήσετε την καλύτερη δυνατή προστασία.

Ρύθμιση της θέσης οδήγησης

- **Καθίστε καλά στο βάθος του καθίσματος σας** (αφού βγάλετε το παλιό ή το μπουφάν σας...). Αυτό είναι σημαντικό για τη σωστή τοποθέτηση της πλάτης;
- **ρυθμίστε το κάθισμά σας σε σχέση με τα πεντάλ.** Το κάθισμα πρέπει να απέχει τόσο από τα πεντάλ ώστε να μπορείτε να πατήσετε τελείως τα πεντάλ. Η πλάτη του καθίσματος πρέπει να ρυθμίζεται κατά τέτοιο τρόπο ώστε τα χέρια σας να είναι ελαφρώς λυγισμένα;
- **ρυθμίστε τη θέση του προσκεφάλου σας.** Για μέγιστη ασφάλεια, η απόσταση από το κεφάλι σας μέχρι το προσκέφαλο πρέπει να είναι η ελάχιστη δυνατή;
- **ρυθμίστε το ύψος του εδράνου.** Η ρύθμιση αυτή σας επιτρέπει να βελτι- στοποιήσετε την οπτική επαφή σας με το δρόμο;
- **ρυθμίστε τη θέση του τιμονιού.**

Βεβαιωθείτε ότι το πίσω μονοκόμματο κάθισμα έχει ασφαλιστεί σωστά, ώστε οι πίσω ζώνες ασφαλείας να λειτουργούν σωστά ➔ 3.41.



Ζώνες ασφαλείας που έχουν ρυθμιστεί λανθασμένα ή συστραφεί ενδέχεται να προκαλέσουν τραυματισμούς σε περίπτωση ατυχήματος.

Χρησιμοποιείτε κάθε ζώνη ασφαλείας μόνο για ένα άτομο, παιδί ή ενήλικα.

Ακόμα και οι έγκυοι γυναίκες πρέπει να φορούν τη ζώνη ασφαλείας τους. Σε αυτήν την περίπτωση, βεβαιωθείτε ότι ο οριζόντιος ιμάντας δεν εξασκεί υπερβολική πίεση στο υπογάστριο, χωρίς ωστόσο να δημιουργείται πρόσθετο δι- άκενο.

ΖΩΝΕΣ ΑΣΦΑΛΕΙΑΣ (2/10)



Ρύθμιση των ζωνών ασφαλείας

Για σωστή ρύθμιση και τοποθέτηση των ζωνών ασφαλείας σε όλα τα καθίσματα:

- Ρυθμίστε τα καθίσματα (θέση εδράνου καθίσματος και γωνία πλάτης καθίσματος, εάν χρειάζεται),
- ακουμπήστε καλά την πλάτη σας στην πλάτη του καθίσματος,

- μετακινήστε τον ιμάντα ώμου **1** όσο το δυνατόν πιο κοντά στη βάση του λαιμού χωρίς να ακουμπάει πάνω του (εάν είναι απαραίτητο, ρυθμίστε το ύψος της ζώνης ασφαλείας εάν είναι διαθέσιμη) και βεβαιωθείτε ότι ο ιμάντας ώμου **1** βρίσκεται σε επαφή με τον ώμο,
- τοποθετήστε τον οριζόντιο ιμάντα **2** έτσι ώστε να βρίσκεται επίπεδος στους μηρούς και πάνω στη λεκάνη.

Η ζώνη καθίσματος πρέπει να εφάπτεται στο σώμα όσο το δυνατόν πιο άμεσα, π.χ. αποφύγετε τα χοντρά ενδύματα και τα αντικείμενα μεγάλου όγκου κάτω από τις ζώνες, κ.λπ.

Για να τις δέσετε

Ξετυλίξτε τον ιμάντα **αργά και χωρίς απότομες κινήσεις** και βεβαιωθείτε ότι το γλωσσίδι **3** ασφάλισε μέσα στη θήκη **5** (ελέγξτε την ασφάλιση τραβώντας το γλωσσίδι **3**).

Εάν ο ιμάντας μπλοκάρει, αφήστε να τυλιχτεί ξανά ένα μεγάλο τμήμα του ιμάντα και ξετυλίξτε τον πάλι.

Εάν η ζώνη σας έχει μπλοκάρει τελείως, τραβήξτε αργά, αλλά με δύναμη, τον ιμάντα, για να βγάλετε περίπου 3 εκ. Αφήστε την να τυλιχτεί μόνη της κι έπειτα ξετυλίξτε την πάλι.

Εάν το πρόβλημα παραμένει, συμβουλευθείτε ένα Επίσημο Συνεργείο της μάρκας.

Για να τις λύσετε

Πιέστε το πλήκτρο **4**, η ζώνη ασφαλείας θα τυλιχτεί αυτόματα. Οδηγήστε τη ζώνη.

ΖΩΝΕΣ ΑΣΦΑΛΕΙΑΣ (3/10)

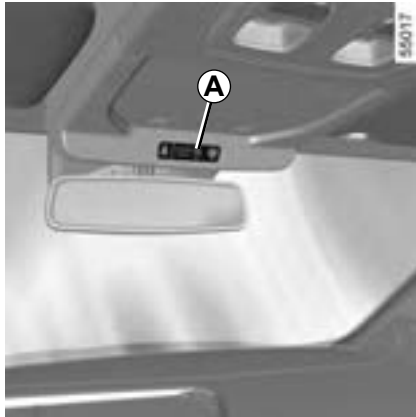

Υπενθύμιση ζώνης ασφαλείας οδηγού και, ανάλογα με το μοντέλο του αυτοκινήτου, του συνοδηγού

Εμφανίζεται στην κεντρική οθόνη **A** κατά την ενεργοποίηση του διακόπτη κινητήρα του αυτοκινήτου και εάν δεν είναι δεμένη η ζώνη ασφαλείας του οδηγού ή/και του συνοδηγού (εάν είναι κατειλημμένο το κάθισμα του συνοδηγού).

Ανάλογα με το αυτοκίνητο, εάν το κάθισμα είναι κατειλημμένο και μια από αυτές τις δύο ζώνες ασφαλείας δεν έχει δεθεί ή λυθεί ενώ το αυτοκίνητο κινείται με ταχύτητα άνω των περίπου 20 χλμ/ώρα, αναβοσβήνει το ενδει-

κτικό  και ακούγεται ένα μπιπ για περίπου 120 δευτερόλεπτα.

Σημείωση: Ανάλογα με το μοντέλο του οχήματος, οποιοδήποτε αντικείμενο βρίσκεται στο κάθισμα του συνοδηγού ενδέχεται να ενεργοποιηθεί, σε ορισμένες περιπτώσεις, το ενδεικτικό προειδοποίησης.

ΖΩΝΕΣ ΑΣΦΑΛΕΙΑΣ (4/10)

Υπενθύμιση ζώνης πίσω καθίσματος, στάνταρ έκδοση πλαισίου

(ανάλογα με το αυτοκίνητο)

Όταν ανοίξετε τον διακόπτη κινητήρα του αυτοκινήτου, στο καντράν εμφανίζεται το γραφικό **6** ή **7**. Αυτό ενημερώνει τον οδηγό για την κατάσταση στερέωσης καθημίας ζώνης ασφαλείας στο πίσω μέρος:

- άνοιγμα θύρας,
- μια πίσω ζώνη ασφαλείας είναι δεμένη/λυμένη.

Ανάγνωση του γραφικού **6** ή **7**, ανάλογα με το όχημα:

- πράσινο ενδεικτικό: ζώνη δεμένη,
- κόκκινο ενδεικτικό: ζώνη λυμένη.

Όταν η ταχύτητα του αυτοκινήτου είναι κάτω από περίπου 20 χλμ/ώρα, το γραφικό **6** ή **7** εμφανίζεται για περίπου 60 δευτερόλεπτα κάθε φορά που μία από τις πίσω ζώνες ασφαλείας δένεται ή λύνεται.



Όταν η ταχύτητα του αυτοκινήτου φθάσει ή υπερβεί τα 20 χλμ./ώρα, εάν μία από τις πίσω ζώνες ασφαλείας είναι λυμένη κατά τη διάρκεια του ταξιδιού:

- Το ενδεικτικό προειδοποίησης  αναβοσβήνει στην κεντρική οθόνη,
- και
- ακούγεται ένα ηχητικό σήμα για 30 δευτερόλεπτα περίπου.
- και
- το γραφικό **6** ή **7** εμφανίζεται για 60 δευτερόλεπτα τουλάχιστον και το χρώμα του συμβόλου για το σχετικό κάθισμα αλλάζει σε κόκκινο.



Ελέγχετε πάντα ότι οι ζώνες ασφαλείας των πίσω επιβατών είναι σωστά δεμένες και ότι ο αριθμός ζωνών ασφαλείας που εμφανίζεται στην ένδειξη αντιστοιχεί στον αριθμό κατειλημμένων θέσεων στα πίσω καθίσματα.

ΖΩΝΕΣ ΑΣΦΑΛΕΙΑΣ (5/10)

Υπενθύμιση ζώνης πίσω καθίσματος, μακριά έκδοση πλαισίου

(ανάλογα με το αυτοκίνητο)

Όταν ανοίξετε τον διακόπτη κινητήρα του αυτοκινήτου, στο καντράν εμφανίζεται το γραφικό **8** ή **9**. Αυτό ενημερώνει τον οδηγό για την κατάσταση στερέωσης καθημιάς ζώνης ασφαλείας στο πίσω μέρος:

- άνοιγμα θύρας
- μια πίσω ζώνη ασφαλείας είναι δεμένη/λυμένη,
- ένα κάθισμα αφαιρείται/επανατοποθετείται ➔ 3.44.

Ανάγνωση του γραφικού **8** ή **9**, ανάλογα με το όχημα:

- πράσινο ενδεικτικό: ζώνη δεμένη,
- ένδειξη με κόκκινο χρώμα: το κάθισμα είναι κατειλημμένο και η ζώνη ασφαλείας δεν είναι δεμένη,
- γκρι σύμβολο: το κάθισμα δεν είναι κατειλημμένο,
- λευκός σταυρός: το κάθισμα έχει αφαιρεθεί από το αυτοκίνητο ή δεν έχει επανασυνδεθεί ηλεκτρικά στο αυτοκίνητο ή υπάρχει βλάβη στη σύνδεση του καθίσματος με το αυτοκίνητο ➔ 3.44.



Το ενδεικτικό  στην κεντρική οθόνη εμφανίζεται επίσης όταν ο διακόπτης είναι ανοιχτός, εάν το πίσω κάθισμα είναι κατειλημμένο και η ζώνη ασφαλείας δεν είναι δεμένη.

Όταν η ταχύτητα του αυτοκινήτου είναι μικρότερη από περίπου 20 χλμ./ώρα, το ενδει-

κτικό προειδοποίησης  στην κεντρική οθόνη εμφανίζεται εάν ένα πίσω κάθισμα είναι κατειλημμένο και η ζώνη ασφαλείας δεν είναι δεμένη. Συνοδεύεται από το γραφικό **8** ή **9** το οποίο εμφανίζεται για περίπου 60 δευτερόλεπτα κάθε φορά που δένεται ή λύνεται μία από τις πίσω ζώνες ασφαλείας.



Όταν η ταχύτητα του αυτοκινήτου υπερβεί τα 20 χλμ./ώρα, εάν μία από τις πίσω ζώνες ασφαλείας είναι λυμένη ή λυθεί κατά τη διάρκεια του ταξιδιού:

- Το ενδεικτικό προειδοποίησης  αναβοσβήνει στην κεντρική οθόνη, και
- ακούγεται ηχητική ένδειξη μπιπ για περίπου 120 δευτερόλεπτα.
- και
- το γραφικό **8** ή **9** εμφανίζεται για περίπου 180 δευτερόλεπτα και το χρώμα του συμβόλου για το σχετικό κάθισμα αλλάζει σε κόκκινο.

ΖΩΝΕΣ ΑΣΦΑΛΕΙΑΣ (6/10)

Υπενθύμιση ζώνης πίσω καθίσματος, μακριά έκδοση πλαισίου (συνέχεια)

Ελέγχετε πάντα ότι οι ζώνες ασφαλείας των πίσω επιβατών είναι σωστά δεμένες και ότι ο αριθμός ζωνών ασφαλείας που εμφανίζεται στην ένδειξη αντιστοιχεί στον αριθμό κατειλημμένων θέσεων στα πίσω καθίσματα.

Σημείωση: σε ορισμένες περιπτώσεις οι προειδοποιήσεις μπορεί να ενεργοποιηθούν αν ένα αντικείμενο τοποθετηθεί σε ένα από τα πίσω καθίσματα, ανάλογα με το αυτοκίνητο.

Κατά την επανατοποθέτηση ενός καθίσματος στο αυτοκίνητο, φροντίστε να επανασυνδέσετε το φινι του καθίσματος. Εάν δεν συμβαίνει αυτό, οι πληροφορίες για την πόρπη της ζώνης ασφαλείας δεν θα εμφανίζονται στην εικόνα **10** ή, ανάλογα με το αυτοκίνητο, **11**.



Εάν ένα ή περισσότερα πίσω καθίσματα δεν είναι συνδεδεμένα με το αυτοκίνητο, το μήνυμα «Πίσω κάθισμα αποσυνδεδεμένο» εμφανίζεται στον πίνακα οργάνων για περίπου πέντε δευτερόλεπτα:

- όταν η ανάφλεξη είναι ανοιχτή, εάν τουλάχιστον ένα από τα καθίσματα δεν είναι συνδεδεμένο,
- με την ανάφλεξη αναμμένη, όταν ένα κάθισμα είναι αποσυνδεδεμένο.

Κάθε ένα από τα αποσυνδεδεμένα καθίσματα υποδεικνύεται με έναν λευκό σταυρό στο γραφικό **10** ή **11**.

Εάν εμφανίζεται ένα κάθισμα στο γραφικό **10** ή **11** με λευκό σταυρό ενώ είναι παρόν στο αυτοκίνητο,



Ο σύνδεσμος του καθίσματος πρέπει να επανασυνδεθεί σύμφωνα με τη διαδικασία επανατοποθέτησης του καθίσματος ➔ 3.44.

Εάν συνεχίζει να εμφανίζεται, συμβουλευτείτε έναν εγκεκριμένο αντιπρόσωπο.

Εάν υπάρχει βλάβη στη σύνδεση του καθίσματος με το αυτοκίνητο, το μήνυμα «Ελέγξτε σύνδεση καθίσματος» εμφανίζεται στον καντράν, συνοδευόμενο από το γραφικό **10** ή **11** με λευκό σταυρό και το ενδει-

κτικό προειδοποίησης .

Απευθυνθείτε σε ένα Επίσημο Συνεργείο της μάρκας.

ΖΩΝΕΣ ΑΣΦΑΛΕΙΑΣ (7/10)

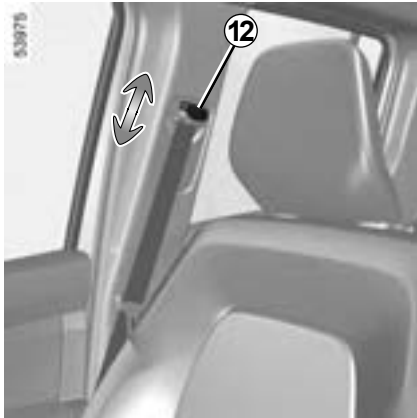

Ρύθμιση σε ύψος των εμπρός ζωνών ασφαλείας

Πιέστε το κουμπί **12** για να ρυθμίσετε το ύψος της ζώνης ασφαλείας έτσι ώστε ο ιμάντας του θώρακα να περνάει όπως φαίνεται παραπάνω. Πιέστε το κουμπί **12** και ανεβάστε ή κατεβάστε τη ζώνη ασφαλείας. Μόλις ολοκληρωθεί η ρύθμιση, βεβαιωθείτε ότι ασφάλισε σωστά.



Έκδοση με εμπρός μονοκόμματο κάθισμα για δύο

Σε συνθήκες κανονικής λειτουργίας, στερεώστε τη μεσαία ζώνη ασφαλείας όταν δεν κάθετα κανείς εκεί.

ΖΩΝΕΣ ΑΣΦΑΛΕΙΑΣ (8/10)



Πίσω παινές ζώνες ασφαλείας 13

(τυπική έκδοση παισιού)

Η ασφάλιση, η απασφάλιση και η ρύθμιση γίνονται κατά τον ίδιο τρόπο με τις εμπρός ζώνες.

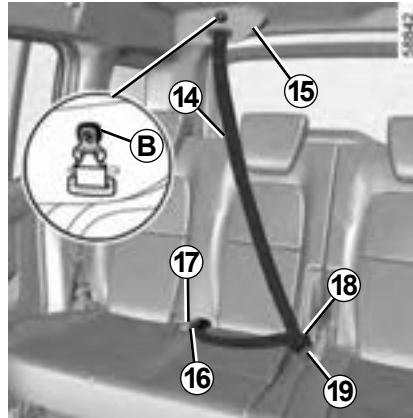

Ζώνη πίσω μεσαίας θέσης

(τυπική έκδοση παισιού)

Ξετυλίξτε αργά τον ιμάντα **14** από την υποδοχή του **15**.

Ασφαλίστε το γλωσσίδι **17** στη μαύρη θήκη **16**.

Τοποθετήστε το τελευταίο ολισθαίνον γλωσσίδι **18** στην κόκκινη θήκη **19**.

Για να αποθηκεύσετε τη ζώνη ασφαλείας, οδηγήστε την μέσα στο περίβλημα **15** και στερεώστε το γλωσσίδι **17** στον μαγνήτη **B**.



Μετά από οποιοδήποτε χειρισμό του πίσω καθίσματος, βεβαιωθείτε για τη σωστή τοποθέτηση και λειτουργία των πίσω ζωνών ασφαλείας.

ΖΩΝΕΣ ΑΣΦΑΛΕΙΑΣ (9/10)

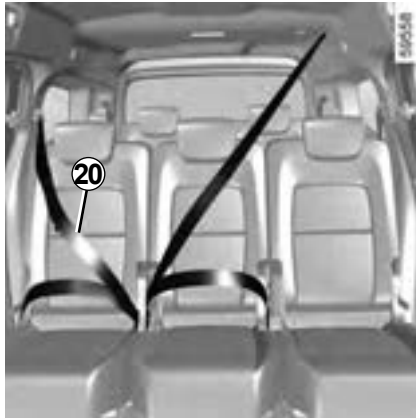

Πλαϊνές ζώνες ασφαλείας δεύτερης πίσω σειράς 20 (έκδοση με μακρύ αμάξωμα)

Η ασφάλιση, η απασφάλιση και η ρύθμιση γίνονται κατά τον ίδιο τρόπο με τις εμπρός ζώνες.

Λειτουργικότητα των πίσω καθισμάτων ➔ 3.44.

1.68

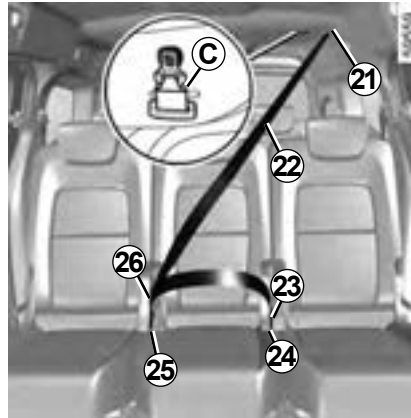

Ζώνη ασφαλείας πίσω μεσαίου καθίσματος δεύτερης σειράς (έκδοση με μακρύ αμάξωμα)

Ξετυλίξτε αργά τον ιμάντα **22** από την υποδοχή του **23**.

Ασφαλίστε το γλωσσίδι **25** στη μαύρη θήκη **26**.

Τοποθετήστε το τελευταίο ολισθαίνον γλωσσίδι **26** στην κόκκινη θήκη **25**.

Για να αποθηκεύσετε τη ζώνη ασφαλείας, οδηγήστε την μέσα στο περίβλημα **21** και, ανάλογα με το αυτοκίνητο, στερεώστε το γλωσσίδι **23** στον μαγνήτη **C**.



Ζώνες ασφαλείας τρίτης σειράς καθισμάτων 27

(έκδοση με μακρύ αμάξωμα)

Η ασφάλιση, η απασφάλιση και η ρύθμιση γίνονται κατά τον ίδιο τρόπο με τις εμπρός ζώνες.



Μετά από οποιοδήποτε χειρισμό των πίσω καθισμάτων, βεβαιωθείτε για τη σωστή τοποθέτηση και λειτουργία των πίσω ζωνών ασφαλείας.

ΖΩΝΕΣ ΑΣΦΑΛΕΙΑΣ (10/10)

Οι ακόλουθες πληροφορίες αφορούν στις εμπρός και πίσω ζώνες του αυτοκινήτου.



- Καμία τροποποίηση δεν πρέπει να πραγματοποιείται στα εξαρτήματα του συστήματος συγκράτησης, ζώνες και καθίσματα με τα στηρίγματά τους, που έχουν τοποθετηθεί από τον κατασκευαστή. Σε ιδιαίτερες περιπτώσεις (π.χ.: εγκατάσταση ενός παιδικού καθίσματος), συμβουλευθείτε ένα Επίσημο Συνεργείο της μάρκας.
- Μη χρησιμοποιείτε ποτέ αντικείμενα που μπορεί να προκαλέσουν διάκενα στους ιμάντες της ζώνης (π.χ.: μανταλάκια, συνδετήρες, ...): μια χαλαρωμένη ζώνη ασφαλείας μπορεί να προκαλέσει σοβαρούς τραυματισμούς σε περίπτωση ατυχήματος.
- Μην περνάτε ποτέ τον ιμάντα του θώρακα κάτω από το χέρι σας ούτε πίσω από την πλάτη σας.
- Μη χρησιμοποιείτε την ίδια ζώνη για περισσότερα από ένα άτομα και μη δένετε ποτέ ένα μωρό ή ένα παιδί καθισμένο στα γόνατά σας με τη ζώνη σας.
- Η ζώνη δεν πρέπει να είναι στριμμένη.
- Μετά από κάποιο ατύχημα, ζητήστε να γίνει έλεγχος των ζωνών και, εάν είναι απαραίτητο, αντικαταστήστε τις. Επίσης, αντικαταστήστε τη ζώνη σας εάν έχει φθαρεί.
- Κατά την επανατοποθέτηση του πίσω ενιαίου καθίσματος, διασφαλίστε ότι οι ζώνες ασφαλείας και οι αγκράφες έχουν τοποθετηθεί σωστά, ώστε να μπορούν να χρησιμοποιηθούν κατάλληλα.
- Βεβαιωθείτε ότι έχετε εισάγει το γλωσσίδι της ζώνης στην κατάλληλη θήκη.
- Φροντίστε να μην παρεμβάλλεται κανένα αντικείμενο στην περιοχή της θήκης ασφάλισης της ζώνης ασφαλείας, που θα μπορούσε να εμποδίσει τη σωστή λειτουργία της.
- Βεβαιωθείτε ότι η θήκη ασφάλισης βρίσκεται στη σωστή θέση (δεν πρέπει να καλύπτεται, να συνθλίβεται, να πιέζεται... από άτομα ή αντικείμενα).

ΣΥΣΤΗΜΑΤΑ ΠΟΥ ΣΥΜΠΛΗΡΩΝΟΥΝ ΤΗΝ ΕΜΠΡΟΣ ΖΩΝΗ (1/6)

Ανάλογα με το αυτοκίνητο, πρόκειται για τα παρακάτω συστήματα:

- προεντατήρες μηχανισμού τυλίγματος ζώνης ασφαλείας,
- προεντατήρες ζώνης ασφαλείας κοιλιακής χώρας,
- μηχανισμούς περιορισμού της δύναμης για το θώρακα,
- airbags οδηγού και συνοδηγού.

Τα συστήματα αυτά έχουν προβλεφθεί να λειτουργούν ανεξάρτητα ή από κοινού σε περιπτώσεις μετωπικών συγκρούσεων.

Ανάλογα με τη βιαιότητα της σύγκρουσης, το σύστημα μπορεί να ενεργοποιηθεί:

- το μπλοκάρισμα της ζώνης ασφαλείας,
- τον προεντατήρα του μηχανισμού τυλίγματος της ζώνης ασφαλείας (ενεργοποιείται για να διορθώσει το διάκενο της ζώνης),
- προεντατήρες ζώνης ασφαλείας κοιλιακής χώρας, για να συγκρατήσει τον επιβάτη στον κάθισμά του,
- το μετωπικό airbag.

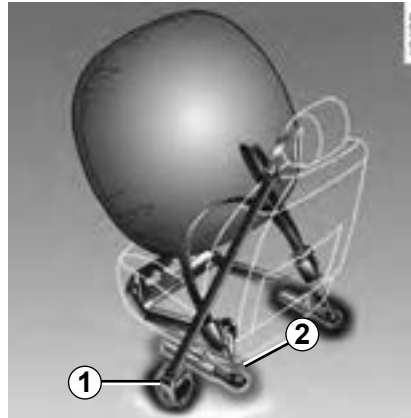

Προεντατήρες

Οι προεντατήρες χρησιμεύουν στο να πιέζουν τη ζώνη επάνω στο σώμα, στο να πιέζουν τον επιβάτη στο κάθισμά του αυξάνοντας έτσι την αποτελεσματικότητα της ζώνης.

Με ανοικτό διακόπτη, σε περίπτωση βίαιης μετωπικής σύγκρουσης και ανάλογα με τη βιαιότητα της σύγκρουσης, το σύστημα μπορεί να ενεργοποιηθεί:

- ο προεντατήρας του μηχανισμού τυλίγματος ζώνης ασφαλείας **1** ο οποίος τυλίγει αμέσως τη ζώνη ασφαλείας,
- τον προεντατήρα ζώνης ασφαλείας κοιλιακής χώρας **2** στα μπροστινά καθίσματα.



- Μετά από ένα ατύχημα, ζητήστε έλεγχο του συνόλου των μέσων συγκράτησης.
- Απαγορεύεται αυστηρά οποιαδήποτε εργασία σε οποιοδήποτε εξάρτημα του συστήματος ασφαλείας (προεντατήρες, airbags, υπολογιστές, καλωδίωση) όπως και η επαναχρησιμοποίηση των εξαρτημάτων του συστήματος σε οποιοδήποτε άλλο αυτοκίνητο, ακόμη και του ίδιου τύπου.
- Μόνο το ειδικευμένο προσωπικό του επίσημου δικτύου της μάρκας είναι εξουσιοδοτημένο να εκτελεί εργασίες στο σύστημα airbags, για την αποφυγή ανεπιθύμητων ενεργοποιήσεων του συστήματος οι οποίες ενδέχεται να προκαλέσουν τραυματισμό.
- Ο έλεγχος των ηλεκτρικών χαρακτηριστικών του πυροκροτητή πρέπει να πραγματοποιείται αποκλειστικά από ειδικά εκπαιδευμένο προσωπικό, που χρησιμοποιεί τον κατάλληλο εξοπλισμό.
- Όταν πρόκειται να αποσύρετε το αυτοκίνητό σας από την κυκλοφορία, ζητήστε από εξουσιοδοτημένο αντιπρόσωπο να απενεργοποιήσει τη γεννήτριας αερίου προεντατήρων και airbags.

ΣΥΣΤΗΜΑΤΑ ΠΟΥ ΣΥΜΠΛΗΡΩΝΟΥΝ ΤΗΝ ΕΜΠΡΟΣ ΖΩΝΗ (2/6)

Μηχανισμός περιορισμού της δύναμης

Μετά από ένα συγκεκριμένο όριο βιαιότητας της σύγκρουσης, ο μηχανισμός αυτός ενεργοποιείται για να περιορίσει, σε ανεκτά επίπεδα, τις δυνάμεις που εξασκεί η ζώνη στο σώμα.

μετωπικοί Airbags οδηγού και συνοδηγού

Εξοπλίζουν τις μπροστινές θέσεις στην πλευρά του οδηγού και του συνοδηγού.

Ένα σύμβολο στο κάτω μέρος του παρμπρίζ υποδεικνύει εάν παρέχεται ο συγκεκριμένος εξοπλισμός (ανάλογα με το αυτοκίνητο).

Κάθε σύστημα airbag αποτελείται από:

- έναν airbag και τη γεννήτρια αερίου, που είναι τοποθετημένα στο τιμόνι για τον οδηγό και στο ταμπλό για το συνοδηγό,
- έναν ηλεκτρονικό υπολογιστή παρακολούθησης του συστήματος που ελέγχει τον ηλεκτρικό πυροκροτητή της γεννήτριας αερίου,
- ανεξάρτητους αισθητήρες,
- ένα ενδεικτικό ελέγχου  κοινό για όλους τους αερόσακους στο καντράν.



Το σύστημα airbag λειτουργεί με πυροτεχνική μέθοδο. Αυτό εξηγεί γιατί, κατά το άνοιγμά του αερόσακου, παράγεται θερμότητα, εκλύεται καπνός (κάτι που δεν σημαίνει την έναρξη πυρκαγιάς) και προκαλείται κρότος. Το άνοιγμα του airbag, το οποίο πρέπει να γίνει στιγμιαία, μπορεί να προκαλέσει τραυματισμούς στην επιφάνεια του δέρματος ή άλλες ενοχλήσεις

ΣΥΣΤΗΜΑΤΑ ΠΟΥ ΣΥΜΠΛΗΡΩΝΟΥΝ ΤΗΝ ΕΜΠΡΟΣ ΖΩΝΗ (3/6)



Λειτουργία

Το σύστημα μπορεί να λειτουργήσει μόνο με ανοικτό διακόπτη κινητήρα.

Σε περίπτωση σφοδρής μετωπικής σύγκρουσης, οι airbags φουσκώνουν γρήγορα, αποσβένοντας την πρόσκρουση της κεφαλής και του θώρακα του οδηγού στο τιμόνι και του συνοδηγού στο ταμπλό. Οι αερόσακοι, στη συνέχεια, ξεφουσκώνουν αμέσως ώστε σε καμία περίπτωση να μην παρεμποδίζεται η έξοδος των επιβατών από το αυτοκίνητο.

Προβλήματα στη λειτουργία



Αυτό το ενδεικτικό ανάβει με την εκκίνηση του κινητήρα κι έπειτα σβήνει μετά από τρία δευτερόλεπτα περίπου.

Εάν δεν ανάψει με το άνοιγμα του διακόπτη ή εάν παραμένει αναμμένο, επισημαίνει βλάβη στο σύστημα.

Συμβουλευθείτε το συντομότερο ένα Επίσημο Συνεργείο της μάρκας.

Οποιαδήποτε καθυστέρηση μπορεί να οδηγήσει σε απώλεια της αποτελεσματικότητας αυτού του συστήματος.

ΣΥΣΤΗΜΑΤΑ ΠΟΥ ΣΥΜΠΛΗΡΩΝΟΥΝ ΤΗΝ ΕΜΠΡΟΣ ΖΩΝΗ (4/6)

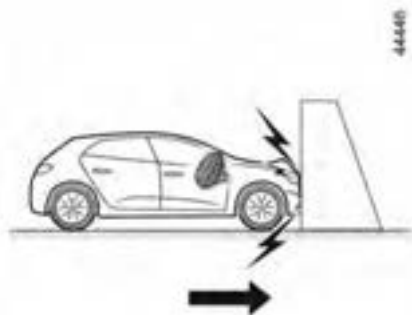

Οι ακόλουθες συνθήκες, θα ενεργοποιήσουν τους προεντατήρες ή airbags.

Σε περίπτωση μετωπικής σύγκρουσης σε άκαμπτη (μη παραμορφώσιμη) επιφάνεια με ταχύτητα σύγκρουσης ίση με ή μεγαλύτερη από **25 χλμ./ώρα**.

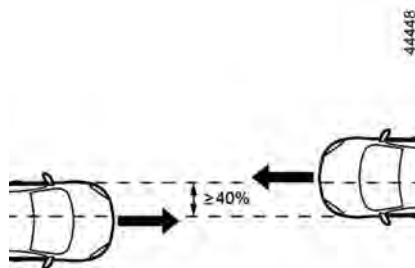

Σε περίπτωση μετωπικής σύγκρουσης με άλλο αυτοκίνητο ίδιας ή ανώτερης κατηγορίας, με περιοχή σύγκρουσης ίση με ή μεγαλύτερη από 40%, όπου η ταχύτητα και των δύο αυτοκινήτων είναι ίση με ή μεγαλύτερη από **40 χλμ./ώρα**.

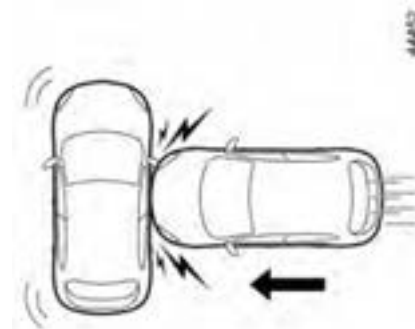

Σε περίπτωση πλευρικής σύγκρουσης με άλλο αυτοκίνητο ίδιας ή ανώτερης κατηγορίας, με ταχύτητα σύγκρουσης ίση με ή μεγαλύτερη από **50 χλμ./ώρα**.

ΣΥΣΤΗΜΑΤΑ ΠΟΥ ΣΥΜΠΛΗΡΩΝΟΥΝ ΤΗΝ ΕΜΠΡΟΣ ΖΩΝΗ (5/6)



Στα παρακάτω παραδείγματα, ενδέχεται να ενεργοποιηθούν οι προεντατήρες ή οι airbags :

- σύγκρουση κάτω από το αυτοκίνητο όπως με πεζοδρόμιο,
- λακούβες,
- πτώση ή απότομη προσγείωση,
- πέτρες,
- ...

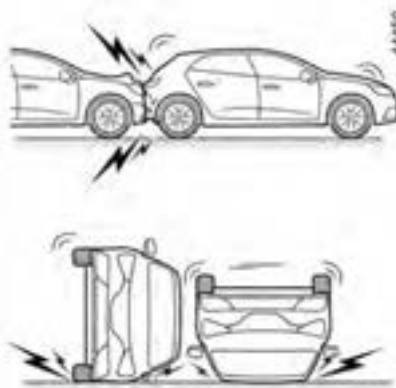

Στα ακόλουθα παραδείγματα, υπάρχει κίνδυνος οι προεντατήρες ή airbags να μην ενεργοποιηθούν:

- οπίσθια σύγκρουση, οποιασδήποτε ισχύος,
- ανατροπή του αυτοκινήτου,

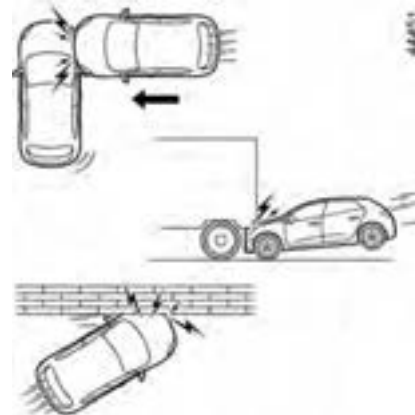

- πλευρική σύγκρουση, που επηρεάζει το μπροστινό μέρος του αυτοκινήτου,
- μετωπική σύγκρουση, κάτω από την ουρά φορτηγού,
- μετωπική σύγκρουση με εμπόδιο, υπό οξεία γωνία,
- ...

ΣΥΣΤΗΜΑΤΑ ΠΟΥ ΣΥΜΠΛΗΡΩΝΟΥΝ ΤΗΝ ΕΜΠΡΟΣ ΖΩΝΗ (6/6)

Όλες οι παρακάτω προειδοποιήσεις έχουν ως σκοπό να αποτρέπεται τυχόν παρεμπόδιση του airbag κατά την ενεργοποίησή του, όπως και ο κίνδυνος σοβαρών τραυματισμών από αντικείμενα που αποσπώνται και εκτοξεύονται κατά την ενεργοποίησή.



Προειδοποιήσεις που αφορούν τον airbag του οδηγού

- Μην τροποποιείτε το τιμόνι ή τον αερόσακο.
- Απαγορεύεται οποιαδήποτε επικάλυψη του αερόσακου του τιμονιού.
 - Μην τοποθετείτε κανένα αντικείμενο (καρφίτσα, σήμα, ρολόι, βάση τηλεφώνου...) πάνω στον αερόσακο.
- Απαγορεύεται η αποσυναρμολόγηση του τιμονιού (εκτός εάν πραγματοποιηθεί από το ειδικά εκπαιδευμένο προσωπικό του Επίσημου Δικτύου της μάρκας).
- Μην κάθεστε πολύ κοντά στο τιμόνι κατά την οδήγηση: καθίστε με τα χέρια ελαφρώς λυγισμένα (βλ. «Ρύθμιση της θέσης οδήγησης» ➔ 1.60). Αυτό διασφαλίζει επαρκή χώρο για τη σωστή και αποτελεσματική ενεργοποίηση του αερόσακου.

Προειδοποιήσεις για τον airbag συνοδηγού

- Μην στερεώνετε και μην κολλάτε κανένα αντικείμενο (κονκάρδα, λογότυπο, ρολόι, βάση τηλεφώνου, κ.λπ.) στο ταμπλό, στη θέση που βρίσκεται ο airbag ή στην περιοχή γύρω από αυτόν.
- Δεν πρέπει να παρεμβάλλεται κανένα αντικείμενο ανάμεσα στο ταμπλό και το συνεπιβάτη (ζώο, ομπρέλα, μπαστούνι, πακέτα...).
- Ο συνεπιβάτης δεν επιτρέπεται να βάζει τα πόδια επάνω στο ταμπλό ή στο κάθισμα γιατί αυτές οι θέσεις του σώματος γίνονται αιτία σοβαρών τραυματισμών. Γενικά, όλα τα μέρη του σώματος (γόνατα, χέρια, κεφάλι...) πρέπει να διατηρούνται σε κάποια απόσταση από το ταμπλό.
- Επανενεργοποιήστε τα συστήματα που συμπληρώνουν τη ζώνη ασφαλείας του συνοδηγού, μόλις αφαιρέσετε ένα παιδικό κάθισμα, ώστε να εξασφαλίσετε την προστασία του συνοδηγού σε περίπτωση σύγκρουσης.

ΑΠΑΓΟΡΕΥΕΤΑΙ Η ΤΟΠΟΘΕΤΗΣΗ ΠΑΙΔΙΚΟΥ ΚΑΘΙΣΜΑΤΟΣ ΣΤΟ ΚΑΘΙΣΜΑ ΤΟΥ ΣΥΝΟΔΗΓΟΥ, ΜΕ ΤΗΝ ΠΛΑΤΗ ΠΡΟΣ ΤΟ ΜΠΡΟΣΤΙΝΟ ΜΕΡΟΣ ΤΟΥ ΑΥΤΟΚΙΝΗΤΟΥ, ΕΑΝ ΔΕΝ ΕΧΟΥΝ ΑΠΕΝΕΡΓΟΠΟΙΗΘΕΙ ΤΑ ΣΥΣΤΗΜΑΤΑ ΣΥΓΚΡΑΤΗΣΗΣ ΟΠΩΣ ΚΑΙ Η ΖΩΝΗ ΑΣΦΑΛΕΙΑΣ ΤΟΥ ΣΥΝΟΔΗΓΟΥ. ➔ 1.120.

ΣΥΣΤΗΜΑΤΑ ΠΟΥ ΣΥΜΠΛΗΡΩΝΟΥΝ ΤΙΣ ΠΙΣΩ ΖΩΝΕΣ

Ανάλογα με το αυτοκίνητο, πρόκειται για τα παρακάτω συστήματα:

- προεντατήρες μηχανισμού τυλίγματος πλευρικής ζώνης ασφαλείας;
- μηχανισμοί περιορισμού της δύναμης στον θώρακα.

Τα συστήματα αυτά έχουν προβλεφθεί να λειτουργούν ανεξάρτητα ή από κοινού σε περιπτώσεις μετωπικών συγκρούσεων

Ανάλογα με τη βιαιότητα της σύγκρουσης, το σύστημα μπορεί να ενεργοποιήσει:

- το μπλοκάρισμα της ζώνης ασφαλείας;
- ο προεντατήρας του μηχανισμού τυλίγματος της ζώνης ασφαλείας (που ενεργοποιείται για να διορθώσει τη χαλάρωση της ζώνης).

Μηχανισμός περιορισμού της δύναμης

Μετά από ένα συγκεκριμένο όριο βιαιότητας της σύγκρουσης, ο μηχανισμός αυτός ενεργοποιείται για να περιορίσει, σε ανεκτά επίπεδα, τις δυνάμεις που εξασκεί η ζώνη στο σώμα.



Προεντατήρες πλευρικών ζωνών ασφαλείας

Οι προεντατήρες χρησιμεύουν στο να πιέζουν τη ζώνη επάνω στο σώμα, στο να πιέζουν τον επιβάτη στο κάθισμά του αυξάνοντας έτσι την αποτελεσματικότητα της ζώνης.

Με ανοικτό διακόπτη, σε περίπτωση βίαιης μετωπικής σύγκρουσης και ανάλογα με τη βιαιότητα της σύγκρουσης, το σύστημα μπορεί να ενεργοποιήσει τον προεντατήρα του μηχανισμού τυλίγματος της ζώνης ασφαλείας 1, ο οποίος τραβάει ακαριαία τη ζώνη.



- Μετά από ένα ατύχημα, ζητήστε έλεγχο του συνόλου των μέσων συγκράτησης.
- Απαγορεύεται αυστηρά οποιαδήποτε εργασία σε οποιοδήποτε εξάρτημα του συστήματος ασφαλείας (προεντατήρες, airbags, υπολογιστές, καλωδίωση) όπως και η επαναχρησιμοποίηση των εξαρτημάτων του συστήματος σε οποιοδήποτε άλλο αυτοκίνητο, ακόμη και του ίδιου τύπου.
- Μόνο το ειδικευμένο προσωπικό του επίσημου δικτύου της μάρκας είναι εξουσιοδοτημένο να εκτελεί εργασίες στο σύστημα airbags, για την αποφυγή ανεπιθύμητων ενεργειών του συστήματος οι οποίες ενδέχεται να προκαλέσουν τραυματισμό.
- Ο έλεγχος των ηλεκτρικών χαρακτηριστικών του πυροκροτητή πρέπει να πραγματοποιείται αποκλειστικά από ειδικά εκπαιδευμένο προσωπικό, που χρησιμοποιεί τον κατάλληλο εξοπλισμό.
- Όταν πρόκειται να αποσύρετε το αυτοκίνητό σας από την κυκλοφορία, ζητήστε από εξουσιοδοτημένο αντιπρόσωπο να απενεργοποιήσει τη γεννήτριας αερίου προεντατήρων και airbags.

ΣΥΣΤΗΜΑΤΑ ΠΛΕΥΡΙΚΗΣ ΠΡΟΣΤΑΣΙΑΣ

πλευρικές Airbag

Πρόκειται για έναν airbag που μπορεί να εξοπλίζει κάθε εμπρός κάθισμα και ο οποίος ξεδιπλώνεται στην πλευρά του καθίσματος (από τη μεριά της πόρτας) ώστε να προστατεύσει τους επιβάτες σε περίπτωση βίαιης πλευρικής σύγκρουσης.

κουρτίνες Airbag

Είναι airbag τοποθετημένος (ανάλογα με το όχημα) κατά μήκος των πάνω πλευρών του οχήματος – φουσκώνουν κατά μήκος των πλευρικών παραθύρων μπροστινών και πίσω θυρών για προστασία των επιβατών σε περίπτωση σοβαρής πλευρικής πρόσκρουσης.



Προειδοποίηση σχετικά με τον πλευρικό airbag

- **Τοποθέτηση καλυμμάτων καθισμάτων:** καθίσματα εξοπλισμένα με airbag απαιτούν καλύμματα ειδικά σχεδιασμένα για το αυτοκίνητό σας. Συμβουλευθείτε ένα Επίσημο Συνεργείο της μάρκας για να μάθετε εάν τέτοια καλύμματα είναι διαθέσιμα. Η χρήση οποιουδήποτε άλλου καλύμματος (ή καλύμματος ειδικού για άλλο αυτοκίνητο) ενδέχεται να επηρεάσει την καλή λειτουργία αυτών των airbag και να έχει επιπτώσεις στην ασφάλειά σας.
- Μην τοποθετείτε πρόσθετο εξοπλισμό, αντικείμενα ή και ένα ζώο ανάμεσα στην πλάτη του καθίσματος, την πόρτα και τις εσωτερικές επενδύσεις. Επίσης μην καλύπτετε την πλάτη του καθίσματος με αντικείμενα, όπως ρούχα ή αξεσουάρ. Κάτι τέτοιο ενδέχεται να επηρεάσει την καλή λειτουργία του airbag ή να προκαλέσει τραυματισμούς κατά την ανάπτυξή του.
- Απαγορεύεται οποιαδήποτε αποσυναρμολόγηση ή τροποποίηση του καθίσματος και των εσωτερικών επενδύσεων, εκτός εάν πραγματοποιηθεί από το ειδικά εκπαιδευμένο προσωπικό του Επίσημου Δικτύου της μάρκας.
- Οι σχισμές στις πλάτες των εμπρός καθισμάτων (από τη μεριά της πόρτας) αντιστοιχούν στην περιοχή ανάπτυξης του airbag: απαγορεύεται η τοποθέτηση αντικειμένων σε αυτά τα σημεία.

ΣΥΜΠΛΗΡΩΜΑΤΙΚΑ ΜΕΣΑ ΣΥΓΚΡΑΤΗΣΗΣ

Οι συμβουλές που ακολουθούν έχουν σκοπό την ομαλή λειτουργία του airbag καθώς και την αποφυγή της λανθασμένης ενεργοποίησής του, γεγονός που θα μπορούσε να προκαλέσει σοβαρές σωματικές βλάβες.



Ο airbag έχει σχεδιαστεί ώστε να συμπληρώνει τη δράση της ζώνης ασφαλείας. Ο airbag και η ζώνη ασφαλείας αποτελούν αναπόσπαστα μέρη του ίδιου συστήματος προστασίας. Επομένως, είναι απαραίτητο να φοράτε πάντοτε τη ζώνη ασφαλείας. Εάν οι επιβάτες δεν φορούν τη ζώνη ασφαλείας, εκτίθενται σε κίνδυνο σοβαρού τραυματισμού σε περίπτωση ατυχήματος. Ενδέχεται, επίσης, να αυξηθεί ο κίνδυνος επιφανειακών μικροτραυματισμών, κατά την ενεργοποίηση του airbag, αν και αυτοί οι μικροτραυματισμοί είναι πάντα πιθανοί με τους αερόσακους.

Σε περιπτώσεις ανατροπής ή οπίσθιας σύγκρουσης, ακόμη και ισχυρής, η ενεργοποίηση των προεντατήρων ή των airbags δεν είναι συστηματική. Χτυπήματα στο κάτω μέρος του αυτοκινήτου, όπως σε πεζοδρόμια, λακκούβες, πέτρες... μπορεί να προκαλέσουν ενεργοποίηση αυτών των συστημάτων.

- Οποιαδήποτε επέμβαση ή τροποποίηση σε ολόκληρο το σύστημα του airbag (airbags, προεντατήρες, υπολογιστής, καλωδιώσεις...) **απαγορεύεται αυστηρά** (εκτός εάν πραγματοποιηθεί από το ειδικευμένο προσωπικό του Επίσημου Δικτύου της μάρκας).
- Για την εξασφάλιση της σωστής λειτουργίας και την αποφυγή ανεπιθύμητων ενεργοποιήσεων του συστήματος, μόνο το ειδικά εκπαιδευμένο προσωπικό του Επίσημου Δικτύου της μάρκας είναι εξουσιοδοτημένο να επεμβαίνει στο σύστημα του airbag.
- Για λόγους ασφαλείας, ελέγξτε το σύστημα του airbag σε περίπτωση ατυχήματος, κλοπής ή απόπειρας κλοπής του αυτοκινήτου σας.
- Σε περίπτωση που δανείσετε ή πουλήσετε το αυτοκίνητό σας, ενημερώστε το νέο κάτοχο για τα παραπάνω, δίνοντάς του αυτό το Βιβλίο Χρήσης.
- Όταν πρόκειται να αποσύρετε το αυτοκίνητο από την κυκλοφορία, ζητήστε από ένα Επίσημο Συνεργείο της μάρκας να απενεργοποιήσει τη(τις) γεννήτρια(-ες) αερίου.

ΑΣΦΑΛΕΙΑ ΠΑΙΔΙΩΝ: γενικά (1/2)

Μεταφορά παιδιού

Φροντίστε για τη συμμόρφωση με τη νομοθεσία της χώρας σας.

Το παιδί, όπως και ο ενήλικας, πρέπει να κάθεται σωστά στο κάθισμά του και να είναι δεμένο, όποια και αν είναι η διαδρομή. Είστε υπεύθυνοι για τα παιδιά που μεταφέρετε.

Το παιδί δεν είναι ένας μικρός ενήλικας. Εκτίθεται σε συγκεκριμένους κινδύνους τραυματισμών, διότι οι μύες και τα οστά του βρίσκονται σε πλήρη ανάπτυξη. Η ζώνη ασφαλείας δεν αρκεί από μόνη της για τη μεταφορά του. Χρησιμοποιήστε σωστά το κατάλληλο παιδικό κάθισμα.



Για να αποτρέψετε το άνοιγμα των συρόμενων πλαϊνών θυρών, χρησιμοποιήστε τη λειτουργία «Παιδική ασφάλεια»

➔ 1.37.



Μια σύγκρουση με 50 χλμ./ώρα αντιστοιχεί σε μια πτώση από ύψος 10 μέτρων. Το να μην ασφαλίσετε ένα παιδί με τη ζώνη ασφαλείας του ισοδυναμεί με το να το αφήνετε να παίζει σ' ένα μπαλκόνι τέταρτου ορόφου χωρίς κάγκελα προστασίας!

Μην κρατάτε ποτέ ένα παιδί στην αγκαλιά σας. Σε περίπτωση ατυχήματος, δεν θα μπορέσετε να το συγκρατήσετε, ακόμη και αν είστε δεμένοι.

Εάν το αυτοκίνητό σας ενεπλάκη σε ατύχημα στο δρόμο, αντικαταστήστε το παιδικό κάθισμα και ζητήστε έλεγχο των ζωνών ασφαλείας και των σημείων στερέωσης ISOFIX.



Ευθύνη του οδηγού σε περίπτωση στάσης ή στάθμευσης του αυτοκινήτου

Μην εγκαταλείπετε ποτέ το αυτοκίνητό σας αφήνοντας μέσα ένα παιδί, έναν μη αυτόνομο ενήλικα ή ένα ζώο, ούτε για μικρό χρονικό διάστημα.

Πράγματι, το παιδί ή το ζώο μπορεί να κινδυνεύσει ή να θέσει σε κίνδυνο άλλα άτομα, για παράδειγμα ξεκινώντας τον κινητήρα, ενεργοποιώντας εξοπλισμούς, όπως τα παράθυρα, ή ακόμη και κλειδώνοντας τις πόρτες.

Επιπλέον, όταν κάνει ζέστη και/ή έχει ηλιοφάνεια, πρέπει να γνωρίζετε ότι η εσωτερική θερμοκρασία της καμπίνας αυξάνεται πολύ γρήγορα.

ΚΙΝΔΥΝΟΣ ΘΑΝΑΤΟΥ Ή ΣΟΒΑΡΩΝ ΤΡΑΥΜΑΤΙΣΜΩΝ.

ΑΣΦΑΛΕΙΑ ΠΑΙΔΙΩΝ: γενικά (2/2)

Χρήση ενός παιδικού καθίσματος

Το επίπεδο προστασίας που προσφέρεται από το παιδικό κάθισμα εξαρτάται από την ικανότητά του να συγκρατήσει το παιδί σας και από την τοποθέτησή του. Η εσφαλμένη τοποθέτηση μειώνει την προστασία του παιδιού σε περίπτωση απότομου φρεναρίσματος ή σύγκρουσης.

Πριν αγοράσετε ένα παιδικό κάθισμα, βεβαιωθείτε ότι συμμορφώνεται με τη νομοθεσία της χώρας όπου βρίσκεστε και ότι η τοποθέτησή του στο αυτοκίνητό σας είναι δυνατή. Συμβουλευθείτε ένα Επίσημο Συνεργείο της μάρκας για να μάθετε ποια καθίσματα συνιστώνται για το αυτοκίνητό σας.

Οι κανονισμοί για τη μεταφορά παιδιών είναι συγκεκριμένοι για κάθε χώρα.

Η χρήση παιδικού καθίσματος κατά τη μεταφορά εξαρτάται από την ηλικία ή/και το μέγεθος ή/και το βάρος του παιδιού.

Για παιδιά που δεν χρειάζεται να μεταφερθούν σε παιδικό κάθισμα, βεβαιωθείτε ότι η ζώνη ασφαλείας είναι σωστά ρυθμισμένη και δεμένη.

Σε κάθε περίπτωση, είστε υποχρεωμένοι να συμμορφώνεστε με τους κανονισμούς της χώρας στην οποία βρίσκεστε.

Πριν τοποθετήσετε ένα παιδικό κάθισμα, διαβάστε τις οδηγίες χρήσης του και τηρήστε αυτές τις οδηγίες. Σε περίπτωση δυσκολιών κατά την τοποθέτηση, επικοινωνήστε με τον κατασκευαστή του εξοπλισμού. Φυλάξτε τις οδηγίες χρήσης μαζί με το κάθισμα.

Δίνετε το παράδειγμα δένοντας τη ζώνη σας και μάθετε στο παιδί σας:

- να δένονται σωστά,
- να μπαίνει και να βγαίνει από το αυτοκίνητο από την αντίθετη πλευρά από εκείνη της κυκλοφορίας.

Μη χρησιμοποιείτε μεταχειρισμένο παιδικό κάθισμα ή που δεν συνοδεύεται από οδηγίες χρήσης.

Φροντίστε ώστε κανένα αντικείμενο, μέσα ή κοντά στο παιδικό κάθισμα, να μην εμποδίζει την τοποθέτησή του.



Μην αφήνετε ποτέ ένα παιδί χωρίς επίβλεψη στο αυτοκίνητο.

Βεβαιωθείτε ότι το παιδί σας είναι πάντα δεμένο και ότι η ζώνη ή ο ιμάντας ασφαλείας που χρησιμοποιείτε είναι σωστά τοποθετημένα και προσαρμοσμένα. Αποφύγετε να φοράτε ογκώδη ρούχα που θα μπορούσαν να προκαλέσουν χαλάρωση των ζωνών. ➔ 1.60.

Μην αφήνετε το παιδί σας να βγάζει το κεφάλι ή τα χέρια του από το παράθυρο.

Ελέγχετε ότι το παιδί διατηρεί μια σωστή στάση σε όλη τη διάρκεια της διαδρομής, κυρίως όταν κοιμάται.

ΑΣΦΑΛΕΙΑ ΠΑΙΔΙΩΝ: Επιλογή του παιδικού καθίσματος



Παιδικά καθίσματα με την πλάτη προς το εμπρός μέρος του αυτοκινήτου

Το κεφάλι του μωρού είναι, αναλογικά, πιο βαρύ από του ενήλικα και ο λαιμός του είναι ιδιαίτερα ευαίσθητος. Μεταφέρετε το παιδί όσο το δυνατόν περισσότερο σε αυτή τη θέση (τουλάχιστον μέχρι την ηλικία των 2 ετών). Έτσι συγκρατείται το κεφάλι και ο λαιμός.

Επιλέξτε ένα κάθισμα-θύλακα για καλύτερη πλευρική προστασία και αντικαταστήστε το μόλις το κεφάλι του παιδιού υπερβεί το περιβλήμα του καθίσματος.



Παιδικά καθίσματα με το πρόσωπο προς το εμπρός μέρος του αυτοκινήτου

Εάν είναι έως 18 χγρ. ή 4 ετών, το παιδί μπορεί να ταξιδέψει σε κάθισμα με το πρόσωπο προς τα εμπρός.

Επιλέξτε τη θέση σας ανάλογα με το μέγεθος του παιδιού: το κεφάλι και η κοιλιά τους είναι οι περιοχές που πρέπει να προστατεύονται περισσότερο. Ένα παιδικό κάθισμα με το πρόσωπο προς το εμπρός μέρος του αυτοκινήτου, καλά στερεωμένο στο όχημα, μειώνει τον κίνδυνο χτυπήματος στο κεφάλι. Μεταφέρετε το παιδί σας καθισμένο σε παιδικό κάθισμα με το πρόσωπο προς το εμπρός μέρος του αυτοκινήτου με ιμάντα εφόσον το επιτρέπει το μέγεθός του.

Επιλέξτε ένα κάθισμα-θύλακα για καλύτερη πλευρική προστασία.



Ανυψώσεις

Από τα 15 κιλά ή από ηλικία 4 ετών, το παιδί μπορεί να ταξιδέψει επάνω σε μια ανύψωση, η οποία επιτρέπει την προσαρμογή της ζώνης ασφαλείας στο σώμα του. Το έδρανο της ανύψωσης πρέπει να διαθέτει οδηγούς, οι οποίοι τοποθετούν τη ζώνη ασφαλείας στους μηρούς του παιδιού και όχι πάνω στην κοιλιά. Συνιστάται η χρήση μιας πλάτης ρυθμιζόμενης καθ' ύψος και με οδηγό για τον ιμάντα για την τοποθέτηση της ζώνης ασφαλείας στη μέση του ώμου. Σε καμία περίπτωση δεν πρέπει να βρίσκεται στο λαιμό ή στο χέρι.

Επιλέξτε ένα κάθισμα-θύλακα για καλύτερη πλευρική προστασία.

ΑΣΦΑΛΕΙΑ ΠΑΙΔΙΩΝ: επιλογή στερέωσης παιδικού καθίσματος (1/3)

Υπάρχουν δύο συστήματα στερέωσης των παιδικών καθισμάτων: η ζώνη ασφαλείας ή το σύστημα ISOFIX.

Στερέωση με ζώνη ασφαλείας

Η ζώνη ασφαλείας πρέπει να είναι προσαρμοσμένη ώστε να διασφαλίζεται η λειτουργία της σε περίπτωση απότομου φρεναρίσματος ή σύγκρουσης.

Τηρείτε τις διαδρομές του ιμάντα που υποδεικνύει ο κατασκευαστής του παιδικού καθίσματος.

Ελέγχετε πάντοτε το δέσιμο της ζώνης ασφαλείας, τραβώντας την κι έπειτα τεντώστε την στο μέγιστο, πιέζοντας το παιδικό κάθισμα.

Βεβαιωθείτε ότι το κάθισμα συγκρατείται σωστά μετακινώντας το αριστερά/δεξιά και εμπρός/πίσω: το κάθισμα πρέπει να παραμένει απόλυτα σταθερό.

Βεβαιωθείτε ότι το παιδικό κάθισμα δεν έχει τοποθετηθεί λοξά και ότι δεν στηρίζεται πάνω σε κάποιο παράθυρο.



Μη χρησιμοποιείτε παιδικό κάθισμα που ενδέχεται να απασφαλίσει τη ζώνη ασφαλείας που το συγκρατεί: το έδρανο του καθίσματος δεν πρέπει να ακουμπάει στο γλωσσίδι ή/και στο κούμπωμα της ζώνης ασφαλείας.



Η ζώνη ασφαλείας δεν πρέπει σε καμία περίπτωση να είναι χαλαρή ή στριμμένη. Μην την περνάτε ποτέ κάτω από το χέρι ούτε πίσω από την πλάτη.

Βεβαιωθείτε ότι η ζώνη ασφαλείας δεν έχει υποστεί ζημιά από αιχμηρά άκρα.

Εάν η ζώνη ασφαλείας δεν λειτουργεί κανονικά, δεν μπορεί να προστατέψει το παιδί. Συμβουλευθείτε ένα Επίσημο Συνεργείο της μάρκας. Μη χρησιμοποιείτε αυτή τη θέση αν δεν έχει επισκευαστεί η ζώνη ασφαλείας.

ΑΣΦΑΛΕΙΑ ΠΑΙΔΙΩΝ: επιλογή στερέωσης παιδικού καθίσματος (2/3)

Στερέωση με σύστημα ISOFIX

Τα εγκεκριμένα παιδικά καθίσματα ISOFIX είναι τυποποιημένα σύμφωνα με την ισχύουσα νομοθεσία, εάν ισχύει μία από τις τέσσερις περιπτώσεις παρακάτω:

- Παγκόσμιας κατηγορίας ISOFIX 3 σημείων με το πρόσωπο προς το εμπρός μέρος του αυτοκινήτου,
- ημι-παγκόσμιας κατηγορίας ISOFIX 2 σημείων,
- ειδικού τύπου,
- i-Size Το οποίο έχει:
 - είτε μία ζώνη ασφαλείας που συνδέεται στον τρίτο δακτύλιο του σχετικού καθίσματος,
 - ή μια δοκό που ακουμπά στο δάπεδο του αυτοκινήτου, συμβατή με το εγκεκριμένο κάθισμα i-Size, ο ρόλος της οποίας είναι να αποτρέπει την κίνηση του παιδικού καθίσματος σε περίπτωση σύγκρουσης.

Στις τρεις τελευταίες περιπτώσεις, βεβαιωθείτε ότι είναι δυνατή η τοποθέτηση του παιδικού καθίσματος, ανατρέχοντας στη λίστα συμβατών αυτοκινήτων.



Καμία τροποποίηση δεν πρέπει να πραγματοποιείται στα διάφορα εξαρτήματα του συστήματος που έχουν τοποθετηθεί από τον κατασκευαστή: στις ζώνες, στο σύστημα ISOFIX και στα καθίσματα καθώς και στις στερεώσεις τους.

Στερεώστε το παιδικό κάθισμα με τα άγκιστρα ISOFIX, όταν είναι εξοπλισμένο με τέτοια άγκιστρα. Το σύστημα ISOFIX εξασφαλίζει εύκολη, γρήγορη και ασφαλή τοποθέτηση.

Το σύστημα ISOFIX αποτελείται από δύο σημεία στερέωσης και, σε ορισμένες περιπτώσεις, από ένα τρίτο σημείο στερέωσης.



Τα σημεία στερέωσης ISOFIX έχουν δημιουργηθεί αποκλειστικά για τα παιδικά καθίσματα με σύστημα ISOFIX. Ποτέ μη στερεώνετε άλλα παιδικά καθίσματα, ούτε ζώνες ασφαλείας ούτε άλλα αντικείμενα σε αυτά τα σημεία στερέωσης.

Βεβαιωθείτε ότι τίποτα δεν εμποδίζει τα σημεία στερέωσης.

Εάν το αυτοκίνητό σας ενεπλάκη σε ατύχημα στο δρόμο, ζητήστε έλεγχο των σημείων στερέωσης ISOFIX και αντικαταστήστε το παιδικό κάθισμα.



Πριν χρησιμοποιήσετε ένα παιδικό κάθισμα ISOFIX, το οποίο αγοράσατε για ένα άλλο αυτοκίνητο, βεβαιωθείτε ότι επιτρέπεται η τοποθέτησή του. Συμβουλευθείτε, από τον κατασκευαστή του εξοπλισμού, τη λίστα των αυτοκινήτων στα οποία μπορεί να τοποθετηθεί το κάθισμα.

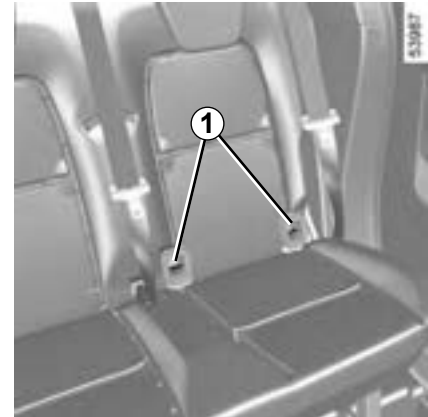

Οι δύο δακτύλιοι 1 βρίσκονται ανάμεσα στην πλάτη και το έδρανο του καθίσματος και επισημαίνονται με το σύμβολο .

ΑΣΦΑΛΕΙΑ ΠΑΙΔΙΩΝ: επιλογή στερέωσης παιδικού καθίσματος (3/3)

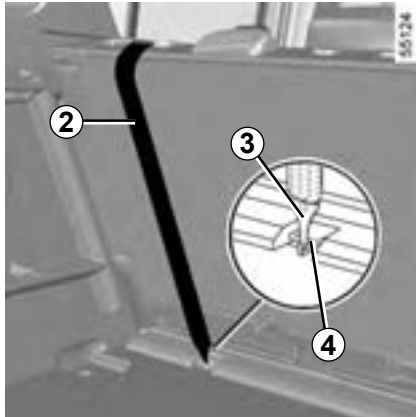

Στερέωση με σύστημα ISOFIX (συνέχεια)

Ο τρίτος δακτύλιος **4** χρησιμοποιείται για τη στερέωση του επάνω ιμάντα **2** που διαθέτουν ορισμένα παιδικά καθίσματα.

ΠΙΣΩ ΘΕΣΕΙΣ

Ο επάνω ιμάντας **2** θα πρέπει να τοποθετηθεί ανάμεσα στην πλάτη του καθίσματος και το πίσω ράφι. Για να το επιτύχετε αυτό, αφαιρέστε το πίσω ράφι ➔ 3.62.

Στερεώστε το άγκιστρο **3** σε έναν από τους δακτυλίους **4** που επισημαίνονται με το σύμβολο

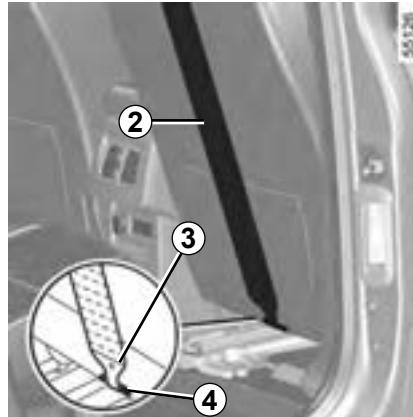

Θέση συνοδηγού

Στερεώστε το άγκιστρο **3** του επάνω ιμάντα **2** στον δακτύλιο **4** που επισημαίνεται με το σύμβολο

Τεντώστε τον επάνω ιμάντα **2**, ώστε η πλάτη του παιδικού καθίσματος να είναι σε επαφή με την πλάτη του καθίσματος του αυτοκινήτου.



Τα σημεία στερέωσης ISOFIX έχουν δημιουργηθεί αποκλειστικά για τα παιδικά καθίσματα με σύστημα ISOFIX. Ποτέ μη στερεώνετε άλλα παιδικά καθίσματα, ούτε ζώνες ασφαλείας ούτε άλλα αντικείμενα σε αυτά τα σημεία στερέωσης.

Βεβαιωθείτε ότι τίποτα δεν εμποδίζει τα σημεία στερέωσης.

Εάν το αυτοκίνητό σας ενεπλάκη σε ατύχημα στο δρόμο, ζητήστε έλεγχο των σημείων στερέωσης ISOFIX και αντικαταστήστε το παιδικό κάθισμα.



Βεβαιωθείτε ότι η πλάτη του παιδικού καθίσματος με το πρόσωπο προς το εμπρός μέρος του αυτοκινήτου έρχεται σε επαφή με την πλάτη του καθίσματος του αυτοκινήτου. Σε αυτήν την περίπτωση, το παιδικό κάθισμα δεν ακουμπάει πάντα στο έδρανο του καθίσματος του αυτοκινήτου.

ΠΑΙΔΙΚΗ ΑΣΦΑΛΕΙΑ: τοποθέτηση παιδικού καθίσματος: γενικές πληροφορίες (1/2)

Ορισμένες θέσεις δεν είναι εγκεκριμένες για την τοποθέτηση παιδικών καθισμάτων. Το σχεδιάγραμμα στην επόμενη σελίδα σας δείχνει πού να στερεώσετε ένα παιδικό κάθισμα.



Τοποθετήστε το παιδικό κάθισμα κατά προτίμηση σε ένα πίσω κάθισμα.

Βεβαιωθείτε ότι το παιδικό κάθισμα και τα πόδια του παιδιού δεν εμποδίζουν τη σωστή ασφάλιση του εμπρός καθίσματος ➔ 1.51.

Βεβαιωθείτε ότι η τοποθέτηση του παιδικού καθίσματος στο αυτοκίνητο είναι τέτοια ώστε να μην υπάρχει κίνδυνος να απασφαλιστεί από τη βάση του.

Εάν χρειαστεί να βγάλετε το προσκέφαλο, βεβαιωθείτε ότι το έχετε τακτοποιήσει σωστά, ώστε να μην εκτιναχθεί σε περίπτωση απότομου φρεναρίσματος ή σύγκρουσης.

Στερεώνετε πάντοτε το παιδικό κάθισμα στο αυτοκίνητο, ακόμη και όταν δεν χρησιμοποιείται, ώστε να μην εκτιναχθεί σε περίπτωση απότομου φρεναρίσματος ή σύγκρουσης.

Οι τύποι παιδικών καθισμάτων που αναφέρονται μπορεί να μην είναι διαθέσιμοι. Πριν χρησιμοποιήσετε ένα άλλο παιδικό κάθισμα, ενημερωθείτε από τον κατασκευαστή για να βεβαιωθείτε ότι είναι δυνατή η τοποθέτησή.

Εμπρός

Η μεταφορά παιδιού στη θέση του συνοδηγού διέπεται από διαφορετικούς κανονισμούς σε κάθε χώρα. Συμβουλευθείτε την ισχύουσα νομοθεσία και ακολουθήστε τις υποδείξεις του σχεδιαγράμματος στην επόμενη σελίδα.

Πριν τοποθετήσετε ένα παιδικό κάθισμα σε αυτή τη θέση (εφόσον επιτρέπεται):

- Χαμηλώστε τη ζώνη ασφαλείας όσο το δυνατό περισσότερο,
- μετακινήστε το κάθισμα όσο το δυνατόν περισσότερο προς τα πίσω,
- κλίνετε ελαφρά την πλάτη του καθίσματος σε σχέση με την κατακόρυφο (25° περίπου),
- για τα αυτοκίνητα που διαθέτουν τέτοιον εξοπλισμό, ανυψώστε το έδρανο του καθίσματος στο μέγιστο.

Να έχετε πάντα ανεβασμένο το προσκέφαλο του καθίσματος, ώστε να μην παρεμποδίζει το παιδικό κάθισμα ➔ 1.50.

Αφού τοποθετήσετε το παιδικό κάθισμα, όταν αυτό είναι δυνατό, μπορείτε να μετακινήσετε το κάθισμα του αυτοκινήτου προς τα εμπρός εάν είναι απαραίτητο (έτσι ώστε να αφήνετε επαρκή χώρο στις πίσω θέσεις για τους επιβάτες ή άλλα παιδικά καθίσματα). Αν το παιδικό κάθισμα είναι τύπου με την πλάτη προς το εμπρός μέρος του αυτοκινήτου, φροντίστε να μην έρχεται σε επαφή με το ταμπλό ή να μην είναι τοποθετημένο όσο το δυνατόν περισσότερο προς τα εμπρός.

Μην τροποποιείτε τις άλλες ρυθμίσεις, αφού τοποθετήσετε το παιδικό κάθισμα.



ΚΙΝΔΥΝΟΣ ΘΑΝΑΤΟΥ Ή ΣΟΒΑΡΟΥ ΤΡΑΥΜΑΤΙΣΜΟΥ:

Πριν τοποθετήσετε ένα παιδικό κάθισμα με την πλάτη προς το μπροστινό μέρος του αυτοκινήτου σε αυτό το κάθισμα, βεβαιωθείτε ότι έχετε απενεργοποιήσει τον μετωπικό airbag συνοδηγού ➔ 1.120.

ΠΑΙΔΙΚΗ ΑΣΦΑΛΕΙΑ: τοποθέτηση παιδικού καθίσματος: γενικές πληροφορίες (2/2)

Σε πίσω παινή θέση

Το πορτ-μπεμπέ τοποθετείται εγκάρσια στο αυτοκίνητο και καταλαμβάνει τουλάχιστον δύο θέσεις. Τοποθετήστε το κεφάλι του παιδιού στην αντίθετη πλευρά από εκείνη της πόρτας.

Μετατοπίστε το εμπρός κάθισμα του αυτοκινήτου όσο το δυνατόν περισσότερο προς τα εμπρός για να τοποθετήσετε ένα παιδικό κάθισμα με την πλάτη προς το εμπρός μέρος του αυτοκινήτου, στη συνέχεια μετατοπίστε το προς τα πίσω όσο το δυνατόν περισσότερο, χωρίς να το φέρετε σε επαφή με το παιδικό κάθισμα.

Για την ασφάλεια του παιδιού στη θέση προς τα εμπρός:

- Μετακινήστε το σχετικό κάθισμα προς τα πίσω, μέχρι το τέρμα;
- Μετακινήστε το κάθισμα μπροστά από το παιδί προς τα εμπρός και ρυθμίστε την πλάτη του ώστε να μην υπάρχει επαφή μεταξύ του καθίσματος και των ποδιών του παιδιού.



Η τοποθέτηση καθίσματος ISOFIX στην πίσω πλάγια αριστερή θέση αποκλείει τη χρήση της μεσαίας θέσης. Η μεσαία ζώνη δεν είναι πλέον προσβάσιμη και δεν μπορεί να χρησιμοποιηθεί.

Να αφαιρείτε πάντα το προσκέφαλο του πίσω καθίσματος στο οποίο είναι τοποθετημένο το παιδικό κάθισμα. ➔ 3.38. Εάν είναι απαραίτητο, τοποθετήστε το πίσω κάθισμα όσο το δυνατόν περισσότερο προς τα πίσω. Αυτές οι ενέργειες πρέπει να πραγματοποιηθούν πριν τοποθετήσετε το παιδικό κάθισμα. Βεβαιωθείτε ότι το παιδικό κάθισμα ακουμπάει στην πλάτη του πίσω καθίσματος.



Εγκατάσταση καθίσματος booster (ομάδα 2 ή 3)

Ελέγξτε τη λειτουργία (τύλιγμα) της ζώνης ασφαλείας. ➔ 1.60.

Ρυθμίστε τη ζώνη ασφαλείας τοποθετώντας:

- τον ιμάντα ώμου στον ώμο του παιδιού χωρίς να αγγίζει το λαιμό;
- το τμήμα της ζώνης κορμού έτσι ώστε να βρίσκεται επίπεδη στους μηρούς και πάνω στη λεκάνη.

Εάν χρειάζεται, ρυθμίστε τη θέση του καθίσματος του αυτοκινήτου.

Στην πίσω μεσαία θέση

Βεβαιωθείτε ότι η ζώνη ασφαλείας είναι κατάλληλη για τη στερέωση του παιδικού καθίσματος που χρησιμοποιείτε. Απευθυνθείτε σε ένα Επίσημο Συνεργείο της μάρκας.



Βεβαιωθείτε ότι το παιδικό κάθισμα και τα πόδια του παιδιού δεν εμποδίζουν τη σωστή ασφάλιση του εμπρός καθίσματος. ➔ 3.41.



Δεν πρέπει να εγκαθιστάτε ποτέ παιδικό κάθισμα ISOFIX ή με στήριγμα δαπέδου στο πίσω κεντρικό κάθισμα.

ΚΙΝΔΥΝΟΣ ΘΑΝΑΤΟΥ Ή ΣΟΒΑΡΩΝ ΤΡΑΥΜΑΤΙΣΜΩΝ.



Τοποθετήστε το παιδικό κάθισμα κατά προτίμηση σε ένα πίσω κάθισμα.

Για να τοποθετήσετε ένα κάθισμα ISOFIX σε αυτήν τη θέση, ελευθερώστε τη ζώνη ασφαλείας με το χέρι πριν να ασφαλίσετε τα άγκιστρα.

ΠΑΙΔΙΚΑ ΚΑΘΙΣΜΑΤΑ: στερέωση με ζώνη ασφαλείας (1/18)

Έκδοση επαγγελματικού φορτηγού με αναδιπλούμενο κάθισμα συνοδηγού



Παιδικό κάθισμα στερεωμένο με τη ζώνη ασφαλείας



Κάθισμα που επιτρέπει τη στερέωση με τη ζώνη ασφαλείας ενός παιδικού καθίσματος εγκεκριμένου ως «Παγκόσμιας κατηγορίας».



Θέση ακατάλληλη για την τοποθέτηση παιδικού καθίσματος.



Ελέγξτε την κατάσταση του airbag πριν αφήσετε να καθίσει ένας επιβάτης ή τοποθετήσετε ένα παιδικό κάθισμα.



Η χρήση ενός συστήματος ασφαλείας για παιδιά ακατάλληλου για αυτό το αυτοκίνητο δεν θα προστατεύει σωστά το μωρό ή το παιδί. Υπάρχει κίνδυνος σοβαρού ή θανατηφόρου τραυματισμού.



ΚΙΝΔΥΝΟΣ ΘΑΝΑΤΟΥ Ή ΣΟΒΑΡΟΥ ΤΡΑΥΜΑΤΙΣΜΟΥ:

πριν εγκαταστήσετε ένα παιδικό κάθισμα με την πλάτη προς το εμπρός μέρος του αυτοκινήτου στη θέση του εμπρός συνεπιβάτη, βεβαιωθείτε ότι ο airbag είναι απενεργοποιημένος ➔ 1.120.

ΠΑΙΔΙΚΑ ΚΑΘΙΣΜΑΤΑ: στερέωση με ζώνη ασφαλείας (2/18)

Στον παρακάτω πίνακα επαναλαμβάνονται οι ίδιες πληροφορίες με εκείνες της εικόνας της προηγούμενης σελίδας, ώστε να τηρηθεί η ισχύουσα νομοθεσία.

Έκδοση επαγγελματικού φορτηγού με αναδιπλούμενο κάθισμα συνοδηγού			
Τύπος παιδικού καθίσματος	Βάρος του παιδιού	Θέση συνοδηγού	
		Airbag ενεργοποιημένο στην πλευρά του συνοδηγού (1)	Χωρίς airbag συνοδηγού ή με τον αερόσακο απενεργοποιημένο
Πορτ-μπεμπέ εγκάρσιας τοποθέτησης Ομάδα 0	< από 10 κιλά	X	X
Κάθισμα-θύλακας με την πλάτη προς το εμπρός μέρος του αυτοκινήτου Ομάδες 0 ή 0 +	< από 13 χγρ.	X	U (2)
Κάθισμα-θύλακας/απλό κάθισμα με την πλάτη προς το εμπρός μέρος του αυτοκινήτου Ομάδες 0 + και 1	< από 13 χγρ. 9 έως 18 χγρ.	X	U (2)
Κάθισμα με το πρόσωπο προς το εμπρός μέρος του αυτοκινήτου Ομάδα 1	9 έως 18 κιλά	U	X
Ανύψωση Ομάδες 2 και 3	15 έως 25 κιλά 22 έως 36 κιλά	U	X

Συμβουλευθείτε το φυλλάδιο «Εξοπλισμός ασφαλείας παιδιών» (που διατίθεται στο επίσημο δίκτυο της αντιπροσωπείας) για να επιλέξετε κατάλληλο κάθισμα για το παιδί σας και το οποίο συνιστάται για το αυτοκίνητό σας.

X = Θέση ακατάλληλη για την τοποθέτηση παιδικού καθίσματος αυτού του τύπου.

U = Κάθισμα κατάλληλο για τη στερέωση παιδικού καθίσματος του εμπορίου εγκεκριμένου ως «Κατηγορία γενικής χρήσης» με τη ζώνη ασφαλείας. Βεβαιωθείτε ότι η τοποθέτηση είναι εφικτή.



(1) ΚΙΝΔΥΝΟΣ ΘΑΝΑΤΟΥ Ή ΣΟΒΑΡΟΥ ΤΡΑΥΜΑΤΙΣΜΟΥ: μην εγκαθιστάτε ποτέ παιδικό κάθισμα με την πλάτη προς το μπροστινό μέρος του αυτοκινήτου στο κάθισμα του εμπρός συνοδηγού, εάν το αυτοκίνητο είναι εξοπλισμένο με airbag συνοδηγού χωρίς τη δυνατότητα απενεργοποίησης.

(2) ΚΙΝΔΥΝΟΣ ΘΑΝΑΤΟΥ Ή ΣΟΒΑΡΟΥ ΤΡΑΥΜΑΤΙΣΜΟΥ: πριν εγκαταστήσετε ένα παιδικό κάθισμα με την πλάτη προς το εμπρός μέρος του αυτοκινήτου στη θέση του εμπρός συνεπιβάτη, βεβαιωθείτε ότι ο airbag είναι απενεργοποιημένος ➔ 1.120.

ΠΑΙΔΙΚΑ ΚΑΘΙΣΜΑΤΑ: στερέωση με ζώνη ασφαλείας (3/18)

Έκδοση επαγγελματικού φορτηγού με μη αναδιπλούμενο κάθισμα συνοδηγού

**Παιδικό κάθισμα στερεωμένο με τη ζώνη ασφαλείας**

Θέση κατάλληλη για τη στερέωση με ζώνη ασφαλείας ενός παιδικού καθίσματος εγκεκριμένου ως «Παγκόσμιας κατηγορίας».



Θέση ακατάλληλη για την τοποθέτηση παιδικού καθίσματος.



Ελέγξτε την κατάσταση του airbag πριν αφήσετε να καθίσει ένας επιβάτης ή τοποθετήσετε ένα παιδικό κάθισμα.



Βεβαιωθείτε ότι το παιδί σας είναι πάντα δεμένο και ότι η ζώνη ή ο ιμάντας ασφαλείας που χρησιμοποιείτε είναι σωστά τοποθετημένα και προσαρμοσμένα. ➔ 1.60.

Εάν είναι απαραίτητο, ρυθμίστε ανάλογα τη θέση του καθίσματος.



Η χρήση ενός συστήματος ασφάλειας για παιδιά ακατάλληλου για αυτό το αυτοκίνητο δεν θα προστατεύει σωστά το μωρό ή το παιδί. Υπάρχει κίνδυνος σοβαρού ή θανατηφόρου τραυματισμού.

**ΚΙΝΔΥΝΟΣ ΘΑΝΑΤΟΥ Ή ΣΟΒΑΡΟΥ ΤΡΑΥΜΑΤΙΣΜΟΥ:**

πριν εγκαταστήσετε ένα παιδικό κάθισμα με την πλάτη προς το εμπρός μέρος του αυτοκινήτου στη θέση του εμπρός συνεπιβάτη, βεβαιωθείτε ότι ο airbag είναι απενεργοποιημένος ➔ 1.120.

ΠΑΙΔΙΚΑ ΚΑΘΙΣΜΑΤΑ: στερέωση με ζώνη ασφαλείας (4/18)

Στον παρακάτω πίνακα επαναλαμβάνονται οι ίδιες πληροφορίες με εκείνες της εικόνας της προηγούμενης σελίδας, ώστε να τηρηθεί η ισχύουσα νομοθεσία.

Έκδοση επαγγελματικού φορτηγού με μη αναδιπλούμενο κάθισμα συνοδηγού			
Τύπος παιδικού καθίσματος	Βάρος του παιδιού	Θέση συνοδηγού	
		airbag ενεργοποιημένο στην πλευρά του συνοδηγού (1)	χωρίς airbag συνοδηγού ή με απενεργοποιημένο
Πορτ-μπεμπέ εγκάρσιας τοποθέτησης Ομάδα 0	< από 10 κιλά	X	X
Κάθισμα-θύλακας με την πλάτη προς το εμπρός μέρος του αυτοκινήτου Ομάδες 0 ή 0 +	< από 13 χγρ.	X	U (2) (3)
Κάθισμα-θύλακας/απλό κάθισμα με την πλάτη προς το εμπρός μέρος του αυτοκινήτου Ομάδες 0 + και 1	< από 13 χγρ. 9 έως 18 χγρ.	X	U (2) (3)
Κάθισμα με το πρόσωπο προς το εμπρός μέρος του αυτοκινήτου Ομάδα 1	9 έως 18 κιλά	U (3)	X
Ανύψωση Ομάδες 2 και 3	15 έως 25 κιλά 22 έως 36 κιλά	U (3)	X

Συμβουλευθείτε το φυλλάδιο «Εξοπλισμός ασφαλείας παιδιών» (που διατίθεται στο επίσημο δίκτυο της αντιπροσωπείας) για να επιλέξετε κατάλληλο κάθισμα για το παιδί σας και το οποίο συνιστάται για το αυτοκίνητό σας.

X = Θέση ακατάλληλη για την τοποθέτηση παιδικού καθίσματος αυτού του τύπου.

U = Κάθισμα κατάλληλο για τη στερέωση παιδικού καθίσματος του εμπορίου εγκεκριμένου ως «Κατηγορία γενικής χρήσης» με τη ζώνη ασφαλείας. Βεβαιωθείτε ότι η τοποθέτηση είναι εφικτή.

(3) Ανάλογα με το αυτοκίνητο, ανυψώστε το κάθισμα στο μέγιστο ύψος και ωθήστε το προς τα πίσω όσο το δυνατό περισσότερο, δίνοντας ελαφρά κλίση στην πλάτη του καθίσματος (25° περίπου).



(1) ΚΙΝΔΥΝΟΣ ΘΑΝΑΤΟΥ Ή ΣΟΒΑΡΟΥ ΤΡΑΥΜΑΤΙΣΜΟΥ: μην εγκαθιστάτε ποτέ παιδικό κάθισμα με την πλάτη προς το μπροστινό μέρος του αυτοκινήτου στο κάθισμα του εμπρός συνοδηγού, εάν το αυτοκίνητο είναι εξοπλισμένο με airbag συνοδηγού χωρίς τη δυνατότητα απενεργοποίησης.

(2) ΚΙΝΔΥΝΟΣ ΘΑΝΑΤΟΥ Ή ΣΟΒΑΡΟΥ ΤΡΑΥΜΑΤΙΣΜΟΥ: πριν εγκαταστήσετε ένα παιδικό κάθισμα με την πλάτη προς το εμπρός μέρος του αυτοκινήτου στη θέση του εμπρός συνεπιβάτη, βεβαιωθείτε ότι ο airbag είναι απενεργοποιημένος ➔ 1.120.

ΠΑΙΔΙΚΑ ΚΑΘΙΣΜΑΤΑ: στερέωση με ζώνη ασφαλείας (5/18)

Έκδοση επαγγελματικού φορτηγού με τρία εμπρός καθίσματα



Παιδικό κάθισμα στερεωμένο με τη ζώνη ασφαλείας

U Θέση κατάλληλη για τη στερέωση με ζώνη ασφαλείας ενός παιδικού καθίσματος εγκεκριμένου ως «Παγκόσμιας κατηγορίας».

⊘ Θέση ακατάλληλη για την τοποθέτηση παιδικού καθίσματος.

⊘ Ελέγξτε την κατάσταση του airbag πριν αφήσετε να καθίσει ένας επιβάτης ή τοποθετήσετε ένα παιδικό κάθισμα.



Βεβαιωθείτε ότι το παιδί σας είναι πάντα δεμένο και ότι η ζώνη ή ο ιμάντας ασφαλείας που χρησιμοποιείτε είναι σωστά τοποθετημένα και προσαρμοσμένα. ➔ 1.60.

Εάν είναι απαραίτητο, ρυθμίστε ανάλογα τη θέση του καθίσματος.



Η χρήση ενός συστήματος ασφάλειας για παιδιά ακατάλληλου για αυτό το αυτοκίνητο δεν θα προστατεύει σωστά το μωρό ή το παιδί. Υπάρχει κίνδυνος σοβαρού ή θανατηφόρου τραυματισμού.



ΚΙΝΔΥΝΟΣ ΘΑΝΑΤΟΥ Ή ΣΟΒΑΡΟΥ ΤΡΑΥΜΑΤΙΣΜΟΥ:

πριν εγκαταστήσετε ένα παιδικό κάθισμα με την πλάτη προς το εμπρός μέρος του αυτοκινήτου στη θέση του εμπρός συνεπιβάτη, βεβαιωθείτε ότι ο airbag είναι απενεργοποιημένος ➔ 1.120.

ΠΑΙΔΙΚΑ ΚΑΘΙΣΜΑΤΑ: στερéωση με ζώνη ασφαλείας (6/18)

Στον παρακάτω πίνακα επαναλαμβάνονται οι ίδιες πληροφορίες με εκείνες της εικόνας της προηγούμενης σελίδας, ώστε να τηρηθεί η ισχύουσα νομοθεσία.

Έκδοση επαγγελματικού φορτηγού με τρία εμπρός καθίσματα				
Τύπος παιδικού καθίσματος	Βάρος του παιδιού	Πλαϊνή θέση συνοδηγού		Μεσαία θέση συνοδηγού
		airbag ενεργοποιημένο στην πλευρά του συνοδηγού (1)	χωρίς airbag συνοδηγού ή με τον αερόσακο απενεργοποιημένο	
Πορτ-μπεμπέ εγκάρσιας τοποθέτησης Ομάδα 0	< από 10 κιλά	X	X	X
Κάθισμα-θύλακας με την πλάτη προς το εμπρός μέρος του αυτοκινήτου Ομάδες 0 ή 0 +	< από 13 χγρ.	X	U (2)	X
Κάθισμα-θύλακας/απλό κάθισμα με την πλάτη προς το εμπρός μέρος του αυτοκινήτου Ομάδες 0 + και 1	< από 13 χγρ. 9 έως 18 χγρ.	X	U (2)	X
Κάθισμα με το πρόσωπο προς το εμπρός μέρος του αυτοκινήτου Ομάδα 1	9 έως 18 κιλά	U	X	X
Ανύψωση Ομάδες 2 και 3	15 έως 25 κιλά 22 έως 36 κιλά	U	X	X

Συμβουλευθείτε το φυλλάδιο «Εξοπλισμός ασφαλείας παιδιών» (που διατίθεται στο επίσημο δίκτυο της αντιπροσωπείας) για να επιλέξετε κατάλληλο κάθισμα για το παιδί σας και το οποίο συνιστάται για το αυτοκίνητό σας.

X = Θέση ακατάλληλη για την τοποθέτηση παιδικού καθίσματος αυτού του τύπου.

U = Κάθισμα κατάλληλο για τη στερéωση παιδικού καθίσματος του εμπορίου εγκεκριμένου ως «Κατηγορία γενικής χρήσης» με τη ζώνη ασφαλείας. Βεβαιωθείτε ότι η τοποθέτησή είναι εφικτή.



(1) ΚΙΝΔΥΝΟΣ ΘΑΝΑΤΟΥ Ή ΣΟΒΑΡΟΥ ΤΡΑΥΜΑΤΙΣΜΟΥ: Μην εγκαθιστάτε ποτέ παιδικό κάθισμα με την πλάτη προς το μπροστινό μέρος του αυτοκινήτου στο κάθισμα του εμπρός συνοδηγού, εάν το αυτοκίνητο είναι εξοπλισμένο με airbag συνοδηγού χωρίς τη δυνατότητα απενεργοποίησής.

(2) ΚΙΝΔΥΝΟΣ ΘΑΝΑΤΟΥ Ή ΣΟΒΑΡΟΥ ΤΡΑΥΜΑΤΙΣΜΟΥ: πριν εγκαταστήσετε ένα παιδικό κάθισμα με την πλάτη προς το εμπρός μέρος του αυτοκινήτου στη θέση του εμπρός συνεπιβάτη, βεβαιωθείτε ότι ο airbag είναι απενεργοποιημένος ➔ 1.120.

ΠΑΙΔΙΚΑ ΚΑΘΙΣΜΑΤΑ: στερέωση με ζώνη ασφαλείας (7/18)**Έκδοση Estate με μη αναδιπλούμενο κάθισμα συνοδηγού (κανονικό αμάξωμα)****Παιδικό κάθισμα στερεωμένο με τη ζώνη ασφαλείας**

Θέση κατάλληλη για τη στερέωση με ζώνη ασφαλείας ενός παιδικού καθίσματος εγκεκριμένου ως «Παγκόσμιας κατηγορίας».



Θέση ακατάλληλη για την τοποθέτηση παιδικού καθίσματος.



Ελέγξτε την κατάσταση του airbag πριν αφήσετε να καθίσει ένας επιβάτης ή τοποθετήσετε ένα παιδικό κάθισμα.

B2: Θέση που επιτρέπει παιδικό κάθισμα με έγκριση «B2» να στερεώνεται με ζώνη ασφαλείας.



Βεβαιωθείτε ότι το παιδί σας είναι πάντα δεμένο και ότι η ζώνη ή ο ιμάντας ασφαλείας που χρησιμοποιείτε είναι σωστά τοποθετημένα και προσαρμοσμένα. ➔ 1.60.

Εάν είναι απαραίτητο, ρυθμίστε ανάλογα τη θέση του καθίσματος.



Η χρήση ενός συστήματος ασφάλειας για παιδιά ακατάλληλου για αυτό το αυτοκίνητο δεν θα προστατεύει σωστά το μωρό ή το παιδί. Υπάρχει κίνδυνος σοβαρού ή θανατηφόρου τραυματισμού.

**ΚΙΝΔΥΝΟΣ ΘΑΝΑΤΟΥ Ή ΣΟΒΑΡΟΥ ΤΡΑΥΜΑΤΙΣΜΟΥ:**

πριν εγκαταστήσετε ένα παιδικό κάθισμα με την πλάτη προς το εμπρός μέρος του αυτοκινήτου στη θέση του εμπρός συνεπιβάτη, βεβαιωθείτε ότι ο airbag είναι απενεργοποιημένος ➔ 1.120.

ΠΑΙΔΙΚΑ ΚΑΘΙΣΜΑΤΑ: στερέωση με ζώνη ασφαλείας (8/18)

Στον παρακάτω πίνακα επαναλαμβάνονται οι ίδιες πληροφορίες με εκείνες της εικόνας της προηγούμενης σελίδας, ώστε να τηρηθεί η ισχύουσα νομοθεσία.

Έκδοση Estate με μη αναδιπλούμενο κάθισμα συνοδηγού (κανονικό αμάξιμα)					
Τύπος παιδικού καθίσματος	Βάρος του παιδιού	Θέση συνοδηγού		ΠΙΣΩ ΘΕΣΕΙΣ	
		airbag ενεργοποιημένο στην πλευρά του συνοδηγού (1)	χωρίς airbag συνοδηγού ή με απενεργοποιημένο (2) (3)	Πλαϊνές θέσεις	Μεσαία θέση
Πορτ-μπεμπέ εγκάρσιας τοποθέτησης Ομάδα 0	< από 10 kg	X	X	U (4)	X
Κάθισμα-θύλακας με την πλάτη προς το εμπρός μέρος του αυτοκινήτου Ομάδες 0 ή 0 +	< από 13 χγρ.	X	U	U (5)	U (5) (7)
Κάθισμα-θύλακας/απλό κάθισμα με την πλάτη προς το εμπρός μέρος του αυτοκινήτου Ομάδες 0 + και 1	< από 13 χγρ. 9 έως 18 χγρ.	X	U	U (5)	U (5) (7)
Κάθισμα με το πρόσωπο προς το εμπρός μέρος του αυτοκινήτου Ομάδα 1	9 έως 18 kg	U (3)	X	U (6)	U (6) (7)
Ανύψωση Ομάδες 2 και 3	15 έως 25 κιλά 22 έως 36 κιλά	U (3)	X	U / B2 (6)	U (6)



(1) ΚΙΝΔΥΝΟΣ ΘΑΝΑΤΟΥ Ή ΣΟΒΑΡΟΥ ΤΡΑΥΜΑΤΙΣΜΟΥ: Μην εγκαθιστάτε ποτέ παιδικό κάθισμα με την πλάτη προς το μπροστινό μέρος του αυτοκινήτου στο κάθισμα του εμπρός συνοδηγού, εάν το αυτοκίνητο είναι εξοπλισμένο με airbag συνοδηγού χωρίς τη δυνατότητα απενεργοποίησης.

(2) ΚΙΝΔΥΝΟΣ ΘΑΝΑΤΟΥ Ή ΣΟΒΑΡΟΥ ΤΡΑΥΜΑΤΙΣΜΟΥ: πριν εγκαταστήσετε ένα παιδικό κάθισμα με την πλάτη προς το εμπρός μέρος του αυτοκινήτου στη θέση του εμπρός συνεπιβάτη, βεβαιωθείτε ότι ο airbag είναι απενεργοποιημένος ➔ 1.120.

ΠΑΙΔΙΚΑ ΚΑΘΙΣΜΑΤΑ: στερέωση με ζώνη ασφαλείας (9/18)

Συμβουλευθείτε το φυλλάδιο «Εξοπλισμός ασφαλείας παιδιών» (που διατίθεται στο επίσημο δίκτυο της αντιπροσωπείας) για να επιλέξετε κατάλληλο κάθισμα για το παιδί σας και το οποίο συνιστάται για το αυτοκίνητό σας.

X = Θέση ακατάλληλη για την τοποθέτηση παιδικού καθίσματος αυτού του τύπου.

U = Κάθισμα κατάλληλο για τη στερέωση παιδικού καθίσματος του εμπορίου εγκεκριμένου ως «Κατηγορία γενικής χρήσης» με τη ζώνη ασφαλείας. Βεβαιωθείτε ότι η τοποθέτηση είναι εφικτή.

- (3) Τοποθετήστε το κάθισμα του αυτοκινήτου όσο το δυνατόν περισσότερο προς τα πίσω και στην πιο ψηλή θέση και κλίνετε ελαφρά την πλάτη (25° περίπου).
- (4) Το πορτ-μπεμπέ τοποθετείται εγκάρσια στο αυτοκίνητο και καταλαμβάνει τουλάχιστον δύο θέσεις. Τοποθετήστε το κεφάλι του παιδιού προς το εσωτερικό του αυτοκινήτου.
- (5) Για να τοποθετήσετε παιδικό κάθισμα με την πλάτη προς το εμπρός μέρος του αυτοκινήτου, μετατοπίστε το εμπρός κάθισμα του αυτοκινήτου όσο το δυνατόν περισσότερο προς τα εμπρός και στη συνέχεια μετατοπίστε την πλάτη του εμπρός καθίσματος προς τα πίσω όσο το δυνατόν περισσότερο, χωρίς να το φέρετε σε επαφή με το παιδικό κάθισμα.
- (6) Σε κάθε περίπτωση, τραβήξτε το προσκέφαλο του πίσω καθίσματος στο οποίο είναι τοποθετημένο το παιδικό κάθισμα. Αυτές οι ενέργειες πρέπει να πραγματοποιηθούν πριν τοποθετήσετε το παιδικό κάθισμα ➔ 3.38. Μετακινήστε το κάθισμα μπροστά από το παιδί προς τα εμπρός, μετακινήστε την πλάτη του καθίσματος προς τα εμπρός ώστε να μην ακουμπάει στα πόδια του παιδιού.



(7) ΚΙΝΔΥΝΟΣ ΘΑΝΑΤΟΥ Ή ΣΟΒΑΡΟΥ ΤΡΑΥΜΑΤΙΣΜΟΥ: μην τοποθετείτε ποτέ παιδικό κάθισμα με στήριγμα δαπέδου στο πίσω κεντρικό κάθισμα.

ΠΑΙΔΙΚΑ ΚΑΘΙΣΜΑΤΑ: στερέωση με ζώνη ασφαλείας (10/18)**Έκδοση Estate με αναδιπλούμενο κάθισμα συνοδηγού (κανονικό αμάξωμα)****Παιδικό κάθισμα στερεωμένο με τη ζώνη ασφαλείας**

U Θέση κατάλληλη για τη στερέωση με ζώνη ασφαλείας ενός παιδικού καθίσματος εγκεκριμένου ως «Παγκόσμιας κατηγορίας».

⊘ Θέση ακατάλληλη για την τοποθέτηση παιδικού καθίσματος.

⊘ Ελέγξτε την κατάσταση του airbag πριν αφήσετε να καθίσει ένας επιβάτης ή τοποθετήσετε ένα παιδικό κάθισμα.

B2: Θέση που επιτρέπει παιδικό κάθισμα με έγκριση «B2» να στερεώνεται με ζώνη ασφαλείας.



Βεβαιωθείτε ότι το παιδί σας είναι πάντα δεμένο και ότι η ζώνη ή ο ιμάντας ασφαλείας που χρησιμοποιείτε είναι σωστά τοποθετημένα και προσαρμοσμένα. ➔ 1.60.

Εάν είναι απαραίτητο, ρυθμίστε ανάλογα τη θέση του καθίσματος.



Η χρήση ενός συστήματος ασφάλειας για παιδιά ακατάλληλου για αυτό το αυτοκίνητο δεν θα προστατεύει σωστά το μωρό ή το παιδί. Υπάρχει κίνδυνος σοβαρού ή θανατηφόρου τραυματισμού.

**ΚΙΝΔΥΝΟΣ ΘΑΝΑΤΟΥ Ή ΣΟΒΑΡΟΥ ΤΡΑΥΜΑΤΙΣΜΟΥ:**

πριν εγκαταστήσετε ένα παιδικό κάθισμα με την πλάτη προς το εμπρός μέρος του αυτοκινήτου στη θέση του εμπρός συνεπιβάτη, βεβαιωθείτε ότι ο airbag είναι απενεργοποιημένος ➔ 1.120.

ΠΑΙΔΙΚΑ ΚΑΘΙΣΜΑΤΑ: στερέωση με ζώνη ασφαλείας (11/18)

Για να βεβαιωθείτε ότι τηρείται η ισχύουσα νομοθεσία, ο παρακάτω πίνακας συνοψίζει τις πληροφορίες που εμφανίζονται ήδη στο διάγραμμα στις επόμενες σελίδες.

Έκδοση Estate με αναδιπλούμενο κάθισμα συνοδηγού (κανονικό αμάξιωμα)					
Τύπος παιδικού καθίσματος	Βάρος του παιδιού	Θέση συνοδηγού		ΠΙΣΩ ΘΕΣΕΙΣ	
		airbag ενεργοποιημένο στην πλευρά του συνοδηγού (1)	χωρίς airbag συνοδηγού ή με απενεργοποιημένο (2) (3)	Πλαϊνές θέσεις (8)	Μεσαία θέση
Πορτ-μπεμπέ εγκάρσιας τοποθέτησης Ομάδα 0	< από 10 kg	X	X	U (4)	X
Κάθισμα-θύλακας με την πλάτη προς το εμπρός μέρος του αυτοκινήτου Ομάδες 0 ή 0 +	< από 13 χγρ.	X	U	U (5)	U (5) (7)
Κάθισμα-θύλακας/απλό κάθισμα με την πλάτη προς το εμπρός μέρος του αυτοκινήτου Ομάδες 0 + και 1	< από 13 χγρ. 9 έως 18 χγρ.	X	U	U (5)	U (5) (7)
Κάθισμα με το πρόσωπο προς το εμπρός μέρος του αυτοκινήτου Ομάδα 1	9 έως 18 kg	U (3)	X	U (6)	U (6) (7)
Ανύψωση Ομάδες 2 και 3	15 έως 25 κιλά 22 έως 36 κιλά	U (3)	X	U / B2 (6)	U (6)



(1) ΚΙΝΔΥΝΟΣ ΘΑΝΑΤΟΥ Ή ΣΟΒΑΡΟΥ ΤΡΑΥΜΑΤΙΣΜΟΥ: Μην εγκαθιστάτε ποτέ παιδικό κάθισμα με την πλάτη προς το μπροστινό μέρος του αυτοκινήτου στο κάθισμα του εμπρός συνοδηγού, εάν το αυτοκίνητο είναι εξοπλισμένο με airbag συνοδηγού χωρίς τη δυνατότητα απενεργοποίησης.

(2) ΚΙΝΔΥΝΟΣ ΘΑΝΑΤΟΥ Ή ΣΟΒΑΡΟΥ ΤΡΑΥΜΑΤΙΣΜΟΥ: πριν εγκαταστήσετε ένα παιδικό κάθισμα με την πλάτη προς το εμπρός μέρος του αυτοκινήτου στη θέση του εμπρός συνεπιβάτη, βεβαιωθείτε ότι ο airbag είναι απενεργοποιημένος ➔ 1.120.

ΠΑΙΔΙΚΑ ΚΑΘΙΣΜΑΤΑ: στερέωση με ζώνη ασφαλείας (12/18)

Συμβουλευθείτε το φυλλάδιο «Εξοπλισμός ασφαλείας παιδιών» (που διατίθεται στο επίσημο δίκτυο της αντιπροσωπείας) για να επιλέξετε κατάλληλο κάθισμα για το παιδί σας και το οποίο συνιστάται για το αυτοκίνητό σας.

X = Θέση ακατάλληλη για την τοποθέτηση παιδικού καθίσματος αυτού του τύπου.

U = Κάθισμα κατάλληλο για τη στερέωση παιδικού καθίσματος του εμπορίου εγκεκριμένου ως «Κατηγορία γενικής χρήσης» με τη ζώνη ασφαλείας. Βεβαιωθείτε ότι η τοποθέτηση είναι εφικτή.

- (3) Τοποθετήστε το κάθισμα του αυτοκινήτου όσο το δυνατόν περισσότερο προς τα πίσω και στην πιο ψηλή θέση και κλίνετε ελαφρά την πλάτη (15° περίπου).
- (4) Το πορτ-μπεμπέ τοποθετείται εγκάρσια στο αυτοκίνητο και καταλαμβάνει τουλάχιστον δύο θέσεις Τοποθετήστε το κεφάλι του παιδιού προς το εσωτερικό του αυτοκινήτου.
- (5) Για να τοποθετήσετε παιδικό κάθισμα με την πλάτη προς το εμπρός μέρος του αυτοκινήτου, μετατοπίστε το εμπρός κάθισμα του αυτοκινήτου όσο το δυνατόν περισσότερο προς τα εμπρός και στη συνέχεια μετατοπίστε την πλάτη του εμπρός καθίσματος προς τα πίσω όσο το δυνατόν περισσότερο, χωρίς να το φέρετε σε επαφή με το παιδικό κάθισμα.
- (6) Σε κάθε περίπτωση, τραβήξτε το προσκέφαλο του πίσω καθίσματος στο οποίο είναι τοποθετημένο το παιδικό κάθισμα. Αυτές οι ενέργειες πρέπει να πραγματοποιηθούν πριν τοποθετήσετε το παιδικό κάθισμα ➔ 3.38. Μετακινήστε το κάθισμα μπροστά από το παιδί προς τα εμπρός, μετακινήστε την πλάτη του καθίσματος προς τα εμπρός ώστε να μην ακουμπάει στα πόδια του παιδιού.



(7) ΚΙΝΔΥΝΟΣ ΘΑΝΑΤΟΥ Ή ΣΟΒΑΡΟΥ ΤΡΑΥΜΑΤΙΣΜΟΥ: μην τοποθετείτε ποτέ παιδικό κάθισμα με στήριγμα δαπέδου στο πίσω κεντρικό κάθισμα.

(8) ΚΙΝΔΥΝΟΣ ΘΑΝΑΤΟΥ Ή ΣΟΒΑΡΟΥ ΤΡΑΥΜΑΤΙΣΜΟΥ: απαγορεύεται η τοποθέτηση παιδικού καθίσματος πίσω από ένα διπλωμένο μπροστινό κάθισμα.

ΠΑΙΔΙΚΑ ΚΑΘΙΣΜΑΤΑ: στερέωση με ζώνη ασφαλείας (13/18)**Έκδοση Estate με μη αναδιπλούμενο κάθισμα συνοδηγού (μακρύ αμάξωμα)****Παιδικό κάθισμα στερεωμένο με τη ζώνη ασφαλείας**

U Θέση κατάλληλη για τη στερέωση με ζώνη ασφαλείας ενός παιδικού καθίσματος εγκεκριμένου ως «Παγκόσμιας κατηγορίας».

⊘ Θέση ακατάλληλη για την τοποθέτηση παιδικού καθίσματος.

⊘ Ελέγξτε την κατάσταση του airbag πριν αφήσετε να καθίσει ένας επιβάτης ή τοποθετήσετε ένα παιδικό κάθισμα.

B2: Θέση που επιτρέπει παιδικό κάθισμα με έγκριση «B2» να στερεώνεται με ζώνη ασφαλείας.

B3: Θέση που επιτρέπει παιδικό κάθισμα με έγκριση «B3» να στερεώνεται με ζώνη ασφαλείας.



Βεβαιωθείτε ότι το παιδί σας είναι πάντα δεμένο και ότι η ζώνη ή ο ιμάντας ασφαλείας που χρησιμοποιείτε είναι σωστά τοποθετημένα και προσαρμοσμένα. ➔ 1.60.

Εάν είναι απαραίτητο, ρυθμίστε ανάλογα τη θέση του καθίσματος.



Η χρήση ενός συστήματος ασφάλειας για παιδιά ακατάλληλου για αυτό το αυτοκίνητο δεν θα προστατεύει σωστά το μωρό ή το παιδί Υπάρχει κίνδυνος σοβαρού ή θανατηφόρου τραυματισμού

**ΚΙΝΔΥΝΟΣ ΘΑΝΑΤΟΥ Ή ΣΟΒΑΡΟΥ ΤΡΑΥΜΑΤΙΣΜΟΥ:**

πριν εγκαταστήσετε ένα παιδικό κάθισμα με την πλάτη προς το εμπρός μέρος του αυτοκινήτου στη θέση του εμπρός συνεπιβάτη, βεβαιωθείτε ότι ο airbag είναι απενεργοποιημένος ➔ 1.120.

ΠΑΙΔΙΚΑ ΚΑΘΙΣΜΑΤΑ: στερέωση με ζώνη ασφαλείας (14/18)

Στον παρακάτω πίνακα επαναλαμβάνονται οι ίδιες πληροφορίες με εκείνες της εικόνας των επόμενων σελίδων, ώστε να τηρηθεί η ισχύουσα νομοθεσία.

Έκδοση Estate με μη αναδιπλούμενο κάθισμα συνοδηγού (μακρύ αμάξωμα)						
Τύπος παιδικού καθίσματος	Βάρος του παιδιού	Θέση συνοδηγού		Πίσω καθίσματα της δεύτερης σειράς		Πίσω καθίσματα τρίτης σειράς
		airbag ενεργοποιημένο στην πλευρά του συνοδηγού (1)	χωρίς airbag συνοδηγού ή με απενεργοποιημένο (2) (3)	Πλαϊνές θέσεις	Μεσαία θέση	
Πορτ-μπεμπέ εγκάρσιας τοποθέτησης Ομάδα 0	< από 10 kg	X	X	U (4)	X	X
Κάθισμα-θύλακας με την πλάτη προς το εμπρός μέρος του αυτοκινήτου Ομάδες 0 ή 0 +	< από 13 χγρ.	X	U	U (5)	U (5) (7)	X
Κάθισμα-θύλακας/απλό κάθισμα με την πλάτη προς το εμπρός μέρος του αυτοκινήτου Ομάδες 0 + και 1	< από 13 χγρ. 9 έως 18 χγρ.	X	U	U (5)	U (5) (7)	X
Κάθισμα με το πρόσωπο προς το εμπρός μέρος του αυτοκινήτου Ομάδα 1	9 έως 18 κιλά	U (3)	X	U (6)	U (6) (7)	X
Ανώψωση Ομάδες 2 και 3	15 έως 25 κιλά 22 έως 36 κιλά	U/B2/B3 (3)	X	U / B2 (6)	U / B2 (6)	B2 (6)



(1) ΚΙΝΔΥΝΟΣ ΘΑΝΑΤΟΥ Ή ΣΟΒΑΡΟΥ ΤΡΑΥΜΑΤΙΣΜΟΥ: μην εγκαθιστάτε ποτέ παιδικό κάθισμα με την πλάτη προς το μπροστινό μέρος του αυτοκινήτου στο κάθισμα του εμπρός συνοδηγού, εάν το αυτοκίνητο είναι εξοπλισμένο με airbag συνοδηγού χωρίς τη δυνατότητα απενεργοποίησης.

(2) ΚΙΝΔΥΝΟΣ ΘΑΝΑΤΟΥ Ή ΣΟΒΑΡΟΥ ΤΡΑΥΜΑΤΙΣΜΟΥ: πριν εγκαταστήσετε ένα παιδικό κάθισμα με την πλάτη προς το εμπρός μέρος του αυτοκινήτου στη θέση του εμπρός συνεπιβάτη, βεβαιωθείτε ότι ο airbag είναι απενεργοποιημένος ➔ 1.120.

1.100

ΠΑΙΔΙΚΑ ΚΑΘΙΣΜΑΤΑ: στερέωση με ζώνη ασφαλείας (15/18)

Στον παρακάτω πίνακα επαναλαμβάνονται οι ίδιες πληροφορίες με εκείνες της εικόνας των επόμενων σελίδων, ώστε να τηρηθεί η ισχύουσα νομοθεσία.

Συμβουλευθείτε το φυλλάδιο «Εξοπλισμός ασφαλείας παιδιών» (που διατίθεται στο επίσημο δίκτυο της αντιπροσωπείας) για να επιλέξετε κατάλληλο κάθισμα για το παιδί σας και το οποίο συνιστάται για το αυτοκίνητό σας.

X = Θέση ακατάλληλη για την τοποθέτηση παιδικού καθίσματος αυτού του τύπου.

U = Κάθισμα κατάλληλο για τη στερέωση παιδικού καθίσματος του εμπορίου εγκεκριμένου ως "Κατηγορία γενικής χρήσης" με τη ζώνη ασφαλείας. Βεβαιωθείτε ότι η τοποθέτηση είναι εφικτή.

B2 = Καθίσματα ενίσχυσης των ομάδων 2 και 3 (15 έως 25 χγρ. και 22 έως 36 χγρ.).

(3) Τοποθετήστε το κάθισμα του αυτοκινήτου όσο το δυνατόν περισσότερο προς τα πίσω και στην πιο ψηλή θέση και κλίνετε ελαφρά την πλάτη (15° περίπου).

(4) Το πορτ-μπεμπέ τοποθετείται εγκάρσια στο αυτοκίνητο και καταλαμβάνει τουλάχιστον δύο θέσεις. Τοποθετήστε το κεφάλι του παιδιού προς το εσωτερικό του αυτοκινήτου.

(5) Για να τοποθετήσετε παιδικό κάθισμα με την πλάτη προς το εμπρός μέρος του αυτοκινήτου, μετατοπίστε το εμπρός κάθισμα του αυτοκινήτου όσο το δυνατόν περισσότερο προς τα εμπρός και στη συνέχεια μετατοπίστε την πλάτη του εμπρός καθίσματος προς τα πίσω όσο το δυνατόν περισσότερο, χωρίς να το φέρετε σε επαφή με το παιδικό κάθισμα.

(6) Σε κάθε περίπτωση, τραβήξτε το προσκέφαλο του πίσω καθίσματος στο οποίο είναι τοποθετημένο το παιδικό κάθισμα. Αυτές οι ενέργειες πρέπει να πραγματοποιηθούν πριν τοποθετήσετε το παιδικό κάθισμα. ➔ 3.38. Μετακινήστε το κάθισμα μπροστά από το παιδί προς τα εμπρός, μετακινήστε την πλάτη του καθίσματος προς τα εμπρός ώστε να μην ακουμπάει στα πόδια του παιδιού.



(1) **ΚΙΝΔΥΝΟΣ ΘΑΝΑΤΟΥ Ή ΣΟΒΑΡΟΥ ΤΡΑΥΜΑΤΙΣΜΟΥ:** μην εγκαθιστάτε ποτέ παιδικό κάθισμα με την πλάτη προς το μπροστινό μέρος του αυτοκινήτου στο κάθισμα του εμπρός συνοδηγού, εάν το αυτοκίνητο είναι εξοπλισμένο με airbag συνοδηγού χωρίς τη δυνατότητα απενεργοποίησης.

(2) **ΚΙΝΔΥΝΟΣ ΘΑΝΑΤΟΥ Ή ΣΟΒΑΡΟΥ ΤΡΑΥΜΑΤΙΣΜΟΥ:** πριν εγκαταστήσετε ένα παιδικό κάθισμα με την πλάτη προς το εμπρός μέρος του αυτοκινήτου στη θέση του εμπρός συνεπιβάτη, βεβαιωθείτε ότι ο airbag είναι απενεργοποιημένος ➔ 1.120.

ΠΑΙΔΙΚΑ ΚΑΘΙΣΜΑΤΑ: στερέωση με ζώνη ασφαλείας (16/18)**Έκδοση Estate με αναδιπλούμενο κάθισμα συνοδηγού (μακρύ αμάξωμα)****Παιδικό κάθισμα στερεωμένο με τη ζώνη ασφαλείας**

U Θέση κατάλληλη για τη στερέωση με ζώνη ασφαλείας ενός παιδικού καθίσματος εγκεκριμένου ως «Παγκόσμιας κατηγορίας».

⊘ Θέση ακατάλληλη για την τοποθέτηση παιδικού καθίσματος.

⊘ Ελέγξτε την κατάσταση του airbag πριν αφήσετε να καθίσει ένας επιβάτης ή τοποθετήσετε ένα παιδικό κάθισμα.

B2: Θέση που επιτρέπει παιδικό κάθισμα με έγκριση «B2» να στερεώνεται με ζώνη ασφαλείας.

B3: Θέση που επιτρέπει παιδικό κάθισμα με έγκριση «B3» να στερεώνεται με ζώνη ασφαλείας.

1.102



Βεβαιωθείτε ότι το παιδί σας είναι πάντα δεμένο και ότι η ζώνη ή ο ιμάντας ασφαλείας που χρησιμοποιείτε είναι σωστά τοποθετημένα και προσαρμοσμένα. ➔ 1.60.

Εάν είναι απαραίτητο, ρυθμίστε ανάλογα τη θέση του καθίσματος.



Η χρήση ενός συστήματος ασφάλειας για παιδιά ακατάλληλου για αυτό το αυτοκίνητο δεν θα προστατεύει σωστά το μωρό ή το παιδί. Υπάρχει κίνδυνος σοβαρού ή θανατηφόρου τραυματισμού.

**ΚΙΝΔΥΝΟΣ ΘΑΝΑΤΟΥ Ή ΣΟΒΑΡΟΥ ΤΡΑΥΜΑΤΙΣΜΟΥ:**

πριν εγκαταστήσετε ένα παιδικό κάθισμα με την πλάτη προς το εμπρός μέρος του αυτοκινήτου στη θέση του εμπρός συνεπιβάτη, βεβαιωθείτε ότι ο airbag είναι απενεργοποιημένος ➔ 1.120.

ΠΑΙΔΙΚΑ ΚΑΘΙΣΜΑΤΑ: στερéωση με ζώνη ασφαλείας (17/18)

Στον παρακάτω πίνακα επαναλαμβάνονται οι ίδιες πληροφορίες με εκείνες του διαγράμματος της προηγούμενης σελίδας, για να εξασφαλιζεται η τήρηση των ισχυόντων κανονισμών.

Έκδοση Estate με αναδιπλούμενο κάθισμα συνοδηγού (μακρύ αμάξωμα)						
Τύπος παιδικού καθίσματος	Βάρος του παιδιού	Θέση συνοδηγού		Πίσω καθίσματα της δεύτερης σειράς		Πίσω καθίσματα τρίτης σειράς
		airbag ενεργοποιημένο στην πλευρά του συνοδηγού (1)	χωρίς airbag συνοδηγού ή με απενεργοποιημένο (2) (3)	Πλαινές θέσεις (8)	Μεσαία θέση	
Πορτ-μπεμπέ εγκάρσιας τοποθέτησης Ομάδα 0	< από 10 kg	X	X	U (4)	X	X
Κάθισμα-θύλακας με την πλάτη προς το εμπρός μέρος του αυτοκινήτου Ομάδες 0 ή 0 +	< από 13 χγρ.	X	U	U (5)	U (5) (7)	X
Κάθισμα-θύλακας/απλό κάθισμα με την πλάτη προς το εμπρός μέρος του αυτοκινήτου Ομάδες 0 + και 1	< από 13 χγρ. 9 έως 18 χγρ.	X	U	U (5)	U (5) (7)	X
Κάθισμα με το πρόσωπο προς το εμπρός μέρος του αυτοκινήτου Ομάδα 1	9 έως 18 kg	U (3)	X	U (6)	U (6) (7)	X
Ανύψωση Ομάδες 2 και 3	15 έως 25 κιλά 22 έως 36 κιλά	U/B2/B3 (3)	X	U / B2 (6)	U / B2 (6)	B2 (6)



(1) ΚΙΝΔΥΝΟΣ ΘΑΝΑΤΟΥ Ή ΣΟΒΑΡΟΥ ΤΡΑΥΜΑΤΙΣΜΟΥ: μην εγκαθιστάτε ποτέ παιδικό κάθισμα με την πλάτη προς το μπροστινό μέρος του αυτοκινήτου στο κάθισμα του εμπρός συνοδηγού, εάν το αυτοκίνητο είναι εξοπλισμένο με airbag συνοδηγού χωρίς τη δυνατότητα απενεργοποίησης.

(2) ΚΙΝΔΥΝΟΣ ΘΑΝΑΤΟΥ Ή ΣΟΒΑΡΟΥ ΤΡΑΥΜΑΤΙΣΜΟΥ: πριν εγκαταστήσετε ένα παιδικό κάθισμα με την πλάτη προς το εμπρός μέρος του αυτοκινήτου στη θέση του εμπρός συνεπιβάτη, βεβαιωθείτε ότι ο airbag είναι απενεργοποιημένος ➔ 1.120.

ΠΑΙΔΙΚΑ ΚΑΘΙΣΜΑΤΑ: στερéωση με ζώνη ασφαλείας (18/18)

Συμβουλευθείτε το φυλλάδιο «Εξοπλισμός ασφαλείας παιδιών» (που διατίθεται στο επίσημο δίκτυο της αντιπροσωπείας) για να επιλέξετε κατάλληλο κάθισμα για το παιδί σας και το οποίο συνιστάται για το αυτοκίνητό σας.

X = Θέση ακατάλληλη για την τοποθέτηση παιδικού καθίσματος αυτού του τύπου.

U = Κάθισμα κατάλληλο για τη στερéωση παιδικού καθίσματος του εμπορίου εγκεκριμένου ως «Κατηγορία γενικής χρήσης» με τη ζώνη ασφαλείας. Βεβαιωθείτε ότι η τοποθέτηση είναι εφικτή.

B2 = Καθίσματα ενίσχυσης των ομάδων 2 και 3 (15 έως 25 χγρ. και 22 έως 36 χγρ.).

B3 = Καθίσματα ενίσχυσης των ομάδων 2 και 3 (15 έως 25 χγρ. και 22 έως 36 χγρ.).

(3) Τοποθετήστε το κάθισμα του αυτοκινήτου όσο το δυνατόν περισσότερο προς τα πίσω και στην πιο ψηλή θέση και κλίνετε ελαφρά την πλάτη (15° περίπου).

(4) Το πορτ-μπεμπέ τοποθετείται εγκάρσια στο αυτοκίνητο και καταλαμβάνει τουλάχιστον δύο θέσεις. Τοποθετήστε το κεφάλι του παιδιού προς το εσωτερικό του αυτοκινήτου.

(5) Για να τοποθετήσετε παιδικό κάθισμα με την πλάτη προς το εμπρός μέρος του αυτοκινήτου, μετατοπίστε το εμπρός κάθισμα του αυτοκινήτου όσο το δυνατόν περισσότερο προς τα εμπρός και στη συνέχεια μετατοπίστε την πλάτη του εμπρός καθίσματος προς τα πίσω όσο το δυνατόν περισσότερο, χωρίς να το φέρετε σε επαφή με το παιδικό κάθισμα.

(6) Σε κάθε περίπτωση, τραβήξτε το προσκέφαλο του πίσω καθίσματος στο οποίο είναι τοποθετημένο το παιδικό κάθισμα. Αυτές οι ενέργειες θα πρέπει να πραγματοποιηθούν πριν τοποθετήσετε το παιδικό κάθισμα. ➔ 1.120. Μετακινήστε το κάθισμα μπροστά από το παιδί προς τα εμπρός, μετακινήστε την πλάτη του καθίσματος προς τα εμπρός, ώστε να μην έρχεται σε επαφή με τα πόδια του παιδιού.



(7) **ΚΙΝΔΥΝΟΣ ΘΑΝΑΤΟΥ Ή ΣΟΒΑΡΟΥ ΤΡΑΥΜΑΤΙΣΜΟΥ:** μην τοποθετείτε ποτέ παιδικό κάθισμα με στήριγμα δαπέδου στο πίσω κεντρικό κάθισμα.

(8) **ΚΙΝΔΥΝΟΣ ΘΑΝΑΤΟΥ Ή ΣΟΒΑΡΟΥ ΤΡΑΥΜΑΤΙΣΜΟΥ:** απαγορεύεται η τοποθέτηση παιδικού καθίσματος πίσω από ένα διπλωμένο μπροστινό κάθισμα.

1.104

ΠΑΙΔΙΚΑ ΚΑΘΪΣΜΑΤΑ: τοποθέτηση με το ISOFIX ΣΥΣΤΗΜΑ (1/15)

Έκδοση επαγγελματικού φορτηγού μη αναδιπλούμενο κάθισμα συνοδηγού



Η χρήση ενός συστήματος ασφάλειας για παιδιά ακατάλληλου για αυτό το αυτοκίνητο δεν θα προστατεύει σωστά το μωρό ή το παιδί. Υπάρχει κίνδυνος σοβαρού ή θανατηφόρου τραυματισμού.



Βεβαιωθείτε ότι το παιδί σας είναι πάντα δεμένο και ότι η ζώνη ή ο ιμάντας ασφαλείας που χρησιμοποιείτε είναι σωστά τοποθετημένα και προσαρμοσμένα. ➔ 1.60.

Εάν είναι απαραίτητο, ρυθμίστε ανάλογα τη θέση του καθίσματος.



Θέση ακατάλληλη για την τοποθέτηση παιδικού καθίσματος αυτού του τύπου.



Ελέγξτε την κατάσταση του airbag πριν αφήσετε να καθίσει ένας επιβάτης ή τοποθετήσετε ένα παιδικό κάθισμα.

Παιδικό κάθισμα στερεωμένο με το σημείο στερέωσης ISOFIX



Θέση κατάλληλη για τη στερέωση ενός παιδικού καθίσματος ISOFIX.

Το σημείο αγκύρωσης  βρίσκεται στο πίσω μέρος του καθίσματος του συνοδηγού.



ΚΙΝΔΥΝΟΣ ΘΑΝΑΤΟΥ Ή ΣΟΒΑΡΩΝ ΤΡΑΥΜΑΤΙΣΜΩΝ: πριν τοποθετήσετε ένα παιδικό κάθισμα με την πλάτη προς το μπροστινό μέρος του αυτοκινήτου στη θέση του συνοδηγού, βεβαιωθείτε ότι έχετε απενεργοποιήσει τον airbag ➔ 1.120

ΠΑΙΔΙΚΑ ΚΑΘΪΣΜΑΤΑ: τοποθέτηση με το ISOFIX ΣΥΣΤΗΜΑ (2/15)

Στον παρακάτω πίνακα επαναλαμβάνονται οι ίδιες πληροφορίες με εκείνες της εικόνας της προηγούμενης σελίδας, ώστε να τηρηθεί η ισχύουσα νομοθεσία.

Έκδοση επαγγελματικού φορτηγού μη αναδιπλούμενο κάθισμα συνοδηγού					
Τύπος παιδικού καθίσματος	Βάρος του παιδιού	Μέγεθος ISOFIX καθίσματος [Μέγεθος]	Θέση συνοδηγού		
			airbag ενεργοποιημένο στην πλευρά του συνοδηγού	χωρίς airbag συνοδηγού ή με απενεργοποιημένο	
Πορτ-μπεμπέ εγκάρσιας τοποθέτησης Ομάδα 0	< από 10 κιλά	L1 [F], L2 [G]	X	X	
Κάθισμα-θύλακας με την πλάτη προς το εμπρός μέρος του αυτοκινήτου Ομάδες 0 ή 0 +	< από 13 χγρ.	R1 [E]	X	IL (1) (2)	
Κάθισμα-θύλακας/απλό κάθισμα με την πλάτη προς το εμπρός μέρος του αυτοκινήτου	Ομάδα 0 +	< από 13 κιλά	R3 [C]	X	IL (1) (2)
	Ομάδα 1	9 έως 18 κιλά	R2 [D], R2X [D]	X	IL (1) (2)
Κάθισμα με το πρόσωπο προς το εμπρός μέρος του αυτοκινήτου Ομάδα 1	9 έως 18 κιλά	F3 [A], F2 [B], F2X [B1]	IUF - IL (1)	X	
Ανύψωση Ομάδες 2 και 3	15 έως 25 κιλά 22 έως 36 κιλά	B2, B3	IUF - IL (1)	X	
Κάθισμα i-Size			i-UF (1)	i-U (1) (2)	

1.106

ΠΑΙΔΙΚΑ ΚΑΘΪΣΜΑΤΑ: τοποθέτηση με το ISOFIX ΣΥΣΤΗΜΑ (3/15)

X = Θέση ακατάλληλη για την τοποθέτηση παιδικού καθίσματος αυτού του τύπου.

IUF/IL = Στα οχήματα που είναι εξοπλισμένα με αυτό το σύστημα, για τη στερέωση ενός παιδικού καθίσματος, εγκεκριμένου ως «Κατηγορίας γενικής/περιορισμένης χρήσης ή ειδικού για συγκεκριμένο όχημα», χρησιμοποιώντας το σύστημα ISOFIX, βεβαιωθείτε ότι είναι δυνατή η τοποθέτηση.

i-U = Κατάλληλο για τις διατάξεις συγκράτησης καθισμάτων i-Size «γενικής χρήσης» που τοποθετούνται με την πλάτη προς το μπροστινό και προς το πίσω μέρος του αυτοκινήτου.

i-UF = Κατάλληλο μόνο για τις διατάξεις συγκράτησης καθισμάτων i-Size «γενικής χρήσης» που τοποθετούνται με την πλάτη προς το μπροστινό και προς το πίσω μέρος του αυτοκινήτου.

(1) Τοποθετήστε το κάθισμα του αυτοκινήτου όσο το δυνατόν περισσότερο προς τα πίσω και στην πιο ψηλή θέση και κλίνετε ελαφρά την πλάτη (25° περίπου).

Το μέγεθος ενός παιδικού καθίσματος ISOFIX επισημαίνεται με ένα γράμμα:

- F3 [A], F2 [B], F2X [B1]: για τα καθίσματα που είναι στραμμένα προς το μπροστινό μέρος του αυτοκινήτου της Ομάδας 1 (9 έως 18 χγρ.),
- R3 [C], R2 [D], R2X [D]: καθίσματα που είναι στραμμένα προς το πίσω ή καθίσματα-θύλακες της ομάδας 0+ (κάτω από 13 χγρ.) ή της ομάδας 1 (9 έως 18 χγρ.),
- R1 [E]: καθίσματα-θύλακες με την πλάτη στραμμένη προς το μπροστινό μέρος του αυτοκινήτου της Ομάδας 0 (κάτω από 10 χγρ.) ή της Ομάδας 0+ (κάτω από 13 χγρ.),
- L1 [F], L2 [G]: πορτ-μπεμπέ της ομάδας 0 (κάτω από 10 χγρ.),
- B2, B3: καθίσματα booster των ομάδων 2 και 3 (15 έως 25 κιλά και 22 έως 36 κιλά).



(2) ΚΙΝΔΥΝΟΣ ΘΑΝΑΤΟΥ Ή ΣΟΒΑΡΟΥ ΤΡΑΥΜΑΤΙΣΜΟΥ: πριν εγκαταστήσετε ένα παιδικό κάθισμα με την πλάτη προς το εμπρός μέρος του αυτοκινήτου στη θέση του εμπρός συνεπιβάτη, βεβαιωθείτε ότι ο airbag είναι απενεργοποιημένος ➔ 1.120.

ΠΑΙΔΙΚΑ ΚΑΘΪΣΜΑΤΑ: τοποθέτηση με το ISOFIX ΣΥΣΤΗΜΑ (4/15)**Έκδοση Estate, μη αναδιπλούμενο κάθισμα συνοδηγού (κανονικό αμάξιμα)**

Θέση ακατάλληλη για την τοποθέτηση παιδικού καθίσματος αυτού του τύπου.



Ελέγξτε την κατάσταση του airbag πριν αφήσετε να καθίσει ένας επιβάτης ή τοποθετήσετε ένα παιδικό κάθισμα.



Η χρήση ενός συστήματος ασφάλειας για παιδιά ακατάλληλου για αυτό το αυτοκίνητο δεν θα προστατεύει σωστά το μωρό ή το παιδί. Υπάρχει κίνδυνος σοβαρού ή θανατηφόρου τραυματισμού.

Παιδικό κάθισμα στερεωμένο με το σημείο στερέωσης ISOFIX

Θέση κατάλληλη για τη στερέωση ενός παιδικού καθίσματος ISOFIX.

↓ Τα πίσω πλευρικά καθίσματα είναι εξοπλισμένα με ένα σημείο αγκύρωσης που επιτρέπει τη στερέωση ενός παιδικού καθίσματος ISOFIX εγκεκριμένου ως «Γενικής χρήσης», με τρόπο ώστε να είναι στραμμένο προς τα εμπρός. Τα σημεία στερέωσης

↓ βρίσκονται στην πλάτη του καθίσματος συνοδηγού για την μπροστινή θέση και στο δάπεδο του χώρου αποσκευών για τις πίσω θέσεις.



Βεβαιωθείτε ότι το παιδί σας είναι πάντα δεμένο και ότι η ζώνη ή ο ιμάντας ασφαλείας που χρησιμοποιείτε είναι σωστά τοποθετημένα και προσαρμοσμένα. ➔ 1.60.

Εάν είναι απαραίτητο, ρυθμίστε ανάλογα τη θέση του καθίσματος.

**ΚΙΝΔΥΝΟΣ ΘΑΝΑΤΟΥ Ή ΣΟΒΑΡΩΝ ΤΡΑΥΜΑΤΙΣΜΩΝ:**

πριν τοποθετήσετε ένα παιδικό κάθισμα με την πλάτη προς το μπροστινό μέρος του αυτοκινήτου στη θέση του συνοδηγού, βεβαιωθείτε ότι έχετε απενεργοποιήσει τον airbag ➔ 1.120



Τοποθετήστε το παιδικό κάθισμα κατά προτίμηση σε ένα πίσω κάθισμα.

Για να τοποθετήσετε ένα κάθισμα ISOFIX σε αυτήν τη θέση, ελευθερώστε τη μεσαία ζώνη με το χέρι πριν να ασφαλίσετε τα άγκιστρα.

1.108

ΠΑΙΔΙΚΑ ΚΑΘΪΣΜΑΤΑ: τοποθέτηση με το ISOFIX ΣΥΣΤΗΜΑ (5/15)

Στον παρακάτω πίνακα επαναλαμβάνονται οι ίδιες πληροφορίες με εκείνες της εικόνας των επόμενων σελίδων, ώστε να τηρηθεί η ισχύουσα νομοθεσία.

Έκδοση στίσεων μη αναδιπλούμενο κάθισμα συνοδηγού							
Τύπος παιδικού καθίσματος	Βάρος του παιδιού	Μέγεθος ISOFIX καθίσματος [Μέγεθος]	Θέση συνοδηγού		Πισω θέσεις		
			airbag ενεργοποιημένο στην πλευρά του συνοδηγού	χωρίς airbag συνοδηγού ή με απενεργοποιημένο	Πλαϊνές θέσεις	Μεσαία θέση	
Πορτ-μπεμπέ εγκάρσιας τοποθέτησης Ομάδα 0	< από 10 κιλά	L1 [F], L2 [G]	X	X	IL (1)	X	
Κάθισμα-θύλακας με την πλάτη προς το εμπρός μέρος του αυτοκινήτου Ομάδες 0 ή 0 +	< από 13 χγρ.	R1 [E]	X	IL (2) (5)	IL (3)	X	
Κάθισμα - θύλακας/απλό κάθισμα με την πλάτη προς το εμπρός μέρος του αυτοκινήτου	Ομάδα 0 +	< από 13 κιλά	R3 [C]	X	IL (2) (5)	IL (3)	X
	Ομάδα 1	9 έως 18 κιλά	R2 [D], R2X [D]	X	IL (2) (5)	IL (3)	X
Κάθισμα με το πρόσωπο προς το εμπρός μέρος του αυτοκινήτου Ομάδα 1	9 έως 18 χγρ.	F3 [A], F2 [B], F2X [B1]	IUF - IL (2)	X	IUF - IL (3) (4)	X	
Ανύψωση Ομάδες 2 και 3	15 έως 25 κιλά 22 έως 36 κιλά	B2	IUF - IL (2)	X	IUF - IL (3) (4)	X	
		B3	IUF - IL (2)	X	X	X	
Κάθισμα i-Size			i-UF (2)	i-U (2) (5)	i-U	X	

ΠΑΙΔΙΚΑ ΚΑΘΪΣΜΑΤΑ: τοποθέτηση με το ISOFIX ΣΥΣΤΗΜΑ (6/15)

X = Θέση ακατάλληλη για την τοποθέτηση παιδικού καθίσματος αυτού του τύπου.

IUF/IL = Στα αυτοκίνητα που είναι εξοπλισμένα με αυτό το σύστημα, για τη στερέωση με σημείο στερέωσης ISOFIX ενός παιδικού καθίσματος εγκεκριμένου ως «Κατηγορίας γενικής/περιορισμένης χρήσης ή ειδικού για συγκεκριμένο αυτοκίνητο». Βεβαιωθείτε ότι είναι δυνατή η τοποθέτηση.

i-U = Κατάλληλο για τις διατάξεις συγκράτησης καθισμάτων i-Size «γενικής χρήσης» που τοποθετούνται με την πλάτη προς το μπροστινό και προς το πίσω μέρος του αυτοκινήτου.

i-UF = Κατάλληλο μόνο για τις διατάξεις συγκράτησης καθισμάτων i-Size «γενικής χρήσης» που τοποθετούνται με την πλάτη προς το μπροστινό και προς το πίσω μέρος του αυτοκινήτου.

- (1) Το πορτ-μπεμπέ τοποθετείται εγκάρσια στο αυτοκίνητο και καταλαμβάνει τουλάχιστον δύο θέσεις. Τοποθετήστε το κεφάλι του παιδιού προς το εσωτερικό του αυτοκινήτου.
- (2) Τοποθετήστε το κάθισμα του αυτοκινήτου όσο το δυνατόν περισσότερο προς τα πίσω και στην πιο ψηλή θέση και κλίνετε ελαφρά την πλάτη (25° περίπου).
- (3) Εάν είναι απαραίτητο, τοποθετήστε το κάθισμα του αυτοκινήτου όσο το δυνατόν περισσότερο προς τα πίσω. Για να τοποθετήσετε παιδικό κάθισμα με την πλάτη προς το εμπρός μέρος του αυτοκινήτου, μετατοπίστε το εμπρός κάθισμα του αυτοκινήτου όσο το δυνατόν περισσότερο προς τα εμπρός και στη συνέχεια μετατοπίστε την πλάτη του εμπρός καθίσματος προς τα πίσω όσο το δυνατόν περισσότερο, χωρίς να το φέρετε σε επαφή με το παιδικό κάθισμα.
- (4) Σε κάθε περίπτωση, τραβήξτε το προσκέφαλο του πίσω καθίσματος στο οποίο είναι τοποθετημένο το παιδικό κάθισμα. Αυτές οι ενέργειες πρέπει να πραγματοποιηθούν πριν τοποθετήσετε το παιδικό κάθισμα. ➔ 000. Μετακινήστε το κάθισμα μπροστά από το παιδί προς τα εμπρός, μετακινήστε την πλάτη του καθίσματος προς τα εμπρός ώστε να μην ακουμπάει στα πόδια του παιδιού.

Το μέγεθος ενός παιδικού καθίσματος ISOFIX επισημαίνεται με ένα γράμμα:

- A, B, B1 [F3, F2, F2X]: για τα καθίσματα που είναι στραμμένα προς το μπροστινό μέρος του αυτοκινήτου της ομάδας 1 (9 έως 18 χγρ.),
- C, D [R3, R2, R2X]: καθίσματα με την πλάτη στραμμένη προς το μπροστινό μέρος του αυτοκινήτου ή καθίσματα-θύλακες της ομάδας 0+ (κάτω από 13 χγρ.) ή της ομάδας 1 (9 έως 18 χγρ.),
- E [R1]: καθίσματα-θύλακες με την πλάτη προς το μπροστινό μέρος του αυτοκινήτου της ομάδας 0 (έως 10 κιλά) ή της ομάδας 0+ (έως 13 κιλά),
- F, G [L1, L2]: για τα πορτ-μπεμπέ της ομάδας 0 (κάτω από 10 χγρ.),
- B2, B3: καθίσματα ενίσχυσης των ομάδων 2 και 3 (15 έως 25 κιλά και 22 έως 36 κιλά).



(5) ΚΙΝΔΥΝΟΣ ΘΑΝΑΤΟΥ Ή ΣΟΒΑΡΟΥ ΤΡΑΥΜΑΤΙΣΜΟΥ: πριν εγκαταστήσετε ένα παιδικό κάθισμα με την πλάτη προς το εμπρός μέρος του αυτοκινήτου στη θέση του εμπρός συνεπιβάτη, βεβαιωθείτε ότι ο airbag είναι απενεργοποιημένος ➔ 1.120.

1.110

ΠΑΙΔΙΚΑ ΚΑΘΪΣΜΑΤΑ: τοποθέτηση με το ISOFIX ΣΥΣΤΗΜΑ (7/15)**Έκδοση Estate, αναδιπλούμενο κάθισμα συνοδηγού (κανονικό αμάξωμα)****Παιδικό κάθισμα στερεωμένο με το σημείο στερέωσης ISOFIX**

Θέση κατάλληλη για τη στερέωση ενός παιδικού καθίσματος ISOFIX.

Τα πίσω πλευρικά καθίσματα είναι εξοπλισμένα με ένα σημείο αγκύρωσης που επιτρέπει τη στερέωση ενός παιδικού καθίσματος ISOFIX εγκεκριμένου ως «Γενικής χρήσης», με τρόπο ώστε να είναι στραμμένο προς τα εμπρός. Τα σημεία στερέωσης βρίσκονται στο δάπεδο του πορτ μπαγκάζ για τα πίσω καθίσματα.



Θέση ακατάλληλη για την τοποθέτηση παιδικού καθίσματος αυτού του τύπου.



Η χρήση ενός συστήματος ασφάλειας για παιδιά ακατάλληλου για αυτό το αυτοκίνητο δεν θα προστατεύει σωστά το μωρό ή το παιδί. Υπάρχει κίνδυνος σοβαρού ή θανατηφόρου τραυματισμού.



Βεβαιωθείτε ότι το παιδί σας είναι πάντα δεμένο και ότι η ζώνη ή ο ιμάντας ασφαλείας που χρησιμοποιείτε είναι σωστά τοποθετημένα και προσαρμοσμένα. ➔ 1.60.

Εάν είναι απαραίτητο, ρυθμίστε ανάλογα τη θέση του καθίσματος.



Για να τοποθετήσετε ένα κάθισμα ISOFIX, ελευθερώστε τη μεσαία ζώνη με το χέρι πριν να ασφαλίσετε τα άγκιστρα.

ΠΑΙΔΙΚΑ ΚΑΘΪΣΜΑΤΑ: τοποθέτηση με το ISOFIX ΣΥΣΤΗΜΑ (8/15)

Στον παρακάτω πίνακα επαναλαμβάνονται οι ίδιες πληροφορίες με εκείνες της εικόνας των επόμενων σελίδων, ώστε να τηρηθεί η ισχύουσα νομοθεσία.

Έκδοση στέισιον αναδιπλούμενο κάθισμα συνοδηγού						
Τύπος παιδικού καθίσματος	Βάρος του παιδιού	Μέγεθος ISOFIX καθίσματος [Μέγεθος]	Θέση συνοδηγού	Πισω θέσεις		
				Πλαϊνές θέσεις	Μεσαία θέση	
Πορτ-μπεμπέ εγκάρσιας τοποθέτησης Ομάδα 0	< από 10 κιλά	L1 [F], L2 [G]	X	IL (1) (4)	X	
Κάθισμα-θύλακας με την πλάτη προς το εμπρός μέρος του αυτοκινήτου Ομάδες 0 ή 0 +	< από 13 χγρ.	R1 [E]	X	IL (2) (4)	X	
Κάθισμα-θύλακας/απλό κάθισμα με την πλάτη προς το εμπρός μέρος του αυτοκινήτου	Ομάδα 0 +	< από 13 κιλά	R3 [C]	X	IL (2) (4)	X
	Ομάδα 1	9 έως 18 κιλά	R2 [D], R2X [D]	X	IL (2) (4)	X
Κάθισμα με το πρόσωπο προς το εμπρός μέρος του αυτοκινήτου Ομάδα 1	9 έως 18 χγρ.	F3 [A], F2 [B], F2X [B1]	X	IUF - IL (2) (3) (4)	X	
Ανύψωση Ομάδες 2 και 3	15 έως 25 κιλά 22 έως 36 κιλά	B2	X	IUF - IL (2) (3) (4)	X	
		B3	X	X	X	
Κάθισμα i-Size			X	i-U (4)	X	

1.112

ΠΑΙΔΙΚΑ ΚΑΘΪΣΜΑΤΑ: τοποθέτηση με το ISOFIX ΣΥΣΤΗΜΑ (9/15)

X = Θέση ακατάλληλη για την τοποθέτηση παιδικού καθίσματος αυτού του τύπου.

IUF/IL = Στα οχήματα που είναι εξοπλισμένα με αυτό το σύστημα, για τη στερέωση ενός παιδικού καθίσματος, εγκεκριμένου ως "Κατηγορίας γενικής/περιορισμένης χρήσης ή ειδικού για συγκεκριμένο όχημα", χρησιμοποιώντας το σύστημα ISOFIX, βεβαιωθείτε ότι είναι δυνατή η τοποθέτηση.

i-U = Κατάλληλο για τις διατάξεις συγκράτησης καθισμάτων i-Size "γενικής χρήσης" που τοποθετούνται με την πλάτη προς το μπροστινό και προς το πίσω μέρος του αυτοκινήτου.

i-UF = Κατάλληλο μόνο για τις διατάξεις συγκράτησης καθισμάτων i-Size "γενικής χρήσης" που τοποθετούνται με την πλάτη προς το μπροστινό και προς το πίσω μέρος του αυτοκινήτου.

(1) Το πορτ-μπεμπέ τοποθετείται εγκάρσια στο αυτοκίνητο και καταλαμβάνει τουλάχιστον δύο θέσεις. Τοποθετήστε το κεφάλι του παιδιού προς το εσωτερικό του αυτοκινήτου.

(2) Εάν είναι απαραίτητο, τοποθετήστε το κάθισμα του αυτοκινήτου όσο το δυνατόν περισσότερο προς τα πίσω. Για να τοποθετήσετε παιδικό κάθισμα με την πλάτη προς το εμπρός μέρος του αυτοκινήτου, μετατοπίστε το εμπρός κάθισμα του αυτοκινήτου όσο το δυνατόν περισσότερο προς τα εμπρός και στη συνέχεια μετατοπίστε την πλάτη του εμπρός καθίσματος προς τα πίσω όσο το δυνατόν περισσότερο, χωρίς να το φέρετε σε επαφή με το παιδικό κάθισμα.

(3) Σε κάθε περίπτωση, τραβήξτε το προσκέφαλο του πίσω καθίσματος στο οποίο είναι τοποθετημένο το παιδικό κάθισμα. Αυτές οι ενέργειες πρέπει να πραγματοποιηθούν πριν τοποθετήσετε το παιδικό κάθισμα. ➔ 000. Μετακινήστε το κάθισμα μπροστά από το παιδί προς τα εμπρός, μετακινήστε την πλάτη του καθίσματος προς τα εμπρός ώστε να μην ακουμπάει στα πόδια του παιδιού.

Το μέγεθος ενός παιδικού καθίσματος ISOFIX επισημαίνεται με ένα γράμμα:

- F3 [A], F2 [B], F2X [B1]: για τα καθίσματα που είναι στραμμένα προς το μπροστινό μέρος του αυτοκινήτου της Ομάδας 1 (9 έως 18 χγρ.),
- R3 [C], R2 [D], R2X [D]: καθίσματα που είναι στραμμένα προς το πίσω ή καθίσματα-θύλακες της ομάδας 0+ (κάτω από 13 χγρ.) ή της ομάδας 1 (9 έως 18 χγρ.),
- R1 [E]: καθίσματα-θύλακες με την πλάτη στραμμένη προς το μπροστινό μέρος του αυτοκινήτου της Ομάδας 0 (κάτω από 10 χγρ.) ή της Ομάδας 0+ (κάτω από 13 χγρ.),
- L1 [F], L2 [G]: πορτ-μπεμπέ της ομάδας 0 (κάτω από 10 χγρ.),
- B2, B3: καθίσματα booster των ομάδων 2 και 3 (15 έως 25 κιλά και 22 έως 36 κιλά).



(4) ΚΙΝΔΥΝΟΣ ΘΑΝΑΤΟΥ Ή ΣΟΒΑΡΟΥ ΤΡΑΥΜΑΤΙΣΜΟΥ: απαγορεύεται η τοποθέτηση παιδικού καθίσματος πίσω από ένα διπλωμένο μπροστινό κάθισμα.

ΠΑΙΔΙΚΑ ΚΑΘΪΣΜΑΤΑ: τοποθέτηση με το ISOFIX ΣΥΣΤΗΜΑ (10/15)**Έκδοση Estate με κάθισμα συνοδηγού με σύστημα ISOFIX (μακρύ αμάξωμα)**

Θέση που δεν επιτρέπει την τοποθέτηση παιδικού καθίσματος.



Ελέγξτε την κατάσταση του airbag πριν τοποθετήσετε ένα παιδικό κάθισμα ή αφήσετε να καθίσει ένας επιβάτης.



Η χρήση ενός συστήματος ασφάλειας για παιδιά ακατάλληλου για αυτό το αυτοκίνητο δεν θα προστατεύει σωστά το μωρό ή το παιδί. Υπάρχει κίνδυνος σοβαρού ή θανατηφόρου τραυματισμού.

Παιδικό κάθισμα στερεωμένο με το σημείο στερέωσης ISOFIX



Θέση κατάλληλη για τη στερέωση ενός παιδικού καθίσματος ISOFIX.

Τα πίσω πλευρικά καθίσματα είναι εξοπλισμένα με ένα σημείο αγκύρωσης που επιτρέπει τη στερέωση ενός παιδικού καθίσματος ISOFIX εγκεκριμένου ως «Γενικής χρήσης», με τρόπο ώστε να είναι στραμμένο προς τα εμπρός. Τα σημεία στερέωσης βρίσκονται στην πλάτη του καθίσματος συνοδηγού για την μπροστινή θέση και στο δάπεδο του χώρου αποσκευών για τις πίσω θέσεις.



Βεβαιωθείτε ότι το παιδί σας είναι πάντα δεμένο και ότι η ζώνη ή ο ιμάντας ασφαλείας που χρησιμοποιείτε είναι σωστά τοποθετημένα και προσαρμοσμένα. ➔ 1.60.

Εάν είναι απαραίτητο, ρυθμίστε ανάλογα τη θέση του καθίσματος.



ΚΙΝΔΥΝΟΣ ΘΑΝΑΤΟΥ Ή ΣΟΒΑΡΩΝ ΤΡΑΥΜΑΤΙΣΜΩΝ:

πριν τοποθετήσετε ένα παιδικό κάθισμα με την πλάτη προς το μπροστινό μέρος του αυτοκινήτου στη θέση του συνοδηγού, βεβαιωθείτε ότι έχετε απενεργοποιήσει τον airbag. ➔ 1.120.



Τοποθετήστε το παιδικό κάθισμα κατά προτίμηση σε ένα πίσω κάθισμα.

Για να τοποθετήσετε ένα κάθισμα ISOFIX σε αυτήν τη θέση, ελευθερώστε τη μεσαία ζώνη με το χέρι πριν να ασφαλίσετε τα άγκιστρα.

1.114

ΠΑΙΔΙΚΑ ΚΑΘΪΣΜΑΤΑ: τοποθέτηση με το ISOFIX ΣΥΣΤΗΜΑ (11/15)

Στον παρακάτω πίνακα επαναλαμβάνονται οι ίδιες πληροφορίες με εκείνες του διαγράμματος της προηγούμενης σελίδας, για να εξασφαλιζεται η τήρηση των ισχυόντων κανονισμών.

Έκδοση Estate με κάθισμα συνοδηγού με σύστημα ISOFIX (μακρύ αμάξωμα)								
Τύπος παιδικού καθίσματος	Βάρος του παιδιού	Μέγεθος ISOFIX καθίσματος [Μέγεθος]	Θέση συνοδηγού		Πίσω καθίσματα της δεύτερης σειράς		Πίσω καθίσματα τρίτης σειράς	
			airbag ενεργοποιημένο στην πλευρά του συνοδηγού	χωρίς airbag συνοδηγού ή με απενεργοποιημένο	Πλαινές θέσεις	Μεσαία θέση		
Πορτ-μπεμπέ εγκάρσιας τοποθέτησης Ομάδα 0	< από 10 κιλά	L1 [F], L2 [G]	X	X	IL (1)	X	X	
Κάθισμα-θύλακας με την πλάτη προς το εμπρός μέρος του αυτοκινήτου Ομάδες 0 ή 0 +	< από 13 χγρ.	R1 [E]	X	IL (2) (5)	IL (3)	X	IL (3)	
Κάθισμα-θύλακας / απλό κάθισμα με την πλάτη προς το εμπρός μέρος του αυτοκινήτου	Ομάδα 0 +	< από 13 κιλά	R3 [C]	X	IL (2) (5)	IL (3)	X	IL (3)
	Ομάδα 1	9 έως 18 κιλά	R2 [D], R2X [D]	X	IL (2) (5)	IL (3)	X	IL (3)
Κάθισμα με το πρόσωπο προς το εμπρός μέρος του αυτοκινήτου Ομάδα 1	9 έως 18 kg	F3 [A], F2 [B], F2X [B1]	IUF - IL (2)	X	IUF - IL (3) (4)	X	IUF - IL (3) (4)	
Ανύψωση Ομάδες 2 και 3	15 έως 25 κιλά	B2	IUF - IL (2)	X	IUF - IL (3) (4)	X	IUF - IL (3) (4)	
	22 έως 36 κιλά	B3	IUF - IL (2)	X	X	X	X	
Κάθισμα i-Size			i-UF (2)	i-U (2) (5)	i-U	X	i-U	

1.115

ΠΑΙΔΙΚΑ ΚΑΘΪΣΜΑΤΑ: τοποθέτηση με το ISOFIX ΣΥΣΤΗΜΑ (12/15)

X = Θέση ακατάλληλη για την τοποθέτηση παιδικού καθίσματος αυτού του τύπου.

IUF/IL = Στα οχήματα που είναι εξοπλισμένα με αυτό το σύστημα, για τη στερέωση ενός παιδικού καθίσματος, εγκεκριμένου ως "Κατηγορίας γενικής/περιορισμένης χρήσης ή ειδικού για συγκεκριμένο όχημα", χρησιμοποιώντας το σύστημα ISOFIX, βεβαιωθείτε ότι είναι δυνατή η τοποθέτηση.

i-U = Κατάλληλο για τις διατάξεις συγκράτησης καθισμάτων i-Size "γενικής χρήσης" που τοποθετούνται με την πλάτη προς το μπροστινό και προς το πίσω μέρος του αυτοκινήτου.

i-UF = Κατάλληλο μόνο για τις διατάξεις συγκράτησης καθισμάτων i-Size "γενικής χρήσης" που τοποθετούνται με την πλάτη προς το μπροστινό και προς το πίσω μέρος του αυτοκινήτου.

- (1) Το πορτ-μπεμπέ τοποθετείται εγκάρσια στο αυτοκίνητο και καταλαμβάνει τουλάχιστον δύο θέσεις. Τοποθετήστε το κεφάλι του παιδιού προς το εσωτερικό του αυτοκινήτου.
- (2) Τοποθετήστε το κάθισμα του αυτοκινήτου όσο το δυνατόν περισσότερο προς τα πίσω και στην πιο ψηλή θέση και κλίνετε ελαφρά την πλάτη (25° περίπου).
- (3) Εάν είναι απαραίτητο, τοποθετήστε το κάθισμα του αυτοκινήτου όσο το δυνατόν περισσότερο προς τα πίσω. Για να τοποθετήσετε παιδικό κάθισμα με την πλάτη προς το εμπρός μέρος του αυτοκινήτου, μετατοπίστε το εμπρός κάθισμα του αυτοκινήτου όσο το δυνατόν περισσότερο προς τα εμπρός και στη συνέχεια μετατοπίστε την πλάτη του εμπρός καθίσματος προς τα πίσω όσο το δυνατόν περισσότερο, χωρίς να το φέρετε σε επαφή με το παιδικό κάθισμα.
- (4) Σε κάθε περίπτωση, τραβήξτε το προσκέφαλο του πίσω καθίσματος στο οποίο είναι τοποθετημένο το παιδικό κάθισμα. Αυτές οι ενέργειες θα πρέπει να πραγματοποιηθούν πριν τοποθετήσετε το παιδικό κάθισμα. ➔ 3.38. Μετακινήστε το κάθισμα μπροστά από το παιδί προς τα εμπρός, μετακινήστε την πλάτη του καθίσματος προς τα εμπρός, ώστε να μην έρχεται σε επαφή με τα πόδια του παιδιού.

Το μέγεθος ενός παιδικού καθίσματος ISOFIX επισημαίνεται με ένα γράμμα:

- F3 [A], F2 [B], F2X [B1]: για τα καθίσματα που είναι στραμμένα προς το μπροστινό μέρος του αυτοκινήτου της Ομάδας 1 (9 έως 18 χγρ.),
- R3 [C], R2 [D], R2X [D]: καθίσματα-θύλακες ή καθίσματα-θύλακες της Ομάδας 0+ (κάτω από 13 χγρ.) ή της Ομάδας 1 (9 έως 18 χγρ.),
- R1 [E]: καθίσματα-θύλακες με την πλάτη στραμμένη προς το μπροστινό μέρος του αυτοκινήτου της Ομάδας 0 (κάτω από 10 χγρ.) ή της Ομάδας 0+ (κάτω από 13 χγρ.),
- L1 [F], L2 [G]: πορτ-μπεμπέ της ομάδας 0 (κάτω από 10 χγρ.),
- B2, B3: καθίσματα booster των ομάδων 2 και 3 (15 έως 25 κιλά και 22 έως 36 κιλά).



(5) ΚΙΝΔΥΝΟΣ ΘΑΝΑΤΟΥ Ή ΣΟΒΑΡΟΥ ΤΡΑΥΜΑΤΙΣΜΟΥ: πριν εγκαταστήσετε ένα παιδικό κάθισμα με την πλάτη προς το εμπρός μέρος του αυτοκινήτου στη θέση του εμπρός συνεπιβάτη, βεβαιωθείτε ότι ο airbag είναι απενεργοποιημένος ➔ 1.120.

1.116

ΠΑΙΔΙΚΑ ΚΑΘΪΣΜΑΤΑ: τοποθέτηση με το ISOFIX ΣΥΣΤΗΜΑ (13/15)**Έκδοση Estate με κάθισμα συνοδηγού χωρίς σύστημα ISOFIX (μακρύ αμάξωμα)****Παιδικό κάθισμα στερεωμένο με το σημείο στερέωσης ISOFIX**

Θέση κατάλληλη για τη στερέωση ενός παιδικού καθίσματος ISOFIX.

↓ Τα πίσω πλευρικά καθίσματα είναι εξοπλισμένα με ένα σημείο αγκύρωσης που επιτρέπει τη στερέωση ενός παιδικού καθίσματος ISOFIX εγκεκριμένου ως «Γενικής χρήσης», με τρόπο ώστε να είναι στραμμένο προς τα εμπρός. Τα σημεία στερέωσης βρίσκονται στο δάπεδο του πορτ μπαγκάζ για τα πίσω καθίσματα.



Θέση που δεν επιτρέπει την τοποθέτηση παιδικού καθίσματος.



Η χρήση ενός συστήματος ασφάλειας για παιδιά ακατάλληλου για αυτό το αυτοκίνητο δεν θα προστατεύει σωστά το μωρό ή το παιδί. Υπάρχει κίνδυνος σοβαρού ή θανατηφόρου τραυματισμού.



Βεβαιωθείτε ότι το παιδί σας είναι πάντα δεμένο και ότι η ζώνη ή ο ιμάντας ασφαλείας που χρησιμοποιείτε είναι σωστά τοποθετημένα και προσαρμοσμένα. ➔ 1.60.

Εάν είναι απαραίτητο, ρυθμίστε ανάλογα τη θέση του καθίσματος.



Για να τοποθετήσετε ένα κάθισμα ISOFIX, ελευθερώστε τη μεσαία ζώνη με το χέρι πριν να ασφαλίσετε τα άγκιστρα.

ΠΑΙΔΙΚΑ ΚΑΘΪΣΜΑΤΑ: τοποθέτηση με το ISOFIX ΣΥΣΤΗΜΑ (14/15)

Στον παρακάτω πίνακα επαναλαμβάνονται οι ίδιες πληροφορίες με εκείνες της εικόνας των επόμενων σελίδων, ώστε να τηρηθεί η ισχύουσα νομοθεσία.

Έκδοση Estate με κάθισμα συνοδηγού χωρίς σύστημα ISOFIX (μακρύ αμάξιμα)						
Τύπος παιδικού καθίσματος	Βάρος του παιδιού	Μέγεθος ISOFIX καθίσματος [Μέγεθος]	Θέση συνοδηγού	Πίσω καθίσματα της δεύτερης σειράς		Πίσω καθίσματα τρίτης σειράς
				Πλαϊνές θέσεις (4)	Μεσαία θέση	
Πορτ-μπεμπέ εγκάρσιας τοποθέτησης Ομάδα 0	< από 10 κιλά	L1 [F], L2 [G]	X	IL (1)	X	X
Κάθισμα-θύλακας με την πλάτη προς το εμπρός μέρος του αυτοκινήτου Ομάδες 0 ή 0 +	< από 13 χγρ.	R1 [E]	X	IL (2)	X	IL (2)
Κάθισμα-θύλακας/απλό κάθισμα με την πλάτη προς το εμπρός μέρος του αυτοκινήτου	Ομάδα 0 +	R3 [C]	X	IL (2)	X	IL (2)
	Ομάδα 1	R2 [D], R2X [D]	X	IL (2)	X	IL (2)
Κάθισμα με το πρόσωπο προς το εμπρός μέρος του αυτοκινήτου Ομάδα 1	9 έως 18 kg	F3 [A], F2 [B], F2X [B1]	X	IUF - IL (2) (3)	X	IUF - IL (2) (3)
Ανύψωση Ομάδες 2 και 3	15 έως 25 κιλά 22 έως 36 κιλά	B2	X	IUF - IL (2) (3)	X	IUF - IL (2) (3)
		B3	X	X	X	X
Κάθισμα i-Size			X	i-U	X	i-U

1.118

ΠΑΙΔΙΚΑ ΚΑΘΪΣΜΑΤΑ: τοποθέτηση με το ISOFIX ΣΥΣΤΗΜΑ (15/15)

X = Θέση ακατάλληλη για την τοποθέτηση παιδικού καθίσματος αυτού του τύπου.

IUF/IL = Στα οχήματα που είναι εξοπλισμένα με αυτό το σύστημα, για τη στερέωση ενός παιδικού καθίσματος, εγκεκριμένου ως "Κατηγορίας γενικής/περιορισμένης χρήσης ή ειδικού για συγκεκριμένο όχημα", χρησιμοποιώντας το σύστημα ISOFIX, βεβαιωθείτε ότι είναι δυνατή η τοποθέτηση.

i-U = Κατάλληλο για τις διατάξεις συγκράτησης καθισμάτων i-Size "γενικής χρήσης" που τοποθετούνται με την πλάτη προς το μπροστινό και προς το πίσω μέρος του αυτοκινήτου.

i-UF = Κατάλληλο μόνο για τις διατάξεις συγκράτησης καθισμάτων i-Size "γενικής χρήσης" που τοποθετούνται με την πλάτη προς το μπροστινό και προς το πίσω μέρος του αυτοκινήτου.

- (1) Το πορτ-μπεμπέ τοποθετείται εγκάρσια στο αυτοκίνητο και καταλαμβάνει τουλάχιστον δύο θέσεις. Τοποθετήστε το κεφάλι του παιδιού προς το εσωτερικό του αυτοκινήτου.
- (2) Τοποθετήστε το κάθισμα του αυτοκινήτου όσο το δυνατόν περισσότερο προς τα πίσω και στην πιο ψηλή θέση και κλίνετε ελαφρά την πλάτη (25° περίπου).
- (3) Εάν είναι απαραίτητο, τοποθετήστε το κάθισμα του αυτοκινήτου όσο το δυνατόν περισσότερο προς τα πίσω. Για να τοποθετήσετε παιδικό κάθισμα με την πλάτη προς το εμπρός μέρος του αυτοκινήτου, μετατοπίστε το εμπρός κάθισμα του αυτοκινήτου όσο το δυνατόν περισσότερο προς τα εμπρός και στη συνέχεια μετατοπίστε την πλάτη του εμπρός καθίσματος προς τα πίσω όσο το δυνατόν περισσότερο, χωρίς να το φέρετε σε επαφή με το παιδικό κάθισμα.
- (4) Σε κάθε περίπτωση, τραβήξτε το προσκέφαλο του πίσω καθίσματος στο οποίο είναι τοποθετημένο το παιδικό κάθισμα. Αυτές οι ενέργειες θα πρέπει να πραγματοποιηθούν πριν τοποθετήσετε το παιδικό κάθισμα. ➔ 3.38. Μετακινήστε το κάθισμα μπροστά από το παιδί προς τα εμπρός, μετακινήστε την πλάτη του καθίσματος προς τα εμπρός, ώστε να μην έρχεται σε επαφή με τα πόδια του παιδιού.

Το μέγεθος ενός παιδικού καθίσματος ISOFIX επισημαίνεται με ένα γράμμα:

- F3 [A], F2 [B], F2X [B1]: για τα καθίσματα που είναι στραμμένα προς το μπροστινό μέρος του αυτοκινήτου της Ομάδας 1 (9 έως 18 χγρ.),
- R3 [C], R2 [D], R2X [D]: καθίσματα-θύλακες ή καθίσματα-θύλακες της Ομάδας 0+ (κάτω από 13 χγρ.) ή της Ομάδας 1 (9 έως 18 χγρ.),
- R1 [E]: Καθίσματα-θύλακες με την πλάτη στραμμένη προς το μπροστινό μέρος του αυτοκινήτου της Ομάδας 0 (κάτω από 10 χγρ.) ή της Ομάδας 0+ (κάτω από 13 χγρ.),
- L1 [F], L2 [G]: πορτ-μπεμπέ της ομάδας 0 (κάτω από 10 χγρ.),
- B2, B3: καθίσματα booster των ομάδων 2 και 3 (15 έως 25 κιλά και 22 έως 36 κιλά).

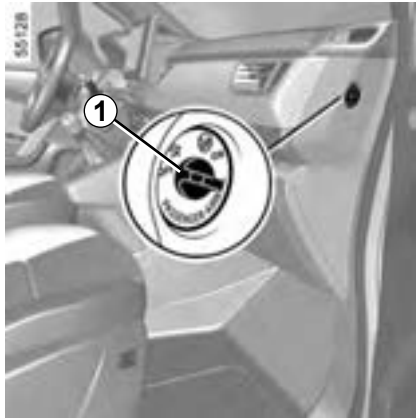

(5) ΚΙΝΔΥΝΟΣ ΘΑΝΑΤΟΥ Ή ΣΟΒΑΡΟΥ ΤΡΑΥΜΑΤΙΣΜΟΥ: πριν εγκαταστήσετε ένα παιδικό κάθισμα με την πλάτη προς το εμπρός μέρος του αυτοκινήτου στη θέση του εμπρός συνεπιβάτη, βεβαιωθείτε ότι ο airbag είναι απενεργοποιημένος ➔ 1.120.

ΑΣΦΑΛΕΙΑ ΠΑΙΔΙΩΝ: απενεργοποίηση, ενεργοποίηση AIRBAG συνοδηγού (1/3)**Απενεργοποίηση airbag συνοδηγού**

(ανάλογα με το αυτοκίνητο)

Πριν τοποθετήσετε ένα παιδικό κάθισμα στο κάθισμα του συνοδηγού:

- βεβαιωθείτε ότι είναι δυνατή η τοποθέτηση του παιδικού καθίσματος σε αυτήν τη θέση,
- είναι απαραίτητο να απενεργοποιήσετε το airbag για ένα παιδικό κάθισμα που είναι στραμμένο προς τα πίσω.

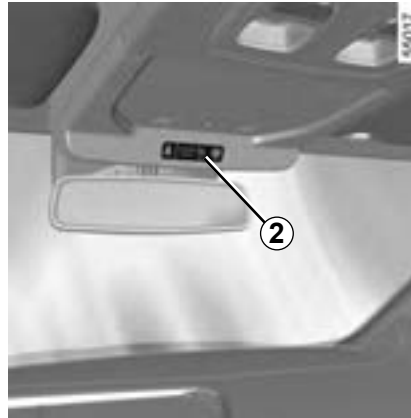

Για να απενεργοποιήσετε το airbag: με το αυτοκίνητο ακινητοποιημένο και το διακόπτη κλειστό, πιέστε και γυρίστε την κλειδαριά 1 στη θέση OFF.



Με το άνοιγμα του διακόπτη, βεβαιωθείτε

οπωσδήποτε ότι το ενδεικτικό  φωτίζει στο καντράν 2.

Αυτό το ενδεικτικό παραμένει μόνιμα αναμμένο για να σας επιβεβαιώνει ότι μπορείτε να εγκαταστήσετε ένα παιδικό κάθισμα.



Η ενεργοποίηση ή απενεργοποίηση του airbag συνοδηγού πραγματοποιείται μόνο με το όχημα ακινητοποιημένο και τον διακόπτη κλειστό.

Σε περίπτωση χειρισμού ενώ το αυτοκίνητο κινείται, τα ενδεικτικά  και  ανάβουν.

Για να επαναφέρετε την κατάσταση του airbag που συμφωνεί με τη θέση της κλειδαριάς, κλείστε και ανοίξτε πάλι το διακόπτη του κινητήρα.

**ΚΙΝΔΥΝΟΣ**

Δεδομένου ότι η λειτουργία airbag συνοδηγού δεν είναι συμβατή με την τοποθέτηση παιδικού καθίσματος με όψη προς τα πίσω, **ΠΟΤΕ** μην τοποθετείτε σύστημα συγκράτησης παιδιού με όψη προς τα πίσω σε κάθισμα που προστατεύεται από ΕΝΕΡΓΟ μπροστινό **AIRBAG**. Αυτό μπορεί να οδηγήσει στον **ΘΑΝΑΤΟ** του **ΠΑΙΔΙΟΥ** ή σε **ΣΟΒΑΡΟΥΣ ΤΡΑΥΜΑΤΙΣΜΟΥΣ**.

ΑΣΦΑΛΕΙΑ ΠΑΙΔΙΩΝ: απενεργοποίηση, ενεργοποίηση AIRBAG συνοδηγού (2/3)



Οι ενδείξεις στο ταμπλό και οι ετικέτες **A** σε κάθε πλευρά του αλεξηλίου του συνοδηγού **3** (όπως στο παράδειγμα στις παραπάνω ετικέτες) σας υπενθυμίζουν αυτές τις οδηγίες.



ΚΙΝΔΥΝΟΣ

Δεδομένου ότι η λειτουργία airbag συνοδηγού δεν είναι συμβατή με την τοποθέτηση παιδικού καθίσματος με όψη προς τα πίσω, **ΠΟΤΕ** μην τοποθετείτε σύστημα συγκράτησης παιδιού με όψη προς τα πίσω σε κάθισμα που προστατεύεται από ΕΝΕΡΓΟ μπροστινό **AIRBAG**. Αυτό μπορεί να οδηγήσει στον **ΘΑΝΑΤΟ** του **ΠΑΙΔΙΟΥ** ή σε **ΣΟΒΑΡΟΥΣ ΤΡΑΥΜΑΤΙΣΜΟΥΣ**.

ΑΣΦΑΛΕΙΑ ΠΑΙΔΙΩΝ: απενεργοποίηση, ενεργοποίηση AIRBAG συνοδηγού (3/3)

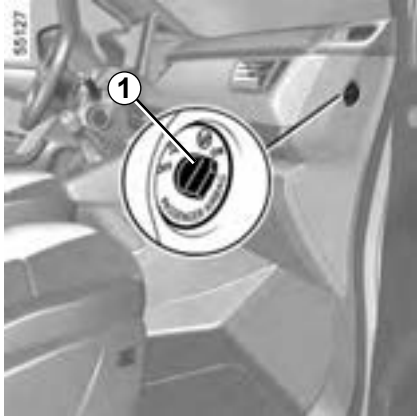

Ενεργοποίηση των airbag συνοδηγού

(ανάλογα με το αυτοκίνητο)

Από τη στιγμή που θα αφαιρέσετε το παιδικό κάθισμα από το κάθισμα του συνοδηγού, επανενεργοποιήστε τους airbag προκειμένου να εξασφαλίσετε την προστασία του συνοδηγού σε περίπτωση σύγκρουσης.

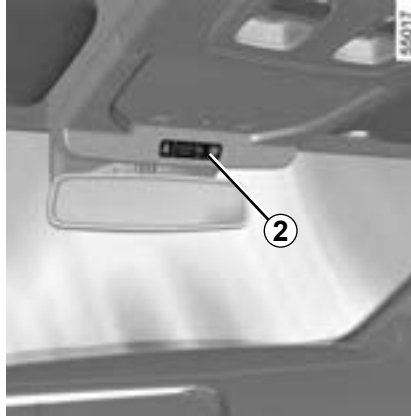

Για επανεκκίνηση του airbag: όχημα σταματημένο, διακόπτης κλειστός, πατήστε και γυρίστε την κλειδαριά στη 1 θέση ON.

Όταν ανοίγετε τον διακόπτη του κινητήρα, θα πρέπει να ελέγξετε εάν το ενδεικτικό προειδοποίησης  είναι σβηστό και εάν το

ενδεικτικό προειδοποίησης  ανάβει στην οθόνη 2 και παραμένει αναμμένο για 60 δευτερόλεπτα περίπου μετά από κάθε εκκίνηση.

Ο airbag του συνοδηγού είναι ενεργοποιημένος.

Προβλήματα στη λειτουργία



Σε περίπτωση προβλήματος του συστήματος ενεργοποίησης/απενεργοποίησης των airbag του συνοδηγού, απαγορεύεται η τοποθέτηση παιδικού καθίσματος με την πλάτη προς το εμπρός μέρος του αυτοκινήτου στο εμπρός κάθισμα.

Συμμορφωθείτε να μην καθίσει σε αυτό το κάθισμα κανένας επιβάτης.

Συμβουλευθείτε το συντομότερο ένα Επίσημο Συνεργείο της μάρκας.



Η ενεργοποίηση ή απενεργοποίηση του airbag συνοδηγού πραγματοποιείται μόνο με το όχημα ακινητοποιημένο και τον διακόπτη κλειστό.

Σε περίπτωση χειρισμού ενώ το αυτοκίνητο κινείται, τα ενδεικτικά  και  ανάβουν.

Για να επαναφέρετε την κατάσταση του airbag που συμφωνεί με τη θέση της κλειδαριάς, κλείστε και ανοίξτε πάλι το διακόπτη του κινητήρα.

ΚΟΡΝΑ ΚΑΙ ΦΩΤΕΙΝΗ ΠΡΟΕΙΔΟΠΟΙΗΣΗ

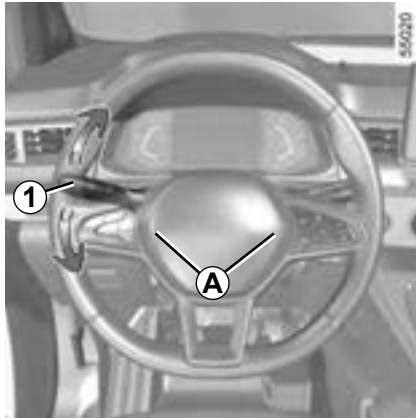

Κόρνα

Πιέστε στο κέντρο του τιμονιού **A** για να χρησιμοποιήσετε την κόρνα.

Φωτεινή προειδοποίηση

Τραβήξτε το χειριστήριο **1** προς το μέρος σας και, στη συνέχεια, αφήστε το ελεύθερο για να αναβοσβήσετε τους προβολείς.

Φλας

Μετακινήστε το χειριστήριο **1** στην ίδια κατεύθυνση που θέλετε να γυρίσετε το τιμόνι.

Λειτουργία απλού πατήματος

Μετακινήστε στιγμιαία το χειριστήριο **1** προς τα επάνω ή προς τα κάτω, χωρίς να υπερβείτε το σημείο αντίστασης και, στη συνέχεια, απελευθερώστε το, το χειριστήριο θα επανέλθει στην αρχική του θέση και το σχετικό φλας θα αναβοσβήσει τρεις φορές.

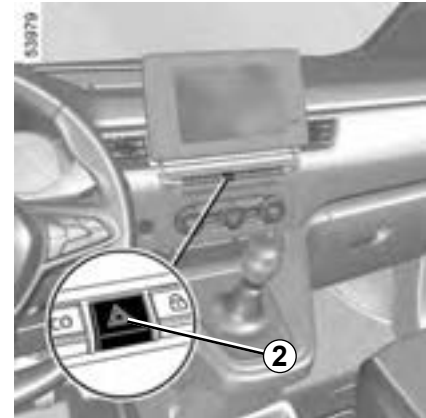

Φώτα αλάρμ

Πιέστε τον διακόπτη **2**. Αυτός ο διακόπτης ενεργοποιεί ταυτόχρονα τα τέσσερα φλας και τα πλαϊνά φλας. Πρέπει να τον χρησιμοποιείτε μόνο σε περίπτωση κινδύνου για να ειδοποιήσετε τους άλλους οδηγούς ότι αναγκάζεστε να σταματήσετε σε μη κανονικό ή απαγορευμένο σημείο ή ότι αντιμετωπίζετε ιδιαίτερα δύσκολες συνθήκες οδήγησης.

ΘΕΣΗ ΟΔΗΓΗΣΗΣ, ΤΙΜΟΝΙ ΑΡΙΣΤΕΡΑ (1/2)

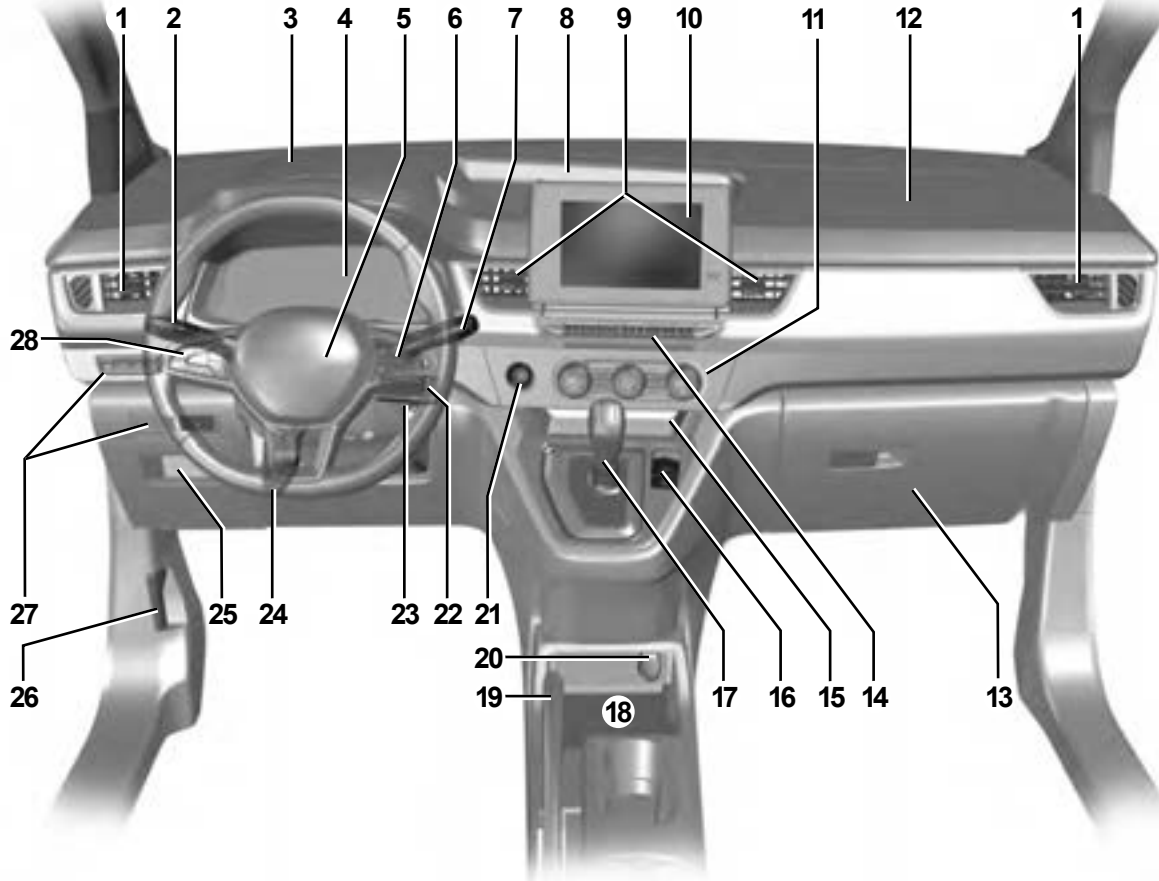

1.124

ΘΕΣΗ ΟΔΗΓΗΣΗΣ, ΤΙΜΟΝΙ ΑΡΙΣΤΕΡΑ (2/2)

Η παρουσία των εξοπλισμών που περιγράφονται παρακάτω ΕΞΑΡΤΑΤΑΙ ΑΠΟ ΤΗΝ ΕΚΔΟΣΗ ΤΟΥ ΑΥΤΟΚΙΝΗΤΟΥ ΚΑΙ ΑΠΟ ΤΗ ΧΩΡΑ.

- | | | |
|---|---|---|
| <p>1 Πλαϊνοί αεραγωγοί.</p> <p>2 Χειριστήριο:</p> <ul style="list-style-type: none"> - φλας, - εξωτερικού φωτισμού, - προβολείς ομίχλης. <p>3 Πρίζες διαμερίσματος αποθήκευσης ταμπλό, θύρες USB και πρίζα αξεσουάρ.</p> <p>4 Καντράν.</p> <p>5 Θέση airbag οδηγού, κόρνα.</p> <p>6 Χειριστήριο:</p> <ul style="list-style-type: none"> - εναλλαγής ενδείξεων του υπολογιστή ταξιδιού και του μενού εξατομίκευσης των ρυθμίσεων του αυτοκινήτου, - τηλεχειρισμού ραδιοφώνου, συστήματος πλοήγησης. <p>7 Χειριστήριο υαλοκαθαριστήρων/πλυστικής συσκευής του παρμπρίζ και του πίσω τζαμιού.</p> <p>8 Κεντρικός χώρος μικροαντικειμένων στο ταμπλό.</p> <p>9 Κεντρικοί αεραγωγοί.</p> <p>10 Οθόνη πολυμέσων.</p> <p>11 Χειριστήρια θέρμανσης ή κλιματισμού.</p> <p>12 Θέση airbag συνοδηγού.</p> <p>13 Ντουλαπάκι μικροαντικειμένων</p> | <p>14 Χειριστήριο:</p> <ul style="list-style-type: none"> - θέρμανση εμπρός καθισμάτων, - ενεργοποίηση/απενεργοποίηση της λειτουργίας ECO, - ενεργοποίηση/απενεργοποίηση του τρόπου οδήγησης, - φώτων αλάρμ· - κεντρικό κλειδίωμα θυρών, - Ενεργοποίησης/απενεργοποίησης της βοήθειας στο παρκάρισμα, - Βοήθεια στο παρκάρισμα, - ενεργοποίηση/απενεργοποίηση της λειτουργίας Intelligent Around View Monitor. <p>15 Χώρος μικροαντικειμένων.</p> <p>16 Αυτόματο χειρόφρενο.</p> <p>17 Μοχλός επιλογής.</p> <p>18 Περιοχή επαγωγικής φόρτισης smartphone.</p> <p>19 Χειρόφρενο.</p> <p>20 Πρίζα αξεσουάρ.</p> <p>21 Πλήκτρο εκκίνησης/σβσίματος του κινητήρα.</p> <p>22 Χειριστήριο στο τιμόνι για το ραδιόφωνο.</p> <p>23 Διακόπτης κινητήρα.</p> <p>24 Μοχλός ρύθμισης του τιμονιού σε ύψος και σε βάθος.</p> <p>25 Χώρος μικροαντικειμένων και θυρίδα ασφαλειών.</p> | <p>26 Μοχλός ανοίγματος καπό.</p> <p>27 Διακόπτης:</p> <ul style="list-style-type: none"> - ροοστάτη φωτισμού των οργάνων ελέγχου, - Ηλεκτρικής ρύθμισης ύψους φωτεινής δέσμης, - ενεργοποίηση/απενεργοποίηση της λειτουργίας υποβοήθησης παραμονής στην ίδια λωρίδα/προειδοποίησης εξόδου από τη λωρίδα, - ενεργοποίηση/απενεργοποίηση του ESC, - ενεργοποίησης/απενεργοποίησης του συστήματος αντιολίσθησης - Extended grip, - ενεργοποίηση/απενεργοποίηση της λειτουργίας ηλεκτρικού θερμαινόμενου παρμπρίζ, - ενεργοποίηση/απενεργοποίηση της λειτουργίας «Εμπιστευτικότητα δεδομένων αυτοκινήτου», - ξεκλείδωμα του πτερυγίου φόρτισης. <p>28 Γενικός διακόπτης και χειριστήρια ρυθμιστή/περιοριστή ταχύτητας και προσαρμοζόμενου ρυθμιστή ταχύτητας Stop and Go.</p> |
|---|---|---|

ΘΕΣΗ ΟΔΗΓΗΣΗΣ, ΤΙΜΟΝΙ ΔΕΞΙΑ (1/2)

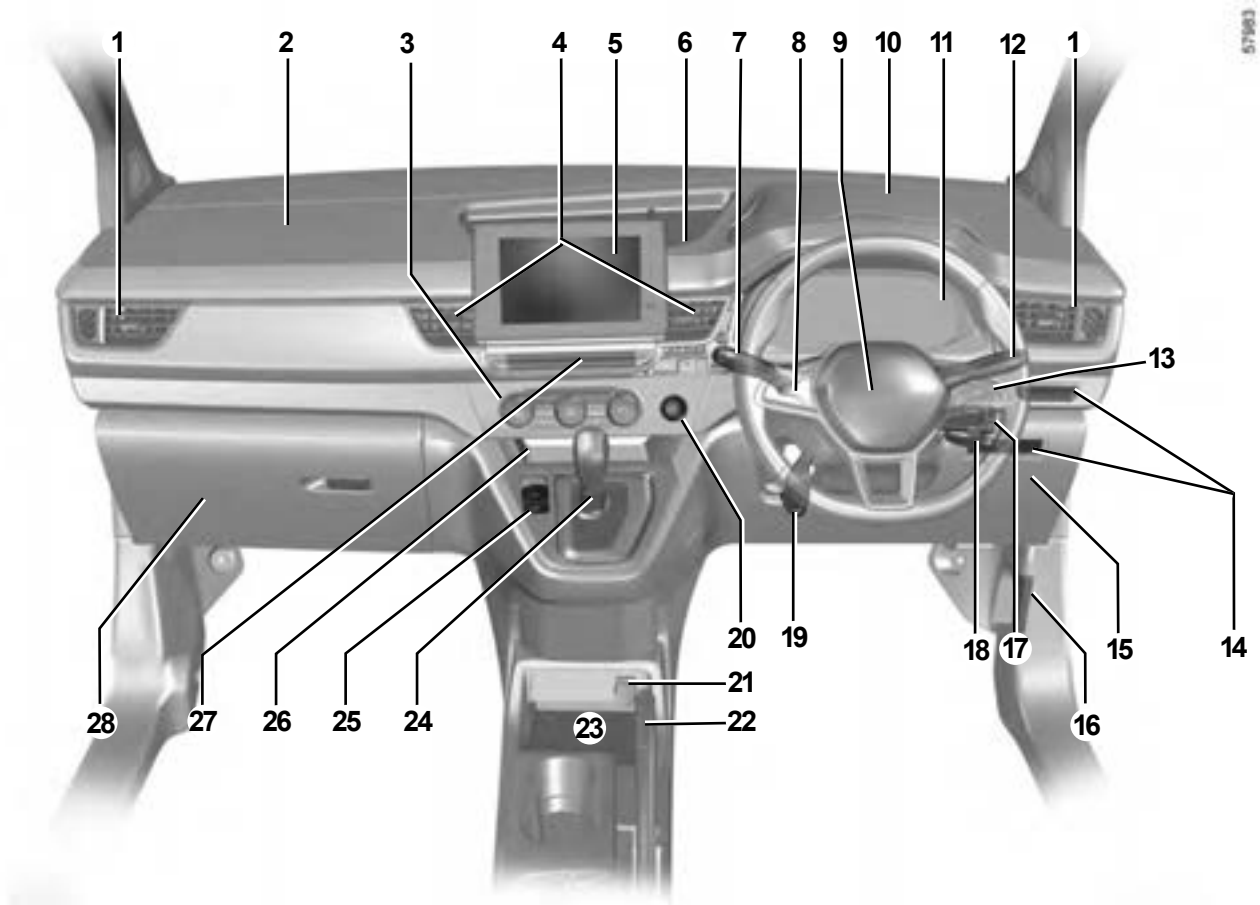

1.126

ΘΕΣΗ ΟΔΗΓΗΣΗΣ, ΤΙΜΟΝΙ ΔΕΞΙΑ (2/2)

Η παρουσία των εξοπλισμών που περιγράφονται παρακάτω ΕΞΑΡΤΑΤΑΙ ΑΠΟ ΤΗΝ ΕΚΔΟΣΗ ΤΟΥ ΑΥΤΟΚΙΝΗΤΟΥ ΚΑΙ ΑΠΟ ΤΗ ΧΩΡΑ.

- | | | |
|---|--|---|
| <p>1 Πλαϊνοί αεραγωγοί.</p> <p>2 Θέση airbag συνοδηγού.</p> <p>3 Χειριστήρια θέρμανσης ή κλιματισμού.</p> <p>4 Κεντρικοί αεραγωγοί.</p> <p>5 Οθόνη πολυμέσων.</p> <p>6 Κεντρικός χώρος μικροαντικειμένων στο ταμπλό.</p> <p>7 Χειριστήριο υαλοκαθαριστήρων/πλευστικής συσκευής του παρμπρίζ και του πίσω τζαμιού.</p> <p>8 Χειριστήριο:</p> <ul style="list-style-type: none"> – εναλλαγής ενδείξεων του υπολογιστή ταξιδιού και του μενού εξατομίκευσης των ρυθμίσεων του αυτοκινήτου, – τηλεχειρισμού ραδιοφώνου, συστήματος πλοήγησης. <p>9 Θέση airbag οδηγού, κόρνα.</p> <p>10 Πρίζες διαμερίσματος αποθήκευσης ταμπλό USB και πρίζα αξεσουάρ.</p> <p>11 Καντράν.</p> <p>12 Χειριστήριο:</p> <ul style="list-style-type: none"> – Φλας, – Εξωτερικού φωτισμού, – προβολείς ομίχλης. | <p>13 Γενικός διακόπτης και χειριστήρια ρυθμιστή/περιοριστή ταχύτητας και προσαρμοζόμενου ρυθμιστή ταχύτητας Stop and Go.</p> <p>14 Διακόπτης:</p> <ul style="list-style-type: none"> – ροοστάτη φωτισμού των οργάνων ελέγχου, – ηλεκτρικής ρύθμισης ύψους φωτεινής δέσμης, – ενεργοποίηση/απενεργοποίηση της λειτουργίας υποβοήθησης παραμονής στην ίδια λωρίδα/προειδοποίησης εξόδου από τη λωρίδα, – ενεργοποίηση/απενεργοποίηση του ESC, – ενεργοποίησης/απενεργοποίησης του συστήματος αντιολίσθησης - Extended grip, – ενεργοποίηση/απενεργοποίηση της λειτουργίας θερμαινόμενου τιμονιού, – ενεργοποίηση/απενεργοποίηση της λειτουργίας ηλεκτρικού θερμαινόμενου παρμπρίζ, – ενεργοποίηση/απενεργοποίηση της λειτουργίας «Εμπιστευτικότητα δεδωμένων αυτοκινήτου», – ξεκλείδωμα του περρυγίου φόρτισης. <p>15 Χώρος μικροαντικειμένων και θυρίδα ασφαλειών.</p> | <p>16 Μοχλός ανοίγματος καπό.</p> <p>17 Χειριστήριο στο τιμόνι για το ραδιόφωνο.</p> <p>18 Διακόπτης κινητήρα.</p> <p>19 Μοχλός ρύθμισης του τιμονιού σε ύψος και σε βάθος.</p> <p>20 Πλήκτρο εκκίνησης/σβησίματος του κινητήρα.</p> <p>21 Πρίζα αξεσουάρ.</p> <p>22 Χειρόφρενο.</p> <p>23 Περιοχή επαγωγικής φόρτισης smartphone.</p> <p>24 Μοχλός επιλογής.</p> <p>25 Αυτόματο χειρόφρενο.</p> <p>26 Χώρος μικροαντικειμένων.</p> <p>27 Χειριστήριο:</p> <ul style="list-style-type: none"> – θέρμανση εμπρός καθισμάτων, – ενεργοποίηση/απενεργοποίηση της λειτουργίας ECO, – ενεργοποίηση/απενεργοποίηση του τρόπου οδήγησης, – φώτων αλάρμ- – κεντρικό κλειδίωμα θυρών, – Ενεργοποίησης/απενεργοποίησης της βοήθειας στο παρκάρισμα, – βοήθεια στο παρκάρισμα, – ενεργοποίηση/απενεργοποίηση της λειτουργίας Intelligent View Around Monitor. <p>28 Ντουλαπάκι μικροαντικειμένων.</p> |
|---|--|---|

ΕΝΔΕΙΚΤΙΚΑ (1/4)

Η εμφάνιση των πληροφοριών που περιγράφονται παρακάτω ΕΞΑΡΤΑΤΑ ΑΠΟ ΤΟΝ ΕΞΟΠΛΙΣΜΟ ΤΟΥ ΑΥΤΟΚΙΝΗΤΟΥ ΚΑΙ ΑΠΟ ΤΗ ΧΩΡΑ.

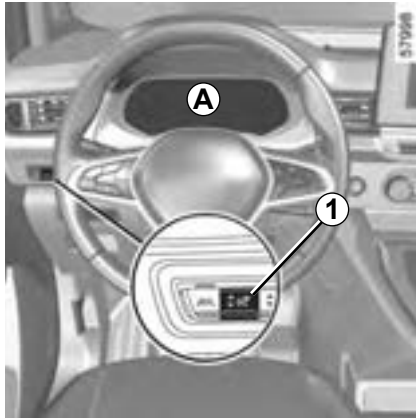

Καντράν Α ή Β: ανάβει όταν ανοίγετε τον διακόπτη. Πιέστε ή τραβήξτε τον διακόπτη **1** όσες φορές απαιτείται για να ρυθμίσετε την ένταση.

Το ενδεικτικό  απαιτεί στάση του αυτοκινήτου το συντομότερο σε ένα Επίσημο Συνεργείο της μάρκας, **οδηγώντας ήρεμα**. Εάν δεν τηρήσετε αυτήν τη σύσταση, υπάρχει κίνδυνος πρόκλησης ζημιάς στο αυτοκίνητο

1.128

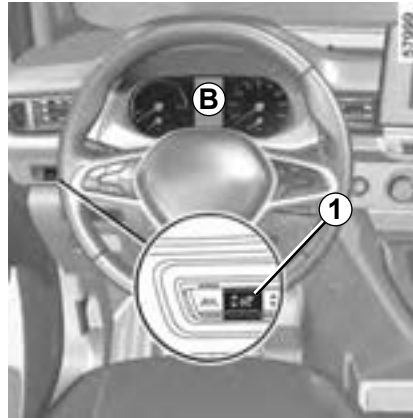

Σε ορισμένες περιπτώσεις, η εμφάνιση ενός ενδεικτικού συνοδεύεται από ένα μήνυμα στο καντράν.



Η ένδειξη **STOP** επιβάλλει, για την ασφάλειά σας, την άμεση στάση του αυτοκινήτου, μόλις το επιτρέψουν οι συνθήκες κυκλοφορίας. Σβήστε τον κινητήρα και μην τον ξεκινήσετε ξανά. Καλέστε ένα Επίσημο Συνεργείο της μάρκας



Ενδεικτικό φώτων θέσης (μικρή σκάλα)



Ενδεικτικό φώτων διασταύρωσης (μεσαία σκάλα)



Ενδεικτικό φώτων πορείας (μεγάλη σκάλα)



Ενδεικτικό αυτόματων φώτων πορείας (μεγάλη σκάλα) → 1.156



Ενδεικτικό εμπρός προβολέων ομίχλης



Ενδεικτικό πίσω φωτός ομίχλης



Ενδεικτικό αριστερών φλας



Ενδεικτικό δεξιών φλας



Η απουσία οπτικού ή ηχητικού σήματος επισημαίνει βλάβη του καντράν. Επιβάλλεται άμεση στάση του αυτοκινήτου μόλις το επιτρέψουν οι συνθήκες κυκλοφορίας. Βεβαιωθείτε ότι το αυτοκίνητο είναι πράγματι ακινητοποιημένο και καλέστε ένα Επίσημο Συνεργείο της μάρκας.

ΕΝΔΕΙΚΤΙΚΑ (2/4)

Η εμφάνιση των πληροφοριών που περιγράφονται παρακάτω **ΕΞΑΡΤΑΤΑΙ ΑΠΟ ΤΟΝ ΕΞΟΠΛΙΣΜΟ ΤΟΥ ΑΥΤΟΚΙΝΗΤΟΥ ΚΑΙ ΑΠΟ ΤΗ ΧΩΡΑ.**



Ενδεικτικό Airbag

Ανάβει με το άνοιγμα του διακόπτη και σβήνει μετά από μερικά δευτερόλεπτα.

Εάν δεν ανάψει με το άνοιγμα του διακόπτη ή εάν ανάψει με τον κινητήρα σε λειτουργία, επισημαίνει ότι υπάρχει βλάβη στο σύστημα.

Συμβουλευθείτε το συντομότερο ένα Επίσημο Συνεργείο της μάρκας.



Ενδεικτικό δεμένου χειρόφρενου ή αυτόματου χειρόφρενου

→ 2.11 → 2.12



Ενδεικτικό προειδοποίησης μη ασφαλισμένων εμπρός ζωνών ασφαλείας

Ανάβει στην κεντρική οθόνη με την εκκίνηση του κινητήρα, στη συνέχεια, εάν η ζώνη του οδηγού δεν είναι δεμένη και το αυτοκίνητο αναπτύξει ταχύτητα περίπου 20 χλμ./ώρα, η λυχνία αναβοσβήνει και ακούγεται ένα ηχητικό σήμα για περίπου 120 δευτερόλεπτα → 1.60.



Ενδεικτικό ανοικτής(-ών) πόρτας(-ών) → 1.37



Ενδεικτικό υποχρεωτικής στάσης

Ανάβει με το άνοιγμα του διακόπτη, στη συνέχεια σβήνει μόλις ο κινητήρας ξεκινήσει. Ανάβει από κοινού με άλλα ενδεικτικά και/ή μηνύματα και συ- νοδεύεται από ένα ηχητικό σήμα.

Επιβάλλει υποχρεωτικά, για την ασφάλειά σας, την άμεση στάση του αυτοκινήτου, μόλις το επιτρέψουν οι συνθήκες κυκλοφορίας. Σβήστε τον κινητήρα και μην τον ξεκινήσετε ξανά.

Καλέστε ένα Επίσημο Συνεργείο της μάρκας.



Ενδεικτικό προειδοποίησης

Ανάβει με το άνοιγμα του διακόπτη, στη συνέχεια σβήνει μόλις ο κινητήρας ξεκινήσει. Μπορεί να ανάψει από κοινού με άλλα ενδεικτικά και/ή μηνύματα στο καβιτράν.

Απαιτεί στάση του αυτοκινήτου το συντομότερο σε ένα Επίσημο Συνεργείο της μάρκας, **οδηγώντας ήρεμα**. Εάν δεν τηρήσετε αυτήν τη σύσταση, υπάρχει κίνδυνος πρόκλησης ζημιάς στο αυτοκίνητο.



Ενδεικτικό προειδοποίησης

Εάν εμφανιστεί με κόκκινο χρώμα κατά την οδήγηση και συνοδεύεται από τη φωτεινή ένδειξη **STOP**, απαιτείται να σταματήσετε, μόλις το επιτρέψουν οι συνθήκες κυκλοφορίας, για λόγους ασφαλείας. Σβήστε τον κινητήρα και μην τον ξεκινήσετε ξανά.

Καλέστε ένα Επίσημο Συνεργείο της μάρκας.

Εάν εμφανιστεί με κίτρινο χρώμα κατά την οδήγηση και συνοδεύεται από τη φωτεινή ένδειξη προειδοποίησης , επισκεφτείτε έναν εγκεκριμένο αντιπρόσωπο το συντομότερο δυνατόν. **Εν τω μεταξύ, οδηγήστε με προσοχή**. Εάν δεν τηρήσετε αυτήν τη σύσταση, υπάρχει κίνδυνος πρόκλησης ζημιάς στο αυτοκίνητο.



Ενδείξεις του περιοριστή και του ρυθμιστή ταχύτητας → 2.82 → 2.86



Ενδεικτικό προσαρμοζόμενου ρυθμιστή ταχύτητας Stop and Go → 2.91

ΕΝΔΕΙΚΤΙΚΑ (3/4)

Η εμφάνιση των πληροφοριών που περιγράφονται παρακάτω ΕΞΑΡΤΑΤΑ ΑΠΟ ΤΟΝ ΕΞΟΠΛΙΣΜΟ ΤΟΥ ΑΥΤΟΚΙΝΗΤΟΥ ΚΑΙ ΑΠΟ ΤΗ ΧΩΡΑ.



Ενδεικτικό προειδοποίησης ηλεκτροτεχνικού συστήματος

Εμφανίζεται, όταν η θερμοκρασία του ηλεκτρικού συγκροτήματος είναι πολύ υψηλή. Σταματήστε το αυτοκίνητο χωρίς να κλείσετε το διακόπτη. Η θερμοκρασία θα πρέπει να κατέβει και το ενδεικτικό θα πρέπει να σβήσει. Εάν δεν ισχύει αυτό, απευθυνθείτε σε εξουσιοδοτημένο αντιπρόσωπο.

Η προειδοποιητική ένδειξη μπορεί να συνοδεύεται από μείωση της απόδοσης του αυτοκινήτου.



Ενδεικτικό προειδοποίησης βλάβης ηλεκτροτεχνικού συστήματος

Εάν ενεργοποιηθεί, υποδηλώνει ένα ηλεκτροτεχνική βλάβη που σχετίζεται με το ηλεκτρικό συγκρότημα (μπαταρία έλξης και ηλεκτροκινητήρας). Συμβουλευθείτε γρήγορα ένα Επίσημο Συνεργείο της μάρκας.



Ενδεικτικό βλάβης ηλεκτροκινητήρα

Όταν ανάβει, υποδηλώνει βλάβη στο ηλεκτροτεχνικό σύστημα που συνδέεται με τον ηλεκτροκινητήρα. Συμβουλευθείτε γρήγορα ένα Επίσημο Συνεργείο της μάρκας.



Ενδεικτικό του δείκτη στάθμης της μπαταρίας έλξης

Ανάβει με κίτρινο χρώμα όταν το επίπεδο φόρτισης της μπαταρίας κίνησης έχει φτάσει στο όριο του αποθέματος ➔ 1.132.



Ενδεικτικό βλάβης της μπαταρίας έλξης

Αν εμφανιστεί, συνοδευόμενο από το ενδεικτικό  αυτό δείχνει βλάβη σχετική με τη λειτουργία της μπαταρίας έλξης. Συμβουλευθείτε γρήγορα ένα Επίσημο Συνεργείο της μάρκας.



Ενδεικτικό προειδοποίησης περιορισμένης απόδοσης

Αυτό εμφανίζεται όταν η μπαταρία έλξης προσωρινά δεν παρέχει την ονομαστική ισχύ της. Κατά τη διάρκεια αυτής της περιόδου, η απόδοση είναι μειωμένη.

Επιλέξτε ένα πιο ομαλό στυλ οδήγησης μέχρι να εξαφανιστεί το ενδεικτικό.



Ενδεικτικό φόρτισης δευτερεύουσας μπαταρίας 12 V

Εάν ανάψει, συνοδευόμενο από το ενδεικτικό **STOP** και ένα ηχητικό σήμα, αποτελεί ένδειξη υπερφόρτισης ή αποφόρτισης του ηλεκτρικού κυκλώματος ➔ 1.8.



ECO ενδεικτικό λειτουργίας

Αυτό ανάβει όταν η λειτουργία ECO είναι ενεργοποιημένη ➔ 2.16 ➔ 2.20.



Ενδεικτικό σύνδεσης κορδονιού φόρτισης

Ανάβει από τη στιγμή που το καλώδιο φόρτισης συνδέεται στο αυτοκίνητο ➔ 1.8.



Το ενδεικτικό κόφτη ➔ 000



(Ανάλογα με το αυτοκίνητο) **ΕΝΔΕΙΚΤΙΚΟ**

Προηγμένης ασφαλείας, βλάβη λυχνίας ή μη διαθέσιμη ➔ 2.59



Ενδεικτικό προγραμματισμού φόρτισης ➔ 1.21



Ένδειξη προγραμματισμού air condition ➔ 3.13

ΕΝΔΕΙΚΤΙΚΑ (4/4)

Η εμφάνιση των πληροφοριών που περιγράφονται παρακάτω ΕΞΑΡΤΑΤΑ ΑΠΟ ΤΟΝ ΕΞΟΠΛΙΣΜΟ ΤΟΥ ΑΥΤΟΚΙΝΗΤΟΥ ΚΑΙ ΑΠΟ ΤΗ ΧΩΡΑ.



Ενδεικτικό συστήματος αντιμπλοκαρίσματος των τροχών (ABS)

Ανάβει με το άνοιγμα του διακόπτη, στη συνέχεια σβήνει μετά από μερικά δευτερόλεπτα.

Εάν δεν σβήσει μετά από το άνοιγμα του διακόπτη ή εάν ανάψει κατά την οδήγηση, επισημαίνει ότι υπάρχει μια βλάβη στο σύστημα αντιμπλοκαρίσματος των τροχών (ABS). Τα φρένα λειτουργούν κανονικά όπως σε ένα αυτοκίνητο που δεν είναι εξοπλισμένο με το σύστημα ABS. Συμβουλευθείτε γρήγορα ένα Επίσημο Συνεργείο της μάρκας.



Ενδεικτικό προειδοποίησης του ηλεκτρονικού συστήματος ελέγχου ευστάθειας (ESC) και του συστήματος ελέγχου πρόσφυσης

Το ενδεικτικό ανάβει σε πολλές περιπτώσεις: ➔ 2.28.



Ενδεικτικό μη διαθεσιμότητας του συστήματος ελέγχου ευστάθειας (ESC) και του συστήματος ελέγχου πρόσφυσης



Προειδοποιητική ένδειξη για ελαστικό με χαμηλή πίεση
Ανάβει με το άνοιγμα του διακόπτη ή με την εκκίνηση του κινητήρα και σβήνει μετά από μερικά δευτερόλεπτα ➔ 2.23.



Ενδεικτικό συστήματος μεταβλητής υποβοήθησης τιμονιού

Ανάβει με το άνοιγμα του διακόπτη ή με την εκκίνηση του κινητήρα και σβήνει μετά από μερικά δευτερόλεπτα.

Εάν ανάψει κατά την οδήγηση μαζί με το ενδεικτικό **STOP**, επισημαίνει βλάβη του συστήματος.

Καλέστε μία επίσημη αντιπροσωπεία.



Ενδεικτικό του συστήματος προειδοποίησης εξόδου από τη λωρίδα ➔ 2.34



Ενδεικτικό συστήματος Υποβοήθησης παραμονής στην ίδια λωρίδα ➔ 2.39



Ενδεικτικό ανίχνευσης απομάκρυνσης χεριών από το τιμόνι ➔ 2.39



Ενδεικτικό βλάβης κυκλώματος φρένων

Εάν ανάβει κατά το φρενάρισμα, συνοδευόμενο από το ενδεικτικό **STOP** και ένα ηχητικό σήμα, αποτελεί ένδειξη πτώσης της στάθμης στα κυκλώματα ή βλάβης στο σύστημα φρένων. Σταματήστε και καλέστε ένα Επίσημο Συνεργείο της μάρκας



Στην οθόνη C



Airbag επιβάτη ON
➔ 1.120



Airbag επιβάτη OFF
➔ 1.120



Ενδεικτικό προειδοποίησης μη ασφαλισμένων εμπρός ζωνών ασφαλείας ➔ 1.58.



Ενδεικτικό λειτουργίας «Κεντραρίσματος στη λωρίδα κυκλοφορίας» ➔ 2.105

ΟΘΟΝΕΣ ΚΑΙ ΟΡΓΑΝΑ ΕΝΔΕΙΞΗΣ (1/6)

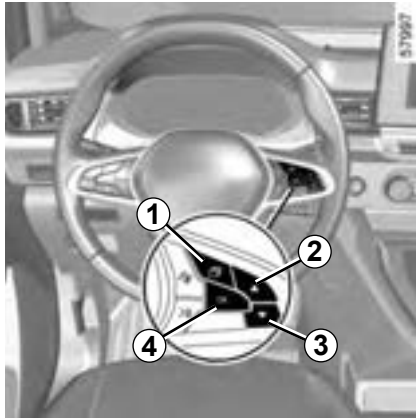

Καντράν σε μίλια

(δυνατότητα εναλλαγής της ένδειξης σε χλμ./ώρα)

Αυτοκίνητα χωρίς οθόνη πολυμέσων

- Με τον διακόπτη κλειστό, πιέστε τον διακόπτη **1** όσες φορές απαιτείται, ώστε να εμφανιστεί η καρτέλα «Όχημα» **5**,
- πιέστε επανειλημμένα το χειριστήριο **2** ή **3**, ώστε να εμφανιστεί το μενού «Ρυθμίσεις» και, στη συνέχεια, πιέστε τον διακόπτη **4** «OK»,
- επαναλάβετε την ίδια διαδικασία για να αποκτήσετε πρόσβαση στο «ΤΑΜΠΛΟ» και, στη συνέχεια «Μονάδες».

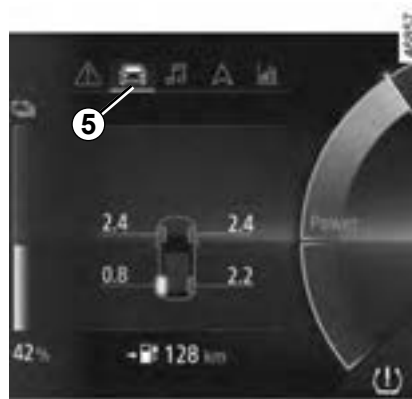

Αυτοκίνητα με οθόνη πολυμέσων.

Με το αυτοκίνητο σταματημένο και τον κινητήρα σε λειτουργία, από την οθόνη πολυμέσων, επιλέξτε το μενού «Ρυθμίσεις», την καρτέλα «Σύστημα» και, στη συνέχεια «Μονάδες».

Σημείωση: Και στις δύο περιπτώσεις, μετά από απενεργοποίηση της μπαταρίας, ο υπολογιστής ταξιδιού επανέρχεται αυτόματα στη μονάδα μέτρησης που είχε ρυθμιστεί αρχικά.

Ακολουθήστε την ίδια διαδικασία για να επιστρέψετε στην προηγούμενη μονάδα μέτρησης.

Για περισσότερες πληροφορίες, ανατρέξτε στις οδηγίες χρήσης πολυμέσων.

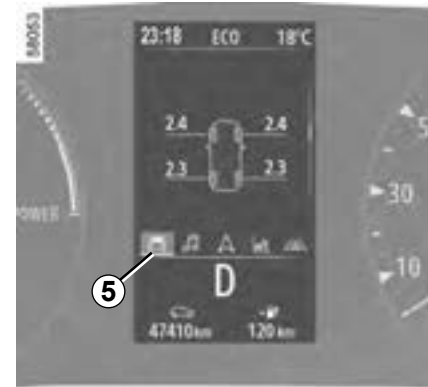

Για να χρησιμοποιήσετε ορισμένες λειτουργίες υποβοήθησης οδήγησης, είναι απαραίτητο να αλλάξετε τη μονάδα μέτρησης στον πίνακα οργάνων για να λάβετε τις σωστές πληροφορίες όταν οδηγείτε σε μια χώρα όπου οι μονάδες ταχύτητας διαφέρουν από αυτές που έχουν οριστεί ως προεπιλεγμένες στο όχημά σας.



Για λόγους ασφαλείας, αλλάξτε αυτές τις ρυθμίσεις ενώ το όχημα είναι σταματημένο.

ΟΘΟΝΕΣ ΚΑΙ ΟΡΓΑΝΑ ΕΝΔΕΙΞΗΣ (2/6)



Καντράν Α

Φωτίζεται με το άνοιγμα της πόρτας του οδηγού. Το άναμμα ορισμένων ενδεικτικών συνο- δεύεται από ένα μήνυμα.

Ανάλογα με το αυτοκίνητο, μπορείτε να εξα- τομικεύσετε το καντράν με διαφορετικό περιεχόμενο και διαφορετικά χρώματα, όπως επιθυμείτε.

Στα αυτοκίνητα με οθόνη πολυμέσων, ανα- τρέξτε στις οδηγίες χρήσης του εξοπλισμού. Στα οχήματα χωρίς οθόνη πολυμέσων ➔ 1.149.

Ταχύμετρο 6

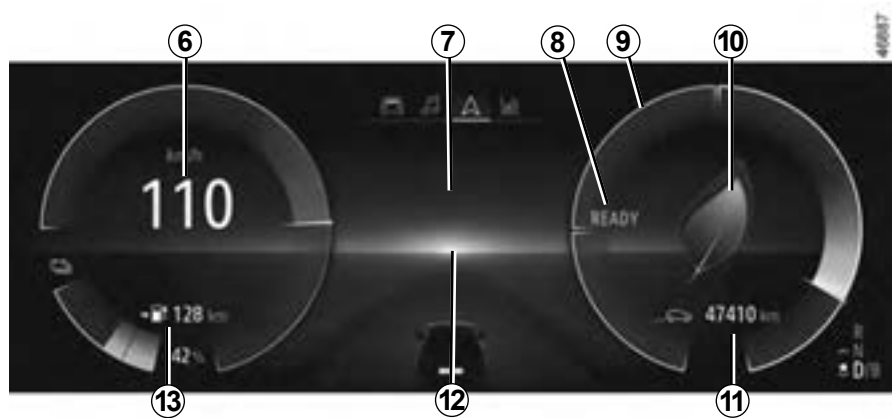

Ηχητικό σήμα υπέρβασης ταχύτητας

Ανάλογα με το όχημα και τη χώρα, το εν- δεικτικό  ανάβει και ακούγεται ένα ηχητικό σήμα. Αυτό το ηχητικό σήμα ακού- γεται μόλις το όχημα αναπτύξει ταχύτητα 120 χλμ./ώρα περίπου.

Αυτό το ενδεικτικό παραμένει αναμμένο για όσο χρόνο το αυτοκίνητο κινείται με ταχύ- τητα πάνω από 120 χλμ./ώρα.

Πληροφορίες πολυμέσων 7

Ανάλογα με το αυτοκίνητο, μπορείτε να εμ- φανίσετε πληροφορίες από την οθόνη πολυ- μέσων (πυξίδα, τηλέφωνο, πλοήγηση κ.λπ.). Για περαιτέρω πληροφορίες, ανατρέξτε στις οδηγίες χρήσης πολυμέσων.

Μήνυμα ετοιμότητας αυτοκινήτου για οδήγηση 8

Το μήνυμα «READY» εμφανίζεται σε περι- πτωση που ο κινητήρας εκκινήσει και εξα- φανίζεται, όταν η ταχύτητα του αυτοκινήτου υπερβεί τα 5 χλμ./ώρα.

Μετρητής ισχύος 9 ➔ 2.16

Ενδεικτικό τρόπου οδήγησης 10 ➔ 2.16

Ολικός χιλιομετροδείκτης 11 ➔ 1.142

Υπολογιστής ταξιδιού 12 ➔ 1.139

Προβλεπόμενη αυτονομία 13

ΟΘΟΝΕΣ ΚΑΙ ΟΡΓΑΝΑ ΕΝΔΕΙΞΗΣ (3/6)

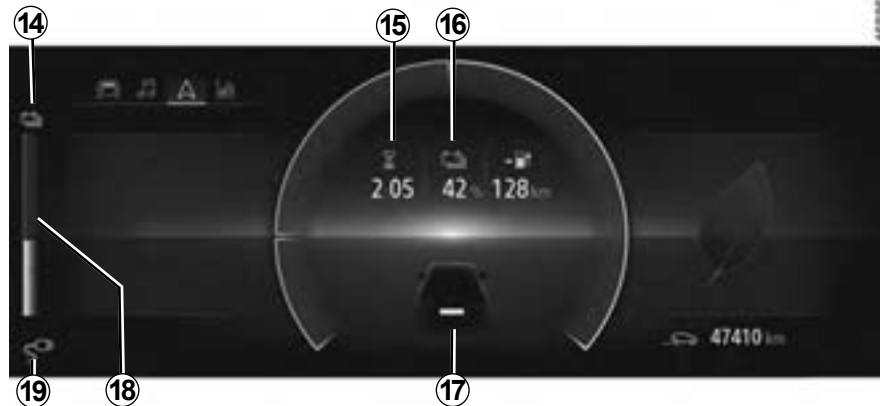

Υπολειπόμενος χρόνος φόρτισης 15

Ρυθμός φόρτισης μπαταρίας έλξης 16

Ενδεικτικό ανοιγόμενων μερών 17

Δείχνει αν μια πόρτα, το πορτ-μπαγκάζ ή η θυρίδα φόρτισης είναι ανοικτά ή δεν έχουν κλείσει καλά.

Επίπεδο φόρτισης 18

Ο δείκτης δείχνει την ποσότητα της ενέργειας που απομένει.

Ενδεικτικό σύνδεσης καλωδίου φόρτισης 19

(ανάλογα με το αυτοκίνητο)

Ανάβει από τη στιγμή που το κορδόνι φόρτισης συνδέεται στο αυτοκίνητο.

Όριο αποθέματος

Όταν το επίπεδο φόρτισης της μπαταρίας έλξης φτάσει περίπου το 12%, ο μετρητής

και το ενδεικτικό **14**  εμφανίζονται με κίτρινο χρώμα, συνοδευόμενα από ένα ηχητικό σήμα.

Για να βελτιώσετε την αυτονομία σας ➔ 2.20.

Όριο επικείμενης ακινητοποίησης

Όταν το επίπεδο φόρτισης φτάσει περίπου το 6%, ακούγεται ξανά ένα ηχητικό σήμα και ο μετρητής ανάβει με κόκκινο χρώμα.

Όταν το επίπεδο φόρτισης φτάσει το 5%, η τιμή αυτονομίας δεν εμφανίζεται πλέον.

ΟΘΟΝΕΣ ΚΑΙ ΟΡΓΑΝΑ ΕΝΔΕΙΞΗΣ (4/7)



Καντράν Β

Φωτίζεται με το άνοιγμα της πόρτας του οδηγού. Το άναμμα ορισμένων ενδεικτικών συνο- δεύεται από ένα μήνυμα.

Ανάλογα με το αυτοκίνητο, μπορείτε να εξατομικεύσετε το καντράν με διαφορετικό περιεχόμενο και διαφορετικά χρώματα, όπως επιθυμείτε.

Στα αυτοκίνητα με οθόνη πολυμέσων, ανατρέξτε στις οδηγίες χρήσης του εξοπλισμού. Στα οχήματα χωρίς οθόνη πολυμέσων ➔ 1.149.



Επίπεδο φόρτισης 20

Ο δείκτης δείχνει την ποσότητα της ενέργειας που απομένει.

Όριο αποθέματος

Όταν το επίπεδο φόρτισης της μπαταρίας έλξης φτάσει περίπου το 12%, ο μετρητής

και το ενδεικτικό  εμφανίζονται με κίτρινο χρώμα, συνοδευόμενα από ένα ηχητικό σήμα.

Για να βελτιώσετε την αυτονομία σας ➔ 2.20.



Όριο επικείμενης ακινητοποίησης

Όταν το επίπεδο φόρτισης φτάσει περίπου το 6%, ακούγεται ξανά ένα ηχητικό σήμα και ο μετρητής ανάβει με κόκκινο χρώμα.

Όταν το επίπεδο φόρτισης φτάσει το 5%, η τιμή αυτονομίας δεν εμφανίζεται πλέον.

ΟΘΟΝΕΣ ΚΑΙ ΟΡΓΑΝΑ ΕΝΔΕΙΞΗΣ (5/7)



Μήνυμα ετοιμότητας αυτοκινήτου για οδήγηση 22

Το μήνυμα «READY» εμφανίζεται σε περίπτωση που ο κινητήρας εκκινήσει και εξαφανίζεται, όταν η ταχύτητα του αυτοκινήτου υπερβεί τα 5 χλμ./ώρα.

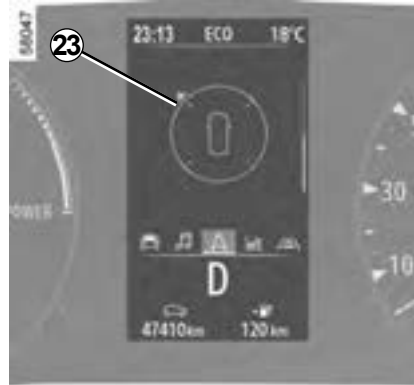

Πληροφορίες πολυμέσων 23

Ανάλογα με το αυτοκίνητο, μπορείτε να εμφανίσετε πληροφορίες από την οθόνη πολυμέσων (πυξίδα, τηλέφωνο, πλοήγηση κ.λπ.). Για περαιτέρω πληροφορίες, ανατρέξτε στις οδηγίες χρήσης πολυμέσων.

ΟΘΟΝΕΣ ΚΑΙ ΟΡΓΑΝΑ ΕΝΔΕΙΞΗΣ (6/7)

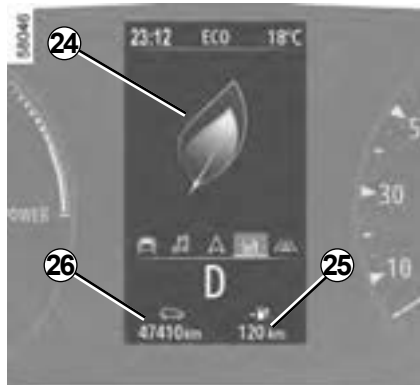

Ενδεικτικό τρόπου οδήγησης 24 ➔ 2.16

Προβλεπόμενη αυτονομία 25

Ολικός χιλιομετροδείκτης 26 ➔ 1.142

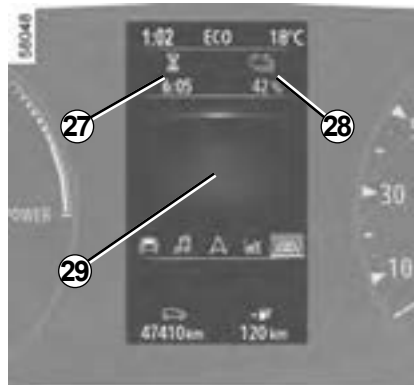

Υπολειπόμενος χρόνος φόρτισης 27

Ρυθμός φόρτισης μπαταρίας έλξης 28

Υπολογιστής ταξιδιού 29 ➔ 1.139



Ενδεικτικό ανοιγόμενων μερών 30

Δείχνει αν μια πόρτα, το πορτ-μπαγκάζ ή η θυρίδα φόρτισης είναι ανοικτά ή δεν έχουν κλείσει καλά.

ΟΘΟΝΕΣ ΚΑΙ ΟΡΓΑΝΑ ΕΝΔΕΙΞΗΣ (7/7)

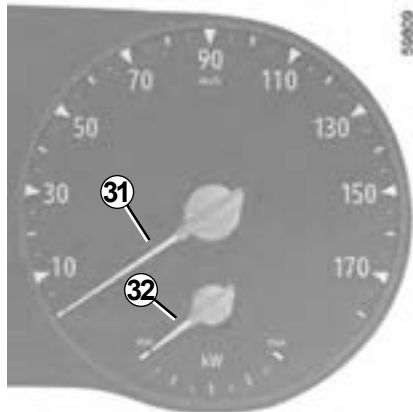

Ταχύμετρο 31 και, ανάλογα με το αυτοκίνητο, 33

Διαβάστε την ταχύτητά σας χρησιμοποιώντας μόνο το εγκεκριμένο ταχύμετρο **31**.

Το ενδεικτικό **33** παρέχεται ως ένδειξη.

Διαθέσιμο επίπεδο ισχύος 32

Ο μετρητής υποδεικνύει το επίπεδο ισχύος κινητήρα που είναι διαθέσιμο αυτήν τη στιγμή. Αυτό το επίπεδο μπορεί να διαφέρει μεταξύ «min» και «max» ανάλογα με τις συνθήκες εξωτερικής θερμοκρασίας καθώς και με τη διαθέσιμη ισχύ της μπαταρίας.



Το επίπεδο «max» αντιπροσωπεύει την πλήρη χωρητικότητα του κινητήρα για την παροχή της μέγιστης ισχύος του.

Ηχητικό σήμα υπέρβασης ταχύτητας

Ανάλογα με το όχημα και τη χώρα, το εν-

δεικτικό  ανάβει και ακούγεται ένα ηχητικό σήμα. Αυτό το ηχητικό σήμα ακούγεται μόλις το όχημα αναπτύξει ταχύτητα 120 χλμ./ώρα περίπου.

Αυτό το ενδεικτικό παραμένει αναμμένο για όσο χρόνο το αυτοκίνητο κινείται με ταχύτητα πάνω από 120 χλμ./ώρα.

ΥΠΟΛΟΓΙΣΤΗΣ ΤΑΞΙΔΙΟΥ: γενικές πληροφορίες (1/3)

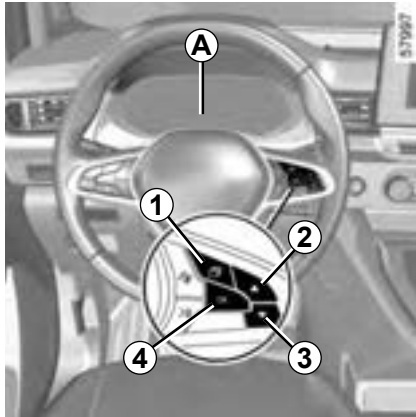

Υπολογιστής ταξιδιού A ή B

Ανάλογα με το αυτοκίνητο, συγκεντρώνει τις ακόλουθες λειτουργίες:

- διανυθείσα απόσταση,
- παράμετροι ταξιδιού,
- μηνύματα πληροφοριών,
- μηνύματα δυσλειτουργιών (τα οποία συνοδεύονται από το ενδεικτικό ) ,
- μηνύματα κινδύνου (τα οποία συνοδεύονται από το ενδεικτικό **STOP**),
- μενού εξατομίκευσης των ρυθμίσεων του αυτοκινήτου ➔ 1.149.

Όλες αυτές οι λειτουργίες περιγράφονται στις επόμενες σελίδες.



Όχημα εξοπλισμένο με υπολογιστή ταξιδιού A

Οι λειτουργίες κατανέμονται στις ζώνες **5**, **6**, **7** και **8**. Η θέση των ζωνών διαφέρει ανάλογα με το επιλεγμένο στυλ.

Πιέστε τον διακόπτη **1** για να μεταβείτε στις ζώνες και επιλέξτε μια λειτουργία πιέζοντας επανειλημμένα τον διακόπτη **2** ή **3** και, στη συνέχεια, εάν απαιτείται, χρησιμοποιήστε τον διακόπτη **4** για επιβεβαίωση του «OK».



ΥΠΟΛΟΓΙΣΤΗΣ ΤΑΞΙΔΙΟΥ: γενικές πληροφορίες (2/3)

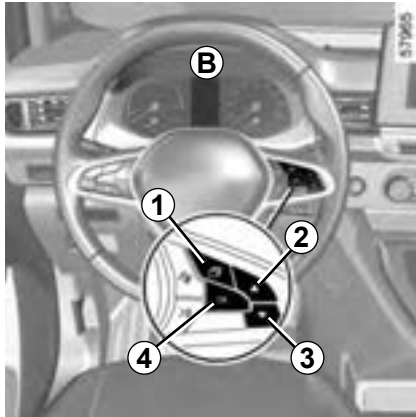

Αυτοκίνητο εξοπλισμένο με υπολογιστή ταξιδιού B

Πιέστε τον διακόπτη **1** όσες φορές απαιτείται, ώστε να εμφανιστεί η καρτέλα «Όχημα».

Πιέστε επανειλημμένα το χειριστήριο **2** ή **3** και, στη συνέχεια, εάν απαιτείται, χρησιμοποιήστε τον διακόπτη **4** για επιβεβαίωση του «OK».

Επιλογές

(η εμφάνιση των πληροφοριών εξαρτάται από τον εξοπλισμό του αυτοκινήτου και τη χώρα).

Από την καρτέλα του αυτοκινήτου:

- α) ρυθμίσεις ταξιδιού:
- μέση κατανάλωση ενέργειας μετά από τον τελευταίο μηδενισμό των ενδείξεων και τρέχουσα κατανάλωση ενέργειας,
 - διανυθείσα απόσταση από τον τελευταίο μηδενισμό των ενδείξεων και μέση ταχύτητα.
- β) επαναφορά της πίεσης των ελαστικών,
- γ) ώρα (ανάλογα με το μοντέλο του αυτοκινήτου),
- δ) διάστημα τεχνικής συντήρησης,
- ε) μόνο όταν το αυτοκίνητο είναι σταματημένο, μενού εξατομίκευσης του αυτοκινήτου ➔ 1.149.

Από την καρτέλα μήνυμα:

- στ) Ημερολόγιο ταξιδιού, διαδοχική εμφάνιση των μηνυμάτων πληροφοριών και δυσλειτουργιών.

ΥΠΟΛΟΓΙΣΤΗΣ ΤΑΞΙΔΙΟΥ: γενικές πληροφορίες (3/3)



Μηδενισμός των παραμέτρων ταξιδιού (Μηδενισμός των ενδείξεων)

Επιλέξτε μία από τις παραμέτρους ταξιδιού και, στη συνέχεια, πατήστε παρατεταμένα τον διακόπτη **4 «OK»** έως ότου μηδενιστεί η οθόνη.

Αυτόματος μηδενισμός των παραμέτρων ταξιδιού

Όταν ξεπεραστεί το ανώτατο όριο μίας από τις παραμέτρους, αυτή μηδενίζεται αυτόματα.

Επεξήγηση των ενδείξεων κατανάλωσης ενέργειας

Ορισμένα στοιχεία εξοπλισμού του αυτοκινήτου καταναλώνουν ενέργεια: η ενέργεια που καταναλώθηκε από το αυτοκίνητο ενδέχεται να διαφέρει από την ενέργεια που καταναλώθηκε στον ηλεκτρικό μετρητή.

Επεξήγηση ορισμένων ενδείξεων μετά από Μηδενισμό των ενδείξεων

Η μέση κατανάλωση ενέργειας και η ταχύτητα είναι πιο σταθερές και συνεπείς όσο μεγαλύτερη είναι η διανυθείσα απόσταση μετά από τον τελευταίο μηδενισμό των ενδείξεων.

Επανάφορα της προβλεπόμενης αυτονομίας

Μετά από πλήρη επαναφόρτιση της μπαταρίας έλξης, μπορείτε να επιλέξετε δύο τύπους επαναφοράς: χειροκίνητη ή αυτόματη.

Χειροκίνητη επανάφορα

Επιλέξτε μία από τις παραμέτρους ταξιδιού, πιάστε παρατεταμένα το διακόπτη **4 «OK»** για επανάφορα του εύρους.

Αυτόματη επανάφορα



Η επανάφορα της αυτονομίας πραγματοποιείται αυτόματα μετά την πλήρη επαναφόρτιση της μπαταρίας έλξης σε μια τιμή που υπολογίζεται με βάση την κατανάλωση ενέργειας από την τελευταία επανάφορα.

Ορισμένες πληροφορίες του υπολογιστή ταξιδιού εμφανίζονται στην οθόνη του συστήματος πλοήγησης.

Η επανάφορα των ρυθμίσεων ταξιδιού, του χιλιομετροδείκτη, κ.λπ. πραγματοποιείται ταυτόχρονα στον υπολογιστή ταξιδιού και το σύστημα πλοήγησης.

ΥΠΟΛΟΓΙΣΤΗΣ ΤΑΞΙΔΙΟΥ: παράμετροι ταξιδιού (1/4)

Η εμφάνιση των πληροφοριών που περιγράφονται παρακάτω ΕΞΑΡΤΑΤΑ ΑΠΟ ΤΟΝ ΕΞΟΠΛΙΣΜΟ ΤΟΥ ΑΥΤΟΚΙΝΗΤΟΥ ΚΑΙ ΑΠΟ ΤΗ ΧΩΡΑ.

Παραδείγματα επιλογής	Επεξήγηση της επιλεγμένης ένδειξης
<p>Κατανάλωση</p>  <p>+ 13,4 kW</p>  <p>12,8 kWh/100</p>	<p>α) Παράμετροι ταξιδιού.</p> <p>⇒ Στιγμιαία κατανάλωση ενέργειας.</p> <p>⇒ Μέση κατανάλωση ενέργειας. Η τιμή εμφανίζεται αφού το αυτοκίνητο διανύσει τουλάχιστον 400 μέτρα μετά από τον τελευταίο Μηδενισμό των ενδείξεων.</p>
<p>Διαδρομή</p> <p>42,2 km/h</p> <p>1284,7 km</p>	<p>⇒ Μέση ταχύτητα μετά από τον τελευταίο Μηδενισμό των ενδείξεων. Η ένδειξη εμφανίζεται αφού διανύσετε 400 μέτρα</p> <p>⇒ Διανυθείσα απόσταση μετά από τον τελευταίο Μηδενισμό των ενδείξεων.</p>

1.142

ΥΠΟΛΟΓΙΣΤΗΣ ΤΑΞΙΔΙΟΥ: παράμετροι ταξιδιού (2/4)

Η εμφάνιση των πληροφοριών που περιγράφονται παρακάτω ΕΞΑΡΤΑΤΑ ΑΠΟ ΤΟΝ ΕΞΟΠΛΙΣΜΟ ΤΟΥ ΑΥΤΟΚΙΝΗΤΟΥ ΚΑΙ ΑΠΟ ΤΗ ΧΩΡΑ.

Παραδείγματα επιλογής	Επεξήγηση της επιλεγμένης ένδειξης						
<div style="display: flex; align-items: center; justify-content: center;"> <div style="border: 1px solid black; padding: 5px; margin-right: 10px;"> <table style="border-collapse: collapse; text-align: center;"> <tr> <td style="padding: 5px;">2.5</td> <td style="padding: 5px;"></td> <td style="padding: 5px;">2.5</td> </tr> <tr> <td style="padding: 5px;">2.5</td> <td style="padding: 5px;"></td> <td style="padding: 5px;">2.5</td> </tr> </table> </div> <div style="margin: 0 10px;">+</div> <div style="border: 1px solid black; padding: 5px; margin-right: 10px;">Πίεση ελαστικών</div> </div> <div style="border: 1px solid black; padding: 10px; width: 150px; margin: 0 auto; text-align: center;">12:00</div>	2.5		2.5	2.5		2.5	<div style="margin-top: 20px;"> <p>⇒ β) Επαναφορά πίεσης ελαστικών ➔ 2.23</p> </div> <div style="margin-top: 20px;"> <p>⇒ γ) Ωρα</p> </div>
2.5		2.5					
2.5		2.5					

ΥΠΟΛΟΓΙΣΤΗΣ ΤΑΞΙΔΙΟΥ: παράμετροι ταξιδιού (3/4)

Η εμφάνιση των πληροφοριών που περιγράφονται παρακάτω ΕΞΑΡΤΑΤΑ ΑΠΟ ΤΟΝ ΕΞΟΠΛΙΣΜΟ ΤΟΥ ΑΥΤΟΚΙΝΗΤΟΥ ΚΑΙ ΑΠΟ ΤΗ ΧΩΡΑ.

Παραδείγματα επιλογής	Επεξήγηση της επιλεγμένης ένδειξης
<div style="border: 1px solid black; padding: 10px; width: fit-content; margin: auto;"> <p>Προγραμματισμένη συντήρηση σε</p> <p style="text-align: center;">1.936 χλμ. ή 3 μήνες</p> </div>	<p>δ) Διάστημα τεχνικής συντήρησης.</p> <p>➔ Απόσταση που απομένει μέχρι την επόμενη προγραμματισμένη συντήρηση (εμφάνιση ένδειξης σε χιλιόμετρα), στη συνέχεια όταν πλησιάζει η προθεσμία αυτονομίας, υπάρχουν διάφορες περιπτώσεις:</p> <ul style="list-style-type: none"> – αυτονομία μικρότερο από 1.500 χλμ. ή ένα μήνα: εμφανίζεται το μήνυμα «Σέρβις σε» μαζί με την απόσταση και τον χρόνο, – όταν απαιτείται σέρβις, το μήνυμα «Κανονίστε σέρβις» εμφανίζεται συνοδευόμενο από το πλησιέστερο όριο (απόσταση ή χρόνος), – αυτονομία ίση με 0 χλμ. ή ημερομηνία προγραμματισμένης συντήρησης που έχει επιτευχθεί: εμφανίζεται το μήνυμα «Απαιτείται σέρβις» συνοδευόμενο από το ενδεικτικό . <p>Σε αυτήν την περίπτωση, η προγραμματισμένη συντήρηση του αυτοκινήτου πρέπει να πραγματοποιηθεί το συντομότερο δυνατό.</p>
<p>Επαναφορά της ένδειξης, μετά την προγραμματισμένη συντήρηση, σύμφωνα με το πρόγραμμα συντήρησης.</p> <p>Η επαναφορά της ένδειξης της προθεσμίας προγραμματισμένης συντήρησης πρέπει να πραγματοποιείται μόνο μετά από προγραμματισμένη συντήρηση, σύμφωνα με τις συστάσεις του προγράμματος συντήρησης του αυτοκινήτου σας.</p> <p>Ιδιαιτερότητα: για να πραγματοποιήσετε επαναφορά της ένδειξης διαστήματος προγραμματισμένης συντήρησης, πιέστε παρατεταμένα ένα από τα πλήκτρα μηδενισμού της ένδειξης για 10 δευτερόλεπτα περίπου, έως ότου η οθόνη εμφανίζει την αυτονομία προγραμματισμένης συντήρησης μόνιμα.</p>	

1.144

ΥΠΟΛΟΓΙΣΤΗΣ ΤΑΞΙΔΙΟΥ: παράμετροι ταξιδιού (4/4)

Η εμφάνιση των πληροφοριών που περιγράφονται παρακάτω ΕΞΑΡΤΑΤΑ ΑΠΟ ΤΟΝ ΕΞΟΠΛΙΣΜΟ ΤΟΥ ΑΥΤΟΚΙΝΗΤΟΥ ΚΑΙ ΑΠΟ ΤΗ ΧΩΡΑ.

Παραδείγματα επιλογής	Επεξήγηση της επιλεγμένης ένδειξης
<div data-bbox="300 400 590 532" style="border: 1px solid black; padding: 10px; margin-bottom: 20px; text-align: center;"> Ρυθμίσεις (OK) </div> <div data-bbox="300 583 590 715" style="border: 1px solid black; padding: 10px; text-align: center;"> Ανοιχτή πόρτα χώρου αποσκευών </div>	<div data-bbox="690 444 765 485" style="display: inline-block; vertical-align: middle;">⇒</div> <div data-bbox="791 440 1543 489" style="display: inline-block; vertical-align: middle;"> ε) ΜΕΝΟΥ ΕΞΑΤΟΜΙΚΕΥΣΗΣ ΤΩΝ ΡΥΘΜΙΣΕΩΝ ΤΟΥ ΑΥΤΟΚΙΝΗΤΟΥ ➔ 1.149. </div>
	<div data-bbox="690 628 765 669" style="display: inline-block; vertical-align: middle;">⇒</div> <div data-bbox="791 635 1104 731" style="display: inline-block; vertical-align: middle;"> στ) Ημερολόγιο ταξιδιού. Διαδοχική εμφάνιση: – μηνύματα πληροφοριών, – μηνύματα δυσλειτουργιών. </div>



ΥΠΟΛΟΓΙΣΤΗΣ ΤΑΞΙΔΙΟΥ: μηνύματα πληροφοριών

Βοηθούν στην εκκίνηση του αυτοκινήτου ή ενημερώνουν για μια επιλογή ή για μια κατάσταση οδήγησης. Παρακάτω δίνονται παραδείγματα μηνυμάτων πληροφοριών.

Παραδείγματα μηνυμάτων	Επεξήγηση της επιλεγμένης ένδειξης
«Αποσυνδ. καλώδιο για εκκίνηση»	Επισημαίνει ότι το καλώδιο φόρτισης εξακολουθεί να είναι συνδεδεμένο στο αυτοκίνητο.
« Χειρόφρενο δεμένο »	Επισημαίνει ότι το χειρόφρενο είναι δεμένο.
«Έλεγχος συνδέσεων»	Αποσυνδέστε, στη συνέχεια, συνδέστε το αυτοκίνητο. Εάν το μήνυμα εξακολουθεί να εμφανίζεται, αυτό μπορεί να οφείλεται σε εξωτερικές συνθήκες φόρτισης ή στην οικιακή εγκατάσταση.
«Διακοπή ρεύματος κατά τη φόρτιση»	Επισημαίνει ηλεκτρική βλάβη κατά τη διάρκεια της φόρτισης. Επανεκκινήστε τη φόρτιση. Εάν αυτό δεν έχει αποτέλεσμα, αιτήστε έλεγχο της ηλεκτρικής εγκατάστασης.
« Λήψη γείωσης ακατάλληλη »	Υποδεικνύει βλάβη στη γείωση του ακροδέκτη φόρτισης ➡ 1.8 : ζητήστε έλεγχο του ηλεκτρικού συστήματος από εξειδικευμένο επαγγελματία.

1.146

ΥΠΟΛΟΓΙΣΤΗΣ ΤΑΞΙΔΙΟΥ: μηνύματα βλαβών λειτουργίας

Αυτά εμφανίζονται μαζί με το ενδεικτικό  και υποδεικνύουν ότι πρέπει να οδηγήσετε πολύ προσεκτικά μέχρι ένα επίσημο συνεργείο το συντομότερο δυνατό. Εάν δεν τηρήσετε αυτήν τη σύσταση, υπάρχει κίνδυνος πρόκλησης ζημιάς στο αυτοκίνητο. Εξαφανίζονται με ένα πάτημα του πλήκτρου επιλογής ένδειξης ή μετά από μερικά δευτε-ρόλεπτα και απομνημονεύονται στο ημερο-λόγιο ταξιδιού. Το ενδεικτικό  παραμένει αναμμένο. Παραδείγματα μηνυμάτων δυσλειτουργιών παρουσιάζονται παρακάτω.

Παραδείγματα μηνυμάτων	Επεξήγηση της επιλεγμένης ένδειξης
«Ελέγξτε αερόσακο»	Δείχνει ότι υπάρχει βλάβη στα συστήματα συγκράτησης που συμπληρώνουν τις ζώνες ασφαλείας. Σε περίπτωση ατυχήματος, υπάρχει περίπτωση να μην ενεργοποιηθούν.
«Ελέγξτε το όχημα»	Επισημαίνει ότι υπάρχει βλάβη σε έναν από τους αισθητήρες πεντάλ ή στο σύστημα διαχείρισης της δευτερεύουσας μπαταρίας 12 V.
«Check Braking System»	Επισημαίνει ότι υπάρχει εξασθένηση ή ανάγκη ελέγχου στο σύστημα φρένων.
«Έλεγχος βύσματος οχήμ.»	Επισημαίνει υπερθέρμανση στην πρίζα φόρτισης στην πλευρά του αυτοκινήτου. Περιμένετε 20 λεπτά περίπου και, στη συνέχεια, δοκιμάστε ξανά. Εάν αυτό δεν φέρει αποτέλεσμα, απευθυνθείτε σε επίσημο συνεργείο της μάρκας.
« Ελέγξτε ΗΛΕΚΤΡ. σύστημα «	Επισημαίνει βλάβη στο σύστημα έλξης.
«Ελέγξτε κλήση SOS»	Επισημαίνει βλάβη στο σύστημα κλήσεων έκτακτης ανάγκης.
« Φόρτιση μπατα-ρίας αδύνατη «	Επισημαίνει ότι υπάρχει βλάβη στο σύστημα επαναφόρτισης της μπαταρίας κίνησης.

ΥΠΟΛΟΓΙΣΤΗΣ ΤΑΞΙΔΙΟΥ: προειδοποιητικά μηνύματα

Αυτά εμφανίζονται μαζί με το ενδεικτικό **STOP** και επιβάλλουν υποχρεωτικά, για την ασφάλειά σας, την άμεση στάση του αυτοκινήτου, μόλις το επιτρέψουν οι συνθήκες κυκλοφορίας. Σβήστε τον κινητήρα του αυτοκινήτου σας και μην τον ξεκινήσετε ξανά. Καλέστε ένα Επίσημο Συνεργείο της μάρκας.

Παρακάτω δίνονται παραδείγματα μηνυμάτων κινδύνου. **Σημείωση:** τα μηνύματα εμφανίζονται στην οθόνη είτε μεμονωμένα είτε με εναλλαγή (όταν πρέπει να εμφανιστούν πολλά μηνύματα), μπορεί να συνοδεύονται από ένα ενδεικτικό και/ή ένα ηχητικό σήμα.

Παραδείγματα μηνυμάτων	Επεξήγηση της επιλεγμένης ένδειξης
«Βλάβη συστήματος πέδησης»	Επισημαίνει πρόβλημα στο σύστημα φρένων.
«Βλάβη υποβοή-θησης τιμονιού»	Επισημαίνει πρόβλημα στο τιμόνι.
«Αστοχία ηλεκτρι-κού κινητήρα»	Δείχνει ότι το αυτοκίνητο έχει υποστεί απώλεια ισχύος.
« Ηλεκτρική βλάβη»	Επισημαίνει ότι υπάρχει βλάβη στο ηλεκτρικό σύστημα.
«Διάτρηση»	Υποδεικνύει ότι τουλάχιστον ένα από τα ελαστικά έχει σκάσει ή έχει υπερβολικά χαμηλή πίεση.

ΜΕΝΟΥ ΕΞΑΤΟΜΙΚΕΥΣΗΣ ΡΥΘΜΙΣΕΩΝ ΑΥΤΟΚΙΝΗΤΟΥ (1/3)



Ανάλογα με τον εξοπλισμό του αυτοκινήτου, αυτή η λειτουργία σας επιτρέπει να ενεργοποιήσετε/απενεργοποιήσετε και να ρυθμίσετε ορισμένες λειτουργίες του αυτοκινήτου.

Αυτοκίνητα εξοπλισμένα με οθόνη πολυμέσων 1

Πρόσβαση στο μενού ρυθμίσεων

Συμβουλευθείτε τις οδηγίες χρήσης του συστήματος πολυμέσων για πληροφορίες σχετικά με την πρόσβαση στις ρυθμίσεις.

Επιλογή των ρυθμίσεων

Επιλέξτε ένα μενού και, στη συνέχεια, τη λειτουργία που πρέπει να τροποποιηθεί (η οθόνη εξαρτάται από τον εξοπλισμό του αυτοκινήτου και από τη χώρα):

- α) «Οδήγηση»:
 - Ένταση ήχου ενδεικτικού.
- β) «Πρόσβαση»:
 - Απελευθέρωση πόρτας οδηγού,
 - Κλείδωμα θυρών κατά την οδήγηση,
 - Άνοιγμα/κλείσιμο στη λειτουργία «hands-free»,
 - Κλείδωμα από απόσταση/Ξεκλείδωμα κατά την προσέγγιση,
 - Ήχος κλειδώματος από απόσταση,
 - Λειτουργία σίγασης,
 - Αυτόματο κλείδωμα.
- γ) «Καθαρ./φώτα»:
 - Εξωτερικός συνοδευτικός φωτισμός (follow-me-home),
 - Χρήση υαλοκαθαριστήρων κατά την όπισθεν,
 - Αυτόματη λειτουργία μπροσινών υαλοκαθαριστήρων,
 - Σκουπίστε μετά το πλύσιμο.

δ) «Υποδοχή»:

- Εξωτερική υποδοχή,
- Αυτόματο άνοιγμα καθρεφτών,
- Εσωτερική υποδοχή,
- Αυτόματη λειτουργία πλαφονιέρας,

Ανάλογα με τη λειτουργία, επιλέξτε:

- «ON» ή «OFF» για ενεργοποίηση ή απενεργοποίηση,

ή

- ένα χρονικό διάστημα για τη ρύθμιση της ώρας που θα ανάψουν τα φώτα (π.χ. για τη λειτουργία «Εξωτερικός συνοδευτικός φωτισμός (follow-me-home)»).

Για περαιτέρω πληροφορίες, ανατρέξτε στις οδηγίες χρήσης πολυμέσων.



Για λόγους ασφαλείας, κάνετε αυτές τις ρυθμίσεις με το αυτοκίνητο σταματημένο.

ΜΕΝΟΥ ΕΞΑΤΟΜΙΚΕΥΣΗΣ ΡΥΘΜΙΣΕΩΝ ΑΥΤΟΚΙΝΗΤΟΥ (2/3)

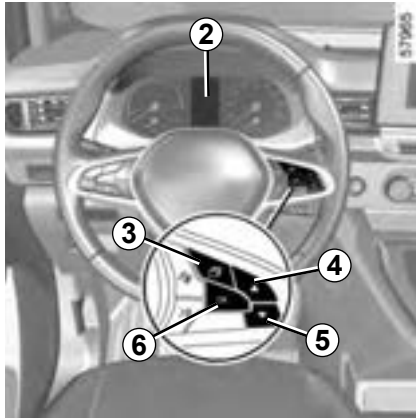

Αυτοκίνητα χωρίς οθόνη πολυμέσων

Πρόσβαση στο μενού ρυθμίσεων στην οθόνη 2

Με το αυτοκίνητο σταματημένο, πιέστε τον διακόπτη **3** όσες φορές χρειάζεται για να εμφανιστεί η καρτέλα «Αυτοκίνητο». Πιέστε επανειλημμένα τον διακόπτη **4** ή **5** για να αποκτήσετε πρόσβαση στο μενού «Ρυθμίσεις» και, στη συνέχεια επιβεβαιώστε πιέζοντας **6** «OK».

Επιλογή των ρυθμίσεων

Πλοηγηθείτε χρησιμοποιώντας το χειριστήριο **4** ή **5** για να επιλέξετε τη λειτουργία προς τροποποίηση και πιέστε **6** «OK» για επικύρωση (η εμφάνιση της οθόνης ενδέχεται να διαφέρει ανάλογα με τον εξοπλισμό του αυτοκινήτου και τη χώρα):

α) «ΤΑΜΠΛΟ»:

- Γλώσσα,
- Μονάδα,
- Στιλ,
- Χρώμα.

β) «ΟΧΗΜΑ»:

- Χρήση υαλοκαθαριστήρα πίσω παρμπρίζ κατά την επιλογή της όπισθεν,
- Αυτόματη σάρωση παρμπρίζ,
- Λειτουργία στάγδην μπροστινού/πίσω υαλοκαθαριστήρα,
- Πορεία με κεκτημένη ταχύτητα,
- Εξωτερική υποδοχή.

γ) «ΥΠΟΒ. ΣΤΑΘΜΕΥΣΗΣ»:

- Ένταση ήχου ηχητικού σήματος.

δ) «ΥΠΟΒ. ΟΔΗΓΗΣΗΣ»:

- Ένταση ήχου προειδοποίησης εξόδου από τη λωρίδα,
- Ευαισθησία προειδοποίησης εξόδου από τη λωρίδα,
- Δόνηση προειδοποίησης εξόδου από τη λωρίδα,
- Ευαισθησία υποβοήθησης παραμονής στη λωρίδα,
- Προειδοποίηση τυφλού σημείου,
- Ευαισθησία ενεργής πέδησης,
- Προηγμένη ασφάλεια,
- Προειδοποίηση υπέρβασης ταχύτητας,
- Προειδοποίηση απόστασης.

ε) «Φωτισμός»:

- Αυτόματη λειτουργία πλαφονιέρας,
- Αυτόματη λειτουργία εξωτερικού συνοδευτικού φωτισμού (follow-me-home),
- Εξωτερικός συνοδευτικός φωτισμός (follow-me-home): XX δευτερόλεπτα.

στ) «Πρόσβαση»:

- Κλείδωμα θυρών κατά την οδήγηση,
- Άνοιγμα/Κλείσιμο στη λειτουργία «hands-free»,
- Ξεκλείδωμα μόνο της πόρτας του οδηγού,
- Αυτόματο κλείδωμα εκ νέου,
- Αθόρυβο κλείδωμα,
- Αυτόματο άνοιγμα/κλείσιμο,
- Αυτόματη ανάπτυξη των εξωτερικών καθρεφτών.

ζ) «Επανεκκίνηση»:



λειτουργία ενεργοποιημένη



λειτουργία απενεργοποιημένη

ΜΕΝΟΥ ΕΞΑΤΟΜΙΚΕΥΣΗΣ ΡΥΘΜΙΣΕΩΝ ΑΥΤΟΚΙΝΗΤΟΥ (3/3)



Μόλις επιλέξετε κάποια γραμμή, πιέστε **6 «OK»** για να ρυθμίσετε τη λειτουργία.

Εάν επιλέξετε «ΥΠΟΒ. ΣΤΑΘΜΕΥΣΗΣ» και, στη συνέχεια, «ΕΝΤΑΣΗ» ή «ΤΑΜΠΛΟ» και, στη συνέχεια, «ΓΛΩΣΣΑ» θα πρέπει να επιλέξετε ακόμη ένα στοιχείο (ένταση ήχου του χειριστηρίου βοήθειας στο παρκάρισμα ή γλώσσα του καντράν). Σε αυτή την περίπτωση, κάντε την επιλογή που θέλετε και επιβεβαιώστε πιέζοντας **6 «OK»**, η επιλεγ-

μένη τιμή εμφανίζεται με ένα  μπροστά από τη γραμμή.

Για να εξέλθετε από το μενού, πιέστε **4** ή **5** για να αποκτήσετε πρόσβαση στο «ΕΠΙΣΤΡΟΦΗ» και επιβεβαιώστε πιέζοντας **6 «OK»**. Μπορεί να χρειαστεί να πραγματοποιήσετε αυτή τη διαδικασία πολλές φορές

Το μενού εξατομίκευσης των ρυθμίσεων του αυτοκινήτου δεν μπορεί να χρησιμοποιηθεί κατά την οδήγηση. Όταν η ταχύτητα υπερβαίνει τα 20 χλμ/ώρα, η οθόνη του καντράν επιστρέφει αυτόματα σε τρόπο λειτουργίας υπολογιστή ταξιδιού.

ΩΡΑ ΚΑΙ ΕΞΩΤΕΡΙΚΉ ΘΕΡΜΟΚΡΑΣΪΑ (1/2)**Αυτοκίνητα με οθόνη πολυμέσων**

Η ώρα και η εξωτερική θερμοκρασία εμφανίζονται στην οθόνη πολυμέσων **1**.

Για περαιτέρω πληροφορίες, ανατρέξτε στις οδηγίες χρήσης πολυμέσων.

**Αυτοκίνητα χωρίς οθόνη πολυμέσων**

Πιέστε τον διακόπτη **2** όσες φορές απαιτείται, ώστε να εμφανιστεί η καρτέλα «Αυτοκίνητο».

Πιέστε επανειλημμένα το χειριστήριο **3** ή το **4** για να ρυθμίσετε το ρολόι **6**.

Πιέστε παρατεταμένα τον διακόπτη **5** «OK» έως ότου αρχίσει να αναβοσβήνει η ένδειξη της ώρας.

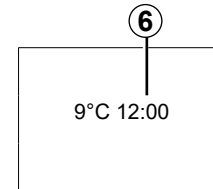

Ρυθμίστε την ώρα με το χειριστήριο **3** ή το **4** και, στη συνέχεια, πιέστε τον διακόπτη **5** «OK» για επιβεβαίωση.

Ρυθμίστε τα λεπτά με το χειριστήριο **3** ή το **4** και, στη συνέχεια, πιέστε τον διακόπτη **5** «OK» για επιβεβαίωση.

ΩΡΑ ΚΑΙ ΕΞΩΤΕΡΙΚΉ ΘΕΡΜΟΚΡΑΣΪΑ (2/2)



Ένδειξη εξωτερικής θερμοκρασίας 7

Ιδιαίτερη περίπτωση:

Όταν η εξωτερική θερμοκρασία κυμαίνεται μεταξύ $-3\text{ }^{\circ}\text{C}$ και $+3\text{ }^{\circ}\text{C}$, στην οθόνη αναβοσβήνουν τα σύμβολα $^{\circ}\text{C}$ (υποδεικνύουν τον κίνδυνο ολίσθησης λόγω παγετού στο οδόστρωμα).

Σε περίπτωση διακοπής της ηλεκτρικής τροφοδοσίας (αποσύνδεση μπαταρίας, κομμένο καλώδιο τροφοδοσίας...), σκόπιμο είναι να ρυθμίσετε ξανά την ώρα.

Για την ασφάλειά σας, σας συνιστούμε να διορθώνετε την ώρα με το αυτοκίνητο σταματημένο.



Ένδειξη εξωτερικής θερμοκρασίας

Η δημιουργία πάγου στο οδόστρωμα συνδέεται με διάφορους παράγοντες: έκθεση σε κλιματολογικές συνθήκες, τοπική υγρασία και θερμοκρασία. Επομένως η ένδειξη εξωτερικής θερμοκρασίας δεν αρκεί από μόνη της για να κρίνετε εάν υπάρχει πάγος στο οδόστρωμα.

ΤΙΜΟΝΙ, ΥΠΟΒΟΗΘΗΣΗ ΤΙΜΟΝΙΟΥ (1/2)

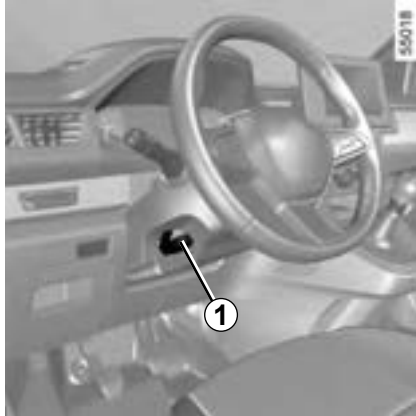

Μοχλός ρύθμισης του τιμονιού σε ύψος και σε βάθος

Κατεβάστε τον μοχλό **1** και φέρτε το τιμόνι στη θέση που επιθυμείτε.

Στη συνέχεια, ανεβάστε τον μοχλό μέχρι το τέρμα και πέρα από το σκληρό σημείο για να ακινητοποιήσετε το τιμόνι.

Βεβαιωθείτε ότι το τιμόνι έχει ασφαλίσει σωστά.



Για λόγους ασφαλείας, κάνετε αυτήν τη ρύθμιση με το αυτοκίνητο σταματημένο.

1.154



Θέρμανση τιμονιού (Ανάλογα με το αυτοκίνητο)

Η λειτουργία αυτή θερμαίνει το τιμόνι **2**.

Αρχή λειτουργίας

Όταν η θερμοκρασία επιτευχθεί, η λειτουργία ρυθμίζει τη θερμοκρασία των θερμαινόμενων περιοχών για περίπου 30 λεπτά και στη συνέχεια σβήνει αυτόματα.

ΕΝΕΡΓΟΠΟΙΗΣΗ ΤΗΣ ΛΕΙΤΟΥΡΓΙΑΣ

Με ανοικτό διακόπτη, πιέστε το διακόπτη **3**: το ενδεικτικό του διακόπτη ανάβει.

Απενεργοποίηση της λειτουργίας

– Αυτόματο:

Η λειτουργία απενεργοποιείται αυτόματα μετά από τη φάση ρύθμιση από περίπου 30 λεπτά. Το ενδεικτικό του διακόπτη **3** σβήνει.

Σημείωση: εάν η λειτουργία έχει απενεργοποιηθεί αυτόματα, πιέστε τον διακόπτη **3** δύο φορές για να την επανενεργοποιήσετε.

Εάν ο διακόπτης **3** δεν πατηθεί ξανά, η λειτουργία επανενεργοποιείται την επόμενη φορά που ενεργοποιείται η ανάφλεξη.

– Χειροκίνητα:

Για να απενεργοποιήσετε τη λειτουργία κατά τη φάση ρύθμιση, πιέστε τον διακόπτη **3**. Το ενδεικτικό του διακόπτη **3** σβήνει.

ΤΙΜΟΝΙ, ΥΠΟΒΟΗΘΗΣΗ ΤΙΜΟΝΙΟΥ (2/2)

Υποβοήθηση τιμονιού

Μην οδηγείτε ποτέ με μπαταρία της οποίας η φόρτιση είναι χαμηλή.

Σύστημα διεύθυνσης μεταβλητής υποβοήθησης

Το σύστημα διεύθυνσης μεταβλητής υποβοήθησης ελέγχεται από έναν υπολογιστή που προσαρμόζει το επίπεδο υποβοήθησης ανάλογα με την ταχύτητα του αυτοκινήτου.

Το τιμόνι είναι μαλακότερο κατά τους χειρισμούς στο παρκάρισμα (για μεγαλύτερη άνεση) και σκληραίνει προοδευτικά όσο αυξάνει η ταχύτητα (για μεγαλύτερη ασφάλεια στις υψηλές ταχύτητες).



Μη σβήνετε ποτέ τον κινητήρα στις κατηφόρες και γενικά όταν το αυτοκίνητο κινείται (κατάργηση της υποβοήθησης).

Μην κρατάτε το τιμόνι εντελώς στριμμένο, μέχρι το τέρμα του, όταν το αυτοκίνητο είναι σταματημένο.

Με τον κινητήρα σβηστό ή σε περίπτωση βλάβης του συστήματος, η περιστροφή του τιμονιού εξακολουθεί να είναι δυνατή. Η παρεχόμενη δύναμη θα είναι μεγαλύτερη.

Με το γρήγορο χειρισμό του τιμονιού μπορεί να ακουστεί ένας ήχος. Αυτό είναι φυσιολογικό.

ΕΞΩΤΕΡΙΚΟΣ ΦΩΤΙΣΜΟΣ ΚΑΙ ΣΗΜΑΝΣΗ (1/6)

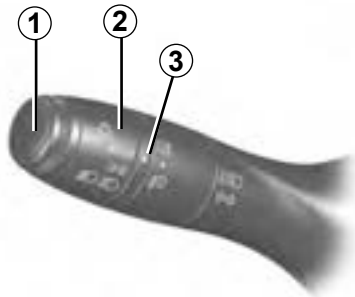

Φώτα θέσης (μικρή σκάλα)

Περιστρέψτε το δαχτυλίδι **2** έως ότου εμφανιστεί το σύμβολο απέναντι από το σημάδι **3**. Αυτό το ενδεικτικό ανάβει στο κα- ντράν.

Λειτουργία ανάμματος των φώτων ημέρας (running light)

Τα φώτα ημέρας ανάβουν αυτόματα χωρίς καμία ενέργεια από το χειριστήριο **1** κατά την εκκίνηση του κινητήρα και σβήνουν μόλις ο κινητήρας τεθεί εκτός λειτουργίας.



Φώτα διασταύρωσης (μεσαία σκάλα)

Χειροκίνητη λειτουργία

Περιστρέψτε το δαχτυλίδι **2** έως ότου εμφανιστεί το σύμβολο απέναντι από το σημάδι **3**. Αυτό το ενδεικτικό ανάβει στο κα- ντράν

Αυτόματη λειτουργία

(ανάλογα με το αυτοκίνητο)

Περιστρέψτε τον δακτύλιο **2**, έως ότου εμφανιστεί το σύμβολο **AUTO** απέναντι από την ένδειξη **3**: με τον κινητήρα σε λειτουργία, οι προβολείς των φώτων διασταύρωσης (μεσαία σκάλα) ανάβουν ή σβήνουν αυτόματα, ανάλογα με την εξωτερική φωτεινότητα, χωρίς να απαιτείται καμία ενέργεια στο χειριστήριο **1**.

Ανάλογα με το αυτοκίνητο, τα φώτα διασταύρωσης (μεσαία σκάλα) ανάβουν αυτόματα μετά από μερικές σαρώσεις των μάκτρων των υαλοκαθαριστήρων του παρμπρίζ.



Πριν ταξιδέψετε τη νύχτα: ελέγξτε την καλή λειτουργία του ηλεκτρικού εξοπλισμού και ρυθμίστε τους προβολείς σας (εάν το φορτίο του αυτοκινήτου σας δεν είναι το συνηθισμένο) ➔ 1.162.

Γενικά, φροντίζετε να μην αποκρύπτονται τα φώτα (ακαθαρσίες, λάσπη, χιόνι, μεταφορά αντικειμένων...).

ΕΞΩΤΕΡΙΚΟΣ ΦΩΤΙΣΜΟΣ ΚΑΙ ΣΗΜΑΝΣΗ (2/6)

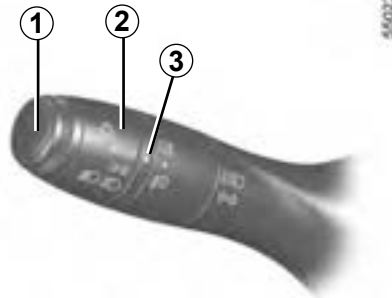

Φώτα πορείας (μεγάλη σκάλα)

Με τον κινητήρα σε λειτουργία και τα φώτα διασταύρωσης (μεσαία σκάλα) αναμμένα, σπρώξτε το χειριστήριο **1**. Αυτό το ενδεικτικό ανάβει στο κα- ντράν

Για να επανέλθετε στα φώτα διασταύρωσης (μεσαία σκάλα), τραβήξτε πάλι το χειριστήριο **1** προς το μέρος σας.

Λειτουργία «Ανύψωση προβολέων κατά την οδήγηση»

(ανάλογα με το αυτοκίνητο)

Όταν τα φώτα πορείας (μεγάλη σκάλα) είναι ενεργοποιημένα, η λειτουργία «Ανύψωση προβολέων κατά την οδήγηση» βελτιώνει την ορατότητα του οδηγού ανυψώνοντας αυτόματα τα φώτα διασταύρωσης (μεσαία σκάλα) όπως και τα φώτα πορείας.

Κατά την απενεργοποίηση των φώτων πορείας, τα φώτα διασταύρωσης επανέρχονται στην αρχική θέση τους.

Αυτόματα φώτα πορείας (μεγάλη σκάλα)

Ανάλογα με το αυτοκίνητο, μέσω αυτού του συστήματος ανάβουν και σβήνουν αυτόματα τα φώτα πορείας (μεγάλη σκάλα). Χρησιμοποιείται μία κάμερα τοποθετημένη πίσω από τον εσωτερικό καθρέφτη για την ανίχνευση των αυτοκινήτων που προπορεύονται και των αυτοκινήτων που έρχονται από το αντίθετο ρεύμα κυκλοφορίας.

Η λειτουργία του συστήματος μπορεί να διαταραχθεί σε ορισμένες συνθήκες, κυρίως στις εξής :

- ακραίες κλιματολογικές συνθήκες (βροχή, χιόνι, ομίχλη κ.λπ.),
- το παρμπρίζ ή η κάμερα καλύπτεται από αντικείμενα,
- όταν το αυτοκίνητο που προπορεύεται ή έρχεται από το αντίθετο ρεύμα διαθέτει ελάχιστα ορατά ή καμουφλαρισμένα φώτα,
- λάθος ρύθμιση εμπρός φώτων,
- συστήματα ανακλαστήρων,
- ...

Τα φώτα πορείας (μεγάλη σκάλα) ανάβουν αυτόματα σε περίπτωση που:

- η εξωτερική φωτεινότητα είναι χαμηλή,
- δεν ανιχνεύεται κανένα άλλο αυτοκίνητο ή κάποιος φωτισμός,
- η ταχύτητα του αυτοκινήτου είναι πάνω από 25 μίλια την ώρα (40 χλμ./ώρα) περίπου.

Αν μία από τις παραπάνω συνθήκες δεν ικανοποιείται, το σύστημα επιστρέφει στα φώτα διασταύρωσης (μεσαία σκάλα).

Σημείωση: διασφαλίστε ότι το παρμπρίζ δεν παρεμποδίζεται (ακαθαρσίες, λάσπη, χιόνι, συμπυκνώματα, κ.λπ.).

Για να ενεργοποιήσετε τα αυτόματα φώτα πορείας:

- γυρίστε τον δακτύλιο **2**, έως ότου εμφανιστεί το σύμβολο **AUTO** απέναντι από την ένδειξη **3**,
- σπρώξτε το χειριστήριο **1**.

Το ενδεικτικό  εμφανίζεται στο καντράν.

ΕΞΩΤΕΡΙΚΟΣ ΦΩΤΙΣΜΟΣ ΚΑΙ ΣΗΜΑΝΣΗ (3/6)

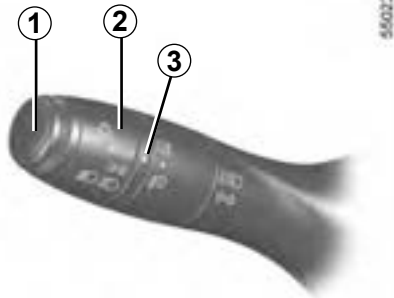

Αυτόματα φώτα πορείας (μεγάλη σκάλα) (συνέχεια)

Για να απενεργοποιήσετε τα αυτόματα φώτα πορείας:

- γυρίστε τον δακτύλιο **2** σε άλλη θέση εκτός από **AUTO**,

ή

- τραβήξτε τον μοχλοδιακόπτη **1**.

Το ενδεικτικό  σβήνει στο καντράν.

Σημείωση: τα φώτα πορείας (μεγάλη σκάλα) θα ενεργοποιηθούν κατά την απενεργοποίηση της αυτόματης λειτουργίας των φώτων πορείας.

Πρόβλημα λειτουργίας

Όταν στο καντράν εμφανιστεί το μήνυμα «Ελέγξτε αυτό-ματο φωτισμό», το σύστημα είναι απενεργοποιημένο.

Συμβουλευθείτε ένα Επίσημο Συνεργείο της μάρκας.



Η χρήση κατά τη νύχτα ενός φορητού συστήματος πλοήγησης τοποθετημένου στην περιοχή του παρμπρίζ κάτω από την κάμερα ενδέχεται να διαταράξει τη λειτουργία του συστήματος «αυτόματων φώτων πορείας (μεγάλη σκάλα)» (κίνδυνος δημιουργίας αντανακλάσεων στο παρμπρίζ).



Το σύστημα «αυτόματων φώτων πορείας (μεγάλη σκάλα)» δεν μπορεί, σε καμία περίπτωση, να αντικαταστήσει την προσοχή και την υπευθυνότητα που πρέπει να επιδεικνύει ο οδηγός σχετικά με τον φωτισμό του αυτοκινήτου και την προσαρμογή του στις συνθήκες φωτεινότητας, ορατότητας και κυκλοφορίας.

ΕΞΩΤΕΡΙΚΟΣ ΦΩΤΙΣΜΟΣ ΚΑΙ ΣΗΜΑΝΣΗ (4/6)

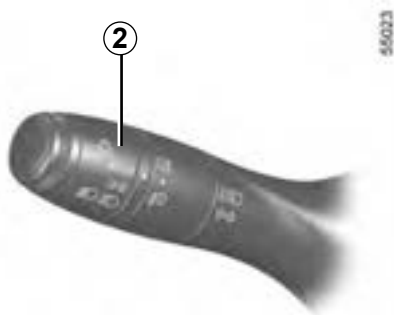

Σβήσιμο των φώτων

Τα φώτα σβήνουν αυτόματα με το σβήσιμο του κινητήρα, με το άνοιγμα της πόρτας του οδηγού ή με το κλείδωμα του αυτοκινήτου. Σε αυτήν την περίπτωση, με την επόμενη εκκίνηση του κινητήρα, τα φώτα θα ξαναάψουν στη θέση του δαχτυλιδιού **2**.

Σημείωση: σε περίπτωση που οι προβολείς/τα φώτα ομίχλης είναι αναμμένοι(-α), τα φώτα του αυτοκινήτου δεν σβήνουν αυτόματα.

Λειτουργία υποδοχής και αποχαιρετισμού

(ανάλογα με το αυτοκίνητο)

Όταν η λειτουργία είναι ενεργοποιημένη, τα φώτα ημέρας και τα πίσω φώτα θέσης ανάβουν αυτόματα με την ανίχνευση του Intelligent Key ή με το ξεκλείδωμα του αυτοκινήτου.

Σβήνουν αυτόματα:

- περίπου ένα λεπτό αφού ανάψουν,
 - με την εκκίνηση του κινητήρα ανάλογα με τη θέση του χειριστηρίου φωτισμού,
- ή
- με το κλείδωμα του αυτοκινήτου.

Ενεργοποίηση/Απενεργοποίηση της λειτουργίας

Για την ενεργοποίηση ή την απενεργοποίηση της εξωτερικής υποδοχής, συμβουλευθείτε το εγχειρίδιο του συστήματος πολυμέσων.

Επιλέξτε «ON» ή «OFF».

Ηχητικό σήμα ξεχασμένων φώτων

Σε περίπτωση που τα φώτα άναψαν μετά από το σβήσιμο του κινητήρα, ενεργοποιείται ένα ηχητικό σήμα με το άνοιγμα της πόρτας του οδηγού για να σας επισημάνει ότι τα φώτα έχουν παραμείνει αναμμένα.

Πρόβλημα λειτουργίας

Όταν εμφανίζεται το μήνυμα «Ελέγξτε φωτισμό» και το ενδεικτικό  και το εν-

δεικτικό  αναβοσβήνει στο καντράν, αυτό επισημαίνει βλάβη του φωτισμού.

Συμβουλευθείτε ένα Επίσημο Συνεργείο της μάρκας.

ΕΞΩΤΕΡΙΚΟΣ ΦΩΤΙΣΜΟΣ ΚΑΙ ΣΗΜΑΝΣΗ (5/6)

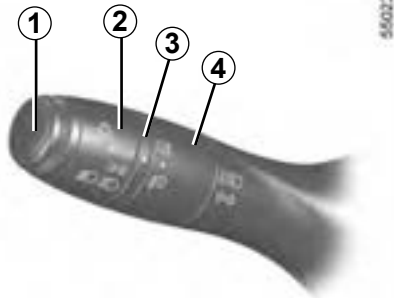

Λειτουργία «εξωτερικός συνοδευτικός φωτισμός (follow me home)»

Αυτή η λειτουργία επιτρέπει το στιγμιαίο άναμμα των φώτων θέσης και των φώτων διασταύρωσης (π.χ. για την παροχή φωτισμού, όταν ανοίγετε μια πύλη).

Με τον κινητήρα σβηστό και τα φώτα εκτός λειτουργίας, μετά το άνοιγμα της πόρτας του οδηγού, τον δακτύλιο 2 στη θέση **AUTO**, τραβήξτε το χειριστήριο 1 προς το μέρος σας: τα φώτα θέσης και τα φώτα διασταύρωσης θα ανάψουν για περίπου 30 δευτερόλεπτα μαζί με τα ενδεικτικά προ-

ειδοποίησης  και  στο καντράν.

Για να παρατείνετε αυτή τη διάρκεια, μπορείτε να τραβήξετε το χειριστήριο προς τα επάνω μέχρι τέσσερις φορές (ο συνολικός χρόνος περιορίζεται στα δύο λεπτά περίπου).

Στο καντράν εμφανίζεται το μήνυμα «See-me-home _ _ _», συνοδευόμενο από τη διάρκεια που τα φώτα θα παραμείνουν αναμμένα, για να επιβεβαιωθεί αυτή η ενέργεια. Στη συνέχεια, μπορείτε να κλειδώσετε το αυτοκίνητό σας.

Για να σβήσετε τα φώτα πριν αυτά σβήσουν αυτόματα, γυρίστε το δακτύλιο 2 σε οποιαδήποτε θέση και, στη συνέχεια, επιστρέψτε στη θέση **AUTO**.

ΕΞΩΤΕΡΙΚΟΣ ΦΩΤΙΣΜΟΣ ΚΑΙ ΣΗΜΑΝΣΗ (6/6)

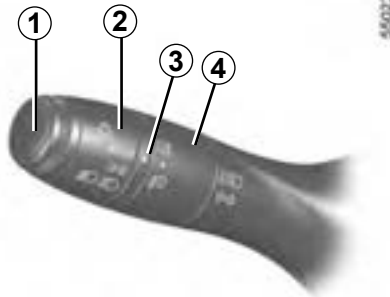

Εμπρός προβολείς ομίχλης

(ανάλογα με το αυτοκίνητο)

Περιστρέψτε το κεντρικό δαχτυλίδι **4** του χειριστηρίου **1** μέχρι να φανεί το σύμβολο απέναντι από το σημάδι **3**, στη συνέχεια αφήστε το.

Η λειτουργία εξαρτάται από τη θέση του χειριστηρίου των φώτων και το αντίστοιχο ενδεικτικό ανάβει στο καντράν.



Πίσω φώτα ομίχλης

Περιστρέψτε το κεντρικό δαχτυλίδι **4** του χειριστηρίου μέχρι να φανεί το σύμβολο απέναντι από το σημάδι **3**, στη συνέχεια αφήστε το.

Η λειτουργία εξαρτάται από τη θέση του χειριστηρίου των φώτων και το αντίστοιχο ενδεικτικό ανάβει στο καντράν.

Μην ξεχνάτε να σβήνετε αυτό το φως όταν δεν είναι πλέον απαραίτητο, για να μην ενοχλείτε τους άλλους οδηγούς.

Σβήσιμο

Περιστρέψτε ξανά τον κεντρικό δακτύλιο **4** μέχρι το σύμβολο **3** να βρίσκεται απέναντι από το σύμβολο για τα φώτα ομίχλης. Το αντίστοιχο ενδεικτικό σβήνει στο καντράν.

Όταν σβήνετε τα εξωτερικά φώτα, σβήνουν τα πίσω φώτα ομίχλης.

Φώτα στροφής

(Ανάλογα με το αυτοκίνητο)

Κατά την οδήγηση σε εμπροσθοπορεία, όταν η ταχύτητα του αυτοκινήτου είναι κάτω από 40 χλμ./ώρα, κάθε φορά που οι προβολείς των φώτων διασταύρωσης είναι αναμμένοι και υπό ορισμένες συνθήκες (το τιμόνι υπό γωνία, αναμμένα φλας κ.λπ.), στις στροφές, ένα από τα μπροστινά φώτα ομίχλης ανάβει για να φωτίσει το εσωτερικό της στροφής.

Όταν είναι ενεργοποιημένη η όπισθεν και οι προβολείς των φώτων διασταύρωσης είναι αναμμένοι, τα δύο μπροστινά φώτα ομίχλης ανάβουν αυτόματα.

Σημείωση: Κατά την αλλαγή από την πορεία όπισθεν σε εμπροσθοπορεία (π.χ. στη διάρκεια ενός ελιγμού στάθμευσης), τα δύο φώτα ομίχλης ενεργοποιούνται έως ότου η ταχύτητα του οχήματος υπερβεί τα 10 χλμ./ώρα περίπου.

Όταν έχει ομίχλη, χιόνι ή σε περίπτωση μεταφοράς αντικειμένων που υπερβαίνουν το ύψος της οροφής, το αυτόματο άναμμα των φώτων δεν λειτουργεί συστηματικά.

Το άναμμα των φώτων ομίχλης παραμένει υπό τον έλεγχο του οδηγού: τα ενδεικτικά στο καντράν σας ενημερώνουν σχετικά με το άναμμα τους (ενδεικτικό αναμμένο) ή το σβήσιμό τους (ενδεικτικό σβηστό).

ΡΥΘΜΙΣΗ ΦΩΤΕΙΝΗΣ ΔΕΣΜΗΣ (1/2)



Ο διακόπτης **A** χρησιμοποιείται για τη διόρθωση του ύψους της φωτεινής δέσμης ανάλογα με το φορτίο.

Με τα φώτα διασταύρωσης αναμμένα, πιέστε ή ανασκώστε τον διακόπτη **A** όσες φορές είναι απαραίτητο για να επιλέξετε την απαιτούμενη θέση στο καντράν.

Σημείωση: ανάλογα με το αυτοκίνητο, όταν εκκινεί ο κινητήρας, η επιλεγμένη θέση εμφανίζεται στο καντράν για περίπου 30 δευτερόλεπτα και για 5 δευτερόλεπτα μετά από κάθε πάτημα του διακόπτη **A**.

Παραδείγματα θέσεων ρύθμισης του χειριστήριου A ανάλογα με το φορτίο					
	Έκδοση επαγγελματικού φορτηγού		ΕΚΔΟΣΗ ΣΤΕΙΣΙΟΝ		
	Κανονικό αμάξωμα	Μακρύ αμάξωμα	Κανονικό αμάξωμα	Μακρύ αμάξωμα (5 θέσεων)	Μακρύ αμάξωμα (7 θέσεων)
Οδηγός μόνος ή με έναν επιβάτη εμπρός	0	0	0	0	0
Με όλα τα καθίσματα κατειλημμένα	-	-	0	0	0
Οδηγός με επιβάτες και αποσκευές (ή φορτίο) που φθάνει στο μέγιστο επιτρεπόμενο βάρος με φορτίο	-	-	1	1	1
Οδηγός χωρίς επιβάτες και αποσκευές (ή φορτίο) που φθάνει στο μέγιστο επιτρεπόμενο βάρος με φορτίο	2	2	2	1	2

Στον πίνακα παρακάτω αναγράφονται μερικά παραδείγματα. Σε κάθε περίπτωση, ρυθμίστε το χειριστήριο **A** ανάλογα με το φορτίο του αυτοκινήτου ώστε να βλέπετε τον δρόμο και να μην θαμπώνονται οι άλλοι οδηγοί.

ΡΥΘΜΙΣΗ ΦΩΤΕΙΝΗΣ ΔΕΣΜΗΣ (2/2)

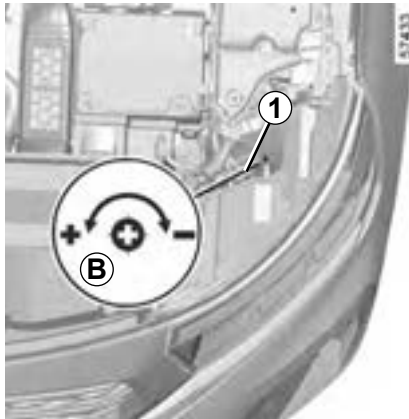

Προσωρινή ρύθμιση

Σηκώστε το καπό του κινητήρα και εντοπίστε το σύμβολο **B** κοντά σε κάποιον από τους εμπρός προβολείς.

Αρχή λειτουργίας

Με ένα κατσαβίδι ή άλλο παρόμοιο εργαλείο, γυρίστε τη βίδα **1** κατά το ήμισυ μιας στροφής προς το σύμβολο (-) για να χαμηλώσετε τη φωτεινή δέσμη.

Επαναφέρετε στην αρχική θέση, μόλις ολοκληρώσετε τη διαδρομή σας: περιστρέψτε τη βίδα **1** κατά μισή περιστροφή προς το σύμβολο (+) για να ανυψώσετε τις δέσμες.

Εάν οδηγείτε στα αριστερά και το αυτοκίνητό σας έχει τη θέση οδήγησης στα αριστερά (ή το αντίστροφο), είναι απαραίτητο να ρυθμίσετε προσωρινά τα φώτα, για όλη τη διάρκεια της παραμονής σας.

ΕΜΠΡΟΣ ΥΑΛΟΚΑΘΑΡΙΣΤΗΡΕΣ, ΠΛΥΣΤΙΚΗ ΣΥΣΚΕΥΗ (1/4)

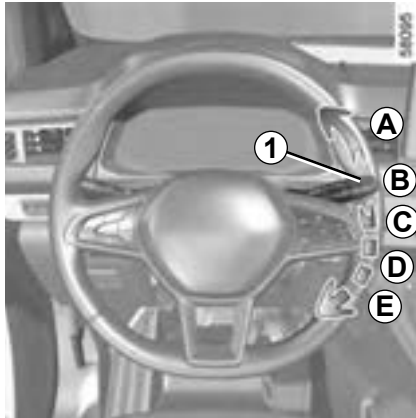

Το αυτοκίνητό σας είναι εξοπλισμένο με μπροστινό υαλοκαθαριστήρα εξοπλισμένο με αισθητήρα βροχής

Ο αισθητήρας βροχής βρίσκεται στο παρμπρίζ μπροστά από τον εσωτερικό καθρέφτη.

A ενιαίο καθάρισμα

Με μια στιγμιαία ώθηση, ενεργοποιείται μια ολοκληρωμένη σάρωση των υαλοκαθαριστήρων.

B σταμάτημα

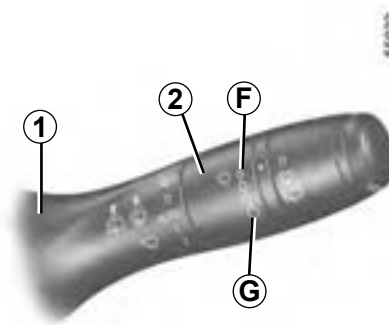

C αυτόματη λειτουργία υαλοκαθαριστήρων

Με την επιλογή αυτής της θέσης, το σύστημα ανιχνεύει την πτώση νερού στο παρμπρίζ και ενεργοποιεί τη λειτουργία των υαλοκαθαριστήρων στην κατάλληλη ταχύτητα σάρωσης Έχετε τη δυνατότητα να ρυθμίσετε το όριο ενεργοποίησης και το χρόνο μεταξύ δύο σαρώσεων, περιστρέφοντας το δαχτυλίδι 2:

- F: ελάχιστη ευαισθησία,
- G: μέγιστη ευαισθησία.

Όσο μεγαλύτερη είναι η ευαισθησία, τόσο πιο γρήγορα αντιδρούν οι υαλοκαθαριστήρες και τόσο πιο συχνά πραγματοποιείται καθαρισμός.

Σάρωση πραγματοποιείται κάθε φορά που ενεργοποιείται ο αυτόματος καθαρισμός ή αυξάνεται η ευαισθησία.

Σημείωση:

- ο αισθητήρας βροχής έχει μόνο βοηθητικό χαρακτήρα. Σε περίπτωση μειωμένης ορατότητας, ο οδηγός πρέπει να ενεργοποιήσει τον υαλοκαθαριστήρα του χειροκίνητα. Σε συνθήκες ομίχλης ή χιονόπτωσης, η σάρωση δεν ενεργοποιείται αυτόματα και παραμένει υπό τον έλεγχο του οδηγού;
- όταν η θερμοκρασία πέφτει κάτω από το μηδέν, η αυτόματη σάρωση δεν ενεργοποιείται με την εκκίνηση του αυτοκινήτου. Ενεργοποιείται αυτόματα μόλις το αυτοκίνητο υπερβεί ένα συγκεκριμένο όριο ταχύτητας (περίπου 8 χλμ./ώρα);
- μην ενεργοποιείτε τον αυτόματο καθαρισμό, όταν δεν υπάρχει υγρασία;
- ξεπαγώστε εντελώς το παρμπρίζ πριν ενεργοποιήσετε τον αυτόματο καθαρισμό;
- κατά τη διάρκεια πλυσίματος του αυτοκινήτου σε αυτόματο πλυντήριο, επαναφέρετε το δαχτυλίδι 1 στη θέση B για να απενεργοποιήσετε τον αυτόματο καθαρισμό.

ΕΜΠΡΟΣ ΥΑΛΟΚΑΘΑΡΙΣΤΗΡΕΣ, ΠΛΥΣΤΙΚΗ ΣΥΣΚΕΥΗ (2/4)

Πρόβλημα λειτουργίας

Σε περίπτωση δυσλειτουργίας του αυτόματου καθαρισμού, ο υαλοκαθαριστήρας εκτελεί διακοπτόμενο καθάρισμα. Καλέστε μία επίσημη αντιπροσωπεία.

Η λειτουργία του αισθητήρα βροχής μπορεί να διαταραχθεί σε ορισμένες περιπτώσεις:

- υαλοκαθαριστήρες που έχουν υποστεί φθορά: τυχόν φιλμ νερού ή ίχνη από τα μάκτρα στη ζώνη ανίχνευσης του αισθητήρα ενδέχεται να αυξήσει τον χρόνο απόκρισης του αυτόματου υαλοκαθαριστήρα ή τη συχνότητα καθαρισμού,
- παρμπρίζ με ίχνη χτυπημάτων ή ρωγμών στο ύψος του αισθητήρα ή παρμπρίζ που καλύπτεται με σκόνη, ακαθαρσίες, έντομα, πάγο, ίχνη κεριού πλυσίματος και χημικών ουσιών απώθησης νερού, ο υαλοκαθαριστήρας θα είναι λιγότερο ευαίσθητος ή ενδέχεται να μην αντιδράσει καθόλου.

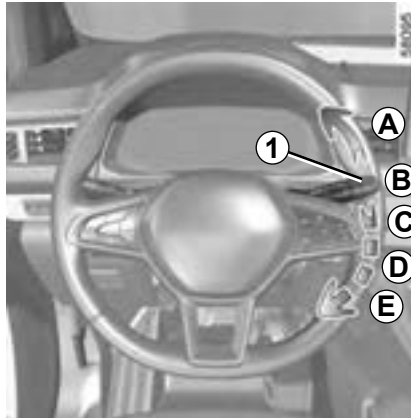

D αργό συνεχόμενο καθάρισμα

E γρήγορο συνεχόμενο καθάρισμα

Ιδιαιτερότητα

Όταν το αυτοκίνητο κινείται, οποιοδήποτε σταμάτημα του αυτοκινήτου κατεβάζει την ταχύτητα σάρωσης. Από το γρήγορο συνεχόμενο καθάρισμα περνάτε στο αργό συνεχόμενο καθάρισμα. Αμέσως μόλις το αυτοκίνητο κινηθεί, το καθάρισμα επανέρχεται στην ταχύτητα που είχατε αρχικά επιλέξει.

Κάθε μετακίνηση του χειριστηρίου 1 έχει προτεραιότητα και συνεπώς ακυρώνει τον αυτοματισμό.

Προφυλάξεις

- Σε περίπτωση παγετού, πριν από την πρώτη ενεργοποίηση του υαλοκαθαριστήρα, βεβαιωθείτε πως τα μάκτρα δεν έχουν κολλήσει. Εάν ενεργοποιήσετε τον υαλοκαθαριστήρα ενώ τα μάκτρα έχουν κολλήσει λόγω του πάγου, υπάρχει κίνδυνος να προκαλέσετε ζημιά τόσο στα μάκτρα όσο και στον μηχανισμό του υαλοκαθαριστήρα.
- Μην ενεργοποιήσετε τους υαλοκαθαριστήρες σε στεγνό παρμπρίζ. Αυτό θα έχει ως αποτέλεσμα πρόωρη φθορά ή ζημιά των μάκτρων.

ΕΜΠΡΟΣ ΥΑΛΟΚΑΘΑΡΙΣΤΗΡΕΣ, ΠΛΥΣΤΙΚΗ ΣΥΣΚΕΥΗ (3/4)

Ειδική θέση λειτουργίας των εμπρός υαλοκαθαριστήρων (θέση υπηρεσίας)

Αυτή η θέση σας επιτρέπει να σηκώσετε τα μάκτρα ώστε να μπορέσετε να τα απομακρύνετε από το παρμπρίζ.

Μπορεί να είναι χρήσιμη:

- για τον καθαρισμό των μάκτρων,
- για την απομάκρυνση των μάκτρων από το παρμπρίζ τον χειμώνα,
- αντικατάσταση των μάκτρων ➔ 5.38.

Με ανοικτό διακόπτη και με τον κινητήρα σβηστό, ανασηκώστε τον μοχλοδιακόπτη **1** δύο φορές στη θέση **A** (ένα σκούπισμα). Τα μάκτρα σταματούν σε μικρή απόσταση από το καπό.

Για να επαναφέρετε τα μάκτρα στην χαμηλή θέση, με ανοικτό διακόπτη, βεβαιωθείτε ότι οι υαλοκαθαριστήρες έχουν κατεβεί στο παρμπρίζ και, στη συνέχεια, μετακινήστε το χειριστήριο **1** στη θέση **A** (ένα σκούπισμα).

Πριν από το άνοιγμα του διακόπτη, τοποθετήστε τους υαλοκαθαριστήρες πάνω στο παρμπρίζ. Διαφορετικά, ενδέχεται να προκληθούν ζημιές στο καπό ή στους υαλοκαθαριστήρες κατά την ενεργοποίησή τους.

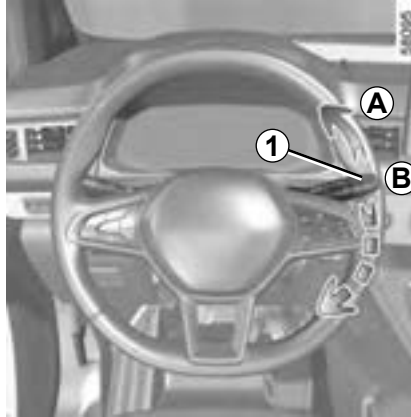

Πριν οποιαδήποτε ενέργεια στο παρμπρίζ (πλύσιμο του αυτοκινήτου, ξεπάγωμα, καθαρισμός του παρμπρίζ...) επαναφέρετε το χειριστήριο **1** στη θέση **B** (σταμάτημα).

Κίνδυνος τραυματισμών και/ή βλαβών.

Σε περίπτωση εμποδίων στο παρμπρίζ (ακαθαρσίες, χιόνι, πάγος, κ.λπ.) καθαρίστε το παρμπρίζ (συμπεριλαμβανομένης της κεντρικής περιοχής που βρίσκεται πίσω από τον εσωτερικό καθρέφτη), πριν ενεργοποιήσετε τους υαλοκαθαριστήρες (κίνδυνος υπερθέρμανσης του μηχανισμού).

Εάν κάποιο εμπόδιο εμποδίζει την κίνηση του μάκτρου, αυτό ενδέχεται να σταματήσει. Απομακρύνετε το εμπόδιο και επανενεργοποιήστε τους υαλοκαθαριστήρες με το χειριστήριο υαλοκαθαριστήρων.

ΕΜΠΡΟΣ ΥΑΛΟΚΑΘΑΡΙΣΤΗΡΕΣ, ΠΛΥΣΤΙΚΗ ΣΥΣΚΕΥΗ (4/4)

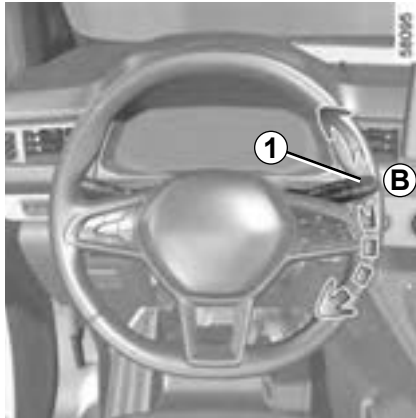

Πλυστική συσκευή παρμπρίζ

Με ανοικτό διακόπτη κινητήρα, τραβήξτε το χειριστήριο **1** κι έπειτα αφήστε το.

Με παρατεταμένο τράβηγμα ενεργοποιούνται, εκτός από την πλυστική συσκευή παρμπρίζ, δύο σαρώσεις των υαλοκαθαριστήρων και, μετά από λίγα δευτερόλεπτα, μια τρίτη.

Στα αυτοκίνητα που είναι εξοπλισμένα με οθόνη πολυμέσων, μπορείτε να επιλέξετε να ενεργοποιήσετε ή να απενεργοποιήσετε την τρίτη σάρωση των μάκτρων. ➔ 1.149

Σημείωση: σε θερμοκρασίες κάτω από το μηδέν, το υγρό της πλυστικής συσκευής μπορεί να παγώσει πάνω στο παρμπρίζ μειώνοντας την ορατότητα. Θερμάνετε το παρμπρίζ με τη βοήθεια του χειριστήριου ξεθιπώματος πριν τον καθαρισμό.



Κατά τη διάρκεια επεμβάσεων κάτω από το καπό κινητήρα, βεβαιωθείτε ότι το χειριστήριο υαλοκαθαριστήρων βρίσκεται στη θέση **B** (σταμάτημα).

Κίνδυνος τραυματισμών.

Απόδοση ενός μάκτρου υαλοκαθαριστήρα

Παρακολουθείτε την κατάσταση των μάκτρων υαλοκαθαριστήρων. Η διάρκεια ζωής τους εξαρτάται από εσάς:

- πρέπει να παραμένει καθαρό: να καθαρίζετε τακτικά το μάκτρο και το παρμπρίζ με σαπουνόνερο,
- μην το χρησιμοποιείτε όταν το παρμπρίζ είναι στεγνό,
- αποκολλήστε το από το παρμπρίζ, εάν δεν έχει χρησιμοποιηθεί για μεγάλο χρονικό διάστημα.

Σε κάθε περίπτωση, αντικαταστήστε το όταν ελαττώνεται η αποτελεσματικότητά του: περίπου μία φορά το χρόνο ➔ 5.38.

Προφύλαξη κατά τη χρήση των υαλοκαθαριστήρων

- Σε συνθήκες χιονιού ή παγετού, καθαρίστε το παρμπρίζ, πριν χρησιμοποιήσετε τους υαλοκαθαριστήρες (κίνδυνος υπερθέρμανσης του μοτέρ),
- βεβαιωθείτε ότι η διαδρομή του μάκτρου δεν παρεμποδίζεται από κανένα αντικείμενο.

ΠΛΥΣΤΙΚΗ ΣΥΣΚΕΥΗ, ΥΑΛΟΚΑΘΑΡΙΣΤΗΡΑΣ ΠΙΣΩ ΠΑΡΜΠΡΙΖ (1/2)

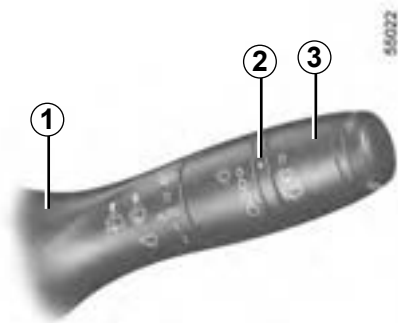

Πίσω υαλοκαθαριστήρας

Με τον διακόπτη ανοικτό, περιστρέψτε τον δακτύλιο **3** στον μοχλό **1**, ώστε το σύμβολο να είναι απέναντι από το σημείο αναφοράς **2**:

- **Σταμάτημα,**
- **διακοπτόμενο σκούπισμα,**
Μεταξύ δύο σαρώσεων, οι καθαριστήρες σταματούν για αρκετά δευτερόλεπτα. Η συχνότητα της σάρωσης μεταβάλλεται ανάλογα με την ταχύτητα του αυτοκινήτου.
- **αργό συνεχόμενο καθάρισμα.**

Για να διακόψετε τη λειτουργία, περιστρέψτε ξανά το δαχτυλίδι **3**.

Σημείωση: στη διάρκεια του πλυσίματος σε αυτόματο πλυντήριο, επαναφέρετε τον δακτύλιο **3** του χειριστηρίου **1** στη θέση διακοπής λειτουργίας για να απενεργοποιήσετε την αυτόματη σάρωση των υαλοκαθαριστήρων.

Ακολουθείτε τις συμβουλές χρήσης.

Μη χρησιμοποιείτε το βραχίονα του υαλοκαθαριστήρα για να ανοίξετε ή να κλείσετε την πόρτα του πορτ-μπαγκάζ.



Πριν από οποιαδήποτε ενέργεια στο πίσω τζάμι (πλύσιμο του αυτοκινήτου, ξεπάγωμα, καθαρισμός...) επαναφέρετε το χειριστήριο **1** στη θέση σταματήματος.

Κίνδυνος τραυματισμών και/ή βλαβών.

Απόδοση ενός μάκτρου υαλοκαθαριστήρα

Παρακολουθείτε την κατάσταση των μάκτρων υαλοκαθαριστήρων. Η διάρκεια ζωής τους εξαρτάται από εσάς:

- πρέπει να παραμένει καθαρό: να καθαρίζετε τακτικά το μάκτρο και το παρμπρίζ με σαπουνόνερο,
- μην το χρησιμοποιείτε όταν το παρμπρίζ είναι στεγνό,
- αποκολλήστε το από το παρμπρίζ, εάν δεν έχει χρησιμοποιηθεί για μεγάλο χρονικό διάστημα.

Σε κάθε περίπτωση, αντικαταστήστε το όταν ελαττώνεται η αποτελεσματικότητά του: περίπου μία φορά το χρόνο ➔ 5.38.

Προφύλαξη κατά τη χρήση των υαλοκαθαριστήρων

- Σε συνθήκες χιονιού ή παγετού, καθαρίστε το παρμπρίζ, πριν χρησιμοποιήσετε τους υαλοκαθαριστήρες (κίνδυνος υπερθέρμανσης του μοτέρ),
- βεβαιωθείτε ότι η διαδρομή του μάκτρου δεν παρεμποδίζεται από κανένα αντικείμενο.

ΠΛΥΣΤΙΚΗ ΣΥΣΚΕΥΗ, ΥΑΛΟΚΑΘΑΡΙΣΤΗΡΑΣ ΠΙΣΩ ΠΑΡΜΠΡΙΖ (2/2)

Ενεργοποίηση/απενεργοποίηση του πίσω υαλοκαθαριστήρα

Με την επιλογή της όπισθεν ενεργοποιείται η λειτουργία διακοπτόμενου καθαρισμού του πίσω υαλοκαθαριστήρα (εάν οι εμπρός υαλοκαθαριστήρες βρίσκονται σε λειτουργία). Εάν το αυτοκίνητό σας διαθέτει μενού εξατομίκευσης των ρυθμίσεων του αυτοκινήτου, μπορείτε να επιλέξετε την ενεργοποίηση ή την απενεργοποίηση αυτής της λειτουργίας.

➔ 1.149.

Εάν υπάρχουν εμπόδια πάνω στο πίσω τζάμι (ακαθαρσίες, χιόνι...), ο υαλοκαθαριστήρας προσπαθεί να τα απομακρύνει. Το μάκτρο ενδέχεται να σταματήσει εάν κάποιο εμπόδιο εμποδίζει την κίνησή του. Απομακρύνετε το εμπόδιο, περιμένετε περίπου 30 δευτερόλεπτα και επανενεργοποιήστε τον υαλοκαθαριστήρα από το χειριστήριο καθαρισμού.

Προφυλάξεις

- Σε περίπτωση παγετού, βεβαιωθείτε ότι τα μάκτρα δεν έχουν κολλήσει στο παρμπρίζ, πριν από την πρώτη χρήση των υαλοκαθαριστήρων. Εάν ενεργοποιήσετε τον υαλοκαθαριστήρα ενώ το μάκτρο εμποδίζεται λόγω πάγου, υπάρχει κίνδυνος να προκαλέσετε ζημιά τόσο στο μάκτρο όσο και στον μηχανισμό του υαλοκαθαριστήρα.
- Μη χρησιμοποιείτε τους υαλοκαθαριστήρες σε στεγνό παρμπρίζ. Αυτό θα έχει ως αποτέλεσμα την πρόωρη φθορά ή ζημιά των μάκτρων.

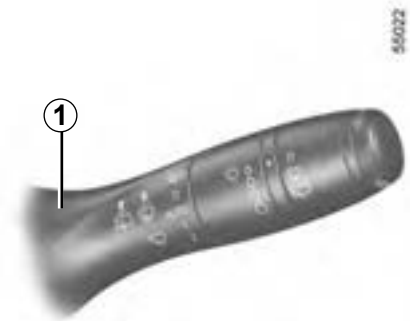

Πίσω υαλοκαθαριστήρας/πλυστική συσκευή

Με ανοικτό διακόπτη, πιέστε παρατεταμένα το χειριστήριο **1** και έπειτα αφήστε το.

Εάν κρατήσετε το χειριστήριο για μεγαλύτερο χρονικό διάστημα, ενεργοποιούνται (εκτός από την πλυστική συσκευή παρμπρίζ) δύο σαρώσεις των υαλοκαθαριστήρων και, μετά από λίγα δευτερόλεπτα, μια τρίτη (λειτουργία έγχυσης στάγδην και καθαρισμού).

Όταν αφήνετε το χειριστήριο, αυτό επανέρχεται στη θέση λειτουργίας του πίσω υαλοκαθαριστήρα.



1.170



Κεφάλαιο 2: Η οδήγηση

Εκκίνηση, σβήσιμο του κινητήρα	2.2
Χειριστήριο ταχυτήτων	2.6
Χειροφreno	2.11
Αυτόματο χειρόφreno	2.12
Εξοικονόμηση ενέργειας κατά την οδήγηση	2.16
Αυτονομία αυτοκινήτου: συμβουλές	2.20
Περιβαλλον	2.22
Συστημα παρακολουθησης της πιεσης των ελαστικων	2.23
Συστηματα διορθωσης και υποβοηθησης οδικης συμπεριφορας	2.28
Προειδοποίηση εξόδου από τη λωρίδα	2.34
Σύστημα υποβοήθησης για παραμονή στην ίδια λωρίδα	2.39
Ειδοποίηση τυφλής γωνίας	2.45
Προειδοποίηση αποστάσεων ασφαλείας	2.55
Προηγμένη ασφάλεια	2.59
Προειδοποίηση αναγνώρισης κόπωσης	2.76
Ανίχνευση πινακίδων οδικής σήμανσης	2.78
Περιοριστής	2.82
Ρυθμιστής ταχύτητας	2.86
Προσαρμοζόμενος ρυθμιστής ταχύτητας Stop and Go	2.91
Συντροφιά για αυτοκινητόδρομους και κυκλοφοριακή συμφόρηση	2.105
Βοήθεια στο παρκάρισμα	2.121
Καμερα οπισθεν	2.129
Έξυπνη περιφερειακή προβολή	2.133
Αυτόματη στάθμευση	2.142
Λειτουργία «Κόφτη ταχύτητας»	2.147
Κλήση έκτακτης ανάγκης	2.148
Λειτουργία «εμπιστευτικότητα δεδομένων οχήματος»	2.151
	2.1

ΕΚΚΙΝΗΣΗ, ΣΒΉΣΙΜΟ ΤΟΥ ΚΙΝΗΤΗΡΑ: αυτοκίνητο με κλειδί



Θέση «Στοπ και κλείδωμα του τιμονιού» «LOCK» 0

Για να κλειδώσετε το τιμόνι, βγάλτε το κλειδί και γυρίστε το τιμόνι μέχρι να κλειδώσει.

Για να το ξεκλειδώσετε, γυρίστε ελαφρά το κλειδί και το τιμόνι.

Θέση «Λειτουργία» «ON» 2

Ο διακόπτης είναι ανοικτός: Η χρήση οποιωνδήποτε αξεσουάρ (ραδιόφωνο, κ.λπ.) είναι δυνατή.

Θέση «Έκκίνησης» «START» 3

Εκκίνηση του κινητήρα

- Πατήστε το πεντάλ φρένου,
- μετακινήστε τον μοχλό ταχυτήτων στη θέση **P** μόνο,
- γυρίστε το κλειδί στη θέση «**START**» **3** και, στη συνέχεια, αφήστε το.

Το μήνυμα «READY» εμφανίζεται στο καντράν, συνοδευόμενο από ένα ηχητικό σήμα. Μόλις το μήνυμα «READY» σταματήσει να αναβοσβήνει και το ηχητικό σήμα σταματήσει, το αυτοκίνητο είναι έτοιμο να ξεκινήσει.



Μη σβήνετε ποτέ τον κινητήρα πριν το αυτοκίνητο σταματήσει εντελώς. Το σβήσιμο του κινητήρα προκαλεί τη διακοπή της λειτουργίας των συστημάτων υποβοήθησης. Μόλις διακοπεί η λειτουργία του κινητήρα, παύει και η λειτουργία του σερβόφρενου, της υποβοήθησης τιμονιού, κ.λπ., κα σταματούν να λειτουργούν οι διατάξεις παθητικής ασφάλειας όπως οι airbags και οι προεντατήρες.



Ευθύνη του οδηγού σε περίπτωση στάσης ή στάθμευσης του αυτοκινήτου

Μην εγκαταλείπετε ποτέ το όχημά σας αφήνοντας μέσα ένα παιδί, έναν μη αυτόνομο ενήλικα ή ένα ζώο, ούτε για μικρό χρονικό διάστημα.

Πράγματι, αυτά τα άτομα ή ζώα μπορεί να κινδυνεύσουν ή να θέσουν σε κίνδυνο άλλα άτομα, για παράδειγμα ξεκινώντας τον κινητήρα, ενεργοποιώντας εξοπλισμούς, όπως τα παράθυρα, ή ακόμη και κλειδώνοντας τις πόρτες.

Επιπλέον, όταν κάνει ζέστη και/ή έχει ηλιοφάνεια, πρέπει να γνωρίζετε ότι η εσωτερική θερμοκρασία της καμπίνας αυξάνεται πολύ γρήγορα.

ΚΙΝΔΥΝΟΣ ΘΑΝΑΤΟΥ Ή ΣΟΒΑΡΩΝ ΤΡΑΥΜΑΤΙΣΜΩΝ.

Το ξεκίνημα του αυτοκινήτου πρέπει να πραγματοποιείται μόνο εάν το κορδόνι φόρτισης δεν είναι συνδεδεμένο στο αυτοκίνητο.

ΕΚΚΙΝΗΣΗ, ΣΒΉΣΙΜΟ ΤΟΥ ΚΙΝΗΤΗΡΑ: αυτοκίνητο με INTELLIGENT KEY (1/3)

Το Intelligent Key θα πρέπει να βρίσκεται στη ζώνη ανίχνευσης **1**.

Για να ξεκινήσετε:

- πατήστε το πεντάλ του φρένου,
- πιέστε το κουμπί **2**. Το μήνυμα «READY» εμφανίζεται στο καντράν, συνοδευόμενο από ένα ηχητικό σήμα.

Το μήνυμα καταργείται όταν η ταχύτητα του αυτοκινήτου είναι υψηλότερη από περίπου 5 χλμ./ώρα.

**ΙΔΙΑΙΤΕΡΟΤΗΤΕΣ**

- Εάν δεν συντρέχει μία από τις προϋποθέσεις εκκίνησης, στο καντράν εμφανίζεται το μήνυμα «Πατήστε φρένο + START»,
- σε ορισμένες περιπτώσεις, θα χρειαστεί να γυρίσετε το τιμόνι πιέζοντας ταυτόχρονα το πλήκτρο εκκίνησης **2** για να βοηθήσετε το ξεκλείδωμα της κολώνας τιμονιού, το μήνυμα «Στρίψτε τιμόνι + START» σας προειδοποιεί για αυτό.

Το ξεκίνημα του αυτοκινήτου πρέπει να πραγματοποιείται μόνο εάν το κορδόνι φόρτισης δεν είναι συνδεδεμένο στο αυτοκίνητο.

ΕΚΚΙΝΗΣΗ, ΣΒΉΣΙΜΟ ΤΟΥ ΚΙΝΗΤΗΡΑ: αυτοκίνητο με INTELLIGENT KEY (2/3)



Εκκίνηση «Hands-free» με την πόρτα του πορτ-μπαγκάζ ανοικτή

Στην περίπτωση αυτή, το Intelligent Key δεν θα πρέπει να βρίσκεται στο χώρο αποσκευών, ώστε να αποφευχθεί κάθε κίνδυνος απώλειας.

Λειτουργία αξεσουάρ

(άνοιγμα του διακόπτη)

Μόλις μπείτε στο αυτοκίνητό σας, έχετε στη διάθεσή σας ορισμένες λειτουργίες (ραδιόφωνο, σύστημα πλοήγησης, υαλοκαθαριστήρες, ...).

Για να έχετε στη διάθεσή σας τις άλλες λειτουργίες, με το Intelligent Key μέσα στην καμπίνα πιέστε το πλήκτρο **2** χωρίς να πατάτε τα πεντάλ.

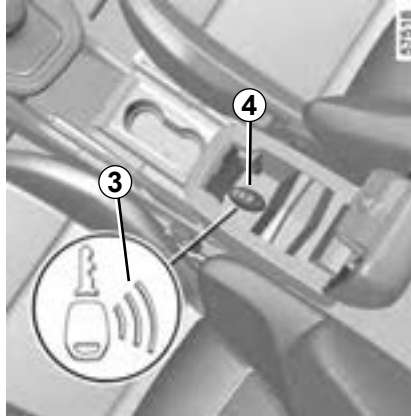

Πρόβλημα λειτουργίας

Σε ορισμένες περιπτώσεις, η κάρτα Intelligent Key «hands-free» ενδέχεται να μη λειτουργεί:

- η μπαταρία Intelligent Key έχει αδειάσει, η δευτερεύουσα μπαταρία 12 V είναι αποφορτισμένη κ.λπ.,
- όταν βρίσκεται κοντά σε συσκευές που λειτουργούν στην ίδια συχνότητα με εκείνη της κάρτας (οθόνη, κινητό τηλέφωνο, βιντεοπαιχνίδι κ.λπ.),
- το αυτοκίνητο βρίσκεται σε περιοχή με έντονη ηλεκτρομαγνητική ακτινοβολία.

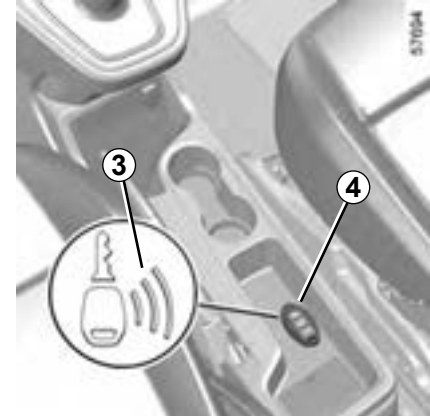

Στο καντράν εμφανίζεται το μήνυμα «Βάλτε την κάρτα στη ζώνη + START».

Πατήστε το πεντάλ του φρένο και, στη συνέχεια, τοποθετήστε το Intelligent Key **4** στην περιοχή τοποθέτησης που επισημαίνεται με το σύμβολο **3**. Πιέστε το πλήκτρο **2** για να θέσετε το αυτοκίνητο σε λειτουργία. Το μήνυμα σβήνει.

ΕΚΚΙΝΗΣΗ, ΣΒΉΣΙΜΟ ΤΟΥ ΚΙΝΗΤΗΡΑ: αυτοκίνητο με INTELLIGENT KEY (3/3)



Συνθήκες σβησίματος του κινητήρα

Το αυτοκίνητο πρέπει να είναι σταματημένο.

Με το Intelligent Key στο αυτοκίνητο, πατήστε το κουμπί 2: ο κινητήρας τίθεται εκτός λειτουργίας, το μήνυμα «READY» εξαφανίζεται από το καντράν και το ηλεκτρονικό χειρόφρενο ενεργοποιείται. Η κολώνα τιμονιού κλειδώνει με το άνοιγμα μιας πόρτας ή με το κλειδί του αυτοκινήτου.

Εάν το Intelligent Key δεν βρίσκεται πλέον μέσα στην καμπίνα επιβατών ή εάν η μπαταρία Intelligent Key έχει εκφορτιστεί, όταν επιχειρείτε να κλείσετε τον διακόπτη κινητήρα, εμφανίζεται το μήνυμα «Απουσία κάρτας πίεστε παρ.START» στο καντράν: πιέστε το κουμπί 2 για τρία δευτερόλεπτα τουλάχιστον.

Εάν το Intelligent Key δεν βρίσκεται πλέον στο εσωτερικό της καμπίνας επιβατών, βεβαιωθείτε ότι μπορείτε να την ανακτήσετε πριν πιέσετε παρατεταμένα το πλήκτρο. Χωρίς το Intelligent Key δεν θα μπορέσετε να επανεκκινήσετε το αυτοκίνητο.

Παρότι ο κινητήρας δεν είναι σε λειτουργία, τα αξεσουάρ (ραδιόφωνο, ...) που βρίσκονται σε λειτουργία εξακολουθούν να λειτουργούν για 10 λεπτά περίπου.

Με το άνοιγμα της πόρτας του οδηγού, τα αξεσουάρ σταματούν να λειτουργούν.



Μη σβήνετε ποτέ τον κινητήρα πριν το αυτοκίνητο σταματήσει εντελώς. Το σβήσιμο του κινητήρα προκαλεί τη διακοπή της λειτουργίας των συστημάτων υποβοήθησης. Μόλις διακοπεί η λειτουργία του κινητήρα, παύει και η λειτουργία του σερόβροφρενου, της υποβοήθησης τιμονιού, κ.λπ., κα σταματούν να λειτουργούν οι διατάξεις παθητικής ασφάλειας όπως οι airbags και οι προεντατήρες.



Όταν εγκαταλείπετε το αυτοκίνητό σας, ιδιαίτερα με το Intelligent Key πάνω σας, βεβαιωθείτε ότι ο κινητήρας είναι πράγματι σβηστός.



Ευθύνη του οδηγού σε περίπτωση στάσης ή στάθμευσης του αυτοκινήτου

Μην εγκαταλείπετε ποτέ το αυτοκίνητό σας αφήνοντας μέσα ένα παιδί, έναν μη αυτόνομο ενήλικα ή ένα ζώο, ούτε για μικρό χρονικό διάστημα.

Πράγματι, αυτά τα άτομα ή ζώα μπορεί να κινδυνεύσουν ή να θέσουν σε κίνδυνο άλλα άτομα, για παράδειγμα ξεκινώντας τον κινητήρα, ενεργοποιώντας εξοπλισμούς, όπως τα παράθυρα, ή ακόμη και κλειδώνοντας τις πόρτες.

Επιπλέον, όταν κάνει ζέστη και/ή έχει ηλιοφάνεια, πρέπει να γνωρίζετε ότι η εσωτερική θερμοκρασία της καμπίνας αυξάνεται πολύ γρήγορα.

ΚΙΝΔΥΝΟΣ ΘΑΝΑΤΟΥ Ή ΣΟΒΑΡΩΝ ΤΡΑΥΜΑΤΙΣΜΩΝ.

ΧΕΙΡΙΣΤΗΡΙΟ ΤΑΧΥΤΗΤΩΝ (1/5)

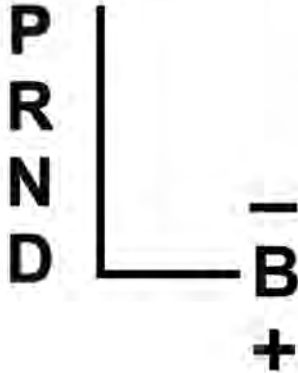

58136

Μοχλός επιλογής 1

- P:** πάρκινγκ
R: όπισθεν
N: Νεκρό σημείο
D: Πορεία εμπρός
B: λειτουργία αναγέννησης. Τρία επίπεδα πέδησης κινητήρα, από **B1** (χαμηλότερο) έως **B3** (μεγαλύτερο). Το **B2** ενεργοποιείται από προεπιλογή.
2: περιοχή ένδειξης ταχυτήτων ή θέσης

Το ξεκίνημα του αυτοκινήτου πρέπει να πραγματοποιείται μόνο εάν το κορδόνι φόρτισης δεν είναι συνδεδεμένο στο αυτοκίνητο.



57945



80052

58137





ΧΕΙΡΙΣΤΗΡΙΟ ΤΑΧΥΤΗΤΩΝ (2/5)



Εκκίνηση

Με τον μοχλό αλλαγής ταχυτήτων **1** στη θέση **P**, εκκινήστε τον κινητήρα και το μήνυμα «READY» εμφανίζεται στο καντράν.

Για έξοδο από τη θέση **P**, πρέπει να πατήσετε το πεντάλ του φρένου (το ενδεικτικό  εμφανίζεται).

Πατώντας το πεντάλ φρένου (η ένδειξη  στην οθόνη σβήνει), βγάλτε το μοχλό από τη θέση **P**.

Μετακινήστε τον μοχλό αλλαγής ταχυτήτων **1 στη θέση **D** ή **R** μόνον όταν το αυτοκίνητο είναι σταματημένο, με το πόδι στο φρένο και το πεντάλ γκαζιού ελευθερωμένο.**

Σημείωση:

- ο μοχλός επιλογής **1** μπορεί να εξέλθει από τη θέση του **P**, **R**, **N**, **D**, **B** αν το κλειδί είναι στη θέση «ON» ➔ 2.2 ή, σε οχήματα εξοπλισμένα με Intelligent Key, στη «Λειτουργία αξεσουάρ» ➔ 2.3;
- ο μοχλός επιλογής **1** δεν μπορεί να αλλάξει από τη θέση **P** σε άλλη θέση εάν το κλειδί βρίσκεται στη θέση «LOCK» ➔ 2.2 και εάν αφαιρεθεί το κλειδί ή, σε οχήματα εξοπλισμένα με Intelligent Key, εάν ο διακόπτης είναι κλειστός ➔ 2.3.

ΧΕΙΡΙΣΤΗΡΙΟ ΤΑΧΥΤΗΤΩΝ (3/5)

Οδήγηση στη λειτουργία D

Τοποθετήστε το μοχλό στη θέση **D**. Στις περισσότερες συνθήκες κυκλοφορίας, δεν θα χρειαστεί να αγγίξετε το μοχλό ταχυτήτων.

Για να βάλετε την όπισθεν

Με το αυτοκίνητο σταματημένο και τον κινητήρα σε λειτουργία, πατήστε το πεντάλ του φρένου και μετακινήστε τον μοχλό στη θέση **R**.

Τα φώτα οπισθοπορείας θα ανάψουν μόλις επιλέξετε την όπισθεν (εάν ο κινητήρας είναι σε λειτουργία), όπως και η κάμερα οπισθοπορείας (ανάλογα με το αυτοκίνητο).
 ➔ 2.129.

Οδήγηση στη λειτουργία B

Αφήνοντας το πεντάλ του γκαζιού, το αυτοκίνητο χρησιμοποιεί αναγεννητική πέδηση για να επιβραδυνθεί. Με αυτόν τον τρόπο, το ηλεκτρικό μοτέρ παράγει ηλεκτρικό ρεύμα υψηλότερης έντασης, που επιτρέπει την επαναφόρτιση της μπαταρίας έλξης. Μπορείτε να χρησιμοποιήσετε αυτήν τη λειτουργία για να ρυθμίσετε χειροκίνητα το επίπεδο αναγέννησης υψηλότερα (**B3**) ή χαμηλότερα (**B1**).

Σημείωση: με επιλεγμένη τη θέση **D**, **B** ή **R**, όταν το αυτοκίνητο είναι σταματημένο, ξεκινά με χαμηλή ταχύτητα μόλις αφήσετε το πεντάλ του φρένου (χωρίς να πατήσετε το πεντάλ του γκαζιού).

Αλλαγή από τη θέση D σε B

Μετακινήστε τον μοχλό στη θέση **D**, μετακινήστε τον μοχλό προς τα δεξιά, στη θέση **B**.

Η θέση **D** αντιστοιχεί στο επίπεδο αναγέννησης **B2**. Το **B2** είναι το επίπεδο που έχει επιλεγεί από προεπιλογή.

Για να επιλέξετε το επίπεδο **B1**, σπρώξτε προς τα εμπρός. Για να επιλέξετε το επίπεδο **B3**, σπρώξτε προς τα πίσω.

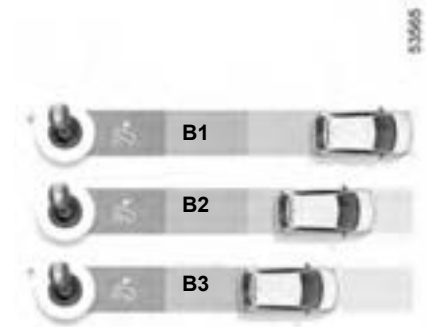

Η οθόνη του καντράν δείχνει τη θέση **B** επιλεγμένη μαζί με το επίπεδο της αναγεννητικής πέδησης.

Στη θέση **B**, η αναγεννητική πέδηση μπορεί να μειωθεί εάν η μπαταρία είναι κρύα και πλήρως φορτισμένη.

Αλλαγή από τη θέση B σε D

Με τον μοχλό στη θέση **B**, μετακινήστε τον μοχλό προς τα αριστερά στη θέση **D**.

ΧΕΙΡΙΣΤΗΡΙΟ ΤΑΧΥΤΗΤΩΝ (4/5)

Στάθμευση του αυτοκινήτου

Όταν το αυτοκίνητο είναι ακίνητο, μετακινήστε τον μοχλό στη θέση **P** ενώ πατάτε το πεντάλ του φρένου: ο μειωτήρας και οι κινητήριιοι τροχοί θα ασφαλίσουν μηχανικά.

Σημείωση: με επιλεγμένη τη θέση **B (B1, B2 ή B3)**, πρέπει να μετακινήσετε τον μοχλό στη θέση **D** προτού επιλέξετε τη θέση **P**.

Βεβαιωθείτε ότι το αυτόματο χειρόφρενο είναι δεμένο.

Ιδιαίτερη περίπτωση

Εάν είστε σταθμευμένοι σε ανηφόρα, καλό είναι να ενεργοποιήσετε το χειρόφρενο **πριν** την απελευθέρωση του χειρόφρενου και την επιλογή της θέσης **P**.



Στη θέση **N** του μοχλού, οι κινητήριιοι τροχοί δεν κλειδώνουν μηχανικά. Βεβαιωθείτε ότι το αυτοκίνητο έχει ακινητοποιηθεί **πριν** το εγκαταλείψετε.

Η θέση **P** πρέπει να επιλέγεται μόνο όταν το αυτοκίνητο είναι σταματημένο.



Σε περίπτωση χτυπήματος στο κάτω μέρος του αυτοκινήτου, ενώ κάνει κάποιο ελιγμό (παράδειγμα: επαφή με κολωνάκι, πολύ ψηλό πεζοδρόμιο ή άλλο αστικό εξοπλισμό), ενδέχεται να προκληθεί ζημιά στο αυτοκίνητο (παράδειγμα: παραμόρφωση άξονα), στο ηλεκτρικό κύκλωμα ή στην μπαταρία κίνησης.

Μην αγγίζετε τα μέρη του κυκλώματος ή ενδεχόμενα υγρά που έχουν προκύψει από διαρροές.

Για να αποφύγετε οποιονδήποτε κίνδυνο ατυχήματος, ζητήστε έλεγχο του αυτοκινήτου από ένα Επίσημο Συνεργείο της μάρκας.

Κίνδυνοι σοβαρών τραυματισμών ή ηλεκτροπληξιών που μπορεί να οδηγήσουν στον θάνατο.

ΧΕΙΡΙΣΤΗΡΙΟ ΤΑΧΥΤΗΤΩΝ (5/5)

Πρόβλημα λειτουργίας

- **Κατά την οδήγηση**, εάν εμφανιστεί το μήνυμα «Ελέγξτε αυτ.κιβώτ.ταχυτ.» στο καντράν, επισημαίνει βλάβη.

Συμβουλευθείτε το συντομότερο ένα Επίσημο Συνεργείο της μάρκας.

- **Κατά την οδήγηση**, εάν εμφανιστεί στο καντράν το μήνυμα «Υπερθέρμανση κιβωτ. ταχυτήτων», σταματήστε το συντομότερο δυνατό για να επιτρέψετε στο χειριστήριο ταχυτήτων να κρυώσει μέχρι να εξαφανιστεί το μήνυμα.



Επισκευές αυτοκινήτου

→ 5.40

Όταν το αυτοκίνητο τεθεί σε κίνηση, σε περίπτωση που ο μοχλός είναι μπλοκαρισμένος στη θέση **P** μόλις πατήσετε το πεντάλ του φρένου (π.χ. βλάβη μπαταρίας), μπορείτε να απασφαλίσετε χειροκίνητα τον μοχλό για να ξεμπλοκάρετε τους κινητήριους τροχούς.

Για να επιτευχθεί αυτό, ξεκουμπώστε τη βάση της φυσούνας και πιέστε το κουμπί **4** πιέζοντας ταυτόχρονα το κουμπί **3** στον μοχλό για να τον ξεκλειδώσετε και να επιλέξετε τη θέση **N**.

Συμβουλευθείτε το συντομότερο ένα Επίσημο Συνεργείο της μάρκας.



Για λόγους ασφαλείας, μην κλείνετε ποτέ το διακόπτη πριν το αυτοκίνητο σταματήσει εντελώς.

ΧΕΙΡΟΦΡΕΝΟ



Χειρόφρενο

Για να το λύσετε

Τραβήξτε τον μοχλό **2** ελαφρά προς τα επάνω, πιέστε το πλήκτρο **1** και κατεβάστε τον μοχλό στο δάπεδο.

Το ενδεικτικό προειδοποίησης  στο καντράν σβήνει.

Εάν κινείστε με το χειρόφρενο όχι τελείως λυμένο, το κόκκινο ενδεικτικό στο καντράν θα μείνει αναμμένο.

Για να το δέσετε

Τραβήξτε το μοχλό **2** προς τα επάνω. Βεβαιωθείτε ότι το αυτοκίνητο έχει πράγματι

ακινητοποιηθεί Το ενδεικτικό  ανάβει στο καντράν.



Κατά την οδήγηση, φροντίζετε να είναι εντελώς λυμένο το χειρόφρενο (κόκκινο ενδεικτικό σβηστό), διαφορετικά υπάρχει κίνδυνος υπερθέρμανσης ή ακόμη και φθοράς.



Όταν το αυτοκίνητο είναι σταματημένο, ανάλογα με την κλίση ή/και το φορτίο του αυτοκινήτου, μπορεί να χρειαστεί να τραβήξετε το χειρόφρενο δύο δόντια παραπάνω και να μετακινήσετε τον μοχλό αλλαγής ταχυτήτων στη θέση **P**.



Σε περίπτωση χτυπήματος στο κάτω μέρος του αυτοκινήτου, ενώ κάνει κάποιο ελιγμό (παράδειγμα: επαφή με κολωνάκι, πολύ ψηλό πεζοδρόμιο ή άλλο αστικό εξοπλισμό), ενδέχεται να προκληθεί ζημιά στο αυτοκίνητο (παράδειγμα: παραμόρφωση άξονα), στο ηλεκτρικό κύκλωμα ή στην μπαταρία κίνησης.

Μην αγγίζετε τα μέρη του κυκλώματος ή ενδεχόμενα υγρά που έχουν προκύψει από διαρροές.

Για να αποφύγετε οποιονδήποτε κίνδυνο ατυχήματος, ζητήστε έλεγχο του αυτοκινήτου από ένα Επίσημο Συνεργείο της μάρκας.

Κίνδυνοι σοβαρών τραυματισμών ή ηλεκτροπληξιών που μπορεί να οδηγήσουν στον θάνατο.

ΑΥΤΟΜΑΤΟ ΧΕΙΡΟΦΡΕΝΟ (1/4)

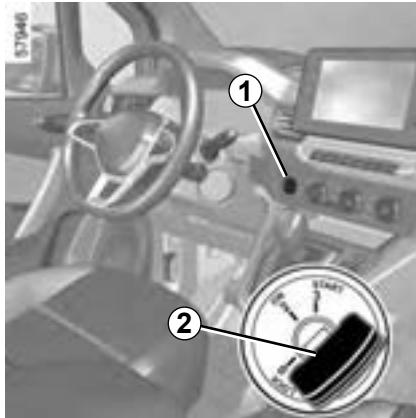

Υποβοηθούμενη λειτουργία

Δέσιμο του αυτόματου χειρόφρενου

Με το αυτοκίνητο σταματημένο, το αυτόματο χειρόφρενο μπορεί να χρησιμοποιηθεί για την ακινητοποίηση του αυτοκινήτου:

- πιέζοντας το πλήκτρο εκκίνησης/διακοπής λειτουργίας του κινητήρα 1 ή γυρίζοντας το κλειδί 2 στη θέση «ON 2»,

- ή
- όταν η ζώνη ασφαλείας του οδηγού δεν είναι δεμένη,
- ή
- όταν η πόρτα του οδηγού είναι ανοιχτή,



- ή
- όταν έχει επιλεγθεί η θέση P.

Σε όλες τις άλλες περιπτώσεις, για παράδειγμα όταν ο κινητήρας σβήνει μόνος του, το αυτόματο χειρόφρενο δεν εμπλέκεται αυτόματα. Σε αυτήν την περίπτωση, πρέπει να χρησιμοποιηθεί ο χειροκίνητος τρόπος λειτουργίας. Για κάποιες εκδόσεις μοντέλων συγκεκριμένων χωρών, η λειτουργία εφαρμογής υποβοήθησης πέδησης δεν είναι ενεργοποιημένη. Συμβουλευθείτε την παράγραφο «Χειροκίνητη λειτουργία».

Για επιβεβαίωση της εφαρμογής του ηλεκτρονικού χειρόφρενου, εμφανίζεται το μήνυμα «Χειρόφρενο δεμένο», στο καντράν

εμφανίζεται το ενδεικτικό  και το ενδεικτικό 3 εμφανίζεται στον διακόπτη 4.

Μετά από το σβήσιμο του κινητήρα, το ενδεικτικό 3 σβήνει μερικά λεπτά μετά από το δέσιμο του αυτόματου χειρόφρενου και το

ενδεικτικό  σβήνει με το κλειδώμα του αυτοκινήτου.



Πριν εγκαταλείψετε το αυτοκίνητο, βεβαιωθείτε ότι το αυτόματο χειρόφρενο είναι πράγματι δεμένο. Το δέσιμο επισημαίνεται με το άναμμα του ενδεικτικού 3 στο διακόπτη 4 και του ενδεικτικού  στο καντράν, μέχρις ότου κλειδώσουν οι πόρτες.

ΑΥΤΟΜΑΤΟ ΧΕΙΡΟΦΡΕΝΟ (2/4)

Υποβοηθούμενη λειτουργία (συνέχεια)

Σημείωση: σε ορισμένες περιπτώσεις (αποτυχία εμπλοκής αυτόματου χειρόφρενου, χειροκίνητη απεμπλοκή του χειρόφρενου, κ.λπ.), ακούγεται ένα ηχητικό σήμα και το μήνυμα «Δέστε το χειρόφρενο» εμφανίζεται στο καντράν για να σας ειδοποιήσει ότι το αυτόματο χειρόφρενο έχει απεμπλακεί.

- με τον κινητήρα σε λειτουργία: με το άνοιγμα της πόρτας του οδηγού,
- με τον κινητήρα εκτός λειτουργίας (π.χ. όταν ο κινητήρας σβήνει μόνος του): με το άνοιγμα μιας μπροστινής πόρτας.

Σε αυτή την περίπτωση, τραβήξτε και αφήστε το διακόπτη **4** για να δέσετε το αυτόματο χειρόφρενο.

Υποβοηθούμενη απελευθέρωση χειρόφρενου

Το χειρόφρενο απελευθερώνεται μόλις το αυτοκίνητο εκκινήσει και ξεκινήσει η επιτάχυνση ή όταν μετακινήσετε τον μοχλό αλλαγής ταχυτήτων σε άλλη θέση εκτός της **P**.



Χειροκίνητη λειτουργία

Μπορείτε να εφαρμόσετε το αυτόματο χειρόφρενο χειροκίνητα.

Χειροκίνητη εμπλοκή του αυτόματου χειρόφρενου

Τραβήξτε το διακόπτη **4**. Το ενδεικτικό **3** και το ενδεικτικό **(P)** στο καντράν ανάβουν.

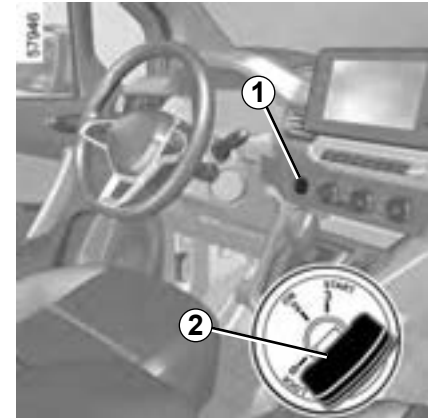

Χειροκίνητη απεμπλοκή του αυτόματου χειρόφρενου

Πιέστε τον διακόπτη **1** χωρίς να πατήσετε το πεντάλ του φρένου ή να γυρίσετε το κλειδί **2** στη θέση «**ON 2**» για να ενεργοποιήσετε το διακόπτη κινητήρα. Πατήστε το πεντάλ του φρένου και στη συνέχεια πιέστε το διακόπτη **4**: το ενδεικτικό **3** στο διακόπτη και το ενδεικτικό **(P)** που εμφανίζεται στο καντράν σβήνουν.



Πριν εγκαταλείψετε το αυτοκίνητο, βεβαιωθείτε ότι το αυτόματο χειρόφρενο είναι πράγματι δεμένο. Το δέσιμο επισημαίνεται με το άναμμα του ενδεικτικού **3** στο διακόπτη **4** και του ενδεικτικού **(P)** στο καντράν, μέχρις ότου κλειδώσουν οι πόρτες.

ΑΥΤΟΜΑΤΟ ΧΕΙΡΟΦΡΕΝΟ (3/4)

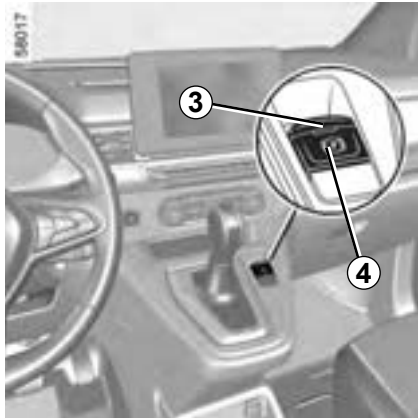

Σύντομη στάση

Για να εφαρμόσετε χειροκίνητα το αυτόματο χειρόφρενο, (στάση σε κόκκινο φανάρι ή στάση με τον κινητήρα σε λειτουργία, κ.λπ.): τραβήξτε και ελευθερώστε το διακόπτη **4**. Το χειρόφρενο θα λυθεί αυτόματα μόλις ξεκινήσει ξανά το αυτοκίνητο.

Εξαιρετικές περιπτώσεις

Για να σταθμεύσετε, για παράδειγμα σε επικλινές έδαφος ή με ρυμούλκα, τραβήξτε το διακόπτη **4** για μερικά δευτερόλεπτα, ώστε να επιτύχετε το μέγιστο δυνατό φρενάρισμα.



Για να σταθμεύσετε με το αυτόματο χειρόφρενο λυμένο (για παράδειγμα όταν υπάρχει κίνδυνος δημιουργίας πάγου):

- σβήστε τον κινητήρα πιέζοντας το πλήκτρο εκκίνησης/διακοπής λειτουργίας του κινητήρα **1** ή περιστρέφοντας το κλειδί **2**,
- επιλέξτε οποιαδήποτε σχέση ή τη θέση **P**: το ημιαξόνιο ασφαλίζει τους κινητήριους τροχούς με μηχανικό τρόπο,
- απελευθερώστε τη ζώνη ασφαλείας του οδηγού,
- ανοίξτε την πόρτα του οδηγού,

- απελευθερώστε μη αυτόματα το ηλεκτρονικό χειρόφρενο (ανατρέξτε στις πληροφορίες σχετικά με την «Μη αυτόματη απελευθέρωση του ηλεκτρονικού χειρόφρενου» στην προηγούμενη σελίδα),
- ανάλογα με το αυτοκίνητο, το χειρόφρενο ενεργοποιείται αυτόματα. Θα πρέπει να το απελευθερώσετε χειροκίνητα.

ΑΥΤΟΜΑΤΟ ΧΕΙΡΟΦΡΕΝΟ (4/4)



Εάν εμφανίζεται το μήνυμα «Ηλεκτρική βλάβη» ή «Έλεγχος μπαταρίας» ή «Βλάβη συστήματος πέδησης», πρέπει να ακινητοποιήσετε το αυτοκίνητο επιλέγοντας τη θέση **P** ή τραβώντας το διακόπτη **4** για περίπου 10 δευτερόλεπτα. Εάν το επιβάλλουν οι συνθήκες και η κλίση, βάλτε τάκους στους τροχούς του αυτοκινήτου.

Κίνδυνος απώλειας ακινητοποίησης του αυτοκινήτου.

Καλέστε ένα Επίσημο Συνεργείο της μάρκας.



Η απουσία οπτικού ή ηχητικού σήματος επισημαίνει βλάβη του καντράν. Επιβάλλεται άμεση στάση του αυτοκινήτου μόλις το επιτρέψουν οι συνθήκες κυκλοφορίας. Βεβαιωθείτε ότι το αυτοκίνητο είναι πράγματι ακινητοποιημένο και καλέστε ένα Επίσημο Συνεργείο της μάρκας.

Εάν η πόρτα του οδηγού είναι ανοικτή ή δεν έχει κλείσει καλά και ο κινητήρας είναι σε λειτουργία, για λόγους ασφαλείας, το αυτόματο λύσιμο του χειρόφρενου απενεργοποιείται (ώστε να αποφευχθεί η μετακίνηση του αυτοκινήτου χωρίς οδηγό). Το μήνυμα «Λύστε χειρόφρενο χειροκίνητα» εμφανίζεται στο καντράν όταν ο οδηγός πατήσει το πεντάλ γκαζιού.





Μη βγαίνετε ποτέ από το όχημα χωρίς να επιλέξετε τη θέση **P** και χωρίς να σβήσετε τον κινητήρα. Πράγματι, όταν το αυτοκίνητο είναι σταματημένο, με τον κι-νητήρα σε λειτουργία και επιλεγμένη τα-χύτητα στο κιβώτιο, εάν πατήσετε γκάζι, το αυτοκίνητο μπορεί να αρχίσει να κινεί-ται

Κίνδυνος ατυχήματος.

Πρόβλημα λειτουργίας

- Εάν υπάρχει βλάβη, στο καντράν ανάβει το ενδεικτικό  μαζί με το μήνυμα «Ελέγξτε χειρόφρενο» και, σε ορισμένες

περιπτώσεις, το ενδεικτικό  . Συμβουλευθείτε γρήγορα ένα Επίσημο Συνεργείο της μάρκας

- Σε περίπτωση βλάβης του αυτόματου χειρόφρενου, ανάβει το ενδεικτικό **STOP** συνοδευόμενο από το μήνυμα «Βλάβη συστήματος πέδησης», ένα ηχητικό σήμα και σε ορισμένες περιπτώσεις το ενδεικτικό  .

Αυτό επιβάλλει υποχρεωτικά την άμεση στάση του αυτοκινήτου (μόλις το επιτρέψουν οι συνθήκες κυκλοφορίας).



Επομένως, είναι απαραίτητο να ακινητοποιήσετε το αυτοκίνητο, επιλέγοντας τη θέση **P**. Τοποθετήστε τάκους στο αυτοκίνητο, εάν αυτό είναι απαραίτητο λόγω της κλίσης του εδάφους.

ΣΥΜΒΟΥΛΕΣ ΟΔΗΓΗΣΗΣ ΓΙΑ ΤΗ ΛΕΙΤΟΥΡΓΙΑ ECO (1/4)

Η κατανάλωση σε πραγματικές συνθήκες εξαρτάται από τις συνθήκες χρήσης του αυτοκινήτου, τον εξοπλισμό και τον τρόπο οδήγησης. Για βελτιστοποίηση της κατανάλωσης, δείτε τις συμβουλές που περιγράφονται παρακάτω.

Ανάλογα με το μοντέλο του αυτοκινήτου, παρέχονται λειτουργίες που σας επιτρέπουν να μειώσετε την κατανάλωση ενέργειας:

- μετρητής κατανάλωσης ενέργειας,
- τον δείκτη τρόπου οδήγησης,
- υπολογισμός διαδρομής και συμβουλές εξοικονόμησης ενέργειας στην οθόνη πολλαπλών λειτουργιών,
- η λειτουργία ECO ενεργοποιείται με το πλήκτρο ECO.

Όταν το αυτοκίνητο είναι εξοπλισμένο με αυτό το σύστημα, το σύστημα πλοήγησης συμπληρώνει αυτές τις πληροφορίες.



Μετρητής ισχύος

(στο καντράν)

Ο μετρητής φόρτισης παρέχει στον οδηγό μια ένδειξη σε πραγματικό χρόνο της ανάκτησης ή της κατανάλωσης ενέργειας του αυτοκινήτου.

Μπλε περιοχή χρήσης A «Αναπλήρωση ενέργειας»

Κατά την οδήγηση, εάν σηκώσετε το πόδι σας από το πεντάλ του γκαζιού ή πατήσετε φρένο, ο κινητήρας παράγει ηλεκτρικό ρεύμα κατά την επιβράδυνση, το οποίο χρησιμοποιείται για να επιβραδύνει το αυτοκίνητο και για την επαναφόρτιση της μπαταρίας έλξης.

Ζώνη βέλτιστης χρήσης 0

Δείχνει μηδενική κατανάλωση.

Πράσινη περιοχή χρήσης B «Συνιστώμενης κατανάλωσης»

Η μπαταρία κίνησης τροφοδοτεί με την απαραίτητη ηλεκτρική ενέργεια τον κινητήρα για να μετακινηθεί το αυτοκίνητο.

Λευκή ζώνη χρήσης «Μη συνιστώμενη κατανάλωση» C

Δείχνει μια σημαντική κατανάλωση ενέργειας.

ΣΥΜΒΟΥΛΕΣ ΟΔΗΓΗΣΗΣ ΓΙΑ ΤΗ ΛΕΙΤΟΥΡΓΙΑ ΕCO (2/4)



Δείκτης τρόπου οδήγησης 1 (ανάλογα με το αυτοκίνητο)

Σας ενημερώνει σε πραγματικό χρόνο σχετικά με τον επιλεγμένο τρόπο οδήγησης. Ειδοποιείστε από το ενδεικτικό 1.

Όσο περισσότερα πέταλα εμφανίζονται στο 1, τόσο πιο ευέλικτη και οικονομική είναι η οδήγησή σας.

Εάν ακολουθείτε τακτικά αυτό τον δείκτη, μειώνετε την κατανάλωση του αυτοκινήτου.

Για περαιτέρω πληροφορίες, ανατρέξτε στις οδηγίες χρήσης πολυμέσων.



ΣΥΜΒΟΥΛΕΣ ΟΔΗΓΗΣΗΣ ΓΙΑ ΤΗ ΛΕΙΤΟΥΡΓΙΑ ECO (3/4)



Στην οθόνη πολυμέσων

Υπολογισμός διαδρομής

Μόλις σβήσει ο κινητήρας, θα εμφανιστεί το μήνυμα «Υπολογισμός διαδρομής» στην οθόνη πολυμέσων **2**, η οποία σας επιτρέπει να δείτε τις πληροφορίες της τελευταίας διαδρομής σας.

Δείχνει:

- η γενική βαθμολογία,
- εξέλιξη βαθμολογίας,
- απόσταση χωρίς κατανάλωση καυσίμων.

Για περαιτέρω πληροφορίες, ανατρέξτε στις οδηγίες χρήσης πολυμέσων.

Εμφανίζεται μια συνολική βαθμολογία από 0 έως 100 που σας επιτρέπει να αξιολογήσετε την επίδοσή σας στην εξοικονόμηση ενέργειας. Όσο περισσότερο αυξάνεται η βαθμολογία, τόσο περισσότερο μειώνεται η κατανάλωση ενέργειας.

Σας παρέχονται συμβουλές εξοικονόμησης ενέργειας για να βελτιώσετε την επίδοσή σας.

Η απομνημόνευση των αγαπημένων σας διαδρομών σας επιτρέπει να συγκρίνετε τις επιδόσεις σας με αυτές των άλλων χρηστών του αυτοκινήτου.

ΣΥΜΒΟΥΛΕΣ ΟΔΗΓΗΣΗΣ ΓΙΑ ΤΗ ΛΕΙΤΟΥΡΓΙΑ ECO (4/4)

Τρόπος λειτουργίαςECO

Η λειτουργία ECO είναι μια λειτουργία που βελτιστοποιεί την κατανάλωση ενέργειας.

Η λειτουργία ECO σας παρέχει τη δυνατότητα να περιορίσετε την ισχύ και τη μέγιστη ταχύτητα.

Ο περιορισμός της επιτάχυνσης επιτρέπει την οδήγηση με χαμηλή κατανάλωση μέσα στην πόλη και στις γύρω περιοχές.

ΕΝΕΡΓΟΠΟΙΗΣΗ ΤΗΣ ΛΕΙΤΟΥΡΓΙΑΣ

Η λειτουργία μπορεί να ενεργοποιηθεί πατώντας τον διακόπτη **3**.

Το ενδεικτικό **Eco** εμφανίζεται στο καντράν για να επιβεβαιώσει την ενεργοποίηση.

Κατά την οδήγηση, έχετε τη δυνατότητα να απενεργοποιήσετε προσωρινά τη λειτουργία ECO για να επαναφέρετε τις αποδόσεις του κινητήρα.

Για αυτόν τον λόγο, πατήστε απότομα και ως το τέρμα το πεντάλ του γκαζιού.



Η λειτουργία ECO επανενεργοποιείται μόλις αφήσετε το γκάζι.

Απενεργοποίηση της λειτουργίας

Η λειτουργία μπορεί να απενεργοποιηθεί πατώντας τον διακόπτη **3**.

Το ενδεικτικό **Eco** σβήνει στο καντράν για να επιβεβαιώσει την απενεργοποίηση.

Με τη λειτουργία ECO ενεργοποιημένη, η ταχύτητα του αυτοκινήτου περιορίζεται στα 110 χλμ./ώρα περίπου.

ΑΥΤΟΝΟΜΙΑ ΑΥΤΟΚΙΝΗΤΟΥ: συμβουλές (1/2)

Σε πραγματική χρήση, η αυτονομία ενός ηλεκτροκίνητου αυτοκινήτου μπορεί να ποικίλει ανάλογα με διάφορους παράγοντες επί των οποίων έχετε μερικό έλεγχο και οι οποίοι μπορούν να επιφέρουν σημαντική διαφορά στην αυτονομία του αυτοκινήτου.

Αυτοί οι παράγοντες είναι οι εξής:

- Η ταχύτητα και ο τρόπος οδήγησης,
- Η κλίση του εδάφους,
- Η θερμοκρασία,
- Τα ελαστικά,
- Η χρήση ηλεκτρικών αξεσουάρ,
- Η φόρτωση του αυτοκινήτου.

Επιπλέον, η ενεργοποίηση της λειτουργίας ECO επιτρέπει στο αυτοκίνητο να διαχειριστεί αυτόματα όλους τους καταναλωτές ηλεκτρικής ενέργειας (ισχύς κινητήρα κ.λπ.), ώστε να μειώσει την κατανάλωσή τους στον μεγαλύτερο δυνατό βαθμό ➔ 2.16.

34630



Η ταχύτητα και ο τρόπος οδήγησης

Η οδήγηση με μεγάλη ταχύτητα θα μειώσει σημαντικά την αυτονομία του αυτοκινήτου σας.

Παραδείγματα (με σταθερή ταχύτητα):

- η μείωση της ταχύτητας από περίπου 130 χλμ./ώρα σε 110 χλμ./ώρα σας επιτρέπει να εξοικονομήσετε έως και 20% περίπου της αυτονομίας καυσίμου,
- μειώνοντας την ταχύτητά σας από περίπου 90 χλμ./ώρα σε 80 χλμ./ώρα σας επιτρέπει να εξοικονομήσετε έως και 10% περίπου της αυτονομίας καυσίμου.

Η «αγωνιστική» οδήγηση μειώνει την αυτονομία του αυτοκινήτου σας: προτιμήστε έναν πιο «ομαλό» τρόπο οδήγησης.

Συμβουλές

- να οδηγείτε με σταθερή ταχύτητα,
- να παρακολουθείτε τα εργαλεία που έχετε στη διάθεσή σας για να παρατηρήσετε τις συνθήκες του δρόμου (μετρητής φόρτισης, κατανάλωση ρεύματος, υπολογισμός διαδρομής κ.λπ.) ➔ 2.16;
- να προσαρμόζετε τον τρόπο οδήγησής σας, ώστε να αποφεύγετε την υπερβολική κατανάλωση ενέργειας,
- Προτιμήστε τη αναπλήρωση ενέργειας: προβλέψτε τις μεταβολές στην κυκλοφορία απομακρύνοντας το πόδι σας από το πεντάλ του γκαζιού ή φρενάροντας σταδιακά.

ΑΥΤΟΝΟΜΙΑ ΑΥΤΟΚΙΝΗΤΟΥ: συμβουλές (2/2)



Η κλίση του εδάφους

Μην προσπαθείτε να διατηρήσετε την ίδια ταχύτητα σε ανηφόρες, μην επιταχύνετε περισσότερο από ό,τι άλλο θα κάνατε σε επίπεδο έδαφος. Προτιμήστε να κρατάτε το πόδι σας στην ίδια θέση στο γκαζί.

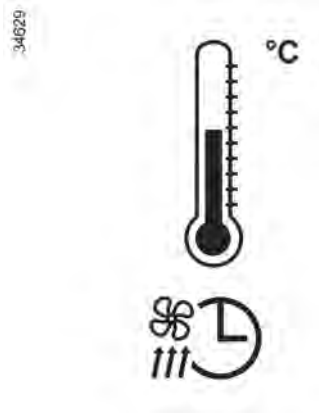

Η θερμοκρασία

Η χρήση της θέρμανσης ή του κλιματισμού μειώνει την αυτονομία του αυτοκινήτου. Για να διατηρήσετε την αυτονομία του αυτοκινήτου, συνιστάται να επιλέξετε τη λειτουργία «προγραμματισμού» πριν χρησιμοποιήσετε το αυτοκίνητο ➔ 3.13.

Η φόρτωση του αυτοκινήτου

Αποφύγετε οποιαδήποτε άσκοπη φόρτωση του αυτοκινήτου.

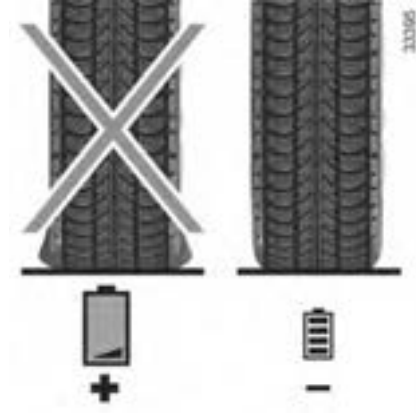

Τα ελαστικά

Η ανεπαρκής πίεση μπορεί να αυξήσει την κατανάλωση. Τηρείτε τις συνιστώμενες πιέσεις ελαστικών για το αυτοκίνητό σας.

Κατά την αντικατάσταση, προτιμήστε ελαστικά της ίδιας μάρκας, διαστάσεων, τύπου και δομής με τα αρχικά. Η χρήση ελαστικών μη συνιστώμενου τύπου μειώνει σημαντικά την αυτονομία του αυτοκινήτου ➔ 4.8.

ΠΕΡΙΒΑΛΛΟΝ

Το αυτοκίνητό σας έχει κατασκευαστεί με σεβασμό προς το **περιβάλλον** καθ' όλη τη διάρκεια ζωής του: Κατά την κατασκευή του, κατά τη χρήση του και για το τέλος ζωής του.

Κατασκευή

Το αυτοκίνητό σας κατασκευάζεται σε μια βιομηχανία, που εφαρμόζει τις πλέον σύγχρονες διαδικασίες σχετικά με τη μείωση των περιβαλλοντικών επιπτώσεων για τους γείτονες και για τη φύση (μείωση κατανάλωσης νερού και ενέργειας, οπτικών και ηχητικών ενοχλήσεων, ατμοσφαιρικών και υδάτινων ρύπων, διαλογή και αξιοποίηση αποβλήτων).

Μπορείτε να συνεισφέρετε και εσείς στην προστασία του περιβάλλοντος

- Τα ανταλλακτικά και τα οχήματα που βρίσκονται στο τέλος της ζωής τους, δεν πρέπει να απορρίπτονται. Πρέπει να παραδοθούν σε νομική οντότητα που συμμορφώνεται με τα περιβαλλοντικά πρότυπα.
- Τα εξαρτήματα που έχουν φθαρεί και αντικατασταθεί κατά τις εργασίες συντήρησης του αυτοκινήτου σας (μπαταρία αυτοκινήτου, μπαταρίες κ.λπ.) πρέπει να παραδίδονται στα αποκλειστικά σημεία συλλογής.
- Για να βελτιστοποιήσετε την ανακύκλωση του αυτοκινήτου σας στο τέλος της διάρκειας ζωής του, μπορείτε να επικοινωνήσετε με επίσημη αντιπροσωπεία ή να επισκεφθείτε τον ιστότοπο του κατασκευαστή για να λάβετε οδηγίες για σημεία συλλογής που εγγυώνται το σεβασμό του περιβάλλοντος που συμμορφώνεται με την τοπική νομοθεσία.

ΑΝΑΚΥΚΛΩΣΗ

Το αυτοκίνητό σας είναι ανακυκλώσιμο κατά 85 % και ανακτήσιμο κατά 95 %.

Για την επίτευξη αυτών των στόχων, πολλά εξαρτήματα του αυτοκινήτου σχεδιάστηκαν έτσι ώστε να είναι δυνατή η ανακύκλωσή τους.

Τα υλικά και οι κατασκευές έχουν σχεδιαστεί προσεκτικά για:

- να επιτρέπουν την εύκολη αφαίρεση και επανεπεξεργασία αυτών των εξαρτημάτων από εξειδικευμένες εταιρείες,
- να προωθούν μια κυκλική οικονομία (επαναχρησιμοποίηση, ανακύκλωση, ανάκτηση κ.λπ.).

Αυτό ισχύει ιδιαίτερα για τις ηλεκτρικές μπαταρίες του αυτοκινήτου.

Για τη διατήρηση των πρώτων υλών, το αυτοκίνητό σας περιλαμβάνει επίσης πολλά μέρη κατασκευασμένα από ανακυκλωμένα πλαστικά ή ανανεώσιμα υλικά.

ΣΥΣΤΗΜΑ ΠΑΡΑΚΟΛΟΥΘΗΣΗΣ ΤΗΣ ΠΙΕΣΗΣ ΤΩΝ ΕΛΑΣΤΙΚΩΝ (1/5)



Όταν το αυτοκίνητο διαθέτει τέτοιο εξοπλισμό, αυτό το σύστημα επιβλέπει την πίεση των ελαστικών.

Αρχή λειτουργίας

Κάθε τροχός (εκτός από τον εφεδρικό) διαθέτει έναν αισθητήρα μέσα στη βαλβίδα του τροχού, ο οποίος μετράει περιοδικά την πίεση του ελαστικού.

Το σύστημα εμφανίζει στο καντράν **1** την τρέχουσα πίεση και ειδοποιεί τον οδηγό σε περίπτωση ανεπαρκούς πίεσης.

Επαναφορά της τιμής αναφοράς σχετικά με την πίεση των ελαστικών

Πρέπει να πραγματοποιείται:

- σε περίπτωση που η τιμή αναφοράς της πίεσης των ελαστικών πρέπει να τροποποιηθεί για να προσαρμοστεί στις συνθήκες χρήσης (χωρίς φορτίο, με φορτίο, οδήγηση σε αυτοκινητόδρομο...),
- μετά από εναλλαγή (σταύρωμα) των τροχών (η πρακτική αυτή δεν συνιστάται),
- μετά από αλλαγή τροχού.

Πρέπει να πραγματοποιείται πάντα μετά από επαλήθευση, με κρύα ελαστικά, της πίεσης των τεσσάρων ελαστικών.

Η πίεση των ελαστικών πρέπει να προσαρμόζεται ανάλογα με την καθημερινή χρήση του αυτοκινήτου (χωρίς φορτίο, με φορτίο, οδήγηση σε αυτοκινητόδρομο...).

Εάν γίνει εναλλαγή θέσεων των τροχών, το σύστημα πρέπει να επανασυγχρονιστεί. Απευθυνθείτε σε ένα Επίσημο Συνεργείο της μάρκας.

Εάν το αυτοκίνητο είναι εξοπλισμένο με σύστημα πλοήγησης, ανάλογα με το αυτοκίνητο, έχετε τη δυνατότητα να εκτελέσετε και τη διαδικασία επαναφοράς της πίεσης ελαστικών από την οθόνη πολυμέσων: ανατρέξτε στις οδηγίες εξοπλισμού.

ΣΥΣΤΗΜΑ ΠΑΡΑΚΟΛΟΥΘΗΣΗΣ ΤΗΣ ΠΙΕΣΗΣ ΤΩΝ ΕΛΑΣΤΙΚΩΝ (2/5)

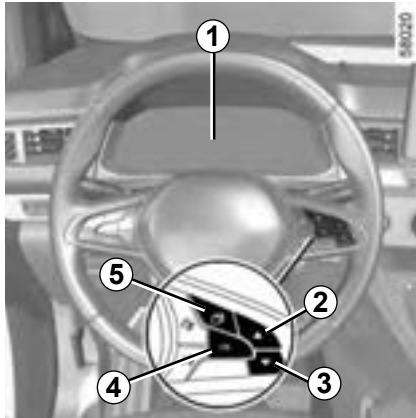

Διαδικασία επαναφοράς μέσω του καντράν 1

Διακόπτης ανοικτός, αυτοκίνητο σταματημένο:

- πιέστε επανειλημμένα τον διακόπτη 5 όσες φορές απαιτείται, ώστε να εμφανιστεί η καρτέλα «Αυτοκίνητο» ,
- πιέστε στιγμιαία τον διακόπτη 2 ή 3 για να μεταβείτε στη σελίδα «Πίεση ελαστικών»,

- πατήστε παρατεταμένα (περίπου 3 δευτερόλεπτα) το πλήκτρο 4 για να ξεκινήσετε την επαναφορά. Τα ελαστικά που αναβοσβήνουν ακολουθούμενα από τα μηνύματα «Εκμάθηση Πίεσης Ελαστ. ξεκίνησε» και, στη συνέχεια, το «Εντοπ. Ελαστικών σε εξέλιξη» υποδεικνύει ότι το αίτημα επαναφοράς της τιμής αναφοράς της πίεσης των ελαστικών έχει αναγνωριστεί.

Για να ολοκληρωθεί η επαναφορά ενδέχεται να χρειαστούν αρκετά λεπτά οδήγησης.

Εάν μετά την επαναφορά πραγματοποιήσετε σύντομες διαδρομές, το μήνυμα «Εντοπ. Ελαστικών σε εξέλιξη» μπορεί να παραμείνει στην οθόνη μετά από πολλές διαδοχικές εκκινήσεις.

Σημείωση: η τυπική τιμή πίεσης ελαστικών δεν μπορεί να είναι μικρότερη από αυτήν που προβλέπεται και υποδεικνύεται στο πλαίσιο της πόρτας.



Διαδικασία επαναφοράς μέσω της οθόνης πολυμέσων 6





Για περαιτέρω πληροφορίες, ανατρέξτε στις οδηγίες χρήσης πολυμέσων.



Η ένδειξη **STOP** επιβάλλει, για την ασφαλεία σας, την άμεση στάση του αυτοκινήτου, μόλις το επιτρέψουν οι συνθήκες κυκλοφορίας.

ΣΥΣΤΗΜΑ ΠΑΡΑΚΟΛΟΥΘΗΣΗΣ ΤΗΣ ΠΙΕΣΗΣ ΤΩΝ ΕΛΑΣΤΙΚΩΝ (3/5)

Ο παρακάτω πίνακας υποδεικνύει τα πιθανά μηνύματα που σχετίζονται με τη διαδικασία επαναφοράς των ελαστικών.

Βήματα	Ενδείξεις (ανάλογα με το αυτοκίνητο)	Μηνύματα	Οι ενδείξεις
1		Πίεση ελαστικών επαν. πιέστε παρ	Με τον διακόπτη ανοικτό και το όχημα ακίνητο, ξεκινήστε τη διαδικασία επαναφοράς της πίεσης και των τεσσάρων ελαστικών πιέζοντας παρατεταμένα τον διακόπτη 4 «OK» .
2		Εκμάθηση Πίεσης Ελαστ. ξεκίνησε	Τα σύμβολα «---» μπροστά από κάθε τροχό αναβοσβήνουν για να υποδείξουν ότι το σύστημα έχει καταγράψει επαναφορά της πίεσης των ελαστικών και για τους τέσσερις τροχούς.
3		Έντοπ. Ελαστικών σε εξέλιξη	Τα σύμβολα «---» μπροστά από κάθε τροχό θα παραμείνουν αναμμένα. Αυτό το σύστημα επαναφέρει την πίεση και των τεσσάρων ελαστικών. Μπορείτε πλέον να οδηγήσετε. Το μήνυμα ενδέχεται να παραμείνει ορατό στη διάρκεια ταξιδιών μικρής διάρκειας. Σημείωση: Κατά την επαναφορά, η δυνατότητα παρακολούθησης της πίεσης των ελαστικών παραμένει σε λειτουργία.
4			Εμφανίζεται η τιμή της πίεσης των τεσσάρων ελαστικών: η διαδικασία επαναφοράς έχει ολοκληρωθεί με επιτυχία.

ΣΥΣΤΗΜΑ ΠΑΡΑΚΟΛΟΥΘΗΣΗΣ ΤΗΣ ΠΙΕΣΗΣ ΤΩΝ ΕΛΑΣΤΙΚΩΝ (4/5)

Διόρθωση της πίεσης των ελαστικών

Οι πιέσεις των τεσσάρων ελαστικών θα πρέπει να ρυθμίζονται με κρύα ελαστικά (ανατρέξτε στην ετικέτα που βρίσκεται στο πλαίσιο της πόρτας του οδηγού). Εάν δεν είναι δυνατή η επαλήθευση της πίεσης σε κρύα ελαστικά, θα πρέπει να προσαυξάνετε τις συνιστώμενες πιέσεις κατά 0,2 έως 0,3 bar (3 PSI).

Δεν πρέπει να ξεφουσκώνετε ποτέ ένα ζεστό ελαστικό.

Εφεδρικός τροχός

Όταν το αυτοκίνητο διαθέτει τέτοιο εξοπλισμό, ο εφεδρικός τροχός δεν διαθέτει αισθητήρα



Αυτή η λειτουργία είναι συμπληρωματική στην οδήγηση.

Η λειτουργία δεν αντικαθιστά τον οδηγό. Συνεπώς, δεν μπορεί, σε καμία περίπτωση, να αντικαταστήσει την προσοχή και την υπευθυνότητα που πρέπει να επιδεικνύει ο οδηγός. Ελέγχετε την πίεση των ελαστικών, συμπεριλαμβανομένου του εφεδρικού τροχού, κάθε μήνα.

Αντικατάσταση τροχών/ελαστικών

Το σύστημα αυτό απαιτεί ειδικό εξοπλισμό (τροχούς, ελαστικά, τάσια...). ➔ 5.13.

Απευθυνθείτε σε εξουσιοδοτημένο αντιπρόσωπο για την αντικατάσταση των ελαστικών και για να μάθετε σχετικά με τα εξαρτήματα που είναι συμβατά με το σύστημα και διατίθενται από το δίκτυο του συνεργείου: η χρήση κάθε άλλου εξαρτήματος μπορεί να επηρεάσει τη σωστή λειτουργία του συστήματος.



Αλλαγή τροχού

επειδή μπορεί να χρειαστούν μερικά λεπτά ανάλογα με την οδήγηση, ώστε το σύστημα να λάβει σωστά υπόψη τις θέσεις των τροχών και τις πιέσεις, ελέγχετε την πίεση των ελαστικών μετά από κάθε επέμβαση.



Σπρέι επισκευής ελαστικών και ΚΙΤ επισκευής ελαστικών









Λαμβάνοντας υπόψη την ιδιαιτερότητα των βαλβίδων, σας συνιστούμε να χρησιμοποιείτε αποκλειστικά εξοπλισμούς που είναι εγκεκριμένοι από το Επίσημο δίκτυο της μάρκας. Ανατρέξτε στην ενότητα ➔ 5.4.

Βλάβες πίεσης ελαστικών

Στον πίνακα στην επόμενη σελίδα αναγράφονται τα προειδοποιητικά μηνύματα που εμφανίζονται στο καντράν 1, όταν το σύστημα ανιχνεύσει βλάβη που σχετίζεται με την πίεση των ελαστικών.

ΣΥΣΤΗΜΑ ΠΑΡΑΚΟΛΟΥΘΗΣΗΣ ΤΗΣ ΠΙΕΣΗΣ ΤΩΝ ΕΛΑΣΤΙΚΩΝ (5/5)

Οι πληροφορίες στο καντράν υποδεικνύουν τυχόν βλάβες που σχετίζονται με την πίεση των ελαστικών (π.χ. ξεφούσκωτο ή σκασμένο ελαστικό). Η ένδειξη **STOP** επιβάλλει, για την ασφάλειά σας, την άμεση στάση του αυτοκινήτου, μόλις το επιτρέψουν οι συνθήκες κυκλοφορίας.

Ενδεικτικά	Μηνύματα	Ενδείξεις (ανάλογα με το αυτοκίνητο)	Οι ενδείξεις
	Ρυθμίστε πίεση ελαστικών		Ο τροχός και η σχετική τιμή πίεσης εμφανίζονται με κίτρινο χρώμα. Αυτό υποδεικνύει ότι έχει ανιχνευτεί χαμηλή πίεση ελαστικών. Ελέγξτε και ρυθμίστε την πίεση των τεσσάρων ελαστικών και, στη συνέχεια, εκτελέστε επαναφορά του συστήματος.
 + STOP	Διάτρηση		Ο τροχός και η σχετική τιμή πίεσης εμφανίζονται με κόκκινο χρώμα. Αυτό υποδεικνύει ότι το συγκεκριμένο ελαστικό έχει σκάσει ή έχει υπερβολικά χαμηλή πίεση. Ρυθμίστε την πίεση των τεσσάρων ελαστικών, όταν είναι κρύα, και εκτελέστε επαναφορά του συστήματος εάν το ελαστικό έχει ξεφουσκώσει. Εάν υπάρχει διάτρηση, αντικαταστήστε το ελαστικό (ή ζητήστε να σας το αντικαταστήσουν).
 + 	Ελέγξτε αισθητ. πίεσης ελαστικών		Κάποιοι τροχός δεν εμφανίζονται πλέον. Αυτό υποδεικνύει ότι τουλάχιστον ένας τροχός δεν είναι εξοπλισμένος με αισθητήρα (π.χ. ο εφεδρικός τροχός) ή ότι ο αισθητήρας παρουσιάζει βλάβη. Απευθυνθείτε σε ένα Επίσημο Συνεργείο της μάρκας
	Αποτυχία εντοπισμού ελαστικών		Αυτό υποδεικνύει ότι το σύστημα δεν ήταν δυνατόν να προσδιορίσει την πίεση του κάθε ελαστικού. Αυτό ενδέχεται να οφείλεται σε αισθητήρα, ο τύπος του οποίου δεν συνιστάται από εγκεκριμένο αντιπρόσωπο. Το σύστημα παρακολούθησης των αισθητήρων πίεσης ελαστικών παραμένει σε λειτουργία.

2.27

ΣΥΣΤΗΜΑΤΑ ΔΙΟΡΘΩΣΗΣ ΚΑΙ ΥΠΟΒΟΗΘΗΣΗΣ ΟΔΙΚΗΣ ΣΥΜΠΕΡΙΦΟΡΑΣ (1/6)

Ανάλογα με το αυτοκίνητο, πρόκειται για τα παρακάτω συστήματα:

- σύστημα αντιμπλοκαρίσματος των τροχών (ABS),
- ηλεκτρονικός έλεγχος ευστάθειας (ESC) με έλεγχο υποστροφής και έλεγχο πρόσφυσης.
- Σύστημα υποβοήθησης φρεναρίσματος έκτακτης ανάγκης,
- σύστημα βοήθειας για την εκκίνηση σε έδαφος με κλίση,
- σύστημα υποβοήθησης οδικής συμπεριφοράς με ρυμούλκα,
- σύστημα αντιολίσθησης - «Extended grip».

Άλλα συστήματα βοήθειας στην οδήγηση περιγράφονται στις επόμενες σελίδες.



Αυτές οι λειτουργίες αποτελούν συμπληρωματική βοήθεια σε περίπτωση επικίνδυνων συνθηκών οδήγησης, έτσι ώστε να προσαρμόζεται η συμπεριφορά του αυτοκινήτου ανάλογα με την επιθυμία του οδηγού.

Οι λειτουργίες αυτές δεν αντικαθιστούν τον οδηγό. **Δεν επεκτείνουν τα όρια του αυτοκινήτου και δεν πρέπει να σας προτρέπουν να οδηγείτε πιο γρήγορα.** Συνεπώς, δεν πρέπει σε καμία περίπτωση να υποκαθιστούν την προσοχή και την υπευθυνότητα του οδηγού κατά τη διάρκεια των χειρισμών (ο οδηγός θα πρέπει να βρίσκεται σε συνεχή εγρήγορση για κάθε αναπάντεχο ενδεχόμενο που θα μπορούσε να συμβεί κατά τη διάρκεια της οδήγησης).

ΣΥΣΤΗΜΑΤΑ ΔΙΟΡΘΩΣΗΣ ΚΑΙ ΥΠΟΒΟΗΘΗΣΗΣ ΟΔΙΚΗΣ ΣΥΜΠΕΡΙΦΟΡΑΣ (2/6)







Σύστημα αντιμπλοκαρίσματος των τροχών (ABS)

Σε ένα έντονο φρενάρισμα, το ABS αποτρέπει το μπλοκάρισμα των τροχών και επιτρέπει τη μείωση της απόστασης ακινητοποίησης και τη διατήρηση του ελέγχου του αυτοκινήτου.

Έτσι, είναι πλέον δυνατό να πραγματοποιηθούν χειρισμοί για να αποφύγετε ένα εμπόδιο, ενώ ταυτόχρονα φρενάρετε. Επί πλέον, αυτό το σύστημα σας δίνει τη δυνατότητα να βελτιώσετε τις αποστάσεις ακινητοποίησης, ιδίως σε έδαφος με χαμηλή πρόσφυση (βρεγμένο οδόστρωμα...).

Κάθε έναρξη της λειτουργίας του ABS εκδηλώνεται με έναν ελαφρύ κραδασμό του πεντάλ του φρένου. Το ABS δεν επιτρέπει σε καμία περίπτωση τη βελτίωση των «φυσικών» επιδόσεων, που σχετίζονται με την πρόσφυση ελαστικών-οδόστρωματος. Οφείλετε λοιπόν να είστε **οπωσδήποτε** προσεκτικοί (αποστάσεις μεταξύ των αυτοκινήτων...).

Προβλήματα στη λειτουργία:

-  και  ανάβουν στο καντράν αυνοδευόμενα από τα μηνύματα «Ελέγξτε το ABS», «Ελέγξτε σύστημα πέδησης» και «Ελέγξτε το ESC»: αυτό υποδεικνύει ότι το ABS, το ESC και η υποβοήθηση πέδησης έκτακτης ανάγκης έχουν απενεργοποιηθεί. **Τα φρένα λειτουργούν κανονικά.**
- Τα , ,  και  ανάβουν στον πίνακα οργάνων συνοδευόμενα από το μήνυμα «Βλάβη συστήματος πέδησης»: **αυτό υποδεικνύει βλάβη στο σύστημα πέδησης.**

Και στις δύο περιπτώσεις, συμβουλευθείτε ένα Επίσημο Συνεργείο της μάρκας.

Σε περίπτωση ανάγκης, συνιστάται να πατήσετε το πεντάλ **δυνατά και παρατεταμένα**. Δεν χρειάζεται να το πατάτε και να το αφήνετε διαδοχικά. Το ABS θα ρυθμίσει τη δύναμη που θα εφαρμοστεί στο σύστημα φρένων.



Το φρενάρισμα διασφαλίζεται μερικώς. Ωστόσο, **είναι επικίνδυνο να φρενάρετε απότομα** και γι' αυτό το λόγο πρέπει να σταματήσετε οπωσδήποτε και αμέσως μόλις το επιτρέψουν οι συνθήκες κυκλοφορίας. Καλέστε ένα Επίσημο Συνεργείο της μάρκας

ΣΥΣΤΗΜΑΤΑ ΔΙΟΡΘΩΣΗΣ ΚΑΙ ΥΠΟΒΟΗΘΗΣΗΣ ΟΔΙΚΗΣ ΣΥΜΠΕΡΙΦΟΡΑΣ (3/6)

Σύστημα ελέγχου ευστάθειας (ESC) με έλεγχο υποστροφής και σύστημα αντιολίσθησης

Σύστημα ελέγχου ευστάθειας ESC

Το σύστημα αυτό βοηθάει στη διατήρηση του ελέγχου του αυτοκινήτου σε «επικίνδυνες» συνθήκες οδήγησης (αποφυγή ενός εμπόδιου, απώλεια πρόσφυσης σε στροφή, ...).

Αρχή λειτουργίας

Ένας αισθητήρας στο τιμόνι επιτρέπει την αναγνώριση της πορείας οδήγησης που επιθυμεί ο οδηγός.

Η πραγματική πορεία του αυτοκινήτου μετράται από άλλους αισθητήρες, που είναι τοποθετημένοι στο αυτοκίνητο.

Το σύστημα συγκρίνει την καταχώρηση του οδηγού με την πραγματική πορεία του αυτοκινήτου και διορθώνει την τελευταία, εάν χρειάζεται, επενεργώντας σε συγκεκριμένους τροχούς και/ή την ισχύ κινητήρα. Σε περίπτωση ενεργοποίησης του συστήμα-

τος, το ενδεικτικό  αναβοσβήνει στο καντράν.

Έλεγχος υποστροφής

Αυτό το σύστημα βελτιστοποιεί την ενέργεια του ESC σε περίπτωση έντονης υποστροφής (απώλεια πρόσφυσης του εμπρός άξονα).

Σύστημα αντιολίσθησης

Το σύστημα αυτό βοηθάει στον περιορισμό της ολίσθησης των κινητήριων τροχών και στη διατήρηση του ελέγχου του αυτοκινήτου κατά την εκκίνηση, την επιτάχυνση ή την επιβράδυνση.

Αρχή λειτουργίας

Το σύστημα μετράει και συγκρίνει, σε κάθε στιγμή, την ταχύτητα των κινητήριων τροχών και ανιχνεύει εάν αυξάνεται υπερβολικά, με τη βοήθεια αισθητήρων στους τροχούς. Εάν ένας τροχός έχει την τάση να πατινά-ρει, το σύστημα φρενάρει τον εν λόγω τροχό μέχρις ότου η κίνησή του επανέλθει στα επίπεδα πρόσφυσης κάτω από τον τροχό.

Το σύστημα ενεργεί επίσης για να ρυθμίσει τις στροφές του κινητήρα ανάλογα με την πρόσφυση που υπάρχει κάτω από τους τροχούς, ανεξάρτητα από την πίεση που εξασκείται στο πεντάλ γκαζιού.

Σε ορισμένες περιπτώσεις (οδήγηση σε έδαφος πολύ μαλακό: χιόνι, λάσπη... ή κατά την οδήγηση με αλυσίδες), το σύστημα μπορεί να μειώσει την ισχύ του κινητήρα για να περιορίσει το πατινάρισμα.

Πρόβλημα λειτουργίας

Όταν το σύστημα ανιχνεύσει ένα πρόβλημα λειτουργίας, στο καντράν εμφανίζονται το μήνυμα «Ελέγξτε το ESC» και τα ενδεικτικά



και . Σε αυτήν την περίπτωση, το ESC και το σύστημα αντιολίσθησης απενεργοποιούνται.

Απευθυνθείτε σε ένα Επίσημο Συνεργείο της μάρκας.



Αυτές οι λειτουργίες αποτελούν συμπληρωματική βοήθεια σε περίπτωση επικίνδυνων συνθηκών οδήγησης, έτσι ώστε να προσαρμόζεται η συμπεριφορά του αυτοκινήτου ανάλογα με την επιθυμία του οδηγού.

Οι λειτουργίες αυτές δεν αντικαθιστούν τον οδηγό. **Δεν επεκτείνουν τα όρια του αυτοκινήτου και δεν πρέπει να σας προτρέπουν να οδηγείτε πιο γρήγορα.** Συνεπώς, δεν πρέπει σε καμία περίπτωση να υποκαθιστούν την προσοχή και την υπευθυνότητα του οδηγού κατά τη διάρκεια των χειρισμών (ο οδηγός θα πρέπει να βρίσκεται σε συνεχή εγρήγορση για κάθε αναπάντεχο ενδεχόμενο που θα μπορούσε να συμβεί κατά τη διάρκεια της οδήγησης).

ΣΥΣΤΗΜΑΤΑ ΔΙΟΡΘΩΣΗΣ ΚΑΙ ΥΠΟΒΟΗΘΗΣΗΣ ΟΔΙΚΗΣ ΣΥΜΠΕΡΙΦΟΡΑΣ (4/6)



Αναστολή της λειτουργίας του συστήματος ελέγχου πρόσφυσης

Σε ορισμένες περιπτώσεις (οδήγηση σε πολύ υγρό έδαφος : χιόνι, λάσπη κλπ ή οδήγηση με χρήση αλυσίδων χιονιού), το σύστημα μπορεί να μειώσει την ισχύ του κινητήρα για να περιορίσει το σπινάρισμα. Εάν δεν επιθυμείτε κάτι τέτοιο, έχετε τη δυνατότητα να απενεργοποιήσετε τη λειτουργία πιέζοντας το διακόπτη 1. Σε αυτή την περίπτωση, το

ενδεικτικό προειδοποίησης  ανάβει σταθερά στο καντράν μαζί με το μήνυμα «ESC ανενεργό» και/ή το «Λειτουργ. χαμηλής πρόσφυσης ενεργή». Αυτή η ενέργεια απενεργοποιεί το σύστημα αντιολίσθησης αλλά δεν απενεργοποιεί το ηλεκτρονικό σύστημα ελέγχου ευστάθειας.

Το σύστημα ελέγχου πρόσφυσης προσφέρει επιπλέον ασφάλεια. Συνιστάται να μην οδηγείτε όταν η λειτουργία είναι απενεργοποιημένη. Επανενεργοποιήστε το το συντομότερο δυνατό πιέζοντας ξανά το διακόπτη 1.

Σημείωση: η λειτουργία επανενεργοποιείται αυτόματα με το άνοιγμα του διακόπτη του αυτοκινήτου.

ΣΥΣΤΗΜΑ ΥΠΟΒΟΗΘΗΣΗΣ ΦΡΕΝΑΡΙΣΜΑΤΟΣ ΕΚΤΑΚΤΗΣ ΑΝΑΓΚΗΣ

Πρόκειται για ένα σύστημα που συμπληρώνει τη δράση του συστήματος ABS, βοηθώντας στη μείωση της απόστασης ακινητοποίησης του οχήματος.

Αρχή λειτουργίας

Το σύστημα επιτρέπει την ανίχνευση μιας κατάστασης φρεναρίσματος έκτακτης ανάγκης. Σε αυτή την περίπτωση, το σύστημα πέδησης αναπτύσσει αμέσως τη μέγιστη ισχύ του και ενδέχεται να ενεργοποιήσει τη ρύθμιση ABS.

Το φρενάρισμα με ABS συνεχίζει όσο το πεντάλ του φρένου είναι πατημένο.

Τα φώτα φρένων ανάβουν

Ανάλογα με το μοντέλο του αυτοκινήτου, ενδέχεται να αναβοσβήνουν σε περίπτωση απότομης επιβράδυνσης.

Πρόβλεψη του φρεναρίσματος

Ανάλογα με το αυτοκίνητο, όταν αφήνετε γρήγορα το πεντάλ γκαζιού, το σύστημα προβλέπει το φρενάρισμα ώστε να μειώσει τις αποστάσεις ακινητοποίησης.

Εξαιρετικές περιπτώσεις

Κατά τη χρήση του ρυθμιστή ταχύτητας:

- εάν χρησιμοποιήσετε το πεντάλ γκαζιού, το σύστημα ενδέχεται να ενεργοποιηθεί, μόλις το αφήσετε,
- εάν δεν χρησιμοποιείτε το πεντάλ γκαζιού, το σύστημα δεν θα ενεργοποιηθεί.

Πρόβλημα λειτουργίας

Όταν το σύστημα ανιχνεύσει ένα πρόβλημα λειτουργίας, στο καντράν εμφανίζεται το μήνυμα «Ελέγξτε σύστημα πέδησης» μαζί με το ενδεικτικό .

Απευθυνθείτε σε ένα Επίσημο Συνεργείο της μάρκας.

ΣΥΣΤΗΜΑΤΑ ΔΙΟΡΘΩΣΗΣ ΚΑΙ ΥΠΟΒΟΗΘΗΣΗΣ ΟΔΙΚΗΣ ΣΥΜΠΕΡΙΦΟΡΑΣ (5/6)

Σύστημα υποβοήθησης οδικής συμπεριφοράς με ρυμούλκα

Το σύστημα αυτό βοηθά στη διατήρηση του ελέγχου του αυτοκινήτου σε περίπτωση χρήσης με ρυμούλκα. Ανιχνεύει τις ταλαντώσεις που προκαλούνται λόγω της ρυμούλκησης σε ιδιαίτερες συνθήκες οδήγησης.

Συνθήκες λειτουργίας

- Το σύστημα ρυμούλκησης πρέπει να είναι εγκεκριμένο από την επίσημη αντιπροσωπεία,
- Η δέσμη καλωδίων πρέπει να είναι εγκεκριμένη από την επίσημη αντιπροσωπεία,
- Το σύστημα ρυμούλκησης πρέπει να είναι συνδεδεμένο στο αυτοκίνητο.

Αρχή λειτουργίας

Η λειτουργία σταθεροποιεί το αυτοκίνητο με:

- ασύμμετρο φρενάρισμα των πρόσθιων τροχών για μείωση των ταλαντώσεων που προκαλούνται από τη ρυμούλκηση,
- φρενάρισμα των τεσσάρων τροχών και περιορισμό της ροπής κινητήρα για μείωση της ταχύτητας του αυτοκινήτου, εωστού σταματήσουν οι ταλαντώσεις.

Η ένδειξη  αναβοσβήνει στο καντράν για να σας ενημερώσει.

Σύστημα βοήθειας για την εκκίνηση σε έδαφος με κλίση

Ανάλογα με την κλίση του οδοστρώματος, το σύστημα διευκολύνει τον οδηγό κατά την εκκίνηση σε ανηφόρα. Εμποδίζει το αυτοκίνητο να κινηθεί προς τα πίσω, φρενάροντας αυτόματα, όταν ο οδηγός αφήνει το πεντάλ του φρένου για να πατήσει το πεντάλ γκαζιού.

Λειτουργία του συστήματος

Λειτουργεί μόνο όταν ο μοχλός ταχυτήτων βρίσκεται σε θέση διαφορετική από τη νεκρά (εκτός από **N** ή **P**) και το αυτοκίνητο είναι εντελώς σταματημένο (πατημένο πεντάλ φρένου).

Το σύστημα συγκρατεί το αυτοκίνητο για περίπου **2 δευτερόλεπτα**. Στη συνέχεια, τα φρένα ελευθερώνονται προοδευτικά (το αυτοκίνητο κινείται ανάλογα με την κλίση)



Το σύστημα υποβοήθησης εκκίνησης σε ανηφόρα αδυνατεί να εμποδίσει τελείως την κύλιση του αυτοκινήτου προς τα πίσω σε όλες τις περιπτώσεις (εδάφη με πολύ μεγάλη κλίση, κ.λπ.).

Σε κάθε περίπτωση, ο οδηγός μπορεί να πατήσει το πεντάλ του φρένου εμποδίζοντας έτσι την κίνηση του αυτοκινήτου προς τα πίσω.

Το σύστημα υποβοήθησης για την εκκίνηση σε ανηφόρα δεν θα πρέπει να χρησιμοποιείται για παρατεταμένη στάση: χρησιμοποιήστε το πεντάλ φρένου.

Αυτή η λειτουργία δεν έχει σχεδιαστεί για να ακινητοποιεί το αυτοκίνητο μόνιμα.

Εάν είναι απαραίτητο, χρησιμοποιήστε το πεντάλ φρένου για να σταματήσετε το αυτοκίνητο.

Ο οδηγός πρέπει να παραμένει ιδιαίτερα προσεκτικός κατά την οδήγηση σε ολισθηρά ή με χαμηλή πρόσφυση εδάφη.

Κίνδυνος σοβαρών τραυματισμών.

ΣΥΣΤΗΜΑΤΑ ΔΙΟΡΘΩΣΗΣ ΚΑΙ ΥΠΟΒΟΗΘΗΣΗΣ ΟΔΙΚΗΣ ΣΥΜΠΕΡΙΦΟΡΑΣ (6/6)

Σύστημα αντιολίσθησης - «Extended grip»

Όταν το αυτοκίνητο διαθέτει τέτοιο εξοπλισμό, ο έλεγχος πρόσφυσης διευκολύνει τον έλεγχο του αυτοκινήτου σε δρόμους με συνθήκες μειωμένης πρόσφυσης (ασταθές έδαφος...).



Αυτές οι λειτουργίες αποτελούν συμπληρωματική βοήθεια σε περίπτωση επικίνδυνων συνθηκών οδήγησης, έτσι ώστε να προσαρμόζεται η συμπεριφορά του αυτοκινήτου ανάλογα με την επιθυμία του οδηγού.

Οι λειτουργίες δεν επεμβαίνουν αντί του οδηγού. **Δεν επεκτείνουν τα όρια του αυτοκινήτου και δεν πρέπει να σας προτρέπουν να οδηγείτε πιο γρήγορα.** Συνεπώς, δεν πρέπει σε καμία περίπτωση να υποκαθιστούν την προσοχή και την υπευθυνότητα του οδηγού κατά τη διάρκεια των χειρισμών (ο οδηγός θα πρέπει να βρίσκεται σε συνεχή εγρήγορση για κάθε αναπάντεχο ενδεχόμενο που θα μπορούσε να συμβεί κατά τη διάρκεια της οδήγησης).



«Αυτόματη» λειτουργία

Κατά την εκκίνηση του αυτοκινήτου, στο καντράν εμφανίζεται το μήνυμα «Αυτόματη λειτουργ. ενεργή».

Η προεπιλεγμένη «Αυτόματη» λειτουργία επιτρέπει τη βέλτιστη χρήση υπό κανονικές συνθήκες οδοστρώματος (στεγνό, υγρό, ελαφρύ χιόνι κ.λπ.).

Η «Αυτόματη» λειτουργία χρησιμοποιεί τις λειτουργίες του συστήματος αντιολίσθησης.

Μετά τη διακοπή της λειτουργίας του κινητήρα και την επανεκκίνηση, το αυτοκίνητο επανέρχεται πάντα στην «Αυτόματη» λειτουργία.

Λειτουργία «Ασταθές Έδαφος»

Πιέστε τον διακόπτη 2: το ενδεικτικό προει-

δοποίησης  εμφανίζεται στο καντράν, συνοδευόμενο από το μήνυμα «Λειτουργ. χαμηλής πρόσφυσης ενεργή», και ακολουθεί το μήνυμα «ESC ανενεργό». Αυτή η θέση επιτρέπει τη βέλτιστη χρήση σε συνθήκες ασταθούς εδάφους (λάσπη, άμμος, πεσμένα φύλλα...). Σε αυτή τη θέση, οι στροφές του κινητήρα βρίσκονται υπό τον έλεγχο του οδηγού.



Ελαστικά

Όταν χρειαστεί να αντικαταστήσετε τα ελαστικά, πρέπει πάντοτε να τοποθετείτε καινούργια της ίδιας μάρκας, ίδιων διαστάσεων, τύπου και κατασκευής.

Πρέπει: είτε να είναι όμοια με εκείνα που είχαν αρχικά τοποθετηθεί, είτε να αντιστοιχούν με αυτά που συνιστώνται από το Επίσημο Συνεργείο της μάρκας.

ΠΡΟΕΙΔΟΠΟΙΗΣΗ ΕΞΟΔΟΥ ΑΠΟ ΤΗ ΛΩΡΙΔΑ (1/5)



Χρησιμοποιώντας τις πληροφορίες από την κάμερα **1**, το σύστημα προειδοποιεί τον οδηγό σε περίπτωση που διασχίσει μια διαγράμμιση (συνεχή ή διακεκομμένη) χωρίς να ενεργοποιήσει τα φλας.

Σημείωση: διασφαλίστε ότι το παρμπρίζ δεν παρεμποδίζεται (ακαθαρσίες, λάσπη, χιόνι, συμπυκνώματα, κ.λπ.).



Αυτή η λειτουργία είναι συμπληρωματική στην οδήγηση. Αυτή η λειτουργία σε καμία περίπτωση δεν υποκαθιστά την προσοχή και την υπευθυνότητα του οδηγού που οφείλει να έχει πάντα τον έλεγχο του αυτοκινήτου.

Η λειτουργία προειδοποίησης εξόδου από λωρίδα κυκλοφορίας δεν διορθώνει την πορεία του αυτοκινήτου.

ΠΡΟΕΙΔΟΠΟΙΗΣΗ ΕΞΟΔΟΥ ΑΠΟ ΤΗ ΛΩΡΙΔΑ (2/5)

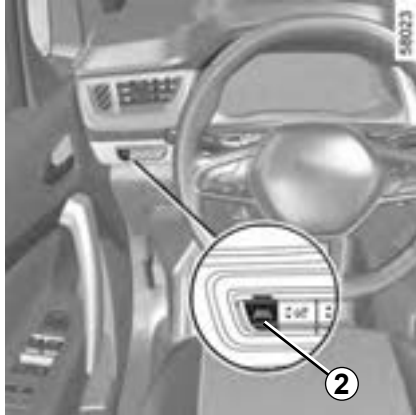

Ενεργοποίηση/απενεργοποίηση

Για να ενεργοποιήσετε τη λειτουργία, πιέστε τον διακόπτη **2** όσες φορές απαιτείται για να επιλέξετε «Προειδοποίηση εξόδου από τη λωρίδα» στο καντράν. Στο καντράν εμφανίζεται το μήνυμα «Προειδ. αλλαγής λωρίδας:

Ναι» και ανάβει το ενδεικτικό .

Για να απενεργοποιήσετε τη λειτουργία, πιέστε το διακόπτη **2** όσες φορές απαιτείται για να επιλέξετε «Προειδ. αλλαγής λωρίδας: Όχι» (ή, ανάλογα με το αυτοκίνητο, «Διατήρ. Λωρίδας ανενεργό») στο καντράν. Το ενδει-

κτικό  σβήνει στο καντράν.

Εργασία

Όταν η λειτουργία είναι ενεργοποιημένη, στο καντράν εμφανίζονται το ενδεικτικό  και οι γραμμές αριστερά και δεξιά **3** με γκρι χρώμα.

Το σύστημα είναι έτοιμο να αρχίσει να εκπέμπει προειδοποιητικά σήματα σε περίπτωση που:

- η ταχύτητα του αυτοκινήτου είναι πάνω από 70 χλμ./ώρα περίπου,

και

- το ενδεικτικό  και οι ενδείξεις των γραμμών αριστερά και δεξιά **3** με λευκό χρώμα.

Η λειτουργία ενεργοποιεί σχετικό συναγερμό εάν διασχίσετε μια γραμμή χωρίς να ενεργοποιήσετε το φλας.

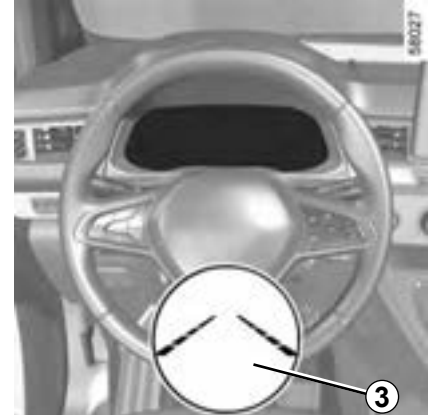

Η λειτουργία προειδοποιεί τον οδηγό:

- από κραδασμό του τιμονιού, και
- το ενδεικτικό  και η ένδειξη **3** της γραμμής που παραβιάστηκε επισημαίνεται με κόκκινο χρώμα.

Σε κάθε εκκίνηση, το αυτοκίνητο επανέρχεται στη λειτουργία που ήταν ενεργή την τελευταία φορά που διακόπηκε η λειτουργία του κινητήρα.

ΠΡΟΕΙΔΟΠΟΙΗΣΗ ΕΞΟΔΟΥ ΑΠΟ ΤΗ ΛΩΡΙΔΑ (3/5)

Προσωρινά μη διαθέσιμο

- Πολύ γρήγορη υπέρβαση της γραμμής,
- οδήγηση συνεχώς πάνω σε γραμμή,
- τέσσερα δευτερόλεπτα περίπου μετά την αλλαγή λωρίδας,
- απότομες στροφές,
- μειωμένη ορατότητα,
- ενεργοποίηση του φλας,
- ισχυρή επιτάχυνση,
- αλλάξει το πλάτος της λωρίδας,
- χειρισμός του συστήματος ενεργητικής πέδησης έκτακτης ανάγκης,
- ...

Όταν η λειτουργία δεν είναι διαθέσιμη, το ενδεικτικό  και τα φλας αριστερά και δεξιά επισημαίνονται στο καντράν με γκρι χρώμα.

Συνθήκες κάτω από τις οποίες δεν ενεργοποιείται το σύστημα

Το σύστημα δεν μπορεί να ενεργοποιηθεί, όταν:

- έχετε βάλει την όπισθεν,
- παρεμποδίζεται το οπτικό πεδίο της κάμερας,
- εμφανίζεται το ενδεικτικό .

Το ενδεικτικό  και οι ενδείξεις των γραμμών αριστερά/δεξιά επισημαίνονται στο καντράν με γκρι χρώμα.

Ρυθμίσεις

Αυτοκίνητα με οθόνη πολυμέσων.

Για να αποκτήσετε πρόσβαση στις ρυθμίσεις λειτουργίας οθόνης πολυμέσων **4** ανατρέξτε στις οδηγίες του συστήματος πολυμέσων:

- «ΔΟΝΗΣΗ»: ρύθμιση του επιπέδου κραδασμού του τιμονιού,



- «Alert»: ρυθμίστε το επίπεδο ευαισθησίας για την ανίχνευση γραμμών. Για το σκοπό αυτό, επιλέξτε:
 - «Το αργότερο»: ανιχνεύεται υπέρβαση γραμμής,
 - «Κανονικά»: ανίχνευση γραμμής κατά την προσέγγιση,
 - «Το νωρίτερο»: ανίχνευση γραμμής σε κοντινή απόσταση.

Για περαιτέρω πληροφορίες, ανατρέξτε στις οδηγίες χρήσης πολυμέσων.

ΠΡΟΕΙΔΟΠΟΙΗΣΗ ΕΞΟΔΟΥ ΑΠΟ ΤΗ ΛΩΡΙΔΑ (4/5)

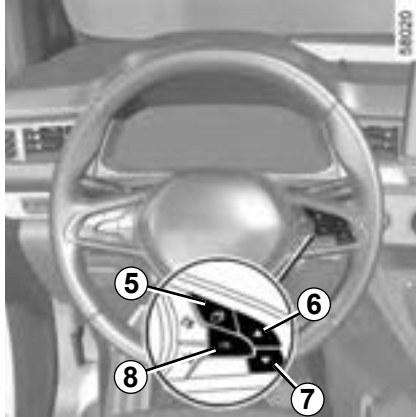

Ρυθμίσεις (συνέχεια)

Αυτοκίνητα χωρίς οθόνη πολυμέσων

- Με το αυτοκίνητο σταματημένο, πιέστε τον διακόπτη **5** όσες φορές απαιτείται, ώστε να εμφανιστεί η καρτέλα «Όχημα»,
- πιέστε επανειλημμένα το χειριστήριο **6** ή **7**, ώστε να εμφανιστεί το μενού «Ρυθμίσεις». Πιέστε τον διακόπτη **8 OK**,

- πιέστε επανειλημμένα το χειριστήριο **6** ή **7**, ώστε να εμφανιστεί το μενού «ΥΠΟΒ. ΟΔΗΓΗΣΗΣ». Πιέστε τον διακόπτη **8 OK**,
- εκτελέστε κύλιση συνεχόμενα πατώντας τα χειριστήρια **6** ή **7** για να αποκτήσετε πρόσβαση στο μενού Ευαισθησία προειδοποίησης εξόδου από τη λωρίδα ή Δόνηση προειδοποίησης εξόδου από τη λωρίδα. Πιέστε το διακόπτη **8 OK**;
- πιέστε επανειλημμένα το χειριστήριο **6** ή **7** για να εκτελέσετε τη ρύθμιση. Πατήστε το πλήκτρο **8 OK**.

Πρόβλημα λειτουργίας

Σε περίπτωση δυσλειτουργίας, οι ενδείξεις των γραμμών αριστερά και δεξιά (και το ενδεικτικό , ανάλογα με τον τρόπο απεικόνισης) σβήνουν ή παραμένουν στο καντράν με γκρι χρώμα.

Σε ορισμένες περιπτώσεις, συνοδεύονται από το μήνυμα «Ελέγξτε εμπρός κάμερα» ή το ενδεικτικό προειδοποίησης  στο καντράν.

Απευθυνθείτε σε ένα Επίσημο Συνεργείο της μάρκας

ΠΡΟΕΙΔΟΠΟΙΗΣΗ ΕΞΟΔΟΥ ΑΠΟ ΤΗ ΛΩΡΙΔΑ (5/5)



Αυτή η λειτουργία είναι συ-μπληρωματική στην οδήγηση. Αυτή η λειτουργία σε καμία περίπτωση δεν υποκαθιστά την προσοχή και την υπευθυνότητα του οδηγού που οφείλει να έχει πάντα τον έλεγχο του αυτοκινήτου.

Επεμβάσεις/επισκευές του συστήματος

- Σε περίπτωση σύγκρουσης, μπορεί να μεταβληθεί η ευθυγράμμιση της κάμερας και συνεπώς, μπορεί να επηρεαστεί η λειτουργία της. Απενεργοποιήστε τη λειτουργία και συμβουλευθείτε μία επίσημη αντιπροσωπεία.
- Οποιαδήποτε εργασία στην περιοχή όπου βρίσκεται η κάμερα (επισκευές, αντικαταστάσεις, τροποποιήσεις παρμπρίζ, κ.λπ.) πρέπει να εκτελείται από πιστοποιημένο επαγγελματία.

Μόνο οι επίσημες αντιπροσωπείες είναι εξουσιοδοτημένες να επεμβαίνουν στο σύστημα.

Περιπτώσεις παρεμβολής του συστήματος

Ορισμένες συνθήκες ενδέχεται να διαταράξουν ή να καταστρέψουν τη λειτουργία του συστήματος, π.χ.:

- παρμπρίζ χωρίς ορατότητα (λάσπη, πάγος, χιόνι, συμπίκνωση υδρατμών, κ.λπ.),
- πολύπλοκο περιβάλλον (τούνελ κ.λπ.),
- δυσμενείς καιρικές συνθήκες (χιόνι, βροχή, χαλάζι, πάγος, κλπ.),
- κακή ορατότητα (νύχτα, ομίχλη, κ.λπ.),
- η σήμανση του οδοστρώματος είναι ακανόνιστη ή δύσκολο να αναγνωριστεί (π.χ. μερικώς σβησμένες γραμμές, μεγάλη απόσταση μεταξύ τους, παραμορφωμένο οδόστρωμα),
- θάμβωση (εκτυφλωτικός ήλιο, φώτα αυτοκινήτων που κινούνται στο αντίθετο ρεύμα κυκλοφορίας κ.λπ.),
- ο δρόμος είναι στενός, με πολλές στροφές ή κυματιστός (απότομες στροφές κ.λπ.),
- αυτοκίνητο σε πολύ κοντινή απόσταση, το οποίο κινείται στην ίδια λωρίδα.

Κίνδυνος εσφαλμένων συναγερμών ή απουσίας προειδοποιήσεων

ΥΠΟΒΟΗΘΗΣΗ ΠΑΡΑΜΟΝΗΣ ΣΤΗΝ ΙΔΙΑ ΛΩΡΙΔΑ (1/6)



Με βάση τις πληροφορίες της κάμερας **1**, η λειτουργία ενεργοποιεί μια διορθωτική ενέργεια στο σύστημα διεύθυνσης του αυτοκινήτου όταν πραγματοποιείται υπέρβαση (συνεχούς ή διακεκομμένης) διαγράμμισης χωρίς να χρησιμοποιηθούν τα φλας.

Μπορείτε να **ξαναπάρτε τον έλεγχο του αυτοκινήτου** ανά πάσα στιγμή χρησιμοποιώντας το τιμόνι.

Σημείωση: διασφαλίστε ότι το παρμπρίζ δεν παρεμποδίζεται (ακαθαρσίες, λάσπη, χιόνι, συμπυκνώματα, κ.λπ.).



Αυτή η λειτουργία είναι συμπληρωματική στην οδήγηση. Αυτή η λειτουργία σε καμία περίπτωση δεν υποκαθιστά την προσοχή και την υπευθυνότητα του οδηγού που οφείλει να έχει πάντα τον έλεγχο του αυτοκινήτου.

ΥΠΟΒΟΗΘΗΣΗ ΠΑΡΑΜΟΝΗΣ ΣΤΗΝ ΙΔΙΑ ΛΩΡΙΔΑ (2/6)



Ενεργοποίηση/απενεργοποίηση

Για να ενεργοποιήσετε τη λειτουργία, πιέστε τον διακόπτη **2** όσες φορές απαιτείται για να επιλέξετε «Υποβοήθηση παραμονής στην ίδια λωρίδα» στο καντράν.

Στο καντράν εμφανίζεται το μήνυμα «Διατήρηση λωρίδας ενεργό» και ανάβει το ενδεικτικό .

Όταν η λειτουργία υποβοήθησης παραμονής στην ίδια λωρίδα είναι ενεργοποιημένη, ενεργοποιείται αυτόματα η λειτουργία «Προειδοποίηση εξόδου από τη λωρίδα».

➔ 2.34.

Για να απενεργοποιήσετε τη λειτουργία, πιέστε τον διακόπτη **2** όσες φορές απαιτείται για να επιλέξετε «Διατήρ. Λωρίδας ανενεργό» στο καντράν.

Το ενδεικτικό  σβήνει στο καντράν.

Σημείωση: Η απενεργοποίηση της λειτουργίας «Υποβοήθηση παραμονής στην ίδια λωρίδα» προκαλεί την απενεργοποίηση της λειτουργίας «Προειδοποίηση εξόδου από τη λωρίδα».

Σε κάθε εκκίνηση, το αυτοκίνητο επανέρχεται στη λειτουργία που ήταν ενεργή την τελευταία φορά που διακόπηκε η λειτουργία του κινητήρα.

ΥΠΟΒΟΗΘΗΣΗ ΠΑΡΑΜΟΝΗΣ ΣΤΗΝ ΙΔΙΑ ΛΩΡΙΔΑ (3/6)

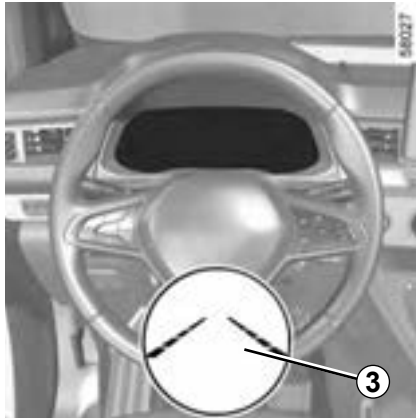

Εργασία

Όταν η λειτουργία είναι ενεργοποιημένη, στο καντράν εμφανίζονται το ενδεικτικό  και οι γραμμές αριστερά και δεξιά **3** με γκρι χρώμα.

Η λειτουργία έχει ρυθμιστεί να λειτουργεί όταν η ταχύτητα του οχήματος είναι πάνω από 70 χλμ./ώρα και εάν η ενδεικτική λυχνία  και **3** η λυχνία διόρθωσης έχουν λευκό χρώμα.

Το σύστημα ενεργοποιείται όταν το αυτοκίνητο διασχίσει μια γραμμή χωρίς ενεργοποίηση των φλας.

Σε αυτές τις περιπτώσεις:

- η λειτουργία επενεργεί στο σύστημα διεύθυνσης του αυτοκινήτου για να διορθώσει την πορεία του,
- το ενδεικτικό προειδοποίησης  και το ενδεικτικό **3** στο πλάι της γραμμής που παραβιάστηκε εμφανίζεται στο καντράν με κίτρινο χρώμα.

Σημείωση: Στις στροφές, η λειτουργία επιτρέπει ελαφρώ κόψιμο της στροφής.

Εάν η διορθωτική ενέργεια στο σύστημα διεύθυνσης δεν επαρκεί, στο καντράν εμφανίζονται το ενδεικτικό  και η ένδειξη **3** στο πλάι της γραμμής που παραβιάστηκε με κόκκινο χρώμα και συνοδεύονται από κραδασμό του τιμονιού.

Εξαιρετικές περιπτώσεις

Κατά τη χρήση της λειτουργίας:

- εάν το σύστημα δεν εντοπίζει πλέον οποιαδήποτε ενέργεια του οδηγού στο τιμόνι, στο καντράν εμφανίζεται η φωτεινή ένδειξη προειδοποίησης  με κίτρινο χρώμα, συνοδευόμενη από το μήνυμα «Διατηρήστε τα χέρια στο τιμόνι» και ηχητική προειδοποίηση,
- εάν η διορθωτική ενέργεια στο σύστημα διεύθυνσης είναι ενεργή για μεγάλο χρονικό διάστημα, ακούγεται μια ηχητική προειδοποίηση και αναβοσβήνει το ενδεικτικό **3** στην συγκεκριμένη πλευρά του αυτοκινήτου, έως ότου ο οδηγός αναλάβει τον έλεγχο.

Μπορείτε να διακόψετε την πορεία διόρθωσης ανά πάσα στιγμή με μια κίνηση του τιμονιού.

ΥΠΟΒΟΗΘΗΣΗ ΠΑΡΑΜΟΝΗΣ ΣΤΗΝ ΙΔΙΑ ΛΩΡΙΔΑ (4/6)

Προσωρινά μη διαθέσιμο

- Πολύ γρήγορη υπέρβαση της γραμμής,
- οδήγηση συνεχώς πάνω σε γραμμή,
- τέσσερα δευτερόλεπτα περίπου μετά την αλλαγή λωρίδας,
- κλειστές στροφές,
- περιορισμένη ορατότητα,
- ενεργοποίηση του φλας,
- ισχυρή επιτάχυνση,
- πέδηση έκτακτης ανάγκης,
- αλλάζει το πλάτος της λωρίδας,
- χειρισμός του συστήματος ενεργητικής πέδησης έκτακτης ανάγκης,
- ...

Εάν η λειτουργία δεν είναι διαθέσιμη, το ενδεικτικό  και τα ενδεικτικά διόρθωσης αριστερά/δεξιά **3** εμφανίζονται στο καντράν με γκρι χρώμα.

Συνθήκες κάτω από τις οποίες δεν ενεργοποιείται το σύστημα

Το σύστημα δεν μπορεί να ενεργοποιηθεί, όταν:

- έχετε βάλει την όπισθεν,
- παρεμποδίζεται το οπτικό πεδίο της κάμερας,
- εμφανίζεται το ενδεικτικό .

Το ενδεικτικό  και τα ενδεικτικά γραμμής αριστερά/δεξιά εμφανίζονται στο καντράν με γκρι χρώμα.

Όταν το αυτοκίνητο είναι εξοπλισμένο με σύστημα ρυμούλκησης που αναγνωρίζεται από το σύστημα, εμφανίζεται το μήνυμα «Τρέιλερ:πλευρικά ραντάρ OFF» για να σας ενημερώσει ότι το σύστημα Υποβοήθησης διατήρησης λωρίδας δεν είναι ενεργό.

Ρυθμίσεις

Αυτοκίνητα με οθόνη πολυμέσων.

Για να αποκτήσετε πρόσβαση στις ρυθμίσεις λειτουργίας οθόνης πολυμέσων **4** ανατρέξτε στις οδηγίες του συστήματος πολυμέσων:

- «ΔΟΝΗΣΗ»: ρύθμιση του κραδασμού του τιμονιού για τη λειτουργία «Προειδοποίησης εξόδου από τη λωρίδα»,



- «Alert»: ρυθμίστε το επίπεδο ευαισθησίας για την ανίχνευση γραμμών. Για το σκοπό αυτό, επιλέξτε:
 - «Το αργότερο»: ανιχνεύεται υπέρβαση γραμμής,
 - «Κανονικά»: ανίχνευση γραμμής κατά την προσέγγιση,
 - «Το νωρίτερο»: ανίχνευση γραμμής σε κοντινή απόσταση.

Για περαιτέρω πληροφορίες, ανατρέξτε στις οδηγίες χρήσης πολυμέσων.

ΥΠΟΒΟΗΘΗΣΗ ΠΑΡΑΜΟΝΗΣ ΣΤΗΝ ΙΔΙΑ ΛΩΡΙΔΑ (5/6)

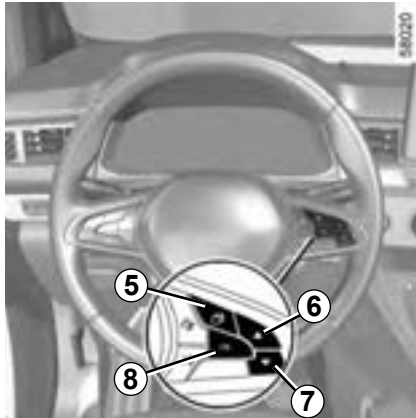

Ρυθμίσεις (συνέχεια)

Αυτοκίνητα χωρίς οθόνη πολυμέσων

- Με το αυτοκίνητο σταματημένο, πιέστε τον διακόπτη **5** όσες φορές απαιτείται, ώστε να εμφανιστεί η καρτέλα «Όχημα»,
- πιέστε επανειλημμένα το χειριστήριο **6** ή **7**, ώστε να εμφανιστεί το μενού «Ρυθμίσεις». Πιέστε τον διακόπτη **8 OK**,

- πιέστε επανειλημμένα το χειριστήριο **6** ή **7**, ώστε να εμφανιστεί το μενού «ΥΠΟΒ. ΟΔΗΓΗΣΗΣ». Πιέστε τον διακόπτη **8 OK**,
- εκτελέστε κύλιση συνεχόμενα πατώντας **6** ή **7** για να φτάσετε στο μενού «Ευαισθησία προειδοποίησης εξόδου από τη λωρίδα». Πιέστε το διακόπτη **8 OK** ;
- εκτελέστε κύλιση συνεχόμενα πατώντας το χειριστήριο **6** ή **7** για να προσαρμόσετε τη ρύθμιση. Πιέστε το διακόπτη **8 OK**.

Πρόβλημα λειτουργίας

Όταν το σύστημα ανιχνεύσει ένα πρόβλημα λειτουργίας, το ενδεικτικό  ανάβει στο καντράν συνοδευόμενο από το μήνυμα «Ελέγξτε εμπρός κάμερα».

Απευθυνθείτε σε ένα Επίσημο Συνεργείο της μάρκας

ΥΠΟΒΟΗΘΗΣΗ ΠΑΡΑΜΟΝΗΣ ΣΤΗΝ ΙΔΙΑ ΛΩΡΙΔΑ (6/6)



Αυτή η λειτουργία είναι συ-μπληρωματική στην οδήγηση. Αυτή η λειτουργία σε καμία περίπτωση δεν υποκαθιστά την προσοχή και την υπευθυνότητα του οδηγού που οφείλει να έχει πάντα τον έλεγχο του αυτοκινήτου.

Επεμβάσεις/επισκευές του συστήματος

- Σε περίπτωση σύγκρουσης, μπορεί να μεταβληθεί η ευθυγράμμιση της κάμερας και συνεπώς, μπορεί να επηρεαστεί η λειτουργία της. Απενεργοποιήστε τη λειτουργία και συμβουλευθείτε μία επίσημη αντιπροσωπεία.
 - Οποιαδήποτε εργασία στην περιοχή όπου βρίσκεται η κάμερα (επισκευές, αντικαταστάσεις, τροποποιήσεις παρμπρίζ, κ.λπ.) πρέπει να εκτελείται από πιστοποιημένο επαγγελματία.
- Μόνο οι επίσημες αντιπροσωπείες είναι εξουσιοδοτημένες να επεμβαίνουν στο σύστημα.

Περιπτώσεις παρεμβολής του συστήματος

Ορισμένες συνθήκες ενδέχεται να διαταράξουν ή να καταστρέψουν τη λειτουργία του συστήματος, π.χ.:

- παρμπρίζ χωρίς ορατότητα (λάσπη, πάγος, χιόνι, συμπύκνωση υδρατμών, κ.λπ.),
- πολύπλοκο περιβάλλον (τούνελ κ.λπ.),
- δυσμενείς καιρικές συνθήκες (χιόνι, βροχή, χαλάζι, πάγος, κλπ.),
- κακή ορατότητα (νύχτα, ομίχλη, κ.λπ.)
- η σήμανση του οδοστρώματος είναι ακανόνιστη ή δύσκολο να αναγνωριστεί (π.χ. μερικώς σβησμένες γραμμές, μεγάλη απόσταση μεταξύ τους, παραμορφωμένο οδόστρωμα),
- θάμβωση (εκτυφλωτικός ήλιο, φώτα αυτοκινήτων που κινούνται στο αντίθετο ρεύμα κυκλοφορίας κ.λπ.),
- ο δρόμος είναι στενός, με πολλές στροφές ή κυματιστός (απότομες στροφές κ.λπ.),
- αυτοκίνητο σε πολύ κοντινή απόσταση, το οποίο κινείται στην ίδια λωρίδα.

Σε αυτή την περίπτωση το σύστημα «Υποβοήθηση παραμονής στην ίδια λωρίδα» ενδέχεται να παρέμβει εσφαλμένα ή καθόλου.

Κίνδυνος ανεπιθύμητης, εσφαλμένης διόρθωσης ή καμίας διόρθωσης της πορείας.

Απενεργοποίηση της λειτουργίας

Πρέπει να απενεργοποιήσετε τη λειτουργία, εάν:

- η περιοχή της κάμερας έχει υποστεί ζημιά (στην πλευρά του παρμπρίζ ή στην πλευρά του εσωτερικού καθρέφτη οπισθοπορείας).
- το οδόστρωμα είναι ολισθηρό (χιόνι, υαλόπαγος, υδρολίσθηση, χαλίκια κ.λπ.),
- το παρμπρίζ είναι ραγισμένο ή παραμορφωμένο (μην εκτελείτε επισκευές σε αυτή την περιοχή του παρμπρίζ, ζητήστε την αντικατάστασή του από εξουσιοδοτημένη αντιπροσωπεία),
- το αυτοκίνητο είναι συνδεδεμένο με σύστημα ρυμούλκησης που δεν αναγνωρίζεται από το σύστημα,
- το αυτοκίνητο εισέρχεται σε περιοχή με πολλές ανωμαλίες οδοστρώματος (περιοχή όπου εκτελούνται έργα, κ.λπ.).

ΕΙΔΟΠΟΙΗΣΗ ΤΥΦΛΟΥ ΣΗΜΕΙΟΥ (1/10)

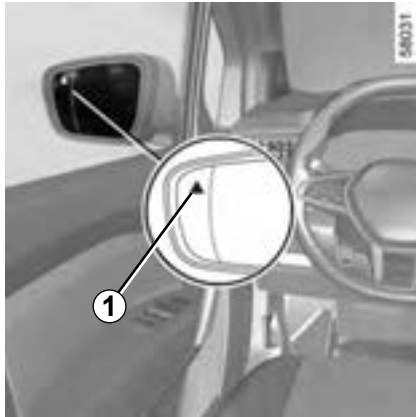

Ανάλογα με το αυτοκίνητο, υπάρχουν δύο τύποι συστήματος προειδοποίησης τυφλών σημείων:

- **Σύστημα Α:** χρησιμοποιεί πληροφορίες από αισθητήρες υπερήχων που είναι τοποθετημένοι στους προφυλακτήρες του οχήματος. **Όταν ενεργοποιηθεί, το σύστημα Α μπορεί να αναγνωρισθεί με την ενδεικτική λυχνία 1 που αναβοσβήνει κάθε φορά που ξεκινά ο κινητήρας,**

- **Σύστημα Β:** χρησιμοποιεί πληροφορίες από τα ραντάρ που είναι τοποθετημένα σε κάθε πλευρά του πίσω προφυλακτήρα. **Όταν ενεργοποιηθεί, το σύστημα Β μπορεί να αναγνωρισθεί με την ενδεικτική λυχνία 1 που δεν αναβοσβήνει κάθε φορά που ξεκινά ο κινητήρας.**



Αυτή η λειτουργία είναι συμπληρωματική στην οδήγηση. Αυτή η λειτουργία σε καμία περίπτωση δεν υποκαθιστά την προσοχή και την υπευθυνότητα του οδηγού που οφείλει να έχει πάντα τον έλεγχο του αυτοκινήτου.

ΕΙΔΟΠΟΙΗΣΗ ΤΥΦΛΟΥ ΣΗΜΕΙΟΥ (2/10)

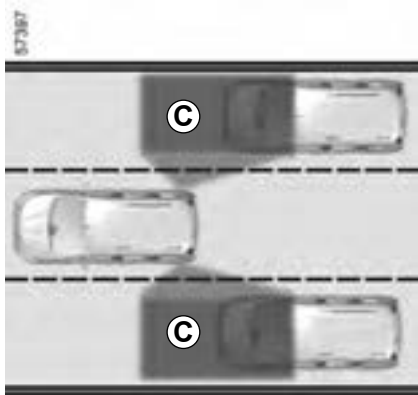

Σύστημα A

Χρησιμοποιώντας πληροφορίες από τους αισθητήρες υπερήχων που υποδεικνύονται με τα βέλη **2** και βρίσκονται στους προφυλακτήρες του αυτοκινήτου, το σύστημα ειδοποιεί τον οδηγό, όταν ένα άλλο αυτοκίνητο, εμφανίζεται στη ζώνη ανίχνευσης **C**.

Το σύστημα ενεργοποιείται όταν το αυτοκίνητο κινείται με ταχύτητα περίπου από 30 χλμ./ώρα έως 130 χλμ./ώρα.



Ιδιαιτερότητα

Βεβαιωθείτε ότι οι αισθητήρες υπερήχων που υπάρχουν τοποθετημένοι στους προφυλακτήρες του αυτοκινήτου δεν παρεμποδίζονται (από ρύπους, λάσπη, χιόνι κ.λπ.).

Εάν ένας από τους αισθητήρες παρεμποδίζεται, το μήνυμα «Πλευρικά ραντάρ χωρίς ορατότητα» θα εμφανιστεί στο καντράν. Καθαρίστε τις ζώνες αισθητήρων υπερήχων.



Δείκτης 1

Ένα ενδεικτικό **1** παρέχεται σε κάθε εσωτερικό καθρέφτη **3**.

Σημείωση: καθαρίζετε τακτικά τους εσωτερικούς καθρέφτες **3**, ώστε οι ενδείξεις **1** να γίνονται εύκολα αντιληπτές.

ΕΙΔΟΠΟΙΗΣΗ ΤΥΦΛΟΥ ΣΗΜΕΙΟΥ (3/10)

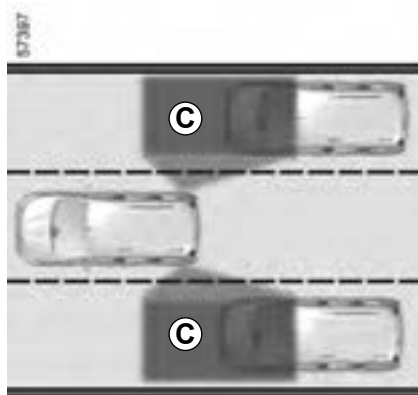

Λειτουργία

Η λειτουργία σας ειδοποιεί εάν η ταχύτητα του αυτοκινήτου σας είναι περίπου μεταξύ 30 χλμ./ώρα και 130 χλμ./ώρα ενώ άλλο αυτοκίνητο βρίσκεται στο τυφλό σημείο **C** και κινείται προς την ίδια κατεύθυνση με το αυτοκίνητό σας.

Σε περίπτωση προσπέρασης ενός άλλου οχήματος, το ενδεικτικό **1** ενεργοποιείται μόνο στην περίπτωση που το αυτοκίνητο παραμένει για αρκετά μεγάλο χρονικό διάστημα στο τυφλό σημείο του αυτοκινήτου σας **C**.

①

④

⑤



Οθόνη D

Πρώτη προειδοποίηση: **Όταν το φλας δεν είναι ενεργοποιημένο**, το ενδεικτικό **1** υποδεικνύει ότι εντοπίζεται αυτοκίνητο στο τυφλό σημείο.

Οθόνη E

Φλας ενεργοποιημένο, το ενδεικτικό **1** αναβοσβήνει, όταν η λειτουργία ανιχνεύσει ένα αυτοκίνητο στην περιοχή τυφλού σημείου ή/και όταν ένα αυτοκίνητο πλησιάζει από το πίσω μέρος, στην πλευρά προς την οποία θα γυρίσετε το τιμόνι. Εάν απενεργοποιήσετε το φλας, θα περάσει στην πρώτη ειδοποίηση (οθόνη **D**).

Συνθήκες μη λειτουργίας

- Κατά την οδήγηση σε δρόμο με απότομες στροφές,
- στην όπισθεν,
- όταν η ταχύτητα είναι κάτω από 30 χλμ./ώρα,
- όταν η ταχύτητα υπερβεί τα 130 χλμ./ώρα.

Όταν το αυτοκίνητο είναι εξοπλισμένο με σύστημα ρυμούλκησης που αναγνωρίζεται από το σύστημα, στο καντράν εμφανίζεται το μήνυμα «Τρέιλερ:πλευρικά ραντάρ OFF» που σας ενημερώνει ότι η λειτουργία δεν είναι ενεργοποιημένη.

Για να επιλέξετε τον κατάλληλο εξοπλισμό για το αυτοκίνητό σας, σας συνιστούμε να συμβουλευθείτε ένα Επίσημο Συνεργείο της μάρκας.

ΕΙΔΟΠΟΙΗΣΗ ΤΥΦΛΟΥ ΣΗΜΕΙΟΥ (4/10)

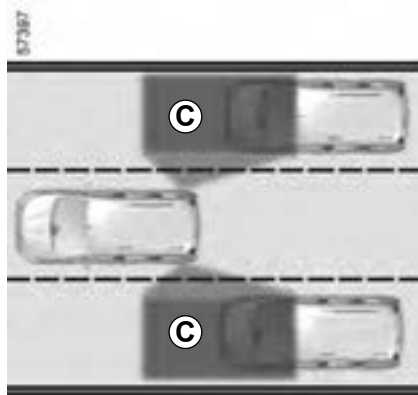

Σύστημα B

Με βάση τις πληροφορίες των αισθητήρων που έχουν τοποθετηθεί σε κάθε πλευρά του πίσω προφυλακτήρα πληροφορίες (περιοχή **G**), η λειτουργία προειδοποιεί τον οδηγό:

- όταν ένα άλλο αυτοκίνητο εμφανιστεί στην περιοχή ανίχνευσης **C**,

ή/και

- όταν υπάρχει κίνδυνος σύγκρουσης με ένα αυτοκίνητο που βρίσκεται στην περιοχή **F** που κινείται με μεγαλύτερη ταχύτητα από το δικό σας.

Η λειτουργία ενημερώνει, όταν το αυτοκίνητο κινείται με ταχύτητα πάνω από 15 χλμ./ώρα περίπου.

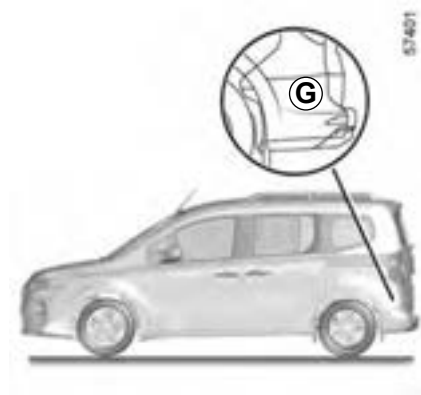
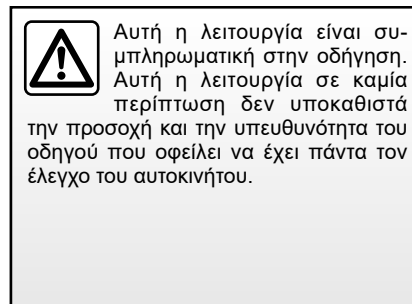
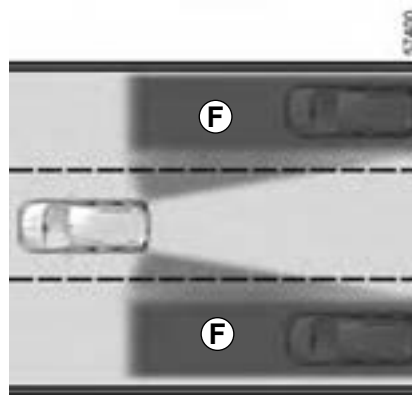

Ιδιαιτερότητα

Βεβαιωθείτε ότι δεν παρεμποδίζεται η περιοχή **G** γύρω από τα ραντάρ σε κάθε πλευρά του πίσω προφυλακτήρα (από σκόνη, λάσπη, χιόνι κ.λπ.).

Σε περίπτωση παρεμπόδισης ενός ραντάρ, στο καντράν εμφανίζεται το μήνυμα «Πλευρικά ραντάρ χωρίς ορατότητα». Καθαρίστε την περιοχή του ραντάρ.

ΕΙΔΟΠΟΙΗΣΗ ΤΥΦΛΟΥ ΣΗΜΕΙΟΥ (5/10)



Σύστημα B

(συνέχεια)

Δείκτης 1

Ένα ενδεικτικό 1 παρέχεται σε κάθε εσωτερικό καθρέφτη 3.

Σημείωση: καθαρίζετε τακτικά τους εσωτερικούς καθρέφτες 3, ώστε οι ενδείξεις 1 να γίνονται εύκολα αντιληπτές.

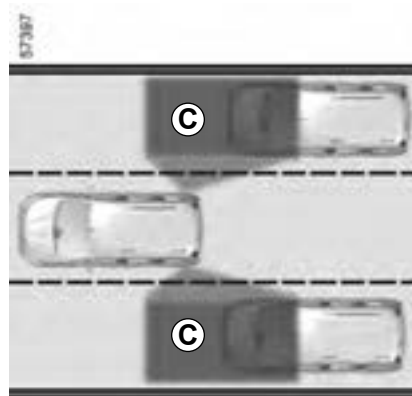

Λειτουργία

Η λειτουργία σας προειδοποιεί, όταν η ταχύτητα του αυτοκινήτου σας είναι πάνω από 15 χλμ./ώρα:

- όταν ένα άλλο αυτοκίνητο βρίσκεται στην περιοχή τυφλού σημείου C και κινείται στην ίδια κατεύθυνση με το δικό σας,
- όταν ένα αυτοκίνητο πλησιάζει γρήγορα από το πίσω μέρος, σε παρακείμενη λωρίδα, εντός της εμβέλειας της περιοχής ανίχνευσης F.

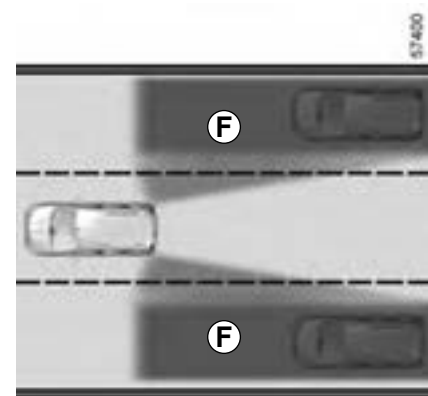

Σε περίπτωση προσπέρασης ενός άλλου οχήματος, το ενδεικτικό 1 ενεργοποιείται μόνο στην περίπτωση που το αυτοκίνητο παραμένει για αρκετά μεγάλο χρονικό διάστημα στο τυφλό σημείο του αυτοκινήτου σας C.

Η λειτουργία δεν προειδοποιεί τον οδηγό σε περίπτωση που τα άλλα οχήματα δεν κινούνται.

ΕΙΔΟΠΟΙΗΣΗ ΤΥΦΛΟΥ ΣΗΜΕΙΟΥ (6/10)

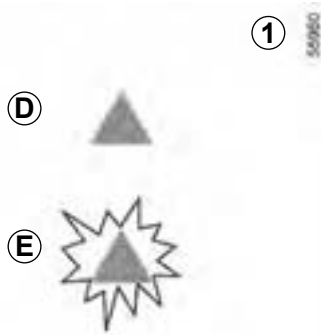

Σύστημα Β

(συνέχεια)

Οθόνη D

Πρώτη προειδοποίηση: **Φλας απενεργοποιημένο**, το ενδεικτικό 1 υποδεικνύει ότι ανιχνεύεται ένα αυτοκίνητο στην περιοχή τυφλού σημείου ή/και ότι ένα αυτοκίνητο πλησιάζει γρήγορα από το πίσω μέρος, σε παρακείμενη λωρίδα.

Οθόνη E

Φλας ενεργοποιημένο, το ενδεικτικό 1 αναβοσβήνει, όταν η λειτουργία ανιχνεύσει ένα αυτοκίνητο στην περιοχή τυφλού σημείου ή/και όταν ένα αυτοκίνητο πλησιάζει από το πίσω μέρος, στην πλευρά προς την οποία θα γυρίσετε το τιμόνι. Εάν απενεργοποιήσετε το φλας, θα περάσει στην πρώτη ειδοποίηση (οθόνη D).

Συνθήκες μη λειτουργίας

- Κατά την οδήγηση σε δρόμο με απότομες στροφές,
- όπισθεν.

Όταν το αυτοκίνητο είναι εξοπλισμένο με σύστημα ρυμούλκησης που αναγνωρίζεται από το σύστημα, στο καντράν εμφανίζεται το μήνυμα «Τρέιλερ:πλευρικά ραντάρ OFF» που σας ενημερώνει ότι η λειτουργία δεν είναι ενεργοποιημένη.

Για να επιλέξετε τον κατάλληλο εξοπλισμό για το αυτοκίνητό σας, σας συνιστούμε να συμβουλευθείτε ένα Επίσημο Συνεργείο της μάρκας.

ΕΙΔΟΠΟΙΗΣΗ ΤΥΦΛΟΥ ΣΗΜΕΙΟΥ (7/10)



Συστήματα A και B

Ενεργοποίηση/απενεργοποίηση

Αυτοκίνητα εξοπλισμένα με οθόνη πολυμέσων 4

Για να ενεργοποιήσετε ή να απενεργοποιήσετε τη λειτουργία, ανατρέξτε στις οδηγίες χρήσης του συστήματος πολυμέσων.

Επιλέξτε «ON» ή «OFF».



Αυτοκίνητα χωρίς οθόνη πολυμέσων

- Με το αυτοκίνητο σταματημένο, πιέστε τον διακόπτη **5** όσες φορές απαιτείται, ώστε να εμφανιστεί η καρτέλα «Όχημα»,
- πιέστε επανειλημμένα το χειριστήριο **6** ή **7**, ώστε να εμφανιστεί το μενού «Ρυθμίσεις». Πιέστε τον διακόπτη **8 OK**,

- πιέστε επανειλημμένα το χειριστήριο **6** ή **7**, ώστε να εμφανιστεί το μενού «ΥΠΟΒ. ΟΔΗΓΗΣΗΣ». Πιέστε τον διακόπτη **8 OK**,
- πιέστε επανειλημμένα το χειριστήριο **6** ή **7**, ώστε να εμφανιστεί το μενού «Προειδοποίηση τυφλού σημείου» και, στη συνέχεια, πιέστε τον διακόπτη **8 OK**,
- πιέστε τον διακόπτη **8 OK** ξανά για να ενεργοποιήσετε ή να απενεργοποιήσετε τη λειτουργία:



λειτουργία ενεργοποιημένη



λειτουργία απενεργοποιημένη

Με την εκκίνηση του κινητήρα, το σύστημα ανακαλεί την τελευταία αποθηκευμένη θέση πριν από το κλείσιμο του διακόπτη.

Η ικανότητα ανίχνευσης του συστήματος καλύπτει ένα τυπικό πλάτος λωρίδας. Κατά την οδήγηση σε στενή λωρίδα κυκλοφορίας, η λειτουργία μπορεί να σας προειδοποιήσει όταν ανιχνεύεται ένα αυτοκίνητο πιο μακριά από την πλησιέστερη λωρίδα.

ΕΙΔΟΠΟΙΗΣΗ ΤΥΦΛΟΥ ΣΗΜΕΙΟΥ (8/10)

Συστήματα Α και Β

(συνέχεια)

Πρόβλημα λειτουργίας

Εάν το σύστημα ανιχνεύσει κάποια βλάβη, στο καντράν εμφανίζεται το μήνυμα «Ελέγξτε πλευρικά ραντάρ». Απευθυνθείτε σε ένα Επίσημο Συνεργείο της μάρκας.



- Η ικανότητα ανίχνευσης του συστήματος καλύπτει ένα τυπικό πλάτος λωρίδας. Εάν οδηγείτε σε μεγάλη λωρίδα, το σύστημα δεν μπορεί να ανιχνεύσει αυτοκίνητο στο τυφλό σημείο.
- Η λειτουργία του συστήματος ενδέχεται να διαταραχθεί στιγμιαία, σε περίπτωση έκθεσης σε ισχυρά ηλεκτρομαγνητικά κύματα (κάτω από γραμμές υψηλής τάσης) ή αντίξων καιρικών συνθηκών (δυνατή βροχή, χιόνι, κ.λπ.). Να παραμείνετε προσεκτικοί με τις κυκλοφοριακές συνθήκες.

Κίνδυνος ατυχήματος

Λόγω της παρουσίας ραντάρ ή αισθητήρων υπερήχων (ανάλογα με το αυτοκίνητο) πίσω από τον προφυλακτήρα, συνιστάται να αναθέσετε οποιαδήποτε εργασία στον προφυλακτήρα (επισκευή, αντικατάσταση, βαφή κ.λπ.) σε ειδικευμένο επαγγελματία.

2.52

ΕΙΔΟΠΟΙΗΣΗ ΤΥΦΛΟΥ ΣΗΜΕΙΟΥ (9/10)



Αυτή η λειτουργία είναι συ-μπληρωματική στην οδήγηση. Αυτή η λειτουργία σε καμία περίπτωση δεν υποκαθιστά την προσοχή και την υπευθυνότητα του οδηγού που οφείλει να έχει πάντα τον έλεγχο του αυτοκινήτου.

Ο οδηγός πρέπει να προσαρμόζει πάντοτε την ταχύτητα στις συνθήκες κυκλοφορίας, ανεξάρτητα από τις ενδείξεις του συστήματος.

Το σύστημα δεν πρέπει σε καμία περίπτωση να θεωρείται ισοδύναμο με έναν ανιχνευτή εμποδίων ή με ένα σύστημα αποφυγής συγκρούσεων.

Επεμβάσεις/επισκευές του συστήματος

- Σε περίπτωση σύγκρουσης, ενδέχεται να μεταβληθεί η ευθυγράμμιση των ραντάρ ή των αισθητήρων υπερήχων (ανάλογα με το αυτοκίνητο) και κατά συνέπεια να επηρεαστεί η λειτουργία τους. Απενεργοποιήστε τη λειτουργία και συμβουλευθείτε μία επίσημη αντιπροσωπεία.
- Οποιαδήποτε εργασία (επισκευή, αντικατάσταση κ.λπ.) στην περιοχή όπου βρίσκονται τα ραντάρ ή οι αισθητήρες υπερήχων (ανάλογα με το αυτοκίνητο) πρέπει να εκτελείται από ειδικευμένο επαγγελματία.

Μόνο οι επίσημες αντιπροσωπείες είναι εξουσιοδοτημένες να επεμβαίνουν στο σύστημα.

Περιπτώσεις παρεμβολής του συστήματος

Ορισμένες συνθήκες ενδέχεται να διαταράξουν ή να καταστρέψουν τη λειτουργία του συστήματος, π.χ.:

- πολύπλοκο περιβάλλον (μεταλλικές γέφυρες, τούνελ, δρόμοι με προστατευτικά κιγκλιδώματα στην άκρη κ.λπ.);
- δυσχερείς καιρικές συνθήκες (χιόνι, χαλάζι, πάγος κλπ.).

Κίνδυνος εσφαλμένων συναγερμών ή απουσίας προειδοποιήσεων.

Σε περίπτωση όπου το σύστημα δεν συμπεριφέρεται κανονικά, απενεργοποιήστε το και συμβουλευθείτε έναν εξουσιοδοτημένο αντιπρόσωπο.

ΕΙΔΟΠΟΙΗΣΗ ΤΥΦΛΟΥ ΣΗΜΕΙΟΥ (10/10)**Περιορισμοί λειτουργίας του συστήματος**

- Η περιοχή των ραντάρ ή των αισθητήρων υπερήχων (ανάλογα με το αυτοκίνητο) θα πρέπει να διατηρείται καθαρή και χωρίς καμία τροποποίηση, ώστε να διασφαλιστεί η σωστή λειτουργία του συστήματος.
 - Μικρά αντικείμενα που κινούνται κοντά στο αυτοκίνητο (μοτοσυκλέτες, ποδήλατα, πεζοί κ.λπ.) ενδέχεται να μην αναγνωρίζονται από το σύστημα.
- Κατά την εκτέλεση στροφής, τα ραντάρ ή οι αισθητήρες υπερήχων (ανάλογα με το αυτοκίνητο) ενδέχεται να σταματήσουν προσωρινά να ανιχνεύουν οχήματα σε διπλανές λωρίδες.
- Η λειτουργία μπορεί να σας προειδοποιήσει καθυστερημένα όταν δύο άλλα οχήματα πλησιάζουν από το πίσω μέρος, το ένα δίπλα στο άλλο στις γειτονικές λωρίδες (οδήγηση σε δρόμο με 3 λωρίδες) και με πολύ πιο υψηλή ταχύτητα από το αυτοκίνητό σας.
- Το σύστημα δεν μπορεί να προειδοποιήσει, όταν τα άλλα οχήματα κινούνται με σημαντικά διαφορετική ταχύτητα.
- Σε περίπτωση προσπέρασης του αυτοκινήτου από νταλίκια (π.χ. βαρύ όχημα που εκτελεί προσπέραση με παρόμοια ταχύτητα σε σχέση με το αυτοκίνητο) το σύστημα ενδέχεται να διακόψει την προειδοποίηση πριν από το τέλος του ελιγμού.
- Το αυτοκίνητο κινείται σε δρόμο με πολλές στροφές.

Απενεργοποίηση της λειτουργίας

Πρέπει να απενεργοποιήσετε τη λειτουργία, εάν:

- Σημειώθηκε ζημιά στην περιοχή όπου βρίσκονται τα ραντάρ ή οι αισθητήρες υπερήχων (ανάλογα με το αυτοκίνητο),
- το αυτοκίνητο είναι εξοπλισμένο με σύστημα ρυμούλκησης που δεν αναγνωρίζεται από το σύστημα.

ΠΡΟΕΙΔΟΠΟΙΗΣΗ ΑΠΟΣΤΑΣΕΩΝ ΑΣΦΑΛΕΙΑΣ (1/4)



Με τις πληροφορίες από το ραντάρ **2** και την κάμερα **1**, αυτή η λειτουργία ενημερώνει τον οδηγό για το χρονικό διάστημα μεταξύ του δικού του αυτοκινήτου και του προπορευόμενου αυτοκινήτου, ώστε να διατηρείται πάντα μια ασφαλής απόσταση πέδησης μεταξύ των δύο αυτοκινήτων.

Η λειτουργία ενεργοποιείται, όταν το αυτοκίνητο κινείται με ταχύτητα πάνω από 30 χλμ./ώρα περίπου.

Θέση της κάμερας **1**

Βεβαιωθείτε ότι το παρμπρίζ δεν καλύπτεται (από ακαθαρσίες, λάσπη, χιόνι, συμπύκνωση κ.λπ.).

Θέση του εμπρός ραντάρ **2**

Βεβαιωθείτε ότι η περιοχή του ραντάρ δεν παρεμποδίζεται (από ακαθαρσίες, λάσπη, χιόνι, κακή τοποθέτηση μπροστινής πινακίδας κυκλοφορίας), δεν παρουσιάζει ίχνη σύγκρουσης ή τροποποίησης (συμπεριλαμβανομένης της βαφής) και δεν κρύβεται από κάποιο παρελκόμενο τοποθετημένο στο μπροστινό μέρος του αυτοκινήτου (στη γρίλια, στο λογότυπο κ.λπ.).



Αυτή η λειτουργία είναι συμπληρωματική στην οδήγηση. Αυτή η λειτουργία σε καμία περίπτωση δεν υποκαθιστά την προσοχή και την υπευθυνότητα του οδηγού που οφείλει να έχει πάντα τον έλεγχο του αυτοκινήτου.

ΠΡΟΕΙΔΟΠΟΙΗΣΗ ΑΠΟΣΤΑΣΕΩΝ ΑΣΦΑΛΕΙΑΣ (2/4)



Ενεργοποίηση/Απενεργοποίηση της λειτουργίας

Αυτοκίνητα εξοπλισμένα με οθόνη πολυμέσων 3

Για να ενεργοποιήσετε ή να απενεργοποιήσετε τη λειτουργία, ανατρέξτε στις οδηγίες χρήσης του συστήματος πολυμέσων.

Επιλέξτε «ON» ή «OFF».

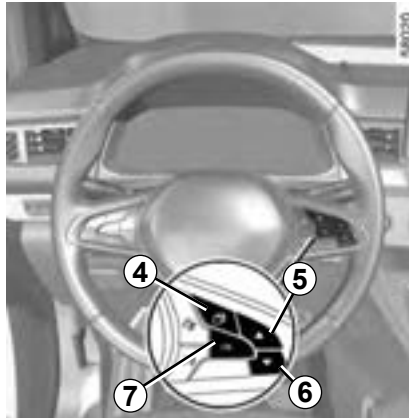

Αυτοκίνητα χωρίς οθόνη πολυμέσων

- Με το αυτοκίνητο σταματημένο, πιέστε τον διακόπτη 4 όσες φορές απαιτείται, ώστε να εμφανιστεί η καρτέλα «Όχημα»,
- πιέστε επανειλημμένα το χειριστήριο 5 ή 6, ώστε να εμφανιστεί το μενού «Ρυθμίσεις». Πιέστε τον διακόπτη 7 OK;
- πιέστε επανειλημμένα το χειριστήριο 5 ή 6, ώστε να εμφανιστεί το μενού «ΥΠΟΒ. ΟΔΗΓΗΣΗΣ». Πιέστε τον διακόπτη 7 OK;

- πιέστε επανειλημμένα το χειριστήριο 5 ή 6, ώστε να εμφανιστεί το μενού «Προειδ απόστ». Πιέστε τον διακόπτη 7 OK;
- Πιέστε τον διακόπτη 7 OK ξανά για να ενεργοποιήσετε ή να απενεργοποιήσετε τη λειτουργία:



λειτουργία ενεργοποιημένη



λειτουργία απενεργοποιημένη

Σε κάθε εκκίνηση, το αυτοκίνητο επανέρχεται στη λειτουργία που ήταν ενεργή την τελευταία φορά που διακόπηκε η λειτουργία του κινητήρα.

ΠΡΟΕΙΔΟΠΟΙΗΣΗ ΑΠΟΣΤΑΣΕΩΝ ΑΣΦΑΛΕΙΑΣ (3/4)

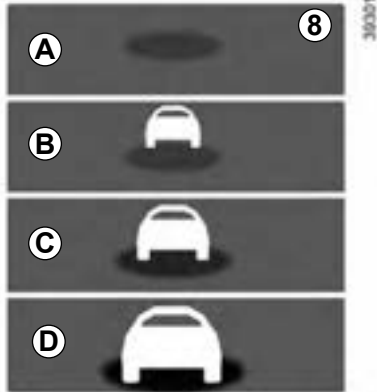

Λειτουργία

Με τη λειτουργία ενεργοποιημένη, το ενδεικτικό **8** εμφανίζεται στο καντράν και ενημερώνει τον οδηγό για την απόσταση μεταξύ του δικού του αυτοκινήτου και του προπορευόμενου αυτοκινήτου.

- **A** (γκρι): ανενεργή λειτουργία,
- **A** (πράσινο): δεν ανιχνεύεται κανένα αυτοκίνητο,
- **B** (πράσινο): το χρονικό διάστημα είναι μεγαλύτερο ή ίσο των 2 δευτερολέπτων περίπου (απόσταση μεταξύ των δύο αυτοκινήτων σε συνάρτηση με την ταχύτητά σας),

- **C** (πορτοκαλί): το χρονικό διάστημα κυμαίνεται μεταξύ 1 και 2 δευτερολέπτων περίπου (ανεπαρκής απόσταση μεταξύ των δύο αυτοκινήτων),
- **D** (κόκκινο): το χρονικό διάστημα είναι μικρότερο ή ίσο του 1 δευτερολέπτου περίπου (ιδιαίτερα ανεπαρκής απόσταση μεταξύ των δύο αυτοκινήτων).

Εάν το χρονικό διάστημα μεταξύ των δύο αυτοκινήτων είναι κάτω από 0,5 δευτερόλεπτα περίπου, στο καντράν αναβοσβήνουν το ενδεικτικό **8** και η οθόνη **D** με κόκκινο χρώμα μαζί με την ένδειξη «- s».

Υπό ορισμένες συνθήκες, ενδέχεται να μην εμφανίζεται το χρονικό διάστημα:

- στις στροφές,
- κατά την αλλαγή λωρίδας,
- όταν το προπορευόμενο αυτοκίνητο είναι αρκετά μακριά ή εκτός της εμβέλειας του ραντάρ ή της κάμερας.



Η μέτρηση εμφανίζεται για ενημερωτικούς λόγους και μόνο: το σύστημα δεν πραγματοποιεί καμία ενέργεια στο αυτοκίνητο.

Η λειτουργία έχει σχεδιαστεί για χρήση σε συνθήκες σταθερής οδήγησης και όχι για οδήγηση σε συνθήκες πόλης ή δυναμικής οδήγησης (στροφές, επιταχύνσεις, απότομα φρεναρίσματα...).

Η λειτουργία δεν επηρεάζει το σύστημα φρεναρίσματος.

Οι περιοχές ραντάρ και κάμερας πρέπει να παραμένουν καθαρές και χωρίς τροποποιήσεις, ώστε να διασφαλίζεται η σωστή λειτουργία του συστήματος.

Οποιαδήποτε εργασία στην περιοχή όπου βρίσκεται το ραντάρ ή η κάμερα (επισκευές, αντικαταστάσεις, τροποποιήσεις παρμπρίζ ή/και προφυλακτήρα κ.λπ.) πρέπει να εκτελείται από ειδικευμένο επαγγελματία.

ΠΡΟΕΙΔΟΠΟΙΗΣΗ ΑΠΟΣΤΑΣΕΩΝ ΑΣΦΑΛΕΙΑΣ (4/4)

Αυτή η λειτουργία είναι συ-μπληρωματική στην οδήγηση. Αυτή η λειτουργία σε καμία περίπτωση δεν υποκαθιστά την προσοχή και την υπευθυνότητα του οδηγού που οφείλει να έχει πάντα τον έλεγχο του αυτοκινήτου.

Επεμβάσεις/επισκευές του συστήματος

- Σε περίπτωση σύγκρουσης, ενδέχεται να μεταβληθεί η ευθυγράμμιση του ραντάρ ή/και της κάμερας και, κατά συνέπεια, να επηρεαστεί η λειτουργία τους. Απενεργοποιήστε τη λειτουργία και συμβουλευθείτε μία επίσημη αντιπροσωπεία.
- Οποιαδήποτε εργασία στην περιοχή όπου βρίσκεται το ραντάρ ή/και η κάμερα (αντικαταστάσεις, επισκευές, τροποποιήσεις παρμπρίζ ή/και προφυλακτήρα κ.λπ.) πρέπει να εκτελείται από ειδικευμένο επαγγελματία.

Μόνο οι επίσημες αντιπροσωπείες είναι εξουσιοδοτημένες να επεμβαίνουν στο σύστημα.

Περιπτώσεις παρεμβολής του συστήματος

- παρεμπόδιση του παρμπρίζ ή του προφυλακτήρα (από ρύπους, υαλόπαγο, χιόνι, συμπίκνωση υδρατμών κ.λπ.),
- περίπλοκο περιβάλλον (μεταλλική γέφυρα, τούνελ, κ.λπ.),
- δυσμενείς καιρικές συνθήκες (χιόνι, χαλάζι, πάγος κλπ.),
- κακή ορατότητα (νύχτα, ομίχλη, κ.λπ.),
- κακή αντίθεση μεταξύ προπορευόμενου αυτοκινήτου και περιβάλλοντος (π.χ. λευκό αυτοκίνητο σε χιονισμένη περιοχή, κ.λπ.),
- θάμβωση (εκτυφλωτικός ήλιο, φώτα αυτοκινήτων που κινούνται στο αντίθετο ρεύμα κυκλοφορίας κ.λπ.),
- ο δρόμος είναι στενός, με πολλές στροφές και κυματιστός (απότομες στροφές, κ.λπ.).

Κίνδυνος εσφαλμένου, ψευδούς συναγερμού.

ΠΡΟΗΓΜΕΝΗ ΑΣΦΑΛΕΙΑ (1/17)

Το σύστημα «Προηγμένης ασφάλειας» αποτελείται από:

- ενεργό σύστημα φρεναρίσματος έκτακτης ανάγκης,

και

- Υποβοήθηση διατήρησης λωρίδας.

Το σύστημα «Προηγμένη ασφάλεια» χρησιμοποιεί πληροφορίες από την κάμερα **1**, το μπροστινό ραντάρ **2** και τα πλευρικά ραντάρ **3**.



Αυτό το σύστημα αποτελεί ένα πρόσθετο βοήθημα οδήγησης. Αυτό το σύστημα σε καμία περίπτωση δεν υποκαθιστά την προσοχή και την υπευθυνότητα του οδηγού που οφείλει να έχει πάντα τον έλεγχο του αυτοκινήτου.



Θέση της κάμερας 1

Βεβαιωθείτε ότι το παρμπρίζ δεν καλύπτεται (από ακαθαρσίες, λάσπη, χιόνι, συμπύκνωση κ.λπ.).

Θέση του εμπρός ραντάρ 2

Βεβαιωθείτε ότι η περιοχή του ραντάρ δεν παρεμποδίζεται (από ακαθαρσίες, λάσπη, χιόνι, κακή τοποθέτηση μπροστινής πινακίδας κυκλοφορίας), δεν παρουσιάζει ίχνη σύγκρουσης ή τροποποίησης (συμπεριλαμβανομένης της βαφής) και δεν κρύβεται από κάποιο παρελκόμενο τοποθετημένο στο μπροστινό μέρος του αυτοκινήτου (στη γρίλια, στο λογότυπο κ.λπ.).



Θέση των πλευρικών ραντάρ 3

Βεβαιωθείτε ότι η περιοχή των ραντάρ δεν εμποδίζεται (από βρωμιά, λάσπη, χιόνι κ.λπ.), δεν έχει κτυπηθεί ή υποστεί τροποποιήσεις (συμπεριλαμβανομένων των χρωματισμών κ.λπ.).

Ανάλογα με την επιλεγμένη ρύθμιση ευαισθησίας, η λειτουργία «Υποβοήθησης διατήρησης λωρίδας» μπορεί να χρησιμοποιηθεί πριν από τη λειτουργία του συστήματος «Προηγμένης ασφάλειας».

ΠΡΟΗΓΜΕΝΗ ΑΣΦΑΛΕΙΑ (2/17)



Ενεργοποίηση, απενεργοποίηση του συστήματος από την οθόνη πολυμέσων 4
(ανάλογα με το αυτοκίνητο)

Για να ενεργοποιήσετε ή να απενεργοποιήσετε τη λειτουργία, ανατρέξτε στις οδηγίες χρήσης του συστήματος πολυμέσων.

Επιλέξτε «ON» ή «OFF».

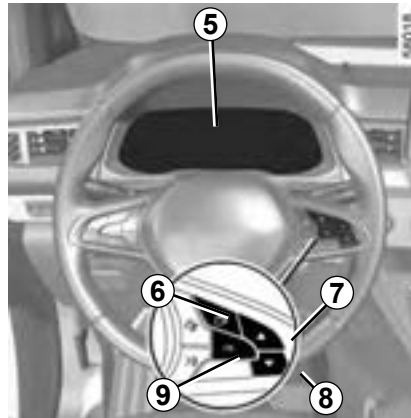

Ενεργοποίηση, απενεργοποίηση του συστήματος από τον υπολογιστή ταξιδιού 5

- Με το αυτοκίνητο σταματημένο, πιέστε τον διακόπτη **6** όσες φορές απαιτείται, ώστε να εμφανιστεί η καρτέλα «Όχημα»,
- πιέστε επανειλημμένα το χειριστήριο **7** ή **8**, ώστε να εμφανιστεί το μενού «Ρυθμίσεις». Πιέστε τον διακόπτη **9 OK**;
- πιέστε επανειλημμένα το χειριστήριο **7** ή **8**, ώστε να εμφανιστεί το μενού «ΥΠΟΒ. ΟΔΗΓΗΣΗΣ». Πιέστε τον διακόπτη **9 OK**;

- πιέστε επανειλημμένα το χειριστήριο **7** ή **8** για να αποκτήσετε πρόσβαση στο μενού «Προηγμένη ασφάλεια» και πατήστε **9 OK**.

Πιέστε τον διακόπτη **9 OK** ξανά για να ενεργοποιήσετε ή να απενεργοποιήσετε τη λειτουργία:

λειτουργία ενεργοποιημένη

λειτουργία απενεργοποιημένη

Κατά την απενεργοποίηση του συστήματος,

ανάβει το ενδεικτικό  ή, ανάλογα με το αυτοκίνητο, ανάβει με κίτρινο χρώμα το ενδεικτικό  στο καντράν.

Όταν το σύστημα είναι ενεργοποιημένο, η προειδοποιητική λυχνία εξαφανίζεται.

Το σύστημα επανεργοποιείται με κάθε άνοιγμα του διακόπτη του αυτοκινήτου.

ΠΡΟΗΓΜΕΝΗ ΑΣΦΑΛΕΙΑ (3/17)



Ενεργό σύστημα επείγοντος φρεναρίσματος

Το σύστημα χρησιμοποιεί πληροφορίες από το ραντάρ **2** και την κάμερα **1** για να καθορίσει την απόσταση από το αυτοκίνητό σας:

- από το προπορευόμενο αυτοκίνητο που βρίσκεται στην ίδια λωρίδα,
- ή
- και τυχόν επερχόμενα αυτοκίνητα στο πλαίσιο ελιγμών για αλλαγή κατεύθυνσης,
- ή
- τους γύρω πεζούς και ποδηλάτες.

Το σύστημα ενημερώνει τον οδηγό για τυχόν κίνδυνο μετωπικής σύγκρουσης, ώστε να ενεργοποιήσει τους κατάλληλους ελιγμούς έκτακτης ανάγκης (πάτημα του πεντάλ φρένου ή/και στρίψιμο του τιμονιού).

Ανάλογα με την αντίδραση του οδηγού, το σύστημα μπορεί να υποβοηθήσει με πέδηση ώστε να περιορίσει τη ζημιά ή να εμποδίσει μια σύγκρουση.



Αυτή η λειτουργία είναι συμπληρωματική στην οδήγηση.

Αυτή η λειτουργία σε καμία περίπτωση δεν υποκαθιστά την προσοχή και την υπευθυνότητα του οδηγού που οφείλει να έχει πάντα τον έλεγχο του αυτοκινήτου.

Το σύστημα αυτό έχει τη δυνατότητα εφαρμογής μέγιστης πέδησης στο αυτοκίνητο μέχρι να ακινητοποιηθεί πλήρως, εάν απαιτηθεί.

Για λόγους ασφαλείας, να φοράτε πάντα τη ζώνη ασφαλείας όταν ταξιδεύετε με το αυτοκίνητό σας και να φροντίζετε ώστε το φορτίο να είναι ασφαλισμένο κατάλληλα ώστε να μην υπάρχει καμία πιθανότητα να εκτιναχθεί κάποιο αντικείμενο και να χτυπήσει τους επιβάτες.

ΠΡΟΗΓΜΕΝΗ ΑΣΦΑΛΕΙΑ (4/17)

Ενεργό σύστημα επείγοντος φρεναρίσματος

(συνέχεια)

Ανίχνευση αυτοκινήτων

Εάν οδηγείτε με ταχύτητα υψηλότερη των 8 χλμ/ώρα και υπάρχει κίνδυνος σύγκρουσης με το προπορευόμενο αυτοκίνητο, με ένα αντιθέτως ερχόμενο αυτοκίνητο στο πλαίσιο ενός ελιγμού για αλλαγή κατεύθυνσης ή με σταθερό αυτοκίνητο, το σύστημα:

- σας προειδοποιεί για τον κίνδυνο σύγκρουσης:

το  κόκκινο ενδεικτικό, ή, ανάλογα με το αυτοκίνητο, η ένδειξη **10** και το μήνυμα «Φρενάρετε» εμφανίζονται στο καντράν και συνοδεύονται από ένα ηχητικό σήμα.

Εάν ο οδηγός πατήσει το πεντάλ φρένου και το σύστημα εξακολουθεί να ανιχνεύει κίνδυνο σύγκρουσης, η δύναμη πέδησης μπορεί να αυξηθεί εάν δεν επαρκεί για να αποφευχθεί η σύγκρουση.

- **ενδέχεται να ενεργοποιήσει τη λειτουργία πέδησης:**

εάν ο οδηγός δεν αντιδράσει μετά την προειδοποίηση και επίκειται σύγκρουση.

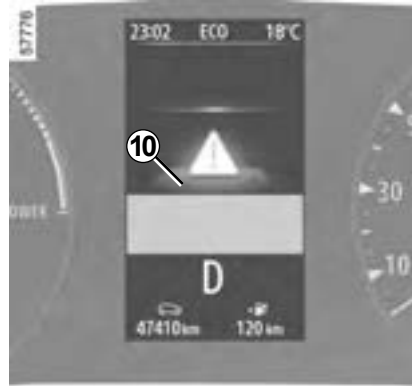

Εάν το ενεργό σύστημα πέδησης έκτακτης ανάγκης έχει προκαλέσει την ακινητοποίηση του οχήματος, το όχημα παραμένει ακινητοποιημένο για μικρό χρονικό διάστημα. Πέρα από αυτό το χρονικό όριο, το όχημα πρέπει να κρατηθεί σταματημένο από τον οδηγό κρατώντας το πόδι του στο πεντάλ του φρένου.

Σημείωση: εάν ο οδηγός χρησιμοποιεί τα χειριστήρια (τιμόνι, πεντάλ κ.λπ.) του οχήματος, το σύστημα ενδέχεται να καθυστερήσει ορισμένες λειτουργίες ή να μην τις ενεργοποιήσει.

Σε περίπτωση ελιγμού έκτακτης ανάγκης, μπορείτε να διακόψετε την πέδηση ανά πάσα στιγμή, ως εξής:

- πατώντας το πεντάλ γκαζιού,
- ή
- γυρίζοντας το τιμόνι σε μια προσπάρθια ελιγμού προς αποφυγή της σύγκρουσης.

ΠΡΟΗΓΜΕΝΗ ΑΣΦΑΛΕΙΑ (5/17)

Ενεργό σύστημα επείγοντος φρεναρίσματος

(συνέχεια)

Ειδικά χαρακτηριστικά των επερχόμενων οχημάτων στο πλαίσιο ενός ελιγμού για αλλαγή κατεύθυνσης

Όταν θέλετε να αλλάξετε κατεύθυνση (π.χ. **A**), το σύστημα ανιχνεύει επερχόμενα οχήματα που κινούνται με περίπου 30 χλμ/ώρα έως 55 χλμ/ώρα όταν:

- το αυτοκίνητό σας κινείται με ταχύτητα μεταξύ περίπου 8 χλμ/ώρα έως 20 χλμ/ώρα,
- έχετε ενεργοποιήσει το φλας.

Κατά τα άλλα το σύστημα είναι ανενεργό και δεν ενεργοποιεί προειδοποίηση.

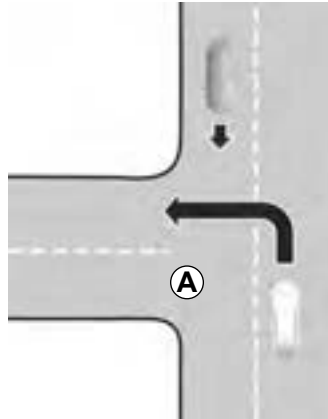

Αυτή η λειτουργία είναι συμπληρωματική στην οδήγηση.

Αυτή η λειτουργία σε καμία περίπτωση δεν υποκαθιστά την προσοχή και την υπευθυνότητα του οδηγού που οφείλει να έχει πάντα τον έλεγχο του αυτοκινήτου.

Ιδιαιτερότητες των αυτοκινήτων που είναι σταματημένα

Τα σταματημένα αυτοκίνητα εντοπίζονται, όταν το αυτοκίνητό σας κινείται με ταχύτητα μεταξύ περίπου 8 χλμ./ώρα και 100 χλμ./ώρα. Το σύστημα δεν είναι ενεργό και δεν εκπέμπει προειδοποιητικό ήχο για τα σταματημένα αυτοκίνητα, όταν το αυτοκίνητό σας υπερβαίνει τα 100 χλμ./ώρα περίπου.

Ιδιαιτερότητες προειδοποιήσεων

Ανάλογα με την ταχύτητα, η προειδοποίηση και η πέδηση ενδέχεται να ενεργοποιηθούν ταυτόχρονα.

ΠΡΟΗΓΜΕΝΗ ΑΣΦΑΛΕΙΑ (6/17)

Ενεργό σύστημα επείγοντος φρεναρίσματος

(συνέχεια)

Ανίχνευση πεζών και ποδηλατών

Κατά την οδήγηση με ταχύτητα μεταξύ 8 χλμ./ώρα και 86 χλμ./ώρα περίπου, εάν παρουσιαστεί κίνδυνος σύγκρουσης με ποδηλάτη ή πεζό, το σύστημα:

- σας προειδοποιεί για τον κίνδυνο σύγκρουσης:

το  κόκκινο ενδεικτικό, ή, ανάλογα με το αυτοκίνητο, η ένδειξη **10** και το μήνυμα «Φρενάρετε» εμφανίζονται στο καντράν και συνοδεύονται από ένα ηχητικό σήμα.

Εάν ο οδηγός πατήσει το πεντάλ φρένου και το σύστημα εξακολουθεί να ανιχνεύει κίνδυνο σύγκρουσης, η δύναμη πέδησης μπορεί να αυξηθεί εάν δεν επαρκεί για να αποφευχθεί η σύγκρουση.

- **ενδέχεται να ενεργοποιήσει τη λειτουργία πέδησης:**

εάν ο οδηγός δεν αντιδράσει μετά την προειδοποίηση και επίκειται σύγκρουση.

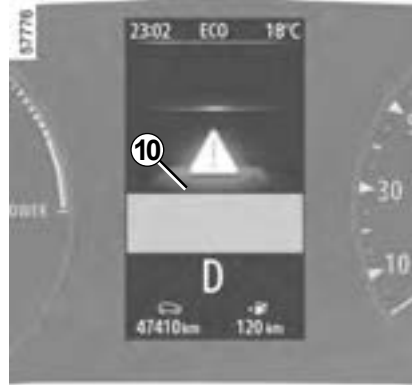

Εάν το ενεργό σύστημα πέδησης έκτακτης ανάγκης έχει προκαλέσει την ακινητοποίηση του οχήματος, το όχημα παραμένει ακινητοποιημένο για μικρό χρονικό διάστημα. Πέρα από αυτό το χρονικό όριο, το όχημα πρέπει να κρατηθεί σταματημένο από τον οδηγό κρατώντας το πόδι του στο πεντάλ του φρένου.

Σημείωση: εάν ο οδηγός χρησιμοποιεί τα χειριστήρια (τιμόνι, πεντάλ κ.λπ.) του οχήματος, το σύστημα ενδέχεται να καθυστερήσει ορισμένες λειτουργίες ή να μην τις ενεργοποιήσει.

Ειδικά χαρακτηριστικά που έχουν και κάνουν με ακίνητους ποδηλάτες και πεζούς

Το σύστημα δεν εντοπίζει ακίνητους ποδηλάτες και πεζούς.

Σε αυτήν την περίπτωση, το σύστημα είναι ανενεργό και δεν εκδηλώνεται προειδοποίηση.

Σε περίπτωση ελιγμού έκτακτης ανάγκης, μπορείτε να διακόψετε την πέδηση ανά πάσα στιγμή, ως εξής:

- πατώντας το πεντάλ γκαζιού,
- ή
- γυρίζοντας το τιμόνι σε μια προσπάθεια ελιγμού προς αποφυγή της σύγκρουσης.

ΠΡΟΗΓΜΕΝΗ ΑΣΦΑΛΕΙΑ (7/17)

Ενεργό σύστημα επείγοντος φρεναρίσματος

(συνέχεια)

Ρυθμίσεις για οχήματα εξοπλισμένα με οθόνη πολυμέσων

Για να αποκτήσετε πρόσβαση στις ρυθμίσεις λειτουργίας οθόνης πολυμέσων **4** ανατρέξτε στις οδηγίες του συστήματος πολυμέσων:

- «Alert»: προσαρμόστε το επίπεδο ευαισθησίας της προειδοποίησης. Για το σκοπό αυτό, επιλέξτε:
 - «Το αργότερο»,
 - «Κανονικά»,
 - «Το νωρίτερο».

Για περαιτέρω πληροφορίες, ανατρέξτε στις οδηγίες χρήσης πολυμέσων.



Ρυθμίσεις για οχήματα που δεν είναι εξοπλισμένα με οθόνη πολυμέσων

- Με το αυτοκίνητο σταματημένο, πιέστε τον διακόπτη **6** όσες φορές απαιτείται, ώστε να εμφανιστεί η καρτέλα «Όχημα»,
- πιέστε επανειλημμένα το χειριστήριο **7** ή **8**, ώστε να εμφανιστεί το μενού «Ρυθμίσεις». Πιέστε τον διακόπτη **9 OK**;

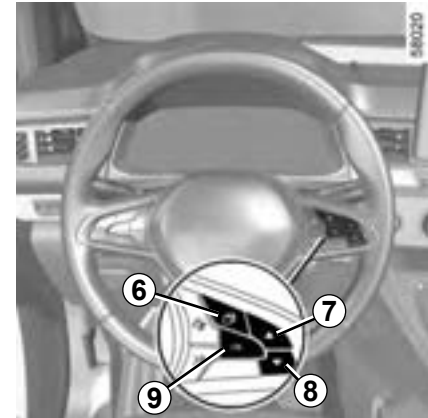



- πιέστε επανειλημμένα το χειριστήριο **7** ή **8**, ώστε να εμφανιστεί το μενού ΥΠΟΒ. ΟΔΗΓΗΣΗΣ. Πιέστε τον διακόπτη **8 OK**,
- εκτελέστε κύλιση συνεχόμενα πατώντας το χειριστήριο **7** ή **8** για να φτάσετε στο μενού «Ευαισθησία ενεργής πέδησης». Πιέστε τον διακόπτη **9 OK**;
- πιέστε επανειλημμένα το χειριστήριο **7** ή **8** για να εκτελέσετε τη ρύθμιση. Πατήστε το πλήκτρο **9 OK**.

ΠΡΟΗΓΜΕΝΗ ΑΣΦΑΛΕΙΑ (8/17)

Ενεργό σύστημα επείγοντος φρεναρίσματος (συνέχεια)

Προσωρινά μη διαθέσιμο

Εάν το σύστημα ανιχνεύσει προσωρινό σφάλμα, ανάβει το ενδεικτικό  ή, ανάλογα με το αυτοκίνητο, ανάβει το ενδεικτικό  στο καντράν με κίτρινο χρώμα.



Οι πιθανές αιτίες είναι:

- το σύστημα έχει τυφλωθεί προσωρινά (εκτυφλωτικός ήλιος, φώτα διασταύρωσης (μεσαία σκάλα), κακές καιρικές συνθήκες, κ.λπ.). Το σύστημα λειτουργεί ξανά μόλις βελτιωθούν οι συνθήκες ορατότητας,
- το σύστημα διακόπτεται προσωρινά (π.χ. το παρμπρίζ ή ο μπροστινός/πίσω προφυλακτήρας καλύπτονται από ακαθαρσίες, λάσπη, χιόνι, συμπύκνωση κ.λπ.). Σε αυτή την περίπτωση, παρκάρετε το όχημα και σβήστε τον κινητήρα. Καθαρίστε το παρμπρίζ και τον μπροστινό προφυλακτήρα. Την επόμενη φορά που θα τεθεί σε λειτουργία ο κινητήρας, μετά από πέντε ή δέκα λεπτά οδήγησης, η προειδοποιητική λυχνία και το μήνυμα εξαφανίζονται.

Εάν δεν συμβεί αυτό, το πρόβλημα ενδέχεται να προκαλείται από άλλη αιτία. Επικοινωνήστε με Εξουσιοδοτημένο αντιπρόσωπο.

Πρόβλημα λειτουργίας

Όταν η λειτουργία ανιχνεύει σφάλμα λειτουργίας, ανάβουν τα ενδεικτικά  και

 ή, ανάλογα με το αυτοκίνητο,  και , με κίτρινο χρώμα στο καντράν συνοδευόμενα από το μήνυμα «Ελέγξτε εμπρός κάμερα» ή «Ελέγξτε εμπρός ραντάρ» ή «Ελέγξτε κάμερα/ραντάρ».

Απευθυνθείτε σε ένα Επίσημο Συνεργείο της μάρκας

ΠΡΟΗΓΜΕΝΗ ΑΣΦΑΛΕΙΑ (9/17)**Ενεργό σύστημα φρεναρίσματος έκτακτης ανάγκης**

Αυτή η λειτουργία είναι συ-μπληρωματική στην οδήγηση. Αυτή η λειτουργία σε καμία περίπτωση δεν υποκαθιστά την προσοχή και την υπευθυνότητα του οδηγού που οφείλει να έχει πάντα τον έλεγχο του αυτοκινήτου. Η ενεργοποίηση αυτής της λειτουργίας ενδέχεται να καθυστερεί ή να παρεμποδίζεται όταν το σύστημα ανιχνεύσει ξεκάθαρες ενδείξεις ελέγχου του αυτοκινήτου από τον οδηγό (ενέργεια στο τιμόνι, πεντάλ, κ.λπ.).

Το σύστημα δεν μπορεί να ενεργοποιηθεί:

- εάν το χειριστήριο ταχυτήτων βρίσκεται στο νεκρό,
- όταν το χειρόφρενο έχει ενεργοποιηθεί για περίπου δέκα δευτερόλεπτα.

Επεμβάσεις/επισκευές του συστήματος

- Σε περίπτωση σύγκρουσης, ενδέχεται να μεταβληθεί η ευθυγράμμιση του ραντάρ ή/και της κάμερας και, κατά συνέπεια, να επηρεαστεί η λειτουργία τους. Απενεργοποιήστε τη λειτουργία και συμβουλευθείτε μία επίσημη αντιπροσωπεία.
- Οποιαδήποτε εργασία στην περιοχή όπου βρίσκεται το ραντάρ ή/και η κάμερα (επισκευές, αντικαταστάσεις, τροποποιήσεις παρμπρίζ κ.λπ.) πρέπει να εκτελείται από ειδικευμένο επαγγελματία.

Μόνο οι επίσημες αντιπροσωπείες είναι εξουσιοδοτημένες να επεμβαίνουν στο σύστημα.

ΠΡΟΗΓΜΕΝΗ ΑΣΦΑΛΕΙΑ (10/17)**Περιπτώσεις παρεμβολής του συστήματος**

Ορισμένες συνθήκες ενδέχεται να διαταράξουν ή να καταστρέψουν τη λειτουργία του συστήματος, π.χ.:

- περίπλοκο περιβάλλον (μεταλλική γέφυρα, τούνελ, κ.λπ.),
- δυσμενείς καιρικές συνθήκες (χιόνι, χαλάζι, πάγος κλπ.);
- κακή ορατότητα (νύχτα, ομίχλη, κ.λπ.),
- κακή αντίθεση μεταξύ αντικειμένου (όχημα, πεζός, κ.λπ.) και περιβάλλοντος (π.χ. πεζός ντυμένος στα λευκά σε χιονισμένη περιοχή, κ.λπ.),
- θάμβωση (εκτυφλωτικός ήλιο, φώτα αυτοκινήτων που κινούνται στο αντίθετο ρεύμα κυκλοφορίας κ.λπ.),
- παμπριζ χωρίς ορατότητα (λάσπη, πάγος, χιόνι, συμπύκνωση υδρατμών, κ.λπ.);
- ...

Σε αυτές τις συνθήκες, το σύστημα ενδέχεται να μην αντιδράσει, μπορεί να προειδοποιήσει τον οδηγό ή ενδέχεται να φρενάρει αιφνίδια.

Περιορισμοί λειτουργίας του συστήματος

- Με κάθε εκκίνηση του αυτοκινήτου, το σύστημα πραγματοποιεί βαθμονόμηση σύμφωνα με το περιβάλλον του αυτοκινήτου και ενδέχεται να είναι ανενεργό για ένα χρονικό διάστημα οδήγησης δύο έως πέντε λεπτών περίπου,
- ένα επερχόμενο αυτοκίνητο δεν θα προκαλέσει κάποια προειδοποίηση ή ενέργεια του συστήματος εάν δεν πληρούνται οι προϋποθέσεις της παραγράφου «Ειδικά χαρακτηριστικά των επερχόμενων αυτοκινήτων στο πλαίσιο ελιγμού αλλαγής κατεύθυνσης» (βλ. προηγούμενες σελίδες),
- οι περιοχές ραντάρ και καμερών πρέπει να διατηρούνται καθαρές και χωρίς τροποποιήσεις, ώστε να διασφαλίζεται η σωστή λειτουργία του συστήματος,
- το σύστημα ενδέχεται να μην αντιδρά εξίσου αποτελεσματικά σε μικρά οχήματα, όπως οι μηχανές,
- το σύστημα ενδέχεται να μην λειτουργεί σωστά όταν το οδόστρωμα είναι ολισθηρό (βροχή, χιόνι, υαλόπαγος κ.λπ.);
- Για να διασφαλιστεί η σωστή λειτουργία, το σύστημα πρέπει να είναι ικανό να διακρίνει το πλήρες περίγραμμα του πεζού. Επομένως, το σύστημα αδυνατεί να ανιχνεύσει:
 - πεζούς στο σκοτάδι ή σε κακές συνθήκες φωτισμού,
 - εν μέρει ορατούς πεζούς:
 - πεζούς με ύψος κάτω από 80 cm περίπου,
 - πεζούς που μεταφέρουν ογκώδη αντικείμενα,
 - ...

Σε αυτές τις συνθήκες, το σύστημα ενδέχεται να μην αντιδράσει ή να φρενάρει κατά λάθος.

ΠΡΟΗΓΜΕΝΗ ΑΣΦΑΛΕΙΑ (11/17)



Απενεργοποίηση της λειτουργίας

Πρέπει να απενεργοποιήσετε τη λειτουργία, εάν:

- δεν λειτουργούν τα φώτα στοπ,
- η περιοχή της κάμερας έχει υποστεί ζημιά (π.χ.: στο εσωτερικό ή έξω από το παρμπρίζ),
- το μπροστινό μέρος του αυτοκινήτου έχει καταστραφεί (σύγκρουση, παραμόρφωση, αμυχές στο ραντάρ κ.λπ.),
- το αυτοκίνητο είναι ρυμουλκούμενο (βλάβη),
- το παρμπρίζ είναι ραγισμένο ή παραμορφωμένο (μην εκτελείτε επισκευές σε αυτή την περιοχή του παρμπρίζ, ζητήστε την αντικατάστασή του από εγκεκριμένη αντιπροσωπεία),
- μην οδηγείτε σε λιθόστρωτο δρόμο.

Σε περίπτωση όπου το σύστημα δεν συμπεριφέρεται κανονικά, απενεργοποιήστε το και συμβουλευθείτε έναν εξουσιοδοτημένο αντιπρόσωπο.

Διακοπή της λειτουργίας

Μπορείτε να διακόψετε τη λειτουργία ενεργής πέδησης οποιαδήποτε στιγμή, πατώντας το πεντάλ γκαζιού ή γυρίζοντας το τιμόνι σε μια προσπάθεια ελιγμού προς αποφυγή της σύγκρουσης.

ΠΡΟΗΓΜΕΝΗ ΑΣΦΑΛΕΙΑ (12/17)



Υποβόηηση διατήρησης λωρίδας

Με βάση τις πληροφορίες της κάμερας **1**, η λειτουργία ενεργοποιεί διορθωτική ενέργεια στο σύστημα διεύθυνσης του αυτοκινήτου σε περίπτωση που το αυτοκίνητο πλησιάζει στην άκρη του δρόμου (διαχωριστική νησίδα, προστατευτικό κιγκλίδωμα, πεζοδρόμιο, ανάχωμα κ.λπ.) χωρίς να έχει ενεργοποιηθεί το φλας.

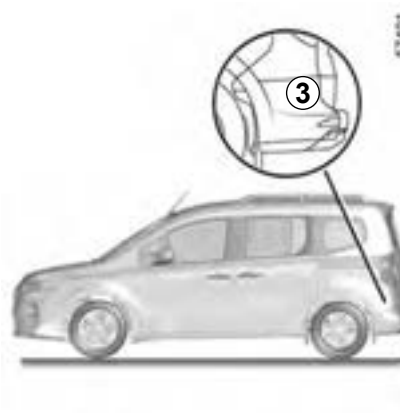

Χρησιμοποιώντας πληροφορίες από το ραντάρ **2** και την κάμερα **1**, η λειτουργία ενεργοποιεί διορθωτική ενέργεια στο σύστημα διεύθυνσης του αυτοκινήτου σε περίπτωση κινδύνου σύγκρουσης με αυτοκίνητο που έρχεται από την αντίθετη κατεύθυνση στην παρακείμενη λωρίδα, χωρίς να έχει ενεργοποιηθεί το φλας.

Ανάλογα με το αυτοκίνητο, η χρήση πληροφοριών από τα ραντάρ **3** και την κάμερα **1**, η λειτουργία ενεργοποιεί διορθωτική ενέργεια στο σύστημα διεύθυνσης του αυτοκινήτου σε περίπτωση κινδύνου σύγκρουσης με αυτοκίνητο που κινείται με την ίδια ταχύτητα ή με μεγαλύτερη ταχύτητα, εάν βρίσκεται εντός της περιοχής ανίχνευσης των πίσω ραντάρ.

Μπορείτε να **ξαναπάρτε τον έλεγχο του αυτοκινήτου** ανά πάσα στιγμή χρησιμοποιώντας το τιμόνι.



Αυτό το σύστημα αποτελεί ένα πρόσθετο βοήθημα οδήγησης. Αυτό το σύστημα σε καμία περίπτωση δεν υποκαθιστά την προσοχή και την υπευθυνότητα του οδηγού που οφείλει να έχει πάντα τον έλεγχο του αυτοκινήτου.

ΠΡΟΗΓΜΕΝΗ ΑΣΦΑΛΕΙΑ (13/17)

Υποβοήθηση διατήρησης λωρίδας

(συνέχεια)

Ανίχνευση της άκρης του δρόμου

Κατά την οδήγηση με ταχύτητα υψηλότερη των 70 χλμ/ώρα, όταν πλησιάζετε στην άκρη του δρόμου (στο έδαφος, στηθαίο, πεζοδρόμιο, ανάχωμα, κ.λπ.), χωρίς να έχει ενεργοποιηθεί το φλας, το σύστημα:

- σας προειδοποιεί για τον κίνδυνο σύγκρουσης:

το κόκκινο ενδεικτικό προειδοποίησης



εμφανίζεται κόκκινο ή, ανάλογα με το αυτοκίνητο, η ένδειξη **11** εμφανίζεται στο καντράν και συνοδεύονται από ένα ηχητικό σήμα,

και

- ενεργοποιεί διορθωτική δράση στο σύστημα διεύθυνσης.

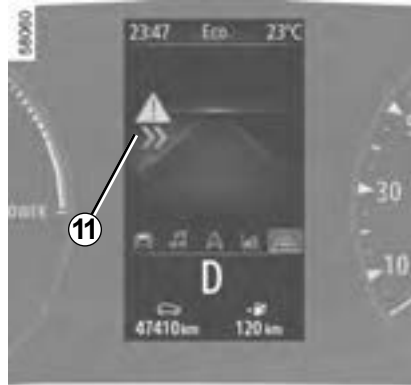

Ιδιαιτερότητα

Σε περίπτωση που η λειτουργία ενεργοποιείται επανειλημμένα όταν πλησιάζει στην άκρη του δρόμου, εάν το σύστημα δεν ανιχνεύει

χέρια στο τιμόνι, τα ενδεικτικά  εμφανίζονται με κίτρινο χρώμα στο καντράν.



Αυτή η λειτουργία είναι συμπληρωματική στην οδήγηση.
Αυτή η λειτουργία σε καμία περίπτωση δεν υποκαθιστά την προσοχή και την υπευθυνότητα του οδηγού που οφείλει να έχει πάντα τον έλεγχο του αυτοκινήτου.

ΠΡΟΗΓΜΕΝΗ ΑΣΦΑΛΕΙΑ (14/17)

Υποβοήθηση διατήρησης λωρίδας

(συνέχεια)

Ανίχνευση επερχόμενου αυτοκινήτου

Όταν οδηγείτε με ταχύτητα μεταξύ περίπου 70 χλμ/ώρα και 110 χλμ/ώρα, εάν υπάρχει κίνδυνος σύγκρουσης με αυτοκίνητο που έρχεται από την αντίθετη κατεύθυνση σε παρακείμενη λωρίδα και εντός της ζώνης ανίχνευσης **B**, χωρίς να έχει ενεργοποιηθεί το φλας, το σύστημα:

- σας προειδοποιεί για τον κίνδυνο σύγκρουσης:

το κόκκινο ενδεικτικό προειδοποίησης



εμφανίζεται κόκκινο ή, ανάλογα με το αυτοκίνητο, η ένδειξη **11** εμφανίζονται στο καντράν και συνοδεύονται από ένα ηχητικό σήμα,

και

- ενεργοποιεί διορθωτική δράση στο σύστημα διεύθυνσης.

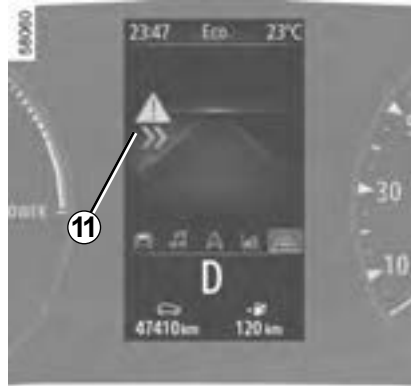

Μπορείτε να διακόψετε την πορεία διόρθωσης ανά πάσα στιγμή με μια κίνηση του τιμονιού.



Αυτή η λειτουργία είναι συμπληρωματική στην οδήγηση.

Αυτή η λειτουργία σε καμία περίπτωση δεν υποκαθιστά την προσοχή και την υπευθυνότητα του οδηγού που οφείλει να έχει πάντα τον έλεγχο του αυτοκινήτου.

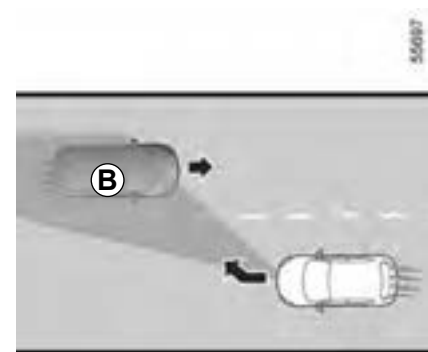
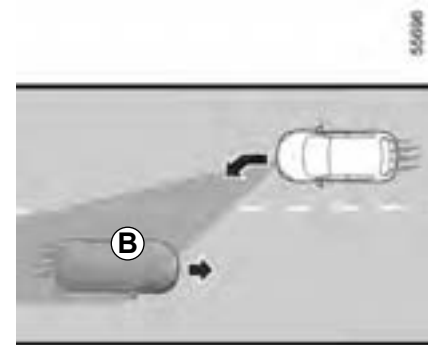

ΠΡΟΗΓΜΕΝΗ ΑΣΦΑΛΕΙΑ (15/17)

Υποβοήθηση διατήρησης λωρίδας

(συνέχεια)

Ανίχνευση αυτοκινήτου που πλησιάζει από πίσω

(ανάλογα με το αυτοκίνητο)

Κατά την οδήγηση με ταχύτητα υψηλότερη των 70 χλμ/ώρα, εάν μια διαγράμμιση (συνεχής ή διακεκομμένη) διασχίζεται ενώ υπάρχει κίνδυνος σύγκρουσης με αυτοκίνητο που βρίσκεται στο τυφλό σημείο **C** και κινείται προς την ίδια κατεύθυνση με το αυτοκίνητό σας ή με ένα αυτοκίνητο που πλησιάζει γρήγορα από πίσω ή σε μια παρακείμενη λωρίδα που βρίσκεται στην περιοχή ανίχνευσης **D**, το σύστημα:

- σας προειδοποιεί για τον κίνδυνο σύγκρουσης: το ενδεικτικό **12** αναβοσβήνει

και το ενδεικτικό  εμφανίζεται με κόκκινο χρώμα ή, ανάλογα με το αυτοκίνητο, η ένδειξη **13** ανάβει στο καντράν συνοδευόμενη από ένα ηχητικό σήμα,

και

- ενεργοποιεί διορθωτική δράση στο σύστημα διεύθυνσης.

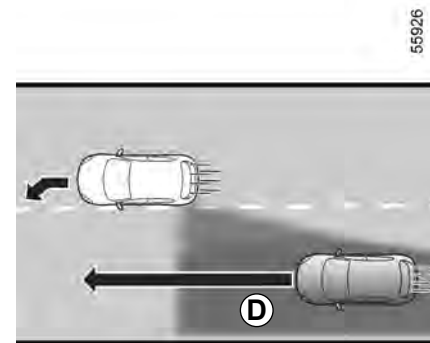
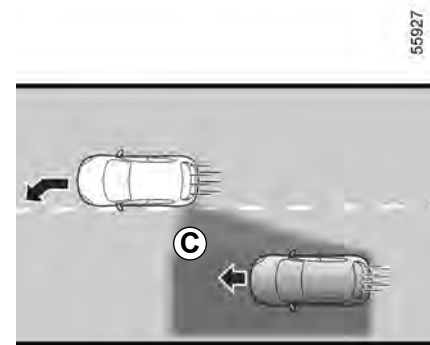
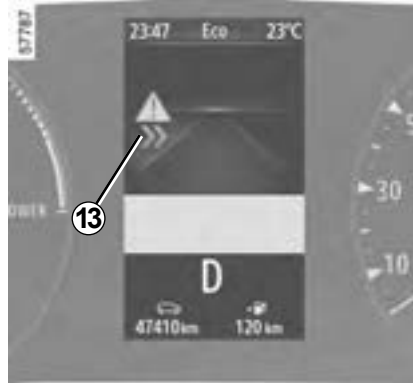

55927

55926

ΠΡΟΗΓΜΕΝΗ ΑΣΦΑΛΕΙΑ (16/17)

Υποβοήθηση διατήρησης λωρίδας

(συνέχεια)

Προσωρινά μη διαθέσιμο:

- πολύ γρήγορη αναχώρηση από τη λωρίδα,
- οδήγηση συνεχώς πάνω σε γραμμή,
- περίπου τέσσερα δευτερόλεπτα μετά την αλλαγή λωρίδας,
- κλειστές στροφές,
- περιορισμένη ορατότητα,
- ενεργοποίηση του φλας,
- ισχυρή επιτάχυνση,
- πέδηση έκτακτης ανάγκης,
- αλλάξει το πλάτος της λωρίδας,
- χειρισμός του συστήματος ενεργητικής πέδησης έκτακτης ανάγκης.
- ...

Ανάλογα με το αυτοκίνητο, εάν ένα από τα πλευρικά ραντάρ είναι καλυμμένο το μήνυμα «Ελέγξτε πλευρικά ραντάρ» θα εμφανιστεί στο καντράν.

Συνθήκες κάτω από τις οποίες δεν ενεργοποιείται το σύστημα

Το σύστημα δεν μπορεί να ενεργοποιηθεί, όταν:

- έχετε βάλει την όπισθεν,
- παρεμποδίζεται το οπτικό πεδίο της κάμερας,
- το μπροστινό ραντάρ είναι κρυμμένο.
- τα οπίσθια ραντάρ είναι κρυμμένα,
- εμφανίζεται το ενδεικτικό .

Εάν ένα από τα πλευρικά ραντάρ είναι κρυμμένο, το ενδεικτικό  ή, ανάλογα με το

αυτοκίνητο, το ενδεικτικό  εμφανίζεται με κίτρινο χρώμα συνοδευόμενο από το μήνυμα «Πλευρικά ραντάρ χωρίς ορατότητα». Καθαρίστε την περιοχή όπου βρίσκονται οι αισθητήρες.

Εάν το αυτοκίνητο είναι εξοπλισμένο με ράβδο ρυμούλκησης που αναγνωρίζε-

ται από το σύστημα, το ενδεικτικό  ή, ανάλογα με το αυτοκίνητο, το ενδεικτικό

 ανάβει με κίτρινο χρώμα συνοδευόμενο από το μήνυμα «Τρέιλερ:πλευρικά ραντάρ OFF» για να σας ενημερώσει ότι το σύστημα Υποβοήθησης διατήρησης λωρίδας δεν είναι σε λειτουργία.

Εάν το αυτοκίνητο έλκει ρυμουλκούμενο ή τροχόσπιτο, ενδέχεται να προκύψουν απροσδόκητες ή άσκοπες διορθώσεις. Σε αυτήν την περίπτωση, μπορείτε να απενεργοποιήσετε τη λειτουργία «Προηγμένης ασφάλειας» για να αποφύγετε μη αναμενόμενες ή άσκοπες διορθώσεις.

Πρόβλημα λειτουργίας

Όταν η λειτουργία ανιχνεύει σφάλμα λειτουργίας, ανάβουν τα ενδεικτικά 

και  ή, ανάλογα με το αυτοκίνητο,

τα  και  με κίτρινο χρώμα στο καντράν συνοδευόμενα από το μήνυμα «Ελέγξτε εμπρός κάμερα» ή «Ελέγξτε εμπρός ραντάρ» ή «Ελέγξτε κάμερα/ραντάρ» ή «Ελέγξτε πλευρικά ραντάρ».

Απευθυνθείτε σε ένα Επίσημο Συνεργείο της μάρκας

ΠΡΟΗΓΜΕΝΗ ΑΣΦΑΛΕΙΑ (17/17)

Αυτή η λειτουργία είναι συ-μπληρωματική στην οδήγηση. Αυτή η λειτουργία σε καμία περίπτωση δεν υποκαθιστά την προσοχή και την υπευθυνότητα του οδηγού που οφείλει να έχει πάντα τον έλεγχο του αυτοκινήτου.

Επεμβάσεις/επισκευές του συστήματος

- Σε περίπτωση σύγκρουσης, ενδέχεται να μεταβληθεί η ευθυγράμμιση της κάμερας ή του(των) ραντάρ και, κατά συνέπεια, να επηρεαστεί η λειτουργία τους. Απενεργοποιήστε τη λειτουργία και συμβουλευθείτε μία επίσημη αντιπροσωπεία.
 - Οποιαδήποτε εργασία στην περιοχή όπου βρίσκεται η κάμερα ή τα ραντάρ (αντικαταστάσεις, επισκευές, τροποποιήσεις παρμπρίζ κ.λπ.) πρέπει να εκτελείται από ειδικευμένο επαγγελματία.
- Μόνο οι επίσημες αντιπροσωπείες είναι εξουσιοδοτημένες να επεμβαίνουν στο σύστημα.

Περιπτώσεις παρεμβολής του συστήματος

Ορισμένες συνθήκες ενδέχεται να διαταράξουν ή να καταστρέψουν τη λειτουργία του συστήματος, π.χ.:

- παρμπρίζ χωρίς ορατότητα (λάσπη, πάγος, χιόνι, συμπύκνωση υδρατμών, κ.λπ.),
- πολύπλοκο περιβάλλον (τούνελ κ.λπ.),
- δυσμενείς καιρικές συνθήκες (χιόνι, βροχή, χαλάζι, πάγος, κλπ.),
- κακή ορατότητα (νύχτα, ομίχλη, κ.λπ.)
- η σήμανση του οδοστρώματος είναι ακανόνιστη ή δύσκολο να αναγνωριστεί (π.χ. μερικώς σβησμένες γραμμές, μεγάλη απόσταση μεταξύ τους, παραμορφωμένο οδόστρωμα),
- θάμβωση (εκτυφλωτικός ήλιο, φώτα αυτοκινήτων που κινούνται στο αντίθετο ρεύμα κυκλοφορίας κ.λπ.),
- ο δρόμος είναι στενός, με πολλές στροφές ή κυματιστός (απότομες στροφές κ.λπ.),
- αυτοκίνητο σε πολύ κοντινή απόσταση, το οποίο κινείται στην ίδια λωρίδα.

Σε αυτή την περίπτωση, η λειτουργία «Προηγμένη ασφάλεια» ενδέχεται να επέμβει εσφαλμένα ή και καθόλου.

Κίνδυνος ανεπιθύμητης, εσφαλμένης διόρθωσης ή καμίας διόρθωσης της πορείας.**Απενεργοποίηση της λειτουργίας**

Πρέπει να απενεργοποιήσετε τη λειτουργία, εάν:

- η περιοχή της κάμερας (στην πλευρά του παρμπρίζ ή στην πλευρά του εσωτερικού καθρέφτη οπισθοπορείας) ή η περιοχή του(των) ραντάρ έχει υποστεί ζημιά,
- το παρμπρίζ είναι ραγισμένο ή παραμορφωμένο (μην εκτελείτε επισκευές σε αυτή την περιοχή του παρμπρίζ, ζητήστε την αντικατάσταση του από εξουσιοδοτημένη αντιπροσωπεία),
- το αυτοκίνητο είναι ρυμουλκούμενο (βλάβη),
- μην οδηγείτε σε λιθόστρωτο δρόμο.

ΠΡΟΕΙΔΟΠΟΙΗΣΗ ΑΝΑΓΝΩΡΙΣΗΣ ΚΟΠΩΣΗΣ (1/2)

Η προειδοποίηση αναγνώρισης κόπωσης είναι μια λειτουργία χρήσιμη σε μονότονους δρόμους (αυτοκινητόδρομοι, δρόμοι ταχείας κυκλοφορίας, κ.λπ.).

Αναλύει τη συμπεριφορά του οδηγού και λαμβάνει υπόψη συμβάντα για να σας ενημερώσει για τον κίνδυνο κόπωσης:

- κίνηση τιμονιού,
- ενέργειες του οδηγού ή άλλων διατάξεων (φλας, πλυστική συσκευή παρμπρίζ, κ.λπ.),
- χρόνος οδήγησης, χωρίς διακοπή,
- ...



Αυτή η λειτουργία είναι ένα πρόσθετο βοήθημα οδήγησης σε περίπτωση κινδύνου κόπωσης. Αυτή η λειτουργία δεν υποκαθιστά τον οδηγό.

Η λειτουργία αυτή δεν μπορεί σε καμία περίπτωση να αντικαταστήσει την προσοχή ή την υπευθυνότητα του οδηγού κατά την οδήγηση.



Ενεργοποίηση/απενεργοποίηση

Αυτοκίνητα εξοπλισμένα με οθόνη πολυμέσων 1

Για να ενεργοποιήσετε ή να απενεργοποιήσετε τη λειτουργία, ανατρέξτε στις οδηγίες χρήσης του συστήματος πολυμέσων.

Επιλέξτε ON ή OFF.

Η λειτουργία είναι ενεργοποιημένη από προεπιλογή, κάθε φορά που ξεκινά το αυτοκίνητο.

ΠΡΟΕΙΔΟΠΟΙΗΣΗ ΑΝΑΓΝΩΡΙΣΗΣ ΚΟΠΩΣΗΣ (2/2)



Αυτοκίνητα χωρίς οθόνη πολυμέσων

- Με το αυτοκίνητο ακινητοποιημένο, πιέστε παρατεταμένα το διακόπτη **2 OK** για να αποκτήσετε πρόσβαση στο μενού ρυθμίσεων,
- πιέστε επανειλημμένα το χειριστήριο **3** πάνω ή κάτω μέχρι να φτάσετε στο μενού «Driving assist.». Πιέστε το διακόπτη **2 OK**;

- Πιέστε επανειλημμένα το χειριστήριο **3** επάνω ή κάτω μέχρι να φτάσετε στο μενού Προειδοποίηση ανίχνευσης κόπωσης, στη συνέχεια πιέστε το διακόπτη **2 OK**.
- πατήστε το διακόπτη **2 OK** ξανά, για να ενεργοποιήσετε ή να απενεργοποιήσετε τη λειτουργία.

Εργασία

Το σύστημα είναι έτοιμο να αρχίσει να εκπέμπει προειδοποιητικά σήματα σε περίπτωση που:

- το αυτοκίνητο κινείται για περισσότερο από πέντε λεπτά μετά από κάθε στάση του αυτοκινήτου,
- η ταχύτητα του αυτοκινήτου είναι πάνω από περίπου 65 χλμ./ώρα,
- και
- Έχουν περάσει περίπου 10 λεπτά από τη διαγραφή της προηγούμενης προειδοποίησης.

Η λειτουργία ενεργοποιεί μια προειδοποίηση, εάν το σύστημα ανιχνεύσει επαναλαμβανόμενες ενδείξεις κόπωσης του οδηγού στο τιμόνι.

Όταν ανιχνεύεται κίνδυνος κόπωσης, το μήνυμα «Προειδοπ.κόπωσης κάντε μια στάση» εμφανίζεται στο καντράν συνοδευόμενο από ένα ηχητικό σήμα.

Πιέστε τον διακόπτη **2 OK** για να διαγράψετε την προειδοποίηση.

Συνιστάται να σταματήσετε το συντομότερο δυνατό για ένα διάλειμμα.

Παρατήρηση

- Εάν η προειδοποίηση δεν διαγραφεί πατώντας τον διακόπτη **2 OK**, το ηχητικό σήμα επαναλαμβάνεται,
- η λειτουργία μπορεί να ερμηνεύσει κάποια στυλ οδήγησης ως ένδειξη κόπωσης (αγωνιστική οδήγηση, λανθασμένη οδήγηση, κ.λπ.) ή κατά την οδήγηση σε δρόμο σε κακή κατάσταση.

Πρόβλημα λειτουργίας

Εάν το σύστημα ανιχνεύσει κάποια βλάβη, στο καντράν εμφανίζεται το μήνυμα «Ελέγξτε προειδ. κόπωσης». Καλέστε ένα Επίσημο Συνεργείο της μάρκας

ΑΝΙΧΝΕΥΣΗ ΠΙΝΑΚΙΔΩΝ ΟΔΙΚΗΣ ΣΗΜΑΝΣΗΣ (1/4)



Το σύστημα ανιχνεύει τις πινακίδες ορίου ταχύτητας στην άκρη του δρόμου και εμφανίζει το όριο ταχύτητας στο καντράν.

Χρησιμοποιεί κυρίως τις πληροφορίες που προέρχονται από την κάμερα **1**, που είναι στερεωμένη στο παρμπρίζ, πίσω από τον καθρέφτη.

Σημείωση: διασφαλίστε ότι το παρμπρίζ δεν παρεμποδίζεται (ακαθαρσίες, λάσπη, χιόνι, συμπυκνώματα, κ.λπ.).

Για τα αυτοκίνητα που είναι εξοπλισμένα με αυτό, το σύστημα χρησιμοποιεί επίσης πληροφορίες μέσω του συστήματος πλοήγησης.

Όταν ο περιοριστής ταχύτητας είναι ενεργός, μπορείτε να προσαρμόσετε το όριο στην ταχύτητα που εμφανίζει το σύστημα.

Σε περίπτωση υπέρβασης της ταχύτητας περιορισμού, η οθόνη τροποποιείται για να προειδοποιήσει τον οδηγό.

Για αυτοκίνητα εξοπλισμένα με σύστημα πλοήγησης και εάν το αυτοκίνητο κυκλοφορεί σε μια χώρα όπου οι μονάδες ταχύτητας είναι διαφορετικές από αυτές του αυτοκινήτου, το σύστημα εμφανίζει την πινακίδα ορίου ταχύτητας στη μονάδα της χώρας, καθώς και τη μετατροπή του ορίου ταχύτητας στη μονάδα του καντράν του αυτοκινήτου.

Σημείωση: σε οχήματα που δεν διαθέτουν σύστημα πλοήγησης και όταν οδηγείτε σε χώρα όπου οι μονάδες ταχύτητας διαφέρουν από αυτές του οχήματός σας, μπορείτε να επιλέξετε μη αυτόματα την αντίστοιχη μονάδα ταχύτητας στον πίνακα οργάνων (π.χ. αλλαγή από μίλια σε χιλιόμετρα) για να λάβετε κατάλληλες πληροφορίες ► 1.132.

Στις χώρες όπου το όριο ταχύτητας μειώνεται σε ορισμένα είδη δρόμων όταν βρέχει και για αυτοκίνητα εξοπλισμένα με σύστημα πλοήγησης, το σύστημα μπορεί να αλλάξει το όριο ταχύτητας μετά από μερικά δευτερόλεπτα λειτουργίας των υαλοκαθαριστήρων του παρμπρίζ.

Ιδιαίτερες περιπτώσεις

Το σύστημα δεν λαμβάνει υπόψη περιπτώσεις εξαιρετικών ορίων, όπως για παράδειγμα σε ημέρες αυξημένης ρύπανσης.

ΑΝΙΧΝΕΥΣΗ ΠΙΝΑΚΙΔΩΝ ΟΔΙΚΗΣ ΣΗΜΑΝΣΗΣ (2/4)



Ενεργοποίηση/απενεργοποίηση του συστήματος

Αυτοκίνητα εξοπλισμένα με οθόνη πολυμέσων 2

Για να ενεργοποιήσετε ή να απενεργοποιήσετε τη λειτουργία, ανατρέξτε στις οδηγίες χρήσης του συστήματος πολυμέσων.

Επιλέξτε «ON» ή «OFF».



Με τη λειτουργία ενεργοποιημένη, ανάλογα με την τοπική νομοθεσία, μπορείτε να ενεργοποιήσετε την επιλογή «Εμφάνιση περιοχών κινδύνου». Το σύστημα σας προειδοποιεί για την απόσταση που σας χωρίζει από αυτή την περιοχή καθώς και όταν κινείστε μέσα σε αυτή.

Αυτοκίνητα χωρίς οθόνη πολυμέσων

- Με το αυτοκίνητο σταματημένο, πιέστε τον διακόπτη **3** όσες φορές απαιτείται, ώστε να εμφανιστεί η καρτέλα «Όχημα»,
- πιέστε επανειλημμένα το χειριστήριο **4** ή **5**, ώστε να εμφανιστεί το μενού «Ρυθμίσεις». Πιέστε τον διακόπτη **6 OK**,
- πιέστε επανειλημμένα το χειριστήριο **4** ή **5**, ώστε να εμφανιστεί το μενού «ΥΠΟΒ. ΟΔΗΓΗΣΗΣ». Πιέστε τον διακόπτη **6 OK**,
- πιέστε επανειλημμένα το χειριστήριο **4** ή **5**, ώστε να εμφανιστεί το μενού «Προει. ταχύτητας» και, στη συνέχεια, πιέστε τον διακόπτη **6 OK**,
- πιέστε τον διακόπτη **6 OK** για να ενεργοποιήσετε ή να απενεργοποιήσετε τη λειτουργία:



λειτουργία ενεργοποιημένη



λειτουργία απενεργοποιημένη

ΑΝΙΧΝΕΥΣΗ ΠΙΝΑΚΙΔΩΝ ΟΔΙΚΗΣ ΣΗΜΑΝΣΗΣ (3/4)

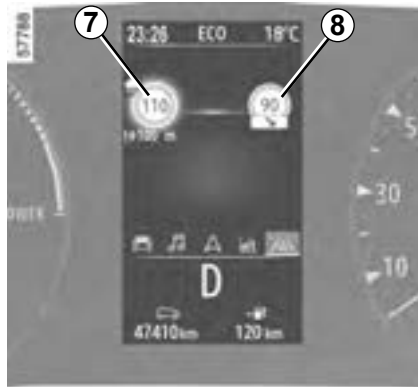

Εργασία

Ενδεικτικά προειδοποίησης

Η λειτουργία εμφανίζει τα εξής ενδεικτικά:

- 7 Πινακίδες ορίου ταχύτητας.
- 8 Συμπληρωματικές πινακίδες (αρχής ή τέλους της ζώνης «Απαγορεύεται η προσπέραση», όριο ταχύτητας ολισθηρού οδοστρώματος, όριο ταχύτητας τροχόσπιτου, όριο ταχύτητας με το μήκος της εφαρμογής κ.λπ.).

Σε περίπτωση υπέρβασης του ορίου ταχύτητας, ο κύκλος γύρω από το καντράν αναβοσβήνει (ενδεικτικό 7) μαζί με ένα ηχητικό σήμα για να προειδοποιήσει τον οδηγό.

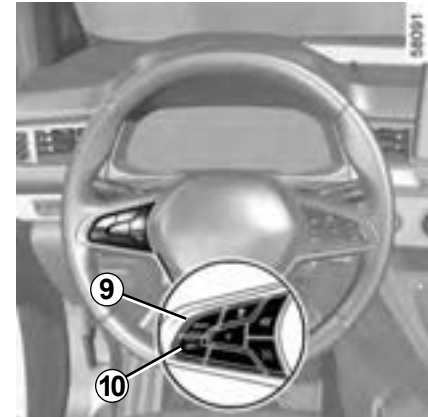

Μεταβολή του ορίου ταχύτητας

Εάν το όριο ταχύτητας της ειδοποίησης του Stop and Go προσαρμοζόμενου ρυθμιστή ταχύτητας, του ρυθμιστή ταχύτητας ή του περιοριστή ταχύτητας διαφέρει από την τιμή της ταχύτητας που ανιχνεύεται, πιέστε παρατεταμένα τους εξής διακόπτες:

- 9 (RES/+) για να αυξήσετε το όριο ταχύτητας της ειδοποίησης έως την ταχύτητα που ανιχνεύθηκε,
- 10 (SET/-) για να μειώσετε το όριο ταχύτητας της ειδοποίησης έως την ταχύτητα που ανιχνεύθηκε.

ΑΝΙΧΝΕΥΣΗ ΠΙΝΑΚΙΔΩΝ ΟΔΙΚΗΣ ΣΗΜΑΝΣΗΣ (4/4)

Πρόβλημα λειτουργίας

Το σύστημα ενδέχεται να μην ανιχνεύσει το όριο ταχύτητας εάν:

- το παρμπρίζ δεν είναι καθαρό,
- η κάμερα θαμπώνεται από τον ήλιο,
- η ορατότητα δεν είναι επαρκής (νύχτα, ομίχλη κ.λπ.),
- οι πινακίδες είναι δυσανάγνωστες (χιόνι...) ή κρυμμένες (από ένα άλλο αυτοκίνητο ή από δέντρα),
- οι πληροφορίες που λαμβάνονται από το σύστημα πιλοήγησης δεν είναι ενημερωμένες.



Αυτή η λειτουργία είναι συμπληρωματική στην οδήγηση. Αυτή η λειτουργία σε καμία περίπτωση δεν υποκαθιστά την προσοχή και την υπευθυνότητα του οδηγού που οφείλει να έχει πάντα τον έλεγχο του αυτοκινήτου.

Ο οδηγός πρέπει να προσαρμόζει πάντοτε την ταχύτητα στις συνθήκες κυκλοφορίας, ανεξάρτητα από τις ενδείξεις του συστήματος.

Το σύστημα εντοπίζει τις πινακίδες ορίων ταχύτητας και δεν ανιχνεύει άλλες πινακίδες (π.χ. είσοδος/έξοδος προς/από αστικές περιοχές κ.λπ.).

Το σύστημα ενδέχεται να μην ανιχνεύει όλα τα σημάδια ορίου ταχύτητας ή να τα ερμηνεύει λανθασμένα.

Παρόλα αυτά, ο οδηγός δεν πρέπει να αγνοεί τις πινακίδες που δεν ανιχνεύονται από το σύστημα. Πρέπει να συμμορφώνεται κατά προτεραιότητα με τις πινακίδες κυκλοφορίας και στις οδηγίες του κώδικα οδικής κυκλοφορίας.

Σε περιπτώσεις κακής ορατότητας (ομίχλη, χιόνι, πάγος...), το σύστημα ενδέχεται να μην επισημάνει στον οδηγό το κατάλληλο όριο.

Ο οδηγός πρέπει να προσαρμόζει πάντοτε την ταχύτητα στις συνθήκες κυκλοφορίας, ανεξάρτητα από τις ενδείξεις του συστήματος.

ΠΕΡΙΟΡΙΣΤΗΣ ΤΑΧΥΤΗΤΑΣ (1/4)

Ο περιοριστής ταχύτητας ελέγχει τον κινητήρα και το σύστημα πέδησης για να σας βοηθήσει να μην υπερβείτε την ταχύτητα οδήγησης που έχετε επιλέξει, γνωστή ως **όριο ταχύτητας**.

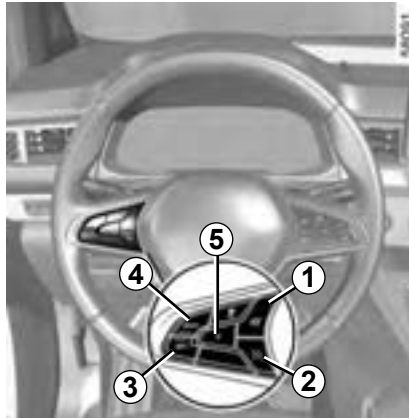

Χειριστήρια

- 1 Διακόπτης On/Off περιοριστή ταχύτητας.
- 2 Διακόπτης On/Off ρυθμιστή ταχύτητας.
- 3 Διακόπτης ενεργοποίησης και μείωσης της ταχύτητας περιορισμού (**SET/-**).
- 4 Διακόπτης ενεργοποίησης και αύξησης της ταχύτητας περιορισμού ή ρύθμισης της απομνημονευμένης ταχύτητας περιορισμού (**RES/+**).
- 5 Αναστολή της λειτουργίας (με απομνημόνευση του ορίου ταχύτητας) (**0**).

Μπορείτε να συνδέσετε τη λειτουργία του περιοριστή ταχύτητας με τη λειτουργία «Ανίχνευση πινακίδων οδικής σημασίας». ➔ 2.78.

2.82

ΠΕΡΙΟΡΙΣΤΗΣ ΤΑΧΥΤΗΤΑΣ (2/4)

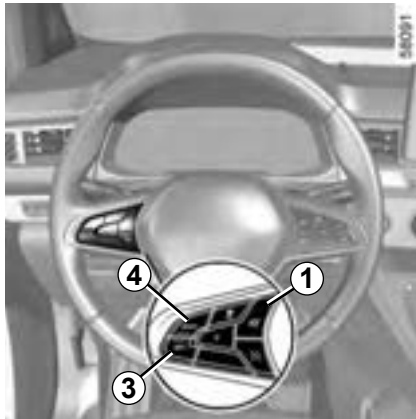

Οδήγηση

Όταν έχει οριστεί μια ταχύτητα περιορισμού, αλλά δεν έχει επιτευχθεί ακόμη, η οδήγηση είναι παρόμοια με εκείνη ενός αυτοκινήτου χωρίς περιοριστή ταχύτητας.

Μόλις το αυτοκίνητο φτάσει την καταχωρημένη ταχύτητα, οποιαδήποτε ενέργεια στο πεντάλ γκαζιού δεν επιτρέπει την υπέρβαση του προγραμματισμένου ορίου ταχύτητας, εκτός εάν είναι απαραίτητο (βλ. παράγραφο «Υπέρβαση του ορίου ταχύτητας»).

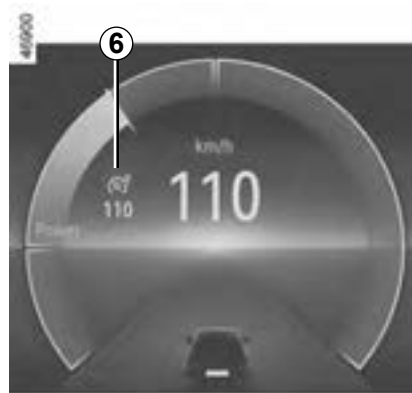

Ενεργοποίηση

Πιέστε τον διακόπτη **1**. Η ενδεικτική λυχνία **6** εμφανίζεται με γκρι χρώμα. Στο καντράν εμφανίζεται το μήνυμα «Περιοριστής ταχύτητας ON», συνοδευόμενο από παύλες, για να σας ενημερώσει ότι η λειτουργία του περιοριστή ταχύτητας είναι ενεργοποιημένη, εν αναμονή απομνημόνευσης της ταχύτητας περιορισμού.



Για να απομνημονεύσετε την τρέχουσα ταχύτητα, πιέστε τον διακόπτη **4 (RES/+)** ή τον διακόπτη **3 (SET/-)**: η ταχύτητα περιορισμού αντικαθιστά τις παύλες και, ανάλογα με το αυτοκίνητο, το ενδεικτικό **6** εμφανίζεται με λευκό χρώμα.

Η ελάχιστη αποθηκευμένη ταχύτητα είναι 30 χλμ/ώρα.

ΠΕΡΙΟΡΙΣΤΗΣ ΤΑΧΥΤΗΤΑΣ (3/4)

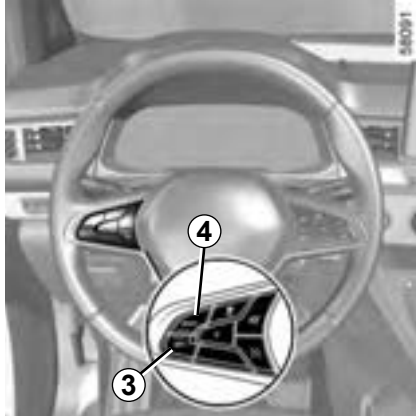

Μεταβολή του ορίου ταχύτητας

Μπορείτε να μεταβάλετε το όριο ταχύτητας επενεργώντας (με διαδοχικά πατήματα ή με ένα συνεχές πάτημα):

- τον διακόπτη **4 (RES/+)** για να αυξήσετε την ταχύτητα,
- Του διακόπτη **3 (SET/-)** για να μειώσετε την ταχύτητα.

Υπέρβαση του ορίου ταχύτητας

Μπορείτε να υπερβείτε το όριο ταχύτητας ανά πάσα στιγμή. Για τον σκοπό αυτό: πατήστε καλά το πεντάλ του γκαζιού **μέχρι τέρμα** (πέρα από το σημείο kickdown).

Κατά το διάστημα υπέρβασης, το όριο ταχύτητας αναβοσβήνει με κόκκινο χρώμα στο καντράν. Στη συνέχεια, αφήστε το πεντάλ γκαζιού: η λειτουργία του περιοριστή ταχύτητας επανέρχεται μόλις αναπτύξετε μια ταχύτητα μικρότερη της απομνημονευμένης.

Το σύστημα δεν μπορεί να διατηρήσει το όριο ταχύτητας

Σε περίπτωση απότομης κατηφόρας, το σύστημα αδυνατεί να διατηρήσει το όριο ταχύτητας. Η ένδειξη του απομνημονευμένου ορίου ταχύτητας αναβοσβήνει με κόκκινο χρώμα στο καντράν και συνοδεύεται από ηχητικό σήμα που ηχεί σε τακτά διαστήματα για να σας ενημερώσει σχετικά.



Εάν η λειτουργία του περιοριστή ταχύτητας δεν είναι διαθέσιμη (μετά από πολλές προσπάθειες ενεργοποίησης), απευθυνθείτε σε ένα επίσημο συνεργείο της μάρκας.

Προσωρινά μη διαθέσιμο

Το σύστημα ελέγχει την επιτάχυνση και την επιβράδυνση του αυτοκινήτου σας, χρησιμοποιώντας το σύστημα κινητήρα και πέδησης. Το σύστημα ενεργοποιεί τα φρένα για να διατηρήσει την καθορισμένη ταχύτητα, το σύστημα εφαρμόζει περιορισμένο φρενάρισμα. Σε περίπτωση απότομης κατάβασης, για παράδειγμα σε ορεινή περιοχή, πρέπει να επιλέξετε μια χαμηλότερη ταχύτητα για να επωφεληθείτε από το φρενάρισμα του κινητήρα.

Για να μειωθεί το φορτίο που επιβάλλεται στο σύστημα φρεναρίσματος και να αποφευχθεί η υπερθέρμανση των φρένων, η λειτουργία περιορισμού ταχύτητας μπορεί να διακοπεί προσωρινά και το μήνυμα «Ελέγξτε περιοριστή ταχύτητας» μπορεί να εμφανιστεί. Το μήνυμα εξαφανίζεται όταν η λειτουργία γίνει ξανά διαθέσιμη.

Εάν το μήνυμα παραμένει, απευθυνθείτε σε εξουσιοδοτημένο αντιπρόσωπο.

ΠΕΡΙΟΡΙΣΤΗΣ ΤΑΧΥΤΗΤΑΣ (4/4)

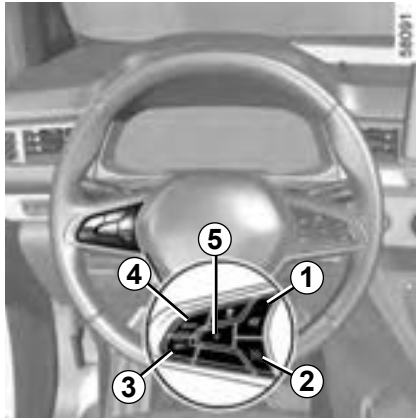

Αναστολή της λειτουργίας

Η λειτουργία περιοριστή ταχύτητας τίθεται σε λειτουργία αναμονής με πάτημα του διακόπτη **5 (0)**. Η ταχύτητα περιορισμού απομνημονεύεται και εμφανίζεται στο καντράν με γκρι χρώμα.

Επαναφορά του ορίου ταχύτητας

Εάν μια ταχύτητα είναι απομνημονευμένη, μπορείτε να την ανακαλέσετε πιέζοντας το διακόπτη **4**.



Όταν η λειτουργία του περιοριστή ταχύτητας έχει ανασταλεί, εάν πιέσετε τον διακόπτη **3** η λειτουργία επανενεργοποιείται, χωρίς να λαμβάνεται υπόψη η απομνημονευμένη ταχύτητα: λαμβάνεται υπόψη η ταχύτητα κίνησης του αυτοκινήτου τη δεδομένη στιγμή.



Διακοπή της λειτουργίας

Η λειτουργία του περιοριστή ταχύτητας διακόπτεται:

- όταν πιέσετε τον διακόπτη **1**. Σε αυτή την περίπτωση, δεν υπάρχει απομνημονευμένη ταχύτητα,
- όταν πιέσετε τον διακόπτη **2**. Σε αυτή την περίπτωση, επιλέγεται η λειτουργία του ρυθμιστή ταχύτητας και δεν υπάρχει καμία απομνημονευμένη ταχύτητα.

Η ενδεικτική λυχνία **6** εξαφανίζεται από το καντράν για να επιβεβαιώσει ότι η λειτουργία δεν είναι πλέον ενεργή.

ΡΥΘΜΙΣΤΗΣ ΤΑΧΥΤΗΤΑΣ (1/5)

Ο ρυθμιστής ταχύτητας ελέγχει τον κινητήρα και το σύστημα πέδησης για να σας βοηθήσει να διατηρήσετε την ταχύτητα οδήγησης που έχετε επιλέξει, γνωστή ως **ταχύτητα ρύθμισης**.

Αυτή η ταχύτητα πορείας μπορεί να ρυθμιστεί σε οποιαδήποτε ταχύτητα πάνω από 30 χλμ./ώρα.



Χειριστήρια

- 1 Διακόπτης On/Off ρυθμιστή ταχύτητας.
- 2 Διακόπτης για την ενεργοποίηση και μείωση της ταχύτητας ρύθμισης (SET/-).
- 3 Διακόπτης για την ενεργοποίηση και αύξηση της ταχύτητας πορείας ή για την ανάκληση της απομνημονευμένης ταχύτητας πορείας (RES/+).
- 4 Αναστολή της λειτουργίας (με απομνημόνευση της ταχύτητας ρύθμισης) (0).
- 5 Διακόπτης On/Off περιοριστή ταχύτητας.

Μπορείτε να συνδέσετε τη λειτουργία του ρυθμιστή περιοριστή ταχύτητας με τη λειτουργία «Ανίχνευση πινακίδων οδικής σήμανσης» ➔ 2.78.

2.86



Αυτή η λειτουργία είναι συμπληρωματική στην οδήγηση. Σε καμία περίπτωση δεν πρέπει να υποκαθιστά την ευθύνη του οδηγού στο να τηρεί τα όρια ταχύτητας ή να είναι προσεκτικός.

Ο οδηγός πρέπει να έχει πάντοτε τον έλεγχο του αυτοκινήτου.

Ο ρυθμιστής ταχύτητας δεν πρέπει να χρησιμοποιείται σε δρόμο με μεγάλη κίνηση, με πολλές στροφές ή ολισθηρό (πάγος, υδρολίσθηση, χαλίκια) και όταν ο καιρός είναι κακός (ομίχλη, βροχή, πλευρικοί άνεμοι...).

Κίνδυνος ατυχήματος.

ΡΥΘΜΙΣΤΗΣ ΤΑΧΥΤΗΤΑΣ (2/5)

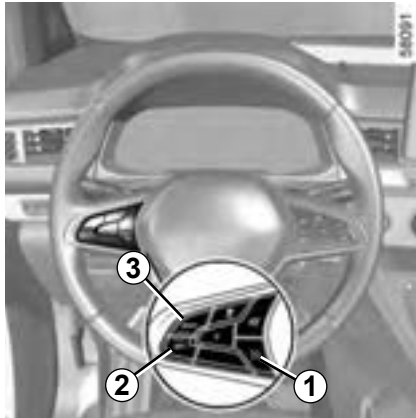

Ενεργοποίηση

Πιέστε τον διακόπτη **1**.

Η ενδεικτική λυχνία **6** εμφανίζεται με γκρι χρώμα.

Στο καντράν εμφανίζεται το μήνυμα «Ρυθμιστής ταχύτητας ON», συνοδευόμενο από παύλες, υποδεικνύοντας ότι ο ρυθμιστής ταχύτητας είναι σε λειτουργία και σε αναμονή για την απομνημόνευση μιας ταχύτητας πορείας.



Ρύθμιση της ταχύτητας

Με σταθερή ταχύτητα πάνω από 30 χλμ./ώρα περίπου, πιέστε τον διακόπτη **2 (SET/-)** ή το διακόπτη **3 (RES/+)** : η λειτουργία ενεργοποιείται και η τρέχουσα ταχύτητα λαμβάνεται υπόψη.

Η ταχύτητα πορείας αντικαθιστά τις παύλες. Η λειτουργία του ρυθμιστή ταχύτητας επιβεβαιώνεται, όταν η απομνημονευμένη ταχύτητα και η ενδεικτική λυχνία εμφανίζονται με πράσινο χρώμα **6**.

Εάν προσπαθήσετε να ενεργοποιήσετε τη λειτουργία με ταχύτητα κάτω από 30 χλμ./ώρα, θα εμφανιστεί το μήνυμα «Μη έγκυρη ταχύτ.» και η λειτουργία θα παραμείνει ανεργή.

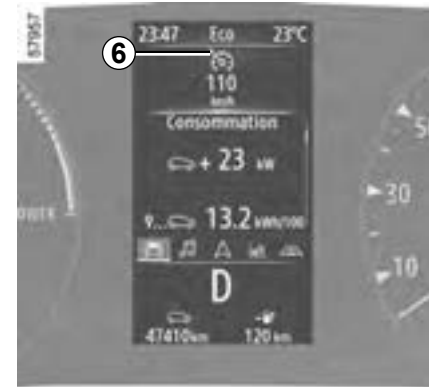

Οδήγηση

Μόλις καταχωρηθεί η ταχύτητα και ενεργοποιηθεί η λειτουργία του ρυθμιστή ταχύτητας, μπορείτε να σηκώσετε το πόδι σας από το πεντάλ γκαζιού.



Προσοχή, πρέπει να κρατάτε τα πόδια σας κοντά στα πεντάλ, ώστε να είστε έτοιμοι να αντιδράσετε σε περίπτωση έκτακτης ανάγκης.

ΡΥΘΜΙΣΤΗΣ ΤΑΧΥΤΗΤΑΣ (3/5)

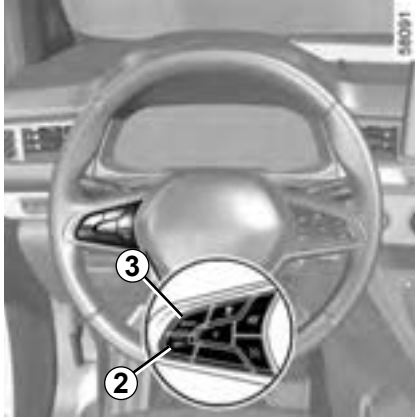

Μεταβολή της ταχύτητας ρύθμισης

Μπορείτε να μεταβάλετε την ταχύτητα ρύθμισης επενεργώντας με διαδοχικά πατήματα:

- του διακόπτη **2 (SET/-)** για να μειώσετε την ταχύτητα,
- του διακόπτη **3 (RES/+)** για να αυξήσετε την ταχύτητα.

Σημείωση: Πιέστε παρατεταμένα έναν από τους διακόπτες για να τροποποιήσετε την ταχύτητα με διαδοχικά βήματα.

Υπέρβαση της ταχύτητας ρύθμισης

Ανά πάσα στιγμή, μπορείτε να υπερβείτε την ταχύτητα ρύθμισης απλά πατώντας το πεντάλ του γκαζιού

Στο διάστημα υπέρβασης της ταχύτητας, η ταχύτητα πορείας αναβοσβήνει στο καντράν με κόκκινο χρώμα. Στη συνέχεια, αφήστε το πεντάλ γκαζιού: μετά από μερικά δευτερόλεπτα, το αυτοκίνητό σας θα επανέρθει αυτόματα στην ρυθμισμένη ταχύτητα πορείας.

Το σύστημα δεν μπορεί να διατηρήσει την ταχύτητα ρύθμισης

Σε περίπτωση απότομης κατηφόρας, το σύστημα δεν μπορεί να διατηρήσει την ταχύτητα πορείας: η αποθηκευμένη ταχύτητα θα αναβοσβήνει στην οθόνη πληροφοριών του καντράν με κόκκινο χρώμα για να σας πληροφορήσει για την κατάσταση.



Εάν δεν είναι πλέον διαθέσιμος ο ρυθμιστής ταχύτητας (έπειτα από πολλές προσπάθειες ενεργοποίησης), επικοινωνήστε με εξουσιοδοτημένο αντιπρόσωπο.

Προσωρινά μη διαθέσιμο

Το σύστημα ελέγχει την επιτάχυνση και την επιβράδυνση του αυτοκινήτου σας, χρησιμοποιώντας το σύστημα κινητήρα και πέδησης. Το σύστημα ενεργοποιεί τα φρένα για να διατηρήσει την καθορισμένη ταχύτητα, το σύστημα εφαρμόζει περιορισμένο φρενάρισμα. Σε περίπτωση απότομης κατάβασης, για παράδειγμα σε ορεινή περιοχή, πρέπει να επιλέξετε μια χαμηλότερη ταχύτητα για να επωφεληθείτε από το φρενάρισμα του κινητήρα.

Για να μειωθεί το φορτίο που επιβάλλεται στο σύστημα πέδησης και να προφυλάξει τα φρένα από υπερθέρμανση, η λειτουργία ελέγχου ταχύτητας μπορεί να διακοπεί προσωρινά και το μήνυμα «Ελέγξτε Cruise Control» μπορεί να εμφανιστεί. Το μήνυμα εξαφανίζεται όταν η λειτουργία γίνει ξανά διαθέσιμη.

Εάν το μήνυμα παραμένει, απευθυνθείτε σε εξουσιοδοτημένο αντιπρόσωπο.

ΡΥΘΜΙΣΤΗΣ ΤΑΧΥΤΗΤΑΣ (4/5)

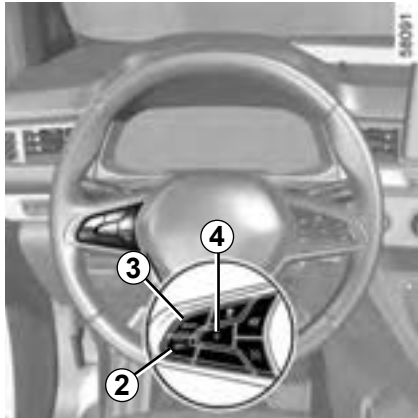

Αναστολή της Λειτουργίας

Η λειτουργία τίθεται σε αναμονή μόλις πατήσετε:

- τον διακόπτη **4 (0)**,
- Το πεντάλ του φρένου,
- μετακινήστε τον μοχλό ταχυτήτων στη νεκρά.

Η ταχύτητα ρύθμισης απομνημονεύεται και εμφανίζεται στο καντράν με γκρι χρώμα.



Επαναφορά της ταχύτητας ρύθμισης

Εάν μια ταχύτητα είναι απομνημονευμένη, μπορείτε να την επαναφέρετε, αφού βεβαιωθείτε ότι οι συνθήκες της κυκλοφορίας το επιτρέπουν (κίνηση, κατάσταση του οδο-στρώματος, κλιματολογικές συνθήκες...). Πιέστε το διακόπτη **3 (RES/+)** εάν η ταχύτητα του αυτοκινήτου είναι πάνω από 30 χλμ./ώρα.

Όταν η ταχύτητα είναι απομνημονευμένη, η ενεργοποίηση του ρυθμιστή ταχύτητας επιβεβαιώνεται με την ένδειξη της ταχύτητας πορείας με πράσινο χρώμα και, ανάλογα με το αυτοκίνητο, την εμφάνιση της ενδεικτικής λυχνίας **6**.

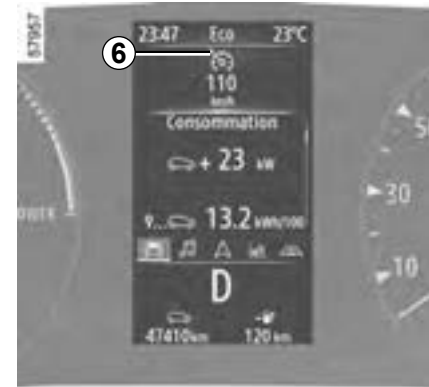

Σημείωση: εάν η ταχύτητα που αποθηκεύτηκε προηγουμένως είναι πολύ μεγαλύτερη από την τρέχουσα ταχύτητα, το αυτοκίνητο θα επιταχύνει γρήγορα μέχρι αυτό το όριο.

Όταν η λειτουργία ρυθμιστή ταχύτητας έχει τεθεί σε αναμονή, πιέζοντας τον διακόπτη **2 (SET/-)** ενεργοποιείται εκ νέου η λειτουργία ρυθμιστή ταχύτητας χωρίς να λαμβάνεται υπόψη η απομνημονευμένη ταχύτητα: λαμβάνεται υπόψη η ταχύτητα κίνησης του αυτοκινήτου τη συγκεκριμένη στιγμή.

ΡΥΘΜΙΣΤΗΣ ΤΑΧΥΤΗΤΑΣ (5/5)

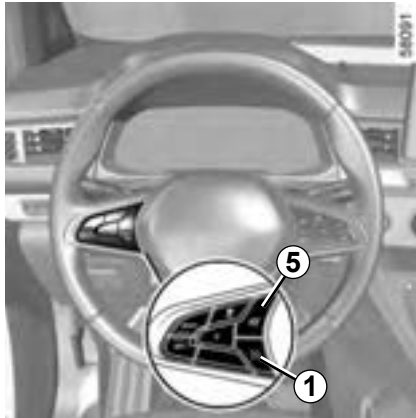

Διακοπή της λειτουργίας

Η λειτουργία του ρυθμιστή ταχύτητας διακόπτεται:

- όταν πιέσετε τον διακόπτη 1. Σε αυτή την περίπτωση, δεν υπάρχει απομνημονευμένη ταχύτητα,
- όταν πιέσετε τον διακόπτη 5. Σε αυτή την περίπτωση, επιλέγεται η λειτουργία του περιοριστή ταχύτητας και δεν υπάρχει καμία απομνημονευμένη ταχύτητα.

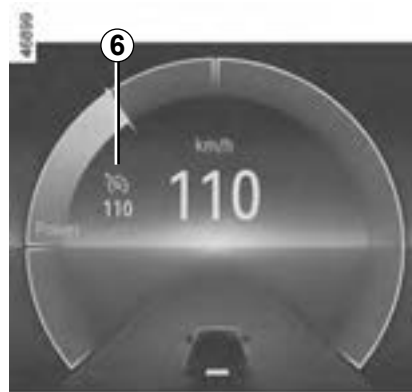

Η ενδεικτική λυχνία 6 εξαφανίζεται από το καντράν για να επιβεβαιώσει ότι η λειτουργία δεν είναι πλέον ενεργή.

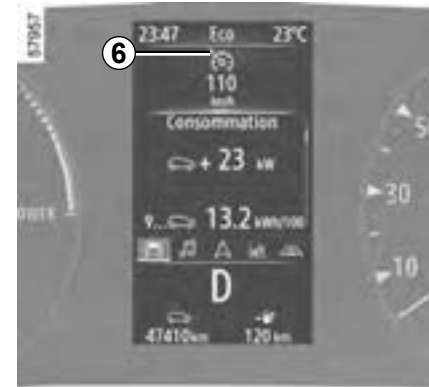

Η θέση σε αναμονή ή η διακοπή του ρυθμιστή ταχύτητας δεν προκαλεί γρήγορη μείωση της ταχύτητας: θα χρειαστεί να φρενάρετε πατώντας το πεντάλ του φρένου.

STOP AND GO ΠΡΟΣΑΡΜΟΖΟΜΕΝΟΣ ΡΥΘΜΙΣΤΗΣ ΤΑΧΥΤΗΤΑΣ (1/14)

Με βάση τις πληροφορίες από το ραντάρ ή την κάμερα, η λειτουργία Stop and Go του προσαρμοζόμενου ρυθμιστή ταχύτητας σας δίνει τη δυνατότητα να διατηρήσετε την επιλεγμένη ταχύτητα, γνωστή ως ταχύτητα ρύθμισης, διατηρώντας ασφαλή απόσταση από το προπορευόμενο αυτοκίνητο στην ίδια λωρίδα κυκλοφορίας.

Ανάλογα με το αυτοκίνητο, όταν είναι ενεργοποιημένη η λειτουργία «Ανίχνευση πινακίδων οδικής σήμανσης» ➔ 2.78, το σύστημα μπορεί να προσαρμόσει την ταχύτητα του αυτοκινήτου σας σύμφωνα με τις ενδείξεις ορίων ταχύτητας που αναγνωρίζονται από την κάμερα.

Εάν το προπορευόμενο αυτοκίνητο σταματήσει, ο προσαρμοζόμενος ρυθμιστής ταχύτητας Stop and Go μπορεί να φρενάρει το αυτοκίνητό σας μέχρι την πλήρη στάση πριν ξεκινήσει ξανά.

Το σύστημα ελέγχει την επιτάχυνση και την επιβράδυνση του αυτοκινήτου σας, χρησιμοποιώντας το σύστημα κινητήρα και πέδησης.

Η μέγιστη εμβέλεια του συστήματος είναι περίπου 150 μέτρα. Μπορεί να ποικίλλει ανάλογα με τις οδικές συνθήκες (ανάγλυφο εδάφους, καιρικές συνθήκες, κ.λπ.).

Ανάλογα με τις συνθήκες στο δρόμο (κίνηση, καιρικές συνθήκες, κ.λπ.), η λειτουργία προσαρμοζόμενου ρυθμιστή ταχύτητας Stop and Go μπορεί να ενεργοποιηθεί από τα 0 χλμ. έως τα 135 χλμ./ώρα.

Η λειτουργία υποδεικνύεται με το σύμβολο .

Σημείωση:

- ο οδηγός πρέπει να τηρεί το μέγιστο όριο ταχύτητας και τις αποστάσεις ασφαλείας της χώρας όπου οδηγεί,
- ο Stop and Go προσαρμοζόμενος ρυθμιστής ταχύτητας μπορεί να φρενάρει το αυτοκίνητο χρησιμοποιώντας μέχρι και το ένα τρίτο της ισχύος των φρένων. Ανάλογα με την περίπτωση, ο οδηγός ενδέχεται να χρειαστεί να φρενάρει πιο δυνατά.

Ο προσαρμοζόμενος ρυθμιστής ταχύτητας Stop and Go δεν ενεργοποιεί την ακινητοποίηση έκτακτης ανάγκης και η δυνατότητα πέδησής του είναι περιορισμένη.



Αυτή η λειτουργία είναι συμπληρωματική στην οδήγηση. Σε καμία περίπτωση δεν πρέπει να υποκαθιστά την ευθύνη του οδηγού για την τήρηση των ορίων ταχύτητας και τις αποστάσεις ασφαλείας ή την προσοχή.

Ο οδηγός πρέπει να έχει πάντοτε τον έλεγχο του αυτοκινήτου. Ο οδηγός πρέπει πάντοτε να προσαρμόζει την ταχύτητά του ανάλογα με το περιβάλλον και τις συνθήκες κυκλοφορίας.

Ο προσαρμοζόμενος ρυθμιστής ταχύτητας Stop and Go πρέπει να χρησιμοποιείται μόνο σε αυτοκινητόδρομο (ή δρόμο πολλαπλών λωρίδων με διαχωριστική μπαριέρα). Ο ρυθμιστής ταχύτητας δεν πρέπει να χρησιμοποιείται σε δρόμο με μεγάλη κίνηση, με πολλές στροφές ή ολισθηρότητα («μαύρος» πάγος, υδρολίσθηση, χαλίκια) ή σε άσχημες καιρικές συνθήκες (ομίχλη, βροχή, πλευρικοί άνεμοι κ.λπ.).

Κίνδυνος ατυχήματος.

STOP AND GO ΠΡΟΣΑΡΜΟΖΟΜΕΝΟΣ ΡΥΘΜΙΣΤΗΣ ΤΑΧΥΤΗΤΑΣ (2/14)



Θέση της κάμερας 1

Βεβαιωθείτε ότι το παρμπρίζ δεν καλύπτεται (από ακαθαρσίες, λάσπη, χιόνι, συμπύκνωση κ.λπ.).

Θέση του ραντάρ 2

Βεβαιωθείτε ότι η περιοχή του ραντάρ δεν παρεμποδίζεται (ακαθαρσίες, λάσπη, χιόνι, κακή τοποθέτηση μπροστινής πινακίδας κυκλοφορίας), δεν παρουσιάζει ίχνη σύγκρουσης ή τροποποίησης (συμπεριλαμβανομένης της βαφής) και δεν κρύβεται από κάποιο παρελκόμενο τοποθετημένο στο μπροστινό μέρος του αυτοκινήτου (στη γρίλια, στο λογότυπο κ.λπ.).

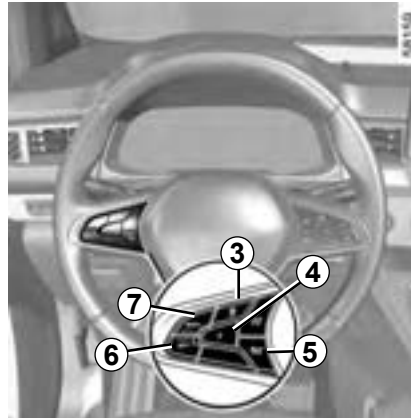

ΧΕΙΡΙΣΤΗΡΙΑ

- 3 Ρυθμίσεις ασφαλούς απόστασης.
- 4 Αναστολή της λειτουργίας (με απομνημόνευση της ταχύτητας ρύθμισης) (0).
- 5 Stop and Go Γενικός διακόπτης λειτουργίας (on/off) του του προσαρμοζόμενου ρυθμιστή ταχύτητας.



Οι περιοχές ραντάρ και κάμερας πρέπει να παραμένουν καθαρές και χωρίς τροποποιήσεις, ώστε να διασφαλίζεται η σωστή λειτουργία του συστήματος.

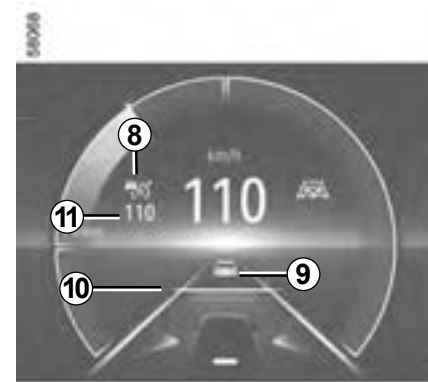

- 6 Διακόπτης ενεργοποίησης, απομνημόνευσης και μείωσης της ταχύτητας πορείας (SET/-).
- 7 Διακόπτης για την ενεργοποίηση και αύξηση της ταχύτητας πορείας ή για την ανάκληση της απομνημονευμένης ταχύτητας πορείας (RES/+).

Μπορείτε να συνδέσετε τη λειτουργία του ρυθμιστή περιοριστή ταχύτητας με τη λειτουργία «Ανίχνευση πινακίδων οδικής σήμανσης» ➔ 2.78.

STOP AND GO ΠΡΟΣΑΡΜΟΖΟΜΕΝΟΣ ΡΥΘΜΙΣΤΗΣ ΤΑΧΥΤΗΤΑΣ (3/14)

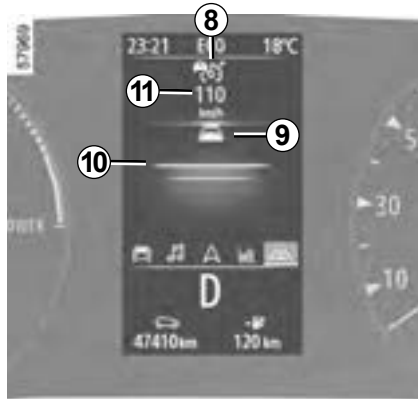

Ενδείξεις

- 8** ενδεικτικό προσαρμοζόμενου ρυθμιστής ταχύτητας Stop and Go.
- 9** Αυτοκίνητο που βρίσκεται μπροστά.
- 10** Απομνημονευμένη ασφαλής απόσταση.
- 11** Απομνημονευμένη ταχύτητας ρύθμισης.



Σημαντικό: πρέπει να κρατάτε τα πόδια σας κοντά στα πεντάλ ανά πάσα στιγμή για να είστε έτοιμοι για κάθε συμβάν.

Ενεργοποίηση

Χρησιμοποιήστε τον διακόπτη **5**.

Το ενδεικτικό  εμφανίζεται με γκρι χρώμα και το μήνυμα «Adaptive Cruise Ctl ON» εμφανίζεται στο καντράν, συνοδευόμενο από παύλες, για να δείξει ότι η λειτουργία ρυθμιστή ταχύτητας είναι ενεργοποιημένη και εν αναμονή καταχώρισης μιας ταχύτητας ρύθμισης.

Αυτή η λειτουργία δεν μπορεί να ενεργοποιηθεί όταν:

- το χειρόφρενο είναι δεμένο,
- το σύστημα Υποβοήθησης στάθμευσης είναι ήδη ενεργοποιημένο ➔ 2.142.

Το μήνυμα «Adaptive Cruise Ctl μη διαθέσιμο» εμφανίζεται στο καντράν.

Ρύθμιση της ταχύτητας

Όταν το αυτοκίνητο είναι σταματημένο ή κινείται με σταθερή ταχύτητα (για όλα τα αυτοκίνητα), πατήστε τον διακόπτη **6 (SET/-)** ή **7 (RES/+)** για να ενεργοποιήσετε τη λειτουργία και αποθηκεύστε την τρέχουσα ταχύτητα. Η ελάχιστη ταχύτητα πορείας είναι 30 χλμ./ώρα.

Η ταχύτητα πορείας **11** αντικαθιστά τις παύλες και η λειτουργία ρυθμιστή ταχύτητας επιβεβαιώνεται με την εμφάνιση της ταχύτητας πορείας με πράσινο χρώμα μαζί με την ενδεικτική λυχνία . Εάν προσπαθήσετε να ενεργοποιήσετε τη λειτουργία ενώ το αυτοκίνητο κινείται με ταχύτητα άνω των 135 χλμ./ώρα, εμφανίζεται το μήνυμα «Μη έγκυρη ταχύτ.» και η λειτουργία παραμένει απενεργοποιημένη.

Μόλις απομνημονευθεί η ταχύτητα ρύθμισης και ενεργοποιηθεί η ρύθμιση, μπορείτε να σηκώσετε το πόδι σας από το πεντάλ γκαζιού.

Εάν η ταχύτητα του αυτοκινήτου σας είναι χαμηλότερη από περίπου 30 χλμ./ώρα, η λειτουργία χρησιμοποιεί μια προεπιλεγμένη ταχύτητα ρύθμισης στα 30 χλμ./ώρα. Το αυτοκίνητο θα επιταχύνει μέχρι την απομνημονευμένη ταχύτητα ρύθμισης.

STOP AND GO ΠΡΟΣΑΡΜΟΖΟΜΕΝΟΣ ΡΥΘΜΙΣΤΗΣ ΤΑΧΥΤΗΤΑΣ (4/14)

Ενεργοποίηση του ρυθμιστή απόστασης ασφαλείας

Μόλις ενεργοποιηθεί ο ρυθμιστής ταχύτητας, η προεπιλεγμένη απόσταση ασφαλείας **10** εμφανίζεται με πράσινο χρώμα στο καντράν. Η προεπιλεγμένη απόσταση ασφαλείας αντιστοιχεί σε δύο δευτερόλεπτα περίπου (βλ. στις επόμενες σελίδες).

Εάν το σύστημα ανιχνεύσει κάποιο όχημα στη λωρίδα κυκλοφορίας σας από το σύστημα, ένα περίγραμμα αυτοκινήτου **9** θα εμφανιστεί πάνω από το μετρητή απόστασης **10** στο καντράν.

Το αυτοκίνητό σας προσαρμόζεται την ταχύτητα του προπορευόμενου αυτοκινήτου και ενεργοποιεί τα φρένα, εάν είναι απαραίτητο (τα φώτα στοπ ανάβουν) για να διατηρηθεί η απόσταση που εμφανίζεται στο καντράν.

Σημείωση: το μέγεθος του περιγράμματος **9** ποικίλλει ανάλογα με την απόσταση διαχωρισμού σας από το προπορευόμενο αυτοκίνητο. Όσο μεγαλύτερο το περίγραμμα, τόσο πιο κοντά βρίσκεται το προπορευόμενο αυτοκίνητο.

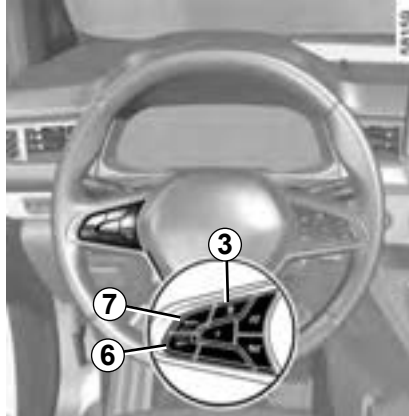

Ρύθμιση της ταχύτητας ρύθμισης

Μπορείτε να μεταβάλλετε την ταχύτητα πατώντας διαδοχικά (για μικρή διαφοροποίηση) ή πατώντας παρατεταμένα (για μεγάλη διαφοροποίηση) τον διακόπτη **6** ή **7**.

- χρησιμοποιήστε το διακόπτη «**SET/-**» **6** για να μειώσετε την ταχύτητα,
- χρησιμοποιήστε το διακόπτη «**RES/+**» **7** για να αυξήσετε την ταχύτητα.



Ρύθμιση της απόστασης από το προπορευόμενο αυτοκίνητο

Μπορείτε να αλλάξετε ανά πάσα στιγμή την απόσταση ασφαλείας από το προπορευόμενο αυτοκίνητο με διαδοχικά πατήματα του διακόπτη **3**.

Ο δείκτης οριζόντιας απόστασης στο καντράν υποδεικνύει τις διαφορετικές διαθέσιμες αποστάσεις ασφαλείας:

- δείκτης απόστασης **A**: μεγάλη απόσταση (που αντιστοιχεί σε 2,4 δευτερόλεπτα περίπου),

STOP AND GO ΠΡΟΣΑΡΜΟΖΟΜΕΝΟΣ ΡΥΘΜΙΣΤΗΣ ΤΑΧΥΤΗΤΑΣ (5/14)

Για να ρυθμίσετε την απόσταση ασφαλείας (συνέχεια)

- δείκτης απόστασης **B**: ενδιάμεση απόσταση 2 (που αντιστοιχεί σε περίπου 2 δευτερόλεπτα),
- δείκτης απόστασης **C**: ενδιάμεση απόσταση 1 (που αντιστοιχεί σε περίπου 1,6 δευτερόλεπτα),
- δείκτης απόστασης **D**: μικρή απόσταση (που αντιστοιχεί σε 1,2 δευτερόλεπτα περίπου).

Ο επιλεγμένος δείκτης απόστασης εμφανίζεται με πράσινο χρώμα στο καντράν. Οι άλλοι δείκτες παραμένουν γκρι.

Σημείωση: η απόσταση πρέπει να ρυθμιστεί με βάση το επίπεδο της κυκλοφορίας, τους τοπικούς κανονισμούς και τις καιρικές συνθήκες.

Η απόσταση ασφαλείας ρυθμίζεται από προεπιλογή στο μετρητή απόστασης **B**.

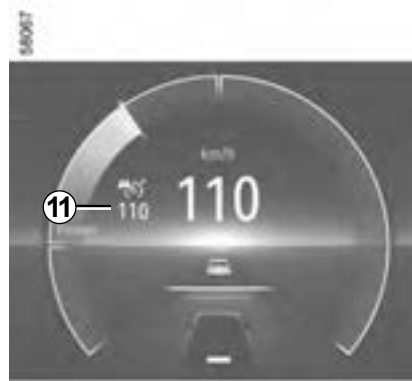

Υπέρβαση της ταχύτητας ρύθμισης

Ανά πάσα στιγμή, μπορείτε να υπερβείτε την ταχύτητα ρύθμισης πατώντας το πεντάλ του γκαζιού.

Σε περίπτωση υπέρβασής, η ταχύτητα ρύθμισης **11** εμφανίζεται με κόκκινο χρώμα.

Ο μετρητής απόστασης αναβοσβήνει, εάν η απόσταση μεταξύ του αυτοκινήτου σας και του προπορευόμενου αυτοκινήτου είναι μικρότερη από την απόσταση ασφαλείας που έχετε επιλέξει: η λειτουργία ελέγχου απόστασης ασφαλείας δεν είναι πλέον ενεργή.

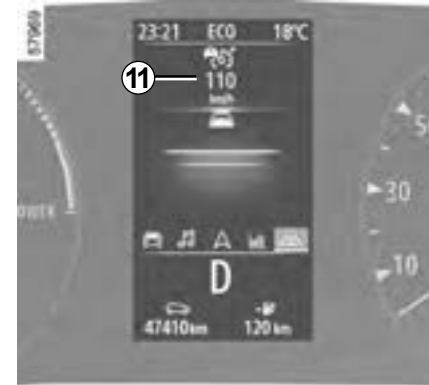

Στη συνέχεια, αφήστε το πεντάλ γκαζιού: ο έλεγχος ρυθμιστή ταχύτητας και απόστασης ασφαλείας θα συνεχίσει αυτόματα με την ταχύτητα και απόσταση που είχατε ορίσει προηγουμένως.

Ελιγμός προσπέρασης

Εάν επιθυμείτε να προσπεράσετε το προπορευόμενο αυτοκίνητο, η ενεργοποίηση του φλας θα ακυρώσει προσωρινά τον έλεγχο απόστασης ασφαλείας και θα επιτρέψει επαρκή ταχύτητα επιτάχυνσης για την ολοκλήρωση της προσπέρασης.

STOP AND GO ΠΡΟΣΑΡΜΟΖΟΜΕΝΟΣ ΡΥΘΜΙΣΤΗΣ ΤΑΧΥΤΗΤΑΣ (6/14)

Stop και start

Σε περίπτωση επιβράδυνσης του προπορευόμενου οχήματος, το σύστημα προσαρμόζει την ταχύτητά του έως την πλήρη ακινητοποίηση, εάν απαιτείται (π.χ. μεγάλη κυκλοφοριακή κίνηση). Το αυτοκίνητο σταματά μερικά μέτρα από το προπορευόμενο αυτοκίνητο.

Όταν το προπορευόμενο αυτοκίνητο ξεκινήσει ξανά:

- εάν η στάση δεν υπερβαίνει τα τρία δευτερόλεπτα, το αυτοκίνητο ξεκινά αυτόματα χωρίς καμία ενέργεια από τον οδηγό.
- εάν η στάση υπερβαίνει τα τρία δευτερόλεπτα, πρέπει να πατήσετε το πεντάλ γκαζιού ή να πατήσετε το πλήκτρο **7 (RES/+)** για να ξεκινήσει ξανά το αυτοκίνητο. Το μήνυμα «Πατήστε RES/+ ή επιταχύνετε» εμφανίζεται στο καντράν για επιβεβαίωση.

Εάν η στάση υπερβεί τα τρία λεπτά, το αυτόματο χειρόφρενο εμπλέκεται αυτόματα και ο προσαρμοζόμενος ρυθμιστής ταχύτητας Stop and Go απενεργοποιείται. Το ενδεικτικό  εξαφανίζεται ως επιβεβαίωση ότι η λειτουργία είναι απενεργοποιημένη.

Αναστολή της λειτουργίας

Μπορείτε να θέσετε τη λειτουργία σε αναστολή όταν:

- πατάτε τον διακόπτη **4 (0)**,
- εφαρμόζετε το πεντάλ του φρένου, ενώ το αυτοκίνητο κινείται.

Η λειτουργία απενεργοποιείται από το σύστημα, εάν:

- θέτετε τον μοχλό επιλογής σχέσεων στη θέση **P** ή τη θέση **N**,
- επιλέξετε την όπισθεν,
- απασφαλίστε τη ζώνη ασφαλείας του οδηγού;
- ανοίξετε ένα από τα ανοιγόμενα μέρη;
- πατήσετε το πλήκτρο εκκίνησης/σβησίματος του κινητήρα;
- η κλίση είναι πολύ μεγάλη;
- η ταχύτητα του αυτοκινήτου είναι υψηλότερη από 135 χλμ./ώρα,
- ενεργοποιούνται ορισμένα βοηθήματα και συσκευές διόρθωσης της οδήγησης (ενεργή πέδηση έκτακτης ανάγκης, ABS, ESC.)

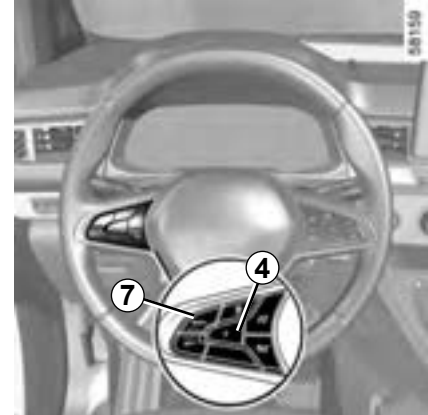

Σε κάθε περίπτωση, η αναστολή της λειτουργίας επιβεβαιώνεται όταν τα ενδεικτικά εμφανίζονται με γκρι χρώμα και το μήνυμα «Adaptive cruise ctl αποσυνδεδεμένο» εμφανίζεται στο καντράν.



Η αναστολή της λειτουργίας προσαρμοζόμενου ρυθμιστή ταχύτητας Stop and Go ή η απενεργοποίησή της δεν προκαλεί γρήγορη μείωση της ταχύτητας: θα χρειαστεί να πατήσετε φρένο χρησιμοποιώντας το πεντάλ του φρένου, εάν απαιτείται.

STOP AND GO ΠΡΟΣΑΡΜΟΖΟΜΕΝΟΣ ΡΥΘΜΙΣΤΗΣ ΤΑΧΥΤΗΤΑΣ (7/14)

Έξοδος από την αναστολή λειτουργίας

Ανάλογα με την απομνημονευμένη ταχύτητα ρύθμισης

Εάν μια ταχύτητα είναι απομνημονευμένη, μπορείτε να την επαναφέρετε, αφού βεβαιωθείτε ότι οι συνθήκες της κυκλοφορίας το επιτρέπουν (κίνηση, κατάσταση του οδοστρώματος, κλιματολογικές συνθήκες...). Πιέστε τον διακόπτη **7 (RES/+)** στην περιοχή των επιβεβαιωμένων ταχυτήτων.

Κατά την επαναφορά της απομνημονευμένης ταχύτητας, η ενεργοποίηση του ρυθμιστή ταχύτητας επιβεβαιώνεται με την εμφάνιση της ταχύτητας ρύθμισης με πράσινο χρώμα.

Σημείωση: εάν η αποθηκευμένη ταχύτητα είναι μεγαλύτερη από την τρέχουσα ταχύτητα, το αυτοκίνητο θα επιταχύνει μέχρι αυτή την ταχύτητα.

Ανάλογα με την τρέχουσα ταχύτητα

Όταν η λειτουργία ρυθμιστή ταχύτητας έχει τεθεί σε αναμονή, πιέζοντας τον διακόπτη **6 (SET/-)** ενεργοποιείται εκ νέου η λειτουργία ρυθμιστή ταχύτητας χωρίς να λαμβάνεται υπόψιν η απομνημονευμένη ταχύτητα: λαμβάνεται υπόψη η ταχύτητα κίνησης του αυτοκινήτου τη συγκεκριμένη στιγμή.

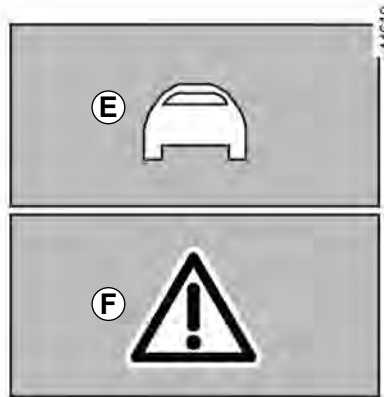

Προειδοποιήσεις «Ανάληψη του ελέγχου του αυτοκινήτου»

Σε ορισμένες περιπτώσεις (π.χ.: προσέγγιση ενός πολύ πιο αργού αυτοκινήτου, γρήγορη αλλαγή λωρίδας από το προπορευόμενο αυτοκίνητο, κ.λπ.), **το σύστημα μπορεί να μην διαθέτει χρόνο αντίδρασης.**

Ανάλογα με την περίπτωση, το σύστημα εκπέμπει ένα ηχητικό σήμα, που σχετίζεται με:

- πορτοκαλί ενδεικτικό **E** όταν η κατάσταση απαιτεί την προσοχή του οδηγού,

ή

- το κόκκινο ενδεικτικό **F** μαζί με το μήνυμα «Φρενάρετε», όταν η κατάσταση απαιτεί άμεση προσοχή του οδηγού.

Σε όλες τις περιπτώσεις, ενεργήστε αναλόγως και πραγματοποιήστε τους απαιτούμενους χειρισμούς.

STOP AND GO ΠΡΟΣΑΡΜΟΖΟΜΕΝΟΣ ΡΥΘΜΙΣΤΗΣ ΤΑΧΥΤΗΤΑΣ (8/14)

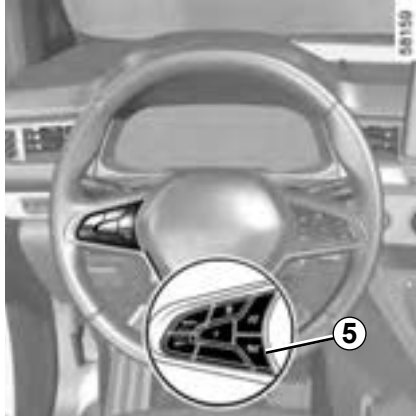

Διακοπή της λειτουργίας

Η λειτουργία του προσαρμοζόμενου ρυθμιστή ταχύτητας Stop and Go απενεργοποιείται με το πάτημα του διακόπτη 5.

Η ενδεικτική λυχνία  εξαφανίζεται από το καντράν για να επιβεβαιώσει ότι η λειτουργία δεν είναι πλέον ενεργή.

Προσωρινή μη διαθεσιμότητα

Το ραντάρ μπορεί να ανιχνεύσει οχήματα μπροστά από το αυτοκίνητό σας. Το σύστημα δεν λειτουργεί σωστά, εάν η περιοχή ανίχνευσης του ραντάρ καλύπτεται ή εάν το σήμα παρεμποδίζεται.

Εάν η περιοχή ανίχνευσης του ραντάρ εμποδίζεται ή το σήμα του ραντάρ διακόπτεται, το μήνυμα «Εμπρός ραντάρ χωρίς ορατότητα» εμφανίζεται στο καντράν και ο προσαρμοζόμενος ρυθμιστής ταχύτητας Stop and Go διακόπτεται. Το πράσινο ενδεικτικό  εξαφανίζεται για να επιβεβαιώσει ότι η λειτουργία έχει απενεργοποιηθεί αυτόματα. Βεβαιωθείτε ότι η περιοχή του ραντάρ δεν παρεμποδίζεται (ακαθαρσίες, λάσπη, χιόνι, κακή τοποθέτηση μπροστινής πινακίδας κυκλοφορίας), δεν παρουσιάζει ίχνη σύγκρουσης ή τροποποίησης (συμπεριλαμβανομένης της βαφής) και δεν κρύβεται από κάποιο παρελκόμενο τοποθετημένο στο μπροστινό μέρος του αυτοκινήτου (στη γρίλια, στο λογότυπο κ.λπ.).

Οι συνθήκες σε ορισμένες γεωγραφικές περιοχές μπορεί να διαταράξουν τη λειτουργία, για παράδειγμα:

- άνυδρες ζώνες, σήραγγες, μεγάλες γέφυρες ή κακά συντηρημένοι δρόμοι χωρίς διαγράμμιση, χωρίς πινακίδες ή με δέντρα σε κοντινή απόσταση,
- σε στρατιωτική ζώνη ή περιοχή αεροδρομίου.

Πρέπει να εξέλθετε από αυτές τις περιοχές για να λειτουργήσει η λειτουργία.

Σε κάθε περίπτωση, εάν το μήνυμα δεν διαγραφεί μετά την επανεκκίνηση του κινητήρα, συμβουλευθείτε ένα επίσημο συνεργείο της μάρκας.

Πρόβλημα λειτουργίας

Εάν ανιχνευτεί βλάβη στη λειτουργία του προσαρμοζόμενου ρυθμιστή ταχύτητας Stop and Go, στο καντράν εμφανίζεται το μήνυμα Ελέγξτε Cruise Control και η λειτουργία του προσαρμοζόμενου ρυθμιστή ταχύτητας Stop and Go απενεργοποιείται.

Εάν ανιχνευθεί κάποιο πρόβλημα λειτουργίας σε ένα ή περισσότερα εξαρτήματα του συστήματος, η λειτουργία του προσαρμοζόμενου ρυθμιστή ταχύτητας Stop and Go απενεργοποιείται.

Το ενδεικτικό  εμφανίζεται στο καντράν μαζί με ένα από τα ακόλουθα, ανάλογα με το δυσλειτουργία:

- «Ελέγξτε εμπρός κάμερα»,
- «Ελέγξτε εμπρός ραντάρ»,
- «Ελέγξτε κάμερα/ραντάρ»,
- «Ελέγξτε το όχημα».

Απευθυνθείτε σε ένα Επίσημο Συνεργείο της μάρκας

STOP AND GO ΠΡΟΣΑΡΜΟΖΟΜΕΝΟΣ ΡΥΘΜΙΣΤΗΣ ΤΑΧΥΤΗΤΑΣ (9/14)

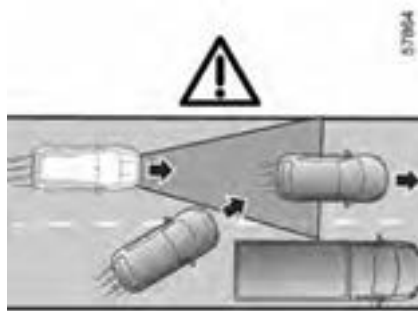

Ⓒ

Περιορισμοί λειτουργίας του συστήματος

Ανίχνευση αυτοκινήτου

Το σύστημα ανιχνεύει μόνο οχήματα (αυτοκίνητα, φορτηγά, μοτοσυκλέτες) που κινούνται στην ίδια κατεύθυνση με το αυτοκίνητό σας.

Ένα αυτοκίνητο που στρίβει μέσα στην ίδια λωρίδα (π.χ.: Ⓒ) θα ληφθεί υπόψη από το σύστημα μόνο αφού εισέλθει στις περιοχές ανίχνευσης της κάμερας και του ραντάρ.

Το σύστημα μπορεί να προκαλέσει απότομη ή καθυστερημένη πέδηση.

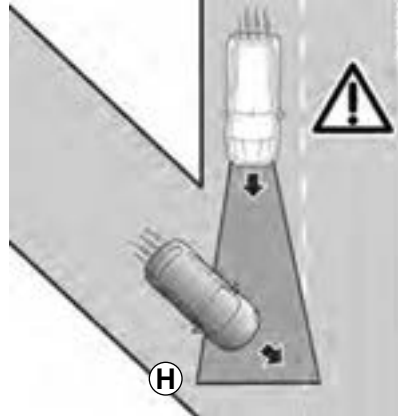

Ⓓ

Το σύστημα αδυνατεί να ανιχνεύσει:

- αυτοκίνητα που φθάνουν σε διασταυρώσεις: συνδετήριους κλάδους κόμβων (π.χ. Ⓓ) κ.λπ.,
- αυτοκίνητα που κινούνται στη λάθος πλευρά του δρόμου ή σε οπισθοπορεία προς το μέρος σας.

Ο προσαρμοζόμενος ρυθμιστής ταχύτητας Stop and Go πρέπει να χρησιμοποιείται μόνο σε αυτοκινητόδρομο (ή σε δρόμο πολλαπλών λωρίδων κυκλοφορίας με κεντρική μπαριέρα).

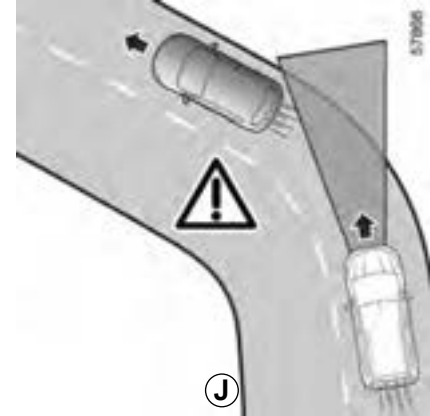

Ⓙ

Αναγνώριση κατά τη διάρκεια της στροφής

Κατά την είσοδο σε γωνία ή σε στροφή, το ραντάρ ή/και η κάμερα μπορεί να μην είναι σε θέση να ανιχνεύσει προσωρινά το προπορευόμενο αυτοκίνητο (π.χ.: Ⓙ).

Το σύστημα μπορεί να ενεργοποιήσει την επιτάχυνση.

Κατά την έξοδο από τη στροφή, η ανίχνευση του προπορευόμενου αυτοκινήτου από το σύστημα ενδέχεται να διακοπεί ή να καθυστερήσει.

Το σύστημα μπορεί να προκαλέσει απότομη ή καθυστερημένη πέδηση.

STOP AND GO ΠΡΟΣΑΡΜΟΖΟΜΕΝΟΣ ΡΥΘΜΙΣΤΗΣ ΤΑΧΥΤΗΤΑΣ (10/14)

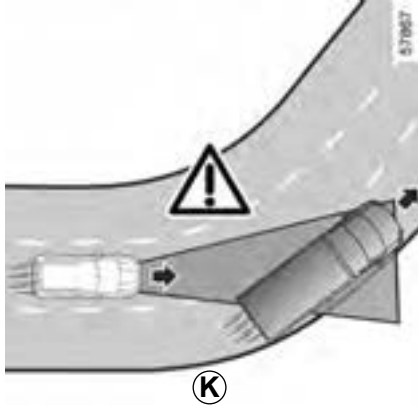

Ανίχνευση αυτοκινήτων στις διπλανές λωρίδες

Το σύστημα μπορεί να εντοπίσει αυτοκίνητα που κινούνται σε γειτονικές λωρίδες, όταν:

- εισέρχεστε σε στροφή (π.χ.: **K**),
- οδηγείτε σε δρόμο με στενές λωρίδες κυκλοφορίας,
- η ταχύτητα του αυτοκινήτου στη διπλανή λωρίδα κυκλοφορίας είναι μικρότερη και εάν ένα από τα αυτοκίνητα αυτά βρίσκεται πολύ κοντά στη λωρίδα κυκλοφορίας του άλλου οχήματος.

Το σύστημα μπορεί να ενεργοποιήσει λανθασμένη επιβράδυνση ή πέδηση.

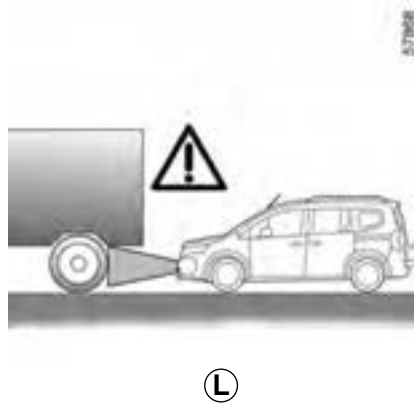

Αυτοκίνητα που αποκρύπτονται λόγω του ανάγλυφου του εδάφους

Το σύστημα δεν θα ανιχνεύσει οχήματα που αποκρύπτονται λόγω αυξομειώσεων του ανάγλυφου του εδάφους ή όσα βρίσκονται εκτός των περιοχών ανίχνευσης της κάμερας και του ραντάρ κατά την οδήγηση σε ανωφέρεια ή κατωφέρεια.

Αυτοκίνητα εκτός των περιοχών ανίχνευσης της κάμερας και του ραντάρ.

Το σύστημα θα αντιδράσει αργά ή καθόλου εάν τα ανιχνεύσιμα αυτοκίνητα βρίσκονται εκτός των περιοχών ανίχνευσης της κάμερας και του ραντάρ, ιδιαίτερα στις παρακάτω περιπτώσεις:

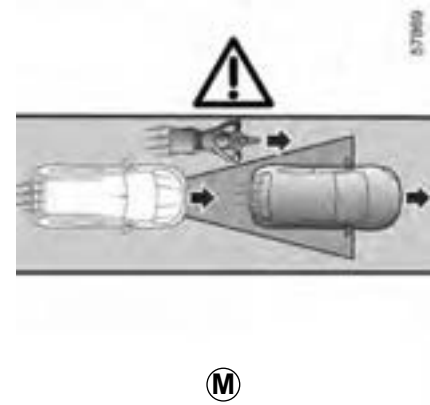

- αυτοκίνητα που μεταφέρουν αντικείμενα μεγάλου μήκους που υπερβαίνουν τη γραμμή;
- το πραγματικό μήκος οχημάτων μεγάλου μήκους (π.χ.: **L**) εκτός της περιοχής ανίχνευσης του ραντάρ (μηχανήματα έργων, οχήματα ρυμούλκησης γεωργικών μηχανημάτων, κ.λπ.);
- αυτοκίνητα που δεν είναι σωστά κεντραρισμένα στη λωρίδα κυκλοφορίας;
- στενά αυτοκίνητα που είναι πολύ κοντά (π.χ.: **M**).

STOP AND GO ΠΡΟΣΑΡΜΟΖΟΜΕΝΟΣ ΡΥΘΜΙΣΤΗΣ ΤΑΧΥΤΗΤΑΣ (11/14)

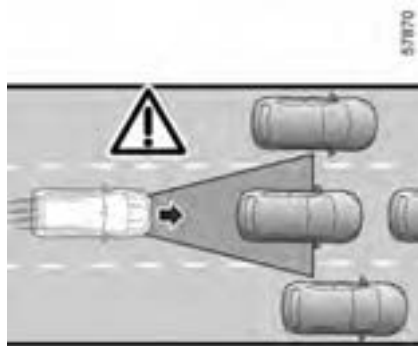

(N)

Στατικά και αργά κινούμενα οχήματα

Όταν η ταχύτητα είναι πάνω από 50 χλμ./ώρα, **το σύστημα δεν μπορεί να ανιχνεύσει:**

- σταματημένα αυτοκίνητα (π.χ. **N**),
- πολύ αργά κινούμενα αυτοκίνητα.

Όταν η ταχύτητα είναι κάτω από 50 χλμ./ώρα, **το σύστημα δεν μπορεί να αντιδράσει ή μπορεί να αντιδράσει πολύ αργά σε:**

- σταματημένα αυτοκίνητα (π.χ. **N**),
- πολύ αργά κινούμενα αυτοκίνητα,

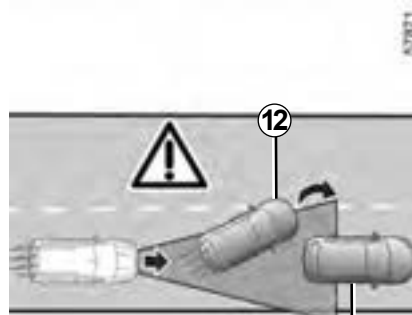

(P)

13

- προπορευόμενα αυτοκίνητα **12** που αλλάζουν λωρίδα κυκλοφορίας, αποκαλύπτοντας ένα σταματημένο όχημα **13** (π.χ.: **P**).

Να είστε σε συνεχή εγρήγορση ώστε να αναλάβετε τον έλεγχο του αυτοκινήτου σας, όταν αντιμετωπίσετε σταματημένο ή πολύ αργά κινούμενα οχήματα (π.χ.: **N).**

Ο προσαρμοζόμενος ρυθμιστής ταχύτητας Stop and Go δεν ενεργοποιεί την ακινητοποίηση έκτακτης ανάγκης και η δυνατότητα πέδησής του είναι περιορισμένη.

STOP AND GO ΠΡΟΣΑΡΜΟΖΟΜΕΝΟΣ ΡΥΘΜΙΣΤΗΣ ΤΑΧΥΤΗΤΑΣ (12/14)

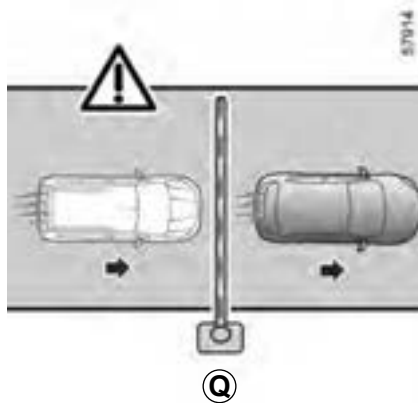

Μη ανίχνευση σταθερών εμποδίων και αντικειμένων μικρού μεγέθους

Το σύστημα αδυνατεί να ανιχνεύσει:

- πεζοί, ποδήλατα, σκούτερ, κ.λπ.;
- ζώα;
- σταθερά εμπόδια (μπάρες διοδίων, τοίχοι, κ.λπ.) (π.χ.: **Q**).

Αυτά δεν λαμβάνονται υπόψη από το σύστημα. Δεν ενεργοποιούν καμία προειδοποίηση ή αντίδραση στο σύστημα.

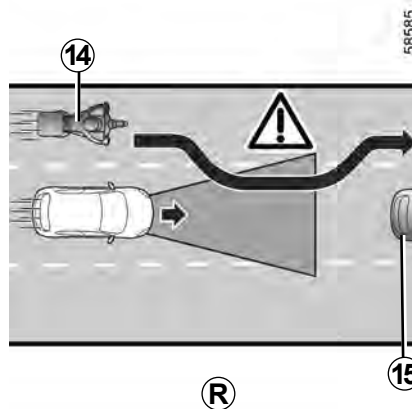

Ανίχνευση αυτοκινήτων που κινούνται στη λωρίδα με μεγάλη ταχύτητα

Όταν το αυτοκίνητό σας προσπεραστεί από άλλο όχημα που κινείται με μεγάλη ταχύτητα **14** (μοτοσικλέτα, αυτοκίνητο κ.λπ.) (π.χ. **R**) και αυτό το αυτοκίνητο κινηθεί προσωρινά ανάμεσα σε εσάς και το προπορευόμενο αυτοκίνητο **15**, **το σύστημα μπορεί να προκαλέσει αδικαιολόγητη επιτάχυνση, επιβράδυνση ή φρενάρισμα.**

STOP AND GO ΠΡΟΣΑΡΜΟΖΟΜΕΝΟΣ ΡΥΘΜΙΣΤΗΣ ΤΑΧΥΤΗΤΑΣ (13/14)

Αυτή η λειτουργία είναι συ-μπληρωματική στην οδήγηση. Σε καμία περίπτωση δεν πρέπει να υποκαθιστά την υπευθυνότητα του οδηγού για την τήρηση των ορίων ταχύτητας και τις αποστάσεις ασφαλείας και την προσοχή.

Ο οδηγός πρέπει να έχει πάντοτε τον έλεγχο του αυτοκινήτου.

Ο οδηγός πρέπει πάντα να προσαρμόζει την ταχύτητα στο περιβάλλον και τις συνθήκες οδήγησης, ανεξάρτητα από τις ενδείξεις του συστήματος.

Εκτός από τις γραμμές που οριοθετούν λωρίδες κυκλοφορίας, οι ενδείκτες κυκλοφοριακής κίνησης (σηματοδότες, πινακίδες, διαβάσεις πεζών κ.λπ.) δεν αναγνωρίζονται από το σύστημα. Δεν ενεργοποιούν καμία προειδοποίηση ή αντίδραση από το σύστημα.

Το σύστημα δεν πρέπει σε καμία περίπτωση να θεωρείται ισοδύναμο με έναν ανιχνευτή εμποδίων ή με ένα σύστημα αποφυγής συγκρούσεων.

Χρησιμοποιήστε τη λειτουργία του προσαρμοζόμενου ρυθμιστή ταχύτητας Stop and Go μόνο σε αυτοκινητόδρομο (ή αυτοκινητόδρομο με διαχωριστική νησίδα).

Επεμβάσεις/επισκευές του συστήματος

- Σε περίπτωση σύγκρουσης, ενδέχεται να μεταβληθεί η ευθυγράμμιση του ραντάρ ή/και της κάμερας και, κατά συνέπεια, να επηρεαστεί η λειτουργία τους. Απενεργοποιήστε το σύστημα και συμβουλευθείτε μία επίσημη αντιπροσωπεία.
- Οποιαδήποτε εργασία στην περιοχή όπου βρίσκεται το ραντάρ ή/και η κάμερα (αντικαταστάσεις, επισκευές, τροποποιήσεις παρμπρίζ, βαφή, κ.λπ.) πρέπει να εκτελείται από ειδικευμένο επαγγελματία.

Μόνο οι επίσημες αντιπροσωπείες είναι εξουσιοδοτημένες να επεμβαίνουν στο σύστημα.

Απενεργοποίηση της λειτουργίας

Πρέπει να απενεργοποιήσετε τη λειτουργία, εάν:

- το αυτοκίνητο βρίσκεται σε δρόμο με πολλές στροφές,
- το αυτοκίνητο είναι ρυμουλκούμενο (βλάβη),
- το αυτοκίνητο φέρει ρυμούλκα ή τροχόσπιτο,
- το αυτοκίνητο κινείται σε σήραγγα ή κοντά σε μεταλλική δομή,
- το αυτοκίνητο φτάσει σε σημείο διοδίων, χώρο οδικών έργων ή σε στενή λωρίδα κυκλοφορίας,
- το αυτοκίνητο κινείται προς τα πάνω ή προς τα κάτω σε πολύ απότομη κατωφέρεια,
- η ορατότητα δεν είναι καλή (λαμπρός ήλιος, ομίχλη, κ.λπ.),
- το αυτοκίνητο κινείται σε ολισθηρό οδόστρωμα (βροχή, χιόνι, χαλίκια, κ.λπ.),
- οι καιρικές συνθήκες είναι κακές (βροχή, χιόνι, πλευρικός άνεμος, κ.λπ.),
- η περιοχή του ραντάρ έχει υποστεί ζημιά (συγκρούσεις, κ.λπ.),
- η περιοχή της κάμερας έχει υποστεί ζημιά (π.χ. στο εσωτερικό ή στο εξωτερικό του παρμπρίζ),
- το παρμπρίζ είναι ραγισμένο ή παραμορφωμένο.

Σε περίπτωση όπου το σύστημα δεν συμπεριφέρεται κανονικά, απενεργοποιήστε το και συμβουλευθείτε έναν εξουσιοδοτημένο αντιπρόσωπο.

STOP AND GO ΠΡΟΣΑΡΜΟΖΟΜΕΝΟΣ ΡΥΘΜΙΣΤΗΣ ΤΑΧΥΤΗΤΑΣ (14/14)**Περιπτώσεις παρεμβολής του συστήματος**

Ορισμένες συνθήκες ενδέχεται να διαταράξουν ή να καταστρέψουν τη λειτουργία του συστήματος, π.χ.:

- το παρμπρίζ ή η περιοχή του ραντάρ παρεμποδίζεται (από ακαθαρσίες, πάγο, χιόνι, συμπίκνωση, πινακίδα κυκλοφορίας κ.λπ.),
- πολύπλοκο περιβάλλον (τούνελ κ.λπ.);
- δυσμενείς καιρικές συνθήκες (χιόνι, έντονη βροχή, χαλάζι, πάγος κλπ.);
- κακή ορατότητα (νύχτα, ομίχλη, κ.λπ.);
- κακή αντίθεση μεταξύ προπορευόμενου αυτοκινήτου και περιβάλλοντος (π.χ. λευκό αυτοκίνητο σε χιονισμένη περιοχή, κ.λπ.),
- θάμβωση (εκτυφλωτικός ήλιο, φώτα αυτοκινήτων που κινούνται στο αντίθετο ρεύμα κυκλοφορίας κ.λπ.);
- ο δρόμος είναι στενός, με πολλές στροφές ή ελικοειδής (απότομες στροφές, κ.λπ.),
- πιο αργό αυτοκίνητο με σημαντική διαφορά στην ταχύτητα,
- πατάκια που δεν είναι προσαρμοσμένα στο αυτοκίνητο. Στην πλευρά του οδηγού, να χρησιμοποιείτε υποχρεωτικά τα πατάκια που είναι προσαρμοσμένα στο αυτοκίνητο, στερεώνοντας τα στα ήδη εγκατεστημένα εξαρτήματα και να ελέγχετε τακτικά τη στερέωσή τους. Μην τοποθετείτε από πάνω διάφορα πατάκια. **Κίνδυνος μαγκώματος των πεντάλ.**

Σε αυτές τις περιπτώσεις, το σύστημα μπορεί να παρέμβει λανθασμένα.

Κίνδυνος ανεπιθύμητου φρεναρίσματος ή επιτάχυνσης.

Πολλές απρόβλεπτες περιπτώσεις μπορούν να επηρεάσουν τη λειτουργία του συστήματος. Ορισμένα αντικείμενα ή αυτοκίνητα που μπορεί να εμφανιστούν στη ζώνη εντοπισμού της κάμερας ή του ραντάρ μπορεί να ερμηνευτούν λανθασμένα από το σύστημα, ενδεχομένως οδηγώντας σε ακατάλληλη επιτάχυνση ή πέδηση.

Πρέπει να είστε πάντοτε προσεκτικοί για απροσδόκητα συμβάντα που μπορεί να προκύψουν κατά την οδήγηση. Διατηρείτε πάντα τον έλεγχο του αυτοκινήτου σας, κρατώντας τα πόδια σας κοντά στα πεντάλ, ώστε να είστε έτοιμοι να δράσετε σε κάθε περίπτωση.

ΒΟΗΘΟΣ ΑΥΤΟΚΙΝΗΤΟΔΡΟΜΟΥ ΚΑΙ ΚΥΚΛΟΦΟΡΙΑΣ (1/16)

Η λειτουργία «Υποβοήθηση για αυτοκινητόδρομους και κυκλοφοριακή συμφόρηση» είναι ένα σύστημα υποβοήθησης οδήγησης που έχει σχεδιαστεί για χρήση σε μεγάλα ταξίδια σε αυτοκινητοδρόμους, με ομαλή κυκλοφοριακή ροή ή σε κυκλοφοριακή συμφόρηση.

Ανάλογα με το αυτοκίνητο, αυτό το σύστημα περιλαμβάνει τη λειτουργία «**Stop and Go Προσαρμοζόμενου ρυθμιστή ταχύτητας**» ➔ 2.91 και τη λειτουργία «Κεντράρισμα στη λωρίδα κυκλοφορίας».

Όταν αυτές οι δύο λειτουργίες ενεργοποιούνται ταυτόχρονα, το σύστημα επιτρέπει στον οδηγό να:

- διατηρήσει την ταχύτητα του αυτοκινήτου ανάλογα με την ταχύτητα που έχει αποθηκευτεί προηγουμένως;
- να προσαρμόσει την απόσταση μεταξύ του αυτοκινήτου και του προπορευόμενου αυτοκινήτου;
- να κατευθύνει το αυτοκίνητο στο κέντρο της λωρίδας κυκλοφορίας.

Τη λειτουργία προσαρμοζόμενου ρυθμιστή ταχύτητας «Stop and Go»

Με βάση τις πληροφορίες από το ραντάρ ή την κάμερα, η λειτουργία του προσαρμοζόμενου ρυθμιστή ταχύτητας Stop and Go σας δίνει τη δυνατότητα να διατηρήσετε την επιλεγμένη ταχύτητα, γνωστή ως ταχύτητα πορείας, διατηρώντας ασφαλή απόσταση από το προπορευόμενο αυτοκίνητο στην ίδια λωρίδα κυκλοφορίας.

Εάν το προπορευόμενο αυτοκίνητο σταματήσει, ο προσαρμοζόμενος ρυθμιστής ταχύτητας Stop and Go μπορεί να φρενάρει το αυτοκίνητό σας μέχρι την πλήρη στάση πριν ξεκινήσει ξανά.

Ο προσαρμοζόμενος ρυθμιστής ταχύτητας Stop and Go δεν ενεργοποιεί την ακινητοποίηση έκτακτης ανάγκης και η δυνατότητα πέδησής του είναι περιορισμένη.



Σημαντικό: πρέπει να διατηρείτε πάντα τα πόδια σας κοντά στα πεντάλ και τα χέρια σας στο τιμόνι για να είστε έτοιμοι για κάθε συμβάν.

Το σύστημα ελέγχει την επιτάχυνση και την επιβράδυνση του αυτοκινήτου σας, χρησιμοποιώντας το σύστημα κινητήρα και πέδησης.

Η λειτουργία «προσαρμοζόμενου ρυθμιστή ταχύτητας Stop and Go» μπορεί να ενεργοποιηθεί από τα 0 έως τα 135 χλμ./ώρα ανάλογα με τις συνθήκες στο δρόμο (κίνηση, καιρικές συνθήκες κ.λπ.).

Αναπαρίσταται από το παρακάτω σύμβολο



➔ 2.91.

Σημείωση:

- ο οδηγός πρέπει να τηρεί το μέγιστο όριο ταχύτητας και τις αποστάσεις ασφαλείας της χώρας όπου οδηγεί,
- ο Stop and Go προσαρμοζόμενος ρυθμιστής ταχύτητας μπορεί να φρενάρει το αυτοκίνητο χρησιμοποιώντας μέχρι και το ένα τρίτο της ισχύος των φρένων. Ανάλογα με την περίπτωση, ο οδηγός ενδέχεται να χρειαστεί να φρενάρει πιο δυνατά.

ΒΟΗΘΟΣ ΑΥΤΟΚΙΝΗΤΟΔΡΟΜΟΥ ΚΑΙ ΚΥΚΛΟΦΟΡΙΑΣ (2/16)

Η λειτουργία «Κεντραρίσματος στη λωρίδα κυκλοφορίας»

Χρησιμοποιώντας τις πληροφορίες από την κάμερα, η λειτουργία «Κεντραρίσματος στη λωρίδα κυκλοφορίας» κατευθύνει το σύστημα διεύθυνσης για να κατευθύνει το αυτοκίνητο στο μέσο της λωρίδας κυκλοφορίας. Αυτή η λειτουργία είναι διαθέσιμη μόνο ενώ ο Stop and Go προσαρμοζόμενος ρυθμιστής ταχύτητας είναι ενεργοποιημένος ➔ 2.91.

Αν το επιτρέπουν οι συνθήκες, η λειτουργία είναι διαθέσιμη μεταξύ:

– 0 - 135 χλμ./ώρα περίπου, με προπορευόμενο αυτοκίνητο,

ή

– 60 - 135 χλμ./ώρα περίπου, χωρίς προπορευόμενο αυτοκίνητο.

Η λειτουργία «Κεντραρίσματος στη λωρίδα κυκλοφορίας» είναι μια λειτουργία άνεσης. Αναπαρίστανται από το παρακάτω σύμβολο



Σημείωση: σε περίπτωση απότομης στροφής, η δυνατότητα πλευρικής συγκράτησης της λειτουργίας είναι περιορισμένη και απαιτείται άμεση ενέργεια του οδηγού στο τιμόνι.

Πρόσθετες πληροφορίες

Ανάλογα με το αυτοκίνητο, η λειτουργία «Υποβοήθηση για αυτοκινητόδρομους και κυκλοφοριακή συμφόρηση» μπορεί να χρησιμοποιηθεί με άλλες λειτουργίες υποβοήθησης οδήγησης.

Σημειώστε τα εξής:

- η ενεργοποίηση του περιοριστή ταχύτητας προκαλεί απενεργοποίηση του συστήματος;
- το σύστημα δεν μπορεί να ενεργοποιηθεί όταν είναι ενεργοποιημένη, η λειτουργία «Βοήθειας στο παρκάρισμα»,
- η ενεργοποίηση της λειτουργίας «Κεντράρισμα στη λωρίδα κυκλοφορίας» οδηγεί σε αναστολή τις λειτουργίας «Προειδοποίηση ακούσιας εξόδου από τη λωρίδα κυκλοφορίας» ή τη λειτουργία «Υποβοήθησης Διατήρησης λωρίδας κυκλοφορίας» εάν έχουν ήδη ενεργοποιηθεί. Αυτές θα ενεργοποιηθούν ξανά όταν ο οδηγός αποφασίσει να σταματήσει τη λειτουργία «Κεντράρισμα στη λωρίδα κυκλοφορίας».

ΒΟΗΘΟΣ ΑΥΤΟΚΙΝΗΤΟΔΡΟΜΟΥ ΚΑΙ ΚΥΚΛΟΦΟΡΙΑΣ (3/16)

50000

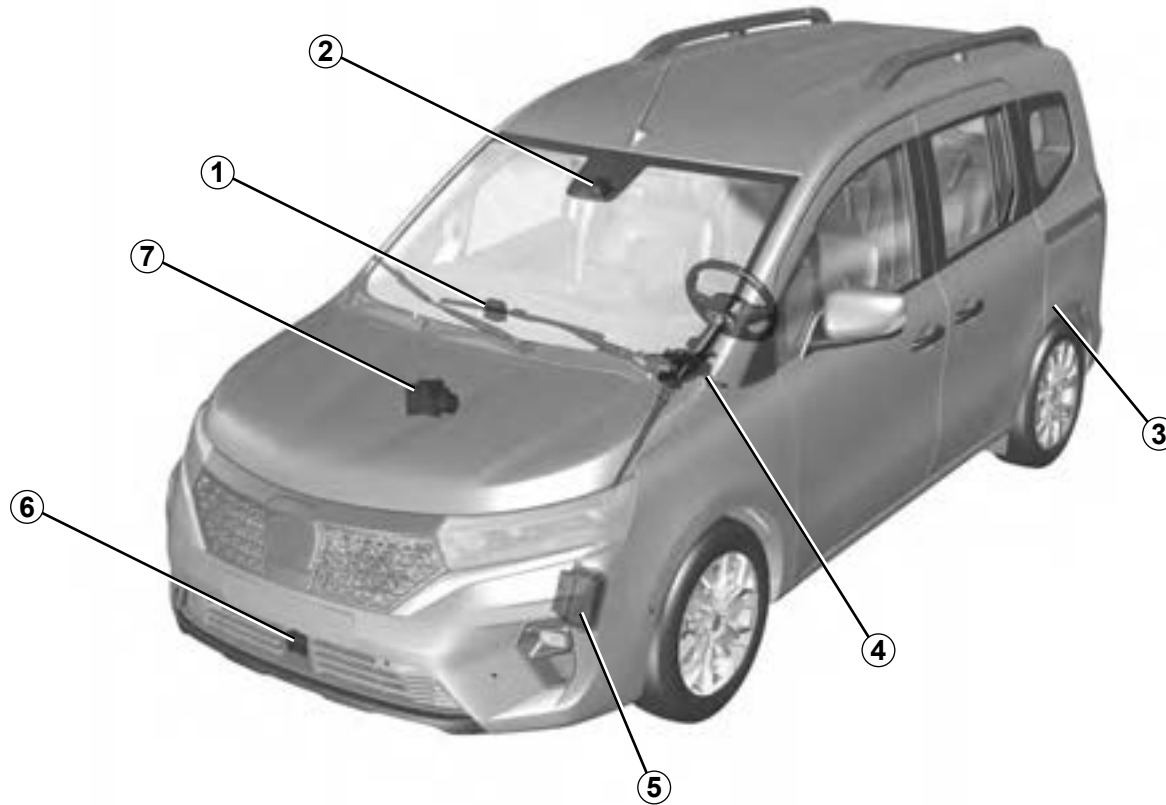

2.107

ΒΟΗΘΟΣ ΑΥΤΟΚΙΝΗΤΟΔΡΟΜΟΥ ΚΑΙ ΚΥΚΛΟΦΟΡΙΑΣ (4/16)

Υπολογιστής 1

Λαμβάνει πληροφορίες από το ραντάρ και την κάμερα για τον προσδιορισμό της πορείας και της ταχύτητας του αυτοκινήτου (επιτάχυνση ή φρενάρισμα). Μεταξύ άλλων, ελέγχει τις παραμέτρους ενεργοποίησης/ απενεργοποίησης του συστήματος (άνοιγμα θυρών, κ.λπ.).

κάμερα 2

Ανιχνεύει τις ενδείξεις στο έδαφος και τη θέση των αυτοκινήτων στις διάφορες λωρίδες κυκλοφορίας. Συμπληρώνει τις πληροφορίες που μεταδίδονται από το ραντάρ 6.

Βεβαιωθείτε ότι το παρμπρίζ δεν παρεμποδίζεται (από ακαθαρσίες, λάσπη, χιόνι κ.λπ.).

Αυτόματο χειρόφρενο 3

Υπό ορισμένες συνθήκες, κρατά το αυτοκίνητο σταματημένο.

Υποβοήθηση τιμονιού 4

Επενεργεί στους μπροστινούς τροχούς για να διευκολύνει την πορεία του αυτοκινήτου σας, σύμφωνα με τις πληροφορίες που μεταδίδονται από τον υπολογιστή 1. Ενεργοποιεί, επίσης, την ανίχνευση των χειρών του οδηγού επάνω στο τιμόνι.

Υπολογιστής κινητήρα 5

Ελέγχει και καθοδηγεί τον κινητήρα προς επίτευξη της απαιτούμενης επιτάχυνσης.

Ραντάρ 6

Υπολογίζει την απόσταση μεταξύ του αυτοκινήτου σας και του προπορευόμενου αυτοκινήτου.

Η μέγιστη εμβέλεια του συστήματος είναι 150 μ. περίπου. Αυτό ενδέχεται να διαφέρει ανάλογα με τις συνθήκες του οδοστρώματος (ανάγλυφο του εδάφους, καιρικές συνθήκες κ.λπ.).

Βεβαιωθείτε ότι η περιοχή του ραντάρ δεν παρεμποδίζεται (ακαθαρσίες, λάσπη, χιόνι, κακή τοποθέτηση μπροστινής πινακίδας κυκλοφορίας), δεν παρουσιάζει ίχνη σύγκρουσης ή παραμόρφωσης (συμπεριλαμβανομένης της βαφής) και δεν κρύβεται από κάποιο εξάρτημα τοποθετημένο στο μπροστινό μέρος του αυτοκινήτου (στη γρίλια ή στο λογότυπο κ.λπ.).

Ενεργός έλεγχος αυτοκινήτου 7

Αυτό το σύστημα παρέχει πληροφορίες σχετικά με τα στοιχεία δυναμικής ανταπόκρισης του αυτοκινήτου στον υπολογιστή 1 (ταχύτητα, πλευρική επιτάχυνση, κ.λπ.) και επενεργεί στο σύστημα πέδησης για τον έλεγχο της επιβράδυνσης και για να διασφαλιστεί ότι το αυτοκίνητο θα παραμείνει ακινητοποιημένο.



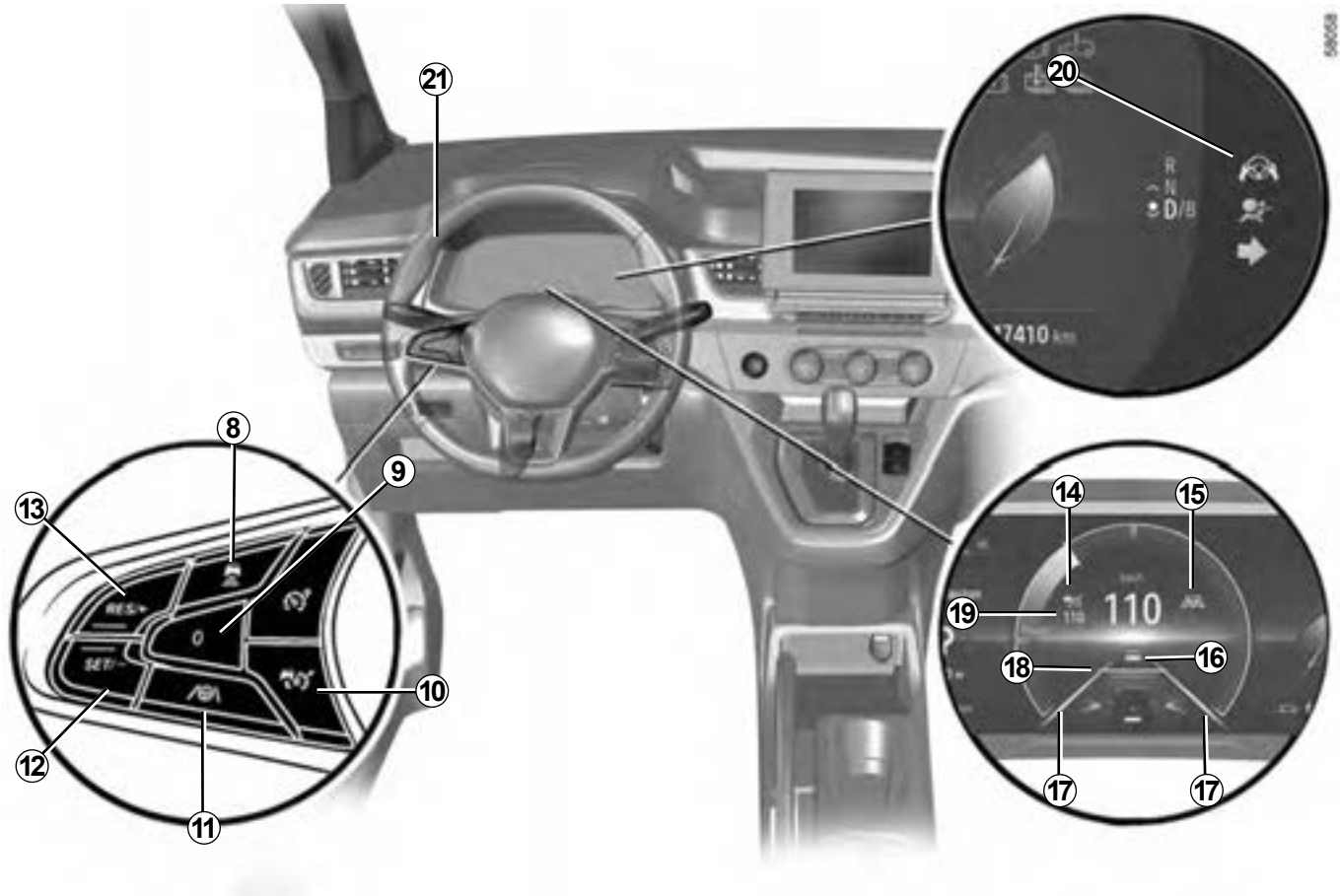

Οι περιοχές ραντάρ και κάμερας πρέπει να παραμείνουν καθαρές και χωρίς τροποποιήσεις, ώστε να διασφαλίζεται η σωστή λειτουργία του συστήματος.

ΒΟΗΘΟΣ ΑΥΤΟΚΙΝΗΤΟΔΡΟΜΟΥ ΚΑΙ ΚΥΚΛΟΦΟΡΙΑΣ (5/16)





ΒΟΗΘΟΣ ΑΥΤΟΚΙΝΗΤΟΔΡΟΜΟΥ ΚΑΙ ΚΥΚΛΟΦΟΡΙΑΣ (6/16)

ΧΕΙΡΙΣΤΗΡΙΑ

- 8** Ρυθμίσεις ασφαλούς απόστασης
- 9** Θέστε τις ενεργές λειτουργίες σε αναμονή (με απομνημόνευση της ταχύτητας πορείας) (0).
- 10** Stop and Go Κύριος διακόπτης εκκίνησης/διακοπής λειτουργίας προσαρμοζόμενου ρυθμιστή ταχύτητας .
- 11** Διακόπτης ενεργοποίησης/απενεργοποίησης της λειτουργίας «Κεντράρισμα στη λωρίδα κυκλοφορίας» .
- 12** Διακόπτης ενεργοποίησης, απομνημόνευσης και μείωσης της ταχύτητας πορείας (SET/-).
- 13** Διακόπτης για την ενεργοποίηση και αύξηση της ταχύτητας πορείας ή για την ανάκληση της απομνημονευμένης ταχύτητας πορείας (RES/+).

Ενδείξεις στο καντράν

- 14** Προειδοποιητική λυχνία λειτουργίας «προσαρμοζόμενου ρυθμιστή ταχύτητας Stop and Go» .
- 15** Προειδοποιητική λυχνία λειτουργίας «Κεντραρίσματος στη λωρίδα κυκλοφορίας» .
- 16** Αυτοκίνητο που βρίσκεται μπροστά.
- 17** Ενδείξεις των γραμμών αριστερά και δεξιά.
- 18** Απομνημονευμένη ασφαλής απόσταση.
- 19** Απομνημονευμένη ταχύτητας ρύθμισης.
- 20** Ενδεικτικό ανίχνευσης «Απομάκρυνσης χεριών από το τιμόνι» .

Τιμόνι 21

Ο οδηγός πρέπει πάντα να κρατά τα χέρια στο τιμόνι. Σε περίπτωση απότομου χειρισμού κατά το στρίψιμο του τιμονιού, η λειτουργία «Κεντραρίσματος στη λωρίδα κυκλοφορίας» αναστέλλεται, ώστε ο οδηγός να έχει τη δυνατότητα ανάκτησης του ελέγχου του αυτοκινήτου.

Κάτω από ορισμένες συνθήκες (απότομες στροφές, κ.λπ.) μπορεί να ενεργοποιηθεί μια δόνηση στο τιμόνι για να προειδοποιήσει τον οδηγό ότι πρέπει να ανακτήσει τον έλεγχο του οχήματος.

Εάν ο οδηγός δεν χειρίζεται το τιμόνι (δεν εντοπίζονται χέρια επάνω του), η λειτουργία «Κεντραρίσματος στη λωρίδα κυκλοφορίας» απενεργοποιείται μετά από αρκετές ειδοποιήσεις.

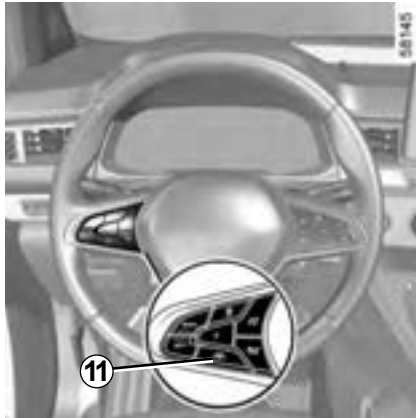

ΒΟΗΘΟΣ ΑΥΤΟΚΙΝΗΤΟΔΡΟΜΟΥ ΚΑΙ ΚΥΚΛΟΦΟΡΙΑΣ (7/16)





Ενεργοποίηση της λειτουργίας «Κεντράρισμα στη λωρίδα κυκλοφορίας»

Μόλις ενεργοποιηθεί η λειτουργία Stop and Go προσαρμοζόμενου ρυθμιστή ταχύτητας ➔ 2.91, πατήστε το πλήκτρο **11** για να ενεργοποιήσετε τη λειτουργία «Κεντράρισμα στη λωρίδα κυκλοφορίας».

Το μήνυμα «»Κεντράρ. λωρίδας ενεργοποιημένο» εμφανίζεται στο καντράν συνοδευόμενο από την προειδοποιητική λυχνία **15**

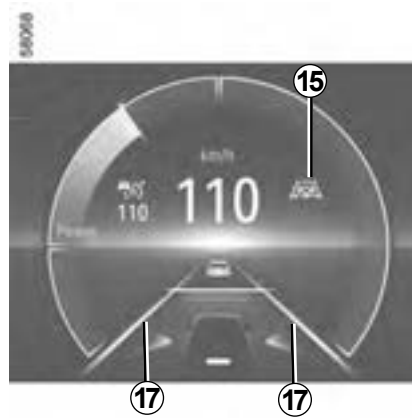
 και το σύμβολο  για να επιβεβαιωθεί η ενεργοποίηση της λειτουργίας.



Σημείωση: πρέπει να κρατάτε τα χέρια σας στο τιμόνι κατά τη χρήση της λειτουργίας «Κεντράρισμα στη λωρίδα κυκλοφορίας». Το σύμβολο  εμφανίζεται για να επιβεβαιώσει την ενεργοποίηση της λειτουργίας.

Η προειδοποιητική λυχνία **15**  εμφανίζεται με πράσινο χρώμα και τα ενδεικτικά αριστερής και δεξιάς γραμμής διαγράμμισης **17** εμφανίζονται στο καντράν για να επιβεβαιώσουν ότι η λειτουργία ενεργοποιήθηκε και κατευθύνει το όχημά σας στο κέντρο της λωρίδας κυκλοφορίας.

Σημείωση: Εάν πιάσετε το κουμπί **11** όταν δεν είναι ενεργοποιημένος ο προσαρμοζόμενος ρυθμιστής ταχύτητας Stop and Go, στο καντράν εμφανίζεται το μήνυμα «Ενεργοποιήστε πρώτα το ACC».

ΒΟΗΘΟΣ ΑΥΤΟΚΙΝΗΤΟΔΡΟΜΟΥ ΚΑΙ ΚΥΚΛΟΦΟΡΙΑΣ (8/16)

Λειτουργία «Κεντραρίσματος στη λωρίδα κυκλοφορίας» σε αναστολή

Η λειτουργία «Κεντραρίσματος στη λωρίδα κυκλοφορίας» αναστέλλεται αυτόματα όταν:

- ο προσαρμοζόμενος ρυθμιστής ταχύτητας Stop and Go τίθεται σε κατάσταση αναμονής ➔ 2.91,
- το σύστημα δεν ανιχνεύει πλέον τις διαγραμμίσεις ή ανιχνεύεται μόνο μία γραμμή στη λωρίδα κυκλοφορίας;
- η γραμμή είναι πολύ στενή ή υπερβολικά μεγάλη,
- το σύστημα δεν ανιχνεύει χέρια επάνω στο τιμόνι;
- η στροφή είναι πολύ απότομη,
- η ταχύτητα του αυτοκινήτου είναι πάνω από 135 χλμ./ώρα περίπου,
- η ταχύτητα του αυτοκινήτου είναι κάτω από 60 χλμ./ώρα περίπου, χωρίς προπορευόμενο αυτοκίνητο;
- το αυτοκίνητο έρχεται σε επαφή ή παραβιάζει μία γραμμή;
- η λειτουργία του συστήματος διακόπτεται προσωρινά (για παράδειγμα: η κάμερα καλύπτεται από ακαθαρσίες, λάσπη, χιόνι, συμπυκνώματα, κ.λπ.).

Ορισμένες ενέργειες που πραγματοποιούνται από τον οδηγό επίσης αναστέλλουν τη λειτουργία «Κεντραρίσματος στη λωρίδα κυκλοφορίας»:

- ενεργοποίηση των φλας;
- χρησιμοποιείται υπερβολικά μεγάλη δύναμη κατά το χειρισμό του τιμονιού.

Η αναστολή της λειτουργίας επιβεβαιώνεται με την εμφάνιση της προειδοποιητικής λυχνίας **15**  και τα ενδεικτικά αριστερής και δεξιάς γραμμής διαγράμμισης **17** εμφανίζονται με γκρι χρώμα στο καντράν.



Μόλις ικανοποιηθούν οι συνθήκες, η λειτουργία κατευθύνει ξανά το αυτοκίνητο στο κέντρο της λωρίδας κυκλοφορίας. Η προ-

ειδοποιητική λυχνία **15**  και τα ενδεικτικά αριστερής και δεξιάς γραμμής διαγράμμισης **17** εμφανίζονται με πράσινο χρώμα στο καντράν.



Σημαντικό: πρέπει να διατηρείτε πάντα τα πόδια σας κοντά στα πεντάλ και τα χέρια σας στο τιμόνι για να είστε έτοιμοι για κάθε συμβάν.

Μπορείτε να επέμβετε **στην πορεία του αυτοκινήτου** ανά πάσα στιγμή, περιστρέφοντας το τιμόνι.

ΒΟΗΘΟΣ ΑΥΤΟΚΙΝΗΤΟΔΡΟΜΟΥ ΚΑΙ ΚΥΚΛΟΦΟΡΙΑΣ (9/16)

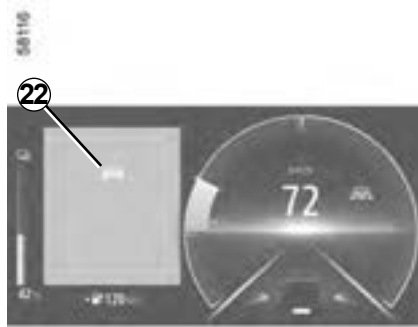



Ενδεικτικό ανίχνευσης «Απομάκρυνσης χεριών από το τιμόνι»

Όταν η λειτουργία «Κεντράρισμα στη λωρίδα κυκλοφορίας» δεν ανιχνεύει πλέον τα χέρια σας στο τιμόνι, θα ενεργοποιηθούν διάφορα επίπεδα προειδοποίησης:

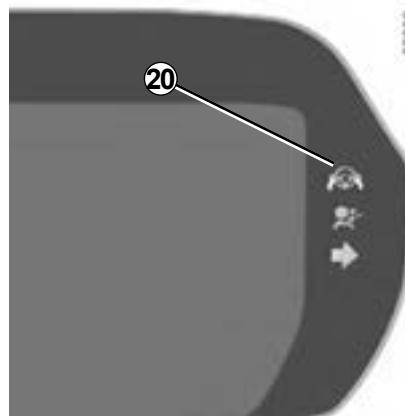
- **μετά από 15 δευτερόλεπτα**, στο καντράν **22** εμφανίζεται το μήνυμα «Διατηρήστε τα χέρια στο τιμόνι» με κίτρινο χρώμα,



- **μετά από 30 δευτερόλεπτα περίπου**, στο καντράν **22** εμφανίζεται το μήνυμα «Διατηρήστε τα χέρια στο τιμόνι» και το ενδεικτικό προειδοποίησης **20**  εμφανίζεται με κόκκινο χρώμα, συνοδευόμενο από ηχητικό σήμα με σταδιακά αυξανόμενη ένταση,
- **μετά από 45 δευτερόλεπτα περίπου**, οι πηγές ήχου τίθενται σε κατάσταση αναμονής, το ηχητικό σήμα ηχεί συνεχώς, η προειδοποιητική λυχνία **20**  σβήνει και στο καντράν εμφανίζεται το μήνυμα «Κεντράρ. λωρίδας απενεργοποιημένο» με κόκκινο χρώμα **22: η λειτουργία «Κεντράρισμα στη λωρίδα κυκλοφορίας» είναι απενεργοποιημένη.**

Σημείωση: σε ορισμένες περιπτώσεις, η λειτουργία «Κεντράρισμα στη λωρίδα κυκλοφορίας» μπορεί να μην ανιχνεύει πλέον τα χέρια σας στο τιμόνι και να ακουστεί ένα ηχητικό σήμα:

- το αυτοκίνητο κινείται κατά μήκος μιας μεγάλης ευθείας λωρίδας και τα χέρια του οδηγού είναι ακίνητα στο τιμόνι;
- ο οδηγός κρατά το τιμόνι πολύ ελαφρά;
- ...

Εάν η λειτουργία «Κεντράρισμα στη λωρίδα κυκλοφορίας» απενεργοποιηθεί επειδή τα χέρια του οδηγού δεν ανιχνεύονται στο τιμόνι, η Stop and Go λειτουργία προσαρμοζόμενου ρυθμιστή ταχύτητας συνεχίζει να λειτουργεί.

Στα πρώτα δύο επίπεδα προειδοποίησης, όταν το σύστημα ανιχνεύσει ξανά την παρουσία των χεριών του οδηγού στο τιμόνι, το σύστημα σταματά τις προειδοποιήσεις. Η λειτουργία συνεχίζει να κατευθύνει το αυτοκίνητο προς το κέντρο της λωρίδας κυκλοφορίας.

ΒΟΗΘΟΣ ΑΥΤΟΚΙΝΗΤΟΔΡΟΜΟΥ ΚΑΙ ΚΥΚΛΟΦΟΡΙΑΣ (10/16)



Σε περίπτωση απότομης στροφής

Σε μια απότομη στροφή και ανάλογα με την ταχύτητα του αυτοκινήτου, η διατήρησης της πλευρικής θέσης της λειτουργίας περιορίζεται και απαιτείται άμεση ενέργεια στο τιμόνι από τον οδηγό, έτσι ώστε το σύστημα να συνεχίσει να διατηρεί το αυτοκίνητο στο κέντρο της λωρίδας κυκλοφορίας.



Αν ο οδηγός δεν παρέμβει, η λειτουργία ενεργοποιεί μια δόνηση στο τιμόνι για να επισημάνει ότι το αυτοκίνητο πρόκειται να παραβιάσει τη γραμμή διαγράμμισης και ότι ο οδηγός πρέπει να εκτελέσει άμεση ενέργεια.

Η προειδοποιητική λυχνία **15**  και τα ενδεικτικά αριστερής ή δεξιάς γραμμής διαγράμμισης **17** εμφανίζονται με κόκκινο χρώμα στο καντράν.

Εάν το αυτοκίνητο διασχίσει τελείως μια γραμμή διαγράμμισης και κινηθεί εκτός της λωρίδας κυκλοφορίας, η λειτουργία «Κεντράρισμα στη λωρίδα κυκλοφορίας» τίθεται σε κατάσταση αναμονής. Η αναστολή της λειτουργίας επιβεβαιώνεται με την εμφάνιση της προειδοποιητικής λυ-

χνίας **15**  και τα ενδεικτικά αριστερής και δεξιάς γραμμής διαγράμμισης **17** εμφανίζονται με γκρι χρώμα στο καντράν.

ΒΟΗΘΟΣ ΑΥΤΟΚΙΝΗΤΟΔΡΟΜΟΥ ΚΑΙ ΚΥΚΛΟΦΟΡΙΑΣ (11/16)

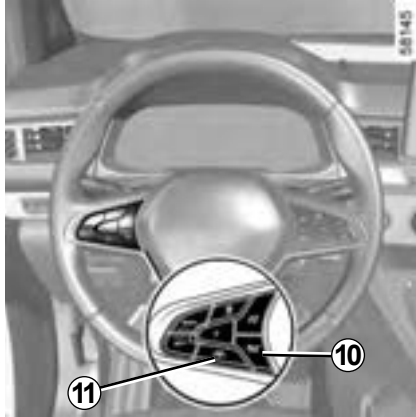

Απενεργοποίηση της λειτουργίας «Κεντράρισμα στη λωρίδα κυκλοφορίας»

Η λειτουργία «Κεντράρισμα στη λωρίδα κυκλοφορίας» απενεργοποιείται όταν:

- πατάτε τον διακόπτη **11**. Η απενεργοποίηση της λειτουργίας επιβεβαιώνεται με την εμφάνιση του μηνύματος «Κεντράρ. λωρίδας απενεργοποιημένο» στο καντράν,

Σημείωση: πατώντας μια φορά το διακόπτη **11** απενεργοποιείται η λειτουργία «Κεντράρισμα στη λωρίδα κυκλοφορίας», αλλά δεν επηρεάζει τη λειτουργία του Stop and Go προσαρμοζόμενου ρυθμιστή ταχύτητας.

- η λειτουργία προσαρμοζόμενου ρυθμιστή ταχύτητας Stop and Go είναι απενεργοποιημένη ➔ 2.91 ;

Σημείωση: το πάτημα του πλήκτρου **10** μία φορά απενεργοποιεί τόσο τη λειτουργία «Προσαρμοζόμενου ρυθμιστή ταχύτητας Stop and Go» όσο και τη λειτουργία «Κεντράρισμα στη λωρίδα κυκλοφορίας».

- το σύστημα δεν ανιχνεύει πλέον τα χέρια του οδηγού στο τιμόνι για διάστημα 45 δευτερολέπτων περίπου.

Η προειδοποιητική λυχνία και τα ενδεικτικά **15**  αριστερής και δεξιάς γραμμής διαγράμμισης **17** εξαφανίζονται από το καντράν.

ΒΟΗΘΟΣ ΑΥΤΟΚΙΝΗΤΟΔΡΟΜΟΥ ΚΑΙ ΚΥΚΛΟΦΟΡΙΑΣ (12/16)

Προσωρινή μη διαθεσιμότητα

Το ραντάρ μπορεί να ανιχνεύσει οχήματα μπροστά από το αυτοκίνητό σας. Το σύστημα δεν λειτουργεί σωστά, εάν η περιοχή ανίχνευσης του ραντάρ καλύπτεται ή εάν το σήμα παρεμποδίζεται.

Εάν η περιοχή ανίχνευσης του ραντάρ εμποδίζεται ή το σήμα του ραντάρ διακόπτεται, το μήνυμα «Εμπρός ραντάρ χωρίς ορατότητα» εμφανίζεται στο καντράν και η λειτουργία «προσαρμοζόμενου ρυθμιστή ταχύτητας Stop and Go» διακόπτεται. Η πράσινη

προειδοποιητική λυχνία  εξαφανίζεται για να επιβεβαιώσει ότι η λειτουργία έχει απενεργοποιηθεί αυτόματα.

Βεβαιωθείτε ότι η περιοχή του ραντάρ δεν παρεμποδίζεται (ακαθαρσίες, λάσπη, χιόνι, κακή τοποθέτηση μπροστινής πινακίδας κυκλοφορίας), δεν παρουσιάζει ίχνη σύγκρουσης ή παραμόρφωσης (συμπεριλαμβανομένης της βαφής) και δεν κρύβεται από κάποιο εξάρτημα τοποθετημένο στο μπροστινό μέρος του αυτοκινήτου (στη γρίλια ή στο λογότυπο κ.λπ.).

Οι συνθήκες σε ορισμένες γεωγραφικές περιοχές μπορεί να διαταράξουν τη λειτουργία, για παράδειγμα:

- άνδρες ζώνας, σήραγγες, μεγάλες γέφυρες ή κακά συντηρημένοι δρόμοι χωρίς διαγράμμιση, χωρίς πινακίδες ή με δέντρα σε κοντινή απόσταση,
- σε στρατιωτική ζώνη ή περιοχή αεροδρομίου.

Πρέπει να εξέλθετε από αυτές τις περιοχές για να λειτουργήσει η λειτουργία.

Σε κάθε περίπτωση, εάν το μήνυμα δεν διαγραφεί μετά την επανεκκίνηση του κινητήρα, συμβουλευθείτε ένα επίσημο συνεργείο της μάρκας.

Πρόβλημα λειτουργίας

Εάν ανιχνευθεί μια βλάβη στη λειτουργία Κεντραρίσματος στη λωρίδα κυκλοφορίας, το μήνυμα «Κεντράρ. λωρίδας να ελεγχθεί» εμφανίζεται στο καντράν και η λειτουργία είναι απενεργοποιημένη.

Η λειτουργία Stop and Go προσαρμοζόμενου ρυθμιστή ταχύτητας παραμένει σε λειτουργία.

Απευθυνθείτε σε ένα Επίσημο Συνεργείο της μάρκας

Εάν ανιχνευθεί μια βλάβη στη λειτουργία «Stop and Go προσαρμοζόμενου ρυθμιστή ταχύτητας», το μήνυμα «Ελέγξτε Cruise Control» εμφανίζεται στο καντράν και οι λειτουργίες «Stop and Go προσαρμοζόμενου ρυθμιστή ταχύτητας» και «Κεντραρίσματος στη λωρίδα κυκλοφορίας» αναστέλλονται.

Απευθυνθείτε σε ένα Επίσημο Συνεργείο της μάρκας

Εάν ανιχνευθεί κάποιο πρόβλημα λειτουργίας σε ένα ή περισσότερα εξαρτήματα του συστήματος «Υποβοήθησης για αυτοκινητόδρομους και κυκλοφοριακή συμφόρηση», το ενδεικτικό  εμφανίζεται στο καντράν, μαζί με, ανάλογα με το είδος των προβλημάτων, το μήνυμα:

- «Ελέγξτε εμπρός κάμερα»;
- «Ελέγξτε εμπρός ραντάρ»;
- «Ελέγξτε κάμερα/ραντάρ»;
- «Ελέγξτε το όχημα».

Οι δύο λειτουργίες «προσαρμοζόμενου ρυθμιστή ταχύτητας Stop and Go» και «Κεντραρίσματος στη λωρίδα κυκλοφορίας» διακόπτονται.

Απευθυνθείτε σε ένα Επίσημο Συνεργείο της μάρκας

ΒΟΗΘΟΣ ΑΥΤΟΚΙΝΗΤΟΔΡΟΜΟΥ ΚΑΙ ΚΥΚΛΟΦΟΡΙΑΣ (13/16)

Η λειτουργία «Βοηθός στον αυτοκινητόδρομο και στην κυκλοφορία» είναι συμπληρωματικό βοήθημα οδήγησης. Αυτό το σύστημα δεν υποκαθιστά τον οδηγό.

Συνεπώς, δεν μπορεί σε καμία περίπτωση να αντικαταστήσει την ευθύνη του οδηγού για την τήρηση των ορίων ταχύτητας και των αποστάσεων ασφαλείας ή την προσοχή του (ο οδηγός πρέπει να είναι πάντοτε έτοιμος να φρενάρει υπό οποιεσδήποτε συνθήκες).

Ο οδηγός πρέπει να έχει πάντοτε τον έλεγχο του αυτοκινήτου. Ο οδηγός πρέπει πάντοτε να προσαρμόζει την πορεία και την ταχύτητα, ανάλογα με το περιβάλλον και τις συνθήκες κυκλοφορίας.

Η λειτουργία «Βοηθός στον αυτοκινητόδρομο και στην κυκλοφορία» χρησιμοποιεί τη λειτουργία «προσαρμοζόμενου ρυθμιστή ταχύτητας Stop and Go» και τη λειτουργία «Κεντραρίσματος στη λωρίδα κυκλοφορίας». Πρέπει να χρησιμοποιείται μόνο σε αυτοκινητόδρομο ή δρόμους πολλαπλών λωρίδων (με διαχωριστική μπαριέρα).

Δεν πρέπει να χρησιμοποιείται σε δρόμο με μεγάλη κίνηση, με πολλές στροφές ή ολισθηρό (πάγος, υδρολίσθηση, χαλίκια) ή όταν οι κλιματολογικές συνθήκες δεν είναι ευνοϊκές (ομίχλη, βροχή, πλευρικός άνεμος, κ.λπ.).

Κίνδυνος ατυχήματος

ΒΟΗΘΟΣ ΑΥΤΟΚΙΝΗΤΟΔΡΟΜΟΥ ΚΑΙ ΚΥΚΛΟΦΟΡΙΑΣ (14/16)



Η λειτουργία «Υποβοήθηση για αυτοκινητόδρομους και κυκλοφοριακή συμφόρηση» αποτελεί ένα συμπληρωματικό βοήθημα οδήγησης. Σε καμία περίπτωση δεν πρέπει να υποκαθιστά την υπευθυνότητα του οδηγού για την τήρηση των ορίων ταχύτητας και τις αποστάσεις ασφαλείας ή την προσοχή.

Ο οδηγός πρέπει να έχει πάντοτε τον έλεγχο του αυτοκινήτου.

Ο οδηγός πρέπει πάντα να προσαρμόζει την πορεία και την ταχύτητα, ανάλογα με το περιβάλλον και τις συνθήκες οδήγησης, ανεξάρτητα από τις ενδείξεις του συστήματος.

Εκτός από τις γραμμές που οριοθετούν λωρίδες, οι δείκτες κυκλοφορίας (φωτεινοί σηματοδότες, πινακίδες κυκλοφορίας εκτός από τις πινακίδες ορίου ταχύτητας εντός των ορίων της ικανότητας ανίχνευσης του συστήματος, διαβάσεις πεζών κ.λπ.) δεν αναγνωρίζονται από το σύστημα. Δεν ενεργοποιούν καμία προειδοποίηση ή αντίδραση στο σύστημα.

Η λειτουργία «Υποβοήθησης για αυτοκινητόδρομους και κυκλοφοριακή συμφόρηση» χρησιμοποιεί τη λειτουργία Stop and Go προσαρμοζόμενου ρυθμιστή ταχύτητας και τη λειτουργία Κεντραρίσματος στη λωρίδα κυκλοφορίας. Το σύστημα δεν πρέπει σε καμία περίπτωση να θεωρείται ισοδύναμο με έναν ανιχνευτή εμποδίων ή με ένα σύστημα αποφυγής συγκρούσεων.

Η λειτουργία «Υποβοήθηση για αυτοκινητόδρομους και κυκλοφοριακή συμφόρηση» πρέπει να χρησιμοποιείται μόνο σε αυτοκινητόδρομο ή δρόμους πολλαπλών λωρίδων με διαχωριστικό στηθαίο.

Επεμβάσεις/επισκευές του συστήματος

- Σε περίπτωση σύγκρουσης, ενδέχεται να μεταβληθεί η ευθυγράμμιση του ραντάρ ή/και της κάμερας και, κατά συνέπεια, να επηρεαστεί η λειτουργία τους. Απενεργοποιήστε το σύστημα και συμβουλευθείτε μία επίσημη αντιπροσωπεία.
- Οποιαδήποτε εργασία στην περιοχή όπου βρίσκεται το ραντάρ ή/και η κάμερα (αντικαταστάσεις, επισκευές, τροποποιήσεις παρμπρίζ, βαφή, κ.λπ.) πρέπει να εκτελείται από ειδικευμένο επαγγελματία.

Μόνο οι επίσημες αντιπροσωπείες είναι εξουσιοδοτημένες να επεμβαίνουν στο σύστημα.

ΒΟΗΘΟΣ ΑΥΤΟΚΙΝΗΤΟΔΡΟΜΟΥ ΚΑΙ ΚΥΚΛΟΦΟΡΙΑΣ (15/16)**Απενεργοποίηση του συστήματος**

Πρέπει οπωσδήποτε να απενεργοποιήσετε το σύστημα, εάν:

- το αυτοκίνητο βρίσκεται σε δρόμο με πολλές στροφές,
- το αυτοκίνητο είναι ρυμουλκούμενο (βλάβη);
- το αυτοκίνητο φέρει ρυμούλκα ή τροχόσπιτο;
- το αυτοκίνητο κινείται σε σήραγγα ή κοντά σε μεταλλική δομή;
- το αυτοκίνητο φτάσει σε σημείο διοδίων, χώρο οδικών έργων ή σε στενή λωρίδα κυκλοφορίας;
- το αυτοκίνητο κινείται προς τα πάνω ή προς τα κάτω σε πολύ απότομη κατωφέρεια,
- η ορατότητα δεν είναι καλή (νύχτα, λυκόφως, ομίχλη, κ.λπ.),
- οι καιρικές συνθήκες είναι κακές (βροχή, χιόνι, πλευρικός άνεμος, κ.λπ.);
- το αυτοκίνητο κινείται σε ολισθηρό οδόστρωμα (βροχή, χιόνι, χαλίκια, κ.λπ.);
- η περιοχή της κάμερας έχει υποστεί ζημιά (π.χ.: στο εσωτερικό ή στο εξωτερικό από το παρμπρίζ),
- το παρμπρίζ είναι ραγισμένο ή παραμορφωμένο,
- η περιοχή του ραντάρ έχει υποστεί ζημιά (συγκρούσεις, κ.λπ.),
- η επιφάνεια του τιμονιού είναι κατεστραμμένη ή υγρή.

Σε περίπτωση όπου το σύστημα δεν συμπεριφέρεται κανονικά, απενεργοποιήστε το και συμβουλευθείτε έναν εξουσιοδοτημένο αντιπρόσωπο.

ΒΟΗΘΟΣ ΑΥΤΟΚΙΝΗΤΟΔΡΟΜΟΥ ΚΑΙ ΚΥΚΛΟΦΟΡΙΑΣ (16/16)



Ορισμένες συνθήκες ενδέχεται να διαταράξουν ή να καταστρέψουν τη λειτουργία του συστήματος, για παράδειγμα:

- παρεμπόδιση του παρμπρίζ ή της περιοχής του ραντάρ (από ακαθαρσίες, πάγο, χιόνι, συμπυκνώματα υγρασίας κ.λπ.). Να ελέγχετε συχνά την καθαριότητα και την κατάσταση του παρμπρίζ, των μάκτρων των υαλοκαθαριστήρων του μπροστινού παρμπρίζ και του μπροστινού προφυλακτήρα,
 - σύνθετο περιβάλλον (τούνελ κ.λπ.),
 - δυσμενείς καιρικές συνθήκες (χιόνι, έντονη βροχή, χαλάζι, πάγος κ.λπ.);
 - κακή ορατότητα (νύχτα, ομίχλη, κ.λπ.);
 - κακή αντίθεση μεταξύ προπορευόμενου αυτοκινήτου και περιβάλλοντος (π.χ. λευκό αυτοκίνητο σε χιονισμένη περιοχή, κ.λπ.),
 - θάμβωση (εκτυφλωτικός ήλιο, φώτα αυτοκινήτων που κινούνται στο αντίθετο ρεύμα κυκλοφορίας κ.λπ.);
 - ο δρόμος είναι στενός, με πολλές στροφές ή ελικοειδής (απότομες στροφές, κ.λπ.);
 - οι γραμμές του υλικού της ασφάλτου ανιχνεύονται ως γραμμή από το σύστημα,
 - μείωση/διαπλάτυνση λωρίδας,
 - ενδείξεις οδοστρώματος που έχουν φθαρεί, με μειωμένη αντίθεση ή σε πολύ μεγάλη απόσταση μεταξύ τους (γραμμές μερικώς σβησμένες, κ.λπ.);
 - πολλές διαγραμμίσεις στον δρόμο (περιοχή έργων οδοποιίας, συνδετήριοι κλάδοι κόμβων που συνδέονται με παρακείμενους αυτοκινητόδρομους, άκρη του δρόμου κ.λπ.),
 - οδικές πινακίδες που δεν περιλαμβάνουν βέλος, που βρίσκονται σε έξοδο αυτοκινητόδρομου,
 - μια περιοχή με χαμηλή συνδεσιμότητα που καθιστά αδύνατο τον γεωγραφικό εντοπισμό του οχήματος ή χάρτες που δεν είναι ενημερωμένοι,
 - πιο αργό αυτοκίνητο με σημαντική διαφορά στην ταχύτητα;
 - πατάκια που δεν είναι προσαρμοσμένα στο αυτοκίνητο. Στην πλευρά του οδηγού, να χρησιμοποιείτε υποχρεωτικά τα πατάκια που είναι προσαρμοσμένα στο αυτοκίνητο, στερεώνοντας τα στα ήδη εγκατεστημένα εξαρτήματα και να ελέγχετε τακτικά τη στερέωσή τους. Μην τοποθετείτε από πάνω διάφορα πατάκια. **Κίνδυνος μαγκώματος των πεντάλ.**
- Σε αυτές τις περιπτώσεις, το σύστημα μπορεί να παρέμβει λανθασμένα.**
- **Κίνδυνος ανεπιθύμητου φρεναρίσματος ή επιτάχυνσης.**
 - **Κίνδυνος ανεπιθύμητης, εσφαλμένης διόρθωσης ή καμίας διόρθωσης της πορείας.**
- Πολλές απρόβλεπτες περιπτώσεις μπορούν να επηρεάσουν τη λειτουργία του συστήματος. Ορισμένα αντικείμενα ή αυτοκίνητα που μπορεί να εμφανιστούν στη ζώνη εντοπισμού της κάμερας ή του ραντάρ μπορεί να ερμηνευτούν λανθασμένα από το σύστημα, ενδεχομένως οδηγώντας σε ακατάλληλη επιτάχυνση ή πέδηση.
- Πρέπει να είστε πάντοτε προσεκτικοί για απροσδόκητα συμβάντα που μπορεί να προκύψουν κατά την οδήγηση. Πάντα να διατηρείτε πάντα τον έλεγχο του αυτοκινήτου σας, κρατώντας τα πόδια σας κοντά στα πεντάλ και τα χέρια σας στο τιμόνι, έτσι ώστε να είστε έτοιμοι να δράσετε σε κάθε περίπτωση.**

2.120

ΒΟΗΘΕΙΑ ΣΤΟ ΠΑΡΚΑΡΙΣΜΑ (1/8)

Αρχή λειτουργίας

Οι αισθητήρες υπερήχων που είναι τοποθετημένοι στους προφυλακτήρες μετρούν την απόσταση ανάμεσα στο αυτοκίνητο και ένα εμπόδιο.

Αυτή η μέτρηση μεταφράζεται σε ηχητικά σήματα των οποίων η συχνότητα αυξάνεται όσο μικραίνει η απόσταση του αυτοκινήτου από το εμπόδιο, μέχρι να γίνουν ένα συνεχές ηχητικό σήμα όταν το αυτοκίνητο βρίσκεται σε απόσταση περίπου 30 εκατοστών από το εμπόδιο.

Ανάλογα με το αυτοκίνητο, το σύστημα ανιχνεύει εμπόδια εμπρός, πίσω και στα πλαϊνά του αυτοκινήτου.

Το σύστημα βοήθειας στο παρκάρισμα ενεργοποιείται μόνο όταν το αυτοκίνητο κινείται με ταχύτητα χαμηλότερη από 10 χλμ./ώρα περίπου.

Η λειτουργία δεν λαμβάνει υπόψη συστήματα ρυμούλκησης ή μεταφοράς τα οποία δεν αναγνωρίζονται από το σύστημα.

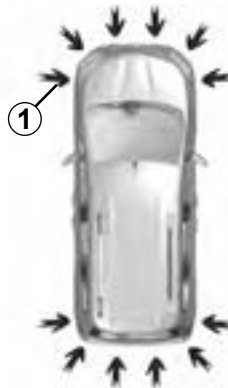

Θέση των αισθητήρων υπερήχων 1

Βεβαιωθείτε ότι οι αισθητήρες υπερήχων που υποδεικνύονται από τα βέλη 1 δεν είναι καλυμμένοι (από ακαθαρσίες, λάσπη, χιόνι, κακή τοποθέτηση πινακίδας κυκλοφορίας), δεν παρουσιάζουν ίχνη σύγκρουσης ή τροποποίησης (συμπεριλαμβανομένης της βαφής) και δεν παρεμποδίζονται από κάποιο αξεσουάρ τοποθετημένο στο πίσω μέρος ή/και, ανάλογα με το αυτοκίνητο, στο εμπρόσθιο μέρος ή τα πλαϊνά του αυτοκινήτου σας.



Αυτή η λειτουργία αποτελεί συμπληρωματική βοήθεια στην οδήγηση, η οποία, χρησιμοποιεί ηχητικά σήματα για να υποδείξει την απόσταση ανάμεσα στο αυτοκίνητο και ένα εμπόδιο κατά τη διάρκεια της οπισθοπορείας.

Σε καμία περίπτωση δεν μπορεί να αντικαταστήσει την προσοχή ή την υπευθυνότητα του οδηγού στη διάρκεια ελιγμών με την όπισθεν.

Ο οδηγός πρέπει να είναι πάντα προετοιμασμένος για τυχόν αναπάντεχα συμβάντα κατά την οδήγηση: πρέπει να διασφαλίζεται πάντα ότι δεν υπάρχουν μικρά, στενά κινούμενα εμπόδια (όπως παιδί, ζώο, καρτσάκι, ποδήλατο, πέτρα, κολωνάκια, κ.λπ.) στα τυφλά σημεία, κατά την εκτέλεση ελιγμών.

ΒΟΗΘΕΙΑ ΣΤΟ ΠΑΡΚΑΡΙΣΜΑ (2/8)

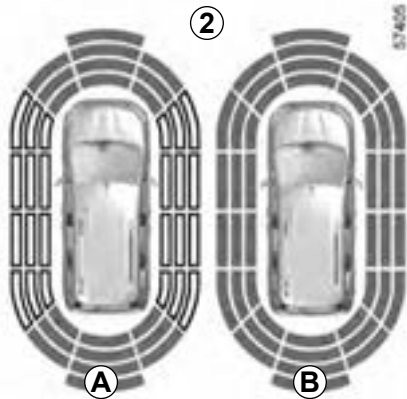

Σημείωση: η οθόνη 2 εμφανίζει τον περιβάλλοντα χώρο του αυτοκινήτου και εκπέμπει ηχητικά σήματα.

Είναι απαραίτητο να διανύσετε μερικά μέτρα πριν ενεργοποιηθεί η πλευρική ανίχνευση.

Όταν όλες οι ζώνες βρίσκονται σε γκρι φόντο, ελέγχεται κάθε πλευρά του αυτοκινήτου:

- **A:** εκτελείται ανάλυση του περιβάλλοντος χώρου του αυτοκινήτου,
- **B:** πραγματοποιήθηκε ανάλυση του περιβάλλοντος του αυτοκινήτου.



Λειτουργία

Ανιχνεύονται τα περισσότερα αντικείμενα που βρίσκονται σε κοντινή απόσταση εμπρός, πίσω ή στα πλαϊνά του αυτοκινήτου.

Ανάλογα με την απόσταση του εμποδίου, η συχνότητα του ηχητικού σήματος θα αυξάνεται, μέχρις ότου το ηχητικό σήμα γίνει συνεχές για τα εμπόδια σε απόσταση περίπου 20 cm από τα πλαϊνά του αυτοκινήτου ή 30 cm περίπου από το εμπρός ή πίσω μέρος του. Οι πράσινες, πορτοκαλί (ή κίτρινες ανάλογα με το αυτοκίνητο) και κόκκινες ζώνες θα εμφανίζονται στην οθόνη C.

Σημείωση: σε περίπτωση αλλαγής της πορείας κατά τη διάρκεια ενός ελιγμού, ο κίνδυνος σύγκρουσης με κάποιο εμπόδιο μπορεί να επισημανθεί καθυστερημένα.

Για οχήματα εξοπλισμένα με τη λειτουργία «Intelligent Around View Monitor» ➔ 2.133, η ανάλυση του περιβάλλοντος χώρου του αυτοκινήτου (περιοχές **A** και **B**) δεν εμφανίζεται στις λειτουργίες «Υπερευρωγώνια προβολή» ή «Πλευρική προβολή».



Σε περίπτωση χτυπήματος στο κάτω μέρος του αυτοκινήτου, ενώ αυτό πραγματοποιεί ελιγμούς (παράδειγμα: επαφή με κολωνάκι, πολύ ψηλό πεζοδρόμιο ή άλλο στοιχείο του δρόμου), ενδέχεται να προκληθεί ζημιά στο αυτοκίνητο (παράδειγμα: παραμόρφωση άξονα).

Για να αποφύγετε οποιονδήποτε κίνδυνο ατυχήματος, ζητήστε έλεγχο του αυτοκινήτου από ένα Επίσημο Συνεργείο της μάρκας.

ΒΟΗΘΕΙΑ ΣΤΟ ΠΑΡΚΑΡΙΣΜΑ (3/8)

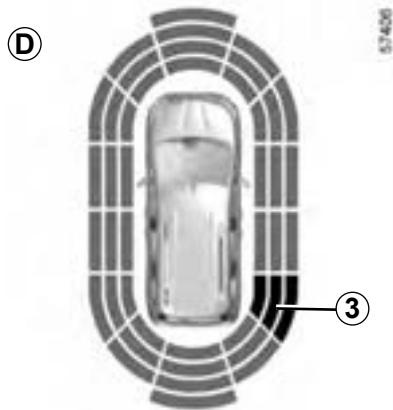

Ανίχνευση εμποδίων στα πλαϊνά

Ανάλογα με τον προσανατολισμό των τροχών, το σύστημα προσδιορίζει την πορεία του αυτοκινήτου και σας προειδοποιεί για την ύπαρξη ή όχι κινδύνου σύγκρουσης με κάποιο εμπόδιο **3** που βρίσκεται στο πλάι του αυτοκινήτου.

Όταν ανιχνευτεί κάποιο εμπόδιο στο πλάι:

- εάν υπάρχει κίνδυνος σύγκρουσης, εκπέμπονται ηχητικά σήματα με αυξανόμενη συχνότητα όσο πλησιάζει το εμπόδιο μέχρι να γίνουν συνεχή. Οι πράσινες, οι πορτοκαλί και οι κόκκινες ζώνες εμφανίζονται στην οθόνη **D**.
- εάν δεν υπάρχει κανένας κίνδυνος σύγκρουσης, δεν εκπέμπεται κανένα ηχητικό σήμα όσο πλησιάζει το εμπόδιο. Οι πράσινες, οι πορτοκαλί και οι κόκκινες ζώνες εμφανίζονται στην οθόνη **D** με γραμμοσκίαση.

Σημείωση: σε περίπτωση αλλαγής της πορείας κατά τη διάρκεια ενός ελιγμού, ο κίνδυνος σύγκρουσης με κάποιο εμπόδιο μπορεί να επισημανθεί καθυστερημένα.

ΒΟΗΘΕΙΑ ΣΤΟ ΠΑΡΚΑΡΙΣΜΑ (4/8)



Αυτοκίνητα με οθόνη πολυμέσων

Ενεργοποίηση/απενεργοποίηση

Για να ενεργοποιήσετε ή να απενεργοποιήσετε στις διάφορες περιοχές που καλύπτονται από τους ανιχνευτές υπερήχων από την οθόνη πολυμέσων **4**, συμβουλευθείτε τις οδηγίες χρήσης του συστήματος πολυμέσων.

Επιλέξτε «ON» ή «OFF».

Με την εκκίνηση του κινητήρα, το σύστημα ανακαλεί την τελευταία αποθηκευμένη θέση πριν από το κλείσιμο του διακόπτη.

2.124

Ρυθμίσεις

Ανάλογα με το αυτοκίνητο, με τον κινητήρα σε λειτουργία, ορισμένες ρυθμίσεις πρέπει να ρυθμιστούν από την οθόνη πολυμέσων **4**. Για περαιτέρω πληροφορίες, ανατρέξτε στις οδηγίες χρήσης πολυμέσων.

Ένταση του ήχου της βοήθειας στο παρκάρισμα

Ρυθμίστε την ένταση της λειτουργίας βοήθεια στο παρκάρισμα πιέζοντας τα πλήκτρα «+» ή «-».

Ήχοι συστήματος

Επιτρέπει την επιλογή του ήχου του συστήματος.

Απενεργοποίηση του ήχου του συστήματος

Ενεργοποιήστε ή απενεργοποιήστε τους ήχους της βοήθειας στο παρκάρισμα.

Σημείωση: εάν απενεργοποιήσετε τον ήχο, δεν θα προειδοποιείστε πλέον για την προέγγιση εμποδίων με ηχητικά σήματα.

Όταν το αυτοκίνητο κινείται με ταχύτητα κάτω από 10 χλμ./ώρα περίπου, ορισμένοι θόρυβοι (μοτοσυκλέτες, φορτηγά, κομπρεσέρ κ.λπ.) ενδέχεται να προκαλέσουν ενεργοποίηση των ηχητικών σημάτων (μπιπ) της βοήθειας στο παρκάρισμα.

ΒΟΗΘΕΙΑ ΣΤΟ ΠΑΡΚΑΡΙΣΜΑ (5/8)

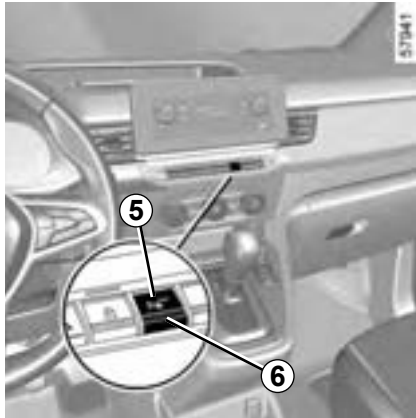

Αυτοκίνητα χωρίς οθόνη πολυμέσων

Ενεργοποίηση/απενεργοποίηση

Με το αυτοκίνητο σταματημένο, πιέστε τον διακόπτη **6** για να απενεργοποιήσετε τη βοήθεια στο παρκάρισμα. Το ενδεικτικό **5** που είναι ενσωματωμένο στον διακόπτη ανάβει. Πιέστε ξανά τον διακόπτη **6** για να ενεργοποιήσετε τη λειτουργία. Η ένδειξη που είναι ενσωματωμένη στον διακόπτη **5** σβήνει.

Με την εκκίνηση του κινητήρα, το σύστημα ανακαλεί την τελευταία αποθηκευμένη θέση πριν από το κλείσιμο του διακόπτη.



Ιδιαίτερο χαρακτηριστικό σε οχήματα με μπροστινό, πίσω και πλαϊνό Park Assist

Μπορείτε επίσης να ενεργοποιήσετε/απενεργοποιήσετε τη λειτουργία από τον πίνακα οργάνων:

- με το αυτοκίνητο σταματημένο, πιέστε τον διακόπτη **7** σέως φορές απαιτείται, ώστε να εμφανιστεί η καρτέλα «Οχήμα»;
- πιέστε επανειλημμένα το χειριστήριο **8** ή **9**, ώστε να εμφανιστεί το μενού «Ρυθμίσεις». Πιέστε τον διακόπτη **10** «OK»,

- πιέστε επανειλημμένα το χειριστήριο **8** ή **9**, ώστε να εμφανιστεί το μενού «ΥΠΟΒ. ΣΤΑΘΜΕΥΣΗΣ». Πιέστε τον διακόπτη **10** «OK»,
- επιλέξτε «ON» ή «OFF» για να ενεργοποιήσετε ή να απενεργοποιήσετε τη λειτουργία.

Εάν το κουμπί **6** δεν μπορεί να χρησιμοποιηθεί για την επανενεργοποίηση του Park Assist, βεβαιωθείτε ότι η λειτουργία δεν έχει απενεργοποιηθεί στο καντράν. Για να την επανενεργοποιήσετε, ανατρέξτε στην παράγραφο με τίτλο «Ειδικό χαρακτηριστικό σε οχήματα εφοδιασμένα με εμπρός, πίσω και πλαϊνό Park Assist».



Σε περίπτωση χτυπήματος στο κάτω μέρος του αυτοκινήτου, ενώ αυτό πραγματοποιεί ελιγμούς (παράδειγμα: επαφή με κολωνάκι, πολύ ψηλό πεζοδρόμιο ή άλλο αστικό εξοπλισμό), ενδέχεται να προκληθεί ζημιά στο αυτοκίνητο (παράδειγμα: παραμόρφωση άξονα).

Για να αποφύγετε οποιονδήποτε κίνδυνο ατυχήματος, ζητήστε έλεγχο του αυτοκινήτου από ένα Επίσημο Συνεργείο της μάρκας.

ΒΟΗΘΕΙΑ ΣΤΟ ΠΑΡΚΑΡΙΣΜΑ (6/8)

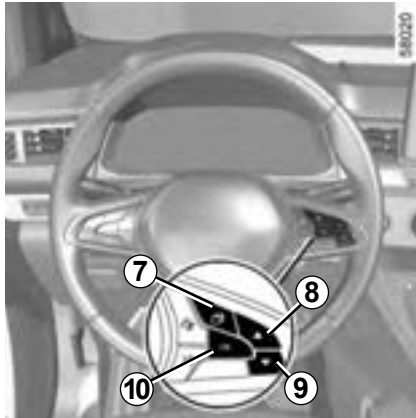

Ρυθμίσεις

- Με το αυτοκίνητο σταματημένο, πιέστε τον διακόπτη **7** όσες φορές απαιτείται, ώστε να εμφανιστεί η καρτέλα «Όχημα»,
- πιέστε επανειλημμένα το χειριστήριο **8** ή **9**, ώστε να εμφανιστεί το μενού «Ρυθμίσεις». Πιέστε τον διακόπτη **10** «OK»,
- πιέστε επανειλημμένα το χειριστήριο **8** ή **9**, ώστε να εμφανιστεί το μενού «ΥΠΟΒ. ΣΤΑΘΜΕΥΣΗΣ». Πιέστε τον διακόπτη **10** «OK»,

- επιλέξτε «Ένταση ήχου ηχητικού σήματος» για να ρυθμίσετε την ένταση ήχου του συστήματος Υποβοήθησης στάθμευσης χρησιμοποιώντας το χειριστήριο **8** ή **9**.

Αυτόματη απενεργοποίηση της βοήθειας στο παρκάρισμα

Το σύστημα απενεργοποιείται:

- όταν η ταχύτητα του αυτοκινήτου υπερβεί τα 10 χλμ./ώρα περίπου,
- ανάλογα με το αυτοκίνητο, όταν το αυτοκίνητο είναι σταματημένο για περισσότερα από τρία δευτερόλεπτα περίπου και ανιχνευτεί εμπόδιο (περίπτωση, για παράδειγμα, μποτλιαρίσματος, κ.λπ.),
- όταν βρίσκεστε σε θέση **N** ή **P**,
- όταν εντοπίζεται σφάλμα λειτουργίας.

Σημείωση: εάν το όχημα διαθέτει κοσμάδο που αναγνωρίζεται από το σύστημα, απενεργοποιείται μόνο το σύστημα βοήθειας στο πίσω παρκάρισμα.

Ενεργοποίηση της βοήθειας στο παρκάρισμα χειροκίνητα.

Πρέπει να απενεργοποιήσετε τη λειτουργία, εάν:

- σε περίπτωση που υπάρχει εξοπλισμός ρυμούλκησης, μεταφοράς ή ρυμούλκα, ο οποίος δεν αναγνωρίζεται από το σύστημα, μπροστά από τους αισθητήρες υπερήχων,
- σε περίπτωση βλάβης στους αισθητήρες υπερήχων.

Πρόβλημα λειτουργίας

Όταν το σύστημα ανιχνεύσει ένα πρόβλημα λειτουργίας, ακούγεται ένα ηχητικό σήμα με κάθε επιλογή της όπισθεν για περίπου τρία δευτερόλεπτα, συνοδευόμενο από την εμφάνιση του μηνύματος «Ελέγξτε αερόσακο» στο καντράν. Απευθυνθείτε σε ένα Επίσημο Συνεργείο της μάρκας.

ΒΟΗΘΕΙΑ ΣΤΟ ΠΑΡΚΑΡΙΣΜΑ (7/8)

Επεμβάσεις/επισκευές του συστήματος

- Σε περίπτωση σύγκρουσης, μπορεί να τροποποιηθεί η ευθυγράμμιση των αισθητήρων και, κατά συνέπεια, ενδέχεται να επηρεαστεί η λειτουργία τους. Απενεργοποιήστε τη λειτουργία και συμβουλευθείτε μία επίσημη αντιπροσωπεία.
- Οποιαδήποτε εργασία στην περιοχή όπου βρίσκονται οι αισθητήρες (επισκευές, αντικαταστάσεις κ.λπ.) πρέπει να εκτελείται από ειδικευμένο επαγγελματία.

Μόνο οι επίσημες αντιπροσωπείες είναι εξουσιοδοτημένες να επεμβαίνουν στο σύστημα.

Περιπτώσεις παρεμβολής του συστήματος

Ορισμένες συνθήκες ενδέχεται να διαταράξουν ή να καταστρέψουν τη λειτουργία του συστήματος, για παράδειγμα:

- δυσμενείς καιρικές συνθήκες (βροχή, χιόνι, χαλάζι, πάγος κ.λπ.),
- σε περίπτωση έκθεσης σε ισχυρά ηλεκτρομαγνητικά κύματα (κάτω από γραμμές υψηλής τάσης κ.λπ.),
- ορισμένοι τύποι θορύβου (μοτοσικλέτα, φορτηγό, κομπρεσέρ κ.λπ.),
- τοποθέτηση μιας ακατάλληλης μπίλιας ή γάντζου κοτσαδόρου.

Κίνδυνος εσφαλμένων συναγεμίων ή απουσίας προειδοποιήσεων.

Σε περίπτωση όπου το σύστημα δεν συμπεριφέρεται κανονικά, απενεργοποιήστε το και συμβουλευθείτε έναν εξουσιοδοτημένο αντιπρόσωπο.

ΒΟΗΘΕΙΑ ΣΤΟ ΠΑΡΚΑΡΙΣΜΑ (8/8)

Περιορισμοί λειτουργίας του συστήματος

- Η περιοχή γύρω από τους αισθητήρες πρέπει να διατηρείται καθαρή και χωρίς καμία τροποποίηση, ώστε να διασφαλιστεί η σωστή λειτουργία του συστήματος.
- Μικρά αντικείμενα που κινούνται κοντά στο αυτοκίνητο (μοτοσυκλέτες, ποδήλατα, πεζοί κ.λπ.) ενδέχεται να μην αναγνωρίζονται από το σύστημα.
- Το σύστημα ενδέχεται να μην ανιχνεύει αντικείμενα που είναι πολύ κοντά στο όχημα.
- Το σύστημα ενδέχεται να μην παρέχει προειδοποίηση όταν τα άλλα οχήματα ή αντικείμενα κινούνται με σημαντικά διαφορετική ταχύτητα.
- Κατά τη διάρκεια μιας αλλαγής στην πορεία κατά τη διάρκεια ενός ελιγμού, το σύστημα μπορεί να αναφέρει εμπόδια με καθυστέρηση.
- Όταν το όχημα έλκει ρυμουλκούμενο, το πίσω σύστημα Park Assist πρέπει να απενεργοποιηθεί.

Απενεργοποίηση της λειτουργίας

Πρέπει να απενεργοποιήσετε τη λειτουργία, εάν:

- η περιοχή γύρω από τους αισθητήρες έχει υποστεί ζημιά,
- το όχημα είναι εξοπλισμένο με μια διάταξη ρυμούλκησης που δεν αναγνωρίζεται από το σύστημα (μπίλια, γάντζος, προσαρμογέας κ.λπ.).

ΚΑΜΕΡΑ ΎΠΙΣΘΕΝ (1/4)



Λειτουργία

ανάλογα με το αυτοκίνητο, όταν επιλέγεται η όπισθεν, η κάμερα **1** που βρίσκεται στην πόρτα του πορτ-μπαγκάζ ή στην πίσω ανοιγόμενη πόρτα μεταδίδει μια εικόνα του χώρου πίσω από το αυτοκίνητο προς:

- την οθόνη πολυμέσων **2**, συνοδευόμενη από μία ή δύο γραμμές-οδηγούς **4** και **5** (σταθερό και κινητό),
ή
- τον πίσω καθρέφτη **3**, συνοδευόμενο από μια σταθερή γραμμή-οδηγό **4**.

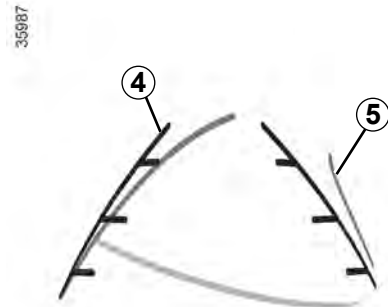

ΚΑΜΕΡΑ ΎΠΙΣΘΕΝ (2/4)

35987

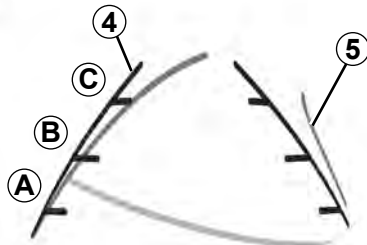

Αυτό το σύστημα χρησιμοποιεί διάφορες γραμμές-οδηγούς για τη λειτουργία του (κινητή για την πορεία και σταθερή για την απόσταση). Όταν φτάσετε στην κόκκινη περιοχή, χρησιμοποιήστε την εικόνα του προφυλακτήρα για να σταματήσετε στο ακριβές σημείο.

Σταθερός οδηγός απόστασης 4

Ο σταθερός οδηγός αποτελείται από τους έγχρωμους δείκτες αναφοράς **A**, **B** και **C** που υποδεικνύουν την απόσταση πίσω από το αυτοκίνητο:

- **A** (κόκκινο) περίπου 30 εκατοστά από το αυτοκίνητο,
- **B** (κίτρινο) στα 70 εκατοστά περίπου από το αυτοκίνητο,
- **C** (πράσινο) περίπου 150 εκατοστά από το αυτοκίνητο.

Αυτός ο οδηγός παραμένει σταθερός και δείχνει την πορεία του αυτοκινήτου εάν οι τροχοί είναι στην ίδια ευθεία με το αυτοκίνητο.

Κινητή γραμμή-οδηγός 5

Αυτός εμφανίζεται με μπλε χρώμα και δείχνει την τροχιά του αυτοκινήτου σε σχέση με τη θέση του τιμονιού.

Ιδιαιτερότητα

Διασφαλίστε ότι η κάμερα δεν καλύπτεται (από ρύπους, λάσπη, χιόνι, συμπτυκνώματα, κ.λπ.).



Αυτή η λειτουργία αποτελεί συμπληρωματική βοήθεια. Συνεπώς, δεν μπορεί, σε καμία περίπτωση, να αντικαταστήσει την προσοχή και την υπευθυνότητα που πρέπει να επιδεικνύει ο οδηγός.

Ο οδηγός πρέπει να είναι πάντα προετοιμασμένος για αναπάντεχα συμβάντα κατά την οδήγηση: πρέπει να διασφαλίζεται πάντα ότι δεν υπάρχουν μικρά, στενά κινούμενα εμπόδια (όπως παιδί, ζώο, καροτσάκι, ποδήλατο, πέτρα, κολλωνάκι, κ.λπ.) στα τυφλά σημεία, κατά την εκτέλεση ελιγμών.

ΚΑΜΕΡΑ ΟΠΙΣΘΕΝ (3/4)



Ρυθμίσεις

Με τον κινητήρα σε λειτουργία, από την οθόνη πολυμέσων **2** μπορείτε να προσθέσετε ή να αφαιρέσετε τις γραμμές καθοδήγησης και να ρυθμίσετε τις παραμέτρους της εικόνας της κάμερας (φωτεινότητα, αντίθεση, κ.λπ.). Για περαιτέρω πληροφορίες, ανατρέξτε στις οδηγίες χρήσης πολυμέσων.

Πρόβλημα λειτουργίας

Όταν είναι ενεργοποιημένη η όπισθεν, εάν το σύστημα εντοπίσει σφάλμα λειτουργίας, εμφανίζεται προσωρινά μια μαύρη οθόνη στην οθόνη πολυμέσων **2**.

Αυτό μπορεί να οφείλεται σε βλάβη που επηρεάζει τη λειτουργία της κάμερας ή της οθόνης (καθαριότητα, σταθερή εικόνα, καθυστέρηση επικοινωνίας κ.λπ.).

Εάν η προσωρινή εμφάνιση της μαύρης οθόνης παραμένει, συμβουλευτείτε έναν εγκεκριμένο αντιπρόσωπο.

Η εικόνα στην οθόνη είναι αντεστραμμένη όπως σε έναν καθρέφτη.

Τα πλαίσια είναι μια αναπαράσταση που προβάλλεται σε επίπεδη επιφάνεια. Οι πληροφορίες αυτές δεν πρέπει να λαμβάνονται υπόψη όταν προβάλλονται επάνω σε κατακόρυφο αντικείμενο ή σε αντικείμενο στο έδαφος.

Τα αντικείμενα που στο άκρο της οθόνης ενδέχεται να εμφανίζονται παραμορφωμένα.

Σε περίπτωση πολύ έντονης φωτεινότητας (χιόνι, αυτοκίνητο στον ήλιο κ.λπ.), η εικόνα της κάμερας ενδέχεται να διαταραχθεί.

Εάν ο χώρος αποσκευών είναι ανοιχτός ή δεν έχει κλείσει σωστά, το μήνυμα «Ανοιχτή πόρτα χώρου αποσκευών» εμφανίζεται στην οθόνη πολυμέσων.

ΚΑΜΕΡΑ ΎΠΙΣΘΕΝ (4/4)

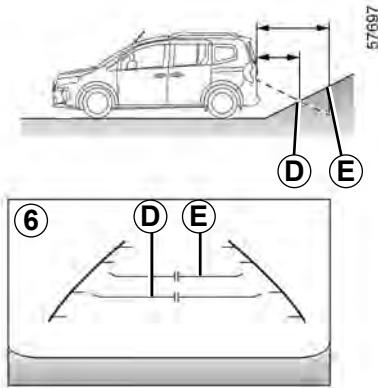

Διαφορά μεταξύ απόστασης υπολογισμού και πραγματικής απόστασης

Οπισθοπορεία σε ανωφέρεια με μεγάλη κλίση

Οι σταθερές γραμμές-οδηγοί **6** υποδεικνύουν τις αποστάσεις πιο κοντά από ό,τι είναι στην πραγματικότητα.

Επομένως, στην περίπτωση εδάφους με ανηφορική κλίση, τα αντικείμενα που εμφανίζονται στην οθόνη είναι στην πραγματικότητα πιο μακριά.

Για παράδειγμα, εάν στην οθόνη εμφανίζεται ένα αντικείμενο σε απόσταση **D**, η πραγματική απόσταση του αντικειμένου είναι **E**.

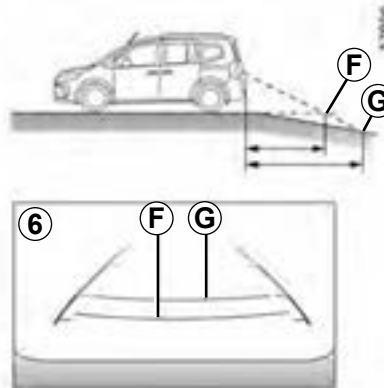

Οπισθοπορεία σε κατωφέρεια με μεγάλη κλίση

Οι σταθερές γραμμές-οδηγοί **6** υποδεικνύουν τις αποστάσεις πιο μακριά από ό,τι είναι στην πραγματικότητα.

Επομένως, στην περίπτωση εδάφους με κατηφορική κλίση, τα αντικείμενα που εμφανίζονται στην οθόνη είναι στην πραγματικότητα πιο κοντά.

Για παράδειγμα, εάν στην οθόνη εμφανίζεται ένα αντικείμενο σε απόσταση **G**, η πραγματική απόσταση του αντικειμένου είναι **F**.

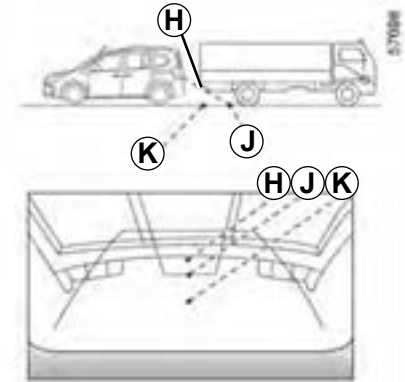

Οπισθοπορεία προς ένα προεξέχον αντικείμενο

Στην οθόνη, η θέση **H** φαίνεται πιο μακριά από τη θέση **J**. Πάντως, η θέση **H** είναι στην ίδια απόσταση με τη θέση **K**.

Η πορεία που υποδεικνύεται από τις σταθερές και κινητές γραμμές-οδηγούς δεν λαμβάνει υπόψη το ύψος του αντικειμένου. Επομένως, υπάρχει κίνδυνος σύγκρουσης του οχήματος με το αντικείμενο, όταν αυτό κινείται με την όπισθεν προς τη θέση **K**.

INTELLIGENT AROUND VIEW MONITOR (1/9)

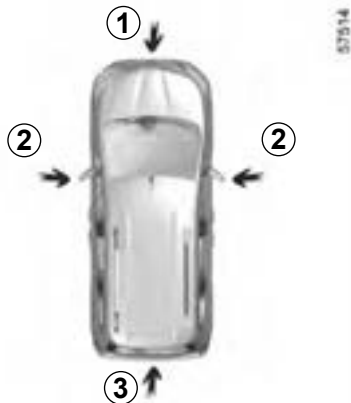

Χρησιμοποιώντας τις πληροφορίες από τις κάμερες **1**, **2** και **3** που βρίσκονται στον μπροστινό προφυλακτήρα, στους εξωτερικούς καθρέφτες και στην πόρτα του πορτ-μπαγκάζ, όπως και από τους ανιχνευτές υπερήχων **4** που βρίσκονται στους προφυλακτήρες του αυτοκινήτου, η δυνατότητα αυτή σας διευκολύνει στην περίπτωση δύσκολων ελιγμών (π.χ. παρκάρισμα) προβάλλοντας τον περιβάλλοντα χώρο του αυτοκινήτου.

Εργασία

Οι κάμερες μεταδίδουν τέσσερις ξεχωριστές προβολές στο οθόνη πολυμέσων **5**. Σας επιτρέπουν να δείτε τον περιβάλλοντα χώρο του αυτοκινήτου:

- προβολή του χώρου εμπρός: χρησιμοποιώντας την κάμερα **1**;
- προβολή του χώρου πίσω: χρησιμοποιώντας την κάμερα **3**;
- υπερευρυγνία προβολή: χρησιμοποιώντας τις κάμερες **1**, **2** και **3**;

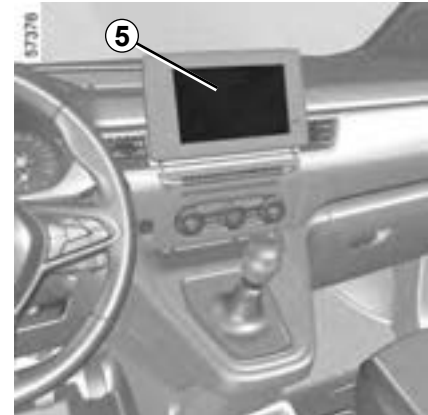

- προβολή του χώρου εμπρός και πλευρικά (ανάλογα με το αυτοκίνητο): χρησιμοποιώντας την κάμερα **2** (πλευρά συνοδηγού).

Οι ανιχνευτές υπερήχων ανιχνεύουν εμπόδια εμπρός, πίσω και (ανάλογα με το αυτοκίνητο) πλευρικά του αυτοκινήτου.

Σημείωση: Φροντίστε ώστε το οπτικό πεδίο κάθε κάμερας να μην παρεμποδίζεται (ακαθαρσίες, λάσπη, χιόνι κ.λπ.).



Η λειτουργία αυτή αποτελεί συμπληρωματική βοήθεια. Συνεπώς, δεν μπορεί, σε καμία περίπτωση, να αντικαταστήσει την προσοχή και την υπευθυνότητα που πρέπει να επιδεικνύει ο οδηγός. Ο οδηγός πρέπει να είναι πάντα προετοιμασμένος για τυχόν αναπάντεχα συμβάντα κατά την οδήγηση: πρέπει να διασφαλίζεται πάντα ότι δεν υπάρχουν μικρά, στενά κινούμενα εμπόδια (όπως παιδί, ζώο, καρτσάκι, ποδήλατο, πέτρα, κολωνάκια, κ.λπ.) στα τυφλά σημεία, κατά την εκτέλεση ελιγμών.

INTELLIGENT AROUND VIEW MONITOR (2/9)



Προβολή του χώρου εμπρός 1

Η προβολή της μπροστινής κάμερας εμφανίζεται στην οθόνη πολυμέσων 5.

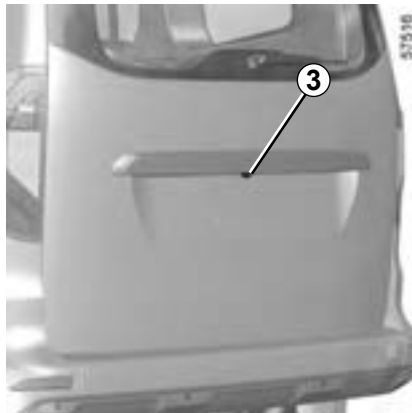

Προβολή του χώρου πίσω 3

Η προβολή της πίσω κάμερας εμφανίζεται στην οθόνη πολυμέσων 5.

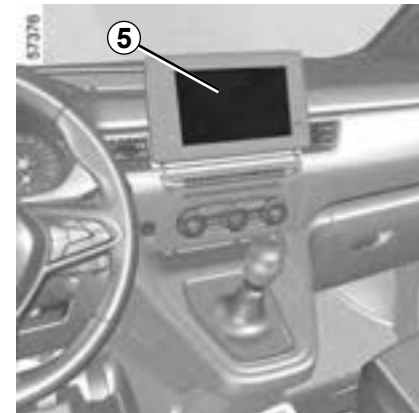

Η οθόνη πολυμέσων 5 εμφανίζει μια αντεστραμμένη εικόνα της προβολής του χώρου πίσω 3, όπως σε ένα καθρέφτη οπισθοπορείας.



Στην προβολή του χώρου εμπρός ή πίσω: στη διάρκεια των ελιγμών σε έδαφος με κλίση, τα αντικείμενα που εμφανίζονται στην οθόνη πολυμέσων ενδέχεται να είναι πιο κοντά ή πιο μακριά από ό,τι φαίνονται.

Να το έχετε υπόψη σας, ώστε να αξιολογήτε σωστά την απόσταση πριν από οποιονδήποτε ελιγμό.

INTELLIGENT AROUND VIEW MONITOR (3/9)

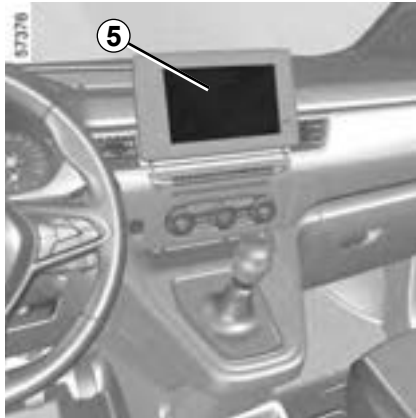

Σταθερός οδηγός 6

Η προβολή του χώρου εμπρός ή πίσω που μεταδίδεται στην οθόνη πολυμέσων 5 εμφανίζεται με μία ή δύο γραμμές-οδηγούς, 6 και 7.

Σε πρώτη φάση χρησιμοποιείτε αυτό το σύστημα με έναν ή περισσότερους οδηγούς (κινητός για την πορεία, σταθερός για την απόσταση).

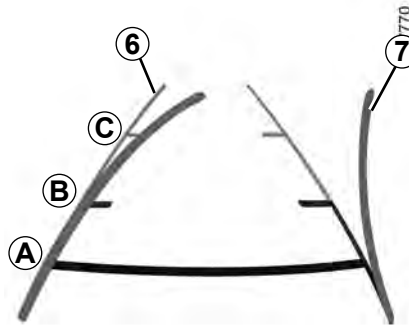

Ο σταθερός οδηγός αποτελείται από τους έγχρωμους δείκτες αναφοράς **A**, **B** και **C** που υποδεικνύουν την απόσταση πίσω από το όχημα:

- **A** (κόκκινο) περίπου 30 εκατοστά από το αυτοκίνητο,
- **B** (κίτρινο) στα 70 εκατοστά περίπου από το αυτοκίνητο,
- **C** (πράσινο) περίπου 150 εκατοστά από το αυτοκίνητο.

Κινητός οδηγός 7

(ανάλογα με το αυτοκίνητο)

Εμφανίζεται με μπλε χρώμα στην οθόνη πολυμέσων 5. Υποδεικνύει την πορεία του αυτοκινήτου ανάλογα με τη θέση του τιμονιού, στην προβολή του χώρου εμπρός και πίσω.

Οι γραμμές-οδηγοί στην προβολή του χώρου εμπρός, πίσω και πλευρικά του αυτοκινήτου είναι μια απεικόνιση που προβάλλεται σε επίπεδο έδαφος, αυτές οι πληροφορίες δεν πρέπει να λαμβάνονται υπόψη όταν τοποθετούνται επάνω σε κατακόρυφο αντικείμενο ή σε αντικείμενο που βρίσκεται επάνω στο έδαφος.

Τα αντικείμενα που εμφανίζονται στο άκρο της οθόνης πολυμέσων ενδέχεται να εμφανίζονται παραμορφωμένα.

Σε περίπτωση πολύ έντονης φωτεινότητας (χιόνι, αυτοκίνητο στον ήλιο...), η εικόνα της κάμερας ενδέχεται να διαταραχθεί.



Στη συνδυαστική απεικόνιση από τις κάμερες:

- τα ανασηκωμένα αντικείμενα (πεζοδρόμιο, αυτοκίνητο κ.λπ.), ενδέχεται να εμφανίζονται παραμορφωμένα στην υπερευρυγώνια προβολή;
- δεν εμφανίζονται τυχόν αντικείμενα επάνω στο αυτοκίνητο.

INTELLIGENT AROUND VIEW MONITOR (4/9)

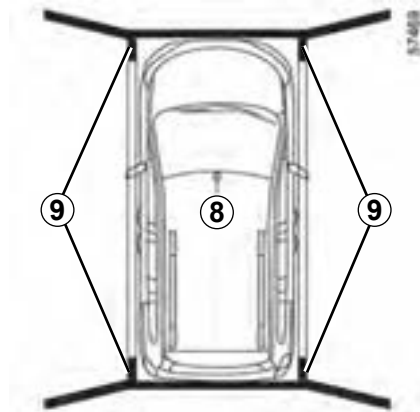

Υπερευρυγώνια προβολή

Η υπερευρυγώνια προβολή είναι μια συνδυαστική απεικόνιση από τις κάμερες **1**, **2** και **3**.

Εμφανίζει μια προβολή του επάνω μέρους του αυτοκινήτου και του περιβάλλοντα χώρο.

Αυτό μπορεί να χρησιμοποιηθεί για την επιβεβαίωση μιας προβολής της θέσης του αυτοκινήτου σε σχέση με το άμεσο περιβάλλον (εμπρός, πίσω και πλευρικά).

Η προβολή **8** υποδεικνύει τη θέση του αυτοκινήτου. Οι περιοχές **9** που δεν καλύπτονται από τις κάμερες υποδεικνύονται με μαύρο χρώμα.

Στη λειτουργία υπερευρυγώνιας προβολής, τα αντικείμενα που εμφανίζονται στην οθόνη πολυμέσων είναι στην πραγματικότητα πιο μακριά από ό,τι φαίνονται.

Να το έχετε υπόψη σας, ώστε να αξιολογήτε σωστά την απόσταση πριν από οποιονδήποτε ελιγμό.



Προβολή του χώρου εμπρός και πλευρικά του αυτοκινήτου, στην πλευρά του συνοδηγού **2** (ανάλογα με το αυτοκίνητο)

Η κάμερα, που είναι τοποθετημένη στον εξωτερικό καθρέφτη, μεταδίδει μια πλευρική προβολή στην οθόνη πολυμέσων **5**.

Ανάλογα με το αυτοκίνητο, μπορείτε να χρησιμοποιήσετε την οθόνη πολυμέσων για να αλλάξετε την υπερευρυγώνια προβολή σε προβολή του χώρου εμπρός και πλευρικά του αυτοκινήτου. Για περαιτέρω πληροφορίες, ανατρέξτε στις οδηγίες χρήσης πολυμέσων.

INTELLIGENT AROUND VIEW MONITOR (5/9)

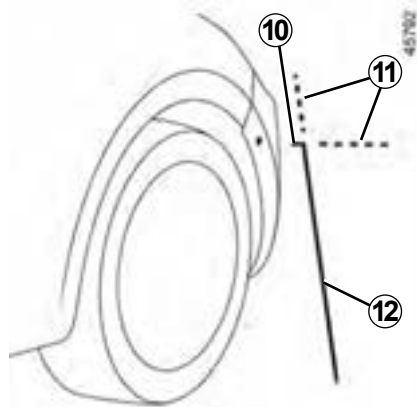

Η «Προβολή του χώρου εμπρός και πλευρικά του αυτοκινήτου, στην πλευρά του συνοδηγού» μεταδίδεται στην οθόνη του συστήματος πολυμέσων με σταθερές γραμμές-οδηγούς για τη μέτρηση των αποστάσεων.

Σταθερές γραμμές-οδηγοί 10, 11 και 12

Η σταθερή γραμμή-οδηγός **10** υποδεικνύει το μπροστινό μέρος του αυτοκινήτου.

Η σταθερή γραμμή-οδηγός **12** υποδεικνύει το πλάτος του αυτοκινήτου συμπεριλαμβανομένων των εξωτερικών καθρεφτών.

Οι σταθερές γραμμές-οδηγοί **11** εμφανίζονται με πράσινο χρώμα και είναι διάστικτες. Αυτές είναι προεκτάσεις των σταθερών γραμμών-οδηγών **10** και **12**.

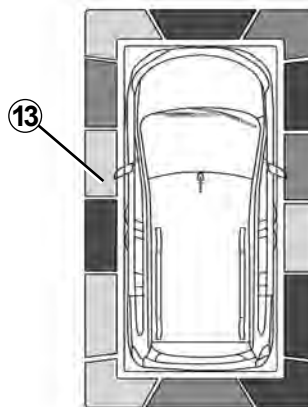

Ανάλογα με το αυτοκίνητο, μπορείτε να χρησιμοποιήσετε την οθόνη πολυμέσων για να αλλάξετε την υπερευρυγώνια προβολή σε προβολή του χώρου εμπρός και πλευρικά του αυτοκινήτου. Για περαιτέρω πληροφορίες, ανατρέξτε στις οδηγίες χρήσης πολυμέσων.

Ανίχνευση εμποδίου

Όταν το σύστημα είναι ενεργοποιημένο, εάν η λειτουργία «Βοήθεια στο παρκάρισμα» ανιχνεύσει ένα ή περισσότερα εμπόδια γύρω από το αυτοκίνητο, οι ενδεικτικές γραμμές **13** εμφανίζονται:

- στην υπερευρυγώνια προβολή,
- στην προβολή εμπρός και πλευρικά του αυτοκινήτου, στην πλευρά του συνοδηγού (ανάλογα με το αυτοκίνητο).

Εκτός από την ηχητική προειδοποίηση, αυτές οι ενδεικτικές γραμμές υποδεικνύουν την εγγύτητα των εμποδίων με διάφορα χρώματα:

- πράσινο: εμπόδιο σε απόσταση περίπου 50 έως 70 εκατοστά,
- κίτρινο: εμπόδιο σε απόσταση περίπου 30 έως 50 εκατοστά,
- κόκκινο: εμπόδιο σε απόσταση περίπου 30 εκατοστά.

Αυτές οι γραμμές ένδειξης δείχνουν επίσης τη θέση των εντοπισμένων εμποδίων σε σχέση με το σύμβολο Όχημα.

Για περισσότερες πληροφορίες ➔ 2.121.

INTELLIGENT AROUND VIEW MONITOR (6/9)

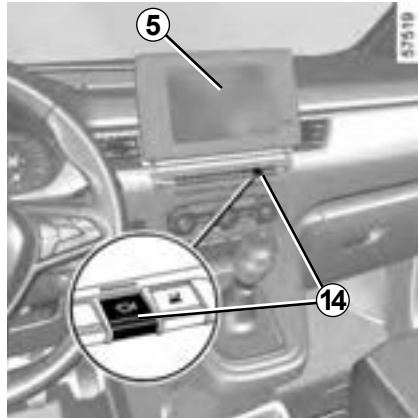

Ενεργοποίηση/απενεργοποίηση

Ενεργοποίηση του αυτόματου τρόπου λειτουργίας

Με το όχημα σταματημένο και τον κινητήρα σε λειτουργία, ο αυτόματος τρόπος λειτουργίας ενεργοποιείται όταν επιλέγετε την όπισθεν. Η προβολή του χώρου πίσω και η υπερερυγώνια προβολή εμφανίζονται στην οθόνη πολυμέσων **5**.

Πιέστε μία φορά το πλήκτρο **14** για να εμφανιστεί η προβολή του χώρου εμπρός και πλευρικά του συνοδηγού και η μπροστινή προβολή στην οθόνη πολυμέσων. Πιέστε το πλήκτρο **14** για δεύτερη φορά για να επιστρέψετε στην προβολή του χώρου πίσω και στην πανοραμική προβολή.

Κατά τη γρήγορη αλλαγή της θέσης του μοχλού ταχυτήτων από όπισθεν σε κάποια σχέση εμπροσθοπορείας, η προβολή του χώρου πίσω και η υπερερυγώνια προβολή αντικαθίστανται από την προβολή του χώρου εμπρός και την υπερερυγώνια προβολή στην οθόνη πολυμέσων **5**.

Η αυτόματη λειτουργία απενεργοποιείται:

- όταν ο μοχλός ταχυτήτων παραμένει στη νεκρά για τρία δευτερόλεπτα περίπου,
- όταν το αυτοκίνητο κινείται προς τα εμπρός με ταχύτητα που υπερβαίνει τα 12 χλμ./ώρα.



– Μη χρησιμοποιήσετε αυτήν τη λειτουργία, όταν οι εξωτερικοί καθρέφτες είναι στη διπλωμένη θέση.

- Πριν χρησιμοποιήσετε αυτήν τη λειτουργία, βεβαιωθείτε ότι έχετε κλείσει κατάλληλα την πόρτα του πορτ-μπαγκάζ.
- Μην τοποθετείτε αντικείμενα επάνω ή μπροστά από τις κάμερες.

Χειροκίνητος τρόπος λειτουργίας

Για να ενεργοποιήσετε τη χειροκίνητη λειτουργία, με το αυτοκίνητο σταματημένο και τον κινητήρα σε λειτουργία:

- πιέστε μία φορά το πλήκτρο **14** για να εμφανιστεί η προβολή του χώρου εμπρός και η πανοραμική προβολή στην οθόνη πολυμέσων.
- πιέστε ξανά το πλήκτρο **14** για να εμφανιστεί η προβολή του χώρου εμπρός και πλευρικά του συνοδηγού και η μπροστινή προβολή στην οθόνη πολυμέσων,
- πιέστε το πλήκτρο **14** για τρίτη φορά για να απενεργοποιήσετε τη χειροκίνητη λειτουργία.

Η χειροκίνητη λειτουργία απενεργοποιείται:

- όταν το αυτοκίνητο κινείται προς τα εμπρός με ταχύτητα που πλησιάζει τα 12 χλμ./ώρα,
- όταν ο μοχλός ταχυτήτων δεν έχει χρησιμοποιηθεί για περίπου τρία λεπτά,
- όταν πιέσετε το πλήκτρο **14**.

INTELLIGENT AROUND VIEW MONITOR (7/9)

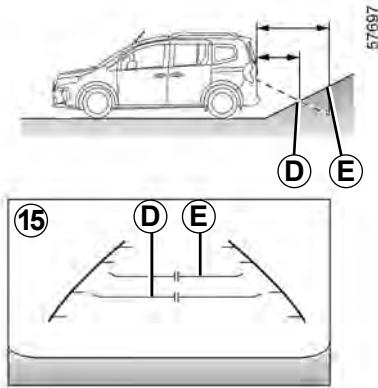

Διαφορά μεταξύ απόστασης υπολογισμού και πραγματικής απόστασης

Εμπροσθοπορεία ή οπισθοπορεία σε έδαφος με απότομη ανηφορική κλίση

Οι σταθερές γραμμές-οδηγοί **15** υποδεικνύουν τις αποστάσεις πιο κοντά από ό,τι είναι στην πραγματικότητα.

Επομένως, στην περίπτωση εδάφους με ανηφορική κλίση, τα αντικείμενα που εμφανίζονται στην οθόνη είναι στην πραγματικότητα πιο μακριά.

Για παράδειγμα, εάν στην οθόνη εμφανίζεται ένα αντικείμενο σε απόσταση **D**, η πραγματική απόσταση του αντικειμένου είναι **E**.

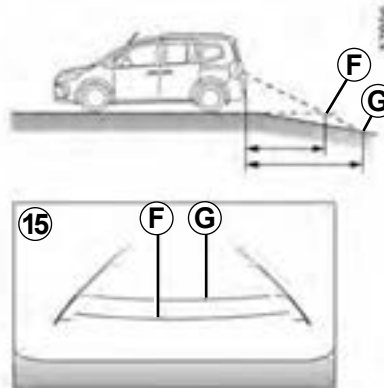

Εμπροσθοπορεία ή οπισθοπορεία σε έδαφος με απότομη κατηφορική κλίση

Οι σταθερές γραμμές-οδηγοί **15** υποδεικνύουν τις αποστάσεις πιο μακριά από ό,τι είναι στην πραγματικότητα.

Επομένως, στην περίπτωση εδάφους με κατηφορική κλίση, τα αντικείμενα που εμφανίζονται στην οθόνη είναι στην πραγματικότητα πιο κοντά.

Για παράδειγμα, εάν στην οθόνη εμφανίζεται ένα αντικείμενο σε απόσταση **G**, η πραγματική απόσταση του αντικειμένου είναι **F**.

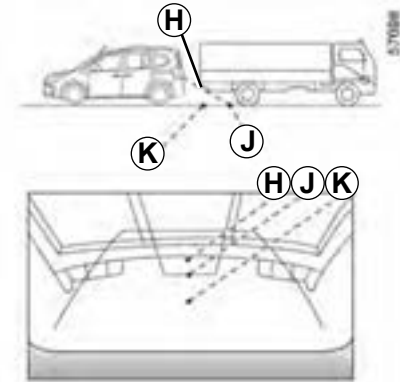

Εμπροσθοπορεία ή οπισθοπορεία προς ένα προεξέχον αντικείμενο

Στην οθόνη, η θέση **H** φαίνεται πιο μακριά από τη θέση **J**. Πάντως, η θέση **H** είναι στην ίδια απόσταση με τη θέση **K**.

Η πορεία που υποδεικνύεται από τις σταθερές και κινητές γραμμές-οδηγούς δεν λαμβάνει υπόψη το ύψος του αντικειμένου. Επομένως, υπάρχει κίνδυνος σύγκρουσης του αυτοκινήτου με το αντικείμενο, όταν αυτό κινείται με την όπισθεν προς τη θέση **K**.

INTELLIGENT AROUND VIEW MONITOR (8/9)

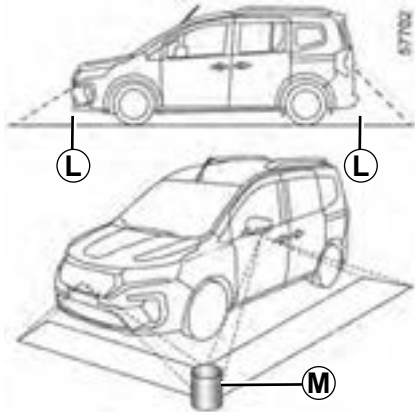

Περιορισμοί λειτουργίας του συστήματος

Το σύστημα δεν έχει τη δυνατότητα εμφάνισης αντικειμένων που βρίσκονται σε συγκεκριμένες περιοχές.

Στη λειτουργία προβολής του χώρου εμπρός ή πίσω, δεν μπορείτε να χρησιμοποιήσετε το σύστημα για να δείτε ένα αντικείμενο στην περιοχή **L**.

Στη λειτουργία υπερευγώνιας προβολής, δεν μπορείτε να χρησιμοποιήσετε το σύστημα για να δείτε ένα μεγάλο αντικείμενο στην περιοχή **M** (κοντά στο άκρο της εμφανιζόμενης περιοχής).

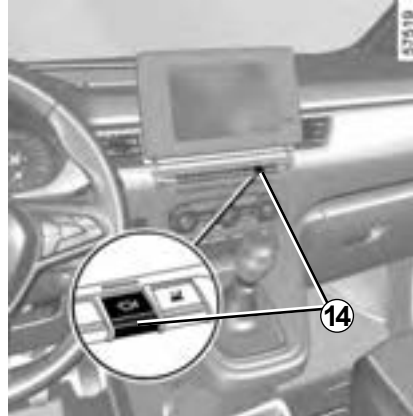

Ρύθμιση οθόνης

Με τον διακόπτη του κινητήρα ενεργοποιημένο, πιέστε τον διακόπτη **14** ή μετακινήστε το μοχλό στη θέση όπισθεν για να χρησιμοποιήσετε τη λειτουργία.

Σε αυτήν τη λειτουργία εμφανίζονται διαφορετικές προβολές στην οθόνη, ανάλογα με τη θέση του μοχλού ταχυτήτων.

Ανάλογα με το αυτοκίνητο, μπορείτε να επιλέξετε την υπερευγώνια προβολή ή την προβολή εμπρός και πλευρικά του αυτοκινήτου, στην πλευρά του συνοδηγού.



Για λόγους ασφαλείας, κάνετε αυτές τις ρυθμίσεις με το αυτοκίνητο σταματημένο.

INTELLIGENT AROUND VIEW MONITOR (9/9)

Εάν ο μοχλός ταχυτήτων είναι στη θέση όπισθεν, είναι διαθέσιμες οι ακόλουθες προβολές:

- διαχωρισμός οθόνης σε περιοχή προβολής του χώρου πίσω/υπερευρυγώνιας προβολής;

ή

- διαχωρισμός οθόνης σε περιοχή προβολής του χώρου πίσω/προβολής του χώρου εμπρός και πλευρικά (ανάλογα με το αυτοκίνητο).

Κατά την αλλαγή από την όπισθεν στη νεκρά, οι διαθέσιμες προβολές είναι:

- διαχωρισμός οθόνης σε περιοχή προβολής του χώρου πίσω/υπερευρυγώνιας προβολής,

ή

- διαχωρισμός οθόνης σε περιοχή προβολής του χώρου πίσω/προβολής του χώρου εμπρός και πλευρικά (ανάλογα με το αυτοκίνητο).

Όταν έχετε επιλέξει μια σχέση, οι διαθέσιμες προβολές είναι:

- διαχωρισμός οθόνης σε περιοχή προβολής του χώρου εμπρός/υπερευρυγώνιας προβολής;

ή

- διαχωρισμός οθόνης σε περιοχή προβολής του χώρου εμπρός/προβολής του χώρου εμπρός και πλευρικά (ανάλογα με το αυτοκίνητο).

Προσαρμογή των ρυθμίσεων κάμερας

Μπορείτε να τροποποιήσετε τις εξής ρυθμίσεις:

- την φωτεινότητα,
- χρώματα,
- την αντίθεση.

Για περαιτέρω πληροφορίες, ανατρέξτε στις οδηγίες χρήσης πολυμέσων.

Σημείωση: για λόγους ασφαλείας, οι προβολές δεν εμφανίζονται στο μενού «Ρυθμίσεις» ενώ το αυτοκίνητο κινείται.

ΥΠΟΒΟΗΘΗΣΗ ΣΤΑΘΜΕΥΣΗΣ (1/5)

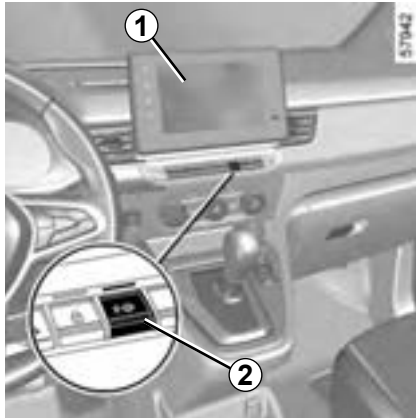

Με ανιχνευτές υπερήχων τοποθετημένους στους προφυλακτήρες του αυτοκινήτου, όπως υποδεικνύεται από τα βέλη **3**, αυτή η λειτουργία σας βοηθά να βρείτε προσβάσιμους χώρους στάθμευσης και σας διευκολύνει στον ελιγμό παρκαρίσματος.

Απομακρύνετε τα χέρια σας από το τιμόνι, μπορείτε να ελέγξετε μόνο:

- το πεντάλ γκαζιού;
- Το πεντάλ του φρένου;
- τον μοχλό ταχυτήτων.

Μπορείτε να ξαναπάρτε τον έλεγχο ανά πάσα στιγμή χρησιμοποιώντας το τιμόνι.

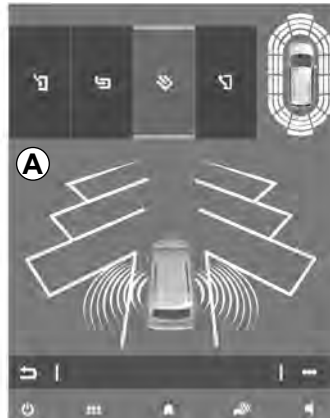

Ενεργοποίηση

Με τον κινητήρα σε λειτουργία, το αυτοκίνητο σταματημένο ή κατά την οδήγηση σε ταχύτητα μικρότερη των 30 χλμ/ώρα περίπου:

- πιέστε το διακόπτη **2**. Η ενδεικτική λυχνία στο διακόπτη **2** ανάβει και η οθόνη **A** εμφανίζεται στην οθόνη πολυμέσων **1**.
- τοποθετήστε το δείκτη κατεύθυνσης στην πλευρά του αυτοκινήτου, όπου θέλετε να παρκάρετε.

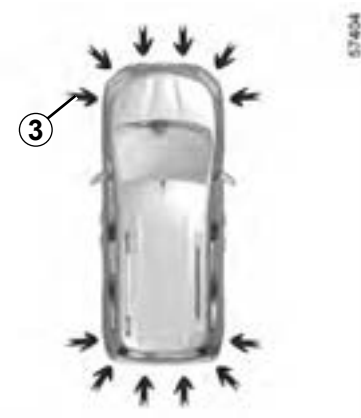

Ιδιαιτερότητες

Φροντίστε ώστε οι ανιχνευτές υπερήχων που επισημαίνονται από τα βέλη **3** να μην καλύπτονται (ακαθαρσίες, λάσπη, χιόνι...).

ΥΠΟΒΟΗΘΗΣΗ ΣΤΑΘΜΕΥΣΗΣ (2/5)



Επιλογή ελιγμού

Το σύστημα μπορεί να εκτελέσει τέσσερις τύπους ελιγμών:

- παράλληλη στάθμευση του αυτοκινήτου,
- κάθετη στάθμευση του αυτοκινήτου,
- διαγώνια στάθμευση του αυτοκινήτου,
- έξοδος του αυτοκινήτου από τη θέση παράλληλης στάθμευσης.

Από την οθόνη πολυμέσων **1**, επιλέξτε τον ελιγμό που θέλετε να εκτελέσετε.

Σημείωση: κατά την εκκίνηση του αυτοκινήτου ή μετά από επιτυχή ελιγμό παράλληλης στάθμευσης με τη βοήθεια του συστήματος, ο προεπιλεγμένος ελιγμός που προτείνεται από το σύστημα είναι η έξοδος από θέση παράλληλης στάθμευσης. Στις υπόλοιπες περιπτώσεις, μπορείτε να ορίσετε τον προεπιλεγμένο ελιγμό από την οθόνη πολυμέσων **1**. Για περαιτέρω πληροφορίες, ανατρέξτε στις οδηγίες χρήσης πολυμέσων.

Λειτουργία

Στάθμευση

Με την προϋπόθεση ότι το αυτοκίνητο κινείται με ταχύτητα κάτω από 30 χλμ./ώρα, το σύστημα αναζητά διαθέσιμες θέσεις στάθμευσης στην πλευρά του αυτοκινήτου που επιλέγει ο οδηγός.

Σημείωση: Σε περίπτωση που υπάρχουν διαθέσιμες θέσεις στάθμευσης στην άλλη πλευρά του αυτοκινήτου, ρυθμίστε την ένδειξη κατεύθυνσης για την άλλη πλευρά, ώστε το σύστημα να ενεργοποιηθεί για την αναζήτηση θέσεων στάθμευσης.

Όταν ανιχνευθεί μια θέση, εμφανίζεται στην οθόνη πολυμέσων και επισημαίνεται με ένα μικρό γράμμα «P». Οδηγήστε προσεκτικά, με αναμμένο το φλας στην πλευρά όπου υπάρχει διαθέσιμος χώρος, μέχρι να εμφανιστεί το μήνυμα «Σταματήστε» και να ακουστεί ένα ηχητικό σήμα.

Η εκκίνηση του συστήματος συνοδεύεται από την ενεργοποίηση της βοήθειας στο παρκάρισμα και, για τα αυτοκίνητα που είναι εξοπλισμένα, της κάμερας οπισθοπορείας για να βοηθήσει τον οδηγό στην οπτικοποίηση του ελιγμού. ➔ 2.121 και ➔ 2.129.

ΥΠΟΒΟΗΘΗΣΗ ΣΤΑΘΜΕΥΣΗΣ (3/5)

Η θέση στάθμευσης υποδεικνύεται, στη συνέχεια, στην οθόνη πολυμέσων **1** με ένα μεγάλο γράμμα «P».

- Σταματήστε το αυτοκίνητο,
- βάλτε την όπισθεν.

Η ένδειξη  ανάβει στο καντράν συνοδευόμενη από ένα ηχητικό σήμα.

- Αφήστε το τιμόνι,
- ακολουθήστε τις οδηγίες που εμφανίζονται στην οθόνη πολλαπλών λειτουργιών **1**.

Η ταχύτητά σας δεν πρέπει να υπερβαίνει τα 7 χλμ./ώρα περίπου.

Το σβήσιμο του ενδεικτικού  στο καντράν, μαζί με το συνοδευτικό ηχητικό σήμα, σας ειδοποιούν για την ολοκλήρωση του ελιγμού.



Αυτή η λειτουργία είναι συμπληρωματική στην οδήγηση.

Κατά συνέπεια, δεν μπορεί σε καμία περίπτωση να αντικαταστήσει την προσοχή και την υπευθυνότητα του οδηγού κατά την εκτέλεση ελιγμών (ο οδηγός πρέπει να είναι πάντα έτοιμος να φρενάρει).

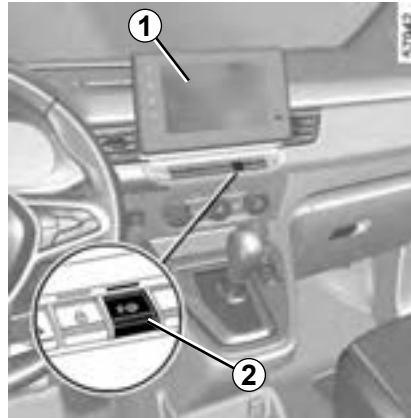

Έξοδος από μια θέση παράλληλης στάθμευσης

- Πιέστε στιγμιαία τον διακόπτη **2**,
- Επιλέξτε τη λειτουργία «Έξοδος από παράλληλη στάθμευση»,
- ανάψτε το φλας της πλευράς προς την οποία θέλετε να βγάλετε το αυτοκίνητο,
- πιέστε παρατεταμένα το διακόπτη **2** (περίπου δύο δευτερόλεπτα).

Η ένδειξη  ανάβει στο καντράν συνοδευόμενη από ένα ηχητικό σήμα.

- Αφήστε το τιμόνι,
- πραγματοποιήστε ελιγμούς εμπρός και πίσω ακολουθώντας τις οδηγίες που εμφανίζονται στην οθόνη πολυμέσων **1** και με βάση τις προειδοποιήσεις του συστήματος βοήθειας στο παρκάρισμα.

Η ταχύτητά σας δεν πρέπει να υπερβαίνει τα 7 χλμ./ώρα περίπου.

Όταν το αυτοκίνητο είναι σε κατάλληλη θέση για να εξέλθει από τη θέση στάθμευσης, στο

καντράν σβήνει το ενδεικτικό  και στην οθόνη πολυμέσων **1** εμφανίζεται ένα μήνυμα συνοδευόμενο από ηχητικό σήμα που επιβεβαιώνει ότι ο ελιγμός έχει ολοκληρωθεί.



Στη διάρκεια των ελιγμών, το τιμόνι ενδέχεται να γυρίζει γρήγορα: μην βάλετε τα χέρια σας μέσα, και βεβαιωθείτε ότι τίποτα δεν έχει πιαστεί στο εσωτερικό.

ΥΠΟΒΟΗΘΗΣΗ ΣΤΑΘΜΕΥΣΗΣ (4/5)

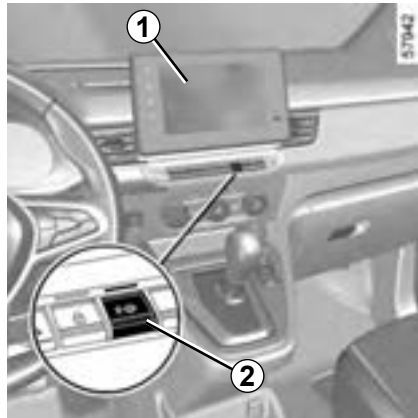

Αναστολή/Συνέχιση του ελιγμού

Ο ελιγμός αναστέλλεται στις παρακάτω περιπτώσεις:

- αν πιάσετε το τιμόνι,
- το αυτοκίνητο είναι ακινητοποιημένο για περισσότερο από ένα λεπτό,
- αν η ύπαρξη κάποιου εμποδίου εμποδίζει την ολοκλήρωση του ελιγμού,
- ο κινητήρας σβήνει,
- ανοίγει μια πόρτα ή το πορτ-μπαγκάζ.

Η ενδεικτική λυχνία **2** του διακόπτη και η ενδεικτική λυχνία **P** εξαφανίζονται από το καντράν και ακούγεται ένα ηχητικό σήμα, επιβεβαιώνοντας ότι αναστάλη ο ελιγμός. Η αιτία αναστολής του ελιγμού θα εμφανιστεί στην οθόνη πολυμέσων **1**.

Βεβαιωθείτε:

- το αυτοκίνητο είναι σταματημένο, και
- πως έχετε αφήσει το τιμόνι, και
- πως όλες οι πόρτες και το πορτ-μπαγκάζ έχουν κλείσει, και
- πως δεν υπάρχει κανένα εμπόδιο στην κατεύθυνση κίνησης του αυτοκινήτου, και
- και πως ο κινητήρας βρίσκεται σε λειτουργία.

Εάν το ενδεικτικό του διακόπτη **2** αναβοσβήνει, αυτό υποδεικνύει ότι το σύστημα είναι ξανά διαθέσιμο για τη συνέχιση του ελιγμού.

Για να συνεχίσετε τον ελιγμό, πιέστε παρατεταμένα τον διακόπτη **2**. Η ενδεικτική λυχνία του διακόπτη **2** εμφανίζεται και στο καντράν εμφανίζεται το **P**.

Ακολουθήστε τις οδηγίες που εμφανίζονται στην οθόνη πολυμέσων **1**.

Ακύρωση ελιγμού

Ο ελιγμός ακυρώνεται στις παρακάτω περιπτώσεις:

- το όχημα είναι πολύ μακριά από τον επιθυμητό χώρο στάθμευσης,
- αν η ταχύτητα του αυτοκινήτου υπερβεί τα 7 χλμ./ώρα,
- πατώντας τον διακόπτη **2** ή απενεργοποιώντας τον από την οθόνη πολυμέσων,
- εάν έχετε πραγματοποιήσει περισσότερες από 14 κινήσεις εμπρός/πίσω στον ίδιο ελιγμό,
- αν οι αισθητήρες του συστήματος βοήθειας στο παρκάρισμα είναι βρώμικοι ή καλύπτονται,
- σφάλμα στο σύστημα Park Assist,
- αν οι τροχοί του αυτοκινήτου έχουν ολισθήσει.

Η ενδεικτική λυχνία του διακόπτη **2** και η ενδεικτική λυχνία **P** παύουν να εμφανίζονται στο καντράν και ακούγεται ένα ηχητικό σήμα, επιβεβαιώνοντας ότι ακυρώθηκε ο ελιγμός. Η αιτία ακύρωσης του ελιγμού θα εμφανιστεί στην οθόνη πολυμέσων **1**.

ΥΠΟΒΟΗΘΗΣΗ ΣΤΑΘΜΕΥΣΗΣ (5/5)



Αυτή η λειτουργία είναι συ-μπληρωματική στην οδήγηση. Αυτή η λειτουργία σε καμία περίπτωση δεν υποκαθιστά την προσοχή και την υπευθυνότητα του οδηγού που οφείλει να έχει πάντα τον έλεγχο του οχήματος. Βεβαιωθείτε ότι ο ελιγμός συμμορφώνεται με τους ισχύοντες κανόνες οδικής κυκλοφορίας στην περιοχή σας.

Ο οδηγός πρέπει να είναι πάντα προετοιμασμένος για αναπάντεχα συμβάντα κατά την οδήγηση: πρέπει να διασφαλίζεται πάντα ότι δεν υπάρχουν μικρά, στενά κινούμενα εμπόδια (όπως παιδί, ζώο, καρτσάκι, ποδήλατο, πέτρα, κολωνάκι, εξοπλισμός ρυμούλκησης κ.λπ.) στα τυφλά σημεία, κατά την εκτέλεση ελιγμών.

Επεμβάσεις/επισκευές του συστήματος

- Σε περίπτωση σύγκρουσης, μπορεί να μεταβληθεί η ευθυγράμμιση των αισθητήρων και, κατά συνέπεια, ενδέχεται να επηρεαστεί η λειτουργία τους. Απενεργοποιήστε τη λειτουργία και συμβουλευθείτε μία επίσημη αντιπροσωπεία.
- Οποιαδήποτε εργασία στην περιοχή όπου βρίσκονται οι αισθητήρες (επισκευές, αντικαταστάσεις, τροποποιήσεις εξωτερικής επένδυσης κ.λπ.) πρέπει να εκτελείται από ειδικευμένο επαγγελματία.

Μόνο οι επίσημες αντιπροσωπείες είναι εξουσιοδοτημένες να επεμβαίνουν στο σύστημα.

Περιπτώσεις παρεμβολής του συστήματος

Ορισμένες συνθήκες ενδέχεται να διακόψουν ή να επηρεάσουν τη λειτουργία του συστήματος, όπως κακές καιρικές συνθήκες (χιόνι, χαλάζι, πάγος κ.λπ.).

Σε περίπτωση όπου το σύστημα δεν συμπεριφέρεται κανονικά, απενεργοποιήστε το και συμβουλευθείτε έναν εξουσιοδοτημένο αντιπρόσωπο.

Κίνδυνος εσφαλμένου, ψευδούς συναγερμού.

Περιορισμοί λειτουργίας του συστήματος

- Το σύστημα ενδέχεται να μην ανιχνεύσει αντικείμενα που βρίσκονται στα τυφλά σημεία των αισθητήρων.
- Πραγματοποιείτε πάντοτε οπτικό έλεγχο για να βεβαιωθείτε πως η προτεινόμενη από το σύστημα θέση στάθμευσης παραμένει διαθέσιμη και πως δεν υπάρχουν εμπόδια.
- Το σύστημα δεν θα πρέπει να χρησιμοποιείται κατά τη ρυμούλκηση τρέιλερ ή όταν υπάρχει σύστημα ρυμούλκησης ή μεταφοράς φορτίου στο αυτοκίνητο ή στα παρακείμενα αυτοκίνητα.

ΑΥΤΟΚΙΝΗΤΟ ΜΕ ΤΗ ΛΕΙΤΟΥΡΓΙΑ «ΥΠΕΡΒΑΣΗΣ ΤΑΧΥΤΗΤΑΣ»



Η ταχύτητα του αυτοκινήτου μπορεί να περιοριστεί μόνιμα σε μια ταχύτητα κόφτη, ανάλογα με το αυτοκίνητο ή την τοπική νομοθεσία.

Συμβουλευθείτε ένα Επίσημο Συνεργείο της μάρκας, για να τροποποιήσετε την τιμή ή να ενεργοποιήσετε/απενεργοποιήσετε τη λειτουργία.

Στην περίπτωση ενός υποχρεωτικού κόφτη, ανάλογα με το αυτοκίνητο, η λειτουργία αυτή δεν μπορεί να απενεργοποιηθεί.

Η ετικέτα **1** που είναι κολλημένη στο ταμπλό σας υπενθυμίζει το όριο ταχύτητας.

Ειδική περίπτωση: εάν το αυτοκίνητό σας είναι εξοπλισμένο με τον ρυθμιστή-περιοριστή ταχύτητας, και πατήσετε μέχρι τέρμα το πεντάλ γκαζιού (πέρα από το σημείο kickdown) δεν θα επιτραπεί η υπέρβαση της καθορισμένης ταχύτητας της λειτουργίας υπέρβασης ταχύτητας ➔ 2.82.

Σε εξαιρετικές περιπτώσεις (π.χ. δειγμα: έδαφος με απότομη κλίση...), μπορείτε να υπερβείτε ελαφρώς την ταχύτητα του συστήματος υπέρβασης ταχύτητας, γιατί το σύστημα δεν επεμβαίνει στο σύστημα πέδησης.



Η λειτουργία δεν αντικαθιστά τον οδηγό. Συνεπώς, δεν μπορεί σε καμία περίπτωση να αντικαταστήσει την τήρηση των ορίων ταχύτητας, την προσοχή ή την υπευθυνότητα του οδηγού.

ΚΛΗΣΗ ΕΚΤΑΚΤΗΣ ΑΝΑΓΚΗΣ (1/3)

Εάν το αυτοκίνητο διαθέτει τον σχετικό εξοπλισμό, η λειτουργία κλήσεων έκτακτης ανάγκης μπορεί να χρησιμοποιηθεί για την αυτόματη ή μη αυτόματη κλήση των υπηρεσιών έκτακτης ανάγκης (χωρίς χρέωση) σε περίπτωση ατυχήματος ή ασθένειας, μειώνοντας τον χρόνο που απαιτείται για την άφιξή τους στον χώρο του συμβάντος.

Σημείωση: η κλήση έκτακτης ανάγκης λειτουργεί:

- σε χώρες που καλύπτονται από τις σχετικές υπηρεσίες τηλεματικής εκτάκτου ανάγκης και υποδομές συμβατές με το σύστημα,
- ανάλογα με την κάλυψη του δικτύου στη γεωγραφική περιοχή όπου οδηγείται το αυτοκίνητο.

Εάν χρησιμοποιήσετε τη λειτουργία κλήσης έκτακτης ανάγκης για να αναφέρετε ένα ατύχημα στο οποίο υπήρξατε μάρτυρας, αυτό σημαίνει ότι θα πρέπει να σταματήσετε, όπου το επιτρέπουν οι συνθήκες κυκλοφορίας, ώστε να επιτρέψετε στις υπηρεσίες έκτακτης ανάγκης να εντοπίσουν το αυτοκίνητό σας και, κατά συνέπεια, τη θέση του αναφερόμενου ατυχήματος.

Σε κάθε περίπτωση, τηρείτε την τοπική νομοθεσία.

Χρησιμοποιήστε την κλήση έκτακτης ανάγκης μόνο σε περίπτωση έκτακτης ανάγκης στην οποία εμπλέκεστε, είστε μάρτυρας ατυχήματος ή εάν αισθάνεστε δυσφορία.

2.148

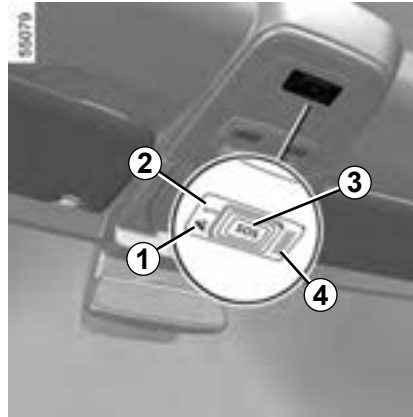

- 1 Ενδεικτικό προειδοποίησης λειτουργίας συστήματος:
 - πράσινο: σε λειτουργία (το δίκτυο είναι διαθέσιμο),
 - σβηστό: εκτός λειτουργίας (το δίκτυο δεν είναι διαθέσιμο),
 - κόκκινο: σε λειτουργία βλάβη,
 - πράσινο που αναβοσβήνει: κλήση σε εξέλιξη.
- 2 Ενδεικτικό αυτόματης λειτουργίας,
- 3 Πλήκτρο **SOS**,
- 4 Μικρόφωνο,
- 5 Ηχείο.

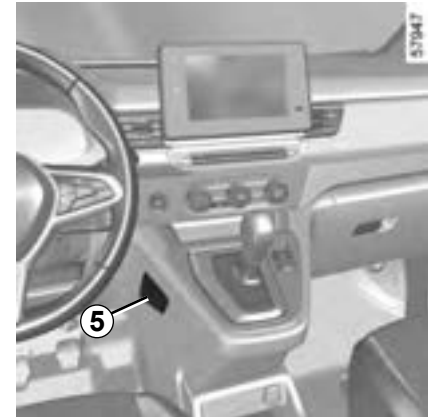

Η κλήση πραγματοποιείται πάντοτε ως εξής:

- η κλήση έχει ρυθμιστεί να απευθύνεται στις υπηρεσίες εκτάκτου ανάγκης,
- αποστολή των δεδομένων που σχετίζονται με το συμβάν (πινακίδα αναγνώρισης αυτοκινήτου, τοπική ώρα κλήσης, τελευταίες θέσεις, κατεύθυνση του αυτοκινήτου),
- φωνητική επικοινωνία με τις υπηρεσίες έκτακτης ανάγκης,
- εάν είναι απαραίτητο, πραγματοποιείται κλήση βοήθειας έκτακτης ανάγκης.

Η κλήση έκτακτης ανάγκης διαθέτει δύο τρόπους λειτουργίας:

- αυτόματο τρόπο λειτουργίας,
- Χειροκίνητος τρόπος λειτουργίας.

ΚΛΗΣΗ ΕΚΤΑΚΤΗΣ ΑΝΑΓΚΗΣ (2/3)

Ενεργοποίηση του αυτόματου τρόπου λειτουργίας

Εάν εμφανιστεί το ενδεικτικό **2** αυτόματης λειτουργίας με πράσινο χρώμα, αυτό επιβεβαιώνει ότι το αυτόματο σύστημα είναι ενεργοποιημένο.

Η κλήση έκτακτης ανάγκης ξεκινά αυτόματα σε περίπτωση ατυχήματος, αφού προηγήθηκε η ενεργοποίηση του προστατευτικού εξοπλισμού (προεντατήρες ζωνών ασφαλείας, airbag κ.λπ.).



Σε περίπτωση ατυχήματος, εάν η θέση και οι συνθήκες κυκλοφορίας σας το επιτρέπουν, παραμείνετε κοντά στο αυτοκίνητο ώστε να μπορείτε να απαντήσετε στο τηλεφωνικό κέντρο γρήγορα, εάν απαιτείται.

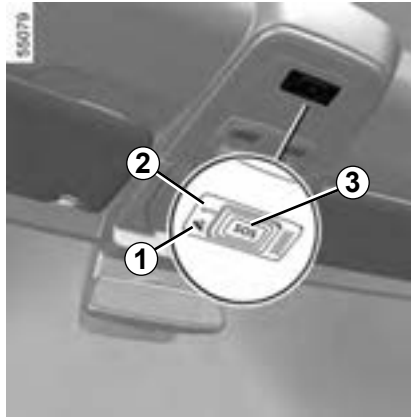

Χειροκίνητος τρόπος λειτουργίας

Η κλήση έκτακτης ανάγκης πραγματοποιείται:

- πιέζοντας παρατεταμένα το πλήκτρο **3** για τρία δευτερόλεπτα τουλάχιστον,
- ή
- πιέζοντας το πλήκτρο **3** πέντε φορές εντός δέκα δευτερολέπτων.

Σε περίπτωση ακούσιας λειτουργίας, μπορείτε να ακυρώσετε την κλήση πιέζοντας το πλήκτρο **3** για δύο δευτερόλεπτα περίπου, πριν από τη σύνδεση της κλήσης στο τηλεφωνικό κέντρο.

Μόλις πραγματοποιηθεί μια κλήση, μόνο το τηλεφωνικό κέντρο μπορεί να τερματίσει την κλήση.

Δοκιμαστική λειτουργία

(ανάλογα με την τοπική νομοθεσία)

Ο τρόπος λειτουργίας δοκιμής προορίζεται αποκλειστικά για εξουσιοδοτημένους αντιπροσώπους, για έλεγχο της σωστής λειτουργίας της κλήσης έκτακτης ανάγκης.

Για να ενεργοποιήσετε τον τρόπο δοκιμαστικής λειτουργίας:

- πιέστε στιγμιαία το πλήκτρο **3** τρεις φορές,
- περιμένετε 15 δευτερόλεπτα περίπου,
- πιέστε στιγμιαία το πλήκτρο **3** τρεις φορές.

Η έξοδος από τη λειτουργία δοκιμής εκτελείται αυτόματα.

ΚΛΗΣΗ ΕΚΤΑΚΤΗΣ ΑΝΑΓΚΗΣ (3/3)



Πρόβλημα λειτουργίας

Σε ορισμένες περιπτώσεις, η κλήση έκτακτης ανάγκης ενδέχεται να μη λειτουργεί (π.χ. χαμηλή φόρτιση μπαταρίας).

Όταν το σύστημα ανιχνεύσει βλάβη λειτουργίας, το ενδεικτικό **1** ανάβει με κόκκινο χρώμα και παραμένει αναμμένο για πάνω από 30 λεπτά. Απευθυνθείτε σε εξουσιοδοτημένο αντιπρόσωπο το συντομότερο δυνατόν.

Το σύστημα λειτουργεί με μπαταρία αποκλειστικής χρήσης. Η διάρκεια ζωής της μπαταρίας είναι 4 χρόνια περίπου (το ενδεικτικό **1** ανάβει με κόκκινο χρώμα, ως προειδοποίηση, όταν αναμένεται λήξη). Συμβουλευθείτε ένα Επίσημο Συνεργείο της μάρκας



Για λόγους διασφάλισης της ασφάλειάς σας και της σωστής λειτουργίας του συστήματος, κάθε εργασία που αφορά την μπαταρία (αφαίρεση, αποσύνδεση κ.λπ.) πρέπει να πραγματοποιείται από ειδικευμένο τεχνικό.

Κίνδυνος σοβαρών εγκαυμάτων ή ηλεκτροπληξίας.

Για την ασφάλειά σας, τηρείτε οπωσδήποτε τη συχνότητα αντικατάστασης που αναφέρεται στο έγγραφο συντήρησης (χωρίς να την υπερβαίνετε).

Η μπαταρία είναι ειδικού τύπου. Φροντίστε να την αντικαταστήσετε με του ίδιου τύπου.

Καλέστε ένα Επίσημο Συνεργείο της μάρκας

Χωρίς τη δυνατότητα κλήσης έκτακτης ανάγκης, δεν είναι δυνατή η ιχνηλάτηση και η συνεχής παρακολούθηση του συστήματος. Τα δεδομένα διαγράφονται αυτόματα και συνεχώς, και το σύστημα αποθηκεύει μόνο τις τρεις τελευταίες θέσεις του αυτοκινήτου.

Σύμφωνα με την τοπική νομοθεσία, τα δεδομένα αποστέλλονται μόνο σε περίπτωση κλήσης έκτακτης ανάγκης. Η επεξεργασία των δεδομένων που αποστέλλονται στο τηλεφωνικό κέντρο πραγματοποιείται σύμφωνα με τη νομοθεσία περί προστασίας προσωπικών δεδομένων της χώρας όπου βρίσκεστε. Το σύστημα διατηρεί ιστορικό δραστηριότητας για 13 ώρες μόνο.

Ο ιδιοκτήτης του αυτοκινήτου έχει δικαίωμα πρόσβασης στα δεδομένα του. Μπορεί να ζητήσει τη διόρθωση, τη διαγραφή ή το κλείδωμα των δεδομένων.

ΛΕΙΤΟΥΡΓΙΑ «ΕΜΠΙΣΤΕΥΤΙΚΟΤΗΤΑ ΗΜΕΡΟΜΗΝΙΑΣ ΑΥΤΟΚΙΝΗΤΟΥ» (1/2)

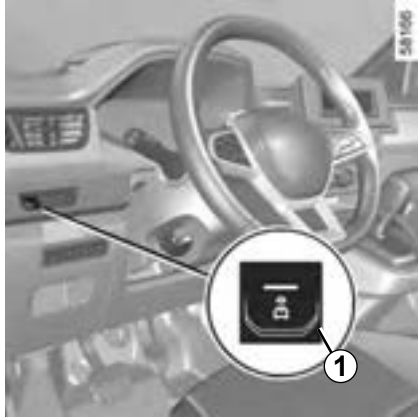

Συλλογή δεδομένων

Για να διασφαλιστεί η λειτουργία των συνδεδεμένων υπηρεσιών, το αυτοκίνητό σας (κατά τη φόρτιση ή τη χρήση, αφού ανοίξει η πόρτα του οδηγού) συλλέγει δεδομένα που αφορούν κυρίως τη θέση του αυτοκινήτου και την κατάσταση λειτουργίας του.

Αυτά τα στοιχεία έχουν χαρακτήρα προσωπικών δεδομένων. Σύμφωνα με τους ισχύοντες κανονισμούς για την προστασία των δεδομένων, αυτά αντιμετωπίζονται με εμπιστευτικό τρόπο με τη συγκατάθεση του χρήστη του αυτοκινήτου.

Αυτοκίνητο χωρίς οθόνη πολυμέσων

Η συλλογή δεδομένων του αυτοκινήτου μπορεί να ανασταλεί προσωρινά.

Για να ενεργοποιήσετε τη λειτουργία απορρήτου:

- πιέστε το **1** για να ενεργοποιήσετε τη λειτουργία απορρήτου,
- το ενδεικτικό προειδοποίησης του διακόπτη **1** σβήνει.

Το σύστημα δεν επιτρέπει τη συλλογή και τη λήψη των δεδομένων του αυτοκινήτου.

Οι υπηρεσίες θα απενεργοποιηθούν, εκτός από τις υποχρεωτικές λειτουργίες ασφαλείας που σχετίζονται με την αυτόματη κλήση έκτακτης ανάγκης σε περίπτωση ατυχήματος ➔ 2.148.

Για να απενεργοποιήσετε τη λειτουργία απορρήτου:

- πιέστε **1** ξανά για να απενεργοποιήσετε τη λειτουργία απορρήτου,
- το ενδεικτικό προειδοποίησης του διακόπτη **1** ανάβει.

Το σύστημα επιτρέπει τη συλλογή και τη λήψη των δεδομένων του αυτοκινήτου.

Πρόβλημα λειτουργίας

Όταν το σύστημα ανιχνεύσει βλάβη λειτουργίας, η κοινή χρήση δεδομένων απενεργοποιείται και το ενδεικτικό προειδοποίησης **1** του διακόπτη σβήνει.

Συμβουλευθείτε ένα Επίσημο Συνεργείο της μάρκας

Κάθε φορά που ανοίγετε την πόρτα του οδηγού, η λειτουργία απορρήτου μεταβαίνει στην τελευταία κατάσταση διαμόρφωσης που αποθηκεύτηκε πριν από το κλείδωμα του αυτοκινήτου.

Ο κατασκευαστής λαμβάνει όλες τις απαραίτητες προφυλάξεις για να διασφαλιστεί ότι η επεξεργασία των προσωπικών δεδομένων σας πραγματοποιείται υπό όρους απόλυτης ασφάλειας.

ΛΕΙΤΟΥΡΓΙΑ «ΕΜΠΙΣΤΕΥΤΙΚΟΤΗΤΑ ΗΜΕΡΟΜΗΝΙΑΣ ΑΥΤΟΚΙΝΗΤΟΥ» (2/2)



Αυτοκίνητο εξοπλισμένο με οθόνη πολυμέσων 2

Για περαιτέρω πληροφορίες, ανατρέξτε στις οδηγίες χρήσης πολυμέσων.

Προστασία των προσωπικών δεδομένων σας

Τα προσωπικά σας δεδομένα συλλέγονται μέσω του αυτοκινήτου σας και υποβάλλονται σε επεξεργασία από τον κατασκευαστή, τα μέλη του δικτύου του και τις άλλες οντότητες της ομάδας κατασκευαστών.

Για περισσότερες πληροφορίες σχετικά με τους όρους επεξεργασίας δεδομένων και την άσκηση των δικαιωμάτων σας, συμβουλευτείτε την πολιτική προστασίας προσωπικών δεδομένων του κατασκευαστή στον ιστότοπο του κατασκευαστή.

Κεφάλαιο 3: Η άνεσή σας

Αεραγωγοί	3.2
Μη αυτόματη θέρμανση	3.5
Αυτόματος κλιματισμός	3.9
Κλιματισμός: προγραμματισμός	3.13
Air condition: πληροφορίες και συμβουλές χρήσης	3.15
Εξοπλισμοί πολυμέσων	3.18
Παράθυρα	3.21
Εσωτερικός φωτισμός	3.24
Αλεξήλιο, καθρέπτες, λαβή συγκράτησης	3.27
Αποθηκευτικοί χώροι στην καμπίνα	3.28
Πρίζα αξεσουάρ	3.36
Πίσω προσκέφαλα	3.38
Πίσω μονοκόμματο κάθισμα: λειτουργίες	3.41
Πίσω καθίσματα: λειτουργικότητες	3.44
Πίσω ράφι	3.62
Καλυμμα αποσκευων	3.63
Δίκτυ συγκράτησης αποσκευών	3.65
Αποθηκευτικοι χωροι στο πορτ-μπαγκαζ	3.69
Μεταφορα αντικειμενων στο πορτ-μπαγκαζ	3.71
Μεταφορά αντικειμένων: κοτσαδόρος	3.74
Άγκιστρα πρόσδεσης οροφής	3.75
Μπαρες οροφης	3.76
	3.1

ΑΕΡΑΓΩΓΟΪ: έξοδοι αέρα (1/3)

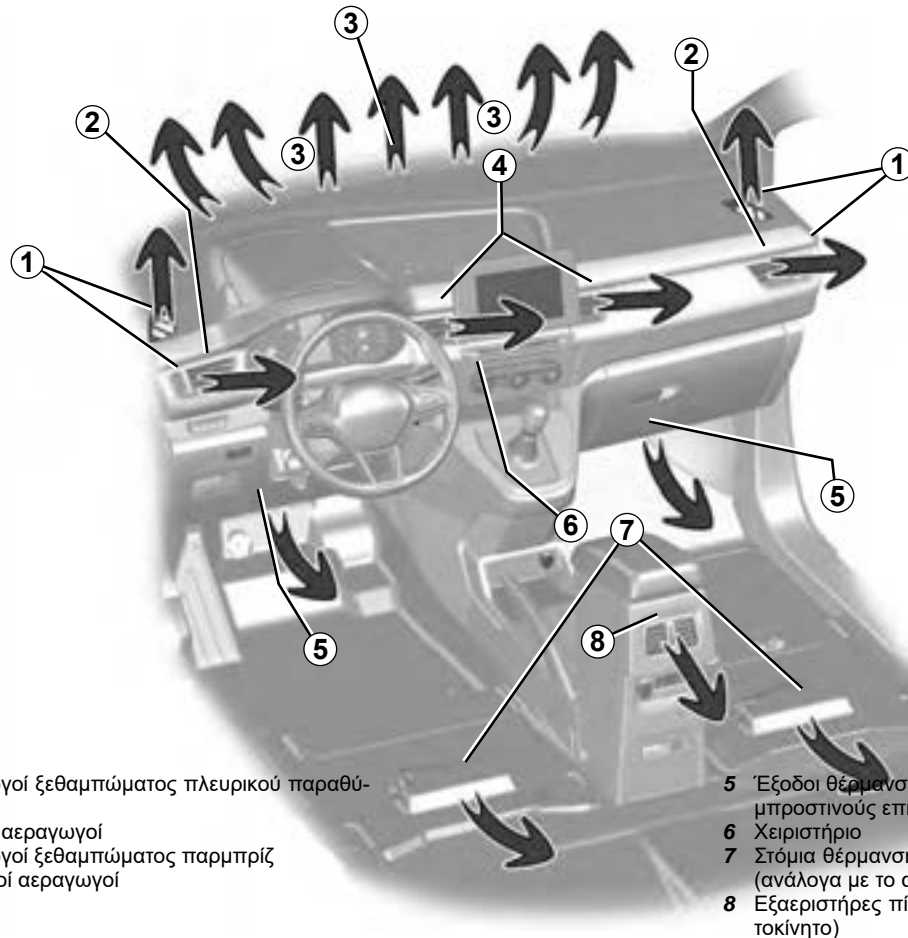

- 1 Αεραγωγοί ξεθεαμπώματος πλευρικού παραθύρου
- 2 Πλαϊνοί αεραγωγοί
- 3 Αεραγωγοί ξεθεαμπώματος παρμπρίζ
- 4 Κεντρικοί αεραγωγοί

- 5 Έξοδοι θέρμανσης στο χώρο των ποδιών για τους μπροστινούς επιβάτες
- 6 Χειριστήριο
- 7 Στόμια θέρμανσης στα πόδια των πίσω επιβατών (ανάλογα με το αυτοκίνητο)
- 8 Εξαεριστήρες πίσω κονσόλας (ανάλογα με το αυτοκίνητο)

3.2

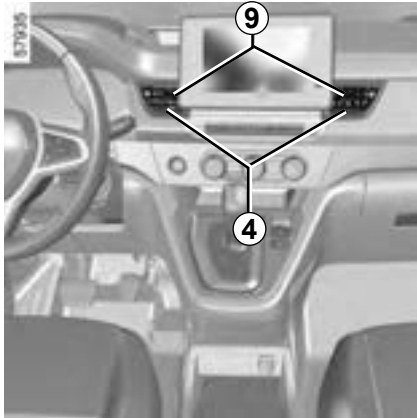
ΑΕΡΑΓΩΓΟΪ: έξοδοι αέρα (2/3)**Κεντρικοί αεραγωγοί 4****Παροχή**

Για κλείσιμο: μετακινήστε τον δρομέα **9** προς το εξωτερικό μέρος του αυτοκινήτου μέχρι το σημείο που συναντά αντίσταση.

Για άνοιγμα: μετακινήστε τον δρομέα **9** προς το εσωτερικό μέρος του αυτοκινήτου.

Προσανατολισμός

Μετακινήστε το δρομέα **9** στην επιθυμητή θέση.

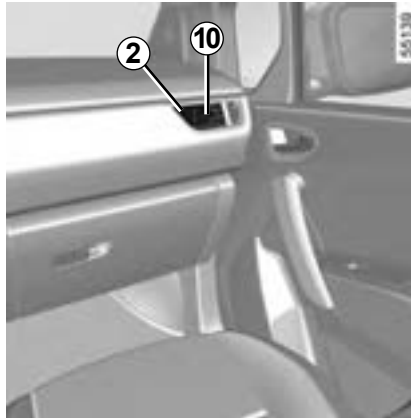
**Πλαϊνοί αεραγωγοί 2****Παροχή**

Για κλείσιμο: μετακινήστε τον δρομέα **10** προς το εσωτερικό μέρος του αυτοκινήτου.

Για άνοιγμα: μετακινήστε τον δρομέα **10** προς το εξωτερικό μέρος του αυτοκινήτου μέχρι το σημείο που συναντά αντίσταση.

Προσανατολισμός

Μετακινήστε το δρομέα **10** στην επιθυμητή θέση.

Μη στερεώνετε κανένα αντικείμενο στους αεραγωγούς (π.χ. βάση στερέωσης τηλεφώνου).

Κίνδυνοι φθοράς.



Μην εισάγετε τίποτα στο κύκλωμα εξερισμού του αυτοκινήτου (για παράδειγμα, σε περίπτωση δυσάρεστης οσμής...).

Κίνδυνος φθοράς ή πυρκαγιάς.

ΑΕΡΑΓΩΓΟΪ: έξοδοι αέρα (3/3)

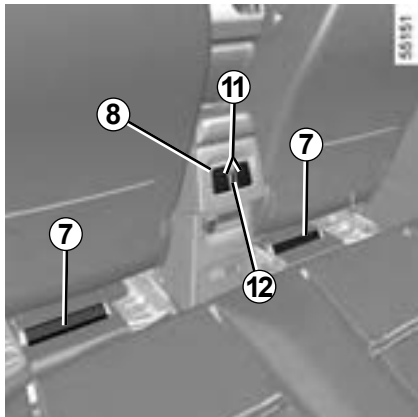

ΠΙΣΩ ΘΕΣΕΙΣ

(ανάλογα με το αυτοκίνητο)

Έξοδοι θέρμανσης στα πόδια των επιβατών 7.

Αεραγωγοί πίσω κονσόλας 8

(ανάλογα με το αυτοκίνητο)

Προσανατολισμός δεξιά/αριστερά

Χειριστείτε τον δρομέα 11.

Προσανατολισμός επάνω/κάτω

Χειριστείτε τον δρομέα 11.

Παροχή

Περιστρέψτε το ροδάκι 12:

- επάνω: μέγιστη ροή,
- κάτω: κλειστό.

ΜΗ ΑΥΤΟΜΑΤΗ ΘΕΡΜΑΝΣΗ (1/4)

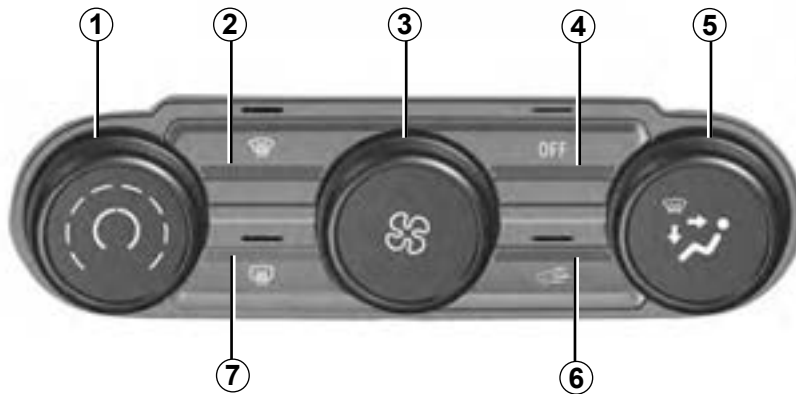

Χειριστήρια

- 1 Ρύθμιση της θερμοκρασίας του αέρα.
- 2 Λειτουργία «Clear View».
- 3 Ρύθμιση της ταχύτητας του βεντιλατέρ.
- 4 Χειριστήριο απενεργοποίησης θέρμανσης.
- 5 Ρύθμιση της κατανομής αέρα μέσα στην καμπίνα επιβατών.
- 6 Ανακύκλωση του αέρα.
- 7 Ξεπάγωμα/ξεθάμπωμα του πίσω παρμπρίζ και, ανάλογα με το αυτοκίνητο, των εξωτερικών καθρεφτών.

Η λειτουργία θέρμανσης μπορεί να χρησιμοποιηθεί μόνο όταν ο κινητήρας είναι σε λειτουργία.

Ενεργοποίηση

Η λειτουργία θέρμανσης μπορεί να ενεργοποιηθεί (ενδεικτική λυχνία σβηστή) ή να απενεργοποιηθεί (ενδεικτική λυχνία αναμμένη) με το πλήκτρο 4.

Ρύθμιση της ταχύτητας βεντιλατέρ

Γυρίστε το χειριστήριο 3 σε μία από τις οκτώ θέσεις για να ρυθμίσετε την ισχύ.

OFF θέση

Σε αυτήν τη θέση:

- η λειτουργία θέρμανσης διακόπτεται αυτόματα,
- η ταχύτητα του αέρα εξαερισμού στην καμπίνα επιβατών είναι μηδενική,
- υπάρχει ωστόσο ένα ελαφρύ ρεύμα αέρα όταν το αυτοκίνητο κινείται.

Αυτή η θέση θα πρέπει να αποφεύγεται κατά την κανονική χρήση.

ΜΗ ΑΥΤΟΜΑΤΗ ΘΕΡΜΑΝΣΗ (2/4)

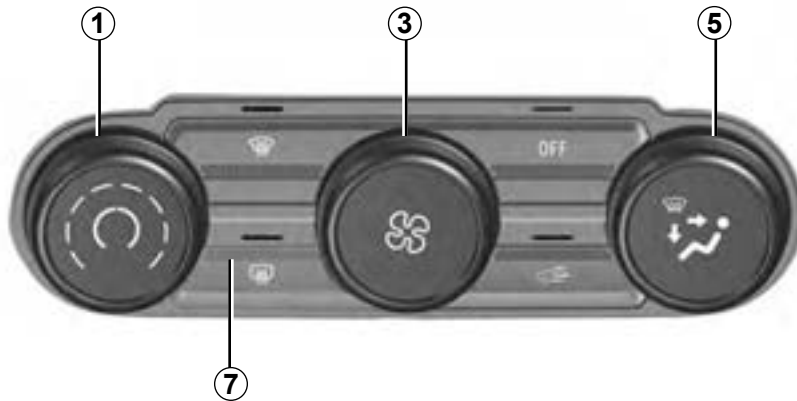

Ρύθμιση της θερμοκρασίας του αέρα

Περιστρέψτε το χειριστήριο **1** σε μία από τις οκτώ θέσεις για να ρυθμίσετε τη θερμοκρασία. Όσο περισσότερο βρίσκεται ο δρομέας μέσα στην κόκκινη περιοχή, τόσο πιο υψηλή θα είναι η θερμοκρασία.

Χρήση της θέσης  στο χειριστήριο **5** οδηγεί αυτόματα στη παροχή αέρα, ώστε να αποτραπεί ο κίνδυνος θαμβώματος του παρμπρίζ.

Ρύθμιση της κατανομής του αέρα μέσα στην καμπίνα

Περιστρέψτε το χειριστήριο **5** για να επιλέξετε την κατανομή που επιθυμείτε.



Η ροή του αέρα κατευθύνεται προς τα στόμια ξεθαμπώματος του παρμπρίζ και τα στόμια ξεθαμπώματος των εμπρός παραθύρων.



Η ροή του αέρα κατανέμεται στα στόμια ξεθαμπώματος των εμπρός παραθύρων, στα στόμια ξεθαμπώματος του παρμπρίζ και στα πόδια των επιβατών.



Η ροή του αέρα κατευθύνεται προς τους αεραγωγούς του ταμπλό και προς τα πόδια των επιβατών.



Η ροή του αέρα κατευθύνεται κυρίως προς τους αεραγωγούς του ταμπλό.



Η ροή του αέρα κατευθύνεται κυρίως προς τα πόδια των επιβατών.

Ξεπάγωμα και ξεθάμπωμα του πίσω παρμπρίζ

Πιέστε το πλήκτρο **7**: Η ενσωματωμένη ενδεικτική λυχνία ανάβει. Αυτή η λειτουργία επιτρέπει το γρήγορο ξεθάμπωμα/ξεπάγωμα του πίσω παρμπρίζ και το ξεπάγωμα των εξωτερικών καθρεφτών (στα αυτοκίνητα που είναι εξοπλισμένα με αυτά τα συστήματα).

Για να εγκαταλείψετε αυτήν τη λειτουργία, πιέστε ξανά το πλήκτρο **7**. Διαφορετικά, το ξεθάμπωμα θα σταματήσει αυτόματα.

Συμβουλή

Σε περίπτωση πάγου, ξεπαγώστε με το χέρι το παρμπρίζ με μια ξύστρα και όχι με τη λειτουργία ξεπαγώματος/ξεθάμπώματος για να μειώσετε την κατανάλωση ενέργειας.

ΜΗ ΑΥΤΟΜΑΤΗ ΘΕΡΜΑΝΣΗ (3/4)

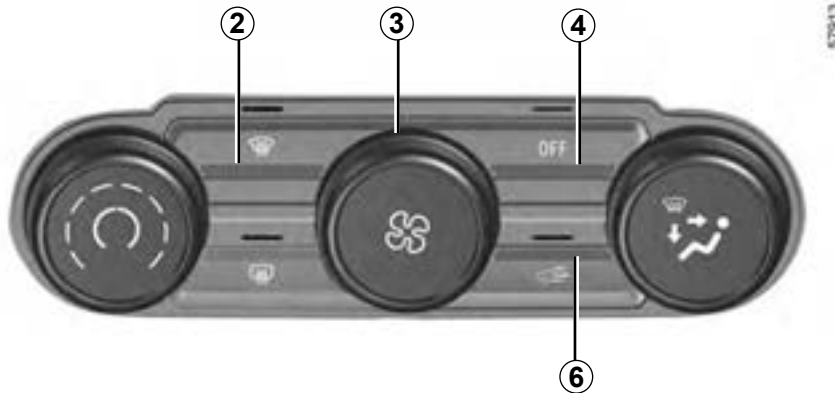

Λειτουργία «Clear View»

Πιέστε το πλήκτρο **2**: Η ενσωματωμένη ενδεικτική λυχνία ανάβει.

Αυτή η λειτουργία επιτρέπει το γρήγορο ξεπάγωμα και ξεθάμπωμα του παρμπρίζ και των εμπρός παραθύρων. Απαιτεί αυτόματη ενεργοποίηση της λειτουργίας θέρμανσης.

Για να εγκαταλείψετε αυτήν τη λειτουργία, επιλέξτε την απαιτούμενη ρύθμιση (κατανόμη, ταχύτητα εξαερισμού, θερμοκρασία, ανακύκλωση αέρα).

Ενεργοποίηση της ανακύκλωσης του αέρα

Πιέστε το πλήκτρο **6**: Η ενσωματωμένη ενδεικτική λυχνία ανάβει. Υπό αυτές τις συνθήκες, ο αέρας λαμβάνεται συνεχώς από το εσωτερικό της καμπίνας και ανακυκλώνεται χωρίς την εισαγωγή εξωτερικού αέρα.

Η ανακύκλωση αέρα λειτουργεί όπως παρακάτω :

- να απομονώσετε την καμπίνα από το εξωτερικό περιβάλλον (κυκλοφορία σε περιοχές με ρύπανση...).

Διακοπή της λειτουργίας

Πιέστε το πλήκτρο **4**.

Η παρατεταμένη χρησιμοποίηση της ανακύκλωσης αέρα μπορεί να οδηγήσει σε ελαφρύ θάμπωμα των παιλινών παραθύρων και του παρμπρίζ, και σε δυσφορία, επειδή δεν ανανεώνεται ο αέρας μέσα στην καμπίνα. Συνιστάται λοιπόν να επανέρχεστε στην κανονική λειτουργία (εξωτερικός αέρας), πιέζοντας και πάλι το πλήκτρο **6**, όταν δεν χρειάζεστε πλέον την ανακύκλωση του αέρα.

Άμεση ενεργοποίηση της λειτουργίας θέρμανσης

Είναι δυνατή η άμεση εκκίνηση της λειτουργίας κλιματισμού με χρήση εφαρμογής smartphone, εφόσον:

- το καπό είναι κλειστό,
- το επίπεδο φόρτισης της μπαταρίας κίνησης είναι πάνω από 20 %,
- οι πόρτες είναι κλειστές και κλειδωμένες,
- ο κινητήρας είναι εκτός λειτουργίας.

Για περισσότερες πληροφορίες, απευθυνθείτε σε εξουσιοδοτημένο αντιπρόσωπο.

ΜΗ ΑΥΤΟΜΑΤΗ ΘΕΡΜΑΝΣΗ (4/4)



Ηλεκτρικό ξεπάγωμα παρμπρίζ

(ανάλογα με το αυτοκίνητο)

Με τον κινητήρα σε λειτουργία, πιέστε τον διακόπτη **8** (η ενσωματωμένη προειδοποιητική λυχνία ανάβει).

Αυτή η λειτουργία εξασφαλίζει το ξεπάγωμα/ξεθάμπωμα του παρμπρίζ (στα αυτοκίνητα που το διαθέτουν).

Για να εξέλθετε από τη λειτουργία, πιέστε ξανά τον διακόπτη **8**.

Ορισμένα πλήκτρα διαθέτουν ένα ενδεικτικό λειτουργίας που δείχνει την κατάσταση της λειτουργίας.

ΑΥΤΟΜΑΤΟ AIR CONDITION (1/4)

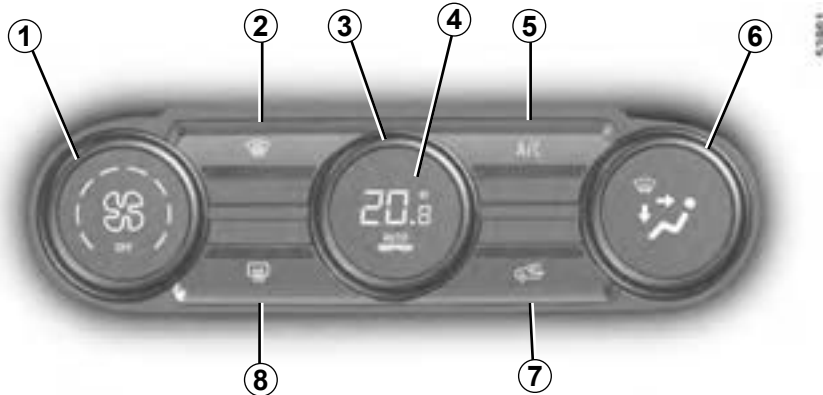

Χειριστήρια

(ανάλογα με το αυτοκίνητο)

- 1 Ρύθμιση της ταχύτητας του βεντιλατέρ.
- 2 Λειτουργία «Clear View».
- 3 Ρύθμιση της θερμοκρασίας του αέρα.
- 4 Ενεργοποίηση του αυτόματου τρόπου λειτουργίας.
- 5 Χειριστήριο air condition.
- 6 Κατανομή του αέρα μέσα στην καμπίνα.
- 7 Ανακύκλωση του αέρα.
- 8 Ξεπάγωμα/ξεθάμπωμα του πίσω παρμπρίζ και, ανάλογα με το αυτοκίνητο, των εξωτερικών καθρεφτών.

Ενεργοποίηση του αυτόματου τρόπου λειτουργίας

Ο αυτόματος κλιματισμός είναι ένα σύστημα που εξασφαλίζει (εκτός από τις περιπτώσεις ακραίας χρήσης) την επιθυμητή θερμοκρασία μέσα στην καμπίνα επιβατών και τη διατήρηση ενός σωστού επιπέδου ορατότητας, βελτιστοποιώντας ταυτόχρονα την κατανάλωση. Το σύστημα ελέγχει την ταχύτητα βεντιλατέρ, την κατανομή του αέρα, την ανακύκλωση του αέρα, την ενεργοποίηση ή την απενεργοποίηση του air condition και τη θερμοκρασία του αέρα.

AUTO: επιτρέπει την επίτευξη με τον καλύτερο τρόπο του επιπέδου άνεσης που επιλέξατε, ανάλογα με τις εξωτερικές συνθήκες. Πιέστε το πλήκτρο **4**.

Ρύθμιση της ταχύτητας βεντιλατέρ

Στον αυτόματο τρόπο λειτουργίας, το σύστημα επιλέγει την καλύτερη δυνατή ταχύτητα του βεντιλατέρ για να επιτύχει και να διατηρήσει τη θερμοκρασία.

Έχετε πάντοτε τη δυνατότητα να ρυθμίσετε την ταχύτητα βεντιλατέρ, περιστρέφοντας το χειριστήριο **1** για να αυξήσετε ή να μειώσετε την ταχύτητα βεντιλατέρ.

Ρύθμιση της θερμοκρασίας του αέρα

Περιστρέψτε το χειριστήριο **3** σε συνάρτηση με την επιθυμητή θερμοκρασία

Όσο πιο δεξιά βρίσκεται το κουμπί, τόσο υψηλότερη είναι η θερμοκρασία.

Ειδική σημείωση: Οι ακραίες ρυθμίσεις επιτρέπουν στο σύστημα να παράγει μέγιστο κρύο ή μέγιστη ζέση («16,5 °C» και «25,5 °C»).

Οποιαδήποτε ενέργεια σε κάποιο άλλο πλήκτρο εκτός από το **AUTO** ενεργοποιεί την απενεργοποίηση της αυτόματης λειτουργίας.

ΑΥΤΟΜΑΤΟ AIR CONDITION (2/4)

Λειτουργία «Clear View»

Πιέστε το πλήκτρο **2**: Η ενσωματωμένη ενδεικτική λυχνία ανάβει.

Αυτή η λειτουργία επιτρέπει το γρήγορο ξεπάγωμα και ξεθάμπωμα του παρμπρίζ και του πίσω παρμπρίζ, των εμπρός παραθύρων και των εξωτερικών καθρεφτών (ανάλογα με το αυτοκίνητο).

Πιέστε το πλήκτρο **8** για να διακόψετε τη λειτουργία ξεπαγώματος του πίσω παρμπρίζ, το ενσωματωμένο ενδεικτικό σβήνει.

Για να εγκαταλείψετε αυτήν τη λειτουργία, πιέστε το πλήκτρο **2** ή **4**.

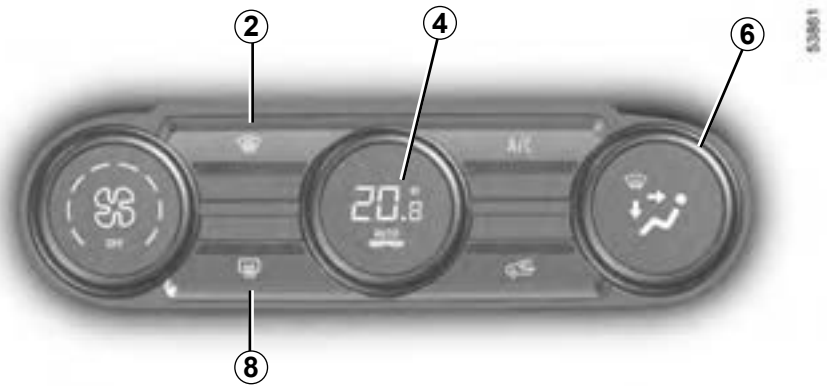

Ρύθμιση της κατανομής του αέρα μέσα στην καμπίνα

Περιστρέψτε το χειριστήριο **6**. Το ενδεικτικό που είναι ενσωματωμένο στο πλήκτρο που έχετε επιλέξει ανάβει.



Η ροή του αέρα κατευθύνεται προς τα στόμια ξεθαμπώματος του παρμπρίζ και τα στόμια ξεθαμπώματος των εμπρός παραθύρων.



Η ροή του αέρα κατανέμεται στα στόμια ξεθαμπώματος των εμπρός παραθύρων, στα στόμια ξεθαμπώματος του παρμπρίζ και στα πόδια των επιβατών.



Η ροή του αέρα κατευθύνεται προς τους αεραγωγούς του ταμπλό, προς τα πόδια των επιβατών στις εμπρός θέσεις και, ανάλογα με το αυτοκίνητο, των επιβατών στα καθίσματα δεύτερης σειράς.



Η ροή του αέρα κατευθύνεται κυρίως προς τους αεραγωγούς του ταμπλό.



Η ροή του αέρα κατευθύνεται κυρίως προς τα πόδια των επιβατών.

Ορισμένα πλήκτρα διαθέτουν ένα ενδεικτικό λειτουργίας που δείχνει την κατάσταση της λειτουργίας.

ΑΥΤΟΜΑΤΟ AIR CONDITION (3/4)

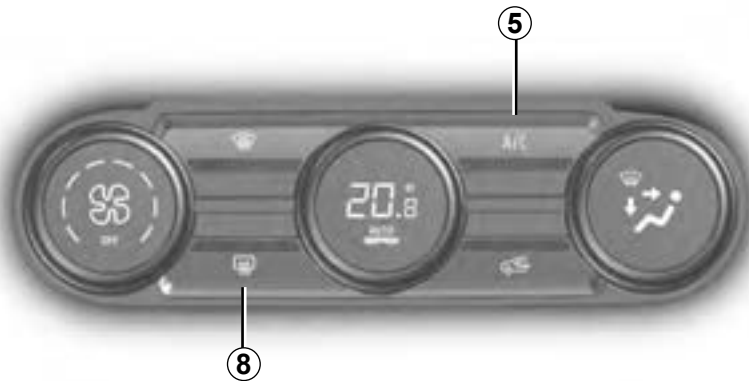

Ξεπάγωμα και ξεθάμπωμα του πίσω παρμπρίζ

Πιέστε το πλήκτρο **8**: Το ενσωματωμένο ενδεικτικό ανάβει. Αυτή η λειτουργία επιτρέπει το γρήγορο ξεθάμπωμα ή ξεπάγωμα του πίσω παρμπρίζ και το ξεπάγωμα των εξωτερικών καθρεφτών (στα αυτοκίνητα που είναι εξοπλισμένα με αυτά τα συστήματα).

Για να εγκαταλείψετε αυτήν τη λειτουργία, πιέστε ξανά το πλήκτρο **8**. Διαφορετικά, το ξεθάμπωμα θα σταματήσει αυτόματα

Ενεργοποίηση ή διακοπή της λειτουργίας του air condition

Στον αυτόματο τρόπο λειτουργίας, το σύστημα ελέγχει την ενεργοποίηση ή τη διακοπή της λειτουργίας του air condition ανάλογα με τις εξωτερικές κλιματολογικές συνθήκες.

Πιέστε το πλήκτρο **5** για να εξαναγκάσετε το σύστημα κλιματισμού σε διακοπή. Το ενσωματωμένο ενδεικτικό σβήνει.



Μην ανοίγετε το κύκλωμα του ψυκτικού υγρού. Το ψυκτικό υγρό είναι επικίνδυνο για τα μάτια και το δέρμα



Ηλεκτρικό ξεπάγωμα παρμπρίζ

(ανάλογα με το αυτοκίνητο)

Με τον κινητήρα σε λειτουργία, πιέστε τον διακόπτη **9** (το ενσωματωμένο ενδεικτικό προειδοποίησης ανάβει).

Αυτή η λειτουργία εξασφαλίζει το ξεπάγωμα/ξεθάμπωμα του παρμπρίζ (στα αυτοκίνητα που το διαθέτουν).

Για να εγκαταλείψετε αυτήν τη λειτουργία, πιέστε ξανά τον διακόπτη **9**.

ΑΥΤΟΜΑΤΟ AIR CONDITION (4/4)

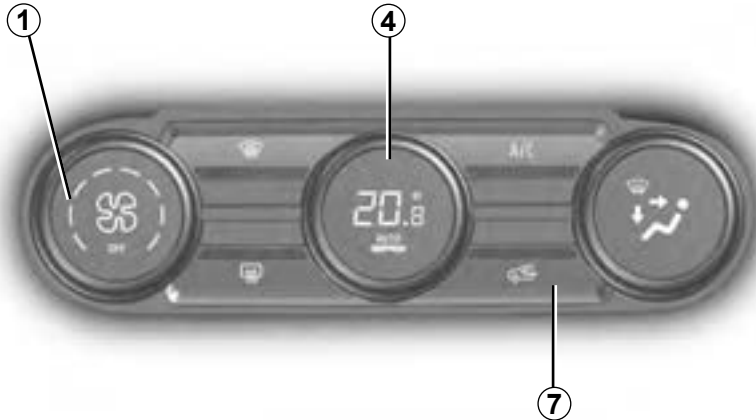

Ενεργοποίηση της ανακύκλωσης αέρα (απομόνωση της καμπίνας)

Αυτή η λειτουργία ελέγχεται αυτόματα, αλλά μπορείτε επίσης να την ενεργοποιήσετε χειροκίνητα. Σε αυτήν την περίπτωση, η λειτουργία αυτή επικυρώνεται με ένα ενδεικτικό στο πλήκτρο 7.

Η χρήση της λειτουργίας ξεθαμπώματος/ξεπαγώματος θα απενεργοποιήσει τη λειτουργία ανακύκλωσης αέρα.

Χειροκίνητη χρήση

Πιέστε το πλήκτρο 7: Η ενσωματωμένη ενδεικτική λυχνία ανάβει.

Με την παρατεταμένη χρήση αυτής της θέσης μπορεί να μυρίσει ο αέρας της καμπίνας, επειδή δεν ανανεώνεται, και να θαμπώσουν τα τζάμια.

Για να αποτραπεί αυτό, η λειτουργία ανακύκλωσης αέρα απενεργοποιείται αυτόματα μετά από συγκεκριμένο χρονικό διάστημα.

Διακοπή λειτουργίας του συστήματος

Φέρτε περιστρέφοντας το χειριστήριο 1 στο «OFF» για να διακόψετε τη λειτουργία του συστήματος. Για να το ξεκινήσετε, περιστρέψτε ξανά το χειριστήριο 1 για να ρυθμίσετε την ταχύτητα βεντιλατέρ ή πιέστε το πλήκτρο 4.

Η λειτουργία του συστήματος κλιματισμού προκαλεί αύξηση της κατανάλωσης ηλεκτρικής ενέργειας (απενεργοποιήστε το όταν δεν είναι απαραίτητο).

ΚΛΙΜΑΤΙΣΜΟΣ: προγραμματισμός (1/2)



Με τον κινητήρα σε λειτουργία και το αυτοκίνητο σταματημένο, από την οθόνη πολυμέσων **1** επιλέξετε το μενού «Ρυθμίσεις», την καρτέλα «Οχήμα», το μενού «Προγρ. ηλεκτ. οχήματος» **2** και, στη συνέχεια, την καρτέλα «Climate» **4**.

Προγραμματισμός της ώρας αναχώρησης

Πιέστε «Επεξεργασία **3**» για να αποκτήσετε πρόσβαση στις ρυθμίσεις άνεσης.

Μπορείτε να αποθηκεύσετε πολλαπλά προγράμματα άνεσης.



Μπορείτε να ενεργοποιήσετε/απενεργοποιήσετε τα αποθηκευμένα προγράμματα.

Επιλέξτε την ώρα και την ημερομηνία **5** για το πρόγραμμα που θέλετε να αλλάξετε για πρόσβαση στις ρυθμίσεις.

Οι προγραμματισμένες ώρες εμφανίζονται στο πεδίο **A**.

Σημείωση: Μπορείτε να προγραμματίσετε τον κλιματισμό χρησιμοποιώντας μια εφαρμογή για smartphone. Για περαιτέρω πληροφορίες, ανατρέξτε στις οδηγίες χρήσης πολυμέσων.



Ευθύνη του οδηγού κατά τη στάθμευση ή στάση του οχήματος

Μην εγκαταλείπετε ποτέ το αυτοκίνητό σας αφήνοντας μέσα ένα παιδί, έναν μη αυτόνομο ενήλικα ή ένα ζώο, ούτε για μικρό χρονικό διάστημα.

Όταν κάνει ζέση και/ή έχει ηλιοφάνεια, πρέπει να θυμάστε ότι η εσωτερική θερμοκρασία της καμπίνας αυξάνεται πολύ γρήγορα.

ΚΙΝΔΥΝΟΣ ΘΑΝΑΤΟΥ Ή ΣΟΒΑΡΩΝ ΤΡΑΥΜΑΤΙΣΜΩΝ.

ΚΛΙΜΑΤΙΣΜΟΣ: προγραμματισμός (2/2)

Σημείωση:

- Μπορείτε να απενεργοποιήσετε τα προγράμματα άνεσης πιέζοντας «OFF»,
- το ελάχιστο χρονικό διάστημα μεταξύ δύο διαδοχικών προγραμμάτων είναι δύο ώρες,
- ανάλογα με το όχημα, η επιλεγμένη θερμοκρασία εμφανίζεται στο μενού 2.

Ενεργοποίηση «Προγράμματος»

Η λειτουργία ξεκινά πριν από την ώρα που έχει προγραμματιστεί από τον πελάτη, έτσι ώστε το αυτοκίνητο να έχει φτάσει στην επιθυμητή θερμοκρασία μέχρι τη στιγμή ο πελάτης θα φτάσει στο αυτοκίνητο εάν:

- το αυτοκίνητο είναι συνδεδεμένο με την παροχή τροφοδοσίας,
- το καπό είναι κλειστό,
- το επίπεδο φόρτισης της μπαταρίας έλξης είναι πάνω από 20 %,
- οι πόρτες είναι κλειστές και κλειδωμένες,
- ο κινητήρας είναι εκτός λειτουργίας.

Το ενδεικτικό  εμφανίζεται στο καβράν.

Σημείωση: εάν το αυτοκίνητό σας δεν είναι συνδεδεμένο, το πρόγραμμά σας μειώνεται στα 10 λεπτά, προκειμένου να διατηρηθεί η αυτονομία του αυτοκινήτου.

Άμεση ενεργοποίηση του συστήματος κλιματισμού

Είναι δυνατή η άμεση εκκίνηση της λειτουργίας κλιματισμού με χρήση εφαρμογής smartphone, εφόσον:

- το καπό είναι κλειστό,
- το επίπεδο φόρτισης της μπαταρίας έλξης είναι πάνω από 20 %,
- οι πόρτες είναι κλειστές και κλειδωμένες,
- ο κινητήρας είναι εκτός λειτουργίας.

Για περαιτέρω πληροφορίες, ανατρέξτε στις οδηγίες χρήσης πολυμέσων.

Διακοπή του προγραμματισμένου κλιματισμού

Ο κλιματισμός σταματάει αυτόματα περίπου δέκα λεπτά μετά από το προγραμματισμένο χρόνο τέλους.

Ωστόσο, μπορείτε να απενεργοποιήσετε τη λειτουργία, εάν:

- ο κινητήρας είναι σε λειτουργία,
- η πίεξη φόρτισης αποσυνδεθεί,
- το επίπεδο φόρτισης της μπαταρίας έλξης είναι χαμηλότερο από 20 %,
- το καπό είναι ανοικτό.



Ευθύνη του οδηγού κατά τη στάθμευση ή στάση του οχήματος

Μην εγκαταλείπετε ποτέ το αυτοκίνητό σας αφήνοντας μέσα ένα παιδί, έναν μη αυτόνομο ενήλικα ή ένα ζώο, ούτε για μικρό χρονικό διάστημα.

Όταν κάνει ζέση και/ή έχει ηλιοφάνεια, πρέπει να θυμάστε ότι η εσωτερική θερμοκρασία της καμπίνας αυξάνεται πολύ γρήγορα.

ΚΙΝΔΥΝΟΣ ΘΑΝΑΤΟΥ Ή ΣΟΒΑΡΩΝ ΤΡΑΥΜΑΤΙΣΜΩΝ.

ΚΛΙΜΑΤΙΣΤΙΚΟ: πληροφορίες και οδηγίες χρήσης (1/3)

Συμβουλές χρήσης

Σε ορισμένες περιπτώσεις, (air condition απενεργοποιημένο, ανακύκλωση αέρα ενεργοποιημένη, ταχύτητα βεντιλατέρ μηδενική ή χαμηλή...) μπορεί να διαπιστώσετε θάμπωμα των τζαμιών και του παρμπρίζ του αυτοκινήτου.

Σε περίπτωση θαμπώματος, χρησιμοποιήστε τη λειτουργία «Clear View» για να εξαλείψετε το θάμπωμα, στη συνέχεια προτιμήστε τη χρήση του air condition σε αυτόματη λειτουργία, για να αποφύγετε να ξαναθαμπώσουν τα τζάμια.

Κατανάλωση καυσίμου

Κατά τη χρήση του air condition, είναι φυσιολογικό να παρατηρείται μια αύξηση της κατανάλωσης (ιδιαίτερα μέσα στην πόλη).

Στα αυτοκίνητα που είναι εξοπλισμένα με air condition χωρίς αυτόματο τρόπο λειτουργίας, σβήνετε το σύστημα όταν δεν το χρειάζεστε πλέον.

Συμβουλές για την ελαχιστοποίηση της κατανάλωσης και συνεπώς την προστασία του περιβάλλοντος

Οδηγείτε με τους αεραγωγούς ανοικτούς και τα παράθυρα κλειστά. Εάν το αυτοκίνητο έχει παραμείνει σταθμευμένο, ενώ κάνει πολλή ζέστη ή κάτω από τον ήλιο, αφήστε το να αεριστεί για μερικά λεπτά, ώστε να φύγει ο ζεστός αέρας, πριν ξεκινήσετε.

Συντήρηση

Συμβουλευθείτε το Βιβλιário Συντήρησης του αυτοκινήτου σας για πληροφορίες σχετικά με τη συχνότητα ελέγχου.

Χρησιμοποιείτε τακτικά το σύστημα κλιματισμού, ακόμη και σε κρύο καιρό, θέτοντάς το σε λειτουργία τουλάχιστον μία φορά το μήνα για περίπου 5 λεπτά.

Πρόβλημα λειτουργίας

Γενικά, σε περίπτωση προβλήματος λειτουργίας, συμβουλευθείτε ένα Επίσημο Συνεργείο της μάρκας.

- **Μείωση της αποτελεσματικότητας του ξεπαγώματος, του ξεθαμπώματος ή του air condition.** Αυτό μπορεί να οφείλεται σε συσσώρευση ακαθαρσιών στο φίλτρο της καμπίνας επιβατών.
- **Δεν παράγεται ζεστός ή κρύος αέρας.** Βεβαιωθείτε ότι τα χειριστήρια βρίσκονται στη σωστή θέση και ότι οι ασφάλειες είναι σε καλή κατάσταση. Εάν αυτό δεν επιλύσει το πρόβλημα, διακόψτε τη λειτουργία.

Παρουσία νερού κάτω από το αυτοκίνητο

Μετά από παρατεταμένη χρήση του συστήματος κλιματισμού, είναι φυσιολογικό να διαπιστώνετε παρουσία νερού κάτω από το αυτοκίνητο. Αυτό οφείλεται στη συμπύκνωση.



Μην ανοίγετε το κύκλωμα του ψυκτικού υγρού. Το ψυκτικό υγρό είναι επικίνδυνο για τα μάτια και το δέρμα





ΚΛΙΜΑΤΙΣΤΙΚΟ: πληροφορίες και οδηγίες χρήσης (2/3)

Το κύκλωμα ψυκτικού υγρού (ορισμένα εξαρτήματα του οποίου είναι ερμητικά σφραγισμένα) ενδέχεται να περιέχει φθοριούχα αέρια θερμοκηπίου.

Ψυκτικό υγρό R-134a

Ανάλογα με το αυτοκίνητο, θα βρείτε τις παρακάτω πληροφορίες στην ετικέτα **A** που είναι κολλημένη στο εσωτερικό του χώρου κινητήρα.

Η παρουσία και η θέση των πληροφοριών στην ετικέτα **A** εξαρτώνται από το αυτοκίνητο.

-  **Τύπος ψυκτικού υγρού**
-  **(XXX) Τύπος λαδιού στο κύκλωμα του κλιματισμού**
-  **Συμβουλευθείτε το εγχειρίδιο χρήσης**
-  **Συντήρηση**

x,xxx κιλά

Ποσότητα του ψυκτικού υγρού μέσα στο αυτοκίνητο.

GWP xxxxx

Δυναμικό πλανητικής αύξησης της θερμοκρασίας (ισοδύναμο CO₂).

ισοδύναμο
CO₂
x,xx t

Ποσότητα σε βάρος και σε ισοδύναμο CO₂.



Μην ανοίγετε το κύκλωμα του ψυκτικού υγρού. Το ψυκτικό υγρό είναι επικίνδυνο για τα μάτια και το δέρμα



Πριν από οποιαδήποτε ενέργεια στο χώρο του κινητήρα, πρέπει να κλείσετε τον διακόπτη. ➔ 2.3 ή ➔ 2.2.



59951



59945

ΚΛΙΜΑΤΙΣΤΙΚΟ: πληροφορίες και οδηγίες χρήσης (3/3)

Ψυκτικό υγρό R-1234yf

Ανάλογα με το όχημα, θα βρείτε τις παρακάτω πληροφορίες στην ετικέτα **B** που είναι κολλημένη στο εσωτερικό του χώρου κινητήρα.

Η παρουσία και η θέση των πληροφοριών στην ετικέτα **B** εξαρτώνται από το όχημα.



Τύπος ψυκτικού υγρού



Τύπος λαδιού στο κύκλωμα κλιματισμού



Εύφλεκτο προϊόν



Συμβουλευθείτε το εγχειρίδιο χρήσης



Συντήρηση

x,xxx κιλά

Ποσότητα του ψυκτικού υγρού μέσα στο αυτοκίνητο.

GWP xxxxx

Δυναμικό πλανητικής αύξησης της θερμοκρασίας (ισοδύναμο CO₂).

ισοδύναμο
CO₂
x,xx t

Ποσότητα σε βάρος και σε ισοδύναμο CO₂.

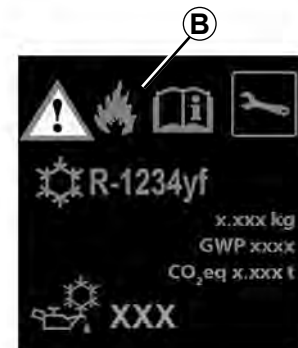

ΕΞΟΠΛΙΣΜΟΣ ΠΟΛΥΜΈΣΩΝ (1/3)

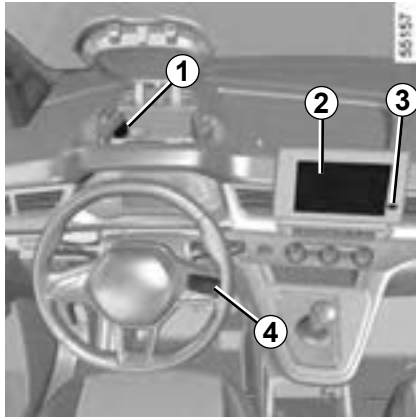

Η θέση και η λειτουργία του εξοπλισμού ενδέχεται να διαφέρει ανάλογα με το αυτοκίνητο.

- 1 USB υποδοχές.
- 2 Οθόνη πολυμέσων.
- 3 Πρίζα πολυμέσων.
- 4 Χειριστήρια στην κολώνα του τιμονιού.
- 5 Ραδιόφωνο.

Για περαιτέρω πληροφορίες, ανατρέξτε στις οδηγίες χρήσης πολυμέσων.

3.18



Πρίζα πολυμέσων 3

Μπορείτε να χρησιμοποιήσετε την υποδοχή USB για πρόσβαση στο περιεχόμενο πολυμέσων των αξεσουάρ σας.

Μπορείτε να επιλέξετε τις διάφορες πηγές μέσω της οθόνης πολυμέσων και από τα χειριστήρια κάτω από το τιμόνι.

Επίσης, μπορείτε να χρησιμοποιήσετε τις πρίζες USB για την επαναφόρτιση των αξεσουάρ, που είναι εγκεκριμένα από τις Τεχνικές Υπηρεσίες μας, με μέγιστη ονομαστική ισχύ 12 W (5 V) ανά πρίζα.

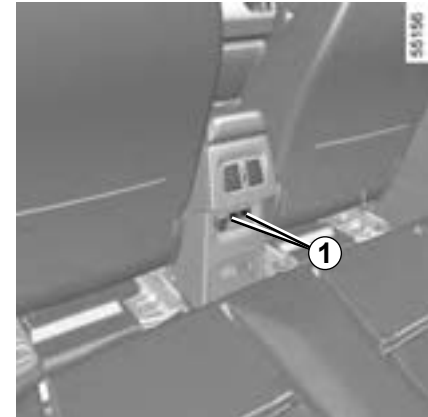

Υποδοχές USB 1

USB οι πρίζες επιτρέπουν μόνο την επαναφόρτιση των αξεσουάρ που είναι εγκεκριμένα από τις τεχνικές υπηρεσίες της μάρκας, για τα οποία η ισχύς δεν πρέπει να υπερβαίνει τα 12 Watt (5 volts) ανά έξοδο.



Συνδέετε μόνο αξεσουάρ με μέγιστη ισχύ 12 Watt.

Κίνδυνος πυρκαγιάς.

ΕΞΟΠΛΙΣΜΟΣ ΠΟΛΥΜΈΣΩΝ (2/3)

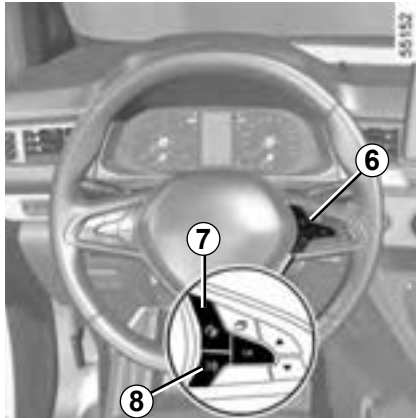

Χειριστήρια στο τιμόνι 6

Για τα αυτοκίνητα που είναι εξοπλισμένα, μπορείτε να χρησιμοποιήσετε τα χειριστήρια τηλεφώνου «hands-free» 7 και φωνητικής αναγνώρισης 8.



Μικρόφωνο 9

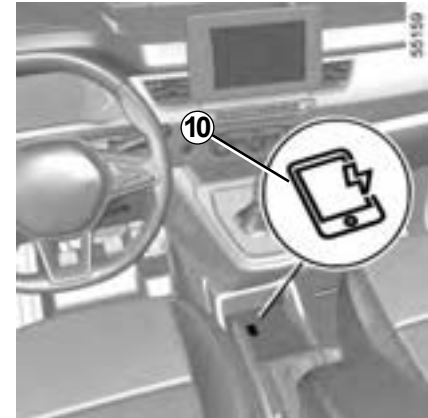

Ασύρματος φορτιστής - Επαγωγική φόρτιση 10 (ανάλογα με το αυτοκίνητο)

➔ 3.28



Χρήση του τηλεφώνου

Σας υπενθυμίζουμε ότι είναι απαραίτητο να τηρείτε την ισχύουσα νομοθεσία σχετικά με τη χρήση αυτής της συσκευής.

ΕΞΟΠΛΙΣΜΟΣ ΠΟΛΥΜΈΣΩΝ (3/3)



Βάση τηλεφώνου 11

Σε αντίστοιχα εξοπλισμένα οχήματα, ανοίξτε το χώρο αποθήκευσης **A** και τοποθετήστε τη βάση τηλεφώνου σε μία από τις θέσεις **16** ενώ πατάτε το κουμπί **14**.

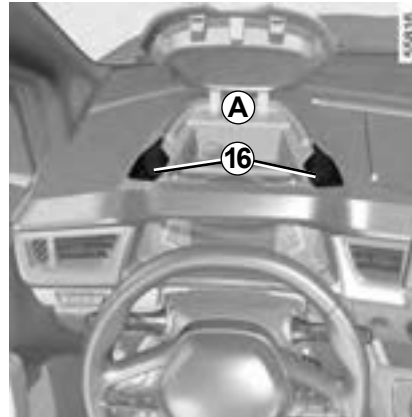

Για να τοποθετήσετε το smartphone σας στη βάση **12**:

- απομακρύνετε τα κλιπ **15**,
- τοποθετήστε το smartphone σας στη βάση του τηλεφώνου **12** ενώ πατάτε τα κλιπ **15**,
- αφήστε τα κλιπ έτσι ώστε το smartphone να διατηρείται σταθερά στη θέση του.

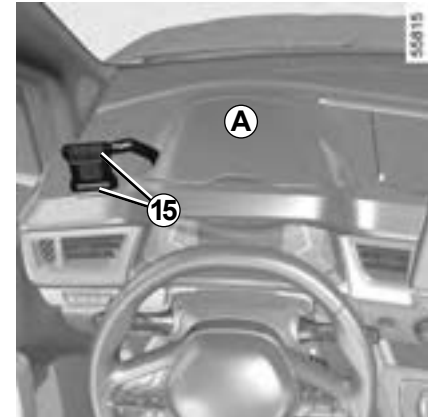

Σημείωση: η βάση **12** μπορεί να αλλάξει θέση. Χρησιμοποιήστε το παξιμάδι σύσφιξης **13** για να στερεώσετε την βάση στην επιθυμητή θέση.

Για να αφαιρέσετε τη βάση τηλεφώνου **11**, ανοίξτε τον χώρο αποθήκευσης **A** και αφαιρέστε την βάση ενώ πατάτε το κουμπί **14**.



Βεβαιωθείτε ότι η βάση της βάσης τηλεφώνου έχει τοποθετηθεί σωστά και ότι το τηλέφωνο συγκρατείται καλά στη θέση του στη βάση τηλεφώνου, για να μην εκτοξευτεί προς τους επιβάτες σε μια απότομη στροφή ή φρενάρισμα.



Για λόγους ασφαλείας, κάνετε αυτές τις ρυθμίσεις με το αυτοκίνητο σταματημένο.

ΠΑΡΑΘΥΡΑ (1/3)

Ηλεκτρικά παράθυρα

Αυτά τα συστήματα λειτουργούν με ανοικτό διακόπτη ή με κλειστό διακόπτη, έως το άνοιγμα μιας εμπρός πόρτας (για μέγιστο χρόνο περίπου τριών λεπτών).

Πιέστε το διακόπτη του αντίστοιχου παραθύρου για να το χαμηλώσετε μέχρι το επιθυμητό ύψος.

Ανασηκώστε το διακόπτη του αντίστοιχου παραθύρου για να το ανεβάσετε μέχρι τη θέση που επιθυμείτε.

Από τη θέση του οδηγού

Χρησιμοποιήστε τους διακόπτες όπως παρακάτω:

- **1** για την πλευρά του οδηγού;
- **2** για την πλευρά του συνοδηγού;
- ανάλογα με το αυτοκίνητο, **3** και **5** για τους πίσω επιβάτες.

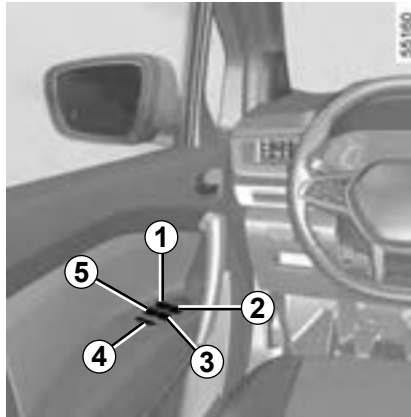

Ασφάλεια πίσω επιβατών

Ο οδηγός μπορεί να απαγορεύσει τη λειτουργία των παραθύρων πιέζοντας το διακόπτη **4**. Ένα μήνυμα επιβεβαίωσης εμφανίζεται στο καντράν.



Ευθύνη του οδηγού

Μην εγκαταλείπετε ποτέ το αυτοκίνητο αφήνοντας το Intelligent Key στο εσωτερικό, όταν υπάρχουν παιδιά, ενήλικες που δεν μπορούν να φροντίσουν τον εαυτό τους ή κατοικίδια μέσα στο αυτοκίνητο, ακόμη και για μικρό χρονικό διάστημα.

Μπορεί να θέσουν σε κίνδυνο τους εαυτούς τους ή άλλα άτομα ξεκινώντας τον κινητήρα ή ενεργοποιώντας κάποιον εξοπλισμό (όπως το μοχλό ταχυτήτων ή τα ηλεκτρικά παράθυρα)

Σε περίπτωση που πιστείτε ένα μέλος του σώματος με αυτόν τον τρόπο, αντιστρέψτε αμέσως τη διαδρομή του τζαμιού, πιέζοντας τον αντίστοιχο διακόπτη

Κίνδυνος σοβαρών τραυματισμών

ΠΑΡΑΘΥΡΑ (2/3)

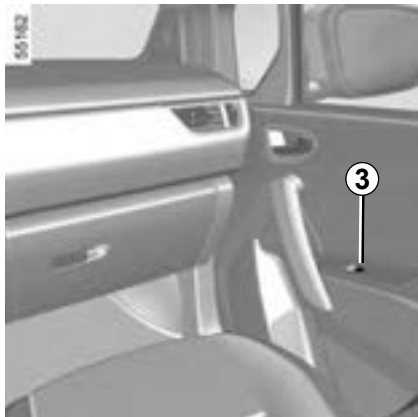

Από τη θέση του συνοδηγού

Πιέστε το διακόπτη **3**.

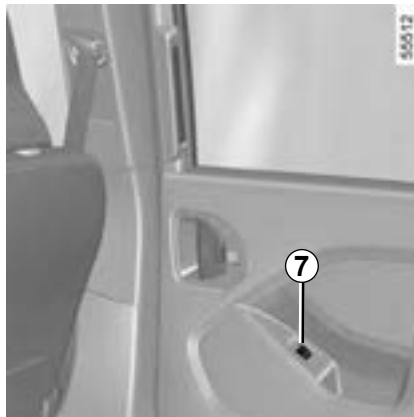

Από τις πίσω θέσεις

Με τις πόρτες κλειστές, χρησιμοποιήστε το διακόπτη **7**.

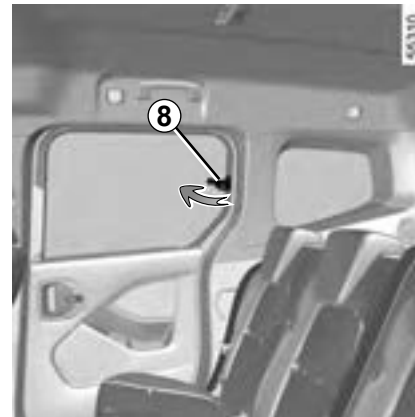

Τζάμι σπαστού ανοίγματος

Για να ανοίξετε σπαστά το τζάμι, χειριστείτε τη λαβή **8** προς την κατεύθυνση που δείχνει το βέλος κι έπειτα μπλοκάρτε το τζάμι, πιέζοντας τη λαβή. Κατά το κλείσιμο, βεβαιωθείτε ότι έχει ασφαλίσει καλά.

Αποφεύγετε να αφήνετε αντικείμενα πάνω σε ένα μισάνοιχτο παράθυρο: Κίνδυνος πρόκλησης ζημιάς στο ηλεκτρικό παράθυρο.

3.22

ΠΑΡΑΘΥΡΑ (3/3)



Ηλεκτρικό παράθυρο απλού πατήματος

Ο τρόπος λειτουργίας απλού πατήματος προστίθεται στη λειτουργία των ηλεκτρικών παραθύρων που περιγράφηκε προηγουμένως.

Είναι τοποθετημένο στο παράθυρο του οδηγού.

Πατήστε στιγμιαία ή τραβήξτε τον διακόπτη **1** μέχρι το τέρμα: το παράθυρο θα ανοίξει ή θα κλείσει τελείως.

Οποιαδήποτε επέμβαση στο διακόπτη την ώρα που ανοίγει το παράθυρο διακόπτει το κατέβασμα του τζαμιού.

Σημείωση: εάν το παράθυρο συναντήσει αντίσταση κατά το κλείσιμο (π.χ. κλαδί δέντρου κ.λπ.), ακινητοποιείται και, στη συνέχεια, χαμηλώνει ξανά μερικά εκατοστά.

Προβλήματα στη λειτουργία

Σε περίπτωση που ένα παράθυρο δεν κλείνει, το σύστημα περνάει σε μη αυτόματη λειτουργία: τραβήξτε όσες φορές χρειάζεται τον αντίστοιχο διακόπτη έως ότου κλείσει εντελώς το τζάμι (το τζάμι θα κλείσει σταδιακά), κρατήστε το διακόπτη πατημένο (πάντα προς την πλευρά του κλεισίματος) για ένα δευτερόλεπτο, στη συνέχεια ανοίξτε και ξανακλείστε εντελώς το τζάμι ώστε να πραγματοποιηθεί επαναφορά του συστήματος.

Σε περίπτωση ανάγκης, απευθυνθείτε σε ένα Επίσημο Συνεργείο της μάρκας.



Κατά το κλείσιμο των παραθύρων, βεβαιωθείτε ότι κανένα μέλος του σώματος (βραχίονας, χέρι, κ.λπ.) δεν προεξέχει από το αυτοκίνητο.

Κίνδυνος σοβαρών τραυματισμών.

ΕΣΩΤΕΡΙΚΟΣ ΦΩΤΙΣΜΟΣ (1/3)

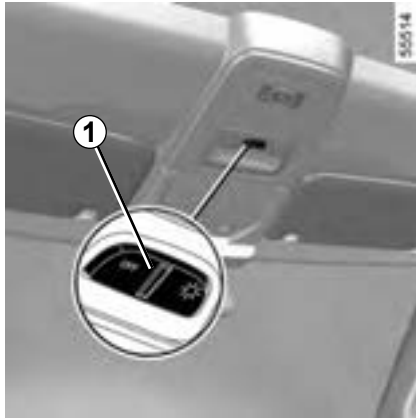

Πλαφονιέρα

Πιέζοντας το διακόπτη **1**, έχετε:

- συνεχή φωτισμό,
- ή προσωρινό φωτισμό που ελέγχεται από το άνοιγμα μίας από τις εμπρός πόρτες ή, ανάλογα με το αυτοκίνητο, μίας από τις τέσσερις πόρτες. Τα φώτα σβήνουν μόνο όταν οι αντίστοιχες πόρτες έχουν κλείσει καλά,
- καθόλου φωτισμό.



Μπροστινά φώτα ανάγνωσης **2 και 3**

(ανάλογα με το μοντέλο του αυτοκινήτου)

Πιέστε τον διακόπτη **2** ή, ανάλογα με το μοντέλο του αυτοκινήτου, τον διακόπτη **3** για να ενεργοποιήσετε:

- συνεχή φωτισμό,
- ή προσωρινό φωτισμό που ελέγχεται από το άνοιγμα μίας από τις εμπρός πόρτες ή, ανάλογα με το αυτοκίνητο, μίας από τις τέσσερις πόρτες. Τα φώτα σβήνουν μόνο όταν οι αντίστοιχες πόρτες έχουν κλείσει καλά,
- καθόλου φωτισμό.

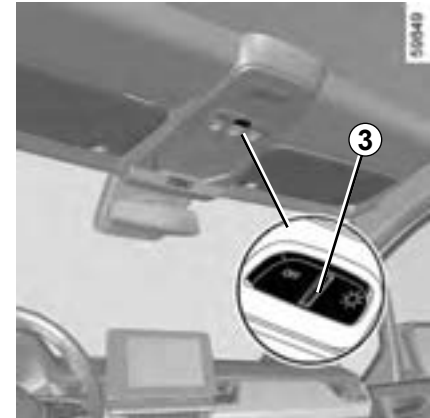

ΕΣΩΤΕΡΙΚΟΣ ΦΩΤΙΣΜΟΣ (2/3)

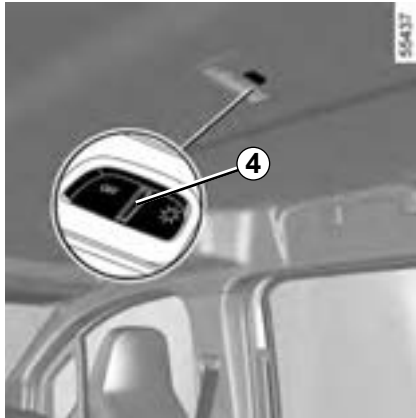

Πίσω πλαφονιέρα

(ανάλογα με το μοντέλο του αυτοκινήτου)

Πιέστε τον διακόπτη **4** για να ενεργοποιήσετε:

- συνεχή φωτισμό,
- ή προσωρινό φωτισμό που ελέγχεται από το άνοιγμα μίας από τις εμπρός πόρτες ή, ανάλογα με το αυτοκίνητο, μίας από τις τέσσερις πόρτες. Τα φώτα σβήνουν μόνο όταν οι αντίστοιχες πόρτες έχουν κλείσει καλά,
- καθόλου φωτισμό.

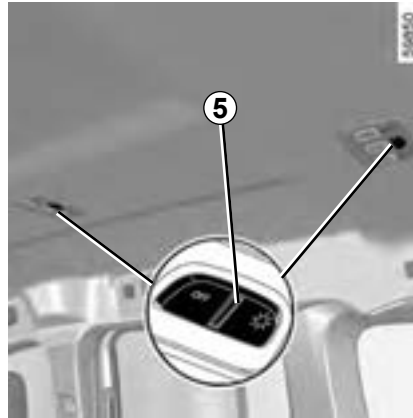

Πίσω φώτα ανάγνωσης

(ανάλογα με το μοντέλο του αυτοκινήτου)

Πιέστε τον διακόπτη **5** για να ενεργοποιήσετε:

- συνεχή φωτισμό,
- ή προσωρινό φωτισμό που ελέγχεται από το άνοιγμα μίας από τις εμπρός πόρτες ή, ανάλογα με το αυτοκίνητο, μίας από τις τέσσερις πόρτες. Τα φώτα σβήνουν μόνο όταν οι αντίστοιχες πόρτες έχουν κλείσει καλά,
- καθόλου φωτισμό.

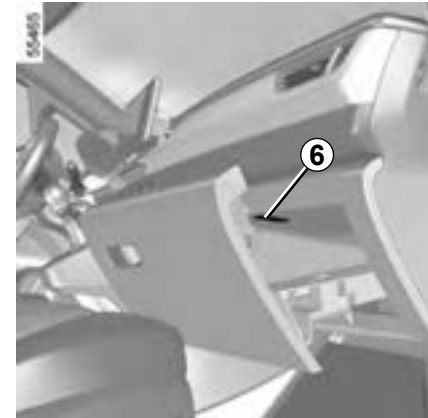

Φώτα ντουλαπιού **6**

Το φως **6** ανάβει μόλις ανοίξετε το πορτάκι.

ΕΣΩΤΕΡΙΚΟΣ ΦΩΤΙΣΜΟΣ (3/3)

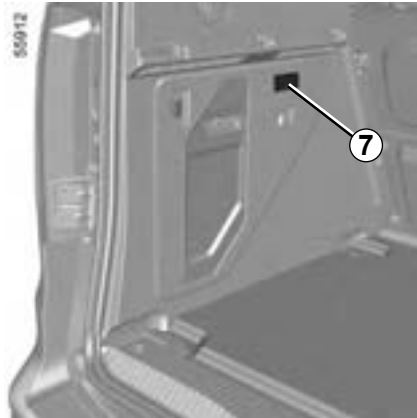

Φωτισμός πορτ-μπαγκάζ 7

Το φως 7 ανάβει μόλις ανοίξετε το πορτ-μπαγκάζ.

Με το ξεκλείδωμα και το άνοιγμα των θυρών ή του πορτ-μπαγκάζ ενεργοποιείται ο χρονοδιακοπτόμενος φωτισμός των πλαφονιέρων και των σποτ δαπέδου.

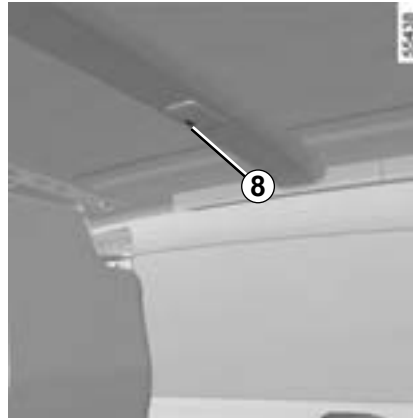

Πίσω φωτιστικό σποτ

Περιστρέφοντας τον διακόπτη 8 μπορείτε να έχετε:

- συνεχή φωτισμό,
- ή προσωρινό φωτισμό που ελέγχεται από το άνοιγμα μίας από τις εμπρός πόρτες ή, ανάλογα με το αυτοκίνητο, μίας από τις τέσσερις πόρτες. Τα φώτα σβήνουν μόνο όταν οι αντίστοιχες πόρτες έχουν κλείσει καλά,
- διαφορετικά οριστικά απενεργοποιημένο φωτισμό.

Ιδιαιτερότητες

Ανάλογα με το αυτοκίνητο, το ξεκλείδωμα των θυρών με το τηλεχειριστήριο προκαλεί το χρονοδιακοπτόμενο άναμμα του φωτισμού της καμπίνας επιβατών. Το άνοιγμα μίας εμπρός ή πίσω πόρτας προκαλεί επανεκκίνηση αυτής της χρονοδιακοπτόμενης λειτουργίας.

Στη συνέχεια, η πλαφονιέρα και ο φωτισμός του πορτ-μπαγκάζ σβήνουν προοδευτικά.

Η χρονοδιακοπτόμενη λειτουργία του φωτισμού μπορεί να διακοπεί σε πολλές περιπτώσεις:

- Μετά από 15 λεπτά όταν μια πόρτα έχει παραμείνει ανοιχτή,
- Μετά από 15 δευτερόλεπτα ή, ανάλογα με το αυτοκίνητο, μετά από 5 λεπτά όταν όλες οι πόρτες είναι κλειστές,
- με το άνοιγμα του διακόπτη.

ΑΛΕΞΉΛΙΟ, ΚΑΘΡΈΠΤΕΣ, ΛΑΒΗ ΣΥΓΚΡΑΤΗΣΗΣ

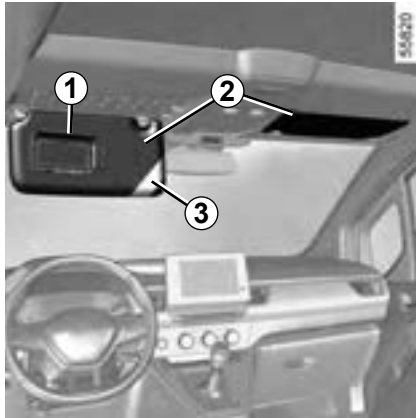

Εμπρός αλεξήλιο

Χαμηλώστε το αλεξήλιο 2.

Καθρεφτάκια αλεξηλίου (ανάλογα με το αυτοκίνητο)

Σηκώστε το κάλυμμα 1.

Αποθηκευτικός χώρος στο αλεξήλιο 3

Σε αυτόν μπορείτε να τοποθετήσετε αποδείξεις διοδίων, κάρτες.



Κατά την οδήγηση, φροντίστε να κλείνετε το κάλυμμα στο καθρεφτάκι αλεξηλίου

Κίνδυνος τραυματισμών.



Καθρέφτης επιτήρησης παιδιών 4

(ανάλογα με το αυτοκίνητο)

Με τον καθρέφτη επιτήρησης παιδιών μπορείτε να παρακολουθείτε το παιδί σας, που κάθεται στην πίσω θέση. Τραβήξτε προς τα κάτω (κίνηση A) για να το ρυθμίσετε στη θέση λειτουργίας του.

Εμπρός 5 και πίσω 6 λαβές συγκράτησης

Αυτά μπορούν να χρησιμοποιηθούν για στερέωση από τους επιβάτες όταν το αυτοκίνητο κινείται. Μην τη χρησιμοποιείτε για να επιβιβάζετε ή να αποβιβάζετε από το αυτοκίνητο.

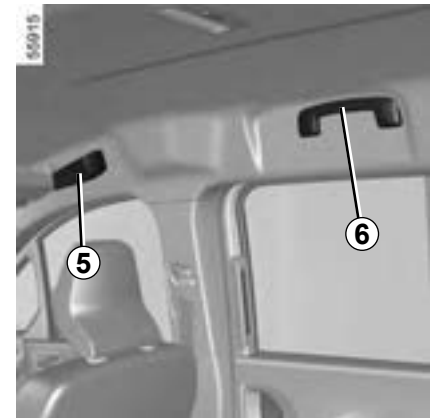
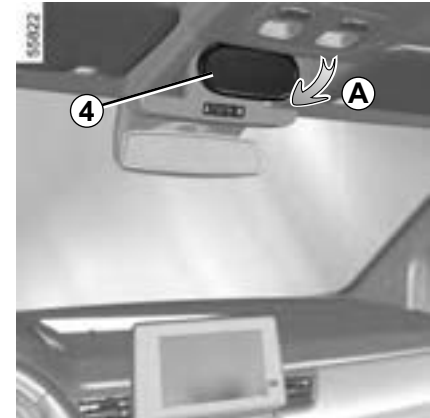

3.27

ΑΠΟΘΗΚΕΥΤΙΚΟΙ ΧΩΡΟΙ ΣΤΗΝ ΚΑΜΠΙΝΑ (1/8)

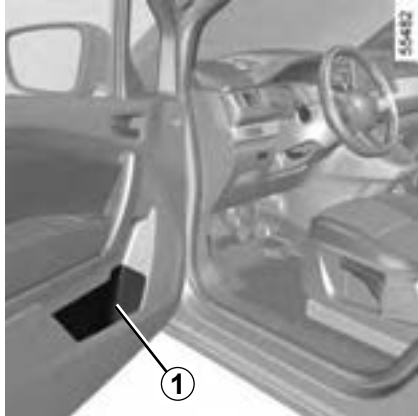

Χώροι μικροαντικειμένων στις εμπρός πόρτες 1

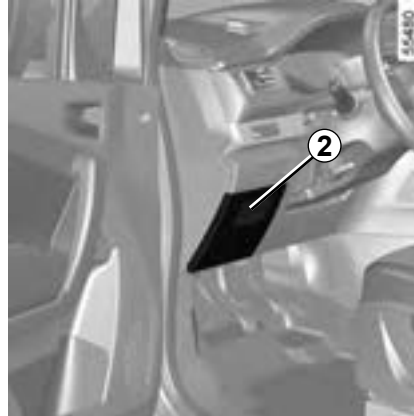

Ανοιχτός χώρος αποθήκευσης 2

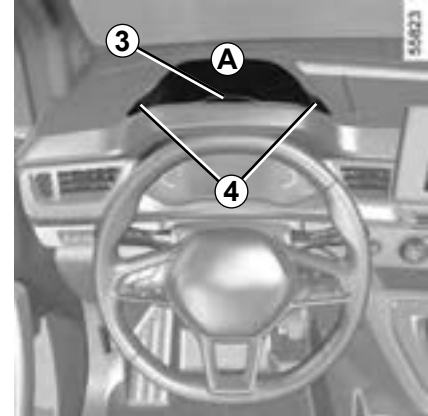

Επάνω αποθηκευτικός χώρος πλευράς οδηγού στο ταμπλό A

Πατήστε το πλήκτρο **3**, τοποθετήστε το χέρι σας στις περιοχές **4** και σηκώστε για να ανοίξετε το χώρο αποθήκευσης **A**.

Συνιστάται να ανοίγετε τον χώρο μικροαντικειμένων μόνο όταν το αυτοκίνητο είναι σταματημένο.



Κανένα αντικείμενο δεν πρέπει να βρίσκεται στο δάπεδο (στη περιοχή μπροστά από τον οδηγό) καθώς σε περίπτωση φρεναρίσματος, τα αντικείμενα αυτά μπορεί να γλιστρήσουν κάτω από τα πεντάλ και να εμποδίσουν τη χρήση του.



Ελέγξτε ότι ο χώρος αποθήκευσης του καντράν **A** είναι σωστά κλεισμένος πριν οδηγήσετε το αυτοκίνητο.

Κίνδυνος παρεμπόδισης του οπτικού πεδίου του οδηγού εάν τυχαία ανοίξει.

3.28

ΑΠΟΘΗΚΕΥΤΙΚΟΙ ΧΩΡΟΙ ΣΤΗΝ ΚΑΜΠΙΝΑ (2/8)

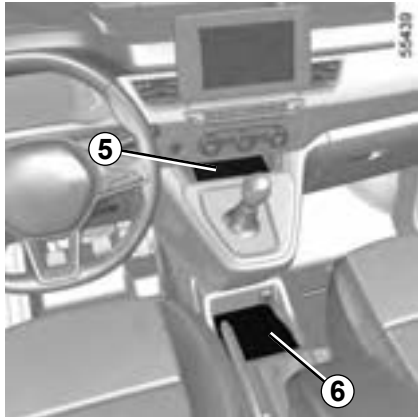

Χώρος μικροαντικειμένων 5

Χώρος αποθήκευσης κεντρικής κονσόλας/Ασύρματος φορτιστής - Επαγωγική φόρτιση 6

Για περισσότερες πληροφορίες σχετικά με τη ζώνη φόρτισης μέσω επαγωγής, ανατρέξτε στις οδηγίες πολυμέσων.

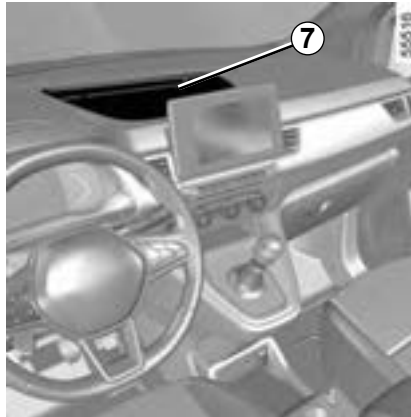

Χώρος μικροαντικειμένων του ταμπλό 7



Χώρος μικροαντικειμένων 8



Φροντίστε ώστε να μην εξέχει και να μην έχει τοποθετηθεί στους «ανοιχτούς» αποθηκευτικούς χώρους κανένα σκληρό, βαρύ ή αιχμηρό αντικείμενο, που θα μπορούσε να πεταχτεί πάνω στους επιβάτες σε περίπτωση στροφής, απότομου φρεναρίσματος ή σύγκρουσης.

ΑΠΟΘΗΚΕΥΤΙΚΟΙ ΧΩΡΟΙ ΣΤΗΝ ΚΑΜΠΙΝΑ (3/8)

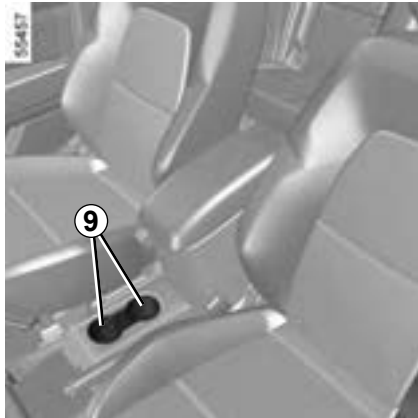

Ποτηροθήκες 9

Ανάλογα με το όχημα, η ποτηροθήκη μπορεί να διαθέτει άγκιστρα συγκράτησης που κρατούν το ποτήρι στη θέση του.

Μπορείτε να χρησιμοποιήσετε αυτόν τον χώρο για να τοποθετήσετε ένα φορητό σταχτοδοχείο, κουτάκια αναψυκτικών κ.λπ.



Όταν το αυτοκίνητο στρίβει, επιταχύνει ή φρενάρει, φροντίστε ώστε το δοχείο που έχει τοποθετηθεί στη βάση για κουτάκια αναψυκτικών να μην ξεχειλίσει.

Κίνδυνος τραυματισμών εάν το υγρό είναι ζεστό και/ή υπερχειλίσει.

3.30

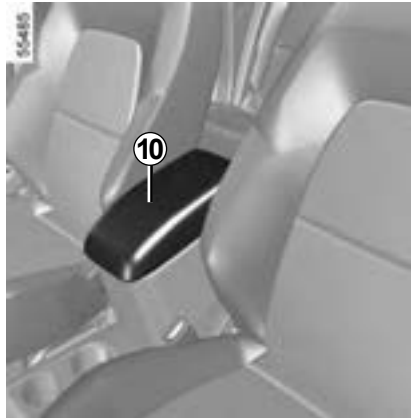

Χώρος αποθήκευσης στο κεντρικό υποβραχιόνιο 10

Ανασηκώστε το κάλυμμα του υποβραχιονίου 10.

Αποθηκευτικός χώρος κεντρικής κονσόλας 12

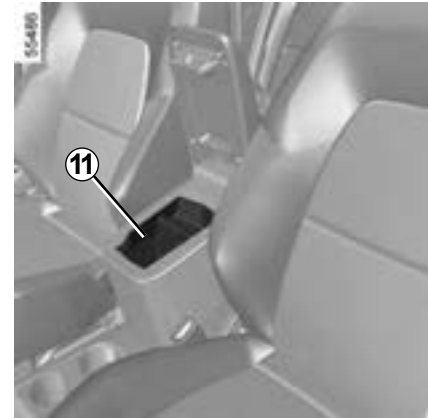

ΑΠΟΘΗΚΕΥΤΙΚΟΙ ΧΩΡΟΙ ΣΤΗΝ ΚΑΜΠΙΝΑ (4/8)

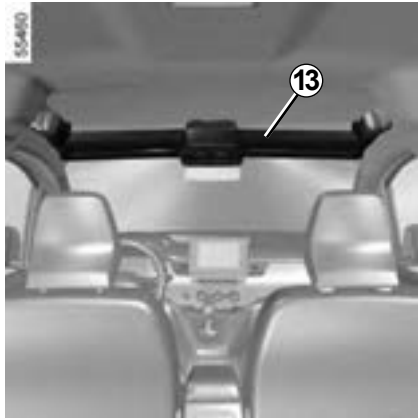

Επάνω αποθηκευτικός χώρος καμπίνας εμπρός 13

Μην τον χρησιμοποιείτε για να ανεβαίνετε στο αυτοκίνητο, να κατεβαίνετε από αυτό ή να κρέμεστε.

Μην τοποθετείτε υγρά αντικείμενα ή δοχεία που περιέχουν υγρά στον αποθηκευτικό χώρο της επάνω καμπίνας.



Φροντίστε να μην τοποθετήσετε κανένα βαρύ και/ή αιχμηρό αντικείμενο, που θα μπορούσε να πέσει κατά την οδήγηση.

Κίνδυνος τραυματισμών.

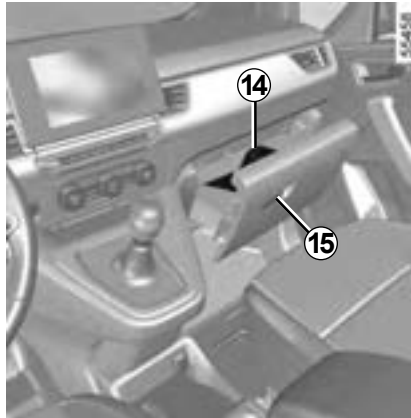

Συρτάρι μικροαντικειμένων συνοδηγού 14

Εάν υπάρχει στο αυτοκίνητο, τραβήξτε το χειριστήριο 15 για να το ανοίξετε.

Ντουλαπάκι μικροαντικειμένων

Εάν υπάρχει στο αυτοκίνητο, τραβήξτε το χειριστήριο 16 για να το ανοίξετε.

Ντουλαπάκι συνοδηγού 17

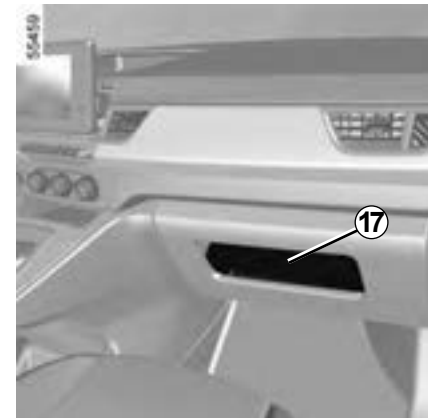
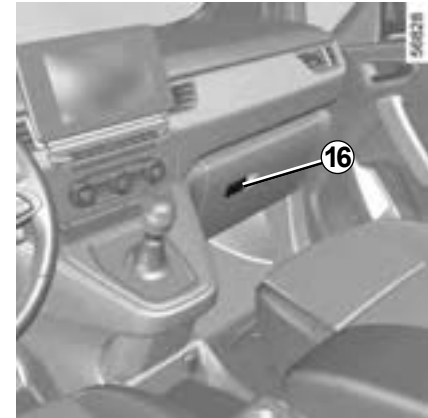

ΑΠΟΘΗΚΕΥΤΙΚΟΙ ΧΩΡΟΙ ΣΤΗΝ ΚΑΜΠΙΝΑ (5/8)



Χώροι μικροαντικειμένων στη συρόμενη πλαϊνή πόρτα 18

Τα αντικείμενα που αποθηκεύονται στον αποθηκευτικό χώρο στη συρόμενη πλαϊνή πόρτα δεν πρέπει να εξέρχουν από τον αποθηκευτικό χώρο, έτσι ώστε να μην εμποδίζουν την ολίσθηση της πόρτας.



Χώρος μικροαντικειμένων 19

Περάστε το χέρι στη θέση 20 και τραβήξτε για να ανοίξετε τον αποθηκευτικό χώρο 19.

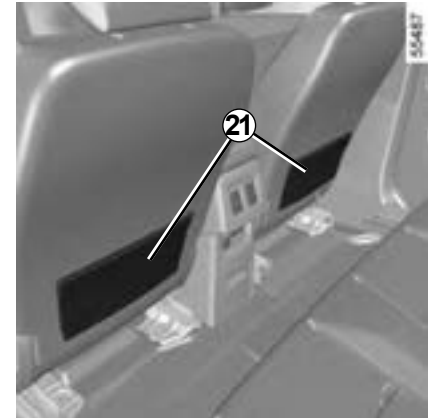

Τσέπες χώρου αποθήκευσης στα πίσω καθίσματα 21

Πίσω ράφια 22

Ανεβάστε τα μέχρι να έλθουν σε οριζόντια θέση.

Σημείωση: το μέγιστο επιτρεπόμενο φορτίο στο πίσω ράφι είναι 5 χγρ., ομοιόμορφα κατανεμημένα.

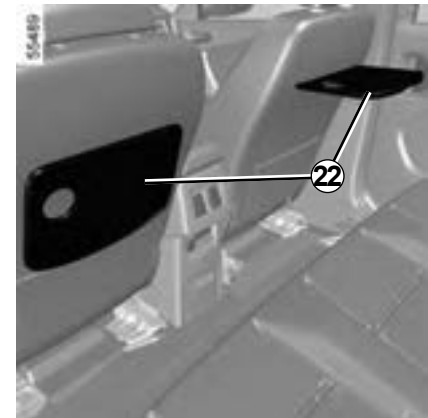

ΑΠΟΘΗΚΕΥΤΙΚΟΙ ΧΩΡΟΙ ΣΤΗΝ ΚΑΜΠΙΝΑ (6/8)

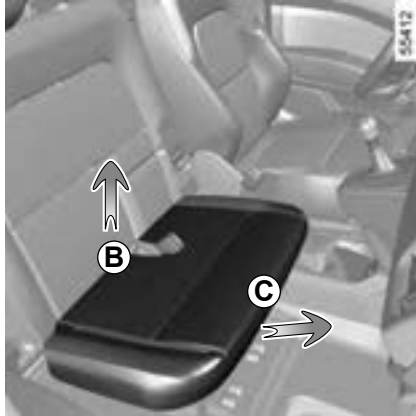

Αποθηκευτικός χώρος 23 κάτω από το εμπρός κάθισμα συνοδηγού

(για τα αυτοκίνητα που είναι εξοπλισμένα με εμπρός μονοκόμματο κάθισμα για δύο)

Για να αποκτήσετε πρόσβαση σε αυτόν:

- τραβήξτε το εμπρός τμήμα του μαξιλαριού του μονοκόμματος καθίσματος **C** μέχρι το στοπ,
- στη συνέχεια, σηκώστε το πίσω τμήμα **B** του μαξιλαριού και περιστρέψτε τη βάση του καθίσματος.

Μέγιστο επιτρεπόμενο βάρος φορτίου στην περιοχή αποθήκευσης **23**: 10 κιλά.

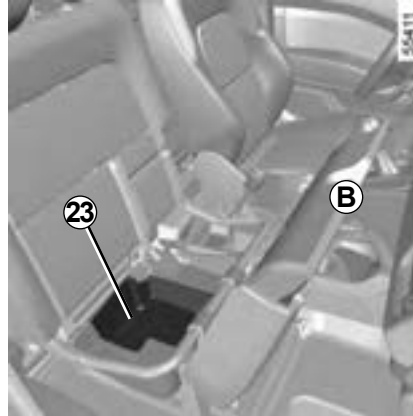

Για να επανατοποθετήσετε το κάθισμα, ακολουθήστε την αντίστροφη σειρά:

- σηκώστε το μονοκόμματο κάθισμα ώστε να τοποθετήσετε το πίσω τμήμα **B** του καθίσματος κάτω από την πλάτη,
- ωθήστε προς τα κάτω το εμπρός μέρος του καθίσματος **C** ώστε να ασφαλίσετε το έδρανο του καθίσματος.

Βεβαιωθείτε ότι ασφαλίσατε καλά.

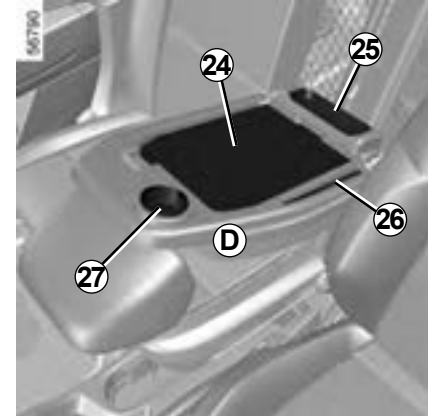

Πίσω ράφι **24**, περιοχή αποθήκευσης **25**, μολυβοθήκη **26** και θήκη για κύπελλα **27** (ανάλογα με το αυτοκίνητο)

Κατεβάστε την πλάτη **D** ➔ 1.51.

Ανάλογα με το όχημα, η ποτηροθήκη μπορεί να διαθέτει άγκιστρα συγκράτησης που κρατούν το ποτήρι στη θέση του. Σε αυτόν το χώρο μπορείτε να τοποθετήσετε το φορητό σταχτοδοχείο, κουτάκια αναψυκτικών...



Όταν το αυτοκίνητο στρίβει, επιταχύνει ή φρενάρει, φροντίστε ώστε το δοχείο που έχει τοποθετηθεί στη βάση για κουτάκια αναψυκτικών να μην ξεχειλίσει.

Κίνδυνος τραυματισμών εάν το υγρό είναι ζεστό και/ή υπερχειλίσσει.

ΑΠΟΘΗΚΕΥΤΙΚΟΙ ΧΩΡΟΙ ΣΤΗΝ ΚΑΜΠΙΝΑ (7/8)

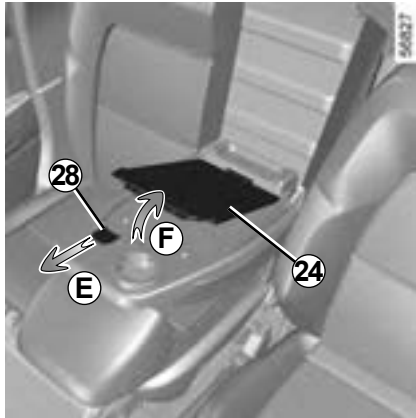

Ράφι 24

Για να αφαιρέσετε το πίσω ράφι, πατήστε το χειριστήριο **28** (κίνηση **E**) και σηκώστε το πίσω ράφι (κίνηση **F**).

Μπορείτε να στερεώσετε έγγραφα με τον σφιγκτήρα **29**.

Μπορείτε να επικολήσετε χαρτάκια σημειώσεων στην ειδική περιοχή του σφιγκτήρα **29**.

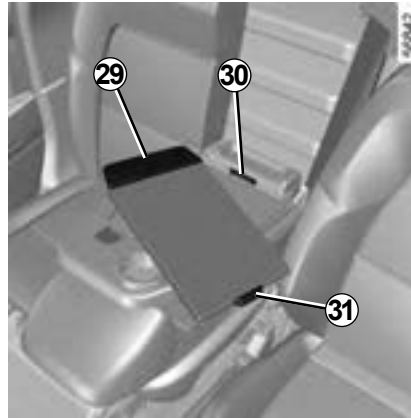

Για να επανατοποθετήσετε το πίσω ράφι:

- εισάγετε το άκρο **31** του πίσω ραφιού στην υποδοχή **30**,
- πατήστε το χειριστήριο **28** (κίνηση **E**) και τοποθετήστε το πίσω ράφι στη θέση αποθήκευσης,
- αφήστε το χειριστήριο **28**.

Σημείωση: βεβαιωθείτε ότι έχετε επανατοποθετήσει σωστά το πίσω ράφι δεμάτων και αφαιρέστε τυχόν αντικείμενα από τη θήκη για κύπελλα πριν σηκώσετε την πλάτη του μεσαίου καθίσματος. Φροντίστε να ασφαλίσετε καλά την πλάτη του μεσαίου καθίσματος.

ΑΠΟΘΗΚΕΥΤΙΚΟΙ ΧΩΡΟΙ ΣΤΗΝ ΚΑΜΠΙΝΑ (8/8)

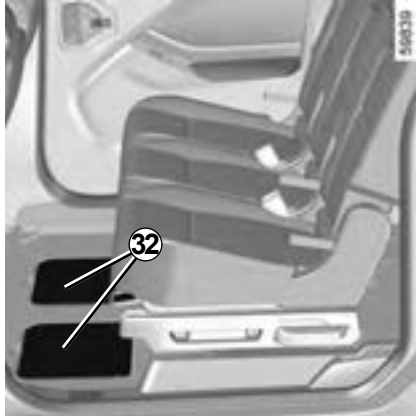

Πτερύγια 32 στα πόδια των πίσω καθισμάτων της δεύτερης σειράς
(για αυτοκίνητα 7 θέσεων)

Σε αυτούς τους χώρους μπορείτε να τοποθετήσετε οδικούς χάρτες, πανιά...

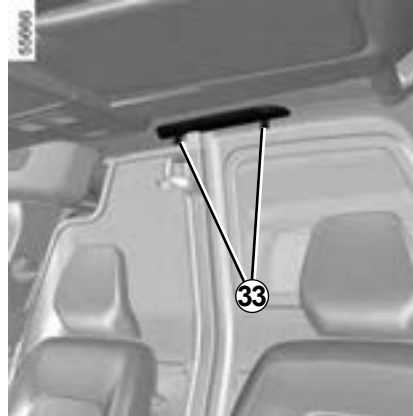

Άγκιστρα για ρούχα 33

Ανάλογα με το αυτοκίνητο, τα άγκιστρα μπορεί να βρίσκονται στην οροφή πίσω από τα καθίσματα.

Για λόγους ασφαλείας, τα άγκιστρα πρέπει να χρησιμοποιούνται αποκλειστικά και μόνο για ρούχα.

Σημείωση: το μέγιστο επιτρεπόμενο φορτίο είναι 4 κιλά.

ΠΡΙΖΑ ΑΞΕΣΟΥΑΡ (1/2)

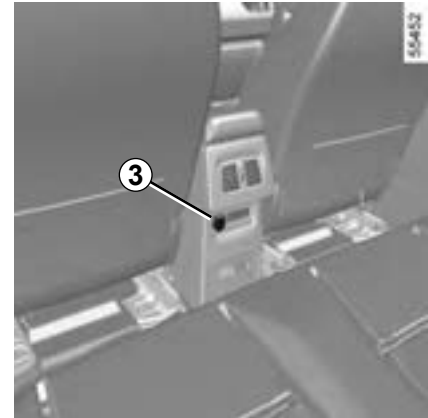
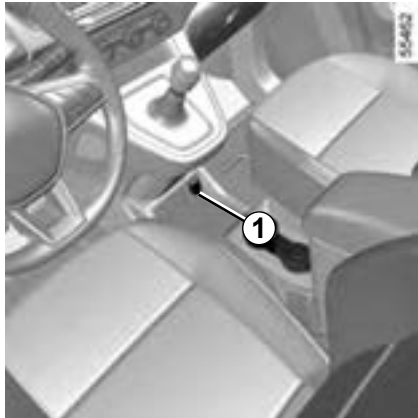

Πρίζες αξεσουάρ 1, 2, 3 και 4

Ανάλογα με το αυτοκίνητο, παρέχονται για τη σύνδεση των παρελκομένων που φέρουν έγκριση από το Τεχνικό τμήμα μας.



Να συνδέετε μόνο αξεσουάρ με μέγιστη ισχύ 120 W (12 V). Όταν χρησιμοποιούνται ταυτόχρονα πολλές πρίζες αξεσουάρ, η συνολική ισχύς των συνδεδεμένων αξεσουάρ δεν πρέπει να υπερβαίνει τα 180 W.

Κίνδυνος πυρκαγιάς.

ΠΡΙΖΑ ΑΞΕΣΟΥΑΡ (2/2)

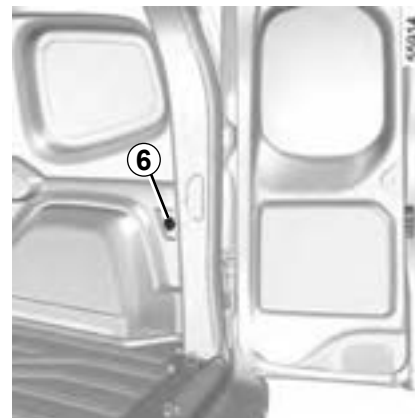
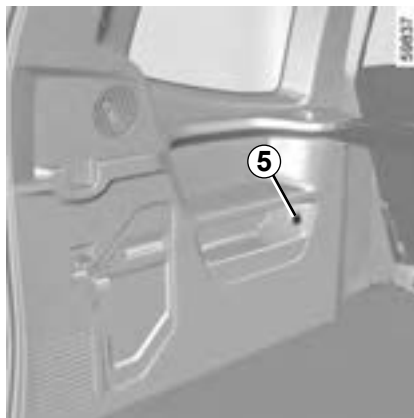

Πρίζες αξεσουάρ 4, 5, 6



Να συνδέετε μόνο αξεσουάρ με μέγιστη ισχύ 120 W (12 V).

Όταν χρησιμοποιούνται ταυτόχρονα πολλές πρίζες αξεσουάρ, η συνολική ισχύς των συνδεδεμένων αξεσουάρ δεν πρέπει να υπερβαίνει τα 180 W.

Κίνδυνος πυρκαγιάς.

ΠΙΣΩ ΠΡΟΣΚΕΦΑΛΑ (1/3)

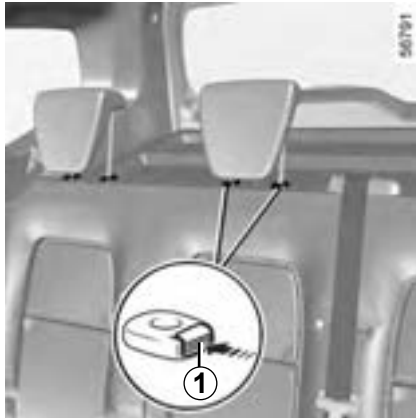

Για να το ανεβάσετε

Τραβήξτε το μέχρι την επιθυμητή θέση.

Για να το κατεβάσετε

Τραβήξτε το προς το μέρος σας και σύρετέ το μέχρι την επιθυμητή θέση.

Για να το βγάλετε

Ανεβάστε το προσκέφαλο κι έπειτα πιέστε τα γλωσσίδια **1** για να το ελευθερώσετε.

Για να το επανατοποθετήσετε

Πιέστε το γλωσσίδι **1** και βάλτε τα αξονάκια στις υποδοχές, με τα δοντάκια προς τα εμπρός.



Θέση τακτοποίησης 2

Τραβήξτε το προς το μέρος σας και κατεβάστε το πλήρως.



Η πλήρως κατεβασμένη θέση του προσκέφαλου είναι μια θέση τακτοποίησης: δεν πρέπει να χρησιμοποιείται όταν στη θέση κάθετα κάποιος επιβάτης.



Επειδή το προσκέφαλο είναι ένα εξάρτημα ασφαλείας, βεβαιωθείτε ότι είναι τοποθετημένο σωστά στη θέση του.

ΠΙΣΩ ΠΡΟΣΚΕΦΑΛΑ (2/3)



Έκδοση με μακρύ αμάξωμα
(5 θέσεων ή 7 θέσεων)

Θέση χρήσης

Ανεβάστε το προσκέφαλο πλήρως μέχρι να ασφαλιστεί. Βεβαιωθείτε ότι ασφαλίστε καλά.

Για να βγάλετε το προσκέφαλο

Ανεβάστε το προσκέφαλο στο μέγιστο κι έπειτα πιέστε το κουμπί **3** ή **4** και βγάλτε το προσκέφαλο.

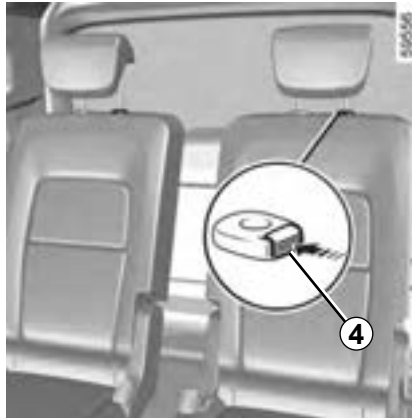

Για να το επανατοποθετήσετε

Τοποθετήστε τις ράβδους στις υποδοχές τους και ωθήστε το προσκέφαλο προς τα κάτω έως ότου ασφαλιστεί, για να το ρυθμίσετε σε υψηλή θέση. Βεβαιωθείτε ότι ασφαλίστε καλά.



Επειδή το προσκέφαλο είναι ένα εξάρτημα ασφαλείας, βεβαιωθείτε ότι είναι τοποθετημένο σωστά στη θέση του.

ΠΙΣΩ ΠΡΟΣΚΕΦΑΛΑ (3/3)

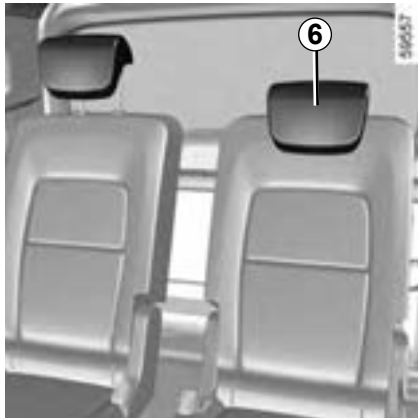
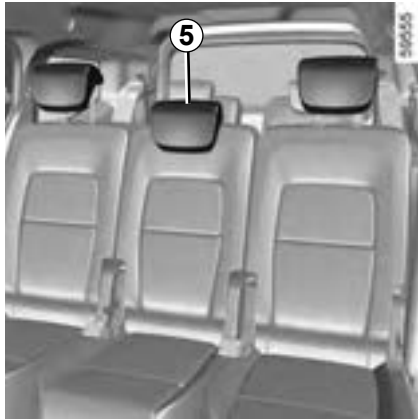

3.40

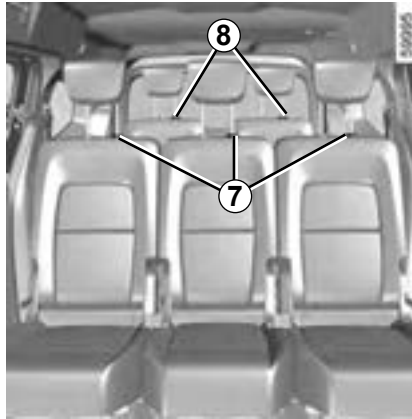

Έκδοση με μακρύ αμάξωμα
(συνέχεια)

Θέση τακτοποίησης 5 ή 6

Πιέστε το κουμπί 7 ή 8 και κατεβάστε πλήρως το προσκέφαλο.



Η πλήρως κατεβασμένη θέση του προσκεφάλου είναι μια θέση τακτοποίησης: δεν πρέπει να χρησιμοποιείται όταν στη θέση κάθετα κάποιος επιβάτης.



Επειδή το προσκέφαλο είναι ένα εξάρτημα ασφαλείας, βεβαιωθείτε ότι είναι τοποθετημένο σωστά στη θέση του.

ΠΙΣΩ ΜΟΝΟΚΟΜΜΑΤΟ ΚΑΘΙΣΜΑ: λειτουργίες (1/3)

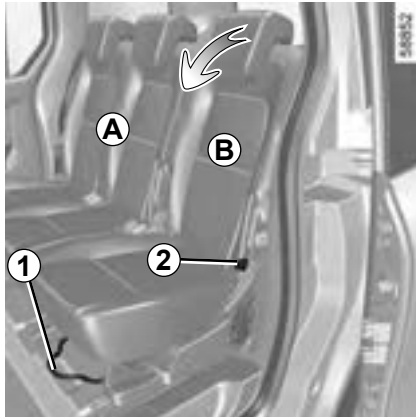

Για να μετακινήσετε εμπρός ή πίσω τα καθίσματα

Ανεβάστε το μοχλό **1** για να το απασφαλίσετε. Στη θέση που επιθυμείτε, αφήστε τη λαβή και βεβαιωθείτε ότι το κάθισμα ασφαλίσε σωστά.



Κατά τους χειρισμούς των πίσω καθισμάτων, βεβαιωθείτε ότι τίποτα δεν παρεμποδίζει τα σημεία στερέωσης (μέλη σώματος, ζώο, χαλίκια, πανί, παιχνίδια...).



ΓΙΑ ΝΑ ΚΑΤΕΒΑΣΕΤΕ ΤΗΝ ΠΛΑΤΗ (επίπεδη θέση)

Η πλάτη του καθίσματος **A** ή **B** μπορεί να διπλωθεί στη βάση του καθίσματος για να δημιουργήσει μια επίπεδη θέση:

- πριν από το χειρισμό, βεβαιωθείτε ότι τα μπροστινά καθίσματα είναι αρκετά μπροστά,
- βεβαιωθείτε ότι δεν είναι συνδεδεμένες συσκευές στην υποδοχή αξεσουάρ **5**,
- συνδέστε τη ζώνη ασφαλείας στο άγκιστρο **3** για να αποτρέψετε την πρόκληση ζημιάς σε αυτή,
- αφαιρέστε τα πίσω προσκέφαλα **4**,
- μετακινήστε το κάθισμα προς τα πίσω για να το κλειδώσετε,

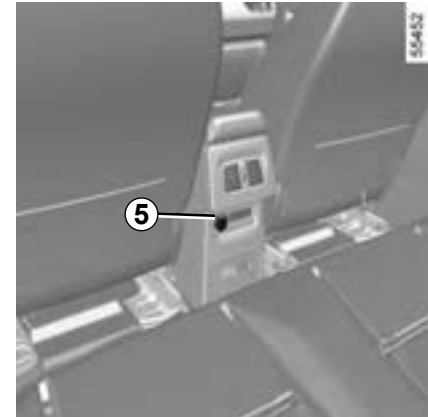

- τραβήξτε τον μοχλό **2** της πλάτης του καθίσματος που θέλετε να διπλώσετε και να το κατεβάσετε όσο το δυνατόν περισσότερο.

βεβαιωθείτε ότι το κάθισμα έχει ασφαλίσει σωστά.

Για να επανατοποθετήσετε την πλάτη

Βεβαιωθείτε ότι η ζώνη ασφαλείας είναι σωστά τοποθετημένη. Εσείς **πρέπει** να τραβήξετε τη λαβή **2**, στη συνέχεια πιάστε την πλάτη του καθίσματος και σηκώστε την. Βεβαιωθείτε ότι ασφαλίσε καλά.



Για λόγους ασφαλείας, κάνετε αυτές τις ρυθμίσεις με το αυτοκίνητο σταματημένο.

ΠΙΣΩ ΜΟΝΟΚΟΜΜΑΤΟ ΚΑΘΙΣΜΑ: λειτουργίες (2/3)

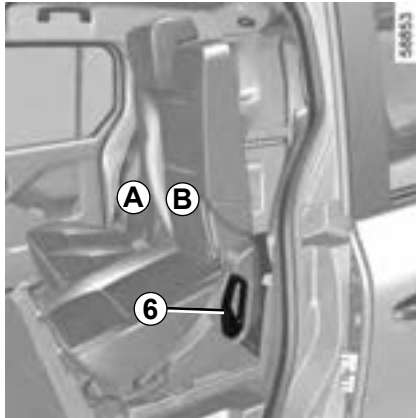

Για να αποκτήσετε πρόσβαση στο πορτ-μπαγκάζ

Σε ορισμένες περιπτώσεις (για παράδειγμα, για να επιτρέψετε την πρόσβαση στο πορτ-μπαγκάζ), μπορείτε να δώσετε κλίση στο κάθισμα **A** ή **B**:

- μετακινήστε το κάθισμα προς τα εμπρός, εάν είναι απαραίτητο,
- ανασηκώστε τη λαβή **6** και οδηγήστε το κάθισμα προς τα εμπρός μέχρι να ασφαλίσει στη θέση του.

Μετά τη χρήση, το κάθισμα **πρέπει** να επιστρέψει στην αρχική του θέση. Πιάστε την πλάτη του καθίσματος και διπλώστε την.

Βεβαιωθείτε ότι ασφάλισε καλά.



Περιορισμός χρήσης

Απαγορεύεται αυστηρά η οδήγηση με ένα πίσω κάθισμα στη θέση «ανάκλισης».



Για λόγους ασφαλείας, κάνετε αυτές τις ρυθμίσεις με το αυτοκίνητο σταματημένο.



Μετά από οποιοδήποτε χειρισμό των πίσω καθισμάτων, βεβαιωθείτε για τη σωστή τοποθέτηση και λειτουργία των πίσω ζωνών ασφαλείας.

Προτού μετακινήσετε ένα πίσω κάθισμα προς τα εμπρός, βεβαιωθείτε ότι το κάθισμα δεν βρίσκεται σε επίπεδη θέση.

ΠΙΣΩ ΜΟΝΟΚΟΜΜΑΤΟ ΚΑΘΙΣΜΑ: λειτουργίες (3/3)



Κατά την επανατοποθέτηση της πλάτης, βεβαιωθείτε ότι έχει ασφαλίσει σωστά.

Σε περίπτωση που χρησιμοποιείτε καλύμματα καθισμάτων, φροντίστε αυτά να μην εμποδίζουν την ασφάλιση της πλάτης του καθίσματος.

Βεβαιωθείτε ότι οι ζώνες ασφαλείας είναι σωστά τοποθετημένες.

Επανατοποθετήστε τα προσκέφαλα.



Κατά τον χειρισμό των πίσω καθισμάτων:

- φροντίστε να μη βρίσκεται κανένα άτομο κοντά στα κινούμενα μέρη,
- φροντίστε να διατηρήσετε επαρκή χώρο γύρω από το κάθισμα.

Για λόγους ασφαλείας, κάνετε αυτούς τους χειρισμούς με το αυτοκίνητο σταματημένο.

ΠΙΣΩ ΚΑΘΙΣΜΑΤΑ: λειτουργικότητες (1/18)



Πίσω καθίσματα της δεύτερης σειράς

Οι πίσω θέσεις αποτελούνται από ανεξάρτητα καθίσματα.

Για να μετακινήσετε εμπρός ή πίσω τα καθίσματα

Σηκώστε τον μοχλό **1** ή, πίσω από το κάθισμα, τραβήξτε το μαύρο λουράκι **2** για να ξεκλειδώσετε το κάθισμα.

Στη θέση που επιθυμείτε, αφήστε το μοχλό **1** ή τη λαβή **2** και βεβαιωθείτε ότι το κάθισμα ασφαλίσε σωστά στο δάπεδο.

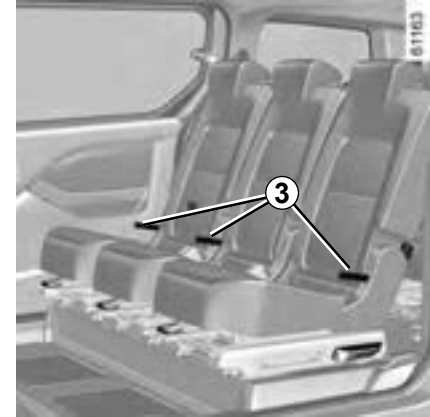

ΓΙΑ ΝΑ ΡΥΘΜΙΣΕΤΕ ΤΗΝ ΚΛΙΣΗ ΤΗΣ ΠΛΑΤΗΣ (άνετη θέση)

Τραβήξτε τον ιμάντα **3** για να ξεκλειδώσετε την πλάτη του καθίσματος και να τη γείρετε στην επιθυμητή θέση (τρεις πιθανές θέσεις).

Αφήστε το λουράκι μόλις το κάθισμα βρεθεί στη σωστή θέση **3** και βεβαιωθείτε ότι η πλάτη του καθίσματος είναι απόλυτα ασφαλισμένη στη θέση της.



Για λόγους ασφαλείας, κάνετε αυτές τις ρυθμίσεις με το αυτοκίνητο σταματημένο.



Κατά τη μετακίνηση των πίσω καθισμάτων, βεβαιωθείτε ότι δεν υπάρχει τίποτα που να εμποδίζει τα σημεία αγκύρωσης (χέρι ή πόδι επιβάτη, κατοικίδιο, χαλίκια, πανιά, παιχνίδι κ.λπ.).

ΠΙΣΩ ΚΑΘΙΣΜΑΤΑ: λειτουργικότητες (2/18)

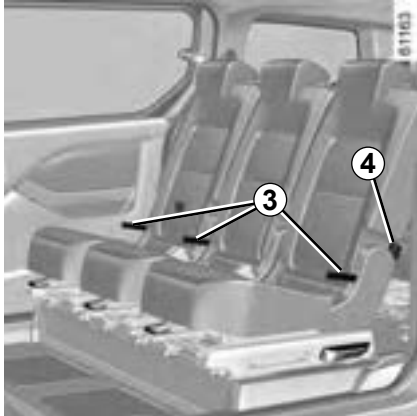

Για να κατεβάσετε την πλάτη ενός καθίσματος (θέση χρήσης ως τραπέζακι)

- Κατεβάστε τα προσκέφαλα όσο το δυνατόν πιο χαμηλά,
- τραβήξτε το λουράκι **3** ή, από το πίσω μέρος του πλαινίου καθίσματος, σπρώξτε τη λαβή **4** για να ξεκλειδώσετε την πλάτη του καθίσματος,
- διπλώστε την πλάτη του καθίσματος και αφήστε τον ιμάντα **3** ή τη λαβή **4**,
- βεβαιωθείτε ότι η πλάτη έχει ασφαλίσει καλά.

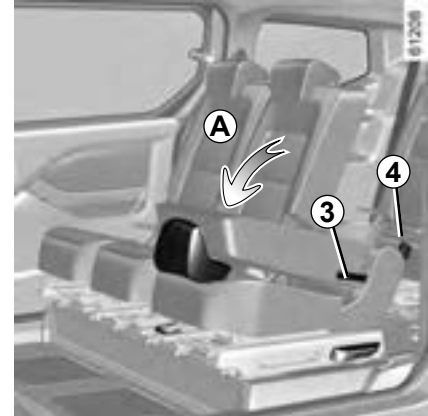
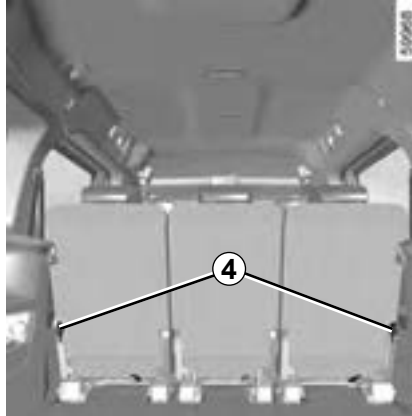

Όταν η πλάτη κατέβει εντελώς (κίνηση **A**) και ακουμπήσει πάνω στο έδρανο, μπορεί να χρησιμοποιηθεί ως τραπέζακι.

Σε αυτή τη θέση, τα καθίσματα μπορούν να αντέξουν βάρος μέχρι και 80 κιλά.



Για να αποφύγετε κίνδυνο τραυματισμών, βεβαιωθείτε ότι κανένα άτομο δεν βρίσκεται κοντά στα κινούμενα μέρη.

ΠΙΣΩ ΚΑΘΙΣΜΑΤΑ: λειτουργικότητες (3/18)

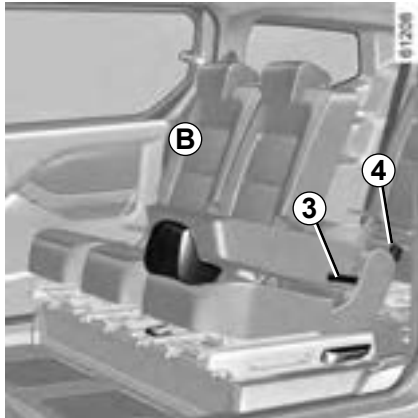

Για να επανατοποθετήσετε την πλάτη (θέση τραπεζιού)

- Τραβήξτε το λουράκι **3** ή σπρώξτε τη λαβή **4** για να ξεκλειδώσετε την πλάτη του καθίσματος,
- πιάστε την πλάτη του καθίσματος και σηκώστε την (κίνηση **B**),
- βεβαιωθείτε ότι ασφαλίστε καλά.



Για λόγους ασφαλείας, κάνετε αυτές τις ρυθμίσεις με το αυτοκίνητο σταματημένο.

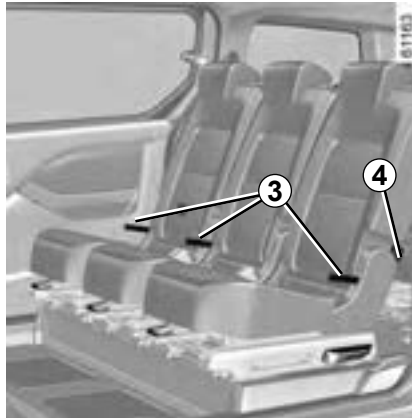

Για να αποφύγετε κίνδυνο τραυματισμών, βεβαιωθείτε ότι κανένα άτομο δεν βρίσκεται κοντά στα κινούμενα μέρη.



Κατά την επανατοποθέτηση της πλάτης, βεβαιωθείτε ότι έχει ασφαλίσει σωστά.
Σε περίπτωση που χρησιμοποιείτε καλύμματα καθισμάτων, φροντίστε αυτά να μην εμποδίζουν την ασφάλιση της πλάτης του καθίσματος. Βεβαιωθείτε ότι οι ζώνες ασφαλείας είναι σωστά τοποθετημένες. Επανατοποθετήστε τα προσκέφαλα.

ΠΙΣΩ ΚΑΘΙΣΜΑΤΑ: λειτουργικότητες (4/18)

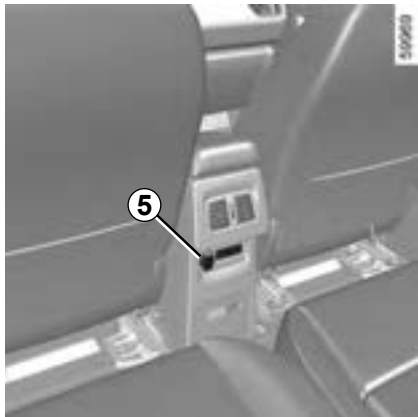

Ανατροπή καθίσματος (διπλωμένη θέση)

- Μετατοπίστε τα εμπρός καθίσματα,
- βεβαιωθείτε ότι δεν είναι συνδεδεμένες συσκευές στην υποδοχή αξεσουάρ **5**,
- κατεβάστε τα προσκέφαλα όσο το δυνατόν πιο χαμηλά,
- μετακινήστε το κάθισμα όσο το δυνατόν πιο πίσω, προς το πίσω μέρος του οχήματος,
- διπλώστε την πλάτη του καθίσματος στη θέση του τραπεζιού (κίνηση **A**) τραβώντας το λουράκι **3** ή πιέζοντας τη λαβή **4**,

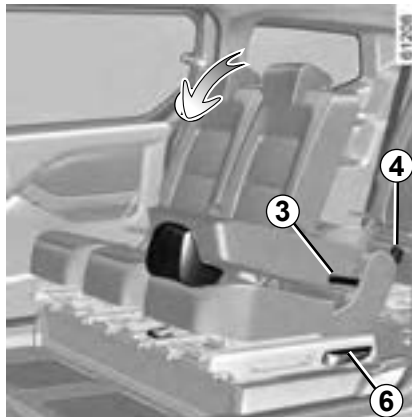

- σηκώστε τη λαβή **6** όσο φτάσει για να ξεκλειδώσετε το κάθισμα ή τραβήξτε το κόκκινο λουράκι **7** από πίσω από το κάθισμα εάν κάθεστε σε κάθισμα τρίτης σειράς,
- σηκώστε και οδηγήστε το κάθισμα μέχρι να τοποθετηθεί κατακόρυφα (κίνηση **C**) σε διπλωμένη θέση.



Για να αποφύγετε κίνδυνο τραυματισμών, βεβαιωθείτε ότι κανένα άτομο δεν βρίσκεται κοντά στα κινούμενα μέρη.

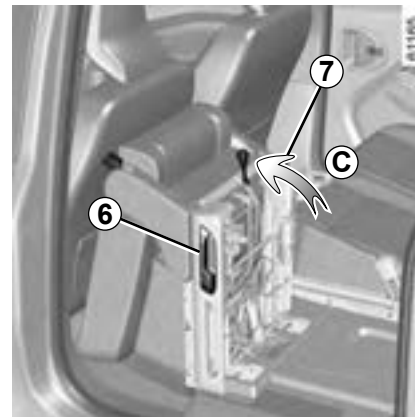
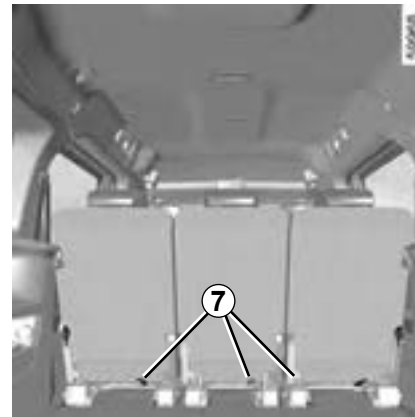

ΠΙΣΩ ΚΑΘΙΣΜΑΤΑ: λειτουργικότητες (5/18)

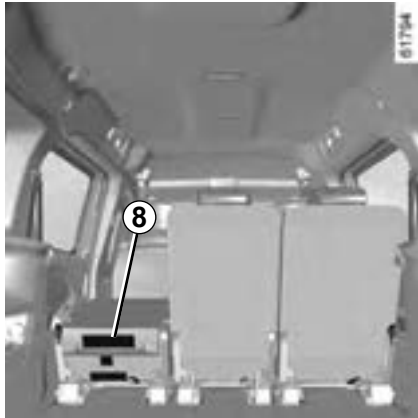

Περιορισμός χρήσης

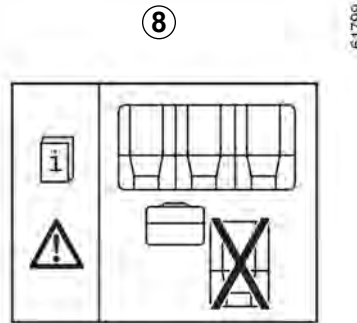

Δεν επιτρέπεται η οδήγηση με αναδιπλωμένο κάθισμα εάν υπάρχει επιβάτης σε άλλη θέση στην ίδια σειρά.

Η ετικέτα **8** που βρίσκεται στην πλάτη των καθισμάτων σας υπενθυμίζει αυτές τις οδηγίες.

Κίνδυνος τραυματισμών.

ΠΙΣΩ ΚΑΘΙΣΜΑΤΑ: λειτουργικότητες (6/18)

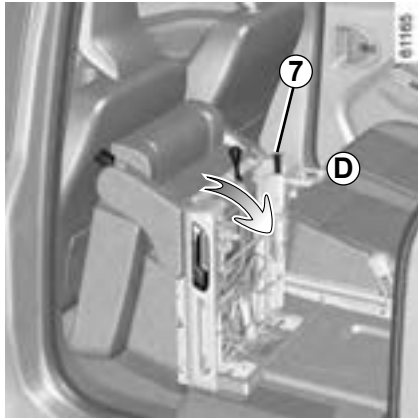

Για να επανατοποθετήσετε το κάθισμα

- Τραβήξτε επάνω το κόκκινο λουρί **7** όσο πάει και κατεβάστε το κάθισμα μέχρι να ασφαλίσει στο πάτωμα (κίνηση **D**),
- Βεβαιωθείτε ότι το κάθισμα είναι ασφαλισμένο στο πάτωμα,
- ανασηκώστε την πλάτη του καθίσματος (κίνηση **B**) τραβώντας τον ιμάντα **3** ή πιέζοντας τη λαβή **4**.



Για λόγους ασφαλείας, κάνετε αυτές τις ρυθμίσεις με το αυτοκίνητο σταματημένο.

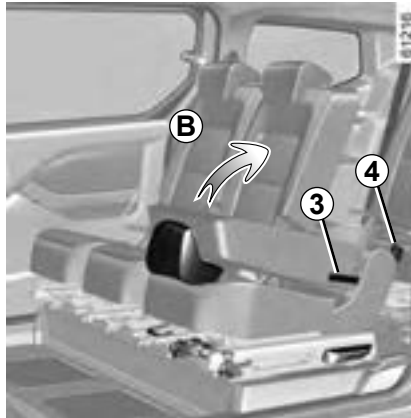

Κατά την επανατοποθέτηση της πλάτης, βεβαιωθείτε ότι έχει ασφαλίσει σωστά.

Σε περίπτωση που χρησιμοποιείτε καλύμματα καθισμάτων, φροντίστε αυτά να μην εμποδίζουν την ασφάλιση της πλάτης του καθίσματος. Βεβαιωθείτε ότι οι ζώνες ασφαλείας είναι σωστά τοποθετημένες. Επανατοποθετήστε τα προσκέφαλα.



Για να αποφύγετε κίνδυνο τραυματισμών, βεβαιωθείτε ότι κανένα άτομο δεν βρίσκεται κοντά στα κινούμενα μέρη.



Κατά τη μετακίνηση των πίσω καθισμάτων, βεβαιωθείτε ότι δεν υπάρχει τίποτα που να εμποδίζει τα σημεία αγκύρωσης (χέρι ή πόδι επιβάτη, κατοικίδιο, χαλίκια, πανιά, παιχνίδι κ.λπ.).

ΠΙΣΩ ΚΑΘΙΣΜΑΤΑ: λειτουργικότητες (7/18)

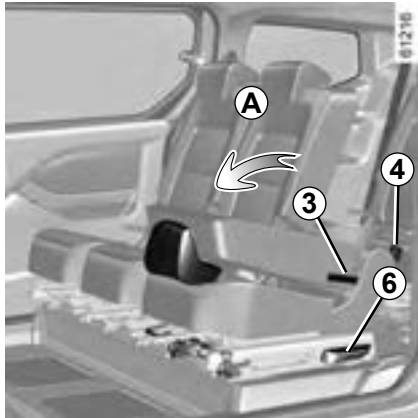

Πίσω καθίσματα τρίτης σειράς

Πρόσβαση στα πίσω καθίσματα της τρίτης σειράς

- Μετακινήστε το πίσω κάθισμα της δεύτερης σειράς όσο το δυνατόν πιο πίσω,
- Κατεβάστε το προσκέφαλο όσο το δυνατόν πιο χαμηλά,
- Κατεβάστε την πλάτη του καθίσματος (κίνηση **A**),
- σηκώστε τη λαβή **6** όσο θα φτάσει για να ξεκλειδώσει το κάθισμα,



- ανασηκώστε και οδηγήστε το κάθισμα στην κατακόρυφη θέση (κίνηση **C**),
- καθίστε στο πίσω κάθισμα της τρίτης σειράς.



Κατά τη μετακίνηση των πίσω καθισμάτων, βεβαιωθείτε ότι δεν υπάρχει τίποτα που να εμποδίζει τα σημεία αγκύρωσης (χέρι ή πόδι επιβάτη, κατοικίδιο, χαλίκια, πανιά, παιχνίδι κ.λπ.).

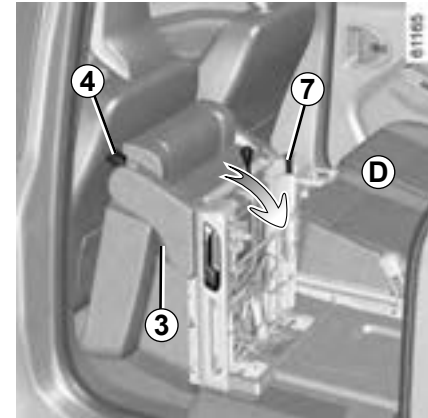

Για να επαναφέρετε το κάθισμα της δεύτερης σειράς στην αρχική του θέση:

- Τραβήξτε το κόκκινο λουράκι **7** όσο φτάσει για να επιστρέψει το κάθισμα στη θέση του τραπέζιου (κίνηση **D**),
- Βεβαιωθείτε ότι το κάθισμα είναι ασφαλισμένο στο πάτωμα,
- Ανασηκώστε την πλάτη του καθίσματος τραβώντας το λουράκι **3** πιέζοντας τη λαβή **4**.

Όταν χειρίζεστε τα καθίσματα, παρακαλούμε να τα οδηγείτε καθ' όλη την κίνησή τους.

ΠΙΣΩ ΚΑΘΙΣΜΑΤΑ: λειτουργικότητες (8/18)

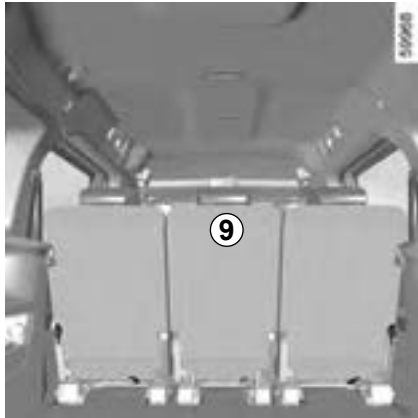

Περιορισμός χρήσης

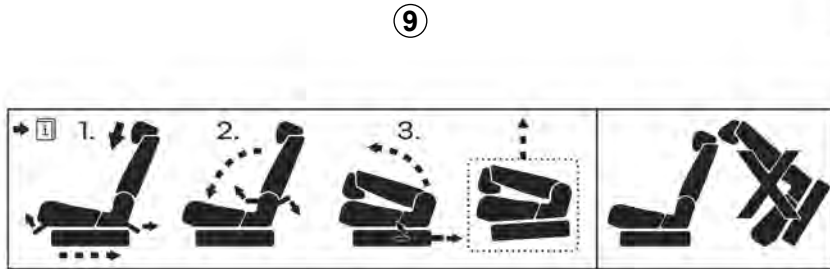

Προτού μετακινήσετε ένα κάθισμα της δεύτερης σειράς προς τα εμπρός, βεβαιωθείτε ότι το κάθισμα δεν βρίσκεται σε θέση χρήσης ως τραπέζακι.
 Η ετικέτα **9** που βρίσκεται στην πλάτη των καθισμάτων σας υπενθυμίζει αυτές τις οδηγίες.



Για να αποφύγετε κίνδυνο τραυματισμών, βεβαιωθείτε ότι κανένα άτομο δεν βρίσκεται κοντά στα κινούμενα μέρη

ΠΙΣΩ ΚΑΘΙΣΜΑΤΑ: λειτουργικότητες (9/18)

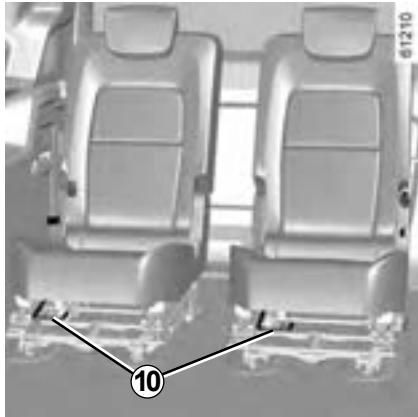

Για να μετακινήσετε εμπρός ή πίσω τα καθίσματα

Σηκώστε τον μοχλό **10** ή, από το πίσω μέρος του καθίσματος, τραβήξτε το μαύρο λουράκι **11** για να ξεκλειδώσετε το κάθισμα.

Στη θέση που επιθυμείτε, αφήστε το μοχλό **10** ή τη μαύρη λαβή **11** και βεβαιωθείτε ότι το κάθισμα ασφαλίσε σωστά στο δάπεδο.

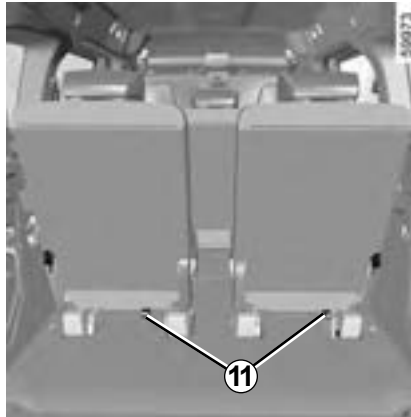

Κατά το χειρισμό των πίσω καθισμάτων της τρίτης σειράς:

- Φροντίστε να μη βρίσκεται κανένα άτομο κοντά στα κινούμενα μέρη,
- Φροντίστε να διατηρήσετε επαρκή χώρο γύρω από το κάθισμα,
- Φροντίστε να μην υπάρχει κανένα αντικείμενο που να καταλαμβάνει τον χώρο τον οποίο έχετε κρατήσει για την τακτοποίηση του καθίσματος στο πορτ-μπαγκάζ.

Για λόγους ασφαλείας, κάνετε αυτούς τους χειρισμούς με το αυτοκίνητο σταματημένο.

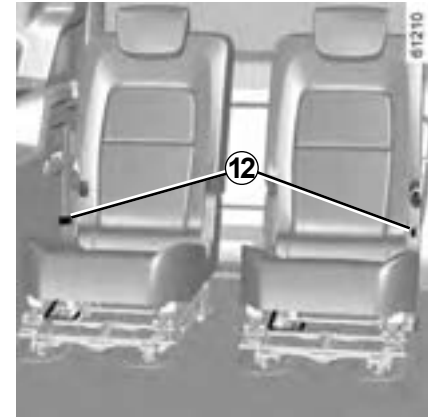

ΓΙΑ ΝΑ ΡΥΘΜΙΣΕΤΕ ΤΗΝ ΚΛΙΣΗ ΤΗΣ ΠΛΑΤΗΣ (άνετη θέση)

Τραβήξτε τον μίαντα **12** για να ξεκλειδώσετε την πλάτη του καθίσματος και να τη γείρετε στην επιθυμητή θέση (τρεις πιθανές θέσεις).

Αφήστε το λουράκι μόλις το κάθισμα βρεθεί στη σωστή θέση **12** και βεβαιωθείτε ότι η πλάτη του καθίσματος είναι απόλυτα ασφαλισμένη στη θέση της.

ΠΙΣΩ ΚΑΘΙΣΜΑΤΑ: λειτουργικότητες (10/18)

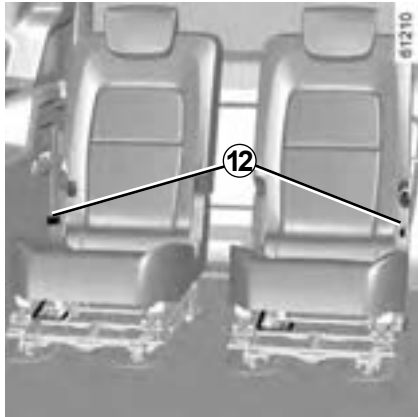

Για να κατεβάσετε την πλάτη ενός καθίσματος (θέση χρήσης ως τραπέζακι)

- Κατεβάστε τα προσκέφαλα όσο το δυνατόν πιο χαμηλά.
- Τραβήξτε το λουράκι **12** ή, από το πίσω μέρος του καθίσματος, σπρώξτε τη λαβή **13** για να ξεκλειδώσετε την πλάτη του καθίσματος.
- Διπλώστε την πλάτη του καθίσματος και αφήστε τον ιμάντα **12** ή τη λαβή **13**,
- Βεβαιωθείτε ότι η πλάτη έχει ασφαλίσει καλά.

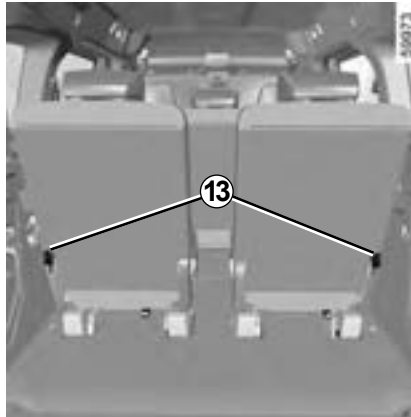

Βεβαιωθείτε για τη σωστή ασφάλιση της πλάτης των καθισμάτων. Εάν χρειάζεται, βγάλτε οτιδήποτε εμποδίζει στο πίσω μέρος. Επαναλάβετε το χειρισμό, έως ότου το κάθισμα ασφαλίσει σωστά.

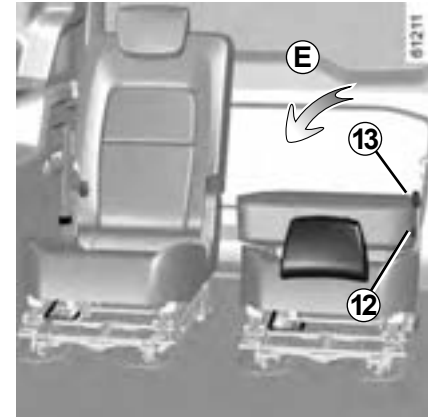

Όταν η πλάτη κατέβει εντελώς (κίνηση **E**) και ακουμπήσει πάνω στο έδρανο, μπορεί να χρησιμοποιηθεί ως τραπέζακι.

Σε αυτή τη θέση, τα καθίσματα μπορούν να αντέξουν βάρος μέχρι και 80 κιλά.

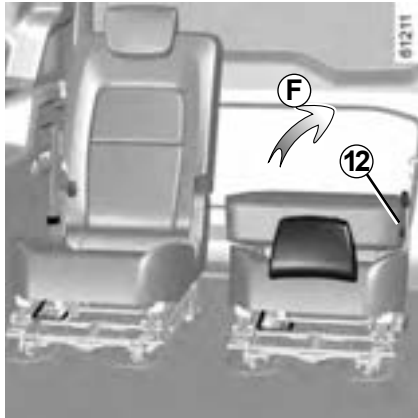

Για να αποφύγετε κίνδυνο τραυματισμών, βεβαιωθείτε ότι κανένα άτομο δεν βρίσκεται κοντά στα κινούμενα μέρη

ΠΙΣΩ ΚΑΘΙΣΜΑΤΑ: λειτουργικότητες (11/18)**Για να επανατοποθετήσετε την πλάτη (θέση τραπέζιού)**

- Τραβήξτε το λουράκι **12** ή σπρώξτε τη λαβή **13** για να ξεκλειδώσετε την πλάτη του καθίσματος,
- πιάστε την πλάτη του καθίσματος και σηκώστε την (κίνηση **F**),
- βεβαιωθείτε ότι ασφαλίστε καλά.



Για λόγους ασφαλείας, κάνετε αυτές τις ρυθμίσεις με το αυτοκίνητο σταματημένο.

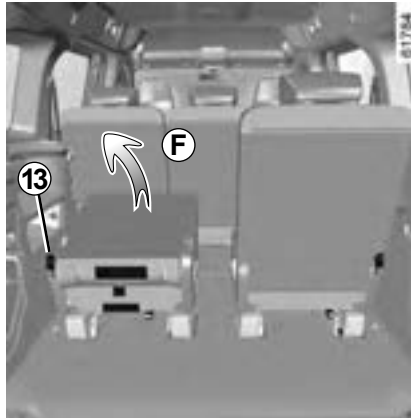

Για να αποφύγετε κίνδυνο τραυματισμών, βεβαιωθείτε ότι κανένα άτομο δεν βρίσκεται κοντά στα κινούμενα μέρη.



Κατά την επανατοποθέτηση της πλάτης, βεβαιωθείτε ότι έχει ασφαλίσει σωστά.
Σε περίπτωση που χρησιμοποιείτε καλύμματα καθισμάτων, φροντίστε αυτά να μην εμποδίζουν την ασφάλιση της πλάτης του καθίσματος. Βεβαιωθείτε ότι οι ζώνες ασφαλείας είναι σωστά τοποθετημένες. Επανατοποθετήστε τα προσκέφαλα.

ΠΙΣΩ ΚΑΘΙΣΜΑΤΑ: λειτουργικότητες (12/18)

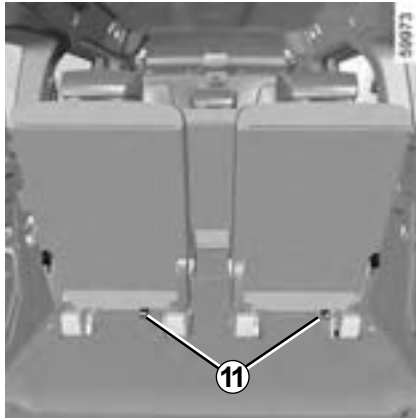

Ανατροπή καθίσματος (διπλωμένη θέση)

- Μετατοπίστε τα καθίσματα δεύτερης σειράς όσο το δυνατό περισσότερο προς τα εμπρός,
- Κατεβάστε τα προσκέφαλα όσο το δυνατόν πιο χαμηλά·
- Μετακινήστε το κάθισμα όσο το δυνατόν πιο πίσω προς το πίσω μέρος του οχήματος χρησιμοποιώντας το μαύρο λουράκι **11**,
- Διπλώστε την πλάτη του καθίσματος στη θέση του τραπεζιού (κίνηση **E**) χρησιμοποιώντας τη λαβή **13**,

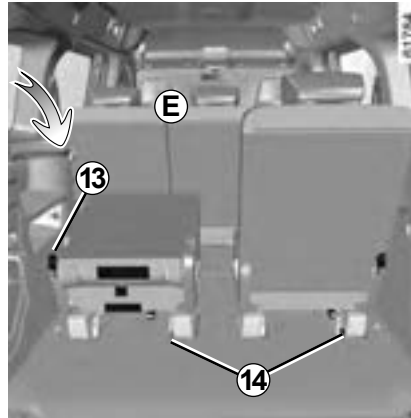

- τραβήξτε τον κόκκινο ιμάντα **14** από το πίσω μέρος του καθίσματος για να το ξεκλειδώσετε,
- ανασηκώστε και οδηγήστε το κάθισμα μέχρι να είναι κατακόρυφο (κίνηση **G**) στη διπλωμένη θέση.



Κατά τη μετακίνηση των πίσω καθισμάτων, βεβαιωθείτε ότι δεν υπάρχει τίποτα που να εμποδίζει τα σημεία αγκύρωσης (χέρι ή πόδι επιβάτη, κατοικίδιο, χαλίκια, πανιά, παιχνίδι κ.λπ.).

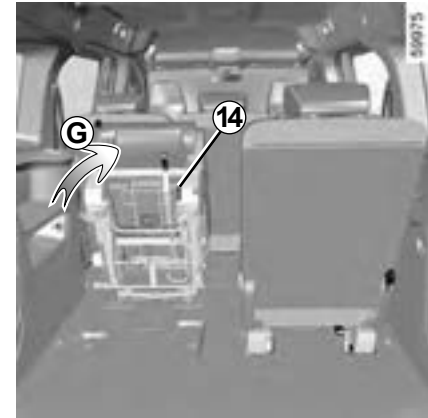

Κατά το χειρισμό των πίσω καθισμάτων της τρίτης σειράς:

- Φροντίστε να μη βρίσκεται κανένα άτομο κοντά στα κινούμενα μέρη,
- Φροντίστε να διατηρήσετε επαρκή χώρο γύρω από το κάθισμα,
- Φροντίστε να μην υπάρχει κανένα αντικείμενο που να καταλαμβάνει τον χώρο τον οποίο έχετε κρατήσει για την τακτοποίηση του καθίσματος στο πορτ-μπαγκάζ.

Για λόγους ασφαλείας, κάνετε αυτούς τους χειρισμούς με το αυτοκίνητο σταματημένο.

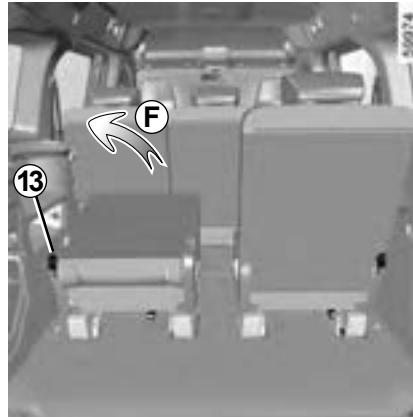
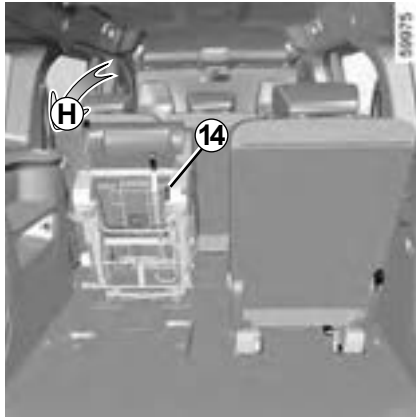
ΠΙΣΩ ΚΑΘΙΣΜΑΤΑ: λειτουργικότητες (13/18)**Για να επανατοποθετήσετε το κάθισμα**

- Τραβήξτε το κόκκινο λουράκι **14** όσο πάει και κατεβάστε το κάθισμα (κίνηση **H**) μέχρι να ασφαλίσει στο πάτωμα,
- Βεβαιωθείτε ότι το κάθισμα έχει ασφαλίσει σωστά,
- Ανασηκώστε την πλάτη του καθίσματος (κίνηση **F**) πιέζοντας τη λαβή **13**.



Δεν θα πρέπει να βρίσκεται κανένα άτομο ή ζώο στα πίσω καθίσματα της τρίτης σειράς, εάν δεν αφαιρεθεί το κάλυμμα του πορτ-μπαγκάζ.



Κατά τη μετακίνηση των πίσω καθισμάτων, βεβαιωθείτε ότι δεν υπάρχει τίποτα που να εμποδίζει τα σημεία αγκύρωσης (χέρι ή πόδι επιβάτη, κατοικίδιο, χαλίκια, πανιά, παιχνίδι κ.λπ.).



Κατά το χειρισμό των πίσω καθισμάτων της τρίτης σειράς:

- Φροντίστε να μη βρίσκεται κανένα άτομο κοντά στα κινούμενα μέρη,
- Φροντίστε να διατηρήσετε επαρκή χώρο γύρω από το κάθισμα,
- Φροντίστε να μην υπάρχει κανένα αντικείμενο που να καταλαμβάνει τον χώρο τον οποίο έχετε κρατήσει για την τακτοποίηση του καθίσματος στο πορτ-μπαγκάζ.

Για λόγους ασφαλείας, κάνετε αυτούς τους χειρισμούς με το αυτοκίνητο σταματημένο.

ΠΙΣΩ ΚΑΘΙΣΜΑΤΑ: λειτουργικότητες (14/18)

15



61798

Περιορισμός χρήσης



Δεν επιτρέπεται η οδήγηση με την πλάτη ενός καθίσματος ή ένα κάθισμα της δεύτερης σειράς διπλωμένο, εάν κάποιος επιβάτης κάθεται σε ένα από τα καθίσματα της τρίτης σειράς.

Η ετικέτα **15** που βρίσκεται στην πλάτη των καθισμάτων σας υπενθυμίζει αυτές τις οδηγίες.

Κίνδυνος τραυματισμών

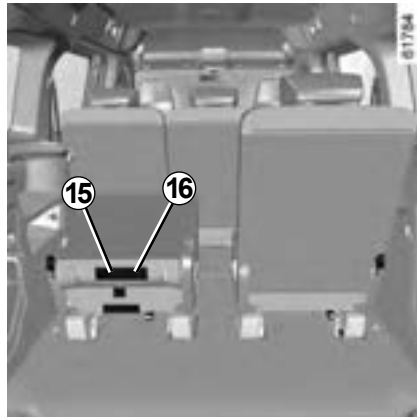

16

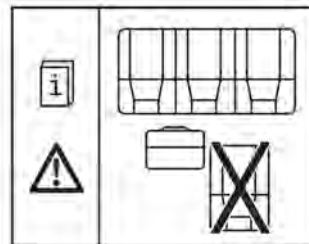

61799



Δεν επιτρέπεται η οδήγηση με αναδιπλωμένο κάθισμα εάν υπάρχει επιβάτης σε άλλη θέση στην ίδια σειρά.

Η ετικέτα **16** που βρίσκεται στην πλάτη των καθισμάτων σας υπενθυμίζει αυτές τις οδηγίες.

Κίνδυνος τραυματισμών

ΠΙΣΩ ΚΑΘΙΣΜΑΤΑ: λειτουργικότητες (15/18)

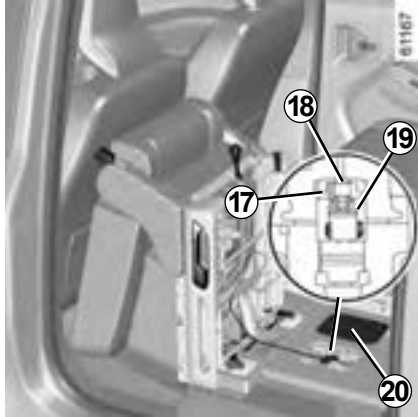

Πίσω καθίσματα δεύτερης σειράς και τρίτης σειράς Για να αφαιρέσετε τα καθίσματα

Τα καθίσματα της δεύτερης και τρίτης σειράς μπορούν να διπλωθούν ή να αφαιρεθούν για τη μεταφορά ογκωδών αντικειμένων. Είναι εφοδιασμένα με φις που υποδεικνύει την παρουσία του καθίσματος στο όχημα ή/και την παρουσία επιβάτη στο κάθισμα καθώς και την κατάσταση πρόσδεσης της ζώνης ασφαλείας ➔ 1.60.

- Διπλώστε το κάθισμα στην αναδιπλωμένη θέση και αφαιρέστε το πτερύγιο **20**,
- αποσυνδέστε τη φίσα **17** μετακινώντας το κόκκινο πτερύγιο **19**,



- πιέστε την περιοχή **18** γύρω από το φις και ταυτόχρονα τραβήξτε το για να το αποσυνδέσετε,
- αποσυνδέστε σωστά κρατώντας το φις, χωρίς να τραβήξετε το καλώδιο **21**,
- συνδέστε το καλώδιο **21** από το φις στο κλιπ **22**,
- Αντικαταστήστε το πτερύγιο **20**.



Για να αποφύγετε κίνδυνο τραυματισμών, βεβαιωθείτε ότι κανένα άτομο δεν βρίσκεται κοντά στα κινούμενα μέρη.

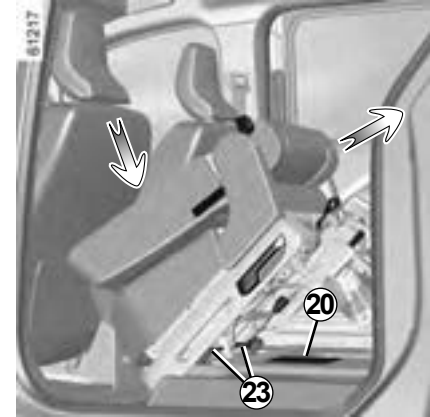

Για να αφαιρέσετε το κάθισμα:

- τραβήξτε τον διακόπτη απελευθέρωσης **23** που υποδεικνύεται με κόκκινο σημάδι και κρατήστε τον για να γείρετε το κάθισμα στις 45°,
- Οδηγήστε το κάθισμα στη θέση χρήσης ως τραπέζακι.

Στη συνέχεια, μπορείτε να αφαιρέσετε το ξεκλειδωτο κάθισμα από το αυτοκίνητο.



Για λόγους ασφαλείας, κάνετε αυτές τις ρυθμίσεις με το αυτοκίνητο σταματημένο.

Το πίσω κάθισμα είναι βαρύ. Για την ασφάλειά σας, χειριστείτε το με προσοχή.

ΠΙΣΩ ΚΑΘΙΣΜΑΤΑ: λειτουργικότητες (16/18)

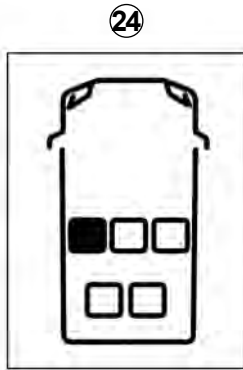

Για να εγκαταστήσετε τα καθίσματα

Πριν τοποθετήσετε ένα κάθισμα, βεβαιωθείτε ότι είναι στη σωστή θέση στο αυτοκίνητο.

Οι πληροφορίες βρίσκονται στην ετικέτα **24** που βρίσκεται στο πίσω μέρος του καθίσματος.

Τα καθίσματα δεν πρέπει να αλλάζουν θέση μεταξύ τους.



Κατά τη μετακίνηση των πίσω καθισμάτων, βεβαιωθείτε ότι δεν υπάρχει τίποτα που να εμποδίζει τα σημεία αγκύρωσης (χέρι ή πόδι επιβάτη, κατοικίδιο, χαλίκια, πανιά, παιχνίδια κ.λπ.).

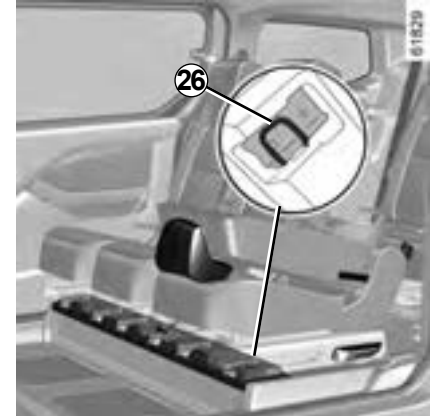
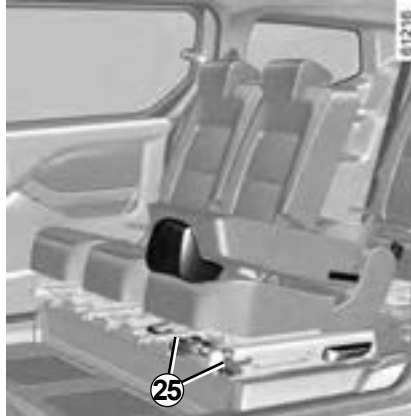

- Στερεώστε τους γάντζους **25** στο σημείο αγκύρωσης **26** που σημειώνεται με ένα βέλος **27** σηκώνοντας απαλά την πλάτη του καθίσματος.
- Μεταποπίστε το κάθισμα όσο το δυνατό περισσότερο προς τα εμπρός (κίνηση **J**).
- Ο διακόπτης απελευθέρωσης **23** κουμπώνει και αυτό συνοδεύεται από ήχο κλειδώματος.
- Επανασυνδέστε το φιν **17**.

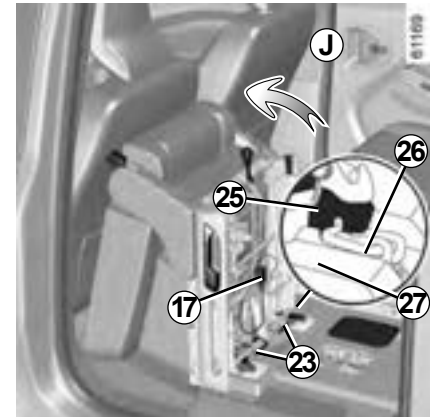

ΠΙΣΩ ΚΑΘΙΣΜΑΤΑ: λειτουργικότητες (17/18)

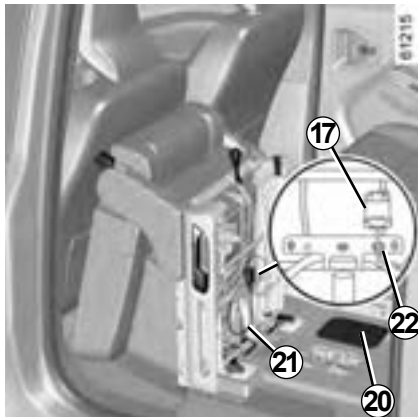

Για να εγκαταστήσετε τα καθίσματα
(συνέχεια)

Για να συνδέσετε το φις **17**:

- Βγάλτε τη θυρίδα **20**,
- Αποσυνδέστε το καλώδιο **21** από το φις στο κλιπ **22**,

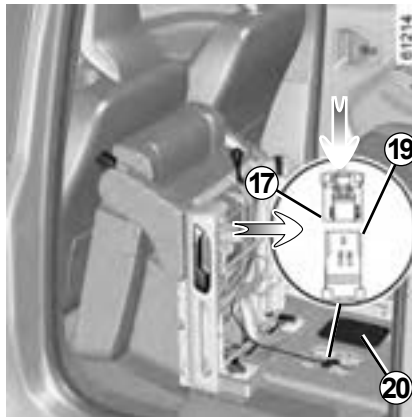

- Συνδέστε το φις **17** και κλειδώστε το κόκκινο πτερόγιο **19**,
- Επανατοποθετήστε το καλώδιο **21** στην εσοχή του χαλιού **28**,
- αντικαταστήστε το πτερόγιο **20**.



Κατά την επανατοποθέτηση ενός καθίσματος στο αυτοκίνητο, φροντίστε να επανασυνδέσετε το φις του καθίσματος. Εάν δεν συμβαίνει αυτό, οι πληροφορίες για την πόρπη της ζώνης ασφαλείας δεν θα εμφανίζονται στο καντράν ► 1.60.

ΠΙΣΩ ΚΑΘΙΣΜΑΤΑ: λειτουργικότητες (18/18)

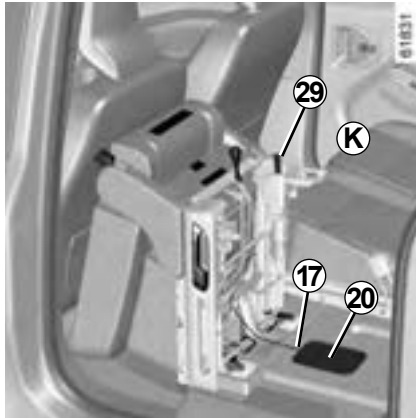

Για να εγκαταστήσετε τα καθίσματα
(συνέχεια)

Για να τοποθετήσετε τα καθίσματα σε θέση χρήσης:

- τραβήξτε τον κόκκινο ιμάντα **29** μέχρι εκεί που θα πάει,
- Κατεβάστε το κάθισμα και οδηγήστε το μέχρι να ασφαλίσει στο πάτωμα (κίνηση **K**).

βεβαιωθείτε ότι το κάθισμα έχει ασφαλίσει σωστά.

Ανεβάστε την πλάτη του καθίσματος (κίνηση **L**).

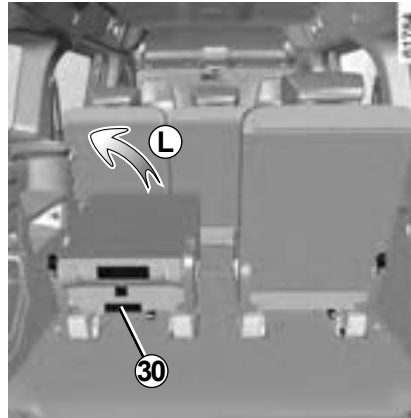

Κατά τη μετακίνηση των πίσω καθισμάτων, βεβαιωθείτε ότι δεν υπάρχει τίποτα που να εμποδίζει τα σημεία αγκύρωσης (χέρι ή πόδι επιβάτη, κατοικίδιο, χαλίκια, πανιά, παιχνίδι κ.λπ.).

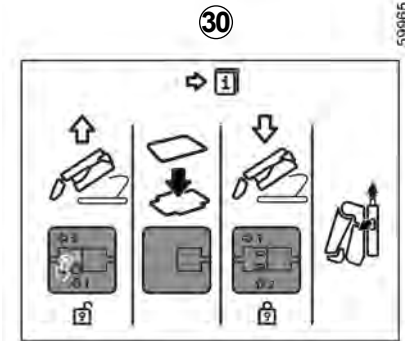

Μετά την αντικατάσταση του φιν **17** και το κλείσιμο του πτερυγίου **20**, είναι απαραίτητο να τραβήξετε το κόκκινο λουράκι **29** πριν διπλώσετε το κάθισμα.

Η ετικέτα **30** που βρίσκεται στην πλάτη των καθισμάτων σας υπενθυμίζει αυτές τις οδηγίες.



Για να αποφύγετε κίνδυνο τραυματισμών, βεβαιωθείτε ότι κανένα άτομο δεν βρίσκεται κοντά στα κινούμενα μέρη

ΠΙΣΩ ΡΑΦΙ

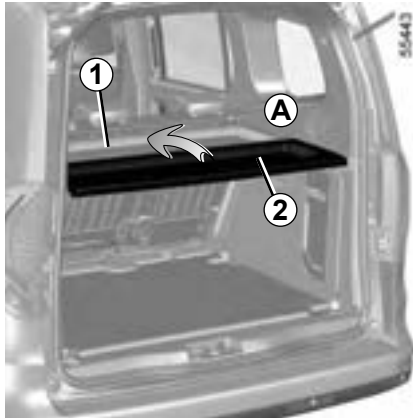

Το ράφι αποτελείται από δύο άκαμπτα τμήματα. Υπάρχουν δύο δυνατές θέσεις:

- η ανυψωμένη θέση **A**:
σε αυτήν την περίπτωση, μπορείτε να αναδιπλώσετε το τμήμα **2** στο τμήμα **1** σηκώνοντάς το όπως φαίνεται από το βέλος;
- η θέση αποθήκευσης **B**:
για να αποθηκεύσετε το πίσω ράφι, σύρετέ το στον οδηγό **3** πίσω από την πλάτη του μονοκόμματος καθίσματος.

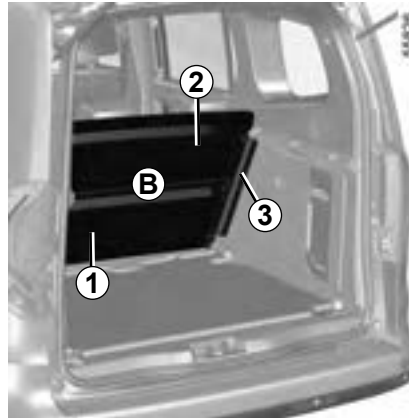

Μην τοποθετείτε βαριά ή σκληρά αντικείμενα επάνω στο ράφι. Σε περίπτωση απότομου φρεναρίσματος ή ατυχήματος είναι πιθανό αυτά τα αντικείμενα να θέσουν σε κίνδυνο τους επιβάτες του αυτοκινήτου.

ΚΑΛΥΜΜΑ ΑΠΟΣΚΕΥΩΝ (1/2)



Για να τυλίξετε το εύκαμπτο τμήμα του καλύμματος αποσκευών

Σε εξοπλισμένα οχήματα, μπορεί να εγκατασταθεί σε δύο θέσεις:

- πίσω από τα πίσω καθίσματα της δεύτερης σειράς (θέση **A**). Στην περίπτωση αυτή, τα καθίσματα της τρίτης σειράς πρέπει είτε να βρίσκονται στη θέση χρήσης ως τραπεζάκι, είτε σε αναδιπλωμένη θέση ή να αφαιρεθούν από το όχημα.
- πίσω από τα καθίσματα της τρίτης σειράς (θέση **B**).

Βεβαιωθείτε ότι κάθε ιμάντας **1** είναι σταθερά στερεωμένος στο πτερυγίο του **2**.

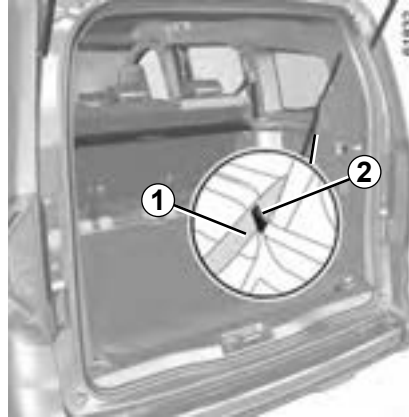

Τραβήξτε τη λαβή **3** απαλά για να απελευθερώσετε τις ακίδες **4** από τα σημεία αγκύρωσής τους **6** που βρίσκονται σε κάθε πλευρά του χώρου αποσκευών και, στη συνέχεια, τυλίξτε το κάλυμμα αποσκευών **5**.

Συνοδέψτε με το χέρι το τύλιγμα του καλύμματος αποσκευών **5**.

Για να ανοίξετε το εύκαμπτο τμήμα του καλύμματος αποσκευών, ενεργήστε με την αντίστροφη σειρά.

Απαγορεύεται η τοποθέτηση του καλύμματος αποσκευών πίσω από τα καθίσματα της δεύτερης σειράς, εάν υπάρχουν επιβάτες στα καθίσματα της τρίτης σειράς.

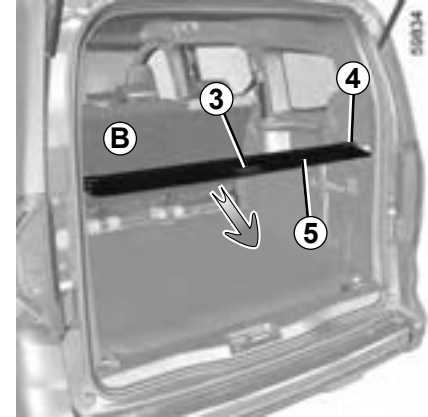

ΚΑΛΥΜΜΑ ΑΠΟΣΚΕΥΩΝ (2/2)

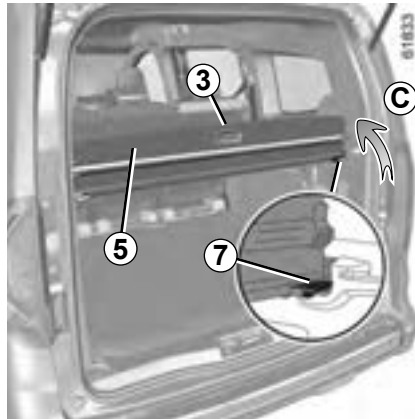

Εξαγωγή του καλύμματος αποσκευών

Χρησιμοποιώντας τη λαβή **3**, περιστρέψτε το εύκαμπτο τμήμα του καλύμματος αποσκευών **5** προς τα επάνω (κίνηση **C**) για πρόσβαση στα stop **7** στα άκρα.

Πιέστε το δεξί stop **7** προς τα αριστερά (κίνηση **D**) και σηκώστε τη δεξιά πλευρά (κίνηση **E**) για να αφαιρέσετε τον μηχανισμό τυλίγματος από το περίβλημά του.

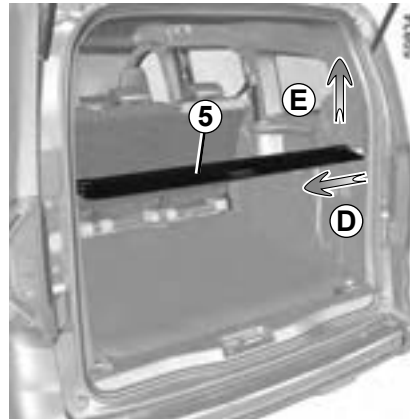

Επανατοποθέτηση του καλύμματος αποσκευών

Συνδέστε την αριστερή πλευρά του καλύμματος αποσκευών **5**, πιέστε το δεξί stop **7** προς τα αριστερά και στη συνέχεια κατεβάστε τη δεξιά πλευρά του μηχανισμού τυλίγματος μέσα στην υποδοχή του.



Μην τοποθετείτε βαριά ή σκληρά αντικείμενα επάνω στο κάλυμμα αποσκευών. Σε περίπτωση απότομου φρεναρίσματος ή ατυχήματος είναι πιθανό αυτά τα αντικείμενα να θέσουν σε κίνδυνο τους επιβάτες του αυτοκινήτου.

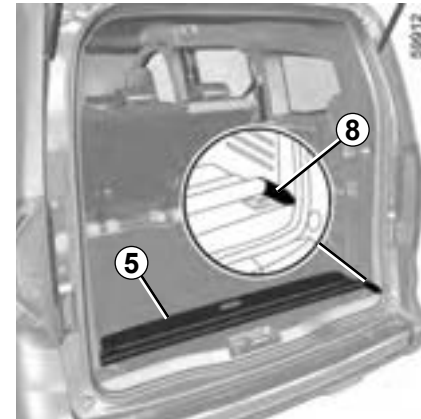

Τακτοποίηση καλύμματος αποσκευών

Μπορείτε να αποθηκεύσετε το κάλυμμα αποσκευών **5** απευθείας στο πάτωμα.

Τοποθετήστε το μηχανισμό τυλίγματος του καλύμματος αποσκευών **5** στα σημεία υποδοχής **8**.

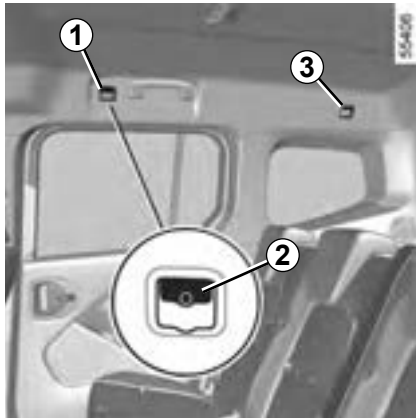

Δεν θα πρέπει να βρίσκεται κανένα άτομο ή ζώο στα πίσω καθίσματα της τρίτης σειράς, εάν δεν αφαιρεθεί το κάλυμμα του πορτ-μπαγκάζ.

ΔΙΑΧΩΡΙΣΤΙΚΟ ΠΛΕΓΜΑ (1/4)

Για τα αυτοκίνητα που είναι εξοπλισμένα με αυτό το σύστημα, το διαχωριστικό πλέγμα μπορεί να χρησιμοποιηθεί κατά τη μεταφορά ζώων ή αποσκευών που πρέπει να απομωνωθούν από τον χώρο των επιβατών.

Τοποθετείται πίσω από το πίσω μονοκόμματο κάθισμα ή πίσω από τα καθίσματα του οδηγού και του εμπρός συνοδηγού.



Το διαχωριστικό πλέγμα αποσκευών έχει προβλεφθεί για να αντέχει μέγιστο βάρος 10 κιλών.

Κίνδυνος τραυματισμών

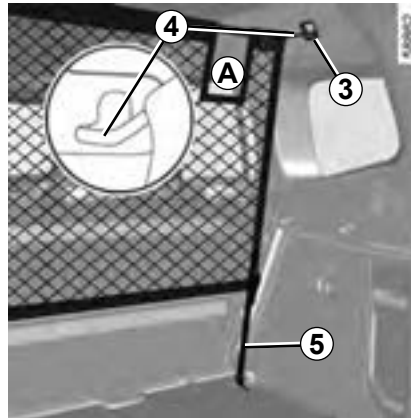
**Τοποθέτηση του διαχωριστικού πλέγματος πίσω από τα πίσω καθίσματα**

Στο εσωτερικό του αυτοκινήτου και σε κάθε πλευρά:

- εισαγάγετε την επάνω ράβδο του πλέγματος **4** στα σημεία στερέωσης **3** (το άνοιγμα του πλέγματος **A** πρέπει να τοποθετηθεί στη δεξιά πλευρά του οχήματος),
- περάστε τους κάτω ιμάντες **5** του πλέγματος μέσα από τα σημεία στερέωσης **6**,
- στη συνέχεια τοποθετήστε τους στο **7** σύστημα κλειδώματος πλέγματος,
- ρυθμίστε τον ιμάντα **5** του πλέγματος, έτσι ώστε να τεντωθεί καλά.

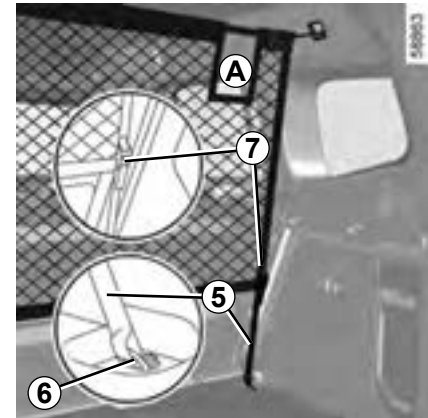

Το διαχωριστικό πλέγμα αποσκευών δεν πρέπει να χρησιμοποιείται για τη συγκράτηση αντικειμένων.

Κίνδυνος τραυματισμών.

ΔΙΑΧΩΡΙΣΤΙΚΟ ΠΛΕΓΜΑ (2/4)

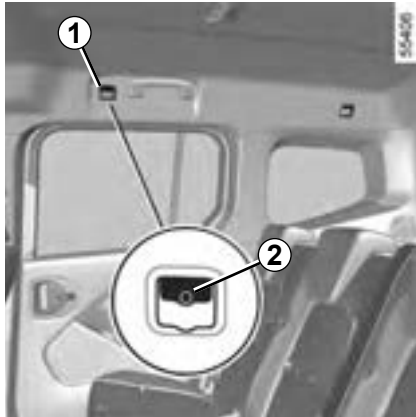

Τοποθέτηση του διαχωριστικού πλέγματος πίσω από τα εμπρός καθίσματα

Στο εσωτερικό του αυτοκινήτου και σε κάθε πλευρά:

- τοποθετήστε ολόκληρο το μονοκόμματο κάθισμα σε επίπεδη θέση ► 3.41;
- ανασηκώστε τα καλύμματα **2** για να αποκτήσετε πρόσβαση στα σημεία στερέωσης **1**,



Μην τοποθετείτε το διαχωριστικό πλέγμα αποσκευών σε αυτή τη θέση, όταν υπάρχει επιβάρυνση στο πίσω κάθισμα.

3.66

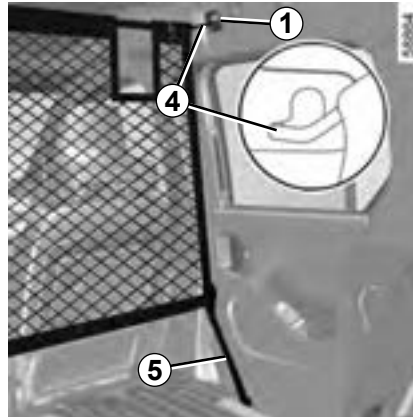

- τοποθετήστε την επάνω ράβδο του διχτυού **4** στα σημεία στερέωσης **1**,
- αφαιρέστε τα καλύμματα **8** για να αποκτήσετε πρόσβαση στα σημεία στερέωσης **9**,
- περάστε τους κάτω ιμάντες **5** του πλέγματος μέσα από τα σημεία στερέωσης **9**,
- στη συνέχεια τοποθετήστε τους στο **7** σύστημα κλειδώματος πλέγματος,
- ρυθμίστε τον ιμάντα **5** του πλέγματος έτσι ώστε να είναι τεντωμένος (προσαρμόστε πρώτα τον δεξιό ιμάντα).

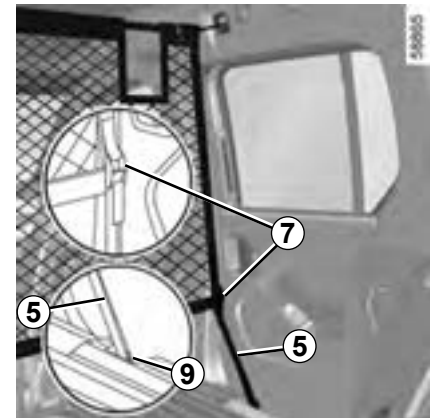
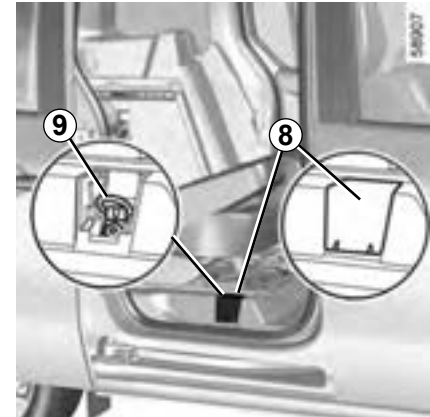

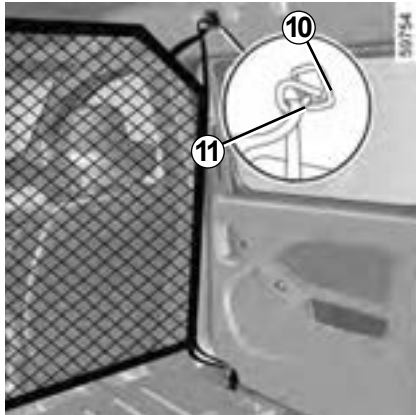
ΔΙΑΧΩΡΙΣΤΙΚΟ ΠΛΕΓΜΑ (3/4)**Τοποθέτηση του διαχωριστικού πλέγματος πίσω από τα πίσω καθίσματα**

(μακρύ αμάξωμα)

Τοποθετείται πίσω από τα πίσω καθίσματα της δεύτερης σειράς.

Στο εσωτερικό του αυτοκινήτου και σε κάθε πλευρά:

- μετατοπίστε τα καθίσματα δεύτερης σειράς όσο το δυνατό περισσότερο προς τα εμπρός,
- τοποθετήστε τα καθίσματα της τρίτης σειράς σε διπλωμένη θέση ή αφαιρέστε τα,
- Τοποθετήστε την επάνω ράβδο **11** του δίχτυου στα σημεία στερέωσης **10**,

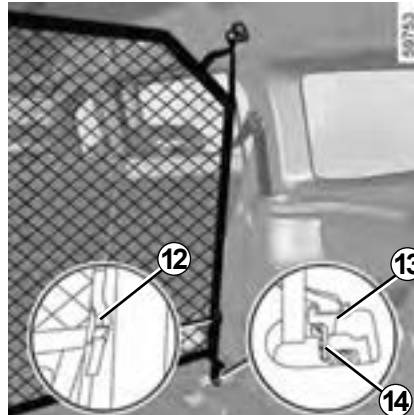

- στερεώστε τα δύο άγκιστρα **13** των ιμάντων του πλέγματος **12** στα σημεία στερέωσης **14**,
- ρυθμίστε τον ιμάντα του πλέγματος **12**, έτσι ώστε να τεντωθεί καλά,
- ρυθμίστε τη θέση των καθισμάτων της δεύτερης σειράς: βεβαιωθείτε ότι οι πλάτες των καθισμάτων δεν ακουμπούν στο δίχτυ αποσκευών.



Μην τοποθετείτε το διαχωριστικό πλέγμα αποσκευών σε αυτή τη θέση, όταν υπάρχει επιβάτης στο πίσω κάθισμα.

Η επικέτα **A** που βρίσκεται στο πλάι του δίχτυου διαχωρισμού σας υπενθυμίζει αυτές τις οδηγίες.

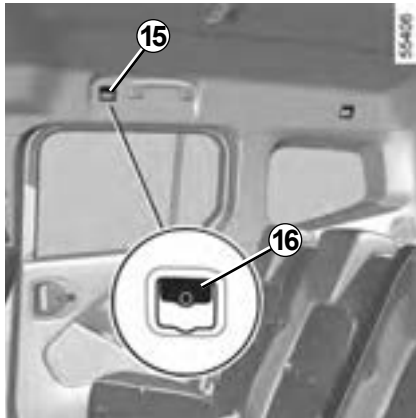
ΔΙΑΧΩΡΙΣΤΙΚΟ ΠΛΕΓΜΑ (4/4)

Τοποθέτηση του διαχωριστικού πλέγματος πίσω από τα εμπρός καθίσματα
(μακρύ αμάξωμα)

Είναι τοποθετημένο πίσω από τα καθίσματα οδηγού και συνοδηγού.

Στο εσωτερικό του αυτοκινήτου και σε κάθε πλευρά:

- τοποθετήστε τα πίσω καθίσματα σε αναδιπλωμένη θέση ή αφαιρέστε τα,
- ανασηκώστε τα καλύμματα **16** για να αποκτήσετε πρόσβαση στα σημεία στερέωσης **15**,
- τοποθετήστε την επάνω ράβδο **17** του δικτυού στα σημεία στερέωσης **15**,

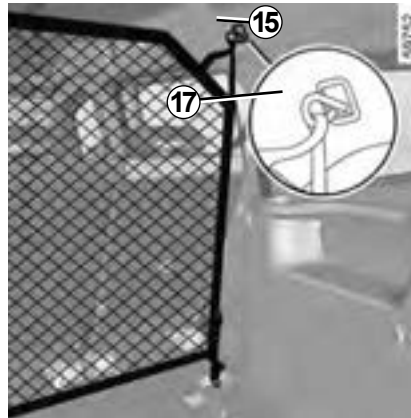

- αφαιρέστε τα καλύμματα **18** για να αποκτήσετε πρόσβαση στα σημεία στερέωσης **19**,
- στερεώστε τα δύο άγκιστρα **21** των ιμάντων του πλέγματος **20** στα σημεία στερέωσης **22**,
- ρυθμίστε τον ιμάντα του πλέγματος **20**, έτσι ώστε να τεντωθεί καλά,
- ρυθμίστε τη θέση των εμπρός καθισμάτων: βεβαιωθείτε ότι οι πλάτες των καθισμάτων δεν ακουμπούν στο δίκτυ αποσκευών.



Το διαχωριστικό πλέγμα αποσκευών έχει προβλεφθεί για να αντέχει μέγιστο βάρος 10 κιλών.

Κίνδυνος τραυματισμών

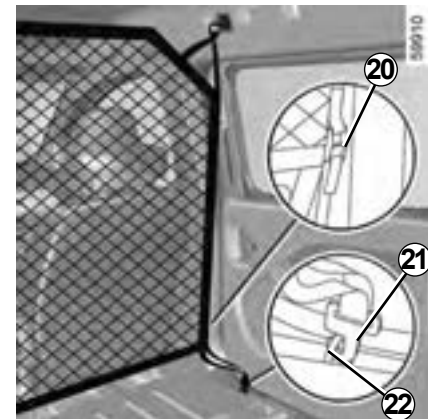
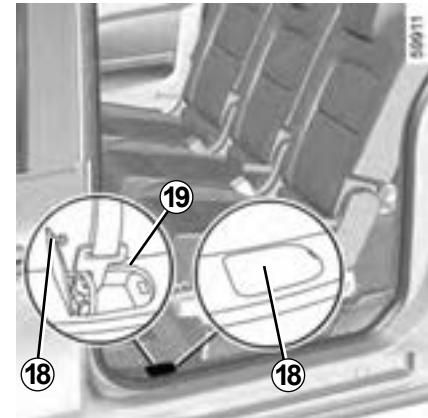

ΧΩΡΗΤΙΚΟΤΗΤΑ ΠΟΡΤ-ΜΠΑΓΚΑΖ ΚΑΙ ΑΠΟΘΗΚΕΥΤΙΚΟΙ ΧΩΡΟΙ

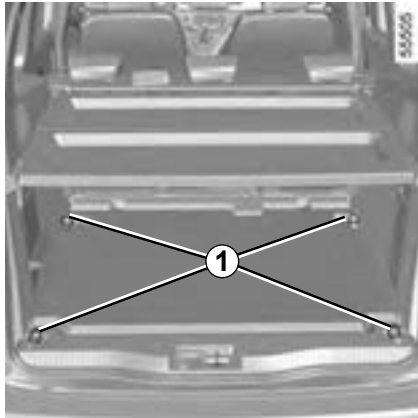

Άγκιστρα πρόσδεσης

Σημεία στερέωσης 1.

Άγκιστρα για τσάντες 2

Μέγιστο βάρος ανά άγκιστρο: 5 κιλά.

Χώρος μικροαντικειμένων A

Ξεκουμπώστε τη θυρίδα 3.

Ιμάντας αποθήκευσης καλωδίου φόρτισης

Χρησιμοποιήστε τον ιμάντα 4 για να συνδέσετε και να αποθηκεύσετε το καλώδιο αφού το τυλίξετε.

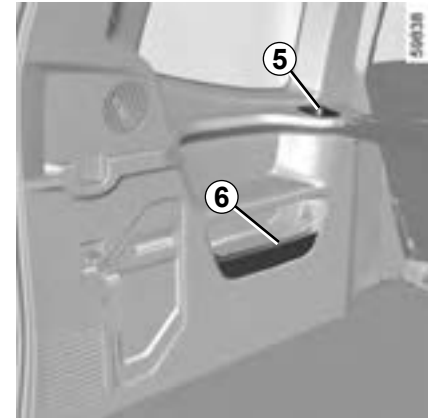
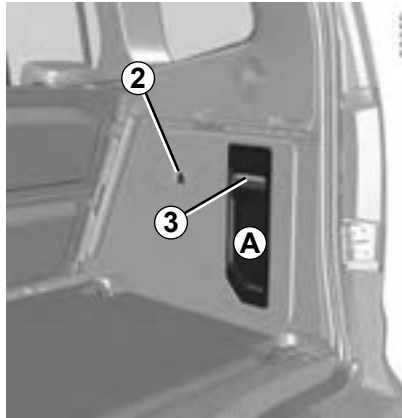

Ποτηροθήκες 5

(ανάλογα με το μοντέλο του αυτοκινήτου)

Χώρος μικροαντικειμένων 6

(ανάλογα με το μοντέλο του αυτοκινήτου)



Φροντίστε ώστε να μην εξέχει και να μην έχει τοποθετηθεί στους «ανοιχτούς» αποθηκευτικούς χώρους κανένα σκληρό, βαρύ ή αιχμηρό αντικείμενο, που θα μπορούσε να πεταχτεί πάνω στους επιβάτες σε περίπτωση στροφής ή απότομου φρεναρίσματος.

ΜΕΤΑΦΟΡΑ ΑΝΤΙΚΕΙΜΕΝΩΝ ΣΤΟ ΠΟΡΤ-ΜΠΑΓΚΑΖ (1/4)

Τοποθετείτε πάντοτε τα αντικείμενα που μεταφέρετε στο πορτ-μπαγκάζ, με τρόπο ώστε η μεγαλύτερη επιφάνειά τους να στηρίζεται:

- την πλάτη του πίσω μονοκόμματος καθίσματος, για συνήθεις φορτώσεις (παράδειγμα **A**);



- τις πλάτες των μπροστινών καθισμάτων με τις πλάτες των πίσω καθισμάτων κατεβασμένες, όπως στην περίπτωση μέγιστων φορτίων (παράδειγμα **B**).



- οι πλάτες των μπροστινών καθισμάτων όταν τα πίσω καθίσματα δεύτερης και/ή τρίτης σειράς είναι σε αναδιπλωμένη θέση ή αφαιρούνται από το αυτοκίνητο ➔ 3.44 (παράδειγμα **C**).



Βεβαιωθείτε ότι τα αντικείμενα που μεταφέρονται είναι ομοιόμορφα κατανεμημένα σε όλο το χώρο φόρτωσης.

Εάν πρέπει να μεταφέρετε αντικείμενα τοποθετημένα επάνω στην πλάτη του καθίσματος την οποία έχετε κατεβάσει, είναι υποχρεωτικό να αφαιρείτε τα προσκέφαλα πριν κατεβάσετε την πλάτη έτσι ώστε να φέρετε όσο το δυνατόν περισσότερο σε επαφή την πλάτη με το έδρανο

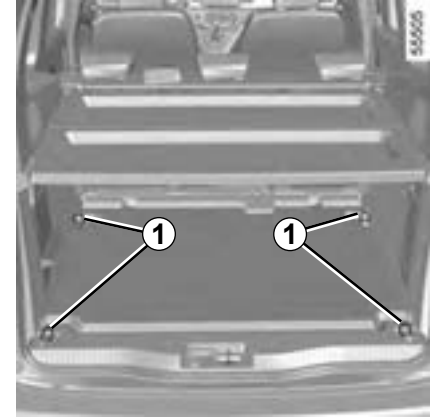

Τοποθετείτε πάντοτε τα βαρύτερα αντικείμενα απευθείας επάνω στο δάπεδο. Χρησιμοποιείτε, όταν το αυτοκίνητο είναι εξοπλισμένο με αυτό το σύστημα, τα σημεία πρόσδεσης **1** που βρίσκονται στο δάπεδο του πορτ-μπαγκάζ. Η φόρτωση πρέπει να γίνεται κατά τέτοιο τρόπο ώστε κανένα αντικείμενο να μην είναι δυνατόν να εκπιναχθεί εμπρός, επάνω στους επιβάτες, σε περίπτωση απότομου φρεναρίσματος. Ασφαλίστε τις πίσω ζώνες ασφαλείας ακόμα και εάν δεν υπάρχουν επιβάτες.

ΜΕΤΑΦΟΡΑ ΑΝΤΙΚΕΙΜΕΝΩΝ ΣΤΟ ΠΟΡΤ-ΜΠΑΓΚΑΖ (2/4)

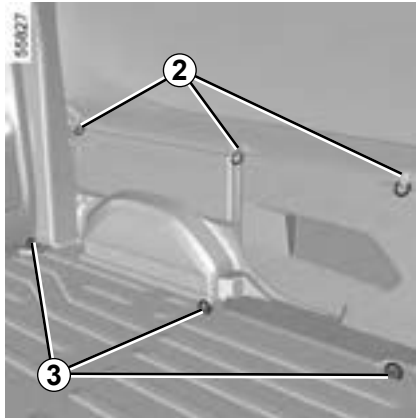

Μεταφορά αντικειμένων στο πίσω τμήμα της καμπίνας

Ανάλογα με το αυτοκίνητο, τα περιστρεφόμενα δακτυλίδια **2** και **3** επιτρέπουν την παρεμπόδιση μετακίνησης των μεταφερόμενων αντικειμένων. Το πλήθος των σημείων στερέωσης και οι θέσεις τους μπορεί να διαφέρουν ανάλογα με το αυτοκίνητο.

Τα σημεία στερέωσης **2** χρησιμοποιούνται μόνο για την αποφυγή της ανατροπής ενός φορτίου. Το φορτίο αυτό πρέπει να έχει στερεωθεί από την αρχή στα σημεία στερέωσης **3** στο δάπεδο του αυτοκινήτου.

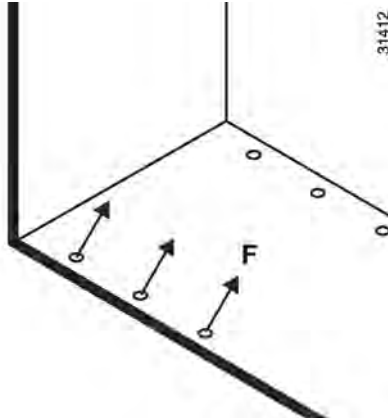

Ιδιαιτερότητα έκδοσης επαγγελματικού φορτηγού

Περιστροφικοί δακτύλιοι 3:
F μέγιστη: 400 daN



Για την ασφάλειά σας, πριν ξεκινήσετε, βεβαιωθείτε ότι όλες οι πόρτες του αυτοκινήτου σας είναι εντελώς κλειστές.



Σε περίπτωση οδήγησης με την δεξιά διπλή πίσω πόρτα ανοικτή, πάντα να στερεώνετε καλά τα μεταφερόμενα φορτία. Η αριστερή πόρτα που μένει κλειστή δεν πρέπει να αντικαταστήσει την πρόσδεση των μεταφερόμενων φορτίων. Η εν κινήσει χρήση της πίσω δεξιά διπλής ανοικτής πόρτας πρέπει να γίνεται μόνο σε εξαιρετικές περιπτώσεις.

Σε κάθε περίπτωση, συμβουλευθείτε την τοπική νομοθεσία.

Κίνδυνος πτώσης φορτίων στο πεζοδρόμιο.

ΜΕΤΑΦΟΡΑ ΑΝΤΙΚΕΙΜΕΝΩΝ ΣΤΟ ΠΟΡΤ-ΜΠΑΓΚΑΖ (3/4)

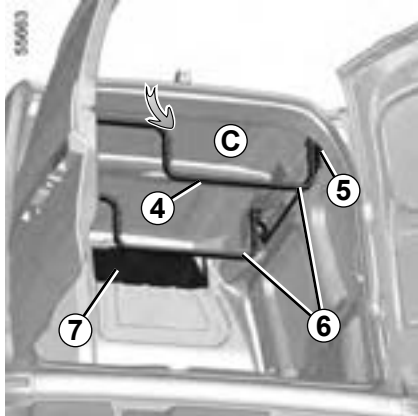

Εσοχή 7 και σχάρα οροφής 6

(ανάλογα με το αυτοκίνητο)

Ανάλογα με το μήκος των αντικειμένων που μεταφέρετε στο πίσω τμήμα φόρτωσης, μπορείτε να χρησιμοποιήσετε την εσοχή 7 ή τη σχάρα οροφής 6.

Θέση χρήσης

Με τη σχάρα οροφής στη θέση αποθήκευσης, τραβήξτε τον μοχλό 6 προς τα κάτω για να ξεκλειδώσετε τη σχάρα οροφής και, στη συνέχεια, κρατήστε τη ράβδο της σχάρας οροφής 4 και τραβήξτε προς το μέρος σας μέχρι να κλειδώσει (κίνηση C).

Η σχάρα οροφής κλειδώνει αυτόματα. Βεβαιωθείτε ότι ασφάλιστε καλά.

Όταν χειρίζεστε τη σχάρα οροφής, βεβαιωθείτε ότι κανείς δεν είναι κοντά στα κινούμενα μέρη.

3.72

ΜΕΤΑΦΟΡΑ ΑΝΤΙΚΕΙΜΕΝΩΝ ΣΤΟ ΠΟΡΤ-ΜΠΑΓΚΑΖ (4/4)

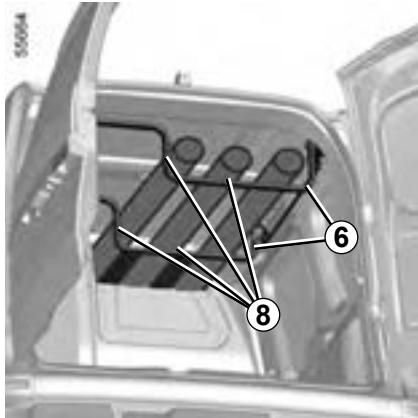

Θέση τακτοποίησης

Με τη σχάρα οροφής στη θέση λειτουργίας, τραβήξτε τη λαβή **6** προς τα κάτω για να ξεκλειδώσετε τη σχάρα οροφής, κρατήστε τη ράβδο της σχάρας οροφής **5** και σπρώξτε την προς τα πάνω μέχρι να κλειδώσει (κίνηση **D**).

Η σχάρα οροφής κλειδώνει αυτόματα. Βεβαιωθείτε ότι ασφάλισε καλά.

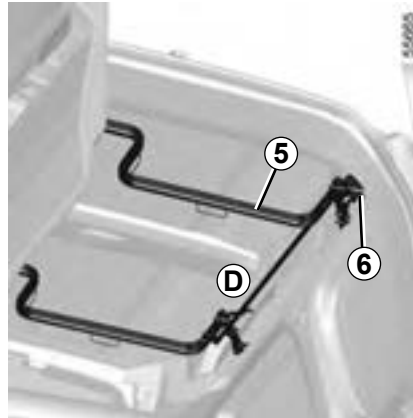

Πάντα ασφαλίζετε τα μεταφερόμενα φορτία χρησιμοποιώντας τους δακτυλίους **8**.

Βεβαιωθείτε ότι τηρείτε το μέγιστο επιτρεπόμενο μήκος και το βάρος φόρτωσης.

Προετοιμάστε τυχόν προστατευτικά μέτρα που ενδέχεται να απαιτούνται και προσαρμόστε την οδήγησή σας για να ελαχιστοποιήσετε την κίνηση του μεταφερόμενου φορτίου και να αποφύγετε ζημιά στο αυτοκίνητο ή το φορτίο.

Μέγιστο επιτρεπόμενο βάρος φόρτωσης στη σχάρα οροφής **6**: 30 κιλά ομοιόμορφα κατανεμημένα.

Μέγιστο μήκος φορτίου:

- κανονικό αμάξωμα: 2 μέτρα.
- μακρύ αμάξωμα: 2,5 μέτρα.

ΜΕΤΑΦΟΡΑ ΑΝΤΙΚΕΙΜΕΝΩΝ: Σύνδεση

Επιτρεπόμενο φορτίο στο σημείο ρυμούλκησης, μέγιστο επιτρεπόμενο βάρος ρυμούλκησης με φρένα και χωρίς φρένα: ➔ 6.6.

Επιλογή και τοποθέτηση εξοπλισμού ρυμούλκησης

Μέγιστο βάρος εξοπλισμού ρυμούλκησης:

- 7.3 κιλά σε αυτοκίνητο με προεγκατάσταση ρυμούλκησης,
- 28.5 κιλά σε αυτοκίνητο χωρίς προεγκατάσταση ρυμούλκησης.

Δεν επιτρέπεται η τοποθέτηση μηχανικής συσκευής ρυμούλκησης (μπίλια, γάντζος κ.λπ.) που μπορεί να αφαιρεθεί χωρίς εργαλεία ή να ανασυρθούν εάν δεν μπορεί να αφαιρεθεί ή να αλλάξει θέση εύκολα όταν δεν χρησιμοποιείται.

Για την τοποθέτηση και για τις συνθήκες χρήσης, συμβουλευθείτε τις οδηγίες τοποθέτησης του εξοπλισμού.

Συνιστάται να φυλάτε αυτές τις οδηγίες μαζί με τα υπόλοιπα έγγραφα του αυτοκινήτου.

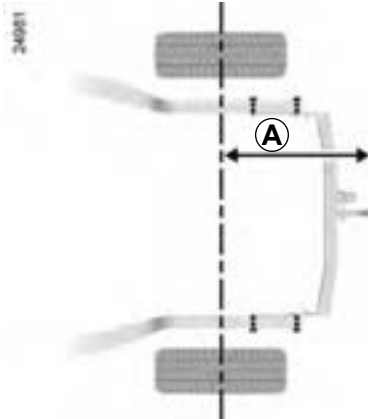
**Διάσταση A (μέγιστη)**

Κανονικό αμάξωμα
A = 935 mm.

Μακρύ αμάξωμα
A = 975 mm.



Οποιαδήποτε συσκευή ρυμούλκησης δεν πρέπει να εμποδίζει κανένα στοιχείο φωτισμού ή την πινακίδα κυκλοφορίας όταν δεν χρησιμοποιείται. Οι μηχανικές συσκευές ρυμούλκησης (μπίλια, γάντζος κ.λπ.) που μπορούν να αφαιρεθούν χωρίς εργαλεία και ανασυρόμενα αντικείμενα πρέπει να αφαιρούνται ή να αλλάζουν θέση όταν δεν χρησιμοποιούνται.

Σε κάθε περίπτωση, είστε υποχρεωμένοι να συμμορφώνεστε με τους κανονισμούς της χώρας στην οποία βρίσκεστε.

ΑΓΚΙΣΤΡΑ ΠΡΟΣΔΕΣΗΣ ΟΡΟΦΗΣ

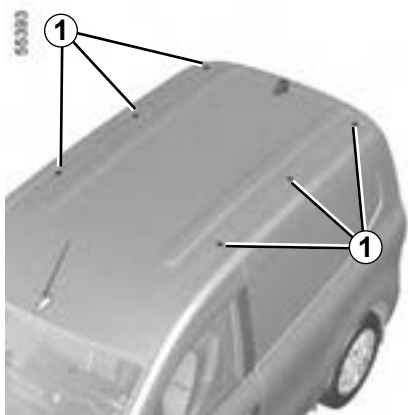

Ξεβιδώστε τις τάπες **1** για να αποκτήσετε πρόσβαση στα σημεία στήριξης.

Για να επιλέξετε τον κατάλληλο εξοπλισμό για το αυτοκίνητό σας, σας συνιστούμε να συμβουλευθείτε ένα Επίσημο Συνεργείο της μάρκας.

Για να τοποθετήσετε μπάρες οροφής και για τις συνθήκες χρήσης, συμβουλευθείτε τις οδηγίες τοποθέτησης του εξοπλισμού.

Συνιστάται να φυλάτε αυτές τις οδηγίες μαζί με τα υπόλοιπα έγγραφα του αυτοκινήτου.

Μέγιστο επιτρεπόμενο φορτίο στην οροφή: 100 χγρ. (συμπεριλαμβανομένου του εξοπλισμού μεταφοράς).



Όταν οι γνήσιες μπάρες οροφής, οι οποίες είναι εγκεκριμένες από τις τεχνικές υπηρεσίες μας, παραδίδονται με βίδες, χρησιμοποιείτε μόνο αυτές τις βίδες για να στερεώσετε τις μπάρες οροφής στο αυτοκίνητο.

Προφυλάξεις κατά τη χρήση

Χειρισμός της πόρτας πορτ-μπαγκάζ

Πριν από το χειρισμό της πόρτας πορτ-μπαγκάζ, ελέγξτε τα αντικείμενα ή/και τα αξεσουάρ (σύστημα στερέωσης ποδηλάτων, μπαγκαζιέρα οροφής, κ.λπ.) που είναι τοποθετημένα στις μπάρες οροφής: πρέπει να είναι κατάλληλα τοποθετημένα και ασφαλισμένα, και δεν πρέπει να εμποδίζουν το άνοιγμα της πόρτας πορτ-μπαγκάζ.

ΜΠΑΡΕΣ ΟΡΟΦΗΣ (1/3)

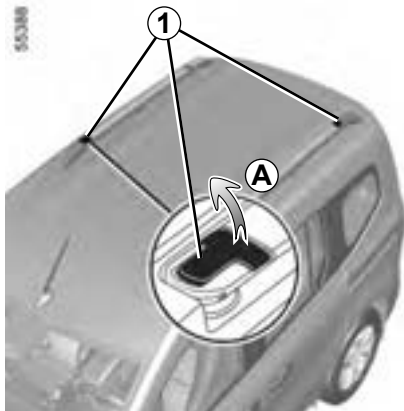

Πριν μεταφέρετε ένα φορτίο στις πολυμορφικές μπάρες οροφής, πρέπει να ρυθμιστούν στη θέση λειτουργίας τους:

- ξεκουμπώστε τους μοχλούς **1** (κίνηση **A**),
- ανυψώστε τις μπάρες επαρκώς για να τους επιτρέψετε να περιστραφούν (εικόνα **B**),
- κουμπώστε τις μπάρες στην εγκάρσια θέση κουμπώνοντας τους μοχλούς **1** (εικόνα **C**),
- βεβαιωθείτε ότι ασφαλίσαν σωστά.



Κατά το χειρισμό, βεβαιωθείτε ότι οι μπάρες δεν αγγίζουν την οροφή του αυτοκινήτου, καθώς ενδέχεται να γρατσουνίσουν την οροφή.

Απαγορεύεται αυστηρά να τοποθετείτε τις πολυμορφικές μπάρες οροφής σε εγκάρσια θέση (θέση μεταφοράς), κατά τη διέλευση του αυτοκινήτου από πλυτήριο εξοπλισμένο με βούρτσες με κυλίνδρους.



Βεβαιωθείτε ότι οι δύο μπάρες οροφής είναι σωστά τοποθετημένες και ασφαλισμένες.

Μέγιστο βάρος σε κάθε μπάρα οροφής: 40 χγρ. ομοιόμορφα καταναμημένα (80χγρ. και στις δύο μπάρες οροφής).

ΜΠΑΡΕΣ ΟΡΟΦΗΣ (2/3)

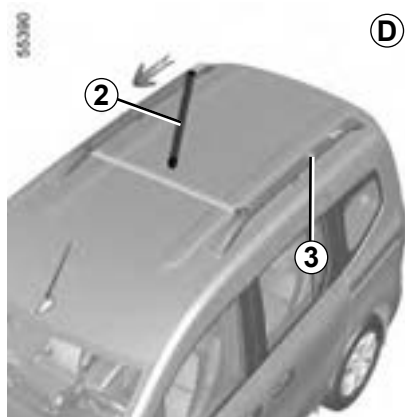

Για να σύρετε τη μπάρα

Η μπάρα οροφής **2** μπορεί να ολισθήσει για να την μετακινήσετε πιο κοντά ή πιο μακριά από την άλλη μπάρα (σχήμα **D**).

Υπάρχουν δύο θέσεις: κέντρο ή πίσω.

Με τη μπάρα ξεκλειδωτή, τραβήξτε την προς τα εμπρός ή το πίσω μέρος του οχήματος για να την σύρετε μέσα στη ράγα **3**.

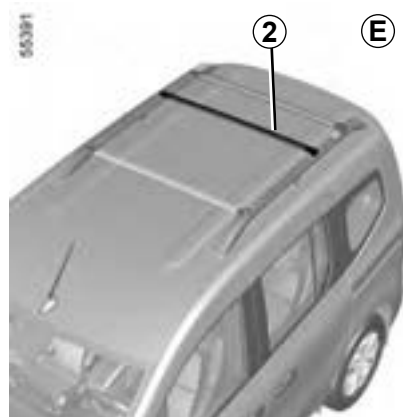

Μόλις επιλέξετε τη θέση, περιστρέψτε την μπάρα και κλειδώστε την στην εγκάρσια θέση (σχήμα **E**).

Βεβαιωθείτε ότι οι δύο μπάρες έχουν ασφαλίσει σωστά.

Όταν δεν χρησιμοποιείτε τις μπάρες σε εγκάρσια θέση, επανατοποθετήστε τις μπάρες σε διαμήκη θέση προκειμένου να μην αυξάνεται η κατανάλωση καυσίμου και να μην προκαλείται θόρυβος από τον αέρα.



Βεβαιωθείτε ότι τα αντικείμενα ή/και τα αξεσουάρ (σύστημα στερέωσης ποδηλάτων, μπαγκαζιέρα οροφής κ.λπ.) που είναι τοποθετημένα στις μπάρες οροφής είναι σωστά τοποθετημένα, ομοιόμορφα καταναμημένα και ασφαλισμένα.

ΜΠΑΡΕΣ ΟΡΟΦΗΣ (3/3)



Διαμήκεις μπάρες οροφής

Εφόσον το αυτοκίνητο διαθέτει τον κατάλληλο εξοπλισμό, μπορείτε να μεταφέρετε αποσκευές ή συμπληρωματικά συστήματα του αυτοκινήτου (σύστημα στερέωσης ποδηλάτων, σύστημα στερέωσης εξοπλισμού σκι...):

- στη σχάρα οροφής,
- στις εγκάρσιες μπάρες οροφής που είναι υποχρεωτικά στερεωμένες στις διαμήκεις μπάρες οροφής **4**,
- απευθείας στις διαμήκεις μπάρες οροφής.

Για να επιλέξετε τον κατάλληλο εξοπλισμό για το όχημά σας, σας συνιστούμε να συμβουλευθείτε ένα Επίσημο Συνεργείο της μάρκας. Για την τοποθέτηση του εξοπλισμού και για τις συνθήκες χρήσης, συμβουλευθείτε τις οδηγίες τοποθέτησης του κατασκευαστή.

Συνιστάται να φυλάτε αυτές τις οδηγίες μαζί με τα υπόλοιπα έγγραφα του αυτοκινήτου.

Μέγιστο βάρος σε κάθε μπάρα οροφής: 40 χγρ. ομοιόμορφα καταναμημένα (80 χγρ. και στις δύο μπάρες οροφής).

Απαγορεύεται η σύνδεση οποιασδήποτε συσκευής μεταφοράς στην οροφή για τα αυτοκίνητα που δεν είναι εργοστασιακά εξοπλισμένα με μπάρες οροφής είτε σε διαμήκη είτε σε εγκάρσια θέση.

Κεφάλαιο 4: Συντήρηση

Μπροστινό καπό	4.2
Στάθμες	4.4
υγρό ψύξης κινητήρα	4.4
υγρά φρένων	4.5
δοχείο πλυστικής συσκευής	4.5
Δευτερεύουσα μπαταρία 12 V	4.6
Πίεση των ελαστικών	4.8
Συντήρηση του αμαξώματος	4.10
Συντήρηση εσωτερικών διακοσμητικών	4.14
	4.1

ΚΑΠΟ ΚΙΝΗΤΗΡΑ (1/2)



Για να ανοίξετε το καπό, ανοίξετε μια πόρτα και τραβήξτε τη λαβή **1**, που βρίσκεται στην αριστερή πλευρά του ταμπλό.



Πριν από οποιαδήποτε ενέργεια στο χώρο του κινητήρα, πρέπει να κλείσετε τον διακόπτη. ➔ 2.2 ➔ 2.3.



Αποφεύγετε να στηρίζετε στο καπό κινητήρα: κίνδυνος κλεισίματος του καπό κατά λάθος.

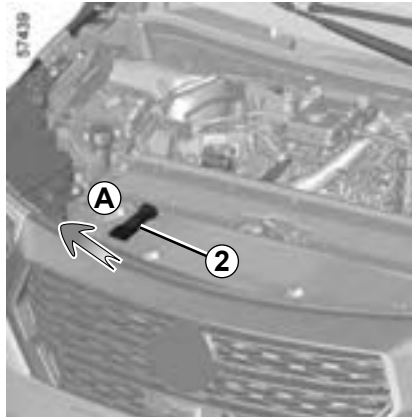

Άνοιγμα καπό κινητήρα

Για να το απασφαλίσετε, ανασηκώστε ελαφρά το καπό και σπρώξτε το γλωσσίδι **2** προς τη φορά του βέλους **A** για να ελευθερώσετε το άγκιστρο.

Σηκώστε το καπό, συνοδέψτε το με το χέρι, συγκρατείται με δύο έμβολα **3**.



Κατά τη διάρκεια επεμβάσεων κάτω από το καπό κινητήρα, βεβαιωθείτε ότι το χειριστήριο υαλοκαθαριστήρων βρίσκεται στη θέση σταματήματος.

Κίνδυνος τραυματισμών.

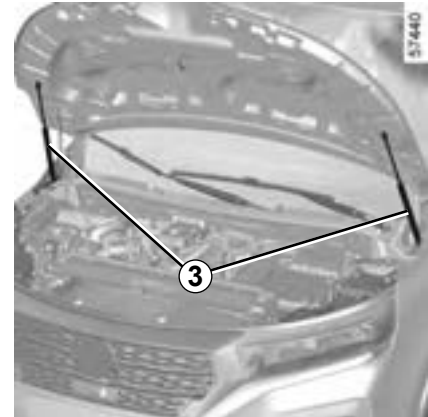

Μετά από οποιαδήποτε επέμβαση στον χώρο του κινητήρα, βεβαιωθείτε ότι δεν λείπει τίποτα (πανί, εργαλεία...).

Πράγματι, υπάρχει περίπτωση να προκληθεί ζημιά στον κινητήρα ή να προκληθεί πυρκαγιά.

ΚΑΠΟ ΚΙΝΗΤΗΡΑ (2/2)

Κλείσιμο καπό κινητήρα

Πριν κλείσετε το καπό, βεβαιωθείτε ότι δεν ξεχάσατε τίποτα στο χώρο του κινητήρα.

Για να το ξανακλείσετε, πιάστε το καπό από τη μέση και συνοδέψτε το με το χέρι σε απόσταση 25 εκ. από τη θέση του όταν είναι κλειστό, στη συνέχεια αφήστε το. Βεβαιωθείτε ότι το καπό έχει κλείσει καλά. Εάν δεν ασφαλίσει με το δικό του βάρος, πιέστε το απαλά μέχρι να ασφαλίσει τελείως.



Βεβαιωθείτε ότι το καπό έχει ασφαλίσει σωστά.

Βεβαιωθείτε ότι τίποτα δεν παρεμποδίζει το γλωσσίδι ασφάλισης (χαλίκια, πανί...).



Σε περίπτωση σύγκρουσης, ακόμη και ελαφριάς πάνω στη μάσκα ή το καπό, ζητήστε το συντομότερο να ελεγχθεί το σύστημα κλειδώματος του καπό από ένα Επίσημο Συνεργείο της μάσκας.



Το σύστημα μετάδοσης κίνησης σε ένα ηλεκτροκίνητο αυτοκίνητο χρησιμοποιεί συνεχή τάση «400 V» περίπου.

Το σύστημα αυτό μπορεί να παραμείνει ζεστό κατά τη διάρκεια και αφού κλείσετε τον διακόπτη. Τηρείτε τα μηνύματα προειδοποίησης που υπάρχουν στις ετικέτες του αυτοκινήτου.

Οποιαδήποτε επέμβαση ή τροποποίηση στο ηλεκτρικό σύστημα «400 V» του αυτοκινήτου (εξαρτήματα, καλώδια, βύσματα, μπαταρία έλξης) απαγορεύεται αυστηρά.

Κίνδυνος σοβαρού τραυματισμού ή/και ηλεκτροπληξίας που ενδέχεται να καταλήξει σε θάνατο.

Επί πλέον είναι πιθανό να αρχίσει να λειτουργεί το βε- ντιλατέρ ανά πάσα στιγμή

Το ενδεικτικό προειδοποίησης  που είναι ενσωματωμένο στο χώρο του κινητήρα σας το υπενθυμίζει.

Κίνδυνος τραυματισμών.

ΣΤΑΘΜΕΣ (1/2)

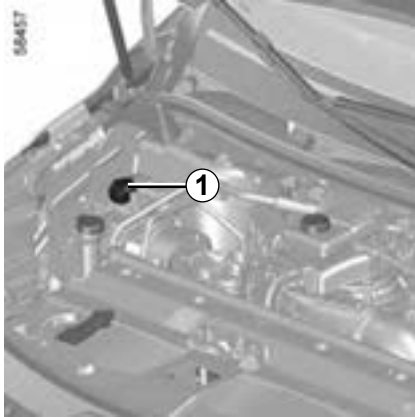

Υγρό ψύξης

Η στάθμη ελέγχεται με τον κινητήρα σταματημένο και σε οριζόντιο έδαφος. Η στάθμη **με κρύο κινητήρα** πρέπει να βρίσκεται μεταξύ του σημαδιού ελάχιστης στάθμης «**MINI**» και του σημαδιού μέγιστης στάθμης «**MAXI**» που αναγράφονται στο δοχείο του υγρού ψύξης **1**.

Συμπληρώστε έως το συγκεκριμένο επίπεδο **με κρύο κινητήρα** προτού φτάσει στο σημάδι «**MINI**».



Μην παρεμβαίνετε κάτω από το καπό κινητήρα όταν το αυτοκίνητο είναι φορτισμένο ή όταν ο διακόπτης δεν είναι κλειστός.

Περιοδικότητα ελέγχου της στάθμης

Πρέπει να ελέγχετε τη στάθμη του υγρού ψύξης κινητήρα τακτικά (υπάρχει κίνδυνος σοβαρών βλαβών στον κινητήρα λόγω έλλειψης υγρού ψύξης).

Εάν χρειάζεται συμπλήρωμα, χρησιμοποιείτε αποκλειστικά τα εγκεκριμένα προϊόντα από τις Τεχνικές Υπηρεσίες, τα οποία σας εξασφαλίζουν:

- Αντιπληκτική προστασία,
- αντιδιαβρωτική προστασία του κυκλώματος ψύξης του κινητήρα.



Κατά τη διάρκεια επεμβάσεων κάτω από το καπό κινητήρα, βεβαιωθείτε ότι το χειριστήριο υαλοκαθαριστήρων βρίσκεται στη θέση σταματήματος.

Κίνδυνος τραυματισμών.



Καμία επέμβαση δεν πρέπει να γίνεται στο κύκλωμα ψύξης όταν ο κινητήρας είναι ζεστός.

Κίνδυνος εγκαυμάτων.

Συχνότητα αντικατάστασης

Συμβουλευθείτε το έγγραφο συντήρησης του αυτοκινήτου σας.



Το σύστημα μετάδοσης κίνησης σε ένα ηλεκτροκίνητο αυτοκίνητο χρησιμοποιεί συνεχής τάση «400 V» περίπου.

Το σύστημα αυτό μπορεί να παραμείνει ζεστό κατά τη διάρκεια και αφού κλείσετε τον διακόπτη. Τηρείτε τα μηνύματα προειδοποίησης που υπάρχουν στις επικέτες του αυτοκινήτου.

Οποιαδήποτε επέμβαση ή τροποποίηση στο ηλεκτρικό σύστημα «400 V» του αυτοκινήτου (εξαρτήματα, καλώδια, βύσματα, μπαταρία έλξης) απαγορεύεται αυστηρά.

Κίνδυνος σοβαρού τραυματισμού ή και ηλεκτροπληξίας που ενδέχεται να καταλήξει σε θάνατο.

Επί πλέον είναι πιθανό να αρχίσει να λειτουργεί το βε-ντιλατέρ ανά πάσα στιγμή



Το ενδεικτικό προειδοποίησης που είναι ενσωματωμένο στο χώρο του κινητήρα σας το υπενθυμίζει.

Κίνδυνος τραυματισμών.

ΣΤΑΘΜΕΣ (2/2)

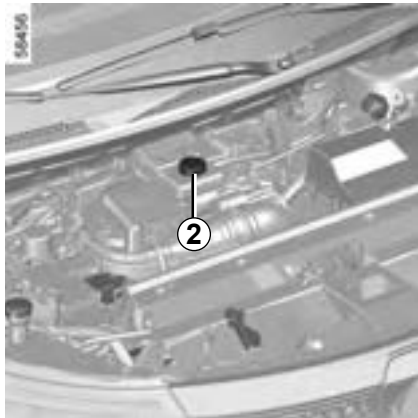

Υγρό φρένων

Ο έλεγχος της στάθμης πραγματοποιείται με τον κινητήρα σταματημένο και σε οριζόντιο έδαφος. Η στάθμη των υγρών φρένων πρέπει να ελέγχεται συχνά και οπωσδήποτε μόλις αισθανθείτε κάποια διαφορά, έστω και ελάχιστη, στην αποτελεσματικότητα των φρένων.

Συχνότητα αντικατάστασης

Συμβουλευθείτε το έγγραφο συντήρησης του αυτοκινήτου σας.

Σε περίπτωση μη φυσιολογικής ή επαναλαμβανόμενης πτώσης της στάθμης, συμβουλευθείτε ένα Επίσημο Συνεργείο της μάρκας.

Γέμισμα

Κάθε επέμβαση στο υδραυλικό κύκλωμα απαιτεί την αντικατάσταση των υγρών από έναν ειδικό. Χρησιμοποιείτε, υποχρεωτικά, υγρά εγκεκριμένα από τις Τεχνικές Υπηρεσίες μας (από σφραγισμένο δοχείο).

Στάθμη 2

Η στάθμη μειώνεται φυσιολογικά ταυτόχρονα με τη φθορά στα τακάκια, αλλά δεν πρέπει ποτέ να πέσει κάτω από την ένδειξη ασφαλείας «MINI».

Εάν θέλετε να ελέγξετε οι ίδιοι την κατάσταση φθοράς των δίσκων, προμηθευτείτε το έγγραφο στο οποίο επεξηγείται η διαδικασία ελέγχου από το δικτύό μας ή από το δικτυακό τόπο του κατασκευαστή.

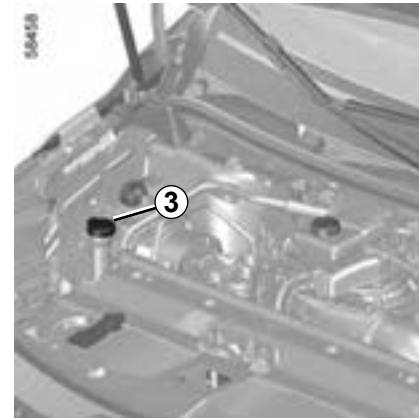

Δοχείο πλυστικής συσκευής παρμπρίζ

Γέμισμα

Ανοίξτε την τάπα **3**, γεμίστε έως ότου δείτε το υγρό, ξανακλείστε την τάπα.

Υγρό

Καθαριστικό τζαμιών (το χειμώνα και αντιψυκτικό προϊόν).

Ψεκαστήρες

Για να ρυθμίσετε το ύψος των ψεκαστήρων της πλυστικής συσκευής του παρμπρίζ, χρησιμοποιήστε ένα εργαλείο τύπου βελόνας.

ΔΕΥΤΕΡΕΥΟΥΣΑ ΜΠΑΤΑΡΙΑ 12 V (1/2)

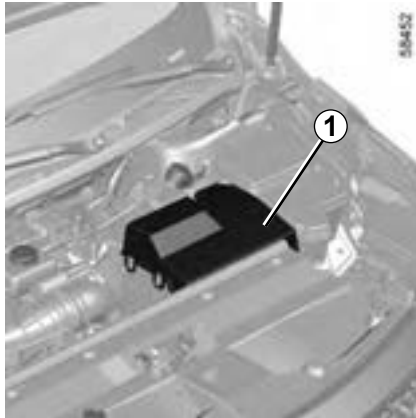

Η δευτερεύουσα μπαταρία είναι μια μπαταρία 12 volt: τροφοδοτεί με την ενέργεια που απαιτείται για τη λειτουργία του εξοπλισμού του αυτοκινήτου (φώτα, υαλοκαθαριστήρες, σύστημα ήχου κ.λπ.) και για ορισμένα συστήματα ασφαλείας όπως το σύστημα υποβοήθησης φρεναρίσματος.

Δεν θα πρέπει να την ανοίξετε ή να προσθέσετε καθόλου υγρό.

Συντήρηση/αντικατάσταση

Η κατάσταση φόρτισης της μπαταρίας 12 volt **1** μπορεί να μειωθεί, κυρίως εάν χρησιμοποιείτε το αυτοκίνητό σας:

- όταν η εξωτερική θερμοκρασία πέφτει,
- μετά από εκτεταμένη χρήση συσκευών με αυξημένη κατανάλωση ενέργειας, ενώ ο κινητήρας είναι σβηστός.



Για την ασφάλειά σας και την ορθή λειτουργία του ηλεκτρικού εξοπλισμού του αυτοκινήτου (φώτα, υαλοκαθαριστήρες, υποβοήθηση πέδησης κ.λπ.), κάθε εργασία στη δευτερεύουσα μπαταρία 12 V (εξαγωγή, αποσύνδεση κ.λπ.) **πρέπει** να εκτελείται από επαγγελματία ειδικό.

Κίνδυνος σοβαρών εγκαυμάτων ή ηλεκτροπληξίας.

Για την ασφάλειά σας, τηρείτε **οπωσδήποτε** τη συχνότητα αντικατάστασης που αναφέρεται στο έγγραφο συντήρησης (χωρίς να την υπερβαίνετε).

Η μπαταρία είναι ειδικού τύπου. Φροντίστε να την αντικαταστήσετε με του ίδιου τύπου.

Καλέστε ένα Επίσημο Συνεργείο της μάρκας.



Το σύστημα μετάδοσης κίνησης σε ένα ηλεκτροκίνητο αυτοκίνητο χρησιμοποιεί συνεχή τάση «400 V» περίπου.

Το σύστημα αυτό μπορεί να παραμείνει ζεστό κατά τη διάρκεια και αφού κλείσετε τον διακόπτη. Τηρείτε τα μηνύματα προειδοποίησης που υπάρχουν στις ετικέτες του αυτοκινήτου.

Οποιαδήποτε επέμβαση ή τροποποίηση στο ηλεκτρικό σύστημα «400 V» του αυτοκινήτου (εξαρτήματα, καλώδια, βύσματα, μπαταρία έλξης) απαγορεύεται αυστηρά.

Κίνδυνος σοβαρού τραυματισμού ή και ηλεκτροπληξίας που ενδέχεται να καταλήξει σε θάνατο.

Επί πλέον είναι πιθανό να αρχίσει να λειτουργεί το βε-ντιλατέρ ανά πάσα στιγμή

Το ενδεικτικό προειδοποίησης  που είναι ενσωματωμένο στο χώρο του κινητήρα σας το υπενθυμίζει.

Κίνδυνος τραυματισμών.

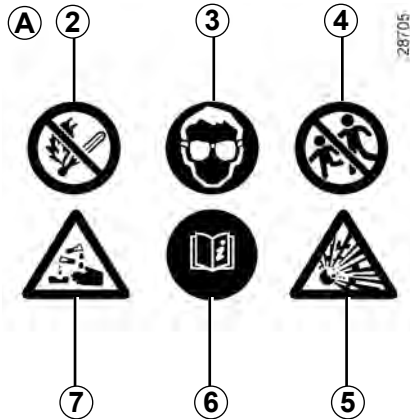
ΔΕΥΤΕΡΕΥΟΥΣΑ ΜΠΑΤΑΡΙΑ 12 V (2/2)**Ετικέτα A**

Τηρείτε τις υποδείξεις που αναγράφονται στη μπαταρία.

- 2 Απαγορεύονται οι γυμνές φλόγες και το κάπνισμα.
- 3 Υποχρεωτική προστασία για τα μάτια.
- 4 Να διατηρείται μακριά από παιδιά.
- 5 Εκρηκτικά υλικά.
- 6 Ανατρέξτε στο εγχειρίδιο.
- 7 Διαβρωτικές ουσίες.

βλάβη

Για να αποφύγετε ζημιές στο αυτοκίνητο, μην επαναφορτίσετε τη δευτερεύουσα μπαταρία 12 V με:

- εξωτερική συσκευή φόρτισης;
- μπαταρία άλλου αυτοκινήτου.

Απευθυνθείτε σε ένα Επίσημο Συνεργείο της μάρκας.



Μην παρεμβαίνετε κάτω από το καπό κινητήρα όταν το αυτοκίνητο είναι φορτισμένο ή όταν ο διακόπτης δεν είναι κλειστός.



Μην αποσυνδέετε τη δευτερεύουσα μπαταρία 12 V.
Κίνδυνος σοβαρών εγκαυμάτων ή ηλεκτροπληξίας.

Μην χρησιμοποιείτε το ηλεκτρικό σας αυτοκίνητο για την επισκευή μπαταρίας 12 V άλλου αυτοκινήτου. Η ηλεκτρική ισχύς των 12 V ενός ηλεκτρικού αυτοκινήτου δεν είναι επαρκής για αυτήν την διαδικασία.

Κίνδυνος ζημιών στο αυτοκίνητο.

ΠΙΕΣΗ ΕΛΑΣΤΙΚΩΝ (1/2)

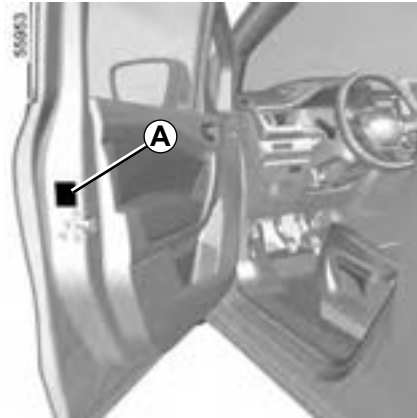

Ετικέτα A

Για να τη διαβάσετε, ανοίξτε την πόρτα του οδηγού.

Ελέγχετε την πίεση των ελαστικών με κρύα ελαστικά.

Εάν δεν είναι δυνατόν να ελεγχθεί η πίεση με **κρύα** ελαστικά, αυξήστε τις πιέσεις κατά **0,2 έως 0,3 bar (ή 3 PSI)**. **Δεν πρέπει να ξεφουσκώνετε ποτέ ένα ζεστό ελαστικό.**

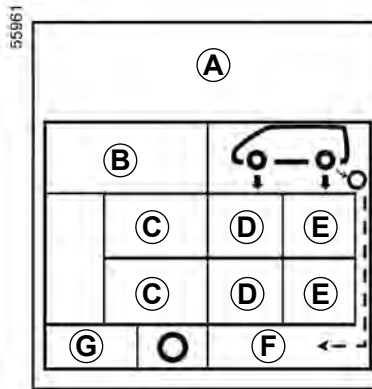

- B:** μέγεθος των ελαστικών που είναι τοποθετημένα το αυτοκίνητο.
- C:** αναμενόμενη ταχύτητα οδήγησης ή, ανάλογα με το αυτοκίνητο, φορτίο αυτοκινήτου (επιβάτες και αποσκευές).
- D:** πίεση των ελαστικών εμπρός.
- E:** πίεση των ελαστικών πίσω.
- F:** πίεση του εφεδρικού τροχού.
- G:** διαστάσεις του εφεδρικού τροχού.

Αυτοκίνητο εξοπλισμένο με σύστημα παρακολούθησης της πίεσης των ελαστικών

Σε περίπτωση χαμηλής πίεσης (σκασμένο ελαστικό, ξεφούσκωτο ελαστικό κ.λπ.),

στο καντράν ανάβει το ενδεικτικό  στο καντράν ανάβει το ενδεικτικό

→ 2.23.

ΠΙΕΣΗ ΕΛΑΣΤΙΚΩΝ (2/2)



Αυτοκίνητα που χρησιμοποιούνται με πλήρες φορτίο (Μέγιστο Επιτρεπόμενο Βάρος με Φορτίο) και με ρυμούλκα

Η μέγιστη ταχύτητα πρέπει να περιορίζεται στα **100 χλμ./ώρα** και η πίεση των ελαστικών να αυξάνεται κατά **0,2 bar**
 ➔ 6.6.

Κίνδυνος κλαταρίσματος των ελαστικών.

Ασφάλεια ελαστικών και τοποθέτηση αλυσίδων: για πληροφορίες σχετικά με τη συντήρηση και, ανάλογα με την έκδοση του αυτοκινήτου, τη χρήση αλυσίδων. ➔ 5.13.



Για την ασφάλειά σας και την τήρηση της ισχύουσας νομοθεσίας.

Όταν χρειαστεί να αντικαταστήσετε τα ελαστικά, πρέπει πάντοτε να τοποθετείτε καινούργια της ίδιας μάρκας, ίδιων διαστάσεων, τύπου και προφίλ στον ίδιο άξονα.

Απαιτείται: να έχουν τουλάχιστον ίδια ικανότητα φορτίου και ονομαστική ταχύτητα με τα εργοστασιακά ελαστικά ή να συμμορφώνονται με αυτά που συνιστώνται από ένα επίσημο αντιπρόσωπο.

Η μη τήρηση αυτών των οδηγιών μπορεί να θέσει σε κίνδυνο την ασφάλειά σας και να καταστήσει παράνομο το αυτοκίνητο σας.

Κίνδυνος απώλειας του ελέγχου του αυτοκινήτου.

ΣΥΝΤΗΡΗΣΗ ΑΜΑΞΩΜΑΤΟΣ (1/4)

Η καλή συντήρηση του αυτοκινήτου επιτρέπει την διατήρηση της καλής του κατάστασης για μεγαλύτερο χρονικό διάστημα. Συνιστάται λοιπόν, η καλή συντήρηση του εξωτερικού του αυτοκινήτου σε τακτική βάση.

Το αυτοκίνητό σας διαθέτει ισχυρή αντιδιαβρωτική προστασία. Παρ' όλα αυτά, εξακολουθεί να κινδυνεύει από διάφορες παραμέτρους.

Διαβρωτικοί ατμοσφαιρικοί παράγοντες:

- ατμοσφαιρική ρύπανση (πόλεις και βιομηχανικές περιοχές),
- ατμόσφαιρα με πολύ αλάτι (παραθαλάσσιες περιοχές, ειδικά με ζεστό καιρό),
- Εποχιακές κλιματολογικές συνθήκες (αλάτι που ρίχνεται στους δρόμους τον χειμώνα, νερό για τον καθαρισμό των δρόμων...).

Μικροαυχήματα

Γδαρσίματα:

Ατμοσφαιρική σκόνη, άμμος, λάσπη, χαλίκια που εκτινάσσονται από άλλα οχήματα...

Για να είστε εξασφαλισμένοι εναντίον των παραπάνω κινδύνων, απαιτούνται ορισμένα προληπτικά μέτρα.

Τι πρέπει να κάνετε

Πλένετε συχνά το αυτοκίνητο, **με τον κινητήρα σταματημένο**, χρησιμοποιώντας κατά προτίμηση τα καθαριστικά προϊόντα που συνιστώνται από το Τεχνικό μας Τμήμα (απαγορεύεται η χρήση λειαντικών προϊόντων).

Ξεπλένετε προηγουμένως με άφθονο νερό:

- τις ρητίνες από δέντρα και τη βιομηχανική ρύπανση,
- Τη λάσπη, που δημιουργεί υγρά αμαγάλματα στους θόλους των τροχών και στο κάτω μέρος του αμαξώματος,
- **Τα περιττώματα των πουλιών** που κάνουν χημική αντίδραση με τη βαφή, η οποία προκαλεί **γρήγορο αποχρωματισμό και μπορεί να προκαλέσει μέχρι και αποκόλληση της βαφής**. Είναι **υποχρεωτικό** να πλένετε αμέσως το αυτοκίνητο για να αφαιρέσετε τους λεκέδες αυτούς, γιατί αργότερα θα είναι αδύνατο να τους απομακρύνετε με ένα απλό γυάλισμα.
- Το αλάτι, κυρίως από τους θόλους των τροχών και το κάτω μέρος του αμαξώματος, μετά από πέρασμα σε περιοχές όπου έχουν απλωθεί χημικά προϊόντα.

Απομακρύνετε τακτικά τα φυτικά κατάλοιπα (ρητίνη, φύλλα...) από το αυτοκίνητο.

Τηρείτε τις αποστάσεις ασφαλείας όταν οδηγείτε σε δρόμους με χαλίκια. Έτσι θα αποφύγετε το γδάρισμα της βαφής του αυτοκινήτου σας.

Σε περίπτωση φθοράς της βαφής, κάντε γρήγορα τις απαραίτητες επισκευές, έτσι ώστε να αποφευχθεί η εξάπλωση της διάβρωσης.

Μην ξεχνάτε τις περιοδικές επισκέψεις αν το αυτοκίνητό σας διαθέτει εγγύηση αντιδιαβρωτικής προστασίας. Συμβουλευθείτε το έγγραφο συντήρησης.

Τηρείτε την τοπική νομοθεσία σχετικά με το πλύσιμο των αυτοκινήτων (π.χ.: μην πλένετε το αυτοκίνητό σας στον δρόμο).

Σε περίπτωση που χρειαστεί να καθαρίσετε μηχανικά εξαρτήματα, μεντεσέδες... Είναι απαραίτητο να τα προστατέψετε στη συνέχεια με ειδικά προϊόντα, εγκεκριμένα από τις Τεχνικές Υπηρεσίες μας.

Έχουμε επιλέξει ειδικά προϊόντα για τη συντήρηση του αυτοκινήτου σας, τα οποία μπορείτε να βρείτε στις μπουτίκ της μάρκας.

ΣΥΝΤΗΡΗΣΗ ΑΜΑΞΩΜΑΤΟΣ (2/4)

Τι δεν πρέπει να κάνετε

Να πλένετε το αυτοκίνητο στον ήλιο ή όταν έχει παγετό.

Να ξύνετε τη λάσπη ή τις βρομιές, χωρίς προηγουμένως να τις έχετε βρέξει με νερό για να μαλακώσουν.

Να αφήνετε να συσσωρεύονται οι εξωτερικές βρομιές.

Να αφήνετε τη σκουριά να εξαπλωθεί μετά από κάποιο μικρό γδάρισμα.

Να καθαρίζετε τους λεκέδες με διαλυτικά που δεν εγκρίνονται από τις Τεχνικές Υπηρεσίες μας και μπορεί να προκαλέσουν φθορές στη βαφή.

Να οδηγείτε μέσα στη λάσπη και το χιόνι χωρίς να πλένετε το αυτοκίνητο, κυρίως κάτω από τους θόλους των τροχών και το κάτω μέρος του αμαξώματος.



Απομάκρυνση γράσου ή καθαρισμός με χρήση μηχανημάτων καθαρισμού υψηλής πίεσης ή ψεκασμού με προϊόντα μη εγκεκριμένα από το Τεχνικό μας Τμήμα :

- μηχανικά εξαρτήματα (π.χ.: χώρος κινητήρα),
- τους τροχούς (π.χ. εξαρτήματα του συστήματος πέδησης, όπως οι δαγκάνες των φρένων),
- το κάτω μέρος του αυτοκινήτου,
- εξαρτήματα με μεντεσέδες (π.χ. εσωτερικό των θυρών),
- τα εξωτερικά βαμμένα πλαστικά εξαρτήματα (π.χ. προφυλακτήρες).

Υπάρχει κίνδυνος να προκληθεί οξείδωση ή κακή λειτουργία.

ΣΥΝΤΗΡΗΣΗ ΑΜΑΞΩΜΑΤΟΣ (3/4)

Ιδιαιτερότητα αυτοκινήτων με βαφή σε ματ απόχρωση

Για τη χρήση αυτού του είδους βαφής απαιτείται η λήψη ορισμένων προφυλάξεων.

Τι πρέπει να κάνετε

Να πλένετε το αυτοκίνητό σας με το χέρι, καθώς και με άφθονο νερό, χρησιμοποιώντας ένα μαλακό πανί, ένα μαλακό σφουγγάρι...

Τι δεν πρέπει να κάνετε

Χρήση προϊόντων με βάση το κερί (στίλβωση).

Σκληρό τρίψιμο.

Πλύσιμο του οχήματος σε αυτόματο πλυντήριο.

Επικόλληση αυτοκόλλητων επάνω στη βαφή του αμαξώματος (κίνδυνος να παραμείνουν σημάδια).



Πλύσιμο του αυτοκινήτου με συσκευή καθαρισμού υψηλής πίεσης.

Τοποθέτηση του αυτοκινήτου σε αυτόματο πλυντήριο

Επαναφέρετε το χειριστήριο υαλοκαθαριστήρων στη θέση αναμονής ➔ 1.164, ➔ 1.168. Ελέγξτε εάν έχουν στερεωθεί καλά τα εξωτερικά εξαρτήματα, οι πρόσθετοι προβολείς και οι καθρέφτες οπισθοπορείας, στη συνέχεια, βεβαιωθείτε ότι τα μάκτρα των υαλοκαθαριστήρων είναι ασφαλισμένα με κολλητική ταινία.

Αφαιρέστε την κεραία του ραδιοφώνου, εάν το αυτοκίνητο διαθέτει τέτοιο εξοπλισμό.

Αφαιρέστε την αυτοκόλλητη ταινία και επανατοποθετήστε την κεραία μόλις ολοκληρώσετε το πλύσιμο.



Πλύσιμο αυτοκινήτου

Μην πλένετε ποτέ τον χώρο του κινητήρα, την πρίζα φόρτισης και την μπαταρία κίνησης με πιστόλι υψηλής πίεσης.

Κίνδυνος ζημιάς του ηλεκτρικού κυκλώματος.

Μην πλένετε ποτέ το αυτοκίνητο όταν είναι σε κατάσταση φόρτισης.

Κίνδυνος ηλεκτροπληξιών που μπορεί να οδηγήσουν στον θάνατο.

ΣΥΝΤΗΡΗΣΗ ΑΜΑΞΩΜΑΤΟΣ (4/4)

Καθαρισμός των προβολέων, αισθητήρων και καμερών

Χρησιμοποιήστε ένα μαλακό πανί ή βαμβάκι. Εάν αυτά δεν επαρκούν για τον καλό καθαρισμό τους, βρέξτε ένα πανί με σαπουνάδα και στη συνέχεια σκουπίστε χρησιμοποιώντας ένα μαλακό πανί ή μάλλινο ύφασμα.

Τελειώστε σκουπίζοντας απαλά με ένα στεγνό μαλακό πανί.

Μην χρησιμοποιείτε καθαριστικά προϊόντα με βάση το οινόπνευμα ή εργαλεία (π.χ.: ξύστρα).

Καθαρισμός αυτοκόλλητων, διακοσμητικών μεμβρανών

Κ.ΛΠ.

Τι πρέπει να κάνετε

Χρησιμοποιήστε ένα μαλακό πανί ή βαμβάκι. Βρέξτε το με σαπουνόνερο και, στη συνέχεια, σκουπίστε πάντα με ένα μαλακό πανί ή βαμβάκι.

Τελειώστε σκουπίζοντας απαλά με ένα στεγνό μαλακό πανί.

Τι δεν πρέπει να κάνετε

Χρησιμοποιήστε προϊόντα καθαρισμού με βάση το αλκοόλ. Χρησιμοποιήστε σκεύη (π.χ. ξύστρα). Σκληρό τρίψιμο.



Πλύσιμο της περιοχής με συσκευή καθαρισμού υψηλής πίεσης.

ΣΥΝΤΗΡΗΣΗ ΕΣΩΤΕΡΙΚΩΝ ΔΙΑΚΟΣΜΗΤΙΚΩΝ (1/2)

Η καλή συντήρηση του αυτοκινήτου επιτρέπει την διατήρηση της καλής του κατάστασης για μεγαλύτερο χρονικό διάστημα. Συνιστάται λοιπόν, η καλή συντήρηση του εσωτερικού του αυτοκινήτου σε τακτική βάση.

Οι λεκέδες πρέπει πάντοτε να αφαιρούνται γρήγορα.

Όποια και αν είναι η φύση του λεκέ στην επένδυση, χρησιμοποιήστε **κρύο** (ή χλιαρό) **σαπουνόνερο με φυσικό σαπούνι**.

Αποφύγετε τη χρήση απορρυπαντικών (π.χ. υγρό πιάτων, προϊόντα σε σκόνη, προϊόντα με βάση το οινόπνευμα κ.λπ.).

Χρησιμοποιήστε ένα μαλακό πανί.

Ξεπλύνετε και απομακρύνετε τα υπολείμματα με ένα απορροφητικό πανί.

Πρόσοψη πολυμέσων

Η συντήρηση της οθόνης ενδέχεται να εξαρτάται από τον τύπο του εξοπλισμού πολυμέσων. Για περαιτέρω πληροφορίες, ανατρέξτε στις οδηγίες χρήσης πολυμέσων.

Τζάμια οργάνων του ταμπλό

(π.χ.: Καντράν, ρολόι, οθόνη εξωτερικής θερμοκρασίας, οθόνη ραδιοφώνου κ.λπ.)

Χρησιμοποιήστε ένα μαλακό πανί ή βαμβάκι.

Εάν αυτό δεν είναι αρκετό για να καθαρίσουν, χρησιμοποιήστε ένα μαλακό πανί (ή βαμβάκι) ελαφρά μουσκεμένο σε διάλυμα σαπουνιού με νερό και, στη συνέχεια, σφουγγίστε με ένα άλλο υγρό μαλακό πανί ή βαμβάκι.

Τελειώστε σκουπίζοντας **απαλά** με ένα στεγνό μαλακό πανί.

Μην χρησιμοποιείτε τα προϊόντα με βάση την αλκοόλη ή/και υγρά ψεκασμού στην περιοχή.

Ζώνες ασφαλείας

Πρέπει να διατηρούνται καθαρές.

Χρησιμοποιείτε είτε προϊόντα εγκεκριμένα από τις Τεχνικές Υπηρεσίες μας (μπουτίκ της μάρκας) είτε ένα σφουγγάρι με χλιαρό νερό και σαπούνι και στεγνώστε τες με ένα στεγνό πανί.

Απαγορεύεται η χρήση διαλυτικών απορρυπαντικών ή βαφής.

Υφάσματα (καθίσματα, επένδυση θυρών κ.λπ.)

Ξεσκονίζετε **τακτικά** τα υφάσματα.

Υγροί λεκέδες

Χρησιμοποιήστε νερό με σαπούνι.

Με τη βοήθεια ενός μαλακού απορροφητικού πανιού ταμπονάρετε απαλά (χωρίς τρίψιμο) τον λεκέ. Στη συνέχεια, ξεβγάλετε και επαναλάβετε προς απορρόφηση του περισσέυματος.

Σκληροί ή παχύρρευστοι λεκέδες

Αφαιρέστε **γρήγορα** και με προσοχή το περίσσειμα του σκληρού ή παχύρρευστου λεκέ χρησιμοποιώντας μία σπάτουλα (από τις άκρες προς το κέντρο για να αποφύγετε την εξάπλωση του λεκέ).

Σε περίπτωση υγρού λεκέ, καθαρίστε όπως υποδεικνύεται.

Ειδικά για τις καραμέλες και τις τσίχλες

Τοποθετήστε ένα παγάκι επάνω στον λεκέ για να στερεοποιηθεί και, στη συνέχεια, ακολουθήστε τη διαδικασία που υποδεικνύεται για την αφαίρεση στερεών λεκέδων.

Για συμβουλές σχετικά με την συντήρηση του εσωτερικού του αυτοκινήτου και/ή για οποιοδήποτε ζήτημα που μπορεί να προκύψει, συμβουλευθείτε ένα Επίσημο Συνεργείο της μάρκας.

ΣΥΝΤΗΡΗΣΗ ΕΣΩΤΕΡΙΚΩΝ ΔΙΑΚΟΣΜΗΤΙΚΩΝ (2/2)

Αποσυναρμολόγηση/ Συναρμολόγηση αφαιρούμενου προϋπάρχοντος εξοπλισμού του αυτοκίνητου

Σε περίπτωση που πρέπει να αφαιρέσετε τμήματα του εξοπλισμού του αυτοκινήτου για να καθαρίσετε την καμπίνα επιβατών (για παράδειγμα τα πατάκια), θα πρέπει πάντοτε να τα επανατοποθετείτε σωστά και από τη σωστή πλευρά (π.χ. το πατάκι του οδηγού θα πρέπει να επανατοποθετείται στην πλευρά του οδηγού) και να τα διατηρείτε στην ίδια θέση με τα τμήματα που παραδόθηκαν με τον εξοπλισμό (για παράδειγμα, το πατάκι του οδηγού πρέπει να διατηρείται μαζί με τα τμήματα στερέωσης που είχαν προεγκατασταθεί).

Σε κάθε περίπτωση, με το αυτοκίνητο ακινητοποιημένο, βεβαιωθείτε ότι τίποτα δεν εμποδίζει την οδήγηση (εμπόδια στο πάτημα των πεντάλ, σφηνωμένο τακούι στο πατάκι, κ.λπ.).

Τι δεν πρέπει να κάνετε

Μην τοποθετείτε αντικείμενα όπως αποσμητικό, αρώματα, κ.λπ. στο ύψος των αεραγωγών διότι μπορεί να προκαλέσουν ζημιά στην επένδυση του ταμπλό.



Χρήση μηχανημάτων καθαρισμού υψηλής πίεσης ή σπρέι στο εσωτερικό της καμπίνας επιβατών:

εάν δεν λάβετε προφυλάξεις κατά τη χρήση, ενδέχεται να βλάψετε, μεταξύ άλλων, την καλή λειτουργία των ηλεκτρικών και ηλεκτρονικών εξαρτημάτων που υπάρχουν στο αυτοκίνητο.

4.16

Κεφάλαιο 5: Πρακτικές συμβουλές

Σκασμένο ελαστικό, εφεδρικός τροχός	5.2
Κιτ επισκευής ελαστικών	5.4
Εργαλεία	5.8
Τάσι - τροχός	5.10
Αλλαγή τροχού	5.11
Ελαστικά (ασφάλεια ελαστικών, τροχοί, χειμερινή χρήση)	5.13
Εμπρός προβολείς (αντικατάσταση λαμπτήρων)	5.16
Πίσω φώτα και φώτα θέσης (αντικατάσταση λαμπτήρων)	5.18
Εσωτερικός φωτισμός (αντικατάσταση λαμπτήρων)	5.22
Κλειδί: μπαταρία	5.29
Έξυπνο κλειδί: μπαταρία	5.31
Προεγκατάσταση ραδιοφωνου	5.33
Εγκατάσταση και χρήση των αξεσουάρ: σημαντικές συστάσεις	5.34
Ασφάλειες	5.35
Μάκτρα υαλοκαθαριστήρων: αντικατάσταση	5.38
Ρυμούλκα	5.40
Προβλήματα στη λειτουργία	5.44
	5.1

ΣΚΑΣΜΕΝΟ ΕΛΑΣΤΙΚΟ, ΕΦΕΔΡΙΚΟΣ ΤΡΟΧΟΣ (1/2)

Εάν σας σκάσει λάστιχο

Ανάλογα με το αυτοκίνητο, έχετε στη διάθεσή σας είτε έναν εφεδρικό τροχό ή ένα κιτ επισκευής ελαστικών ➔ 5.4.

Αυτοκίνητο εξοπλισμένο με σύστημα παρακολούθησης της πίεσης των ελαστικών

Σε περίπτωση χαμηλής πίεσης (σκασμένο ελαστικό, ξεφούσκωτο ελαστικό κ.λπ.), στο καντράν ανάβει το ενδεικτικό  ➔ 2.23.

Σε ορισμένες περιπτώσεις (σκασμένο πίσω ελαστικό, φορτωμένο αυτοκίνητο με εξοπλισμό ρυμούλκησης) απαιτείται ανύψωση του αυτοκινήτου πρώτα (από το σημείο ανύψωσης που βρίσκεται πιο κοντά στον αντίστοιχο τροχό), ώστε να είναι εφικτή η πρόσβαση στον εφεδρικό τροχό ➔ 5.11.

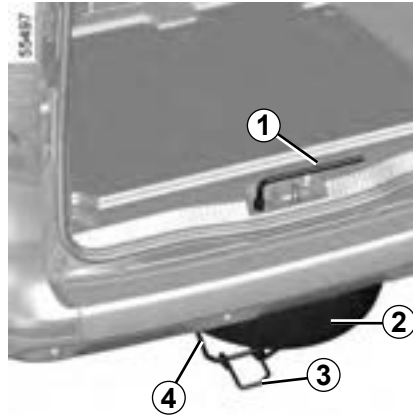

Εφεδρικός τροχός 2

Τοποθετείται στη γέφυρα 4 κάτω από το δάπεδο, στο πίσω τμήμα του αυτοκινήτου.

Για να αποκτήσετε πρόσβαση στον εφεδρικό τροχό

- Ανοίξτε την πόρτα του πορτ-μπαγκάζ,
- χαλαρώστε το παξιμάδι χρησιμοποιώντας το μπουλονόκλειδο 1 ➔ 5.8,
- απασφαλίστε τη βάση, συγκρατώντας την από τη λαβή 3,
- απελευθερώστε τον εφεδρικό τροχό.



Σε περίπτωση στάθμευσης στην άκρη του δρόμου, είναι απαραίτητο να ενημερώσετε τους υπόλοιπους οδηγούς για την παρουσία του αυτοκινήτου σας, χρησιμοποιώντας ένα τρίγωνο ασφαλείας ή με όποια άλλα μέσα επιβάλλει η τοπική νομοθεσία της χώρας στην οποία βρίσκεστε.



Μην αφήνετε ποτέ τα εργαλεία ατακτοποιήτα μέσα στο αυτοκίνητο: Υπάρχει κίνδυνος να εκτιναχθούν σε περίπτωση φρεναρίσματος. Μετά τη χρήση, φροντίστε να τοποθετήσετε σωστά τα εργαλεία στις υποδοχές τους: **αν δεν το κάνετε αυτό κίνδυνος τραυματισμού.**

Ο γρύλος προορίζεται για την αλλαγή τροχού. Σε καμία περίπτωση, δεν πρέπει να χρησιμοποιείται για τη διεξαγωγή επισκευής ή για την πρόσβαση κάτω από το αυτοκίνητο.

ΣΚΑΣΜΕΝΟ ΕΛΑΣΤΙΚΟ, ΕΦΕΔΡΙΚΟΣ ΤΡΟΧΟΣ (2/2)

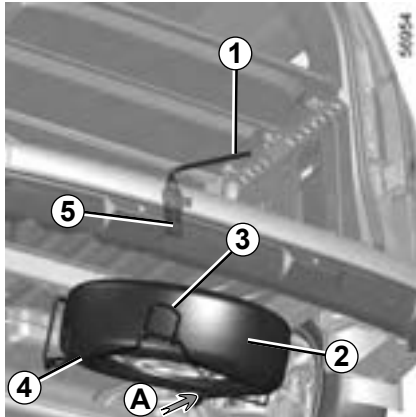

Για να τακτοποιήσετε τον τροχό στη γέφυρα

- Βεβαιωθείτε ότι επανατοποθετήσατε τον τροχό **2** σωστά στον κλωβό, με τη βαλβίδα στραμμένη προς τα κάτω,
- τοποθετήστε τον τροχό όσο το δυνατόν πιο δεξιά και στο κάτω μέρος του κλωβού **4** (κίνηση **A**),
- βεβαιωθείτε ότι η λαβή **3** που βρίσκεται στην αριστερή πλευρά είναι ανυψωμένη και κινητή,
- σηκώστε τον κλωβό **4** από τη λαβή **3** χρησιμοποιώντας το αριστερό σας χέρι, κρατώντας πατημένο το τιμόνι **2** στο κάτω μέρος του κλωβού χρησιμοποιώντας το δεξί σας χέρι,

- συνδέστε τη λαβή **3** μετακινώντας την ελαφρώς προς τα αριστερά, εάν είναι απαραίτητο, για να βρείτε το άγκιστρο **5**,
- σφίξτε το παξιμάδι χρησιμοποιώντας το κλειδί **1** για επανατοποθέτηση και ασφάλιση του συγκροτήματος,
- βεβαιωθείτε ότι ασφαλίστε καλά.



Εάν ο εφεδρικός τροχός παραμένει ο ίδιος για πολλά χρόνια, ελέγξτε, σε ένα Επίσημο Συνεργείο, ότι εξακολουθεί να είναι λειτουργικός και ότι μπορεί να χρησιμοποιηθεί χωρίς κίνδυνο.

Όχημα εξοπλισμένο με εφεδρικό τροχό διαφορετικό από τους υπόλοιπους τέσσερις τροχούς:

- Μην τοποθετείτε ποτέ περισσότερους από έναν εφεδρικούς τροχούς στο ίδιο αυτοκίνητο.
- Επειδή το σκασμένο ελαστικό είναι φαρ- δύτερο από αυτό του εφεδρικού τροχού, η απόσταση του αυτοκινήτου από το έδαφος είναι μικρότερη.
- Αντικαταστήστε το συντομότερο τον εφεδρικό τροχό με έναν τροχό ίδιο με τον αρχικό.
- Κατά τη χρήση, η οποία πρέπει να είναι προσωρινή, η ταχύτητα οδήγησης δεν πρέπει να υπερβαίνει την ταχύτητα που αναγράφεται στην ετικέτα επάνω στον τροχό.
- Η τοποθέτηση αυτού του τροχού μπορεί να τροποποιηθεί τη συνηθισμένη συμπεριφορά του αυτοκινήτου σας. Αποφεύγετε τις απότομες επιταχύνσεις και επιβραδύνσεις και μειώστε την ταχύτητά σας στις στροφές.
- Εάν πρέπει να χρησιμοποιήσετε αλυσίδες χιονιού, τοποθετήστε τον εφεδρικό τροχό στον πίσω άξονα και ελέγξτε την πίεση των ελαστικών.

ΚΙΤ ΕΠΙΣΚΕΥΗΣ ΕΛΑΣΤΙΚΩΝ (1/4)

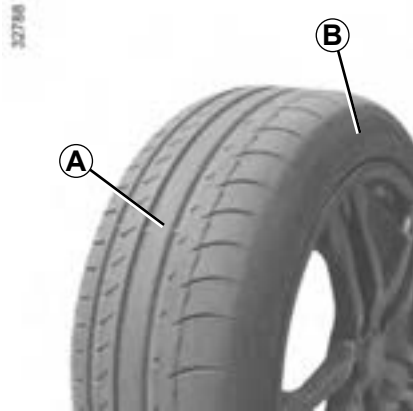

Το κιτ επισκευάζει τα ελαστικά όταν το πέλμα **A** έχει υποστεί ζημιά από αντικείμενα μικρότερα από 4 mm. Δεν μπορεί να επιδιορθώσει όλους τους τύπους τρυπημάτων, όπως κοψίματα μεγαλύτερα από 4 mm ή κοψίματα στα πλαϊνά του ελαστικού **B**.

Βεβαιωθείτε, επίσης, ότι η ζάντα του αυτοκινήτου σας βρίσκεται σε καλή κατάσταση.

Μην επιχειρήσετε να αφαιρέσετε το ξένο σώμα που προκάλεσε το σκάσιμο, εάν αυτό βρίσκεται ακόμη μέσα στο ελαστικό.



Μη χρησιμοποιείτε το κιτ επισκευής ελαστικών εάν το ελαστικό έχει καταστραφεί μετά από οδήγηση με σκασμένο ελαστικό.

Συνεπώς, ελέγξτε με προσοχή τις πλευρές των ελαστικών πριν από οποιαδήποτε επέμβαση.

Παρομοίως, η οδήγηση με ελαφρώς έως και εντελώς ξεφούσκωτα (ή σκασμένα) ελαστικά συνεπάγεται κινδύνους για την ασφάλεια, οι οποίοι ενδέχεται να είναι μη αναστρέψιμοι.

Αυτή η επισκευή είναι προσωρινή.

Ένα σκασμένο ελαστικό πρέπει να εξετάζεται (και να επισκευάζεται εάν γίνεται) από έναν ειδικό το συντομότερο δυνατό.

Κατά την αντικατάσταση ενός ελαστικού που έχει επισκευαστεί με αυτό το κιτ, πρέπει να ειδοποιήσετε τον ειδικό ότι έχει πραγματοποιηθεί τέτοια επισκευή.

Κατά την οδήγηση, ενδέχεται να αισθανθείτε έναν κραδασμό λόγω της παρουσίας του προϊόντος μέσα στο ελαστικό.



Το κιτ είναι εγκεκριμένο μόνο για το φούσκωμα των ελαστικών του αυτοκινήτου το οποίο είναι εξοπλισμένο, από το εργοστάσιο, με αυτό το κιτ.

Σε καμία περίπτωση δεν πρέπει να χρησιμοποιηθεί για το φούσκωμα των ελαστικών άλλου αυτοκινήτου ή για οποιοδήποτε άλλο φουσκωτό αντικείμενο (σωσίβιο, βάρκα...).

Αποφεύγετε την εκτόξευση του προϊόντος στο δέρμα, κατά το χειρισμό της φιάλης του προϊόντος επισκευής. Εάν ωστόσο διαφύγουν σταγόνες, ξεπλύνετε με άφθονο νερό.

Μην αφήνετε το κιτ επισκευής σε σημείο στο οποίο έχουν πρόσβαση παιδιά.

Μην πετάτε οπουδήποτε τις κενές φιάλες. Παραδίδετέ τες σε ένα Επίσημο Συνεργείο της μάρκας ή σε έναν οργανισμό επιφορτισμένο με την περισυλλογή τους.

Η φιάλη έχει περιορισμένη διάρκεια ζωής, η οποία αναγράφεται πάνω στην ετικέτα της. Ελέγχετε την ημερομηνία λήξης.

Μεταβείτε σε ένα Επίσημο Συνεργείο της μάρκας για να αντικαταστήσετε το σωληνάκι φουσκώματος και τη φιάλη του προϊόντος επισκευής.

ΚΙΤ ΕΠΙΣΚΕΥΗΣ ΕΛΑΣΤΙΚΩΝ (2/4)

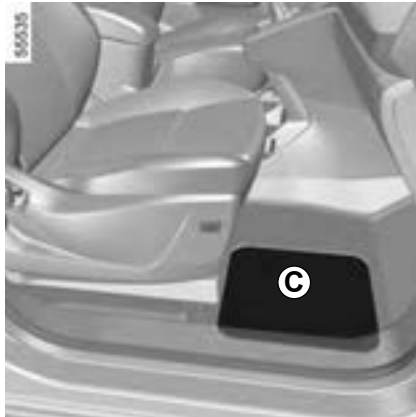

Ανάλογα με το αυτοκίνητο, σε περίπτωση σκασμένου ελαστικού, χρησιμοποιήστε το kit που βρίσκεται στον αποθηκευτικό χώρο κάτω από το καπάκι **C** στο χώρο ποδιών του μπροστινού δεξιού καθίσματος.

Αυτοκίνητο εξοπλισμένο με σύστημα παρακολούθησης της πίεσης των ελαστικών

Σε περίπτωση χαμηλής πίεσης (σκασμένο ελαστικό, ξεφούσκωτο ελαστικό κ.λπ.),

στο καντράν ανάβει το ενδεικτικό  ➔ 2.23.

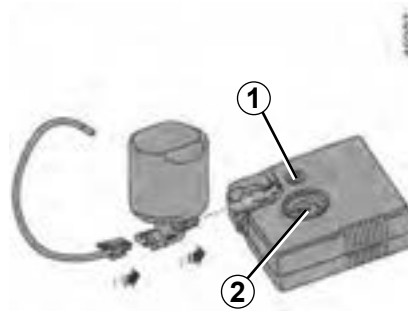

Με τον κινητήρα σε λειτουργία και δεμένο το χειρόφρενο:

- αποσυνδέστε τα αξεσουάρ που είναι ήδη συνδεδεμένα στις πρίζες αξεσουάρ του αυτοκινήτου,
- ανατρέξτε στις πληροφορίες σχετικά με τον συμπιεστή του kit πλήρωσης που βρίσκεται στο πορτ-μπαγκάζ του αυτοκινήτου και ακολουθήστε τις οδηγίες,
- φουσκώστε το ελαστικό με τη συνιστώμενη πίεση ➔ 4.8,
- μετά από μέγιστο χρόνο 15 λεπτών, σταματήστε την πλήρωση και διαβάστε την ένδειξη πίεσης (στο μανόμετρο 2).

Σημείωση: όσο η φιάλη αδειάζει (περίπου 30 δευτερόλεπτα), το μανόμετρο **2** θα εμφανίζει στιγμιαία μια πίεση 6 bar, στη συνέχεια η πίεση θα πέσει,

- Ρυθμίστε την πίεση: για να την αυξήσετε, συνεχίστε το φούσκωμα με το kit. Για να την μειώσετε, πιέστε το πλήκτρο **1**.



Πριν χρησιμοποιήσετε το kit, παρκάρετε το αυτοκίνητο έτσι ώστε να βρίσκεται αρκετά μακριά από την περιοχή της κυκλοφορίας, ενεργοποιήστε τα αλάρμ και δέστε το χειρόφρενο, κατεβάστε όλους τους επιβάτες από το αυτοκίνητο κρατώντας τους μακριά από την περιοχή της κυκλοφορίας.

ΚΙΤ ΕΠΙΣΚΕΥΗΣ ΕΛΑΣΤΙΚΩΝ (3/4)

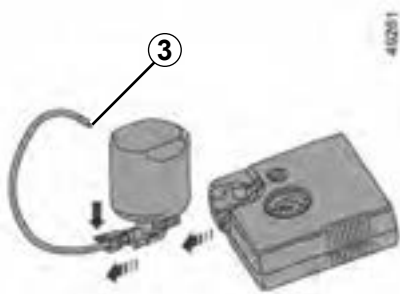

Εάν δεν επιτευχθεί η συνιστώμενη πίεση των 1,8 bar μετά από 15 λεπτά, η επισκευή είναι αδύνατη. Μην οδηγήσετε το αυτοκίνητο. Συμβουλευθείτε έναν επίσημο αντιπρόσωπο.



Τίποτε δεν πρέπει να τοποθετείται γύρω από τα πόδια του οδηγού καθώς σε απότομο φρενάρισμα τέτοια αντικείμενα μπορεί να γλιστρήσουν κάτω από τα πεντάλ και να εμποδίσουν τη χρήση τους.

5.6

Όταν το ελαστικό φουσκώσει σωστά, αφαιρέστε το kit: ξεβιδώστε αργά τον προσαρμογέα φουσκώματος από το δοχείο 3 για να αποφύγετε τυχόν πιτσιλίσματα προϊόντος και φυλάξτε το δοχείο σε πλαστική συσκευασία για να αποφύγετε τυχόν διαρροές προϊόντος.

- Κολλήστε την ετικέτα συστάσεων οδήγησης (που βρίσκεται κάτω από τη φιάλη) σε σημείο ορατό από τον οδηγό επάνω στο ταμπλό.
- Τακτοποιήστε το kit.
- Στο τέλος του πρώτου σταδίου φουσκώματος, το ελαστικό θα χάνει πάντα, είναι υποχρεωτικό να πραγματοποιείτε μια δι-αδρομή για να κλείσετε την τρύπα.
- Ξεκινήστε αμέσως και οδηγήστε με ταχύτητα μεταξύ 20 έως 60 χλμ./ώρα, ώστε το προϊόν να κατανεμηθεί ομοιόμορφα στο εσωτερικό του ελαστικού και, στη συνέχεια, μετά από απόσταση 3 χλμ., σταματήστε και ελέγξτε την πίεση.
- Εάν η πίεση είναι πάνω από 1,3 bar αλλά κάτω από τη συνιστώμενη πίεση (ανατρέξτε στην ετικέτα που είναι κολλημένη στην άκρη της πόρτας του οδηγού), ρυθμίστε την. Σε αντίθετη περίπτωση, απευθυνθείτε σε εξουσιοδοτημένο αντιπρόσωπο: το ελαστικό δεν επισκευάζεται.



Μην αφήνετε ποτέ τα εργαλεία ατακτοποιητά μέσα στο αυτοκίνητο: Υπάρχει κίνδυνος να εκτιναχθούν σε περίπτωση φρεναρίσματος. Μετά τη χρήση, βεβαιωθείτε ότι το kit φουσκώματος είναι σωστά τοποθετημένο στη βάση του, μέσα στη θήκη του, στερεώστε τον ιμάντα και, στη συνέχεια, βεβαιωθείτε ότι η θυρίδα πρόσβασης στο kit φουσκώματος είναι σωστά ασφαλισμένη.

Κίνδυνος τραυματισμών.



Σε περίπτωση στάθμευσης στην άκρη του δρόμου, είναι απαραίτητο να ενημερώσετε τους υπόλοιπους οδηγούς για την παρουσία του αυτοκινήτου σας, χρησιμοποιώντας ένα τρίγωνο ασφαλείας ή με όποια άλλα μέσα επιβάλλει η τοπική νομοθεσία της χώρας στην οποία βρίσκεστε.

ΚΙΤ ΕΠΙΣΚΕΥΗΣ ΕΛΑΣΤΙΚΩΝ (4/4)

Προφύλαξη χρήσης του κιτ

Το κιτ δεν πρέπει να λειτουργεί για περισσότερα από 15 λεπτά συνεχόμενα,

Πρέπει να γίνει αντικατάσταση της φιάλης μετά την πρώτη χρήση ακόμα και εάν υπάρχει υγρό εντός της.



Προσοχή, τυχόν απώλεια ή εσφαλμένο βίδωμα μιας τάπας βαλβίδας ενδέχεται να βλάψει τη στεγανότητα των ελαστικών και να προκαλέσει απώλειες πίεσης.

Οι τάπες βαλβίδων πρέπει να είναι πάντοτε ίδιες με τις εργοστασιακές και εντελώς βιδωμένες.



Μετά από την επισκευή με το κιτ, δεν πρέπει να διανύσετε περισσότερα από 200 χλμ. Επί πλέον, μειώστε την ταχύτητά σας και μην υπερβαίνετε τα 80 χλμ./ώρα. Η ετικέτα που πρέπει να κολλήσετε σε μια εμφανή θέση στο ταμπλό, σας το υπενθυμίζει.

Ανάλογα με τη χώρα ή την τοπική νομοθεσία, οποιοδήποτε ελαστικό έχει επισκευαστεί με το κιτ επισκευής ελαστικών πρέπει να αντικατασταθεί.

ΕΡΓΑΛΕΙΑ (1/2)



Αποθηκευτικός χώρος της εργαλειοθήκης

Η εργαλειοθήκη 1 βρίσκεται κάτω από το καπάκι στο χώρο ποδιών του μπροστινού δεξιού καθίσματος.

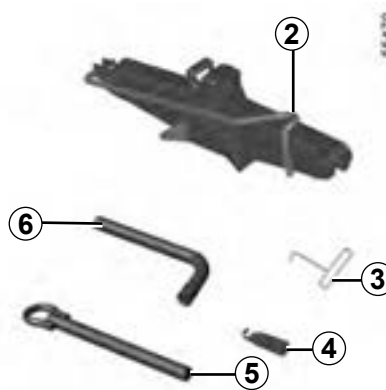

Γρύλος 2

Ξαναδιπλώστε τον σωστά πριν τον επανατοποθετήσετε μέσα στην υποδοχή του (φροντίστε να επανατοποθετήσετε σωστά τη μαμβέλα).

Κλειδί για τα τάσια 3

Χρησιμοποιήστε το για να αφαιρέσετε τα τάσια.

Οδηγός μπουλονιού τροχού 4

Για να ολοκληρώσετε το ξεβίδωμα ή να ξεκινήσετε το βίδωμα των μπουλονιών των τροχών.

Άγκιστρο ρυμούλκησης 5

→ 5.40

Μπουλονόκλειδο 6

Με αυτό μπορείτε να σφίξετε ή να ξεσφίξετε τα μπουλόνια των τροχών και το άγκιστρο ρυμούλκησης 5.

ΕΡΓΑΛΕΙΑ (2/2)

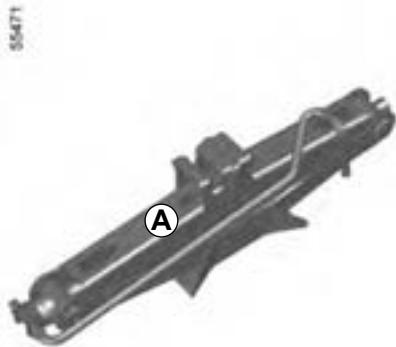

Θέση αποθήκευσης γρύλου A

Ξαναδιπλώστε σωστά το γρύλο πριν τον βάλετε στη θέση του. Βεβαιωθείτε ότι η λαβή έχει τοποθετηθεί σωστά στη θέση αποθήκευσης.

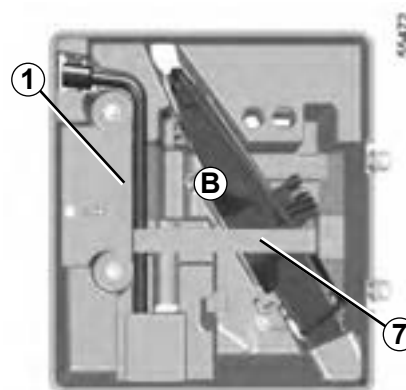

Θέση αποθήκευσης B στην εργαλειοθήκη 1

Επανατοποθετήστε τα εργαλεία στο περιβλήμα και βεβαιωθείτε ότι η διάταξη είναι σωστά τοποθετημένη (αν δεν το κάνετε μπορεί να προκληθεί θόρυβος).



πράγματι, σε περίπτωση απότομου φρεναρίσματος, αυτά τα αντικείμενα μπορεί να γλιστρήσουν κάτω από τα πεντάλ και να εμποδίσουν τη χρησιμοποίησή τους.



Μην αφήνετε ποτέ τα εργαλεία ατακτοποιητά μέσα στο αυτοκίνητο: Υπάρχει κίνδυνος να εκτιναχθούν σε περίπτωση φρεναρίσματος. Μετά τη χρήση, βεβαιωθείτε ότι τα εργαλεία είναι σωστά τοποθετημένα στο στήριγμα τους, μέσα στο περιβλήμα τους, στερεώστε τον ιμάντα 7 και, στη συνέχεια βεβαιωθείτε ότι το πεδύλιο πρόσβασης του κιτ εργαλείων είναι σωστά κλειδωμένο.

Κίνδυνος τραυματισμών.

Εάν παρέχονται μπουλόνια μαζί με τον εφεδρικό τροχό, αυτά τα μπουλόνια πρέπει να χρησιμοποιούνται μόνο για τον εφεδρικό τροχό.

Ο γρύλος προορίζεται για την αλλαγή τροχού. Σε καμία περίπτωση, δεν πρέπει να χρησιμοποιείται για τη διεξαγωγή επισκευής ή για την πρόσβαση κάτω από το αυτοκίνητο.

ΤΑΣΙΑ - ΤΡΟΧΟΙ

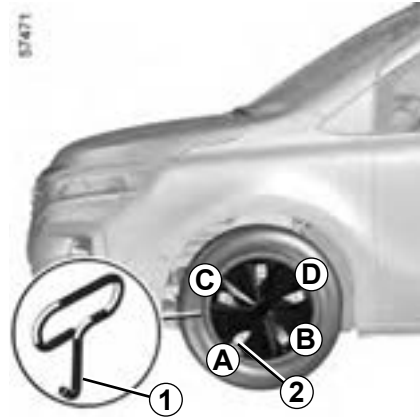

Τάσι με κρυφά μπουλόνια

Αφαιρέστε το με το κλειδί για τα τάσια 1 (που βρίσκεται μέσα στην εργαλειοθήκη) βάζοντας το γάντζο στο άνοιγμα που έχει προβλεφθεί κοντά στη βαλβίδα 2.

Για να το επανατοποθετήσετε, προσανατολίστε το σε σχέση με τη βαλβίδα 2. Πιέστε τα άγκιστρα συγκράτησης μέχρι τέρμα, ξεκινώντας από την πλευρά της βαλβίδας A, στη συνέχεια B και C και τερματίζοντας στην πλευρά D απέναντι από τη βαλβίδα.

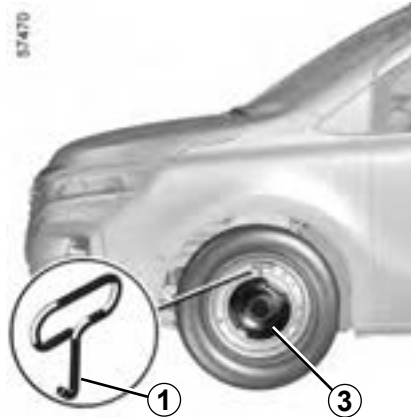

Τάσι 3

Ξεκουμπώστε το με το κλειδί για τα τάσια 1 (που βρίσκεται μέσα στην εργαλειοθήκη) βάζοντας τον γάντζο στο τάσι, στο περιφερειακό του άνοιγμα.

Για να το επανατοποθετήσετε, τοποθετήστε τις στερεώσεις του τασιού στα σημεία στερέωσης του τροχού και πιέστε με δύναμη το τάσι στο κέντρο του για το κουμπώσετε στον τροχό.

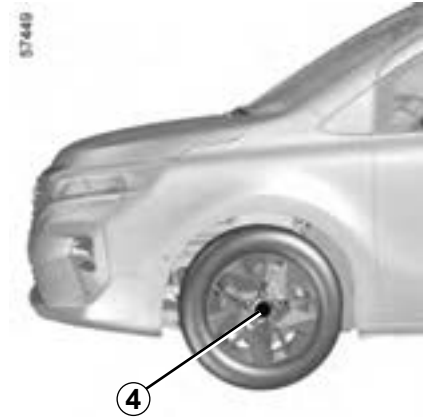

Κεντρικό τάσι με εμφανή μπουλόνια τροχών (Τάσι 4)

Έχετε απευθείας πρόσβαση στα μπουλόνια.



Μην αφήνετε ποτέ τα εργαλεία ατακτοποιήτα μέσα στο αυτοκίνητο: Υπάρχει κίνδυνος να εκτιναχθούν σε περίπτωση φρεναρίσματος. Μετά τη χρήση, βεβαιωθείτε ότι όλα τα εργαλεία είναι σωστά ασφαλισμένα στην εργαλειοθήκη και, στη συνέχεια, τοποθετήστε τα σωστά στο περιβλημά τους.

Κίνδυνος τραυματισμών.

ΑΛΛΑΓΗ ΤΡΟΧΟΥ (1/2)

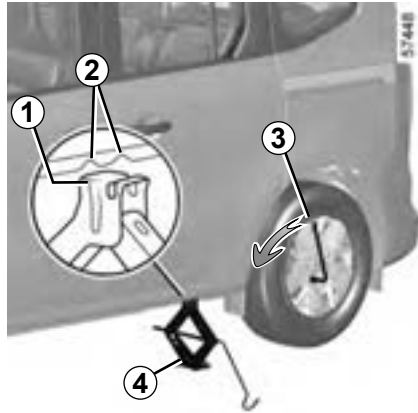

Ενεργοποιήστε τα αλάρμ.

Παρκάρτε το αυτοκίνητο μακριά από την κυκλοφορία σε οριζόντιο, μη ολισθηρό και σταθερό έδαφος.

Δέστε το χειρόφρενο και επιλέξτε μια ταχύτητα (πρώτη ή όπισθεν).

Κατεβάστε όλους τους επιβάτες από το αυτοκίνητο κρατώντας τους μακριά από την περιοχή της κυκλοφορίας.

Αυτοκίνητα εξοπλισμένα με γρύλο και μπουλονόκλειδο

Εάν είναι απαραίτητο, βγάλτε το τάσι.

Ξεμπλοκάρτε τα μπουλόνια του τροχού χρησιμοποιώντας το μπουλονόκλειδο **3**. Τοποθετήστε το κατά τέτοιο τρόπο ώστε να το πιέζετε προς τα κάτω.

Τοποθετήστε το γρύλο **4** οριζόντια. Η κεφαλή του γρύλου **πρέπει** να τοποθετηθεί στο ίδιο επίπεδο με το ενισχυμένο πάνελ που βρίσκεται πλησιέστερα στον σχετικό τροχό.



Σε περίπτωση στάθμευσης στην άκρη του δρόμου, είναι απαραίτητο να ενημερώσετε τους υπόλοιπους οδηγούς για την παρουσία του αυτοκινήτου σας, χρησιμοποιώντας ένα τρίγωνο ασφαλείας ή με όποια άλλα μέσα επιβάλλει η τοπική νομοθεσία της χώρας στην οποία βρίσκεστε.

Ξεκινήστε την ανύψωση του γρύλου χειροκίνητα, τοποθετώντας την πλάκα στήριξης γρύλου **1** στην εσοχή κάτω από το όχημα, η οποία βρίσκεται ανάμεσα στις δύο εγκοπές **2**.

Συνεχίστε να βιδώνετε για να τοποθετήσετε σωστά τη βάση του γρύλου (πρέπει να βρίσκεται κάτω από το αυτοκίνητο και να είναι ευθυγραμμισμένη κάθετα προς την κεφαλή του γρύλου).

Γυρίστε μερικές στροφές για να σηκωθεί ο τροχός από το έδαφος.

ΑΛΛΑΓΗ ΤΡΟΧΟΥ (2/2)

Αφαιρέστε τα μπουλόνια και βγάλτε τον τροχό.

Τοποθετήστε τον εφεδρικό τροχό στην κεντρική πλήμνη και γυρίστε τον μέχρι να συμπέσουν οι τρύπες στερέωσης του τροχού και της πλήμνης.

Σφίξτε τα μπουλόνια ελέγχοντας ότι ο τροχός έχει τοποθετηθεί σωστά στην πλήμνη του.

Κατεβάστε τον γρύλο.

Όταν οι τροχοί ακουμπήσουν στο έδαφος, σφίξτε καλά τα μπουλόνια και ελέγξτε το σφίξιμο και την πίεση του εφεδρικού τροχού το συντομότερο δυνατό.



Εάν σας σκάσει λάστιχο, αντικαταστήστε τον τροχό το ταχύτερο δυνατό.

Ένα σκασμένο ελαστικό πρέπει να εξετάζεται (και να επισκευάζεται εάν γίνεται) από έναν ειδικό.

Αυτοκίνητο εξοπλισμένο με σύστημα παρακολούθησης της πίεσης των ελαστικών

Σε περίπτωση χαμηλής πίεσης (σκασμένο ελαστικό, ξεφούσκωτο ελαστικό κ.λπ.),

στο καντράν ανάβει το ενδεικτικό



→ 2.23.



Μην αφήνετε ποτέ τα εργαλεία ατακτοποιήτα μέσα στο αυτοκίνητο: Υπάρχει κίνδυνος να εκτιναχθούν σε περίπτωση φρεναρίσματος. Μετά τη χρήση, βεβαιωθείτε ότι τα εργαλεία είναι σωστά τοποθετημένα στο στήριγμα τους, μέσα στο περιβλημά τους, στερεώστε τον ιμάντα και, στη συνέχεια, βεβαιωθείτε ότι η θυρίδα πρόσβασης στο κιτ εργαλείων είναι σωστά κλειδωμένη.

Κίνδυνος τραυματισμών.

Ο γρύλος προορίζεται για την αλλαγή τροχού. Σε καμία περίπτωση, δεν πρέπει να χρησιμοποιείται για τη διεξαγωγή επισκευής ή για την πρόσβαση κάτω από το αυτοκίνητο.

ΕΛΑΣΤΙΚΑ (1/3)

Ασφάλεια ελαστικών-τροχών

Τα ελαστικά αποτελούν τη μοναδική επαφή του αυτοκινήτου με το δρόμο. Είναι, λοιπόν, απαραίτητο να τα διατηρείτε σε καλή κατάσταση.

Πρέπει υποχρεωτικά να συμμορφώνεστε με τις κατά τόπους διατάξεις του κώδικα οδικής κυκλοφορίας.

Συντήρηση των ελαστικών

Τα ελαστικά πρέπει να βρίσκονται σε καλή κατάσταση και τα σκαλίσματά του πέλματος να έχουν ικανοποιητικό βάθος. Τα ελαστικά που συνιστούν οι Τεχνικές Υπηρεσίες μας διαθέτουν δείκτες φθοράς, **1** δηλαδή **εξογκώματα-δείκτες ενσωματωμένους στο υλικό του πέλματος σε πολλά σημεία.**



Οι απροσεξίες στην οδήγηση, όπως «χτυπήματα στο πεζοδρόμιο», μπορεί να προκαλέσουν φθορές στα ελαστικά και τις ζάντες καθώς και να απορρυθμίσουν το μπροστινό ή το πίσω σύστημα. Σε αυτήν την περίπτωση, ζητήστε έλεγχο της κατάστασής τους σε ένα Επίσημο Συνεργείο της μάρκας.

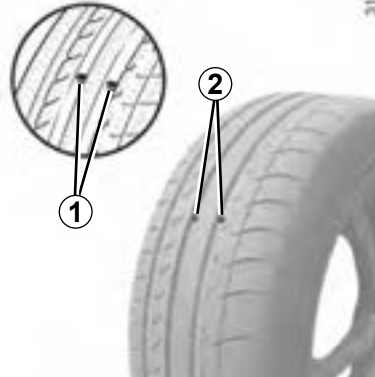

Όταν το πέλμα των ελαστικών φθαρεί μέχρι το σημείο των δεικτών φθοράς, **οι δείκτες γίνονται ορατοί 2: τότε** είναι απαραίτητο να αντικαταστήσετε τα ελαστικά επειδή το καουτσούκ του πέλματος έχει **μέγιστο βάθος 1,6 mm και αυτό έχει ως αποτέλεσμα την κακή πρόσφυση σε υγρό οδόστρωμα.**

Υπερβολική φόρτωση του αυτοκινήτου, μεγάλες διαδρομές σε αυτοκινητόδρομους, κυρίως με πολύ ζεστό καιρό καθώς και συχνή οδήγηση σε κακό οδόστρωμα συμβάλλουν στην ταχύτερη φθορά των ελαστικών και επηρεάζουν αρνητικά την ασφάλεια.

Πίεση ελαστικών

Τηρείτε τις συνιστώμενες πιέσεις των ελαστικών (συμπεριλαμβανομένου του εφεδρικού τροχού), ελέγχετε τις τουλάχιστον μια φορά το μήνα και πριν από κάθε μεγάλο ταξίδι (συμβουλευθείτε την ετικέτα που είναι κολλημένη στο πλαίσιο της πόρτας του οδηγού).



Οι εσφαλμένες πιέσεις των ελαστικών οδηγούν σε μη φυσιολογική φθορά τους και ασυνήθιστη υπερθέρμανση. Αυτοί

είναι παράγοντες που μπορούν να επηρεάσουν σοβαρά την ασφάλεια και να οδηγήσουν σε:

- κακό κράτημα στο δρόμο,
- κίνδυνο κλαταρίσματος ή παραμόρφωσης.

Η πίεση ελαστικών εξαρτάται από το φορτίο και την ταχύτητα χρήσης. Ρυθμίστε τις πιέσεις σε συνάρτηση με τις συνθήκες χρήσης (συμβουλευθείτε την ετικέτα που είναι κολλημένη στο πλαίσιο της πόρτας του οδηγού).

ΕΛΑΣΤΙΚΑ (2/3)

Ελέγχετε την πίεση, όταν τα ελαστικά είναι κρύα μη λαμβάνετε υπ' όψη σας την υψηλή πίεση που μετρήσατε με ζεστό καιρό ή μετά από διαδρομή όπου το αυτοκίνητο ανέπτυξε υψηλές ταχύτητες.

Εάν δεν είναι δυνατός ο έλεγχος της πίεσης με **κρύα** ελαστικά, θα πρέπει να προσαυξάνετε τις συνιστώμενες πιέσεις κατά **0,2** έως **0,3 bar** (ή 3 PSI).

Δεν πρέπει να ξεφουσκώνετε ποτέ ένα ζεστό ελαστικό.



Προσοχή, τυχόν απώλεια ή εσφαλμένο βίδωμα μιας τάπας βαλβίδας ενδέχεται να βλάψει τη στεγανότητα των ελαστικών και να προκαλέσει απώλειες πίεσης

Οι τάπες βαλβίδων πρέπει να είναι πάντοτε ίδιες με τις εργοστασιακές και εντελώς βιδωμένες

5.14

Αυτοκίνητο εξοπλισμένο με σύστημα παρακολούθησης της πίεσης των ελαστικών

Σε περίπτωση χαμηλής πίεσης (σκασμένο ελαστικό, ξεφούσκωτο ελαστικό κ.λπ.), στο καντράν ανάβει το ενδεικτικό προειδοποίησης , ➔ 2.23.

Εφεδρικός τροχός

➔ 5.2, ➔ 5.11.

Εναλλαγή (σταύρωμα) των τροχών

Δεν συνιστάται.

Αντικατάσταση των ελαστικών



Για την ασφάλειά σας και την τήρηση της ισχύουσας νομοθεσίας.

Όταν χρειαστεί να αντικαταστήσετε τα ελαστικά, πρέπει πάντοτε να τοποθετείτε καινούργια της ίδιας μάρκας, ίδιων διαστάσεων, τύπου και κατασκευής στον ίδιο άξονα.

Απαιτείται είτε να έχουν τουλάχιστον ίση χωρητικότητα φορτίου και ίση ονομαστική ταχύτητα με τα αρχικά ελαστικά ή να συστήνονται από επίσημη αντιπροσωπεία.

Η μη τήρηση αυτών των οδηγιών μπορεί να θέσει σε κίνδυνο την ασφάλειά σας και να καταστήσει παράνομο το αυτοκίνητο σας.

Κίνδυνος απώλειας του ελέγχου του αυτοκινήτου.

ΕΛΑΣΤΙΚΑ (3/3)

Χειμερινή οδήγηση

Αλυσίδες

Για λόγους ασφαλείας, απαγορεύεται ρητά η τοποθέτηση αλυσίδων στον πίσω άξονα.

Οποιαδήποτε τοποθέτηση ελαστικών μεγαλύτερου μεγέθους από τα εργοστασιακά **καθιστά αδύνατη την τοποθέτηση αλυσίδων.**

Ελαστικά μονής κατεύθυνσης

Ένα ελαστικό μονής κατεύθυνσης πρέπει να τοποθετείται μόνο προς μία κατεύθυνση. Απαιτείται τήρηση της κατεύθυνσης.

Εάν ένα ελαστικό μονής κατεύθυνσης τοποθετηθεί προς την αντίθετη κατεύθυνση περιστροφής μετά από σκασμένο ελαστικό, οδηγήστε με προσοχή, ιδιαίτερα σε βρεγμένο οδόστρωμα, επειδή οι προδιαγραφές του ελαστικού δεν προσαρμόζονται ανάλογα.



Η τοποθέτηση αλυσίδων είναι δυνατή μόνο σε ελαστικά ίδιων διαστάσεων με τα εργοστασιακά ελαστικά του αυτοκινήτου

σας.

Ελαστικά «χιονιού» ή «χειμερινά»

Σας συνιστούμε να τα τοποθετείτε και στους **τέσσερις τροχούς** για να διατηρήσετε κατά το δυνατόν τις ιδιότητες πρόσφυσης του αυτοκινήτου σας.

Προσοχή αυτά τα ελαστικά έχουν ορισμένες φορές μία φορά κίνησης και ένα δείκτη μέγιστης ταχύτητας, που μπορεί να είναι χαμηλότερη από τη μέγιστη ταχύτητα του αυτοκινήτου σας.

Ελαστικά με καρφιά

Αυτός ο τύπος ελαστικών χρησιμοποιείται για περιορισμένο χρονικό διάστημα, το οποίο καθορίζεται από την ισχύουσα νομοθεσία. Είναι απαραίτητο να τηρείτε το όριο ταχύτητας που ορίζει η ισχύουσα νομοθεσία.

Τα ελαστικά αυτά πρέπει να τοποθετούνται τουλάχιστον στους δύο εμπρός τροχούς.



Δεν είναι δυνατή η τοποθέτηση αλυσίδων σε τροχούς 17".

Εάν επιθυμείτε να χρησιμοποιήσετε αλυσίδες, είναι απαραίτητο να προμηθευτείτε τον **ειδικό εξοπλισμό.**

Συμβουλευθείτε ένα Επίσημο Συνεργείο της μάρκας

Σε κάθε περίπτωση, σας συνιστούμε να συμβουλευέστε ένα Επίσημο Συνεργείο της μάρκας για την επιλογή του πλέον κατάλληλου εξοπλισμού για το αυτοκίνητό σας.

ΠΡΟΒΟΛΕΙΣ: αντικατάσταση λαμπτήρων (1/2)

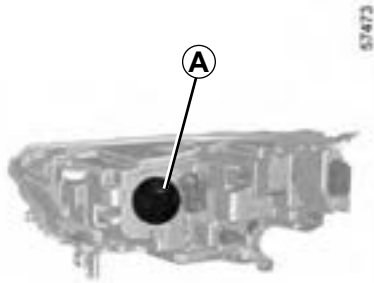

Φώτα πορείας (μεγάλη σκάλα)

Αφαιρέστε το κάλυμμα **A**.

Μετακινήστε τη βάση του λαμπτήρα **1** για να τον ξεκουμπώσετε και αντικαταστήστε το λαμπτήρα.

Τύπος λαμπτήρα: H7.



Πριν από οποιαδήποτε ενέργεια στο χώρο του κινητήρα, πρέπει να κλείσετε τον διακόπτη. ➔ 2.2 ➔ 2.3.

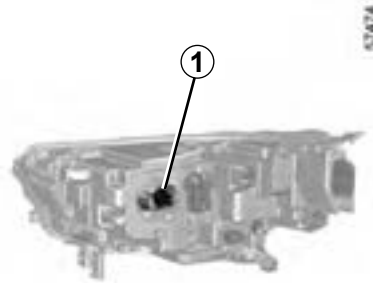

Μην πιάνετε ποτέ το λαμπτήρα από το γυαλί. Πιάστε τον από τη βάση του.

Χρησιμοποιήστε **οπωσδήποτε** λαμπτήρες που δεν εκπέμπουν υπεριώδη ακτινοβολία (anti U.V. 55W) για να μην καταστρέψετε το πλαστικό γυαλί των προβολέων. Σημειώστε τη σωστή θέση του λαμπτήρα πριν από την εξαγωγή, ώστε να τον επανατοποθετήσετε σωστά.

Αφού αντικαταστήσετε το λαμπτήρα, φροντίστε να επανατοποθετήσετε σωστά το κάλυμμα.



Οι λαμπτήρες βρίσκονται υπό πίεση και μπορεί να σκάσουν κατά την αντικατάσταση.

Κίνδυνος τραυματισμών.



Το σύστημα μετάδοσης κίνησης σε ένα ηλεκτροκίνητο αυτοκίνητο χρησιμοποιεί συνεχή τάση «400 V» περίπου.

Το σύστημα αυτό μπορεί να παραμείνει ζεστό κατά τη διάρκεια και αφού κλείσετε τον διακόπτη. Τηρείτε τα μηνύματα προειδοποίησης που υπάρχουν στις ετικέτες του αυτοκινήτου.

Οποιαδήποτε επέμβαση ή τροποποίηση στο ηλεκτρικό σύστημα «400 V» του αυτοκινήτου (εξαρτήματα, καλώδια, βύσματα, μπαταρία έλξης) απαγορεύεται αυστηρά.

Κίνδυνος σοβαρού τραυματισμού ή και ηλεκτροπληξίας που ενδέχεται να καταλήξει σε θάνατο.

Επί πλέον είναι πιθανό να αρχίσει να λειτουργεί το βε-ντιλατέρ ανά πάσα στιγμή



Το ενδεικτικό προειδοποίησης που είναι ενσωματωμένο στο χώρο του κινητήρα σας το υπενθυμίζει.

Κίνδυνος τραυματισμών.

ΠΡΟΒΟΛΕΙΣ: αντικατάσταση λαμπτήρων (2/2)

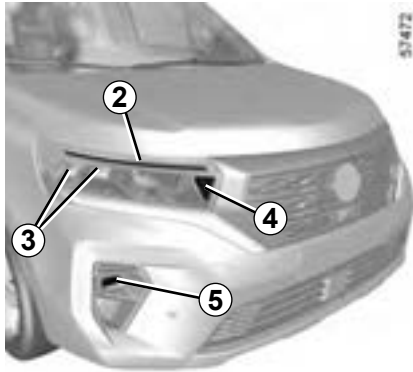

Φώτα ημέρας, LED εμπρός φώτα θέσης 2

Συμβουλευθείτε ένα Επίσημο Συνεργείο της μάρκας.

LED Φώτα διασταύρωσης (μεσαία σκάλα) 3

Συμβουλευθείτε ένα Επίσημο Συνεργείο της μάρκας.

Ανάλογα με την τοπική νομοθεσία ή προληπτικά: προμηθευθείτε, από ένα Επίσημο Συνεργείο της μάρκας, ένα κουτί με πλήρες σετ εφεδρικών λαμπτήρων και σετ ασφαλειών.

LED ενδεικτικά των φλας 4

Συμβουλευθείτε ένα Επίσημο Συνεργείο της μάρκας.

LED εμπρός προβολείς ομίχλης 5

Συμβουλευθείτε ένα Επίσημο Συνεργείο της μάρκας.



Κάθε επέμβαση (ή μετατροπή) στο ηλεκτρικό κύκλωμα πρέπει να πραγματοποιείται από ένα Επίσημο Συνεργείο της μάρκας που έχει στη διάθεσή του όλα τα απαραίτητα ανταλλακτικά για την προσαρμογή. Μια λανθασμένη σύνδεση μπορεί να προκαλέσει ζημιά στην ηλεκτρική εγκατάσταση (καλωδίωση, όργανα και ιδίως στον εναλλάκτη).

ΠΙΣΩ ΦΩΤΑ ΚΑΙ ΦΩΤΑ ΘΕΣΗΣ: Αντικατάσταση λαμπτήρων (1/4)

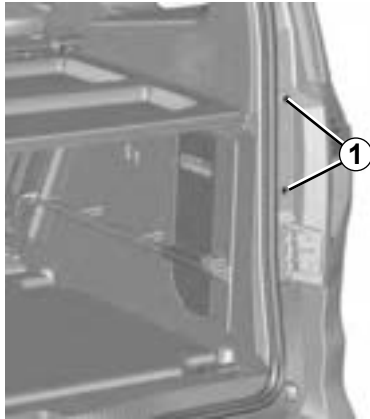

Φλας, φώτα οπισθοπορείας, φώτα ομίχλης και φώτα στοπ

Για να αφαιρέσετε το φωτιστικό σώμα, ξεβιδώστε τις βίδες 1.

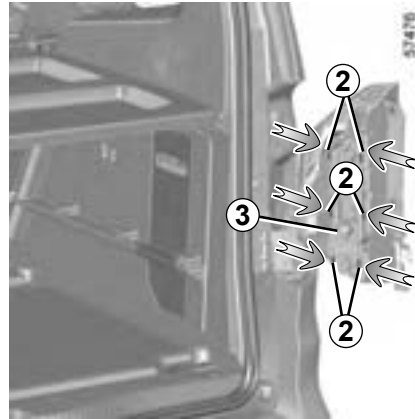

Από την έξω πλευρά, αφαιρέστε το συγκρότημα του φαναριού τραβώντας το προς τα πίσω.

Αφαιρέστε τη βάση λαμπτήρα 3 ελευθερώνοντας τα κλιπ 2.

Επανατοποθέτηση

Για να επανατοποθετήσετε, ακολουθήστε την αντίστροφη διαδικασία φροντίζοντας να μην προκαλέσετε ζημιά στην καλωδίωση, και στερεώστε τα κλιπ 2 στη βάση του λαμπτήρα 3.

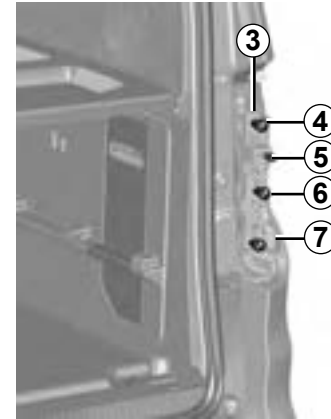

4 Φως στοπ

Τύπος λαμπτήρα 4: P21W ή, ανάλογα με το αυτοκίνητο, PR21W.

5 Φως όπισθεν

Τύπος λαμπτήρα 5: W16W.

6 Φλας

Τύπος λαμπτήρα 6: PY21W.

7 Φως ομίχλης

Τύπος λαμπτήρα 7: P21W.



Οι λαμπτήρες βρίσκονται υπό πίεση και μπορεί να σκάσουν κατά την αντικατάσταση.

Κίνδυνος τραυματισμών

Ανάλογα με την τοπική νομοθεσία ή προληπτικά: προμηθευθείτε, από ένα Επίσημο Συνεργείο της μάρκας, ένα κουτί με πλήρες σετ εφεδρικών λαμπτήρων και σετ ασφαλειών.

ΠΙΣΩ ΦΩΤΑ ΚΑΙ ΦΩΤΑ ΘΕΣΗΣ: Αντικατάσταση λαμπτήρων (2/4)



LED φώτα θέσης 8

Συμβουλευθείτε ένα Επίσημο Συνεργείο της μάρκας.

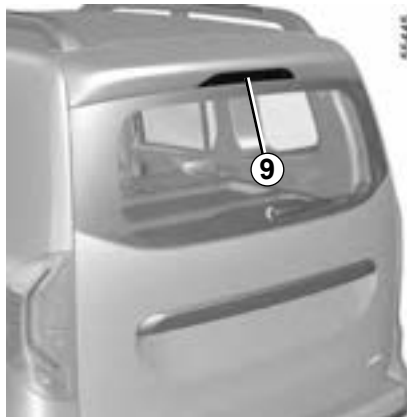

Τρίτο LED φως στοπ 9

Συμβουλευθείτε ένα Επίσημο Συνεργείο της μάρκας.

ΠΙΣΩ ΦΩΤΑ ΚΑΙ ΦΩΤΑ ΘΕΣΗΣ: Αντικατάσταση λαμπτήρων (3/4)



LED φώτα πινακίδας κυκλοφορίας 10

(ανάλογα με το αυτοκίνητο)

Συμβουλευθείτε ένα Επίσημο Συνεργείο της μάρκας.

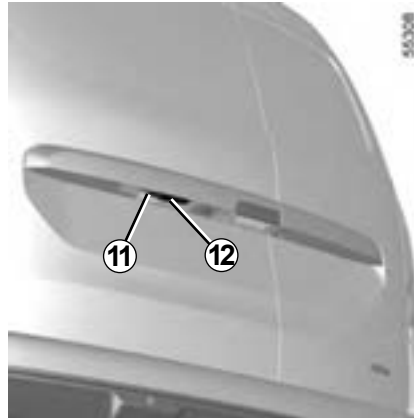

Φως πινακίδας κυκλοφορίας

Ξεβιδώστε τη βίδα 11.

Αφαιρέστε το κάλυμμα του φωτιστικού 12 για να αποκτήσετε πρόσβαση στο λαμπτήρα.

Τύπος λαμπτήρα: **W5W**.

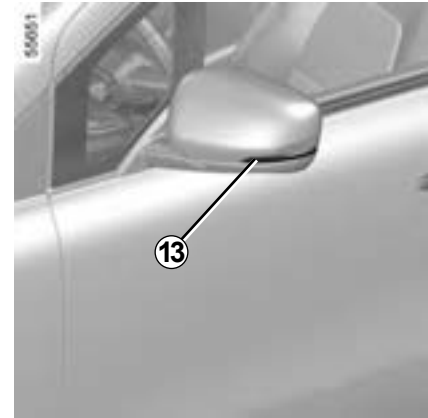

LED πλευρικά φλας 13

Συμβουλευθείτε ένα Επίσημο Συνεργείο της μάρκας.



Οι λαμπτήρες βρίσκονται υπό πίεση και μπορεί να σκάσουν κατά την αντικατάσταση

Κίνδυνος τραυματισμών

ΠΙΣΩ ΦΩΤΑ ΚΑΙ ΦΩΤΑ ΘΕΣΗΣ: Αντικατάσταση λαμπτήρων (4/4)



Πλαϊνά φλας 14

Καθώς το κέλυφος του εξωτερικού καθρέφτη πρέπει να αφαιρεθεί, **σας συμβουλεύουμε να αντικαταστήσετε τον λαμπτήρα από εγκεκριμένο αντιπρόσωπο.**

Για να αποκτήσετε πρόσβαση στον λαμπτήρα:

- ξεκουμπώστε προσεκτικά το κέλυφος του εξωτερικού καθρέφτη **15** από τη βάση του **16** (κίνηση **A**),
- αποσυνδέστε τη βάση του λαμπτήρα **17** χρησιμοποιώντας ένα πλακέ κατσαβίδι ή παρόμοιο εργαλείο, κάνοντας μοχλό στο **C** (κίνηση **B**),
- αφαιρέστε τη βάση του λαμπτήρα **17** και στη συνέχεια αντικαταστήστε τον λαμπτήρα **18**.

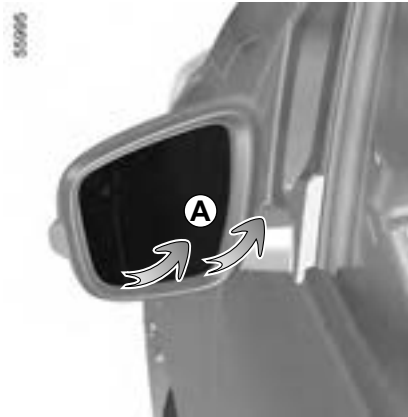

Τύπος λαμπτήρα: WY5W.

Για την επανατοποθέτηση, ακολουθήστε την αντίστροφη διαδικασία.

Βεβαιωθείτε:

- ότι η βάση του λαμπτήρα **17** ευθυγραμμίζεται σωστά πριν την εισαγάγετε στη υποδοχή της,
- ότι το κέλυφος του εξωτερικού καθρέφτη **15** κουμπώνει σωστά στη βάση του **16**.

Κατά την αποσυναρμολόγηση και επανατοποθέτηση, βεβαιωθείτε ότι η καλωδίωση και τα γύρω εξαρτήματα δεν έχουν υποστεί ζημιά.

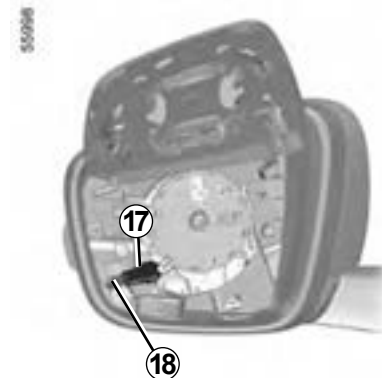
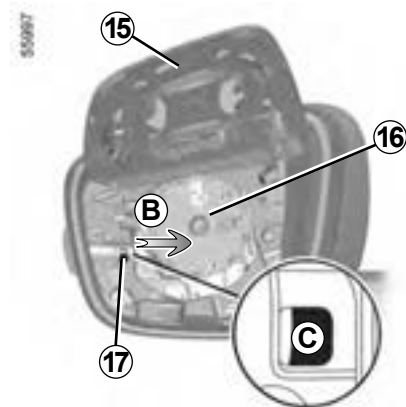

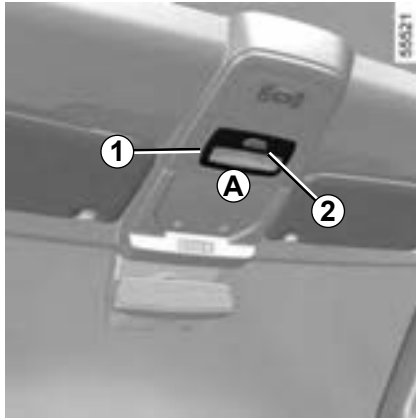
ΕΣΩΤΕΡΙΚΟΣ ΦΩΤΙΣΜΟΣ: αντικατάσταση λαμπτήρων (1/7)**Μπροστινό φως οροφής 1**

- Ξεκουμπώστε τον φακό 2 (χρησιμοποιώντας κατάλληλο εργαλείο όπως κατσαβίδι με ίσια μύτη), τοποθετημένο στο σημείο A,
- ξεκουμπώστε και απασφαλίστε το ντουί του λαμπτήρα 3 χρησιμοποιώντας τις γλωττίδες 4,
- αφαιρέστε τον σχετικό λαμπτήρα.

Τύπος λαμπτήρα 5: W5W.

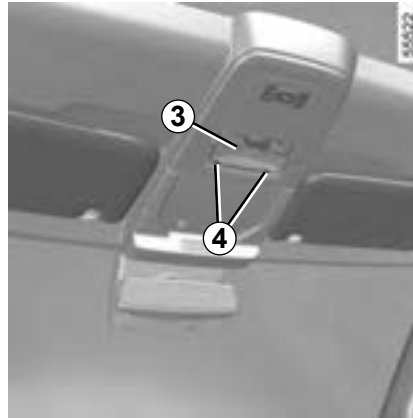
**Επανατοποθέτηση**

- Κουμπώστε τον φακό 2 στο ντουί φακού 3,
- κουμπώστε τα εσωτερικά φώτα 1 μέχρι να ασφαλίσει η μονάδα,
- βεβαιωθείτε ότι τα εσωτερικά φώτα είναι σωστά τοποθετημένα και ασφαλισμένα στη θέση τους.



Οι λαμπτήρες βρίσκονται υπό πίεση και μπορεί να σκάσουν κατά την αντικατάσταση.

Κίνδυνος τραυματισμών.

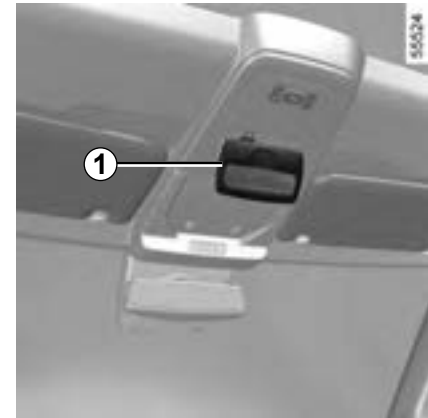
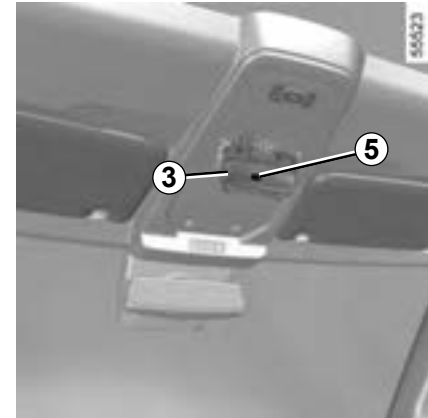

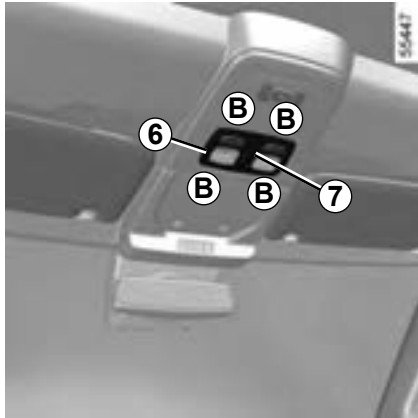
ΕΣΩΤΕΡΙΚΟΣ ΦΩΤΙΣΜΟΣ: αντικατάσταση λαμπτήρων (2/7)**Μπροστινά φώτα ανάγνωσης
χάρτη 6**

(ανάλογα με το αυτοκίνητο)

- Ξεκουμπώστε τον φακό **7** (χρησιμοποιώντας κατάλληλο εργαλείο όπως κατσαβίδι με ίσια μύτη), τοποθετημένο στο σημείο **B**,
- ξεκουμπώστε και απασφαλίστε το ντουί του λαμπτήρα **8** χρησιμοποιώντας τις γλωττίδες **9**,
- αφαιρέστε τον σχετικό λαμπτήρα.

Τύπος λαμπτήρα 10: W5W.

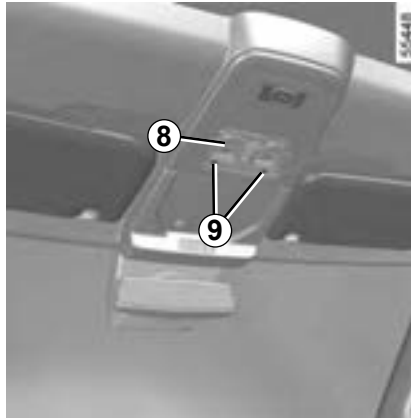
**Επανατοποθέτηση**

- Κουμπώστε τον φακό **7** στο ντουί φακού **8**,
- κουμπώστε το μπλοκ με τα σποτ ανάγνωσης **6** ώστε να ασφαλίσει,
- βεβαιωθείτε ότι το μπλοκ με τα σποτ ανάγνωσης είναι σωστά τοποθετημένο και ασφαλισμένο στη θέση του.

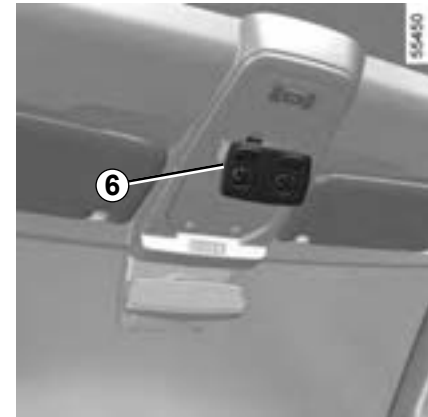
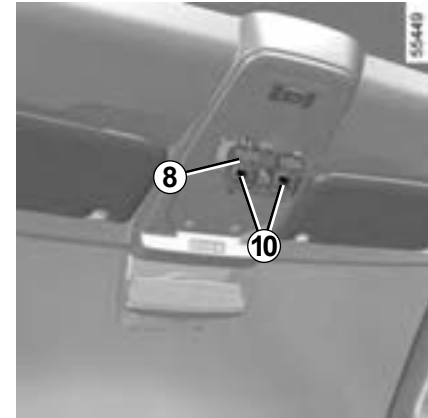

ΕΣΩΤΕΡΙΚΟΣ ΦΩΤΙΣΜΟΣ: αντικατάσταση λαμπτήρων (3/7)



Μπροστινά LED φώτα ανάγνωσης 11

Απευθυνθείτε σε ένα Επίσημο Συνεργείο της μάρκας.

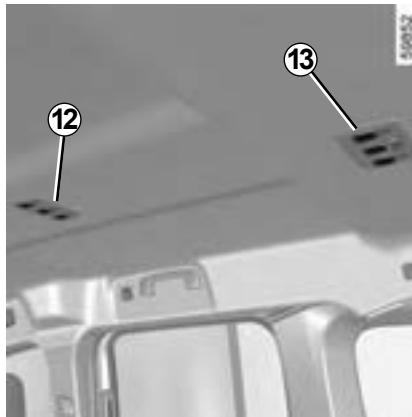

Οπίσθια LED φώτα ανάγνωσης 12 και 13

Απευθυνθείτε σε ένα Επίσημο Συνεργείο της μάρκας

ΕΣΩΤΕΡΙΚΟΣ ΦΩΤΙΣΜΟΣ: αντικατάσταση λαμπτήρων (4/7)

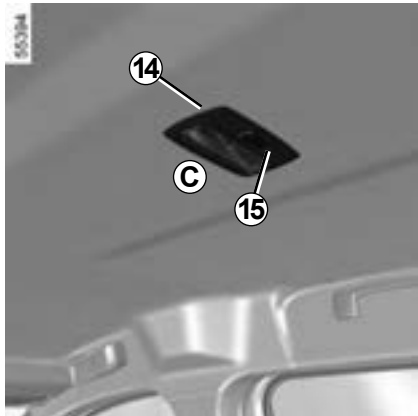

Πίσω σποτ ανάγνωσης 14

(ανάλογα με το αυτοκίνητο)

- Ξεκουμπώστε τον φακό **15** (χρησιμοποιώντας κατάλληλο εργαλείο όπως κατσαβίδι με ίσια μύτη), τοποθετημένο στο σημείο **C**,
- ξεκουμπώστε και απασφαλίστε το ντουί του λαμπτήρα **16** χρησιμοποιώντας τις γλωττίδες **17**,
- αφαιρέστε τον σχετικό λαμπτήρα.

Τύπος λαμπτήρα 18: W5W.

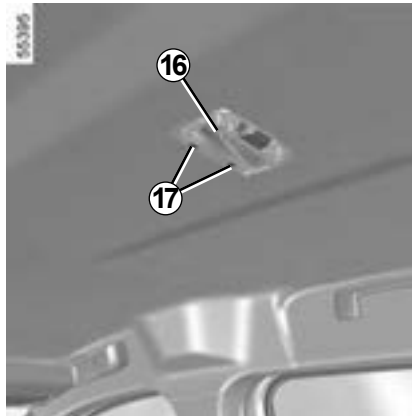

Επανατοποθέτηση

- Κουμπώστε τον φακό **15** στο ντουί φακού **16**,
- κουμπώστε το μπλοκ με τα σποτ ανάγνωσης **14** ώστε να ασφαλίσει,
- βεβαιωθείτε ότι το μπλοκ με τα σποτ ανάγνωσης είναι σωστά τοποθετημένο και ασφαλισμένο στη θέση του.

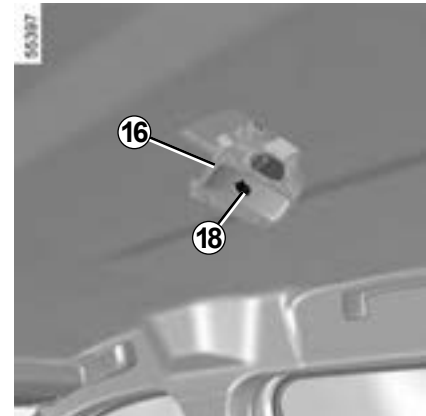

Οι λαμπτήρες βρίσκονται υπό πίεση και μπορεί να σκάσουν κατά την αντικατάσταση.

Κίνδυνος τραυματισμών.

ΕΣΩΤΕΡΙΚΟΣ ΦΩΤΙΣΜΟΣ: αντικατάσταση λαμπτήρων (5/7)

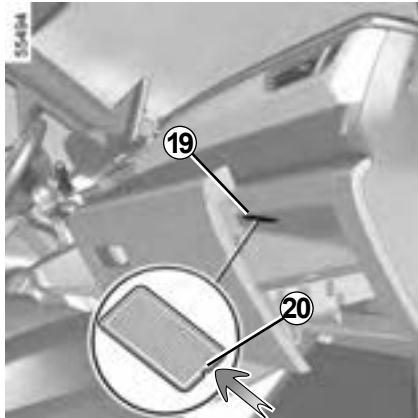

Φώτα ντουλαπιού 19
(ανάλογα με το αυτοκίνητο)

Ξεκουμπώστε το φωτιστικό **19** (χρησιμοποιώντας ένα κατσαβίδι με ίσια μύτη ή κάτι παρόμοιο) πιέζοντας τη γλωττίδα **20** για να μετακινήσετε το φωτιστικό προς το εσωτερικό του πορτ-μπαγκάζ.

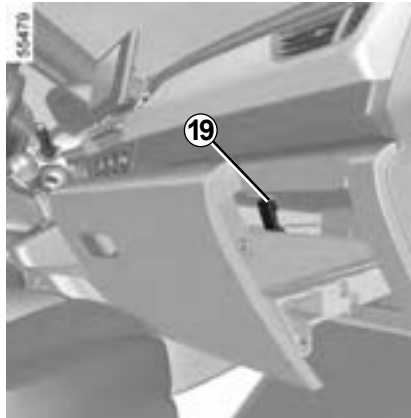

Βγάλτε τον αντίστοιχο λαμπτήρα.

Τύπος λαμπτήρα: W5W.



Οι λαμπτήρες βρίσκονται υπό πίεση και μπορεί να σκάσουν κατά την αντικατάσταση.

Κίνδυνος τραυματισμών.

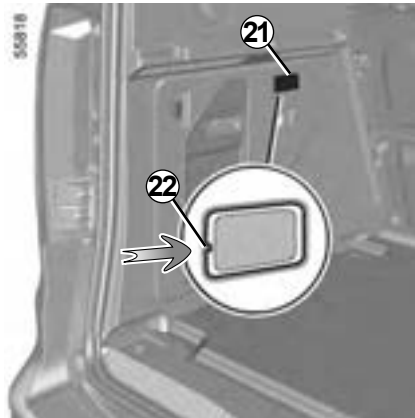
ΕΣΩΤΕΡΙΚΟΣ ΦΩΤΙΣΜΟΣ: αντικατάσταση λαμπτήρων (6/7)**Φως πορτ-μπαγκάζ 21**

Ξεκουμπώστε το φωτιστικό **21** (χρησιμοποιώντας ένα κατσαβίδι με ίσια μύτη ή κάτι παρόμοιο), πιέζοντας τη γλωττίδα **22** για να μετακινήσετε το φωτιστικό προς το εσωτερικό του πορτ-μπαγκάζ.

Βγάλτε τον αντίστοιχο λαμπτήρα.

Τύπος λαμπτήρα: W5W.

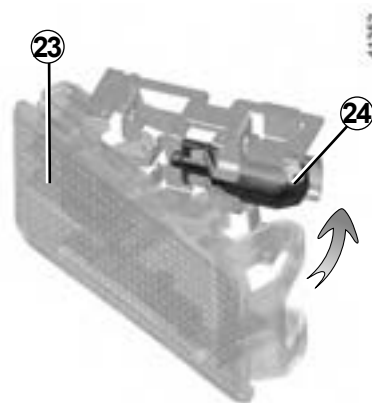

Ελευθερώστε τον φακό **23** και αποκτήστε πρόσβαση στον λαμπτήρα **24**.

Τύπος λαμπτήρα 24: W5W.



Οι λαμπτήρες βρίσκονται υπό πίεση και μπορεί να σκάσουν κατά την αντικατάσταση.

Κίνδυνος τραυματισμών.

ΕΣΩΤΕΡΙΚΟΣ ΦΩΤΙΣΜΟΣ: αντικατάσταση λαμπτήρων (7/7)

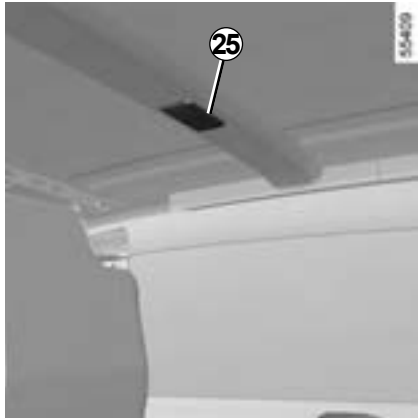

Πίσω φωτιστικό αλογόνου 25

Ξεκουμπώστε το σκεδαστήρα του φωτιστικού οροφής με ένα ίσιο κατασαβίδι ή κάτι παρόμοιο.

Τραβήξτε το λαμπτήρα για να τον βγάλετε από τη θέση του.

Τύπος λαμπτήρα: W6W

Αντικαταστήστε το λαμπτήρα και επανατοποθετήστε το κάλυμμα στη θέση του.

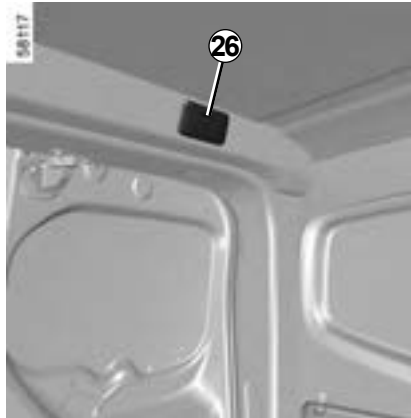

LED πίσω φωτιστικό σποτ 26

Απευθυνθείτε σε ένα Επίσημο Συνεργείο της μάρκας

ΚΛΕΙΔΙ ΜΕ ΤΗΛΕΧΕΙΡΙΣΤΗΡΙΟ: μπαταρία (1/2)**Αντικατάσταση της μπαταρίας**

Ανοίξτε τη θήκη από τη σχισμή **1** χρησιμοποιώντας ένα κατσαβίδι με ίσια μύτη ή παρόμοιο εργαλείο και αντικαταστήστε την μπαταρία **2** με μπαταρία αντίστοιχου τύπου τηρώντας την αντιστοιχία της πολικότητας που υποδεικνύεται στο πίσω μέρος του καλύμματος.



Σε περίπτωση αντικατάστασης, φροντίστε να χρησιμοποιείτε τον ίδιο ή αντίστοιχο τύπο μπαταρίας (συμβουλευθείτε έναν Εξουσιοδοτημένο Αντιπρόσωπο).



Σημείωση: κατά την αντικατάσταση της μπαταρίας, σας συμβουλευόμαστε να μην αγγίζετε το ηλεκτρονικό κύκλωμα που βρίσκεται επάνω στο καπάκι του κλειδιού.

Κατά την επανατοποθέτηση, βεβαιωθείτε ότι το κάλυμμα έχει κουμπώσει σωστά και ότι η βίδα έχει σφίξει σωστά.

Μπορείτε να βρείτε μπαταρίες σε ένα Επίσημο Συνεργείο της μάρκας, η διάρκεια ζωής αυτών των μπαταριών είναι περίπου δύο χρόνια.

Φροντίστε να μην υπάρχουν ίχνη από μελάνι πάνω στη μπαταρία: κίνδυνος κακής ηλεκτρικής επαφής.

ΚΛΕΙΔΙ ΜΕ ΤΗΛΕΧΕΙΡΙΣΤΗΡΙΟ:μπαταρία (2/2)

Πρόβλημα λειτουργίας

Εάν η μπαταρία είναι πολύ αδύναμη για να διασφαλιστεί η σωστή λειτουργία, μπορείτε ακόμη να ξεκινήσετε και κλειδώσετε/ξεκλειδώσετε το αυτοκίνητο ➔ 1.43.

20613



Μην πετάτε οπουδήποτε τις μεταχειρισμένες μπαταρίες σας, παραδίδετε τις σε κάποιον οργανισμό επιφορτισμένο με την περισυλλογή και ανακύκλωση των μπαταριών.



Κατά την αντικατάσταση:

- βεβαιωθείτε ότι οι μπαταρίες είναι σωστά τοποθετημένες.

Κίνδυνος έκρηξης.

- εάν η θυρίδα δεν κλείνει σωστά, αποφύγετε τη χρήση και κρατήστε μακριά από παιδιά.



Προφυλάξεις σχετικά με τις μπαταρίες:

- φυλάξτε τις μπαταρίες (καινούργιες ή χρησιμοποιημένες) μακριά από παιδιά,
- μην καταπίνετε τις μπαταρίες,

Κίνδυνος χημικών εγκαυμάτων τα οποία ενδέχεται να οδηγήσουν σε θάνατο.

- σε περίπτωση κατάποσης ή εισαγωγής σε οποιοδήποτε μέρος του σώματος, συμβουλευθείτε ένα γιατρό το συντομότερο δυνατό.

INTELLIGENT KEY: μπαταρία (1/2)

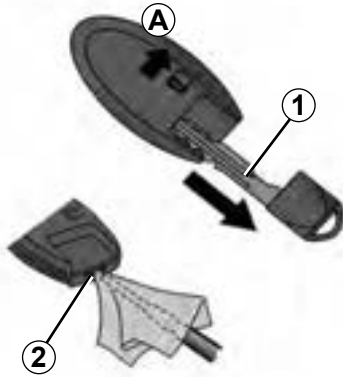

Αντικατάσταση της μπαταρίας

Όταν το μήνυμα «Χαμηλή μπαταρία κάρτας-κλειδιού» εμφανίζεται στο καντράν, αντικαταστήστε την μπαταρία του Intelligent Key:

- πατήστε το κουμπί κλειδώματος **A** στο πίσω κέλυφος για να αφαιρέσετε το κλειδί **1**.
- τοποθετήστε ένα κατσαβίδι με ίσια μύτη ή παρόμοιο εργαλείο στην υποδοχή **2** και γυρίστε το για να ανοίξει το περίβλημα,
- αφαιρέστε την μπαταρία πατώντας τη μία πλευρά και ανασηκώνοντας την άλλη,
- αντικαταστήστε την ανάλογα με τη κατεύθυνση και το πρότυπο που εμφανίζεται στο εσωτερικό του καλύμματος.



Κατά την επανατοποθέτηση, ακολουθήστε την αντίστροφη διαδικασία, στη συνέχεια πιέστε τέσσερις φορές ένα από τα πλήκτρα του Intelligent Key κοντά στο αυτοκίνητο: με την επόμενη εκκίνηση το μήνυμα θα εξαφανιστεί.

Βεβαιωθείτε ότι το κάλυμμα είναι πράγματι κλεισμένο.

Σημείωση: κατά την αντικατάσταση μπαταρίας, μην αγγίζετε το ηλεκτρονικό κύκλωμα και τις επαφές που βρίσκονται μέσα στο Intelligent Key.

Βεβαιωθείτε ότι το κάλυμμα είναι πράγματι κλεισμένο.

Μπορείτε να βρείτε μπαταρίες σε ένα Επίσημο Συνεργείο της μάρκας, η διάρκεια ζωής αυτών των μπαταριών είναι περίπου δύο χρόνια. Ελέγξτε ότι δεν υπάρχουν ίχνη μελανιού στην μπαταρία: κίνδυνος κακής ηλεκτρικής επαφής.



Σε περίπτωση αντικατάστασης, φροντίστε να χρησιμοποιείτε τον ίδιο ή αντίστοιχο τύπο μπαταρίας (συμβουλευθείτε έναν Εξουσιοδοτημένο Αντιπρόσωπο).



Κατά την αντικατάσταση:

- βεβαιωθείτε ότι οι μπαταρίες είναι σωστά τοποθετημένες.

Κίνδυνος έκρηξης.

- εάν η θυρίδα δεν κλείνει σωστά, αποφύγετε τη χρήση και κρατήστε μακριά από παιδιά.

INTELLIGENT KEY: μπαταρία (2/2)**Πρόβλημα λειτουργίας**

Εάν η μπαταρία είναι πολύ αδύναμη για να διασφαλιστεί η σωστή λειτουργία, μπορείτε ακόμη να ξεκινήσετε και κλειδώσετε/ξεκλειδώσετε το αυτοκίνητο ➔ 1.43.

20613



Μην πετάτε οπουδήποτε τις μεταχειρισμένες μπαταρίες σας, παραδίδετε τις σε κάποιον οργανισμό επιφορτισμένο με την περισυλλογή και ανακύκλωση των μπαταριών.

**Προφυλάξεις σχετικά με τις μπαταρίες:**

- φυλάξτε τις μπαταρίες (καινούργιες ή χρησιμοποιημένες) μακριά από παιδιά,
 - μην καταπίνετε τις μπαταρίες,
- Κίνδυνος χημικών εγκαυμάτων τα οποία ενδέχεται να οδηγήσουν σε θάνατο.**
- σε περίπτωση κατάποσης ή εισαγωγής σε οποιοδήποτε μέρος του σώματος, συμβουλευθείτε ένα γιατρό το συντομότερο δυνατό.

ΠΡΟΕΓΚΑΤΑΣΤΑΣΗ ΡΑΔΙΟΦΩΝΟΥ



Θέση ραδιοφώνου 1

Ξεκουμπώστε την τάπα. Οι συνδέσεις: (+ κεραία) και (- τροφοδοσία και ηχείο) βρίσκονται πίσω.

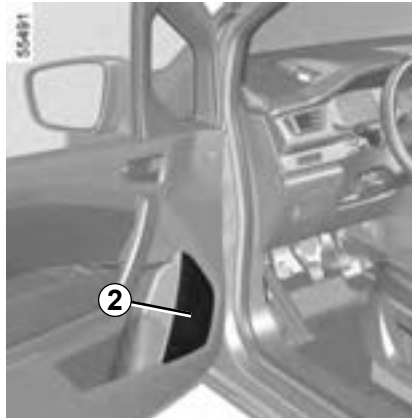

Ηχεία μπροστινών θυρών 2

Για την εγκατάσταση εξοπλισμού, συμβουλευθείτε ένα Επίσημο Συνεργείο της μάρκας.

- Σε κάθε περίπτωση, είναι πολύ σημαντικό να ακολουθείτε ακριβώς τις οδηγίες του βιβλίου του εξοπλισμού.
- Τα χαρακτηριστικά των βάσεων και των καλωδιώσεων (διαθέσιμων στο Επίσημο δίκτυο της μάρκας) ποικίλουν ανάλογα με τον εξοπλισμό του αυτοκινήτου σας και τον τύπο του ραδιοφώνου σας.

Για περισσότερες λεπτομέρειες, συμβουλευθείτε ένα Επίσημο Συνεργείο της μάρκας.

- Οποιαδήποτε επέμβαση στο ηλεκτρικό κύκλωμα του αυτοκινήτου πρέπει να πραγματοποιηθεί μόνο από ένα Επίσημο Συνεργείο της μάρκας, διότι μια λανθασμένη σύνδεση μπορεί να προκαλέσει φθορά της ηλεκτρικής εγκατάστασης και/ή των οργάνων που συνδέονται με αυτή.

ΕΓΚΑΤΑΣΤΑΣΗ ΚΑΙ ΧΡΗΣΗ ΑΞΕΣΟΥΑΡ: σημαντικές συστάσεις



Ηλεκτρικά και ηλεκτρονικά αξεσουάρ

Πριν από την εγκατάσταση τέτοιου είδους αξεσουάρ (ειδικότερα όταν πρόκειται για πομπούς/δέκτες: ζώνη συχνοτήτων, στάθμη ισχύος, θέση κεραίας...), βεβαιωθείτε ότι είναι συμβατό με το αυτοκίνητό σας. Συμβουλευθείτε ένα Επίσημο Συνεργείο της μάρκας.

Πριν συνδέσετε ένα αξεσουάρ σε μια πρίζα, βεβαιωθείτε ότι δεν υπερβαίνετε τη μέγιστη επιτρεπόμενη ισχύ για την πρίζα ➔ 3.36.

➔ 3.18. Κίνδυνος πυρκαγιάς.

Οποιαδήποτε εργασία στο ηλεκτρικό ή/και στο ηλεκτρονικό κύκλωμα του οχήματος πρέπει να εκτελείται μόνο από πιστοποιημένο επαγγελματία. Οποιαδήποτε λανθασμένη σύνδεση ή/και εγκατάσταση ηλεκτρικών/ηλεκτρονικών εξαρτημάτων που δεν έχουν εγκριθεί από τον κατασκευαστή μπορεί να προκαλέσει:

- ζημιά στον ηλεκτρικό ή/και ηλεκτρονικό εξοπλισμό,
- ζημιά στα εξαρτήματα που συνδέονται με αυτόν,
- συλλογή και χρήση δεδομένων του οχήματος,
- παραβίαση του απορρήτου (τροποποίηση, διαγραφή ή αδικαιολόγητη πρόσβαση σε προσωπικά δεδομένα).

Χρήση πρίζας διαγνωστικού ελέγχου

Η χρήση ηλεκτρονικών αξεσουάρ στην πρίζα διαγνωστικού ελέγχου ενδέχεται να προκαλέσει σοβαρές παρεμβολές στα ηλεκτρονικά συστήματα του αυτοκινήτου. Για την ασφάλειά σας, συνιστάται η χρήση μόνο ηλεκτρονικών αξεσουάρ εγκεκριμένων από τον κατασκευαστή: απευθυνθείτε σε επίσημη αντιπροσωπεία. **Κίνδυνος σοβαρού ατυχήματος.**

Τοποθέτηση εξτρά εξαρτημάτων

Εάν επιθυμείτε να τοποθετήσετε αξεσουάρ στο αυτοκίνητο: συμβουλευθείτε ένα Επίσημο Συνεργείο της μάρκας. Επί πλέον, για να εξασφαλίσετε τη σωστή λειτουργία του αυτοκινήτου σας και να αποφύγετε οποιονδήποτε κίνδυνο θα μπορούσε να έχει επιπτώσεις στην ασφάλειά σας, σας συνιστούμε να χρησιμοποιείτε τα ειδικά αξεσουάρ, τα οποία είναι προσαρμοσμένα στο αυτοκίνητό σας και είναι τα μόνα που παρέχουν την εγγύηση του κατασκευαστή.

Εάν χρησιμοποιείτε αντικλεπτικό μπαστούνι, στερεώστε το μόνο στο πεντάλ του φρένου.

Παρεμπόδιση της οδήγησης

Στην πλευρά του οδηγού, να χρησιμοποιείτε υποχρεωτικά τα πατάκια που είναι προσαρμοσμένα στο αυτοκίνητο, στερεώνοντας τα στα ήδη εγκατεστημένα εξαρτήματα και να ελέγχετε τακτικά τη στερέωσή τους. Μην τοποθετείτε από πάνω διάφορα πατάκια. **Κίνδυνος μαγκώματος των πεντάλ.**

ΑΣΦΑΛΕΙΕΣ (1/3)

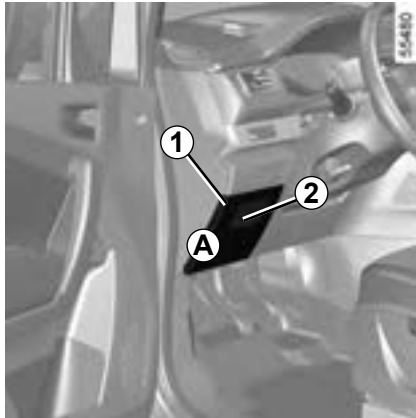

Κιβώτια ασφαλειών

Σε περίπτωση μη λειτουργίας ενός ηλεκτρικού εξαρτήματος, ελέγξτε την κατάσταση των ασφαλειών.

Ασφάλειες στην καμπίνα επιβατών A

Τοποθετήστε το χέρι σας στη θέση **2** και τραβήξτε για να ανοίξετε το πτερύγιο **1**.

Ανάλογα με το αυτοκίνητο, για να εντοπίσετε κάποια ασφάλεια, συμβουλευθείτε την ετικέτα αντιστοιχίας ασφαλειών που βρίσκεται στην πίσω πλευρά της θυρίδας **1** και περιγράφεται αναλυτικά στις επόμενες σελίδες.

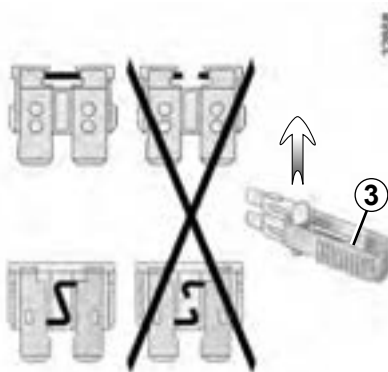

Τσιμπίδι 3

Αφαιρέστε την ασφάλεια με την τσιμπίδα **3** που βρίσκεται στην πίσω πλευρά της θυρίδας.

Για να βγάλετε την ασφάλεια από το τσιμπίδι, γλιστρήστε τη στο πλάι.

Συνιστάται να μη χρησιμοποιείτε τις ελεύθερες θέσεις της ασφαλειοθήκης.

Ανάλογα με την τοπική νομοθεσία ή προληπτικά: προμηθευθείτε, από ένα Επίσημο Συνεργείο της μάρκας, ένα κουτί με πλήρες σετ εφεδρικών λαμπτήρων και σετ ασφαλειών.













Ελέγξτε την ασφάλεια που χρειάζεται και **αντικαταστήστε την**, εάν είναι απαραίτητο, **με μια ασφάλεια η οποία θα πρέπει οπωσδήποτε να έχει τα ίδια αμπέρ με την αρχική.**

Μια ασφάλεια πολύ υψηλών αμπέρ μπορεί να προκαλέσει υπερθέρμανση στο ηλεκτρικό κύκλωμα (κίνδυνος πυρκαγιάς) σε περίπτωση αφύσικης κατανάλωσης από ένα ηλεκτρικό εξάρτημα.

ΑΣΦΑΛΕΙΕΣ (2/3)**Αντιστοιχία ασφαλειών**

(η παρουσία των ασφαλειών εξαρτάται από το επίπεδο εξοπλισμού του αυτοκινήτου)

Σύμβολο	Αντιστοιχία
	Πλυστική συσκευή παρμπρίζ
	Εμπρός προβολείς
	Φώτα αλάρμ
	Ηχητική προειδοποίηση
	Πρίζα σύνδεσης
	Φώτα στοπ, μονάδα ελέγχου καμπίνας
	Πλυστική συσκευή παρμπρίζ, πίσω φώτα
	Φλας
	Πρίζα αξεσουάρ
	Παράθυρα

Για να αναγνωρίσετε τις ασφάλειες, χρησιμοποιήστε την ετικέτα αντιστοιχίας ασφαλειών που βρίσκεται στον χώρο αποθήκευσης.

Ορισμένες ασφάλειες θα πρέπει να αντικαθίστανται μόνο από πιστοποιημένο επαγγελματία. Οι συγκεκριμένες ασφάλειες δεν αναγράφονται στην ετικέτα.

Μην επεμβαίνετε σε ασφάλειες που δεν απεικονίζονται στην ετικέτα.

ΑΣΦΑΛΕΙΕΣ (3/3)

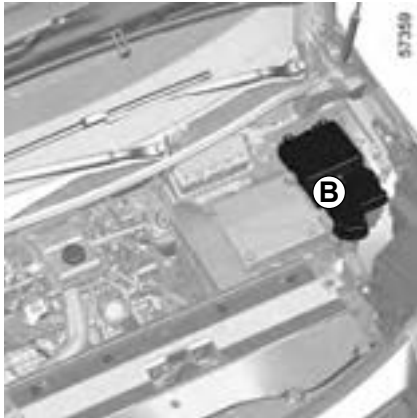

Ασφάλειες μέσα στο χώρο του κινητήρα B

Ορισμένες λειτουργίες προστατεύονται με ασφάλειες που βρίσκονται μέσα στο χώρο του κινητήρα στη θήκη **B**.

Ωστόσο, εξαιτίας της δυσκολίας πρόσβασης, **σας συνιστούμε να αναθέτετε την αντικατάσταση αυτών των ασφαλειών σε ένα Επίσημο Συνεργείο της μάρκας.**



Το σύστημα μετάδοσης κίνησης σε ένα ηλεκτροκίνητο αυτοκίνητο χρησιμοποιεί συνεχή τάση «400 V» περίπου.

Το σύστημα αυτό μπορεί να παραμείνει ζεστό κατά τη διάρκεια και αφού κλείσετε τον διακόπτη. Τηρείτε τα μηνύματα προειδοποίησης που υπάρχουν στις ετικέτες του αυτοκινήτου.

Οποιαδήποτε επέμβαση ή τροποποίηση στο ηλεκτρικό σύστημα «400 V» του αυτοκινήτου (εξαρτήματα, καλώδια, βύσματα, μπαταρία έλξης) απαγορεύεται αυστηρά.

Κίνδυνος σοβαρού τραυματισμού ή και ηλεκτροπληξίας που ενδέχεται να καταλήξει σε θάνατο.

Επί πλέον είναι πιθανό να αρχίσει να λειτουργεί το βε-ντιλατέρ ανά πάσα στιγμή

Το ενδεικτικό προειδοποίησης  που είναι ενσωματωμένο στο χώρο του κινητήρα σας το υπενθυμίζει.

Κίνδυνος τραυματισμών.



Πριν από οποιαδήποτε ενέργεια στο χώρο του κινητήρα, πρέπει να κλείσετε τον διακόπτη. ➔ 2.2 ή ➔ 2.3.

ΜΑΚΤΡΑ ΥΑΛΟΚΑΘΑΡΙΣΤΗΡΩΝ: αντικατάσταση (1/2)

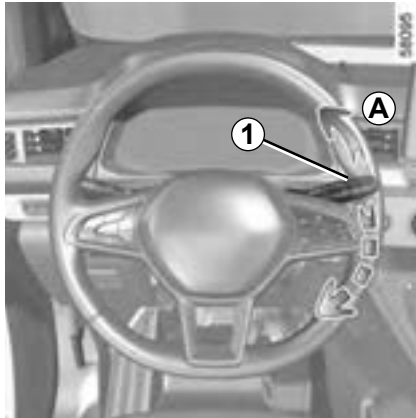

Αντικατάσταση των μάκτρων υαλοκαθαριστήρα 2

Για να αντικαταστήσετε τους υαλοκαθαριστήρες, πρώτα τοποθετήστε τους στη θέση λειτουργίας **B**.

Με ανοικτό διακόπτη και σταματημένο κινητήρα:

- θέστε το χειριστήριο **1** στη θέση **A** δύο διαδοχικές φορές (μία σάρωση): τα μάκτρα των υαλοκαθαριστήρων σταματούν στη θέση λειτουργίας **B** μακριά από το καπό κινητήρα,
- ανασηκώστε τον βραχίονα του υαλοκαθαριστήρα **3**,
- κατεβάστε τη γλωττίδα **4** και, στη συνέχεια, αφαιρέστε το μάκτρο **2**.



Επανατοποθέτηση

Για να επανατοποθετήσετε το μάκτρο του υαλοκαθαριστήρα **2**, τοποθετήστε το μέσα στην υποδοχή του στο βραχίονα **3**, στη συνέχεια κουμπώστε το έως ότου ακουστεί ήχος ασφάλισης (κλικ). Βεβαιωθείτε ότι το μάκτρο ασφάλισε σωστά.

Για να επαναφέρετε τα μάκτρα στην κάτω θέση, βεβαιωθείτε ότι τα μάκτρα είναι κατεβασμένα στο παρμπρίζ και, στη συνέχεια τοποθετήστε το χειριστήριο **1** στη θέση **A** (μία σάρωση): τα μάκτρα των υαλοκαθαριστήρων του παρμπρίζ θα διπλωθούν μέσα στο καπό με το άνοιγμα του διακόπτη.

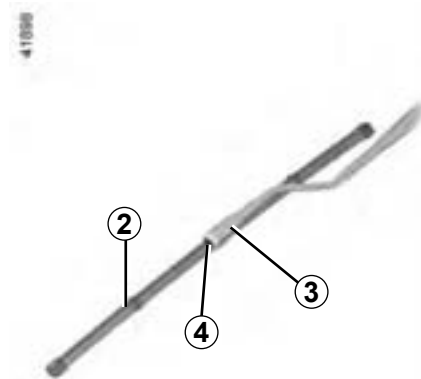

Παρακολουθείτε την κατάσταση των μάκτρων υαλοκαθαριστήρων. Η διάρκεια ζωής τους εξαρτάται από εσάς:

- καθαρίζετε τακτικά τα μάκτρα, το παρμπρίζ και το πίσω τζάμι με νερό με σαπούνι,
- μην τα χρησιμοποιείτε όταν το παρμπρίζ ή το πίσω τζάμι είναι στεγνά,
- αποκολλήστε τα από το παρμπρίζ ή το πίσω παρμπρίζ, εάν δεν έχουν λειτουργήσει για πολύ καιρό.

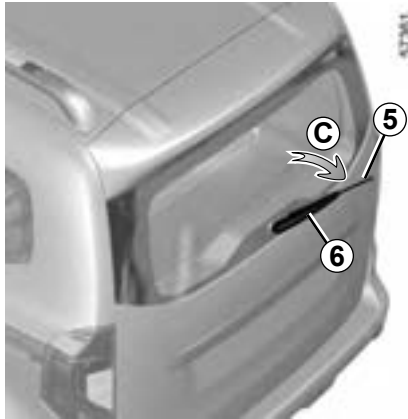
ΜΑΚΤΡΑ ΥΑΛΟΚΑΘΑΡΙΣΤΗΡΩΝ: αντικατάσταση (2/2)**Μάκτρο πίσω
υαλοκαθαριστήρα 5**

Με το χειριστήριο στη θέση σταματήματος (απενεργοποιημένο):

- ανασηκώστε τον βραχίονα του υαλοκαθαριστήρα **6**,
- περιστρέψτε το μάκτρο οριζόντια **5** (κίνηση **C**) μέχρι να απασφαλίσει,
- αφαιρέστε το μάκτρο τραβώντας το.

Επανατοποθέτηση

Για να επανατοποθετήσετε το μάκτρο του υαλοκαθαριστήρα, ακολουθήστε την αντίστροφη διαδικασία. Βεβαιωθείτε ότι το μάκτρο ασφάλισε σωστά.

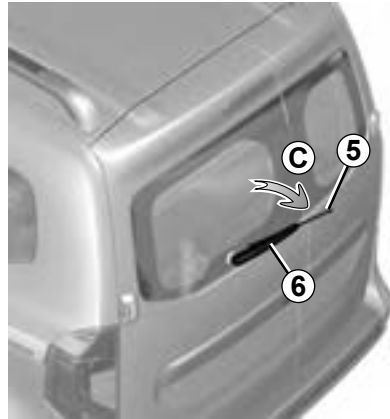

Παρακολουθείτε την κατάσταση των μάκτρων υαλοκαθαριστήρων

- καθαρίζετε τακτικά τα μάκτρα, το παρμπρίζ και το πίσω τζάμι με νερό με σαπούνι,
- μην τα χρησιμοποιείτε όταν το παρμπρίζ ή το πίσω τζάμι είναι στεγνά,
- αποκολλήστε τα από το παρμπρίζ ή το πίσω τζάμι, εάν δεν έχουν λειτουργήσει για πολύ καιρό.



– Σε περίπτωση χιονιού ή πάγου, βεβαιωθείτε ότι οι υαλοκαθαριστήρες δεν έχουν ακινητοποιηθεί από τον πάγο (κίνδυνος υπερθέρμανσης του μοτέρ).

- Παρακολουθείτε την κατάσταση των μάκτρων υαλοκαθαριστήρων. Πρέπει να αντικαθίστανται όταν ελαττώνεται η αποτελεσματικότητά τους: περίπου μία φορά το χρόνο.

Κατά την αντικατάσταση του μάκτρου, όταν το έχετε βγάλει, φροντίστε να μην αφήσετε το βραχίονα να πέσει πάνω στο τζάμι: κίνδυνος ρωγμής του τζαμιού.



Πριν αλλάξετε το μάκτρο του πίσω υαλοκαθαριστήρα, βεβαιωθείτε πως το χειριστήριο βρίσκεται στη θέση σταματήματος (απενεργοποιημένο).

Κίνδυνος τραυματισμών.

ΡΥΜΟΥΛΚΗΣΗ: βλάβη (1/3)

Πριν από οποιαδήποτε ρυμούλκηση, ακόμη και σε φορτηγό με επίπεδη επιφάνεια, θέστε τον μοχλό επιλογής σχέσεων στη θέση **N**, ξεκλειδώστε την κολώνα του τιμονιού και ελευθερώστε το χειρόφρενο.

Επιβάλλεται να τηρείτε την ισχύουσα νομοθεσία για τη ρυμούλκηση.

Εάν οδηγείτε το αυτοκίνητο ρυμούλκησης, μην υπερβείτε το επιτρεπόμενο βάρος ρυμούλκησης για το αυτοκίνητό σας ➔ 6.6.

Για να φορτώσετε το αυτοκίνητο σε πλατφόρμα μεταφοράς ή για να το ρυμουλκήσετε χρησιμοποιώντας ένα σημείο ρυμούλκησης (ανατρέξτε στην επόμενη σελίδα), ακολουθήστε τις παρακάτω οδηγίες:

- τοποθετήστε το κλειδί στον διακόπτη και γυρίστε το στη θέση «**ON**» 2 ή ανάλογα με το μοντέλο του αυτοκινήτου, έχοντας το Intelligent Key στην καμπίνα επιβατών, πιέστε το πλήκτρο εκκίνησης κινητήρα,
- θέστε τον μοχλό επιλογής ταχυτήτων στη θέση **N**,
- η κολώνα του τιμονιού ξεκλειδώνεται. Οι λειτουργίες αξεσουάρ τροφοδοτούνται: μπορείτε να χρησιμοποιήσετε τις λειτουργίες φωτισμού του αυτοκινήτου (φώτα αλάρμ, φώτα φρένων κ.λπ.). Τη νύχτα, τα φώτα του οχήματος θα πρέπει να είναι αναμμένα,

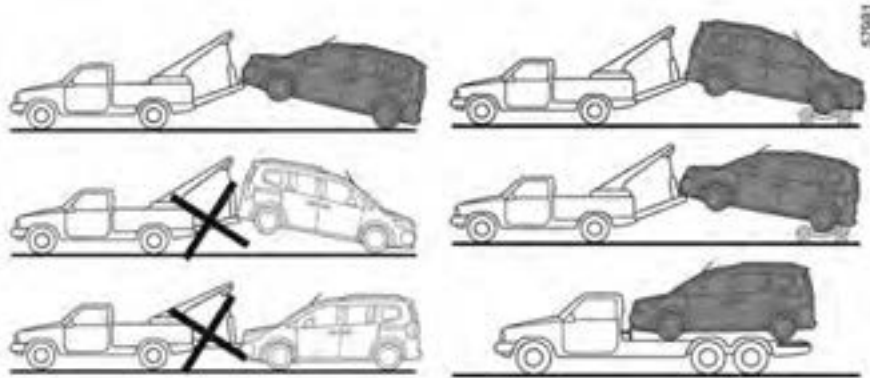

- ανάλογα με το μοντέλο του αυτοκινήτου, αφού ξεκλειδώσετε την κολώνα του τιμονιού, πιέστε το πλήκτρο εκκίνησης του κινητήρα για δύο δευτερόλεπτα περίπου,
- ανάλογα με το μοντέλο του αυτοκινήτου, μόλις ολοκληρώσετε τη ρυμούλκηση, πιέστε παρατεταμένα το πλήκτρο εκκίνησης κινητήρα για δύο δευτερόλεπτα περίπου (κίνδυνος αποφόρτισης της μπαταρίας).

Επιλογή ρυμούλκησης

Απαγορεύεται αυστηρά η ρυμούλκηση του αυτοκινήτου με τους μπροστινούς τροχούς στο έδαφος.



Μην αφήνετε ποτέ τα εργαλεία ατακτοποιητά μέσα στο αυτοκίνητο: Υπάρχει κίνδυνος να εκτιναχθούν σε περίπτωση φρεναρίσματος. Μετά τη χρήση, βεβαιωθείτε ότι τα εργαλεία είναι σωστά τοποθετημένα στο στήριγμά τους, μέσα στο περιβλημά τους, στερεώστε τον μίμαντα και, στη συνέχεια, βεβαιωθείτε ότι η θυρίδα πρόσβασης στο κιτ εργαλείων είναι σωστά κλειδωμένη.

Κίνδυνος τραυματισμών.

ΡΥΜΟΥΛΚΗΣΗ: βλάβη (2/3)

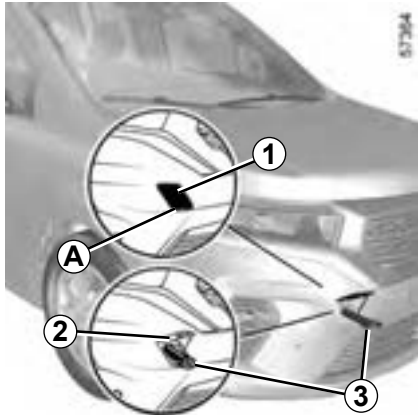

Χρησιμοποιείτε αποκλειστικά τα ειδικά σημεία ρυμούλκησης εμπρός 2 και πίσω 5 (ποτέ τα ημιαξόνια ή άλλο τμήμα του αυτοκινήτου). Τα σημεία ρυμούλκησης πρέπει να χρησιμοποιούνται μόνο για ρυμούλκηση. Σε καμία περίπτωση δεν πρέπει να χρησιμοποιηθούν για άμεση ή έμμεση ανύψωση του αυτοκινήτου.



Βεβαιωθείτε ότι ο κοχλιοδακτύλιος ρυμούλκησης έχει βιδωθεί σωστά.

Κίνδυνος απώλειας του ρυμουλκούμενου αντικειμένου.

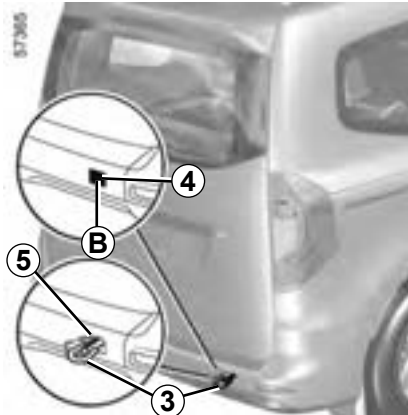

Πρόσβαση στα σημεία ρυμούλκησης

Εμπρός σημείο ρυμούλκησης 2

Ξεκουμπώστε το κάλυμμα 1 περνώντας το κλειδί που βρίσκεται μέσα στο Intelligent Key στην εγκοπή A.

Πίσω σημείο ρυμούλκησης 5

Ξεκουμπώστε το κάλυμμα 4 περνώντας το κλειδί που βρίσκεται μέσα στο Intelligent Key στην εγκοπή B.



– Χρησιμοποιήστε μια άκαμπτη ράβδο ρυμούλκησης. Σε περίπτωση που χρησιμοποιείτε σκοινί ή συρματόσχοινο (εφόσον η νομοθεσία το επιτρέπει), το ρυμουλκούμενο αυτοκίνητο πρέπει να έχει την ικανότητα φρεναρίσματος.

- Δεν πρέπει να ρυμουλκείτε ένα αυτοκίνητο του οποίου η δυνατότητα κύλισης έχει αλλοιωθεί.
- Αποφύγετε τα σκορσαρίσματα κατά την επιτάχυνση και κατά το φρενάρισμα τα οποία θα μπορούσαν να προκαλέσουν βλάβη στο αυτοκίνητο.
- Σε κάθε περίπτωση, συνιστάται να μην υπερβαίνετε τα **25 χλμ./ώρα**.

ΡΥΜΟΥΛΚΗΣΗ: βλάβη (3/3)

Βιδώστε το άγκιστρο ρυμούλκησης 3 μέχρι τέρμα: πρώτα με το χέρι μέχρι να σταματήσει και, στη συνέχεια, ολοκληρώστε ασφαρίζοντάς το με το μπουλονόκλειδο ή το μοχλό, ανάλογα με το αυτοκίνητο.

Χρησιμοποιήστε μόνο το άγκιστρο ρυμούλκησης **3** και το μπουλονόκλειδο ή τον μοχλό που παρέχονται με τα εργαλεία ➤ 5.8.



Μην αφαιρέσετε το κλειδί από τον διακόπτη εκκίνησης και μην αφήνετε το Intelligent Key μέσα στο αυτοκίνητο σε περίπτωση ρυμούλκησης (ανάλογα με το αυτοκίνητο).

Κίνδυνος κλειδώματος της κολώνας τιμονιού.

5.42



Όταν ο κινητήρας είναι σταματημένος, τα συστήματα υποβοήθησης τιμονιού και φρεναρίσματος δεν λειτουργούν.

ΠΡΟΒΛΗΜΑΤΑ ΣΤΗ ΛΕΙΤΟΥΡΓΙΑ (1/7)

Οι ακόλουθες συμβουλές σας επιτρέπουν να επισκευάσετε γρήγορα και προσωρινά τη βλάβη. Για λόγους ασφαλείας, συμβουλευθείτε το συντομότερο δυνατό ένα Επίσημο Συνεργείο της μάρκας.

ΠΡΟΒΛΗΜΑΤΑ	ΠΙΘΑΝΕΣ ΑΙΤΙΕΣ	ΤΙ ΝΑ ΚΑΝΕΤΕ
Η φόρτιση της μπαταρίας κίνησης δεν είναι εφικτή. Το ενδεικτικό της θυρίδας φόρτισης αναβοσβήνει με κόκκινο χρώμα.	Η εξωτερική θερμοκρασία είναι χαμηλότερη από -26°C.	Επαναφορτίστε το αυτοκίνητό σας σε πιο κατάλληλο περιβάλλον. Εάν απαιτείται ➔ 5.40.
	Απουσία ρεύματος στην επίτοιχη πρίζα ή κακή σύνδεση του καλωδίου στην πρίζα οικιακής χρήσης.	Ελέγξτε την εγκατάσταση του αυτοκινήτου σας (αποζεύκτης, προγραμματιστής κ.λπ.). Ελέγξτε τις συνδέσεις (πρίζα φόρτισης, κ.λπ.) ➔ 1.8.
	Το κορδόνι είναι ελαττωματικό.	Συμβουλευθείτε ένα Επίσημο Συνεργείο της μάρκας για την αντικατάστασή του.
Η φόρτιση της μπαταρίας κίνησης δεν είναι εφικτή. Το ενδεικτικό της θυρίδας φόρτισης αναβοσβήνει με μπλε χρώμα.	Το καλώδιο φόρτισης δεν έχει ασφαλίσει σωστά στο αυτοκίνητο.	Συνδέστε το καλώδιο φόρτισης σωστά στο αυτοκίνητο ➔ 1.8.
Ο προγραμματιζόμενος κλιματισμός δεν λειτουργεί.	Μια από τις συνθήκες χρήσης δεν ικανοποιείται (η μπαταρία κίνησης δεν είναι φορτισμένη κ.λπ.).	➔ 3.13

ΠΡΟΒΛΗΜΑΤΑ ΣΤΗ ΛΕΙΤΟΥΡΓΙΑ (2/7)

Χρησιμοποιώντας το Intelligent Key

ΠΙΘΑΝΕΣ ΑΙΤΙΕΣ

ΤΙ ΝΑ ΚΑΝΕΤΕ

Το Intelligent Key δεν πραγματοποιεί ξεκλείδωμα ή κλείδωμα των θυρών.

Φθαρμένη Intelligent Key μπαταρία.

Αντικαταστήστε τη μπαταρία. Θα μπορείτε ακόμη να κλειδώσετε/ξεκλειδώσετε και να θέσετε το αυτοκίνητό σας σε λειτουργία ➔ 1.43 και ➔ 2.2 ή ➔ 2.3.

Χρήση συσκευών που λειτουργούν στην ίδια συχνότητα με το Intelligent Key (κινητό τηλέφωνο, κ.λπ.).

Διακόψτε τη χρήση των συσκευών ή χρησιμοποιήστε το παρεχόμενο κλειδί ➔ 1.43.

Το αυτοκίνητο βρίσκεται σε περιοχή με έντονη ηλεκτρομαγνητική ακτινοβολία.
Η μπαταρία του αυτοκινήτου έχει αποφορτιστεί.

Χρησιμοποιήστε το κλειδί που βρίσκεται μέσα στο Intelligent Key ➔ 1.43.

Στο καντράν εμφανίζεται το μήνυμα «Βάλτε την κάρτα στη ζώνη + START».

Τοποθετήστε το Intelligent Key στην περιοχή τοποθέτησης ➔ 2.3 στη συνέχεια, πιέστε το πλήκτρο «**START**».

Το αυτοκίνητο έχει ξεκινήσει.

Με τον κινητήρα σε λειτουργία, δεν μπορείτε να κλειδώσετε/ξεκλειδώσετε το αυτοκίνητο με το Intelligent Key. Κλείστε τον διακόπτη.

Αποσυγχρονισμός του Intelligent Key.

Ξεκλειδώστε την πόρτα του οδηγού εισάγοντας το κλειδί που βρίσκεται μέσα στο Intelligent Key μέσα στην κλειδαριά της πόρτας ➔ 1.43, στη συνέχεια τοποθετήστε το Intelligent Key στην περιοχή τοποθέτησης ➔ 2.3 και πατήστε το κουμπί «**START**» για τον συγχρονισμό του Intelligent Key.

ΠΡΟΒΛΗΜΑΤΑ ΣΤΗ ΛΕΙΤΟΥΡΓΙΑ (3/7)

Οι ακόλουθες συμβουλές σας επιτρέπουν να επισκευάσετε γρήγορα και προσωρινά τη βλάβη. Για λόγους ασφαλείας, συμβουλευθείτε το συντομότερο δυνατό ένα Επίσημο Συνεργείο της μάρκας.

Χρήση του τηλεχειριστηρίου	ΠΙΘΑΝΕΣ ΑΙΤΙΕΣ	ΤΙ ΝΑ ΚΑΝΕΤΕ
Το τηλεχειριστήριο δεν πραγματοποιεί ξεκλείδωμα ή κλείδωμα των θυρών.	Η μπαταρία του τηλεχειριστηρίου έχει εξασθενήσει.	Χρησιμοποιήστε το κλειδί.
	Χρήση συσκευών που λειτουργούν στην ίδια συχνότητα με το τηλεχειριστήριο (κινητό τηλέφωνο...).	Διακόψτε τη χρήση αυτών των συσκευών ή χρησιμοποιήστε το κλειδί.
	Το αυτοκίνητο βρίσκεται σε περιοχή με έντονη ηλεκτρομαγνητική ακτινοβολία. Η μπαταρία έχει αποφορτιστεί.	Αντικαταστήστε τη μπαταρία. Θα μπορείτε ακόμη να κλειδώσετε/ξεκλειδώσετε και να θέσετε το αυτοκίνητό σας σε λειτουργία. ➔ 1.43 και ➔ 2.2 ή ➔ 2.3.
	Το αυτοκίνητο έχει ξεκινήσει.	Με τον κινητήρα σε λειτουργία, δεν μπορείτε να κλειδώσετε/ξεκλειδώσετε το αυτοκίνητο με το κλειδί. Κλείστε τον διακόπτη.
	Αποσυχρονισμός του τηλεχειριστηρίου.	Ξεκλειδώστε την πόρτα του οδηγού εισάγοντας το κλειδί στην κλειδαριά της πόρτας ➔ 1.43, στη συνέχεια, εκκινήστε τον κινητήρα για συγχρονισμό του τηλεχειριστηρίου ➔ 2.3.

ΠΡΟΒΛΗΜΑΤΑ ΣΤΗ ΛΕΙΤΟΥΡΓΙΑ (4/7)

Ενεργοποιείτε τη μίζα	ΠΙΘΑΝΕΣ ΑΙΤΙΕΣ	ΤΙ ΝΑ ΚΑΝΕΤΕ
Ο κινητήρας δεν ξεκινάει.	Δεν πληρούνται οι συνθήκες εκκίνησης. Το Intelligent Key δεν λειτουργεί.	➔ 2.2 ή ➔ 2.3. Τοποθετήστε το Intelligent Key στην εσοχή που προορίζεται για αυτόν τον σκοπό στην κεντρική κονσόλα ➔ 2.2 ή ➔ 2.3.
Ο κινητήρας δεν σβήνει.	Το Intelligent Key δεν ανιχνεύεται. Ηλεκτρονική βλάβη.	Τοποθετήστε το Intelligent Key στην εσοχή που προορίζεται για αυτόν τον σκοπό στην κεντρική κονσόλα. Πιέστε παρατεταμένα το πλήκτρο εκκίνησης. Πιέστε το πλήκτρο εκκίνησης 3 φορές γρήγορα ή πιέστε παρατεταμένα.
Η κολώνα τιμονιού παραμένει κλειδωμένη.	Τιμόνι μπλοκαρισμένο. Ελαττωματικό ηλεκτρικό κύκλωμα.	Γυρίστε το τιμόνι πιέζοντας ταυτόχρονα το πλήκτρο εκκίνησης του κινητήρα (ή, ανάλογα με το αυτοκίνητο, γυρίζοντας το κλειδί) ➔ 2.2. Συμβουλευθείτε ένα Επίσημο Συνεργείο της μάρκας.
Το σύστημα διεύθυνσης σκληραίνει.	Υπερθέρμανση της υποβοήθησης τιμονιού. Βλάβη στο μοτέρ ηλεκτρικής υποβοήθησης. Βλάβη στο σύστημα υποβοήθησης.	Οδηγήστε με προσοχή με μειωμένη ταχύτητα, υπολογίστε τη δύναμη στο τιμόνι που απαιτείται για να γυρίσετε τους τροχούς. Συμβουλευθείτε ένα Επίσημο Συνεργείο της μάρκας.
Κραδασμοί.	Λάθος φουσκωμένα ή λάθος ζυγοσταθμισμένα ή κατεστραμμένα ελαστικά.	Ελέγξτε την πίεση των ελαστικών. Εάν το πρόβλημα δεν είναι αυτό, ελέγξτε την κατάστασή τους σε ένα Επίσημο Συνεργείο της μάρκας.

5.46

ΠΡΟΒΛΗΜΑΤΑ ΣΤΗ ΛΕΙΤΟΥΡΓΙΑ (5/7)

Στο δρόμο

Ο κινητήρας ζεσταίνεται. Ο δείκτης θερμοκρασίας υγρού ψύξης βρίσκεται στην περιοχή κινδύνου και το ενδεικτικό **STOP** ανάβει.

ΠΙΘΑΝΕΣ ΑΙΤΙΕΣ

Βλάβη στο βεντιλατέρ.

ΤΙ ΝΑ ΚΑΝΕΤΕ

Σταματήστε το αυτοκίνητο, σβήστε τον κινητήρα και καλέστε ένα Επίσημο Συνεργείο της μάρκας.

Διαρροές υγρού ψύξης.

Ελέγξτε το δοχείο υγρού ψύξης: Πρέπει να περιέχει υγρό. Εάν δεν έχει υγρό, συμβουλευθείτε το συντομότερο ένα Επίσημο Συνεργείο της μάρκας.

Το υγρό ψύξης βράζει μέσα στο δοχείο.

Μηχανική βλάβη: φθορά φλάντζας κυλινδροκεφαλής.

Σβήστε τον κινητήρα. Καλέστε ένα Επίσημο Συνεργείο της μάρκας.

Ο ανεμιστήρας ψύξης κινητήρα αρχίζει να λειτουργεί μετά την απενεργοποίηση του διακόπτη κινητήρα.

Αυτό δεν είναι απαραίτητα πρόβλημα λειτουργίας. Η ομάδα ανεμιστήρων ψύξης κινητήρα μπορεί να αρχίσει να λειτουργεί προκειμένου να ρυθμίσει τη θερμοκρασία του κινητήρα. Αυτή η λειτουργία μπορεί να διαρκέσει αρκετά λεπτά μετά την απενεργοποίηση του κινητήρα.

Ο ανεμιστήρας ψύξης κινητήρα λειτουργεί για περισσότερο από 10 λεπτά μετά το σβήσιμο του κινητήρα.

Συμβουλευθείτε ένα Επίσημο Συνεργείο της μάρκας.



Σώμα καλοριφέρ: Εάν υπάρχει σημαντική έλλειψη ψυκτικού υγρού, να έχετε υπόψη σας ότι δεν πρέπει ποτέ να συμπληρώνετε με ψυχρό ψυκτικό υγρό, όταν ο κινητήρας είναι πολύ ζεστός. Μετά από κάθε επέμβαση στο αυτοκίνητο, κατά την οποία χρειάστηκε να αδειάσετε έστω και ένα μέρος από το υγρό ψύξης του κινητήρα, πρέπει να συμπληρώσετε με υγρό ψύξης στη σωστή ποσότητα. Σας υπενθυμίζουμε ότι είναι απαραίτητο να χρησιμοποιείτε μόνο προϊόντα επιλεγμένα και εγκεκριμένα από τις Τεχνικές Υπηρεσίες μας.

ΠΡΟΒΛΗΜΑΤΑ ΣΤΗ ΛΕΙΤΟΥΡΓΙΑ (6/7)

Ηλεκτρικά εξαρτήματα	ΠΙΘΑΝΕΣ ΑΙΤΙΕΣ	ΤΙ ΝΑ ΚΑΝΕΤΕ
Δεν λειτουργεί ο υαλοκαθαριστήρας.	Τα μάκτρα των υαλοκαθαριστήρων έχουν κολλήσει. Ελαττωματικό ηλεκτρικό κύκλωμα. Η ασφάλεια έχει υποστεί ζημιά.	Ξεκολλήστε τα μάκτρα πριν χρησιμοποιήσετε τον υαλοκαθαριστήρα. Συμβουλευθείτε ένα Επίσημο Συνεργείο της μάρκας. Αντικαταστήστε την ασφάλεια ή ζητήστε να σας την αντικαταστήσουν ➔ 5.35.
Ο υαλοκαθαριστήρας δεν σταματά.	Ελαττωματικά ηλεκτρικά χειριστήρια.	Συμβουλευθείτε ένα Επίσημο Συνεργείο της μάρκας.
Πιο γρήγορη συχνότητα των φλας.	Ελαττωματικός πίσω λαμπτήρας.	➔ 5.18 ➔ 1.43
Δεν λειτουργούν πια τα φλας.	Ελαττωματικό ηλεκτρικό κύκλωμα ή χειριστήριο. Η ασφάλεια έχει υποστεί ζημιά.	Συμβουλευθείτε ένα Επίσημο Συνεργείο της μάρκας. Αντικαταστήστε την ασφάλεια ή ζητήστε να σας την αντικαταστήσουν ➔ 5.35.
Οι προβολείς δεν ανάβουν ή δεν σβήνουν.	Ελαττωματικό ηλεκτρικό κύκλωμα ή χειριστήριο. Η ασφάλεια έχει υποστεί ζημιά.	Συμβουλευθείτε ένα Επίσημο Συνεργείο της μάρκας. Αντικαταστήστε την ασφάλεια ή ζητήστε να σας την αντικαταστήσουν ➔ 5.35.

5.48

ΠΡΟΒΛΗΜΑΤΑ ΣΤΗ ΛΕΙΤΟΥΡΓΙΑ (7/7)

Ηλεκτρικά εξαρτήματα

Ίχνη υδρατμών μέσα στους προβολείς και τα πίσω φώτα.

ΠΙΘΑΝΕΣ ΑΙΤΙΕΣ

Η παρουσία υδρατμών ενδέχεται να είναι ένα φυσικό φαινόμενο που προκαλείται λόγω των διακυμάνσεων της θερμοκρασίας και της υγρασίας.

Σε αυτήν την περίπτωση, τα ίχνη υδρατμών θα εξαφανιστούν προοδευτικά όταν χρησιμοποιήσετε τα φώτα.

ΤΙ ΝΑ ΚΑΝΕΤΕ

Το άναμμα της ένδειξης μη ασφαλισμένων εμπρός ζωνών ασφαλείας δεν συμφωνεί με την κατάσταση ασφάλισης των ζωνών ασφαλείας.

Κάποιο αντικείμενο παρεμβάλλεται μεταξύ του δαπέδου και του καθίσματος και εμποδίζει τη λειτουργία του αισθητήρα.

Αφαιρέστε όλα τα αντικείμενα κάτω από τα μπροστινά καθίσματα.

5.50

Κεφάλαιο 6: Τεχνικά χαρακτηριστικά

Πινακίδα αναγνώρισης	6.2
Στοιχεία αναγνώρισης κινητήρα, προδιαγραφές κινητήρα.	6.3
Διαστάσεις	6.4
Βάρη	6.6
Ρυμουλκούμενα φορτία	6.6
Προτεινόμενες χωρητικότητες, υγρά και λιπαντικά	6.7
Ανταλλακτικά και επισκευές	6.11
Φύλλα συντήρησης	6.12
Έλεγχος αντιδιαβρωτικής προστασίας	6.18
	6.1

ΠΙΝΑΚΙΔΕΣ ΑΝΑΓΝΩΡΙΣΗΣ ΑΥΤΟΚΙΝΗΤΟΥ

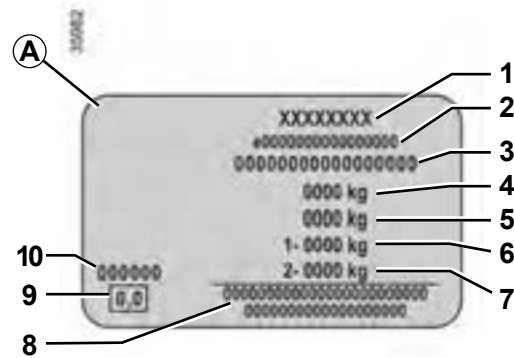
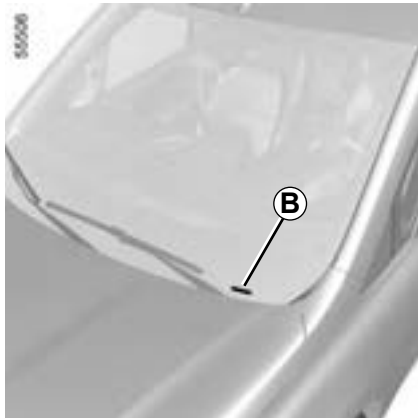
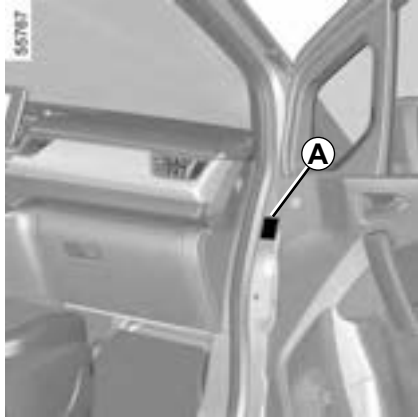

Σε κάθε επιστολή ή παραγγελία σας πρέπει να αναφέρετε τα στοιχεία της πινακίδας του κατασκευαστή.

Η παρουσία και η θέση των πληροφοριών εξαρτώνται από το αυτοκίνητο.

Πινακίδιο κατασκευαστή A

- 1 Όνομα κατασκευαστή.
- 2 Αριθμός κοινοτικού σχεδιασμού ή αριθμός έγκρισης.
- 3 Αριθμός αναγνώρισης.

Ανάλογα με το αυτοκίνητο, αυτή η πληροφορία δίνεται επίσης στο μαρκάρισμα B.

- 4 **MMAC** (Μέγιστο Επιτρεπόμενο Βάρος με Φορτίο).
- 5 **MTR** (Συνολικό Βάρος σε Κίνηση: όχημα με πλήρες φορτίο και με ρυμούλκα).
- 6 **MMTA** (Μέγιστο Συνολικό Επιτρεπόμενο Βάρος οχήματος) στον εμπρός άξονα.
- 7 **MMTA** (Μέγιστο Επιτρεπόμενο Βάρος) στον πίσω άξονα.
- 8 Αναφέρεται σε εταιρικές ή συμπληρωματικές εγγραφές.
- 9 Δεν χρησιμοποιείται.
- 10 Κωδικός βαφής (κωδικός χρώματος).

ΣΤΟΙΧΕΪΑ ΑΝΑΓΝΩΡΙΣΗΣ ΚΙΝΗΤΗΡΑ, ΠΡΟΔΙΑΓΡΑΦΕΣ ΚΙΝΗΤΗΡΑ

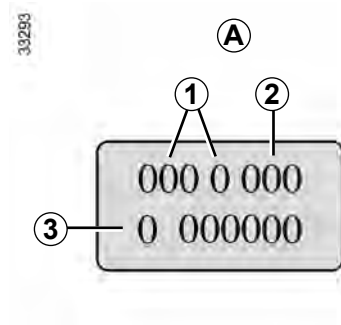

Να αναφέρετε τα στοιχεία αναγνώρισης του κινητήρα στην περιοχή **A** σε κάθε επιστολή ή παραγγελία σας.
(ανάλογα με τον κινητήρα βρίσκεται σε διαφορετικό σημείο)

- 1 Τύπος κινητήρα.
- 2 Δείκτης κινητήρα.
- 3 Αριθμός σειράς κινητήρα.

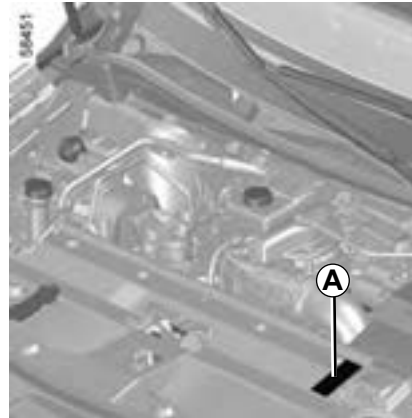

Χαρακτηριστικό κινητήρα

Τύπος κινητήρα: 5AGEN3

ΔΙΑΣΤΑΣΕΙΣ (σε μέτρα) (1/2)

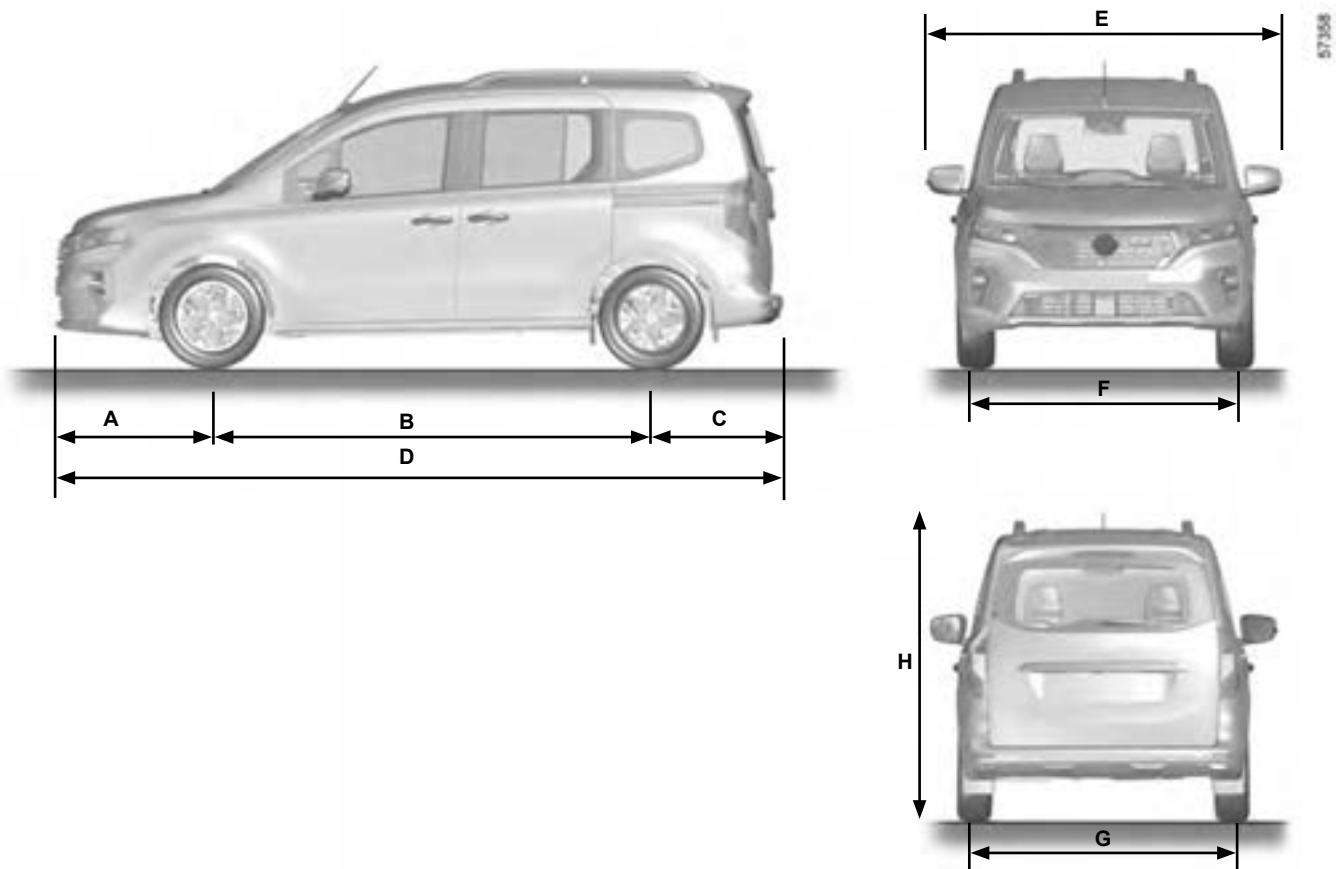

6.4

ΔΙΑΣΤΑΣΕΙΣ (σε μέτρα) (2/2)

		«Κανονικό αμάξωμα»	«Μακρύ αμάξωμα»
A		0,962	
B		2,716	3,100
C		0,810	0,848
D		4,487	4,910
E	Εξαιρουμένων των εξωτερικών καθρεφτών	1,859	
	Εξωτερικοί καθρέφτες κλειστοί	1,919	
	Εξωτερικοί καθρέφτες ανοιχτοί	2,159	
F		1,571 → 1,586	
G		1,592 → 1,610	
H (χωρίς φορτίο)	Έκδοση στείσιον*	1,810	
	Έκδοση επαγγελματικού φορτηγού	1,830	

Διάμετροι στροφής μεταξύ πεζοδρομίων	10,9	12,4
Διάμετροι στροφής μεταξύ τοίχων	11,2	13,1

(*) **Προσοχή:** εάν το αυτοκίνητο είναι εξοπλισμένο με μπάρες οροφής, το ύψος πρέπει να αυξηθεί κατά 0,052 m (οι μπάρες δεν είναι δυνατό να αφαιρεθούν).

ΒΑΡΗ (σε κιλά)

Τα αναφερόμενα βάρη αντιστοιχούν σε αυτοκίνητο με βασικό εξοπλισμό χωρίς εξτρά: διαφέρουν ανάλογα με τον εξοπλισμό του αυτοκινήτου σας. Συμβουλευθείτε το Επίσημο Δίκτυο της μάρκας.

Εκδόσεις	Έκδοση επαγγελματικού φορτηγού		ΕΚΔΟΣΗ ΣΤΕΙΣΙΟΝ	
	Κανονικό αμάξωμα	Μακρύ αμάξωμα	Κανονικό αμάξωμα	Μακρύ αμάξωμα
Μέγιστο Επιτρεπόμενο Βάρος με Φορτίο (MMAC) Μέγιστο Συνολικό Επιτρεπόμενο Βάρος (MMTA) Συνολικό Βάρος σε Κατάσταση Κίνησης (MTR)	Βάρη που αναγράφονται στην πινακίδα κατασκευαστή ➔ 6.2			
Βάρος Ρυμούλκας με Φρένα*	Υπολογίζεται από τον τύπο: MTR - MMAC			
Βάρος Ρυμούλκας χωρίς Φρένα*	750 kg			
Επιτρεπόμενο φορτίο στο σημείο ρυμούλκησης*	75 kg			
Επιτρεπόμενο φορτίο στην οροφή	➔ 3.76			

* Ρυμουλκούμενο φορτίο (Ρυμούλκηση τροχόσπιτου, σκάφους...)

Η ρυμούλκηση απαγορεύεται όσο ο τύπος MTR-MMAC βρίσκεται στο μηδέν ή όταν το MTR ισούται με μηδέν (ή δεν αναγράφεται) στην πινακίδα κατασκευαστή.

- Πρέπει να τηρείτε τις διατάξεις της τοπικής νομοθεσίας σχετικά με τις συνθήκες ρυμούλκησης και κυρίως αυτές του κώδικα οδικής κυκλοφορίας. Για κάθε μετατροπή, απευθυνθείτε στην επίσημη αντιπροσωπεία.
- Σε περίπτωση αυτοκινήτου με ρυμούλκα, **δεν πρέπει ποτέ να υπερβαίνετε το συνολικό βάρος σε κατάσταση κίνησης (αυτοκίνητο + ρυμούλκα)**. Ωστόσο είναι αποδεκτή:
 - υπέρβαση του MMTA στον πίσω άξονα έως 15% το πολύ,
 - υπέρβαση του MMAC έως 10% ή 100 κιλά το πολύ (όποιο από τα δύο επιτευχθεί πρώτο).
 Και στις δύο περιπτώσεις, η μέγιστη ταχύτητα αυτοκινήτου και ρυμουλκούμενου δεν πρέπει να υπερβαίνει τα 80 χλμ./ώρα (εκδόσεις επαγγελματικού φορτηγού) ή τα 100 χλμ./ώρα (εκδόσεις estate) και η πίεση των ελαστικών πρέπει να αυξηθεί κατά 0,2 bar (3 psi).

ΠΡΟΤΕΙΝΟΜΕΝΕΣ ΧΩΡΗΤΙΚΟΤΗΤΕΣ, ΥΓΡΑ ΚΑΙ ΛΙΠΑΝΤΙΚΑ (1/3)

Οι ακόλουθες τιμές αντιστοιχούν σε κατά προσέγγιση χωρητικότητες. Οι ακριβείς ποσότητες γεμίσματος ενδέχεται να διαφέρουν ελαφρώς. Για γέμισμα, ακολουθήστε τη διαδικασία που περιγράφεται στην ενότητα 4 ➔ 4.4 να προσδιοριστούν οι κατάλληλες χωρητικότητες.

Κινητήρας: 5AQ			Κιβώτιο ταχυτήτων: RA0	
Τύπος υγρού	Όγκος υγρού (η τιμή παρέχεται ως ένδειξη)			Συνιστώμενα υγρά/λιπαντικά
	Μετρικό μέγεθος	Αγγλικό μέγεθος	Αμερικανικό μέγεθος	
Βαλβολίνη μειωτήρα	0,85 L	0,19 gal	0,22 gal	Γνήσιο λάδι κιβωτίου ταχυτήτων NISSAN MT-XZ NFX 75W KE91699071
Υγρά φρένων	0,6 → 0,9 L	0,13 → 0,20 gal	0,16 → 0,24 gal	Υγρά φρένων Nissan DOT4+ Κλάση 6 αρ. είδους 1 λίτρο = KE9039993A
Ψυκτικό υγρό συστήματος ψύξης	CA01 (1)	700 g	24,69 oz	
	NB019**	1050 g	37,04 oz	
	NB010*	1150 g	40,56 oz	
Λάδι συμπιεστή κλιματισμού	0,26 L	0,057 gal	0,068 gal	P# KLH0000040

- (1) CA01: χειροκίνητο air condition.
CA02: μονοζωνικό αυτόματο air condition.
CA03: διζωνικό αυτόματο air condition.

(2) Ανάλογα με τον εξοπλισμό, συμβουλευτείτε έναν εξουσιοδοτημένο αντιπρόσωπο.

* Με ψύξη μπαταρίας.

** Χωρίς ψύξη μπαταρίας.

ΣΥΝΙΣΤΩΜΕΝΕΣ ΧΩΡΗΤΙΚΟΤΗΤΕΣ, ΥΓΡΑ ΚΑΙ ΛΙΠΑΝΤΙΚΑ (2/3)

Οι ακόλουθες τιμές αντιστοιχούν σε κατά προσέγγιση χωρητικότητες. Οι ακριβείς ποσότητες γεμίσματος ενδέχεται να διαφέρουν ελαφρώς. Για γέμισμα, ακολουθήστε τη διαδικασία που περιγράφεται στην ενότητα 4 ➔ 4.4 να προσδιοριστούν οι κατάλληλες χωρητικότητες.

Κινητήρας: 5AQ		Κιβώτιο ταχυτήτων: RAO			
Τύπος υγρού		Όγκος υγρού (η τιμή παρέχεται ως ένδειξη)			Συνιστώμενα υγρά/λιπαντικά
		Μετρικό μέγεθος	Αγγλικό μέγεθος	Αμερικανικό μέγεθος	
Στάθμη υγρού ψύξης	L1*** Εύκρατο (NB010*)	5,04 L	1,11 gal	1,33 gal	<p>Για εύκρατες χώρες, χρησιμοποιήστε το αυθεντικό ψυκτικό υγρό κινητήρα «GLACEOL RX type D-21 °C 5 Λ», για «πολύ ψυχρές» χώρες χρησιμοποιήστε το «GLACEOL RX G.F. -37 °C 5 Λ» ψυκτικό υγρό ή ισοδύναμο της ίδιας ποιότητας για να αποφύγετε τη διάβρωση του αλουμινίου στο κύκλωμα ψύξης του κινητήρα, λόγω της χρήσης μη γνήσιου ψυκτικού υγρού κινητήρα. Όλες οι επισκευές του συστήματος ψύξης κινητήρα που είναι απαραίτητες λόγω της χρήσης μη γνήσιου ψυκτικού υγρού ενδέχεται να μην καλύπτονται από την εγγύηση, ακόμη και αν αυτά τα περιστατικά συμβαίνουν κατά τη διάρκεια της περιόδου εγγύησης. Επικοινωνήστε με έναν αντιπρόσωπο της NISSAN ή με ένα εξουσιοδοτημένο συνεργείο για οποιαδήποτε πληροφορία σχετικά με τους τύπους και τις ποσότητες ψυκτικού υγρού. Εάν είναι απαραίτητο να αραιωθεί το αχρησιμοποίητο ψυκτικό για να επιτευχθεί η σωστή συγκέντρωση, χρησιμοποιήστε μόνο απιονισμένο ή απεσταγμένο νερό.</p> <p>Ψυκτικό Τύπου D (Συμπύκνωμα) 1 λίτρο/7711428130 Ψυκτικό Τύπου D (Premix -21° C) 5 λίτρα: 7711428132</p>
	L2*** Εύκρατο (NB010*)	5,17 L	1,14 gal	1,36 gal	
	L1*** Πολύ ψυχρό (NB010*)	5,26 L	1,16 gal	1,39 gal	
	L2*** Πολύ ψυχρό (NB010*)	5,39 L	1,18 gal	1,42 gal	
	AC (3) (NB019**)	3,15 L	0,69 gal	0,83 gal	
	CHAUF2 (4)	3 L	0,66 gal	0,79 gal	
Μέγιστη χωρητικότητα στάθμης του δοχείου υγρού ψύξης		0,76 L	0,17 gal	0,20 gal	

(3) Air condition. (4) Τυπική θέρμανση με REC.

* Με ψύξη μπαταρίας. ** Χωρίς ψύξη μπαταρίας. *** ➔ 6.4.

ΠΡΟΤΕΙΝΟΜΕΝΕΣ ΧΩΡΗΤΙΚΟΤΗΤΕΣ, ΥΓΡΑ ΚΑΙ ΛΙΠΑΝΤΙΚΑ (3/3)

Οι ακόλουθες τιμές αντιστοιχούν σε κατά προσέγγιση χωρητικότητες. Οι ακριβείς ποσότητες γεμίσματος ενδέχεται να διαφέρουν ελαφρώς. Για γέμισμα, ακολουθήστε τη διαδικασία που περιγράφεται στην ενότητα 4 ➔ 4.4 να προσδιοριστούν οι κατάλληλες χωρητικότητες.

Κινητήρας: 5AQ		Κιβώτιο ταχυτήτων: RA0			
Τύπος υγρού		Όγκος υγρού (η τιμή παρέχεται ως ένδειξη)			Συνιστώμενα υγρά/λιπαντικά
		Μετρικό μέγεθος	Αγγλικό μέγεθος	Αμερικανικό μέγεθος	
Ψυκτικό υγρό για κύκλωμα θέρμανσης	CHAUF2 (4) /CA01 (1)	2,12 L	0,47 gal	0,56 gal	Για εύκρατες χώρες, χρησιμοποιήστε το αυθεντικό ψυκτικό υγρό κινητήρα «GLACEOL RX type D-21 °C 5 Λ», για «πολύ ψυχρές» χώρες χρησιμοποιήστε το «GLACEOL RX G.F. -37 °C 5 Λ» ψυκτικό υγρό ή ισοδύναμο της ίδιας ποιότητας για να αποφύγετε τη διάβρωση του αλουμινίου στο κύκλωμα ψύξης του κινητήρα, λόγω της χρήσης μη γνήσιου ψυκτικού υγρού κινητήρα. Όλες οι επισκευές του συστήματος ψύξης κινητήρα που είναι απαραίτητες λόγω της χρήσης μη γνήσιου ψυκτικού υγρού ενδέχεται να μην καλύπτονται από την εγγύηση, ακόμη και αν αυτά τα περιστατικά συμβαίνουν κατά τη διάρκεια της περιόδου εγγύησης. Επικοινωνήστε με έναν αντιπρόσωπο της NISSAN ή με ένα εξουσιοδοτημένο συνεργείο για οποιαδήποτε πληροφορία σχετικά με τους τύπους και τις ποσότητες ψυκτικού υγρού. Εάν είναι απαραίτητο να αραιωθεί το αχρησιμοποίητο ψυκτικό για να επιτευχθεί η σωστή συγκέντρωση, χρησιμοποιήστε μόνο αποιονισμένο ή απεσταγμένο νερό. Ψυκτικό Τύπου D (Συμπύκνωμα) 1 λίτρο/7711428130 Ψυκτικό Τύπου D (Premix -21° C) 5 λίτρα: 7711428132
	CA02 (1)/ CA03 (1)	2,72 L	0,60 gal	0,72 gal	
Μέγιστη χωρητικότητα στάθμης του δοχείου υγρού θέρμανσης		0,89 L	0,20 gal	0,24 gal	

- (1) CA01: χειροκίνητο air condition.
CA02: μονοζωνικό αυτόματο air condition.
CA03: διζωνικό αυτόματο air condition.

- (4) Τυπική θέρμανση με REC.

UKCA MARKING



Hereby, NISSAN AUTOMOTIVE EUROPE SAS. declares that all equipment standardly fitted in your vehicle are in compliance with the following UKCA regulation directives :

- Radio Equipment Regulations 2017 ;
- Electromagnetic Compatibility Regulations 2016 ;
- Electrical Equipment (Safety) Regulations 2016 ;
- Pressure Equipment (Safety) Regulations 2016 ;
- Supply of Machinery (Safety) Regulations 2008.

The Importer to countries concerned by UKCA Certification; England; Scotland and Wales is :

NISSAN MOTOR (GB) Ltd.

The Rivers Office Park, Denham Way, Maple Cross, Rickmansworth,

WD3 9YS

UNITED KINGDOM

NISSAN AUTOMOTIVE EUROPE SAS

8 rue Jean Pierre Timbaud 78180 Montigny-le-Bretonneux - FRANCE

6.10

ΑΝΤΑΛΛΑΚΤΙΚΑ ΚΑΙ ΕΠΙΣΚΕΥΕΣ

Τα γνήσια ανταλλακτικά είναι κατασκευασμένα με ιδιαίτερα αυστηρές προδιαγραφές και υπόκεινται σε ειδικούς ελέγχους. Κατά συνέπεια, η ποιότητά τους είναι τουλάχιστον εφάμιλλη με την ποιότητα των εξαρτημάτων που τοποθετούνται στο εργοστάσιο κατασκευής στα καινούργια αυτοκίνητα.

Χρησιμοποιώντας συστηματικά γνήσια ανταλλακτικά, είστε βέβαιοι ότι διαφυλάσσετε τις επιδόσεις του αυτοκινήτου σας. Επί πλέον, οι επισκευές που γίνονται στο Επίσημο Δίκτυο της μάρκας με γνήσια ανταλλακτικά έχουν εγγύηση σύμφωνα με τους όρους που αναφέρονται στην πίσω πλευρά της εντολής επισκευής.

ΑΠΟΔΕΙΚΤΙΚΑ ΣΥΝΤΗΡΗΣΗΣ (1/6)

V.I.N:

Ημερομηνία:	Χλμ.:	Αρ. τιμολογίου:	Σχόλια/διάφορα
Τύπος επέμβασης: Συντήρηση <input type="checkbox"/> <input type="checkbox"/>		Σφραγίδα	
Έλεγχος αντιδιαβρωτικής προστασίας: Εντάξει <input type="checkbox"/> Όχι εντάξει* <input type="checkbox"/> <small>*Βλ. ειδική σελίδα</small>			
Ημερομηνία:	Χλμ.:	Αρ. τιμολογίου:	Σχόλια/διάφορα
Τύπος επέμβασης: Συντήρηση <input type="checkbox"/> <input type="checkbox"/>		Σφραγίδα	
Έλεγχος αντιδιαβρωτικής προστασίας: Εντάξει <input type="checkbox"/> Όχι εντάξει* <input type="checkbox"/> <small>*Βλ. ειδική σελίδα</small>			
Ημερομηνία:	Χλμ.:	Αρ. τιμολογίου:	Σχόλια/διάφορα
Τύπος επέμβασης: Συντήρηση <input type="checkbox"/> <input type="checkbox"/>		Σφραγίδα	
Έλεγχος αντιδιαβρωτικής προστασίας: Εντάξει <input type="checkbox"/> Όχι εντάξει* <input type="checkbox"/> <small>*Βλ. ειδική σελίδα</small>			

6.12

ΑΠΟΔΕΙΚΤΙΚΑ ΣΥΝΤΗΡΗΣΗΣ (2/6)

V.I.N:

Ημερομηνία:	Χλμ.:	Αρ. τιμολογίου:	Σχόλια/διάφορα
Τύπος επέμβασης:		Σφραγίδα	
Συντήρηση <input type="checkbox"/> <input type="checkbox"/>		
Έλεγχος αντιδιαβρωτικής προστασίας:			
Εντάξει <input type="checkbox"/> Όχι εντάξει* <input type="checkbox"/>			
*Βλ. ειδική σελίδα			
Ημερομηνία:	Χλμ.:	Αρ. τιμολογίου:	Σχόλια/διάφορα
Τύπος επέμβασης:		Σφραγίδα	
Συντήρηση <input type="checkbox"/> <input type="checkbox"/>		
Έλεγχος αντιδιαβρωτικής προστασίας:			
Εντάξει <input type="checkbox"/> Όχι εντάξει* <input type="checkbox"/>			
*Βλ. ειδική σελίδα			
Ημερομηνία:	Χλμ.:	Αρ. τιμολογίου:	Σχόλια/διάφορα
Τύπος επέμβασης:		Σφραγίδα	
Συντήρηση <input type="checkbox"/> <input type="checkbox"/>		
Έλεγχος αντιδιαβρωτικής προστασίας:			
Εντάξει <input type="checkbox"/> Όχι εντάξει* <input type="checkbox"/>			
*Βλ. ειδική σελίδα			

ΑΠΟΔΕΙΚΤΙΚΑ ΣΥΝΤΗΡΗΣΗΣ (3/6)

V.I.N:

Ημερομηνία:	Χλμ.:	Αρ. τιμολογίου:	Σχόλια/διάφορα
Τύπος επέμβασης: Συντήρηση <input type="checkbox"/> <input type="checkbox"/>		Σφραγίδα	
Έλεγχος αντιδιαβρωτικής προστασίας: Εντάξει <input type="checkbox"/> Όχι εντάξει* <input type="checkbox"/> <small>*Βλ. ειδική σελίδα</small>			
Ημερομηνία:	Χλμ.:	Αρ. τιμολογίου:	Σχόλια/διάφορα
Τύπος επέμβασης: Συντήρηση <input type="checkbox"/> <input type="checkbox"/>		Σφραγίδα	
Έλεγχος αντιδιαβρωτικής προστασίας: Εντάξει <input type="checkbox"/> Όχι εντάξει* <input type="checkbox"/> <small>*Βλ. ειδική σελίδα</small>			
Ημερομηνία:	Χλμ.:	Αρ. τιμολογίου:	Σχόλια/διάφορα
Τύπος επέμβασης: Συντήρηση <input type="checkbox"/> <input type="checkbox"/>		Σφραγίδα	
Έλεγχος αντιδιαβρωτικής προστασίας: Εντάξει <input type="checkbox"/> Όχι εντάξει* <input type="checkbox"/> <small>*Βλ. ειδική σελίδα</small>			

6.14

ΑΠΟΔΕΙΚΤΙΚΑ ΣΥΝΤΗΡΗΣΗΣ (4/6)

V.I.N:

Ημερομηνία:	Χλμ.:	Αρ. τιμολογίου:	Σχόλια/διάφορα
Τύπος επέμβασης: Συντήρηση <input type="checkbox"/> <input type="checkbox"/>		Σφραγίδα	
Έλεγχος αντιδιαβρωτικής προστασίας: Εντάξει <input type="checkbox"/> Όχι εντάξει* <input type="checkbox"/> <small>*Βλ. ειδική σελίδα</small>			
Ημερομηνία:	Χλμ.:	Αρ. τιμολογίου:	Σχόλια/διάφορα
Τύπος επέμβασης: Συντήρηση <input type="checkbox"/> <input type="checkbox"/>		Σφραγίδα	
Έλεγχος αντιδιαβρωτικής προστασίας: Εντάξει <input type="checkbox"/> Όχι εντάξει* <input type="checkbox"/> <small>*Βλ. ειδική σελίδα</small>			
Ημερομηνία:	Χλμ.:	Αρ. τιμολογίου:	Σχόλια/διάφορα
Τύπος επέμβασης: Συντήρηση <input type="checkbox"/> <input type="checkbox"/>		Σφραγίδα	
Έλεγχος αντιδιαβρωτικής προστασίας: Εντάξει <input type="checkbox"/> Όχι εντάξει* <input type="checkbox"/> <small>*Βλ. ειδική σελίδα</small>			

ΑΠΟΔΕΙΚΤΙΚΑ ΣΥΝΤΗΡΗΣΗΣ (5/6)

V.I.N:

Ημερομηνία:	Χλμ.:	Αρ. τιμολογίου:	Σχόλια/διάφορα
Τύπος επέμβασης: Συντήρηση <input type="checkbox"/> <input type="checkbox"/>		Σφραγίδα	
Έλεγχος αντιδιαβρωτικής προστασίας: Εντάξει <input type="checkbox"/> Όχι εντάξει* <input type="checkbox"/> <small>*Βλ. ειδική σελίδα</small>			
Ημερομηνία:	Χλμ.:	Αρ. τιμολογίου:	Σχόλια/διάφορα
Τύπος επέμβασης: Συντήρηση <input type="checkbox"/> <input type="checkbox"/>		Σφραγίδα	
Έλεγχος αντιδιαβρωτικής προστασίας: Εντάξει <input type="checkbox"/> Όχι εντάξει* <input type="checkbox"/> <small>*Βλ. ειδική σελίδα</small>			
Ημερομηνία:	Χλμ.:	Αρ. τιμολογίου:	Σχόλια/διάφορα
Τύπος επέμβασης: Συντήρηση <input type="checkbox"/> <input type="checkbox"/>		Σφραγίδα	
Έλεγχος αντιδιαβρωτικής προστασίας: Εντάξει <input type="checkbox"/> Όχι εντάξει* <input type="checkbox"/> <small>*Βλ. ειδική σελίδα</small>			

6.16

ΑΠΟΔΕΙΚΤΙΚΑ ΣΥΝΤΗΡΗΣΗΣ (6/6)

V.I.N:

<p>Ημερομηνία: Χλμ.: Αρ. τιμολογίου:</p> <p>Τύπος επέμβασης:</p> <p>Συντήρηση <input type="checkbox"/></p> <p>..... <input type="checkbox"/></p> <p>Έλεγχος αντιδιαβρωτικής προστασίας:</p> <p>Εντάξει <input type="checkbox"/> Όχι εντάξει* <input type="checkbox"/></p> <p>*Βλ. ειδική σελίδα</p>	<p>Σφραγίδα</p>	<p>Σχόλια/διάφορα</p>
<p>Ημερομηνία: Χλμ.: Αρ. τιμολογίου:</p> <p>Τύπος επέμβασης:</p> <p>Συντήρηση <input type="checkbox"/></p> <p>..... <input type="checkbox"/></p> <p>Έλεγχος αντιδιαβρωτικής προστασίας:</p> <p>Εντάξει <input type="checkbox"/> Όχι εντάξει* <input type="checkbox"/></p> <p>*Βλ. ειδική σελίδα</p>	<p>Σφραγίδα</p>	<p>Σχόλια/διάφορα</p>
<p>Ημερομηνία: Χλμ.: Αρ. τιμολογίου:</p> <p>Τύπος επέμβασης:</p> <p>Συντήρηση <input type="checkbox"/></p> <p>..... <input type="checkbox"/></p> <p>Έλεγχος αντιδιαβρωτικής προστασίας:</p> <p>Εντάξει <input type="checkbox"/> Όχι εντάξει* <input type="checkbox"/></p> <p>*Βλ. ειδική σελίδα</p>	<p>Σφραγίδα</p>	<p>Σχόλια/διάφορα</p>

ΕΛΕΓΧΟΣ ΑΝΤΙΔΙΑΒΡΩΤΙΚΗΣ ΠΡΟΣΤΑΣΙΑΣ (1/5)

Σε περίπτωση που η εγγύηση παραμένει σε ισχύ υπό την προϋπόθεση επισκευής, η επισκευή αυτή επισημαίνεται παρακάτω.

VIN:

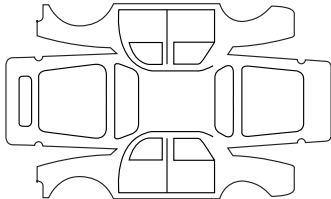
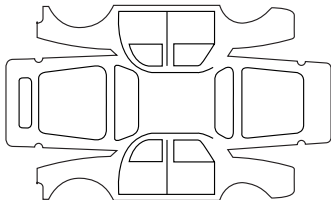
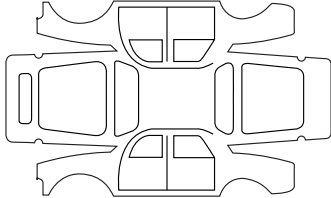
Αντιδιαβρωτική επισκευή που πρέπει να πραγματοποιηθεί:		Σφραγίδα
Ημερομηνία επισκευής:		
Επισκευή που πρέπει να πραγματοποιηθεί:		Σφραγίδα
Ημερομηνία επισκευής:		
Επισκευή που πρέπει να πραγματοποιηθεί:		Σφραγίδα
Ημερομηνία επισκευής:		

6.18

ΕΛΕΓΧΟΣ ΑΝΤΙΔΙΑΒΡΩΤΙΚΗΣ ΠΡΟΣΤΑΣΙΑΣ (2/5)

Σε περίπτωση που η εγγύηση παραμένει σε ισχύ υπό την προϋπόθεση επίσκεψης, η επίσκεψη αυτή επισημαίνεται παρακάτω.

VIN:

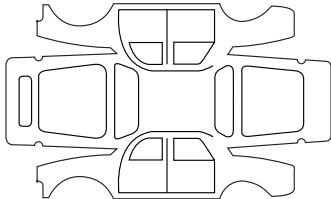
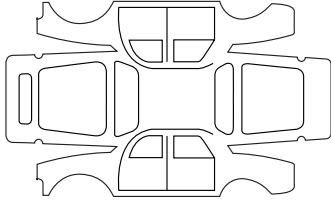
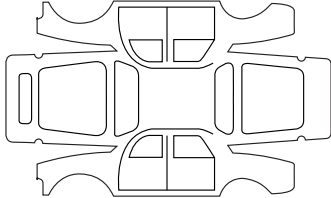
Αντιδιαβρωτική επίσκεψη που πρέπει να πραγματοποιηθεί:		Σφραγίδα
Ημερομηνία επίσκεψης:		
Επίσκεψη που πρέπει να πραγματοποιηθεί:		Σφραγίδα
Ημερομηνία επίσκεψης:		
Επίσκεψη που πρέπει να πραγματοποιηθεί:		Σφραγίδα
Ημερομηνία επίσκεψης:		

ΕΛΕΓΧΟΣ ΑΝΤΙΔΙΑΒΡΩΤΙΚΗΣ ΠΡΟΣΤΑΣΙΑΣ (3/5)

Σε περίπτωση που η εγγύηση παραμένει σε ισχύ υπό την προϋπόθεση επισκευής, η επισκευή αυτή επισημαίνεται παρακάτω.

VIN:

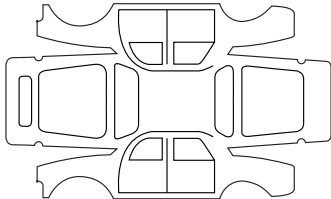
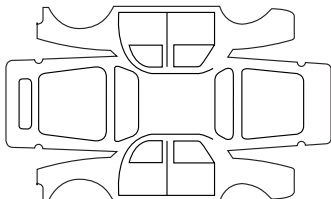
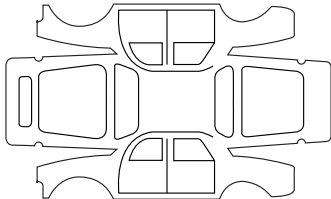
Αντιδιαβρωτική επισκευή που πρέπει να πραγματοποιηθεί:		Σφραγίδα
Ημερομηνία επισκευής:		
Επισκευή που πρέπει να πραγματοποιηθεί:		Σφραγίδα
Ημερομηνία επισκευής:		
Επισκευή που πρέπει να πραγματοποιηθεί:		Σφραγίδα
Ημερομηνία επισκευής:		

6.20

ΕΛΕΓΧΟΣ ΑΝΤΙΔΙΑΒΡΩΤΙΚΗΣ ΠΡΟΣΤΑΣΙΑΣ (4/5)

Σε περίπτωση που η εγγύηση παραμένει σε ισχύ υπό την προϋπόθεση επισκευής, η επισκευή αυτή επισημαίνεται παρακάτω.

VIN:

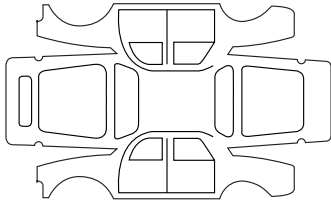
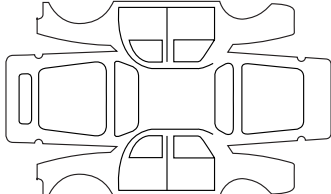
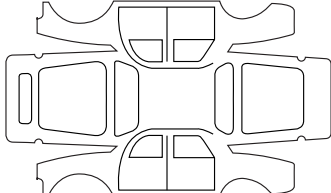
Αντιδιαβρωτική επισκευή που πρέπει να πραγματοποιηθεί:		Σφραγίδα
Ημερομηνία επισκευής:		
Επισκευή που πρέπει να πραγματοποιηθεί:		Σφραγίδα
Ημερομηνία επισκευής:		
Επισκευή που πρέπει να πραγματοποιηθεί:		Σφραγίδα
Ημερομηνία επισκευής:		

ΕΛΕΓΧΟΣ ΑΝΤΙΔΙΑΒΡΩΤΙΚΗΣ ΠΡΟΣΤΑΣΙΑΣ (5/5)

Σε περίπτωση που η εγγύηση παραμένει σε ισχύ υπό την προϋπόθεση επισκευής, η επισκευή αυτή επισημαίνεται παρακάτω.

VIN:

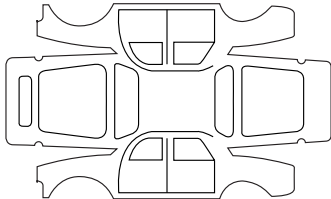
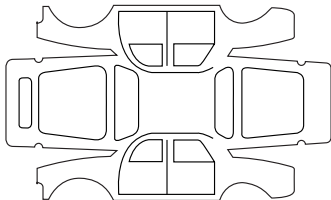
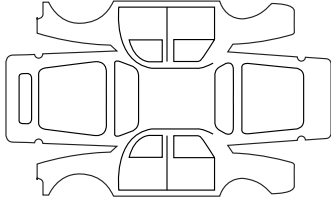
Αντιδιαβρωτική επισκευή που πρέπει να πραγματοποιηθεί:		Σφραγίδα
Ημερομηνία επισκευής:		
Επισκευή που πρέπει να πραγματοποιηθεί:		Σφραγίδα
Ημερομηνία επισκευής:		
Επισκευή που πρέπει να πραγματοποιηθεί:		Σφραγίδα
Ημερομηνία επισκευής:		

6.22

ΑΛΦΑΒΗΤΙΚΟ ΕΥΡΕΤΗΡΙΟ (1/7)**I**

Intelligent Key	1.28 → 1.36, 5.31 – 5.32
Intelligent Key : μπαταρία	5.31 – 5.32
Intelligent Key : χρήση	1.30 → 1.35
Isofix	1.82 → 1.84, 1.105 → 1.119

A

ABS	1.130 – 1.131, 2.28 → 2.33
air condition	3.2 → 3.12, 3.15 → 3.17
άγκιστρα πρόσδεσης	3.69, 3.71 → 3.73
άγκιστρα ρυμούλκησης	5.8 – 5.9, 5.40 → 5.42
αεραγωγοί	3.2 → 3.4
αερόσακοι	0.6
αερόσακος	
απενεργοποίηση μετωπικού αερόσακου συνοδηγού	
1.120 → 1.122	
ενεργοποίηση αερόσακων συνοδηγού	1.87 → 1.105,
1.120 → 1.122	
αερόσακος	1.70 → 1.78, 1.85, 1.87 → 1.104, 1.120 → 1.122,
1.129	
αλεξήλιο	3.27
αλλαγή ταχυτήτων	1.130, 2.6 → 2.11
αλλαγή τροχού	5.11 – 5.12
ανάκτηση ενέργειας	2.20
ανίχνευση οδικών σημάτων: προειδοποίηση υπέρβασης ταχύτητας ...	
2.78 → 2.81	
άνοιγμα του διακόπτη του αυτοκινήτου	2.2 → 2.5
άνοιγμα των θυρών	1.37 → 1.46
άνοιγμα/κλείσιμο	
Πορτ-μπαγκάζ	1.25 – 1.26
ανοιγόμενων μερών	1.23 – 1.24, 1.30 → 1.35
ανταλλακτικά	6.11
αντιδιαβρωτική προστασία	4.10
αντικατάσταση	
μπαταρίες τηλεχειριστηρίου	5.29 – 5.30
αντικατάσταση λαμπτήρων	5.16 → 5.21
αντιστάθμιση πλευρικού ανέμου	2.30
ανύψωση του αυτοκινήτου	
αλλαγή τροχού	5.11 – 5.12

αξσουάρ	2.4, 5.34
αποδεικτικά συντήρησης	6.12 → 6.17
αποθήκευση/οργάνωση	0.3
αποθηκευτικοί χώροι	3.28 → 3.35
αποστάσεις ασφαλείας	2.55 → 2.58
αριθμός αναγνώρισης αυτοκινήτου (VIN)	0.7
ασύρματος φορτιστής	
επαγωγική φόρτιση	3.19
ασφάλεια παιδιών	0.3, 1.23 – 1.24, 1.36, 1.38, 1.75, 1.79 – 1.80,
1.82 → 1.122, 3.21 → 3.23	
ασφάλειες	0.9, 5.35 → 5.37
αυτόματα προσαρμοζόμενος ρυθμιστής ταχύτητας	2.91 → 2.104
αυτόματο κλειδωμα των ανοιγόμενων μερών εν κινήσει	1.46
αυτόματο χειρόφρενο	1.130, 2.12 → 2.15
αυτονομία αυτοκινήτου	2.16, 2.20 – 2.21
αυτονομία λαδιού	1.141
αυτονομία μπαταρίας έλξης	2.16

B

βάρη	6.6
βαφή	
Συντήρηση	4.10 → 4.13
βλάβες	
προβλήματα στη λειτουργία	
2.15, 2.29 → 2.33, 2.36 – 2.37, 2.42 – 2.43, 2.52, 2.74, 2.77, 2.81,	
2.126, 2.150, 3.15, 5.35 → 5.37, 5.43 → 5.49	
βλάβες λειτουργίας	
μπαταρίες τηλεχειριστηρίου	5.29 – 5.30
βλάβη	0.9
βοήθεια για την εκκίνηση σε έδαφος με κλίση	2.28 → 2.33, 2.32
ΒΟΗΘΕΙΑ ΣΤΗΝ ΟΔΗΓΗΣΗ	
προσαρμοζόμενος ρυθμιστής ταχύτητας	2.91 → 2.104
βοήθεια στο παρκάρισμα	1.150 – 1.151, 2.121 → 2.128, 2.126,
2.129 → 2.132	
βοήθεια στο παρκάρισμα: υποβοήθηση στάθμευσης ...	2.121 → 2.132,
2.142 → 2.146	
Βοηθός αυτοκινητοδρόμου και κυκλοφορίας	2.105 → 2.120

ΑΛΦΑΒΗΤΙΚΟ ΕΥΡΕΤΗΡΙΟ (2/7)

Γ

γέμισμα επιπρόσθετου ρεζερβουάρ	1.131
γρύλος	5.3, 5.8 – 5.9, 5.11 – 5.12

Δ

διακόπτης κινητήρα	2.2, 2.12 → 2.15
διαστάσεις	6.4 – 6.5
διαχωριστικό πλέγμα	1.58 – 1.59, 3.65

Ε

ESC: Σύστημα ελέγχου ευστάθειας	1.130, 2.28 → 2.33
εγκατάσταση αξεσουάρ	5.34
εγκατάσταση ραδιοφώνου	5.33
εκκίνηση του κινητήρα	2.2 → 2.5
Εκτεταμένο κράτημα	2.33
ελαστικά	
σύστημα παρακολούθησης της πίεσης των ελαστικών	2.23 → 2.27
ελαστικά	0.2, 2.23 → 2.27, 4.8 – 4.9, 5.13 → 5.15
έλεγχος αντιδιαβρωτικής προστασίας	6.18 → 6.22
έλεγχος πρόσφυσης	2.33
Έλεγχος πρόσφυσης - εκτεταμένο κράτημα	2.33
εμπρός καθίσματα	
ρύθμιση	1.50 → 1.57, 1.60
ενδεικτικά	
αντικατάσταση λαμπτήρα	5.20 – 5.21
εξωτερική θερμοκρασία	1.152 – 1.153
ενδεικτικά	2.49
ενδεικτικά ελέγχου	1.128 → 1.131, 1.139 → 1.141
ενδεικτικά:	
καντράν	1.128 → 1.131, 1.133 → 1.141, 2.11 → 2.19
κατεύθυνσης (φλας)	1.123
ενέργεια	
ανάκτηση	2.16
αυτονομία	2.16
λειτουργία «ECO»	1.131
μετρητής εξοικονόμησης (λειτουργία)	2.16
οικονομία	2.16, 2.20
ενέργεια	2.16

7.2

ενεργό φρενάρισμα έκτακτης ανάγκης	2.59 → 2.75
ενσωματωμένο χειριστήριο τηλεφώνου ελεύθερα χέρια	3.18 → 3.20
εξαερισμός	
εξαερισμός	3.2 → 3.4
εξαερισμός	3.2 → 3.12
εξοικονόμηση ενέργειας	2.20 – 2.21
εξοπλισμοί πολυμέσων	1.149, 1.159, 3.18 → 3.20
εξωτερική θερμοκρασία	1.152 – 1.153
επιτρεπόμενο φορτίο στην οροφή	6.6
εργαλεία	5.8 → 5.10
εργαλειοθήκη	5.3, 5.8 → 5.10
εσωτερικά διακοσμητικά	
συντήρηση	4.14 – 4.15
εσωτερικός φωτισμός:	
αντικατάσταση λαμπτήρων	5.22 → 5.28
εταξέρα	3.62
ευρυγώνιος εξωτερικός καθρέφτης	1.49
εφεδρικός τροχός	5.2 – 5.3

Ζ

ζώνες ασφαλείας	0.6, 1.60 → 1.75, 1.78, 1.82 → 1.84, 1.87 → 1.119, 4.14
-----------------------	---

Η

ηλεκτρική ρύθμιση ύψους φωτεινής δέσμης	1.162 – 1.163
ηλεκτρικό αυτοκίνητο	
αυτονομία αυτοκινήτου	2.20 – 2.21
θόρυβος	1.6
οδήγηση	1.6, 2.20 – 2.21
Παρουσίαση	1.2 → 1.6
σημαντικές κατευθυντήριες γραμμές	1.7
Φόρτιση	1.8 → 1.20
ηλεκτρικό κύκλωμα «400 Volt»	1.2 → 1.6
ηχεία	
ειδικός χώρος	5.33
ηχητική	
φώτων	1.123
ηχητικό σήμα ξεχασμένων φώτων	1.37, 1.159

ΑΛΦΑΒΗΤΙΚΟ ΕΥΡΕΤΗΡΙΟ (3/7)**Θ**

θερμαινόμενα καθίσματα	1.51 → 1.57
θέρμανση.....	3.5 → 3.14
θέρμανση, air condition: προγραμματισμός	2.21, 3.13 – 3.14
θέση οδήγησης	
ρυθμίσεις	0.3, 1.60 → 1.69, 1.154 – 1.155
θέση οδήγησης.....	0.4, 1.124 → 1.131

Κ

καθαρισμός :	
του εσωτερικού του αυτοκινήτου	4.14 – 4.15
ΚΑΘΙΣΜΑΤΑ.....	0.3
καθρεφτάκια αλεξήλιου	3.27
καθρέφτες	0.2, 1.47 → 1.49
καθρέφτης επικοινωνίας	3.27
κάλυμμα αποσκευών	3.63 – 3.64
καλώδιο φόρτισης	1.8 → 1.22
καλώς ήρθατε στο αυτοκίνητό σας	0.1
κάμερα όπισθεν	2.129 → 2.132
κάμερα πολλαπλών λήψεων	2.133 → 2.141
καντράν.....	0.4, 1.128 → 1.131, 1.133 → 1.148, 1.150 – 1.151, 2.11 → 2.19
καπάκι φόρτισης	1.8 → 1.20
καπό κινητήρα	4.2 – 4.3
Κάρτα	1.28 → 1.35
κάρτα: μπαταρία	1.29, 5.31
κάρτα: χρήση	1.35
κατανάλωση ενέργειας.....	1.133 → 1.141, 2.20 – 2.21, 3.15
κεντράρισμα στη λωρίδα κυκλοφορίας	2.111 → 2.120
κιτ επισκευής ελαστικών	2.23 → 2.27, 5.2, 5.4 → 5.7
κλειδί για τα τάσια	5.8 → 5.10
κλειδί έκτακτης ανάγκης.....	1.28 – 1.29
κλειδί/τηλεχειριστήριο	
υπερκλειδίωμα	1.27
κλειδί/τηλεχειριστήριο με ραδιοσυχνότητα	
μπαταρία	5.29 – 5.30
χρήση	1.23 → 1.26
κλειδιά	1.23 → 1.27
κλειδίωμα	1.61 → 1.69
κλειδίωμα των θυρών.....	1.23 → 1.35, 1.43 → 1.46, 1.149 – 1.150

κλειδίωμα/ξεκλειδίωμα των ανοιγόμενων μερών	1.27
κλείσιμο των θυρών.....	1.28 → 1.35, 1.37 → 1.46
κλήση έκτακτης ανάγκης.....	2.148 → 2.150
κλιματισμός.....	3.9 → 3.12, 3.15
κόρνα.....	1.123
κόρνα και φωτεινή προειδοποίηση	1.123

Λ

λαβή συγκράτησης	3.27
λαμπτήρες	
αντικατάσταση.....	5.16 → 5.21
λειτουργία ECO	2.16, 2.19, 3.15

Μ

μάκτρα υαλοκαθαριστήρων	0.9, 1.167, 5.38
μανιβέλα	5.8 – 5.9
μενού προδιαγραφών.....	1.149 → 1.151
μενού προσαρμογής των ρυθμίσεων του αυτοκινήτου.....	1.139, 1.149 → 1.151
μέσα συγκράτησης για παιδιά	1.79 – 1.80, 1.82 → 1.119
μέσα συγκράτησης που συμπληρώνουν τις ζώνες ασφαλείας.....	1.70 → 1.78
μέσο συγκράτησης για παιδιά	1.79 – 1.80, 1.82 → 1.119
μεταβλητή υποβοήθηση τιμονιού.....	1.154
μεταφορά αντικειμένων	
στην οροφή	6.6
στο πορτ-μπαγκάζ.....	3.71 → 3.73
μεταφορά παιδιών	1.79 – 1.80, 1.82 → 1.119
μετρητής εξοικονόμησης.....	1.134, 2.16
μηνύματα στο καντράν.....	1.139 → 1.148, 2.12 → 2.15
μοχλός ταχυτήτων	2.6 → 2.11
μπάρες οροφής	3.75 → 3.78
μπαταρία.....	0.8, 1.129
Μπαταρία 12 Volt	
Συντήρηση	4.6 – 4.7
μπαταρία 12 Volt.....	1.2 → 1.6, 4.6 – 4.7
μπαταρία έλξης.....	1.2 → 1.6
μπαταρίες	5.29 → 5.32
μπαταρίες (τηλεχειριστήριο)	5.29 – 5.30
μπουλονόκλειδο.....	5.8 – 5.9, 5.11 – 5.12

ΑΛΦΑΒΗΤΙΚΟ ΕΥΡΕΤΗΡΙΟ (4/7)

Ξ

ξεθάμπωμα	
παρμπρίζ.....	3.9 → 3.12
πίσω τζάμι.....	3.9 → 3.12
ξεκλειδωμα των θυρών.....	1.28 → 1.35, 1.43 → 1.46
ξεπάγωμα παρμπρίζ.....	3.9 → 3.12
ξεπάγωμα/ξεθάμπωμα του παρμπρίζ.....	3.9 → 3.12

Ο

οδήγηση....	0.5, 1.149 – 1.150, 2.2 → 2.10, 2.12 → 2.21, 2.28 → 2.77, 2.82 → 2.90, 2.121 → 2.150
οδήγηση ECO.....	1.131, 2.16 → 2.19
οθόνες	
οθόνη πολυμέσων.....	2.18, 2.42 → 2.44, 2.51, 2.56, 2.74 → 2.77, 2.79, 2.124 – 2.125, 2.129, 2.133 → 2.141, 2.145, 3.18 → 3.20
οθόνη	
εμφάνιση ενδείξεων του συστήματος πλοήγησης.....	3.18 → 3.20
οθόνη συστήματος πλοήγησης.....	3.18 → 3.20
οθόνη.....	1.128 → 1.131, 1.133 → 1.138, 3.18
όπισθεν	
πέρασμα.....	2.6 → 2.11
όργανα ελέγχου.....	1.128 → 1.131, 1.133 → 1.141

Π

παιδιά.....	0.3, 1.79 – 1.80, 1.85 → 1.122, 3.21 → 3.23
παιδικά καθίσματα.....	1.79 – 1.80, 1.82 → 1.119
παράθυρα.....	0.2, 3.21 → 3.23
παραμονή στη λωρίδα κυκλοφορίας: υποβοήθηση.....	2.39 → 2.44, 2.59 → 2.75
παρουσίαση του ηλεκτρικού αυτοκινήτου	
σημαντικές κατευθυντήριες γραμμές.....	1.7
περιβάλλον.....	2.22
περιοριστής ταχύτητας.....	2.82 → 2.85
πίεση ελαστικών.....	2.23 → 2.27, 4.8 – 4.9, 5.4 → 5.7, 5.12, 5.14
πίεση των ελαστικών.....	0.7, 1.141, 2.23 → 2.27, 4.8 – 4.9, 5.2, 5.5, 5.7, 5.12, 5.14
ΠΙΝΑΚΙΔΕΣ ΑΝΑΓΝΩΡΙΣΗΣ.....	0.7
πινακίδες αναγνώρισης.....	6.2 – 6.3
πινακίδες αναγνώρισης κινητήρα.....	0.7
πίσω κάθισμα.....	1.84, 3.41 → 3.61

7.4

πίσω καθίσματα	
λειτουργίες.....	3.41 → 3.61
πίσω καθίσματα.....	3.38
πίσω ράφι.....	3.62
πλακονιέρα.....	3.24 → 3.26, 5.22
πλήκτρο εκκίνησης/σβησίματος του κινητήρα.....	2.3 → 2.5
πληροφορίες και γενικές συμβουλές	
καλώς ήρθατε στο αυτοκίνητό σας.....	0.1
πληροφορίες στάθμης	
υγρά φρένων.....	4.5
πλοήγηση.....	3.18 → 3.20
πλύσιμο.....	4.10 → 4.13
πλυστική συσκευή.....	1.164 → 1.169, 4.5
πολυμέσα (εξοπλισμός).....	3.18 → 3.20
πόρτα πορτ-μπαγκάζ.....	1.23 – 1.24, 1.28 – 1.29, 1.42
πόρτες.....	1.37 → 1.42, 1.149 – 1.150
πόρτες / πόρτα πορτ-μπαγκάζ.....	1.25 – 1.26, 1.28 → 1.35, 1.43 → 1.46
πορτ-μπαγκάζ.....	1.28 – 1.29, 3.69, 3.71 → 3.73
πρακτικές συμβουλές.....	2.20 – 2.21
πρίζα αξεσουάρ.....	3.18, 3.36 – 3.37
πρίζα φόρτισης.....	1.2 → 1.6, 1.8 → 1.20
προβλήματα στη λειτουργία.....	1.24, 1.46, 1.51 → 1.57, 1.72, 1.122, 1.128 → 1.131, 1.139, 1.141, 1.147, 1.158 – 1.159, 1.165, 2.4, 2.15, 2.29 → 2.33, 2.36 – 2.37, 2.42 – 2.43, 2.52, 2.74, 2.77, 2.81, 2.98, 2.126, 2.150, 3.15, 3.23, 5.35 → 5.37, 5.43 → 5.49
προβολείς	
αντικατάσταση λαμπτήρων.....	5.16 – 5.17
εμπρός.....	5.16 – 5.17
ρύθμιση.....	1.162 – 1.163
προγραμματισμός θέρμανσης, air condition.....	3.13 – 3.14
προγραμματισμός φόρτισης.....	1.21 – 1.22
προεγκατάσταση ραδιοφώνου.....	5.33
προεידιοποίηση	
ηχητική προεידιοποίηση πεζού.....	1.6
προεידιοποίηση ανίχνευσης κόπωσης.....	2.76 – 2.77
προεידιοποίηση απόστασης ασφαλείας.....	2.55 → 2.58
προεידιοποίηση απώλειας πίεσης των ελαστικών.....	5.5, 5.12
προεידιοποίηση εξόδου από τη λωρίδα.....	2.34 → 2.44

ΑΛΦΑΒΗΤΙΚΟ ΕΥΡΕΤΗΡΙΟ (5/7)

προειδοποίηση τυφλού σημείου	2.45 → 2.54
προειδοποίηση υπέρβασης ταχύτητας	2.78 → 2.82
προεντατήρες	1.70 → 1.75
προεντατήρες εμπρός ζωνών ασφαλείας	1.70 → 1.75
προεντατήρες ζωνών ασφαλείας	1.76
προηγμένη ασφάλεια	2.59 → 2.75
προσαρμογή των ρυθμίσεων του αυτοκινήτου	1.149 → 1.151
προσαρμοσμένες ρυθμίσεις του αυτοκινήτου	1.149 → 1.151
πρόσβαση	
αυτοκίνητο	0.2, 1.23 → 1.35
προσκέφαλα	1.50, 3.38
προσκέφαλο	
ΠΙΣΩ ΤΜΗΜΑ	3.38
προφυλάξεις κατά τη χρήση	1.164 → 1.167
P	
ραδιόφωνο	
προεγκατάσταση	5.33
ραδιόφωνο	3.18 → 3.20
ραντάρ όπισθεν	2.121 → 2.128
ρεζερβουάρ	
πλυστική συσκευή	4.5
υγρά φρένων	4.5
Υγρό ψύξης	4.4
ρολόι	1.152 – 1.153
ΡΥΘΜΙΣΕΙΣ	1.149 → 1.151
ρυθμίσεις	
μενού προδιαγραφών	1.149 → 1.151
ρύθμιση εμπρός καθισμάτων	1.51 → 1.57
ρύθμιση θέσης οδήγησης	1.157
ρύθμιση προβολών	1.162 – 1.163
ρύθμιση της θερμοκρασίας	3.5 → 3.12
ρύθμιση της θέσης οδήγησης	1.50 → 1.57, 1.60 → 1.69, 3.38
ρυθμιστής - περιοριστής ταχύτητας	2.82 → 2.90
ρυθμιστής ταχύτητας	2.86 → 2.90
ρυμούλκηση	
κοτσαδόρος	3.74
σε περίπτωση βλάβης	5.40 → 5.42
ρυμούλκηση	0.9

ρυμούλκηση τροχόσπιτου	3.74, 6.6
ρυμουλκούμενα φορτία	6.6

Σ

σβήσιμο του κινητήρα	2.5, 2.12 → 2.15
σήμα «κινδύνου» (αλάρμ)	1.123
σήμανση και φωτισμός	1.123, 1.156 → 1.163
σκαμμένο ελαστικό	0.9, 5.2 → 5.9, 5.11 – 5.12
στάθμες	0.8
στάθμες:	
δοχείου πλυστικής συσκευής	4.5
υγρού ψύξης	4.4
στοιχεία αναγνώρισης του αυτοκινήτου	0.7
συμβουλές οδήγησης	2.16 – 2.17, 2.19 → 2.21
συμπληρωματικά μέσα συγκράτησης	
πλευρικά	1.77
των εμπρός ζωνών ασφαλείας	1.70 → 1.75
των πίσω ζωνών ασφαλείας	1.76
συμπληρωματικά μέσα συγκράτησης	1.78
συνδεδεμένες υπηρεσίες	1.3
σύνδεση	
πολυμέσα	5.33
σύνδεση	
τοποθέτηση	3.74
συντήρηση	3.15
συντήρηση:	
αμάξωμα	4.10 → 4.13
αυτονομία λαδιού	1.141
εσωτερικά διακοσμητικά	4.14 – 4.15
μηχανικά μέρη	6.12 → 6.17
σύστημα αντιμπλοκαρίσματος των τροχών: ABS	2.28 → 2.33
σύστημα αντιολίσθησης	1.130, 2.28 → 2.33
σύστημα αντιολίσθησης: ASR	2.28, 2.30
σύστημα ελέγχου ευστάθειας: ESC	2.28 → 2.33
σύστημα παρακολούθησης της πίεσης των ελαστικών	1.131, 2.23 → 2.27
σύστημα πλοήγησης	3.18 → 3.20
σύστημα συγκράτησης για παιδιά	1.79 – 1.80, 1.82 → 1.119
σύστημα αποβολής φρεναρίσματος έκτακτης ανάγκης	2.28 → 2.33

ΑΛΦΑΒΗΤΙΚΟ ΕΥΡΕΤΗΡΙΟ (6/7)

συστήματα βοήθειας στην οδήγηση .. 0.5, 1.150 – 1.151, 2.34 → 2.90, 2.105 → 2.146, 2.148 → 2.150	
συστήματα πλευρικής προστασίας .. 1.76 – 1.77	
σχάρα	
μπάρες οροφής .. 3.75 → 3.78	

T

ταμπλό .. 0.4, 1.124 → 1.127	
τάσια .. 5.10	
τεχνικά χαρακτηριστικά .. 6.4 → 6.6, 6.11	
τηλέφωνο .. 3.18 → 3.20	
τηλεχειριστήριο	
Κάρτα .. 1.28 – 1.29	
υπερκλειδωμά .. 1.27	
τηλεχειριστήριο .. 1.30 → 1.35	
τηλεχειριστήριο κεντρικού κλειδώματος .. 1.23 → 1.26	
τιμόνι	
ρύθμιση .. 1.154	
τρόπος λειτουργίας «ECO» .. 1.131	
τρόπος λειτουργίας AUTO .. 1.156 → 1.158	
τροχοί (ασφάλεια) .. 5.13 → 5.15	
τυφλό σημείο: προειδοποίηση .. 2.45 → 2.54	

Υ

υαλοκαθαριστήρας/πλυστική συσκευή	
αντικατάσταση μάκτρων .. 1.166, 5.38 – 5.39	
υαλοκαθαριστήρας/πλυστική συσκευή .. 1.167	
υαλοκαθαριστήρες .. 1.164 → 1.169, 1.169	
υαλοκαθαριστήρες/πλυστική συσκευή .. 1.149 – 1.150, 5.38 – 5.39	
υγρά φρένων .. 4.5	
υγρό ψύξης .. 4.4	
υγρό ψύξης κινητήρα .. 1.131	
υπερκλειδωμά των θυρών .. 1.27, 1.36	
υποβοήθηση διατήρησης λωρίδας .. 2.59 → 2.75	
υποβοήθηση οδήγησης με ρυμουλκούμενο .. 2.32	
υποβοήθηση οδικής συμπεριφοράς .. 0.5, 2.28, 2.34 → 2.104, 2.121 → 2.146, 2.148 → 2.150	
Υποβοήθηση παραμονής στη λωρίδα κυκλοφορίας .. 2.39 → 2.44, 2.59 → 2.75	

7.6

υποβοήθηση στάθμευσης .. 2.121 → 2.132, 2.142 → 2.146	
υποβοήθηση τιμονιού .. 1.154	
υποβραχίονιο	
εμπρός .. 1.51, 3.30	
υποδοχή USB .. 3.18	
υπολογιστής ταξιδιού .. 1.128 → 1.131, 1.139 → 1.148, 1.150	

Φ

φάκελος .. 1.51	
φίλτρο:	
σωματιδίων .. 1.131	
φλας .. 1.123, 5.16 → 5.21	
φόρτιση μπαταρίας έλξης .. 1.8 → 1.20	
φρενάρισμα έκτακτης ανάγκης .. 2.28 → 2.33	
φώτα ημέρας (running light) .. 1.28 – 1.29, 1.150, 1.156 → 1.161	
φώτα:	
αλάρμ .. 1.123	
δασταύρωσης (μεσαία σκάλα) .. 1.129, 1.156 – 1.157, 1.159 – 1.160, 5.16 – 5.17	
θέσης (μικρή σκάλα) .. 1.156, 1.160, 5.16 → 5.18	
κατεύθυνσης (φλας) .. 1.123, 1.129, 5.16 → 5.18	
ομίχλης .. 1.129, 1.156 → 1.161, 1.161	
πινακίδας κυκλοφορίας .. 5.19 – 5.20	
πορείας (μεγάλη σκάλα) .. 1.129, 1.156 → 1.158, 5.16	
ρύθμιση .. 1.162 – 1.163	
ρύθμιση ύψους φωτεινής δέσμης .. 1.162 – 1.163	
στοπ .. 5.18 → 5.21	
φωτισμός	
εξωτερικός .. 0.2	
ντουλαπάκι μικροαντικειμένων .. 5.22 → 5.28	
φωτισμός πορτ-μπαγκάζ	
αντικατάσταση λαμπτήρων .. 5.22	
φωτισμός:	
εξωτερικός .. 1.123, 1.156 → 1.163	
εξωτερικός συνοδευτικός (follow me home) .. 1.149 – 1.150, 1.160	
εσωτερικός .. 3.24 → 3.26	
καντράν .. 1.156 → 1.161	
φωτιστικά σποτ .. 3.24 → 3.26	

ΑΛΦΑΒΗΤΙΚΟ ΕΥΡΕΤΗΡΙΟ (7/7)**Χ**

χαρακτηριστικά κινητήρων.....	6.3
χάρτης	
ΕΚΚΙΝΗΣΗ/ΣΒΗΣΙΜΟ ΤΟΥ ΚΙΝΗΤΗΡΑ.....	2.3 → 2.5, 5.46
κλειδωμα/ξεκλειδωμα των ανοιγόμενων μερών	5.44
χειριστήρια	
πόρτες/ανοιγόμενα τμήματα.....	1.25 – 1.26
τιμόνι	3.18 → 3.20
χειριστήρια.....	0.4, 1.124 → 1.127, 2.82, 2.86
χειριστήριο στο τιμόνι	3.18 → 3.20
χειρόφρενο	2.11 → 2.15
χωρητικότητα επιπρόσθετου ρεζερβουάρ	1.141
χώρος μικροαντικειμένων	3.28 → 3.35

Ω

ώρα	
ρύθμιση	1.141
ώρα.....	1.152 – 1.153

7.8