

Σας ευχαριστούμε για την αγορά ενός αυτοκινήτου NISSAN.

Αυτό το Βιβλίο Οδηγιών Χρήσης είναι μόνο για το Ηχοσύστημα με Σύστημα Πλοήγησης NISSANConnect.

Παρακαλούμε να διαβάσετε προσεκτικά αυτό το βιβλίο για να διασφαλίσετε την σωστή λειτουργία του Ηχοσυστήματος με Σύστημα Πλοήγησης NISSANConnect.

- Παρακαλούμε να διαβάσετε πρώτα το Βιβλίο Οδηγιών Χρήσης του αυτοκινήτου σας.
- Λόγω πιθανών αλλαγών στις προδιαγραφές καθώς και της ύπαρξης προαιρετικού εξοπλισμού, μέρη αυτού του βιβλίου μπορεί να μην έχουν εφαρμογή στο αυτοκίνητό σας.
- Όλες οι πληροφορίες, προδιαγραφές και εικόνες σε αυτό το βιβλίο είναι εκείνες που ήταν σε εφαρμογή την στιγμή της εκτύπωσης. Η NISSAN διατηρεί το δικαίωμα να αλλάξει τις προδιαγραφές ή τον σχεδιασμό οποιαδήποτε στιγμή, χωρίς προηγούμενη ειδοποίηση.
- Μην βγάζετε το βιβλίο αυτό από το αυτοκίνητο όταν το μεταπωλήσετε. Ο επόμενος ιδιοκτήτης του Ηχοσυστήματος με Σύστημα Πλοήγησης NISSANConnect μπορεί να χρειαστεί αυτό το βιβλίο.



Το Bluetooth® είναι εμπορικό σήμα της Bluetooth SIG, Inc.



Το iPod® είναι εμπορικό σήμα της Apple Inc.



Το iPhone® είναι εμπορικό σήμα της Apple Inc.

Περιεχόμενα

Εισαγωγή	1
Έναρξη	2
Ρυθμίσεις χάρτη	3
Πλοήγηση	4
Ηχοσύστημα	5
Σύστημα Bluetooth	6
Ενσωμάτωση Εφαρμογών Έξυπνων Τηλεφώνων στο NISSANConnect	7
Άλλες ρυθμίσεις	8
Γενικές πληροφορίες συστήματος	9
Οδηγός αντιμετώπισης προβλημάτων	10
Ευρετήριο	11

1 Εισαγωγή

Πώς να χρησιμοποιήσετε αυτό το βιβλίο	1-2	Πληροφορίες ασφαλείας	1-2
Για την ασφαλή λειτουργία.....	1-2	Προϊόν λέιζερ.....	1-3
Σύμβολα αναφοράς	1-2		

ΠΩΣ ΝΑ ΧΡΗΣΙΜΟΠΟΙΗΣΕΤΕ ΑΥΤΟ ΤΟ ΒΙΒΛΙΟ

Στο βιβλίο αυτό χρησιμοποιούνται ειδικές λέξεις, σύμβολα και εικόνες που είναι οργανωμένα ανά λειτουργία.

Παρακαλούμε δείτε την λίστα που ακολουθεί για την σωστή κατανόηση της χρήσης του βιβλίου.

ΓΙΑ ΤΗΝ ΑΣΦΑΛΗ ΛΕΙΤΟΥΡΓΙΑ



ΠΡΟΕΙΔΟΠΟΙΗΣΗ:

Αυτό χρησιμοποιείται για να υποδείξει την παρουσία ενός κινδύνου που θα μπορούσε να προκαλέσει θάνατο ή σοβαρό τραυματισμό. Για να αποφύγετε ή να μειώσετε τον κίνδυνο, οι διαδικασίες θα πρέπει να ακολουθούνται με ακρίβεια.



ΠΡΟΣΟΧΗ:

Αυτό χρησιμοποιείται για να υποδείξει την παρουσία ενός κινδύνου που θα μπορούσε να προκαλέσει μικρό ή μεγαλύτερο τραυματισμό ή ζημιά στο αυτοκίνητό σας. Για να αποφύγετε ή να μειώσετε τον κίνδυνο, οι διαδικασίες θα πρέπει να ακολουθούνται με ακρίβεια.



ΣΗΜΕΙΩΣΗ:

Αυτό χρησιμοποιείται για να καταλάβετε και να μεγιστοποιήσετε την απόδοση του αυτοκινήτου σας. Εάν το αγνοήσετε μπορεί να προκληθεί δυσλειτουργία ή χαμηλή απόδοση.

ΣΥΜΒΟΛΑ ΑΝΑΦΟΡΑΣ



ΠΛΗΡΟΦΟΡΙΕΣ:

Αυτό υποδεικνύει πληροφορίες που είναι απαραίτητες για την αποτελεσματική χρήση του αυτοκινήτου σας ή των αξεσουάρ.



Σελίδα αναφοράς:

Αυτό υποδεικνύει την αναφορά σε μία σελίδα στην οποία θα πρέπει να ανατρέξετε.

<NAV>:

Αυτό είναι ένα παράδειγμα για το πώς θα εμφανίζεται ένα κουμπί στο ταμπλό ελέγχου.

[Route]:

Αυτό είναι ένα παράδειγμα για το πώς θα εμφανίζεται ένα πλήκτρο / στοιχείο στην οθόνη.

ΠΛΗΡΟΦΟΡΙΕΣ ΑΣΦΑΛΕΙΑΣ

Αυτό το σύστημα είναι πρωταρχικά σχεδιασμένο για να σας βοηθήσει να φτάσετε στον προορισμό σας και εκτελεί και άλλες λειτουργίες όπως αναφέρονται σε αυτό το βιβλίο. Ωστόσο, για λόγους ασφαλείας, είναι σημαντικό να χρησιμοποιείτε το σύστημα σωστά. Οι πληροφορίες που αφορούν τις συνθήκες του δρόμου ή τα σήματα κυκλοφορίας που χρησιμοποιούνται από το σύστημα, μπορεί να μην είναι πάντα ενημερωμένες και συγκεκριμένες υπηρεσίες μπορεί να μην είναι πάντα διαθέσιμες. Αυτό το σύστημα δεν υποκαθιστά την ασφαλή, σωστή και νόμιμη οδήγηση.

Πριν χρησιμοποιήσετε το σύστημα πλοήγησης, παρακαλούμε διαβάστε τις παρακάτω πληροφορίες ασφαλείας. Να χρησιμοποιείτε το σύστημα πάντα όπως περιγράφεται σε αυτό το βιβλίο.



ΠΡΟΕΙΔΟΠΟΙΗΣΗ:

- Όταν ο οδηγός θέλει να χρησιμοποιήσει το σύστημα πλοήγησης, πρώτα θα πρέπει να παρκάρει το αυτοκίνητο σε ασφαλές σημείο και να τραβήξει το χειρόφρενο. Ο χειρισμός του συστήματος ενώ οδηγείτε μπορεί να αποσπάσει την προσοχή σας από τον δρόμο και να προκαλέσει σοβαρά ατυχήματα. Οι προορισμοί δεν μπορούν να επιλεγούν όταν το αυτοκίνητο είναι σε κίνηση.
- Μην βασίζεστε πλήρως στην καθοδήγηση διαδρομής που παρέχεται από το σύστημα. Να βεβαιώνετε πάντα ότι όλοι οι ελιγμοί κατά την οδήγηση είναι νόμιμοι και ασφαλείς ώστε να αποφύγετε ατυχήματα.

- Μην αποσυναρμολογείτε ή κάνετε μετατροπή σε αυτό το σύστημα. Εάν το κάνετε μπορεί να προκληθεί ατύχημα, φωτιά ή ηλεκτροπληξία.
- Μην χρησιμοποιείτε το σύστημα αν διαπιστώσετε τυχόν δυσλειτουργίες, όπως παγωμένη οθόνη ή έλλειψη ήχου. Η συνέχιση της χρήσης του συστήματος μπορεί να έχει σαν αποτέλεσμα ατύχημα, φωτιά ή ηλεκτροπληξία.
- Εάν παρατηρήσετε οποιοδήποτε ξένο αντικείμενο μέσα στο σύστημα, χύσετε υγρό στο σύστημα ή παρατηρήσετε καπνό ή μυρωδιά, σταματήστε αμέσως να χρησιμοποιείτε το σύστημα και αποτανθείτε σε Εξουσιοδοτημένο συνεργείο της Nissan ή εξειδικευμένο συνεργείο. Εάν αγνοήσετε τέτοιες συνθήκες μπορεί να οδηγήσουν σε ατυχήματα, φωτιά ή ηλεκτροπληξία.

ΠΡΟΣΟΧΗ:

- Οι ακραίες θερμοκρασίες, κάτω από τους -20°C και πάνω από τους 70°C θα μπορούσαν να επηρεάσουν την απόδοση του συστήματος.

ΣΗΜΕΙΩΣΗ:

Σε ορισμένες χώρες μπορεί να υπάρχουν νόμοι που να περιορίζουν την χρήση οθονών κατά την οδήγηση. Χρησιμοποιείτε αυτό το σύστημα μόνο όπου επιτρέπεται και είναι νόμιμη η λειτουργία του.

Μην έχετε το σύστημα πλοήγησης σε λειτουργία με σβηστό τον κινητήρα του αυτοκινήτου. Εάν το

κάνετε μπορεί να αδειάσει η μπαταρία του αυτοκινήτου. Όταν χρησιμοποιείτε το σύστημα πλοήγησης να έχετε πάντα τον κινητήρα του αυτοκινήτου σε λειτουργία.

ΠΡΟΕΙΔΟΠΟΙΗΣΗ:

- Μην αποσυναρμολογείτε ή τροποποιείτε αυτό το σύστημα. Σε αυτό το σύστημα πλοήγησης δεν υπάρχουν τμήματα που μπορούν να συντηρηθούν από τον χρήστη.
- Εάν προσπαθήσετε να κάνετε συντήρηση, ρυθμίσεις και λειτουργίες διαφορετικές από αυτές που αναφέρονται σε αυτό το βιβλίο, μπορεί να προκληθεί τραυματισμός λόγω της ακτινοβολίας του λέιζερ και της έκθεσης σε αυτή.



2 Έναρξη

Κουμπιά ελέγχου και λειτουργίες.....	2-2	Λειτουργία οθόνης αφής.....	2-3
Ταμπλό ελέγχου.....	2-2	Λειτουργία οθόνης μενού.....	2-4
Διακόπτης στο τιμόνι.....	2-3	Πώς να εισάγετε χαρακτήρες.....	2-4
Βασική λειτουργία.....	2-3		

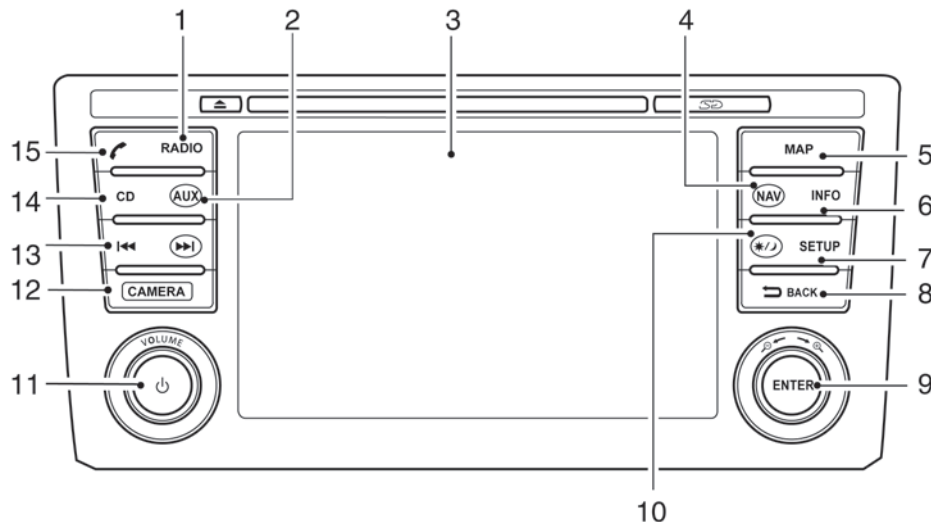
ΚΟΥΜΠΙΑ ΕΛΕΓΧΟΥ ΚΑΙ ΛΕΙΤΟΥΡΓΙΕΣ



ΤΑΜΠΛΟ ΕΛΕΓΧΟΥ

1. Κουμπί ραδιοφώνου <Radio>
 «Πηγές ήχου» (σελίδα 5-5)
2. Κουμπί εξωτερικών πηγών ήχου <AUX>
 «Πηγές ήχου» (σελίδα 5-5)
3. Οθόνη αφής
4. Κουμπί πλοήγησης <NAV>:

Πατήστε για να έχετε πρόσβαση στις λειτουργίες του συστήματος πλοήγησης



 «Για την καθοδήγηση διαδρομής» (σελίδα 4-2)

5. Κουμπί χάρτη <MAP>:
Πατήστε για να εμφανιστεί η οθόνη χάρτη παρούσας θέσης.
6. Κουμπί πληροφοριών <INFO>:

Πατήστε για να έχετε πρόσβαση στις πληροφορίες για τις λειτουργίες και τις εφαρμογές

 «Ενσωμάτωση Εφαρμογών Έξυπνων Τηλεφώνων στο NissanConnect» (σελίδα 7-2)

 «Κουμπί INFO» (σελίδα 8-5)

7. Κουμπί ρύθμισης <SETUP>:
Πατήστε για πρόσβαση στις ρυθμίσεις του συστήματος.
8. Κουμπί επιστροφής <BACK>:
Πατήστε για να επιστρέψετε στην προηγούμενη οθόνη ή για να ακυρώσετε έναν χαρακτήρα που εισάγατε όταν χρησιμοποιήσατε το πληκτρολόγιο αφής.
9. Κουμπί κύλισης / ζουμ:
Γυρίστε για να κάνετε κύλιση ανάμεσα στα στοιχεία σε μία λίστα. Πατήστε για να επιλέξετε το στοιχείο του μενού. Όταν εμφανίζεται ο χάρτης στην οθόνη, το κουμπί χρησιμοποιείται για να κάνετε μεγέθυνση (zoom in) ή σμίκρυνση (zoom out). Όταν η οθόνη δεν παρουσιάζει χάρτη, λίστα ή μενού, το κουμπί χρησιμοποιείται για τον έλεγχο του ηχοσυστήματος.
10. Κουμπί κύλισης / ζουμ:
Πατήστε το κουμπί για να επιλέξετε ένα τονισμένο στοιχείο στην οθόνη.
10. Κουμπί  / :
Πατήστε για να αλλάξετε την φωτεινότητα της οθόνης ανάμεσα στις λειτουργίες ημέρας και νύχτας. Ενώ εμφανίζεται αυτή η λειτουργία, η φωτεινότητα μπορεί να ρυθμιστεί χρησιμοποιώντας το περιστρεφόμενο κουμπί.

ΒΑΣΙΚΗ ΛΕΙΤΟΥΡΓΙΑ

Πατήστε και κρατήστε για περισσότερα από δύο δευτερόλεπτα για να αλλάξετε την οθόνη σε μεγαλύτερη εμφάνιση του ψηφιακού ρολογιού.

«Ρυθμίσεις οθόνης» (σελίδα 8-3).

11. Κουμπιά ελέγχου έντασης ήχου (VOL) / Κουμπιά παροχής .

Περιστρέψτε δεξιά για να αυξήσετε την ένταση ή αριστερά για να μειώσετε την ένταση. Πατήστε για να ανοίξετε ή να κλείσετε το ηχοσύστημα.

12. Κουμπιά κάμερας <CAMERA>

Δείτε το Βιβλίο Οδηγιών Χρήσης του αυτοκινήτου.

 «Ρύθμιση της οθόνης της κάμερας» (σελίδα 8-3).

13. Κουμπιά κύλισης  

 «Πηγές ήχου» (σελίδα 5-5).

 «Σύστημα τηλεφώνου Bluetooth® Hands-Free» (σελίδα 6-2).

14. Κουμπιά <CD>

 «Πηγές ήχου» (σελίδα 5-5).

15. Κουμπιά τηλεφώνου

 «Σύστημα τηλεφώνου Bluetooth® Hands-Free» (σελίδα 6-2).

ΔΙΑΚΟΠΤΗΣ ΣΤΟ ΤΙΜΟΝΙ

Δείτε το ξεχωριστό Βιβλίο Οδηγιών Χρήσης του αυτοκινήτου.

ΛΕΙΤΟΥΡΓΙΑ ΟΘΟΝΗΣ ΑΦΗΣ

Οι ίδιες λειτουργίες που περιγράφονται για το κουμπιά κύλισης είναι δυνατό να γίνουν με την λειτουργία της οθόνης αφής.

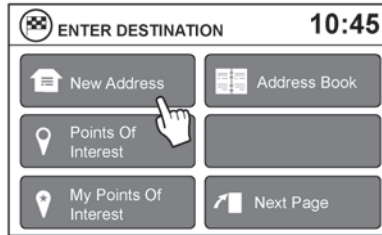

Παράδειγμα

Παραδείγματα της λειτουργίας της οθόνης αφής

Επιλέγοντας ένα στοιχείο:

Όταν ακουμπήσετε ένα στοιχείο, εμφανίζεται η επόμενη οθόνη.

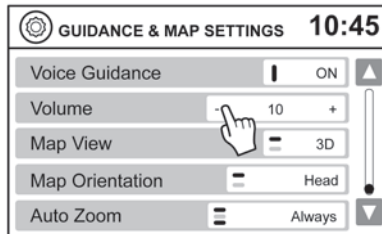

Παράδειγμα

2-3

Ρύθμιση:

Ακουμπήστε το στοιχείο [+], [-], [>] ή [<] για να κάνετε μία ρύθμιση.

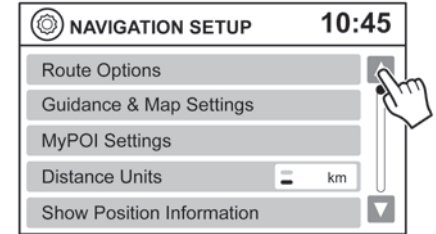

Παράδειγμα

Κύλιση σε ένα μήνυμα ή λίστα:

Γυρίστε το κουμπιά κύλισης για να κάνετε κύλιση σε ένα μήνυμα ή μία λίστα. Όταν κάνετε κύλιση σε μία μεγάλη λίστα, μπορείτε επίσης να ακουμπήσετε την οθόνη και να σύρετε το δάχτυλό σας κατά μήκος της μπάρας κύλισης που εμφανίζεται για να κάνετε κύλιση πιο γρήγορα. Ακουμπώντας το επάνω ή το κάτω βέλος θα μετακινηθείτε ανάμεσα στις σελίδες της λίστας.

ΛΕΙΤΟΥΡΓΙΑ ΟΘΟΝΗΣ ΜΕΝΟΥ



Οθόνες μενού και ο σκοπός τους

Πατήστε ένα από τα κουμπιά των εφαρμογών για να ενεργοποιήσετε την αντίστοιχη οθόνη μενού:

- **<NAV>** (πλοήγηση)
- **<SETUP>** (ρύθμιση)
- **<INFO>** (πληροφορίες)

Πώς να επιλέξετε ένα στοιχείο του μενού

- 1) Εναλλακτικά της χρήσης της οθόνης αφής, γυρίστε το κουμπί κύλισης δεξιά ή αριστερά για να κάνετε κύλιση ανάμεσα στα στοιχεία του μενού έως ότου τονιστεί το στοιχείο που θέλετε.
- 2) Για να επιλέξετε το στοιχείο που θέλετε, πατήστε το κουμπί κύλισης.
- 3) Πατήστε το κουμπί επιστροφής **< ↶ BACK >**. Θα εμφανιστεί η προηγούμενη οθόνη.

ΠΩΣ ΝΑ ΕΙΣΑΓΕΤΕ ΧΑΡΑΚΤΗΡΕΣ

Οθόνη εισαγωγής χαρακτήρων (γράμματα και αριθμοί)

Οι αλφαριθμητικοί χαρακτήρες χρησιμοποιούνται όταν ορίζονται έναν προορισμό, αναζητείτε μία διεύθυνση, εισάγετε αποθηκευμένες τοποθεσίες κλπ.

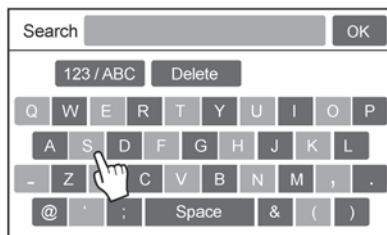

- 1) Ακουμπήστε τους χαρακτήρες στο πληκτρολόγιο αφής και αυτοί θα εμφανιστούν στο πεδίο στην κορυφή της οθόνης. Όταν η εισαγωγή έχει ολοκληρωθεί, ακουμπήστε το στοιχείο [OK]. Εναλλακτικά, χρησιμοποιήστε το κουμπί κύλισης για να τονίσετε έναν χαρακτήρα και μετά πατήστε το για να επιλέξετε τον χαρακτήρα αυτόν.
- 2) Για να διαγράψετε την τελευταία εισαγωγή, ακουμπήστε το στοιχείο [Delete] ή κρατήστε το για να διαγράψετε όλες τις εισαγωγές μονομιάς.
- 3) Αφού ολοκληρώσετε τις εισαγωγές, ακουμπήστε το στοιχείο [OK] ή ακουμπήστε το στοιχείο [List] για μια οθόνη με την ολοκληρωμένη λίστα.

! ΣΗΜΕΙΩΣΗ:

- Πατήστε το κουμπί επιστροφής **< ↶ BACK >** για να διαγράψετε τον χαρακτήρα που εισάγατε τελευταίο ή για να επιστρέψετε στην προηγούμενη οθόνη εάν δεν έχετε εισάγει κανέναν χαρακτήρα.
- Σε κάθε οθόνη εισαγωγής χαρακτήρα το πληκτρολόγιο αφής θα εμφανίζει μόνο εκείνα τα γράμματα που είναι δυνατό να εισαχθούν μετά από το παρόν γράμμα.
- Τα κλειδιά των συμβόλων και των αριθμών είναι διαθέσιμα όταν ακουμπήσετε το κλειδί [123/ABC].
- Ακουμπήστε το κλειδί [123/ABC] για να αλλάξετε την οθόνη ανάμεσα στο πληκτρολόγιο αφής για γράμματα και το πληκτρολόγιο αφής για αριθμούς και σύμβολα.
- Εάν εισάγετε μία φράση που είχε εισαχθεί και παλαιότερα στο σύστημα, μπορεί να εμφανιστεί το κείμενο που ταιριάζει σε ελαφρώς γκρι χρώμα. Ακουμπήστε [OK] για να κάνετε αναζήτηση για κείμενο που ταιριάζει. Ακουμπήστε [List] για να κάνετε αναζήτηση τόσο για κείμενο που ταιριάζει όσο και για κείμενο που έχει εισαχθεί.

3 Ρυθμίσεις χάρτη

Τύποι χάρτη	3-2	Αναζήτηση πληροφοριών στον χάρτη	3-6
Προβολή δύο διαστάσεων (2D)	3-2	Σύμβολα χάρτη.....	3-6
Προβολή δύο διαστάσεων με μέτωπο στο Βορά (2DN).....	3-2	Ρυθμίσεις χάρτη για την οθόνη του χάρτη	3-8
Προβολή τριών διαστάσεων (3D)	3-2	Πληροφορίες λωρίδας κυκλοφορίας	3-11
Πληροφορίες οθόνης (2D, 2DN ή 3D).....	3-3	Κάρτα SD χάρτη.....	3-11
Μετακίνηση ενός χάρτη	3-4	Τρόπος χειρισμού της κάρτας SD.....	3-12
Επιστροφή στην παρούσα θέση του αυτοκινήτου	3-4	Αντικατάσταση της κάρτας SD.....	3-12
Οθόνη μενού επιλογών χάρτη	3-5	Πώς να παραγγείλετε ενημερώσεις δεδομένων του χάρτη.....	3-12
Αλλαγή της κλίμακας του χάρτη.....	3-6	Πληροφορίες για τα δεδομένα του χάρτη.....	3-12
Κλίμακα χάρτη.....	3-6	Όροι χρήσης	3-13

ΤΥΠΟΙ ΧΑΡΤΗ

ΠΡΟΒΟΛΗ ΔΥΟ ΔΙΑΣΤΑΣΕΩΝ (2D)

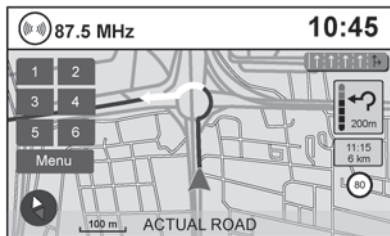

2D

Ο χάρτης 2D είναι μία δισδιάστατη (επίπεδη) αναπαράσταση των δεδομένων χάρτη, παρόμοια με έναν οδικό χάρτη, με εστίαση στην θέση του οχήματος (εικονίδιο αυτοκινήτου).

 «Πληροφορίες οθόνης (2D, 2DN ή 3D)» (σελίδα 3-3)

 «Ρυθμίσεις χάρτη για την οθόνη του χάρτη» (σελίδα 3-8)

ΠΡΟΒΟΛΗ ΔΥΟ ΔΙΑΣΤΑΣΕΩΝ ΜΕ ΜΕΤΩΠΟ ΣΤΟ ΒΟΡΑ (2DN)

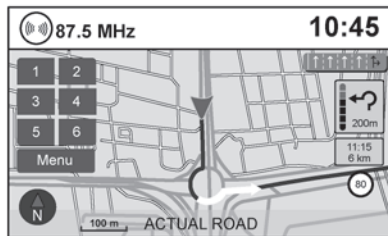

2DN

Ο χάρτης 2DN είναι μία δισδιάστατη (επίπεδη) αναπαράσταση των δεδομένων χάρτη, παρόμοια με έναν οδικό χάρτη, με εστίαση στην θέση του οχήματος (εικονίδιο αυτοκινήτου) και με το πάνω μέρος του χάρτη να είναι ευθυγραμμισμένο στον Βορά.

ΠΡΟΒΟΛΗ ΤΡΙΩΝ ΔΙΑΣΤΑΣΕΩΝ (3D)

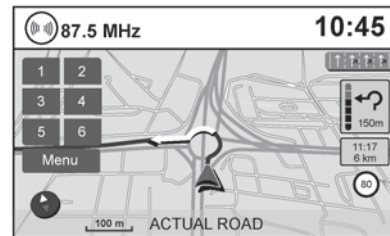

3D

Η τρισδιάστατη προβολή εμφανίζει το χάρτη από μία ανυψωμένη προοπτική, παρέχοντας πανοραμική άποψη από ψηλά για μία μεγάλη απόσταση.

Ο χάρτης σε τρισδιάστατη προβολή εμφανίζει πάντα την τρέχουσα κατεύθυνση προς τα επάνω (μέτωπο προς τα επάνω).

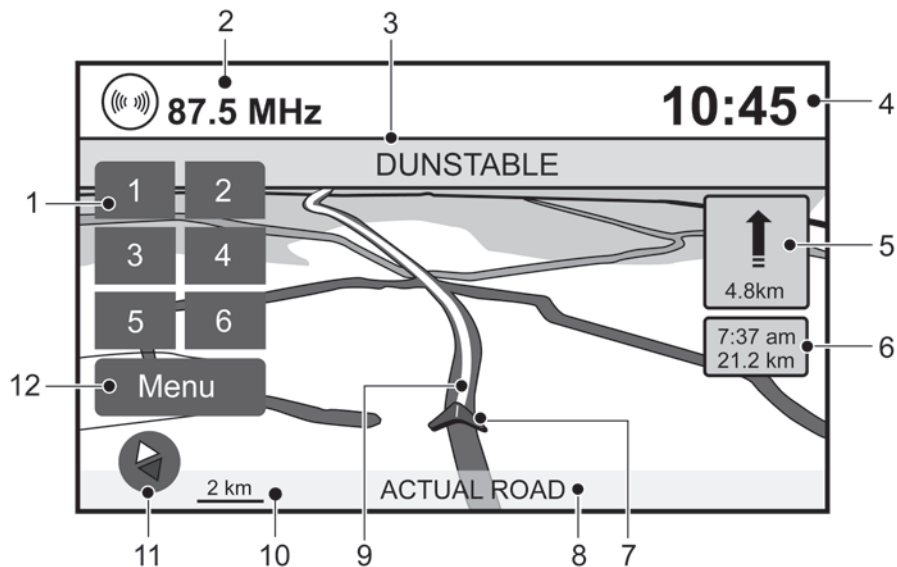

ΠΛΗΡΟΦΟΡΙΕΣ ΟΘΟΝΗΣ (2D, 2DN Ή 3D)

- 1) Προεπιλογές ηχοσυστήματος
Για περισσότερες πληροφορίες σχετικές με το ηχοσύστημα δείτε το Βιβλίο Οδηγιών Χρήσης του αυτοκινήτου.
- 2) Πληροφορίες ηχοσυστήματος
Δείχνει τον ραδιοφωνικό σταθμό, τον αριθμό

- του τραγουδιού στο CD τις άλλες πληροφορίες ήχου για το μέσον που κάνει αναπαραγωγή.
- 3) Όνομα δρόμου στην επόμενη manούβρα
Δείχνει το όνομα του επόμενου δρόμου στην καθοδήγηση διαδρομής. Αυτό εμφανίζεται μόνο εάν είναι ενεργή η καθοδήγηση διαδρομής.
- 4) Ρολόι
Δείχνει την τρέχουσα ώρα.

- 5) Ένδειξη κατεύθυνσης και απόσταση έως την επόμενη manούβρα στην διαδρομή
Όταν η καθοδήγηση διαδρομής είναι ενεργή αλλά έχετε παρεκκλίνει από την διαδρομή, η περιοχή αυτή εμφανίζει την εικόνα μίας πυξίδας με ένα βέλος που δείχνει την κατεύθυνση της διαδρομής.
Όταν η καθοδήγηση διαδρομής είναι ενεργή και είστε πάνω στην διαδρομή, αυτή η περιοχή δείχνει την απόσταση (σε χιλιόμετρα ή μίλια) έως το επόμενο σημείο και την κατεύθυνση της στροφής σε αυτό το σημείο.
Ακουμπήστε την ένδειξη κατεύθυνσης για να επαναληφθεί η φωνητική καθοδήγηση.
- 6) Εκτιμώμενος χρόνος άφιξης και απόσταση έως τον προορισμό ή χρόνος διαδρομής που απομένει και απόσταση έως τον προορισμό.
Ακουμπήστε αυτό το κουμπί για να αλλάξετε την ένδειξη ανάμεσα στον εκτιμώμενο χρόνο άφιξης και τον χρόνο διαδρομής που απομένει. Η ένδειξη εμφανίζεται μόνο όταν έχει ορισθεί ο προορισμός και έχει ενεργοποιηθεί η καθοδήγηση διαδρομής. Ο εκτιμώμενος χρόνος άφιξης μπορεί να μην αλλάζει σε εκτιμώμενο χρόνο άφιξης για την ζώνη ώρας του προορισμού εάν είναι τμήμα της διαδρομής μία γραμμή ζώνης ώρας.
- 7) Εικόνα αυτοκινήτου
Δείχνει την παρούσα θέση και την κατεύθυνση του αυτοκινήτου.
- 8) Ένδειξη παρόντος δρόμου
Η θέση όπου βρίσκεται το αυτοκίνητο.

ΜΕΤΑΚΙΝΗΣΗ ΕΝΟΣ ΧΑΡΤΗ

- 9) Προτεινόμενη διαδρομή
Εμφανίζεται ως μία έντονη μπλε γραμμή στην διάρκεια της καθοδήγησης διαδρομής.
- 10) Ένδειξη κλίμακας
Δείχνει την κλίμακα του χάρτη.
- 11) Εικόνα πυξίδας
Δείχνει την κατεύθυνση του χάρτη. Ακουμπήστε αυτή την εικόνα για να αλλάξετε την άποψη του χάρτη ανάμεσα σε «Μέτωπο στον Βορά», «Κατεύθυνση μπροστά» (ή πραγματική κατεύθυνση) και την λειτουργία 3D.
- 12) Κλειδί [Menu]
Ακουμπήστε αυτό το κλειδί για να έχετε πρόσβαση στην οθόνη με το μενού επιλογών του χάρτη.



«Οθόνη μενού επιλογών χάρτη» (σελίδα 3-5)

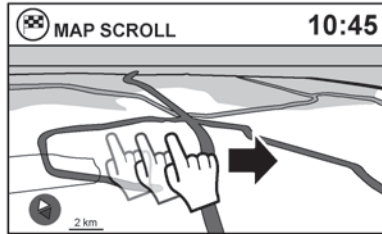

Για να μετακινήσετε τον χάρτη σε οποιαδήποτε κατεύθυνση:

- 1) Ακουμπήστε την οθόνη σε οποιοδήποτε σημείο πάνω στον χάρτη και αφήστε την.
- 2) Ακουμπήστε πάλι την οθόνη και μετακινήστε το δάχτυλό σας κατά μήκος της και προς την κατεύθυνση που θέλετε να μετακινηθεί.

Αφού αφήσετε και ακουμπήσετε πάλι τον χάρτη, θα εμφανιστεί μία επισήμανση στο σημείο που ακουμπήσατε και, εάν είναι δυνατό, στην θέση που καθορίσατε.



ΣΗΜΕΙΩΣΗ:

Όταν αναγνωριστεί η παρούσα θέση του αυτοκινήτου, θα εμφανιστεί το όνομα του δρόμου στο κάτω μέρος της οθόνης. Όταν μετακινήσετε τον χάρτη και ακουμπήσετε μία περιοχή που δεν είναι ένας δρόμος, πόλη ή σημείο ενδιαφέροντος, εμφανίζονται στο κάτω μέρος της οθόνης οι συντεταγμένες που ανταποκρίνονται στο σημείο της επισήμανσης.

ΕΠΙΣΤΡΟΦΗ ΣΤΗΝ ΠΑΡΟΥΣΑ ΘΕΣΗ ΤΟΥ ΑΥΤΟΚΙΝΗΤΟΥ

Η βασική οθόνη χάρτη εμφανίζει την παρούσα θέση του οχήματος. Η παρούσα θέση μπορεί να εμφανιστεί ξανά, ακόμη και μετά την μετακίνηση του χάρτη ή μετά την εμφάνιση μιας οθόνης του μενού.

Πατήστε το κουμπί του χάρτη <MAP> ή το κουμπί επιστροφής <BACK>, για να εμφανιστεί ξανά η παρούσα θέση του αυτοκινήτου πάνω στον χάρτη.

ΘΘΟΝΗ ΜΕΝΟΥ ΕΠΙΛΟΓΩΝ ΧΑΡΤΗ

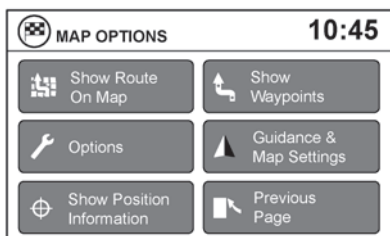
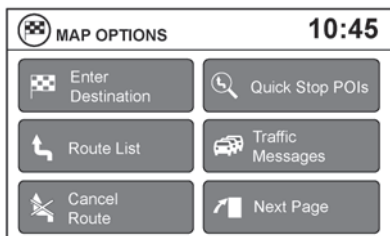

Το μενού Επιλογών Χάρτη σας επιτρέπει να αποθηκεύσετε γρήγορα την παρούσα θέση, να εμφανίσετε τις πληροφορίες της θέσης σας ή τις πληροφορίες προορισμού και να ορίσετε τις ρυθμίσεις του χάρτη.

- 1) Ακουμπήστε το κλειδί [Menu] ενώ εμφανίζεται ο χάρτης της καθοδήγησης διαδρομής.
- 2) Είναι διαθέσιμες οι ακόλουθες επιλογές:
 - [Enter Destination] (εισαγωγή προορισμού) Επιλέξτε για να ανοίξει η οθόνη πλοήγησης για να εισάγετε μία διεύθυνση.

- [Route List] (λίστα διαδρομής) Επιλέξτε για να εμφανιστούν όλες οι στροφές και τα σημεία πορείας κατά μήκος της διαδρομής.
- [Cancel Route] (ακύρωση διαδρομής) Επιλέξτε για να ακυρώσετε την παρούσα διαδρομή ή τα σημεία πορείας κατά μήκος της διαδρομής.
- [Quick Stop POIs] (γρήγορη στάση Σημεία Ενδιαφέροντος) Επιλέξτε για να διαλέξετε τους τύπους των σημείων ενδιαφέροντος που θέλετε να εμφανίζονται κατά μήκος της ενεργής διαδρομής. Οι διαθέσιμες επιλογές είναι βενζιναδίκια, εστιατόρια, Αυτόματα Μηχανήματα Ανάληψης, χώροι στάθμευσης, χώροι ανάπαυσης, ξενοδοχεία, αντιπροσωπείες και αεροδρόμια.

! ΣΗΜΕΙΩΣΗ

Ορισμένα σημεία ενδιαφέροντος σε αυτοκινητόδρομους με διαχωριστική λωρίδα μπορεί να εμφανίζουν το αντίστοιχο σημείο ενδιαφέροντος στην αντίθετη πλευρά του δρόμου (όπως για παράδειγμα ένα χώρο ανάπαυσης, καθώς μπορεί να είναι πιο κοντά από την τοποθεσία στην κατεύθυνση που κινήστε. Πριν ακολουθήσετε την διαδρομή, επιβεβαιώστε την θέση του σημείου.

- [Traffic Messages] (μηνύματα για την κίνηση) Επιλέξτε για να εμφανιστούν όλα στα συμβάντα που αφορούν την κίνηση πάνω στην διαδρομή καθώς και επιλογές για να αποφύγετε δρόμους κατά μήκος της διαδρομής.

- [Show Route On Map] (εμφάνιση διαδρομής πάνω στον χάρτη) Επιλέξτε για να εμφανιστεί η παρούσα διαδρομή πάνω στην οθόνη. Η εμφάνιση θα μεγεθύνει στο απαραίτητο επίπεδο προκειμένου να εμφανιστούν στην οθόνη τόσο το σημείο εκκίνησης όσο και ο προορισμός.
- [Options] (επιλογές) Επιλέξτε για να δείτε τις επιλογές που είναι διαθέσιμες για να φτιάξετε την διαδρομή όπως επιθυμείτε. Μπορούν να ρυθμιστούν η αποφυγή συγκεκριμένων δρόμων, η δυναμική καθοδήγηση, ο τύπος της διαδρομής και η ελαχιστοποίηση ελεύθερων δρόμων, οι τύποι των δρόμων και η χρήση πλοίου.
- [Show Position Information] (εμφάνιση πληροφοριών θέσης) Επιλέξτε για να εμφανιστεί το γεωγραφικό πλάτος, το γεωγραφικό μήκος και το υψόμετρο για την παρούσα θέση του αυτοκινήτου. Η θέση μπορεί επίσης να αποθηκευτεί στο Βιβλίο Διευθύνσεων.
- [Show Waypoints] (εμφάνιση σημείων πορείας) Επιλέξτε για να προσθέσετε ή να εμφανίσετε την λίστα με τα σημεία πορείας κατά μήκος της διαδρομής.
- [Guidance and Map Settings] (καθοδήγηση και ρυθμίσεις χάρτη) Επιλέξτε για να αλλάξετε τις πληροφορίες καθοδήγησης και τις επιλογές για τις ρυθμίσεις του χάρτη.



«Ρυθμίσεις χάρτη για την οθόνη του χάρτη» (σελίδα 3-8)

ΑΛΛΑΓΗ ΤΗΣ ΚΛΙΜΑΚΑΣ ΤΟΥ ΧΑΡΤΗ

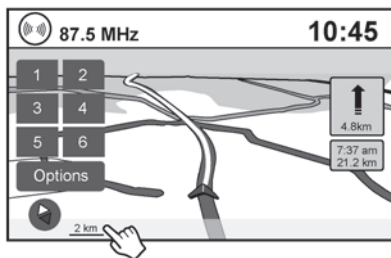

Όταν κάνετε μεγέθυνση ή σμίκρυνση με το κουμπί κύλισης, η κλίμακα στην κάτω αριστερή πλευρά της οθόνης αλλάζει για να δείξει το νέο επίπεδο στην κλίμακα.

ΚΛΙΜΑΚΑ ΧΑΡΤΗ

Ανάλογα με την άποψη του χάρτη, είναι διαθέσιμες οι ακόλουθες κλίμακες:





Περίπου ανά εκατοστό
50 μέτρα
100 μέτρα
200 μέτρα
500 μέτρα
1 χιλιόμετρο
2 χιλιόμετρα
5 χιλιόμετρα
10 χιλιόμετρα
20 χιλιόμετρα
50 χιλιόμετρα
100 χιλιόμετρα
200 χιλιόμετρα
500 χιλιόμετρα

ΑΝΑΖΗΤΗΣΗ ΠΛΗΡΟΦΟΡΙΩΝ ΣΤΟΝ ΧΑΡΤΗ



































Μπορούν να εμφανιστούν στον χάρτη εικόνες διάφορων κατηγοριών των περιοχών.

ΣΥΜΒΟΛΑ ΧΑΡΤΗ

Αυτό το σύστημα πλοήγησης χρησιμοποιεί σύμβολα για να εμφανίσει τους διάφορους τύπους εγκαταστάσεων. Μπορεί να χρησιμοποιηθούν στην οθόνη του χάρτη οι παρακάτω εικόνες (όπου υπάρχει).

	Ξενοδοχείο / Πανδοχείο
	Εστιατόριο
	Χώρος στάθμευσης
	Βενζινάδικο*

*: Όπου διατίθεται, ορισμένα εικονίδια για βενζινάδικα εμφανίζονται στον χάρτη χρησιμοποιώντας το λογότυπο της εταιρίας που εκπροσωπούν.

	Μεγάλη κίνηση / κυκλοφοριακή συμφόρηση		Κλειστός δρόμος		Εστιατόριο		Χώρος Στάθμευσης / Χώρος ανάπαυσης
	Ατύχημα		Κίνδυνος		Βενζινάδικο		Χώρος Στάθμευσης / Χώρος ανάπαυσης
	Έργα		Προσοχή / Ανοικτό σήμα		Βενζινάδικο ARAL		Χώρος Στάθμευσης
	Στενεύει ο δρόμος		Νοσοκομείο		Βενζινάδικο BP		Στεγασμένος Χώρος Στάθμευσης
	Άσχημο οδόστρωμα		Αντιπροσωπεία INFINITI		Βενζινάδικο ESSO		Χώρος Στάθμευσης και Επιβίβασης
	Δρόμος που γλιστράει		Αντιπροσωπεία NISSAN		Βενζινάδικο EXXON		Χώρος Στάθμευσης και Επιβίβασης / Ενοίκιαση αυτοκινήτου
	Χιόνι		Συnergείο Αυτοκινήτων		Βενζινάδικο SHELL		Ενοίκιαση Αυτοκινήτου / Χώρος Στάθμευσης
	Ομίχλη		Μηχάνημα Ανάληψης και Τράπεζα		Ξενοδοχείο		Ενοίκιαση Αυτοκινήτου
	Δυνατός άνεμος		Μηχάνημα Ανάληψης και Τράπεζα		Χώρος κάμπινγκ		Κάμερες Ελέγχου Κυκλοφορίας

Παραδείγματα, τα σύμβολα μπορεί να διαφέρουν ανάλογα με το μοντέλο

ΡΥΘΜΙΣΕΙΣ ΧΑΡΤΗ ΓΙΑ ΤΗΝ ΟΘΟΝΗ ΤΟΥ ΧΑΡΤΗ



Υπάρχουν άλλες ρυθμίσεις για την οθόνη του χάρτη όπως η αλλαγή της άποψης του χάρτη ή η αλλαγή της κατεύθυνσης του χάρτη.

- 1) Πατήστε το κουμπί **<SETUP>**.
- 2) Ακουμπήστε το κλειδί [Navigation].
- 3) Ακουμπήστε το κλειδί [Guidance and Map Settings]. Όταν επιλεγεί, το σύστημα θα προσφέρει τις παρακάτω επιλογές για την ρύθμιση του χάρτη:

Στοιχείο στο μενού	Επιλογές
[Voice Guidance] Φωνητική Καθοδήγηση	Επιλέξτε για να ανοίξετε και να κλείσετε την φωνητική καθοδήγηση στην οθόνη του χάρτη
[Volume] Ένταση ήχου	Επιλέξτε [+] ή [-] για να αυξήσετε ή να μειώσετε την ένταση ήχου της φωνητικής καθοδήγησης
[Map View] Άποψη χάρτη	Ακουμπήστε το κλειδί [Map View] για να αλλάξετε ανάμεσα στην άποψη χάρτη 2D και 3D.
[Map Orientation] Προσανατολισμός χάρτη	Ακουμπήστε για να αλλάξετε την οθόνη ανάμεσα σε [Head] (μπροστά) και [North] (Βοράς) για την λειτουργία 2D. Όταν επιλεγεί [Head], η οθόνη δείχνει πάντα τον χάρτη στην κατεύθυνση που οδηγείτε. Όταν επιλέξετε [North] το πάνω μέρος του χάρτη έχει πάντα κατεύθυνση τον Βορά. Αυτή η επιλογή μπορεί να γίνει μόνο όταν η άποψη χάρτη [Map View] είναι στην λειτουργία 2D.
[Auto Zoom] Αυτόματη μεγέθυνση	Ακουμπήστε το κλειδί [Auto Zoom] για να ορίσετε την αυτόματη μεγέθυνση. Είναι διαθέσιμες οι ρυθμίσεις [Never] (ποτέ), [Always] (πάντα) και [Only with a Route] (μόνο σε μία διαδρομή).
[Show Points of Interest On Map] Εμφάνιση Σημείων Ενδιαφέροντος πάνω στον χάρτη	Επιλέξτε για να ενεργοποιήσετε ή όχι τις διάφορες εικόνες πάνω στον χάρτη, συμπεριλαμβανομένων βενζινάδικων, εστιατορίων, τραπεζών και χώρων στάθμευσης.
[My POI Warnings] Οι προειδοποιήσεις μου σημείων ενδιαφέροντος	Επιλέξτε για να ελέγξετε τις επιλογές προειδοποίησης. Επιλέξτε [Off] για να απενεργοποιήσετε την προειδοποίηση. Επιλέξτε [On] για να εμφανίζεται η προειδοποίηση στην οθόνη. Επιλέξτε [On and Beep] για να έχετε ηχητική προειδοποίηση επιπλέον της προειδοποίησης που εμφανίζεται στην οθόνη.
[Show Presets On Map] Εμφάνιση προεπιλογών πάνω στον χάρτη	Επιλέξτε για να εμφανίζονται ή όχι τα κουμπιά των προεπιλεγμένων σταθμών ραδιοφώνου πάνω στην οθόνη του χάρτη.
[Exit View] Άποψη εξόδου	Επιλέξτε για να είναι ενεργή ή όχι η άποψη μοιρασμένης οθόνης χάρτη όταν πλησιάζετε σε μία έξοδο από τον αυτοκινητόδρομο.
[Lane Information] Πληροφορίες λωρίδας	Επιλέξτε για να ενεργοποιήσετε ή όχι τις πληροφορίες για τις λωρίδες όπου είναι διαθέσιμες.
[Speedlimit Info] Πληροφορίες ορίου ταχύτητας	Επιλέξτε για να ενεργοποιήσετε ή όχι την πληροφόρηση για το όριο ταχύτητας στην οθόνη όταν αυτή είναι διαθέσιμη.
[Time Display] Εμφάνιση ώρας	Επιλέξτε για να ελέγξετε την εμφάνιση του εκτιμώμενου χρόνου άφιξης ή τον χρόνο διαδρομής που απομένει.

[Personal Travel Speed] Προσωπική ταχύτητα οδήγησης	Επιλέξτε για να καθορίσετε τις ταχύτητες οδήγησης σε τοπικούς δρόμους και αυτοκινητόδρομους κατά μήκος της διαδρομής.
[Overspeed Warning] Προειδοποίηση υπέρβασης ορίου ταχύτητας	Επιλέξτε για να ελέγξετε την προειδοποίηση του ορίου ταχύτητας που ενεργοποιείται όταν η ταχύτητα του αυτοκινήτου είναι μεγαλύτερη από την πληροφόρηση για το όριο ταχύτητας στην παρούσα περιοχή. Επιλέξτε [Off] για να απενεργοποιήσετε την προειδοποίηση. Επιλέξτε [Show Only] για να εμφανίζεται η προειδοποίηση στην οθόνη. Επιλέξτε [Show & Beep] για να ακούγεται και ηχητική προειδοποίηση εκτός από την προειδοποίηση στην οθόνη.
[Overspeed Threshold] Προσέγγιση ορίου ταχύτητας	Επιλέξτε το επίπεδο ευαισθησίας για την προειδοποίηση ορίου ταχύτητας. Επιλέξτε μία τιμή ανάμεσα στο μηδές και το 30.
[Speed Warning for Curves] Προειδοποίηση ταχύτητας για στροφές	Επιλέξτε για να ελέγξετε την προειδοποίηση που ενεργοποιείται ανάλογα με την ταχύτητα του αυτοκινήτου και τις στροφές του δρόμου μπροστά σας. Επιλέξτε [Off] για να απενεργοποιήσετε την ειδοποίηση. Επιλέξτε [Show Only] για να εμφανίζεται η προειδοποίηση στην οθόνη. Επιλέξτε [Show & Beep] για να ακούγεται και ηχητική προειδοποίηση εκτός από την προειδοποίηση στην οθόνη.
[Distance Units] Μονάδες απόστασης	Επιλέξτε για να αλλάξετε σε [km] ή [Miles] για τις μονάδες απόστασης στην οθόνη του χάρτη.

ΠΛΗΡΟΦΟΡΙΕΣ ΛΩΡΙΔΑΣ ΚΥΚΛΟΦΟΡΙΑΣ

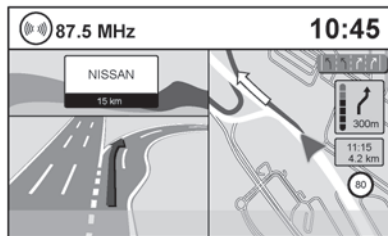
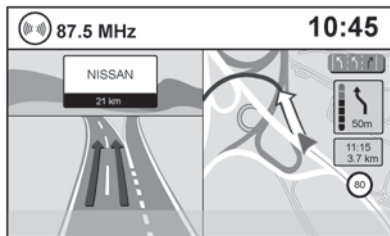

Όταν το αυτοκίνητο πλησιάζει σε μία διασταύρωση ή διακλάδωση η οθόνη αλλάζει σε μοιρασμένη άποψη. Η πληροφόρηση για την λωρίδα εμφανίζεται με γραφικά στην αριστερή πλευρά της μοιρασμένης οθόνης και οι εικόνες δείχνουν τις σωστές λωρίδες για τους ελιγμούς που πρόκειται να γίνουν στην επάνω δεξιά γωνία κάτω από το ρολόι.

Οι τονισμένες λωρίδες είναι εκείνες από τις οποίες θα γίνει ο επόμενος ελιγμός στην διαδρομή. Οι λωρίδες που εμφανίζονται με γκρι είναι εκείνες που δεν ακολουθούν την διαδρομή στην επόμενη διασταύρωση ή διακλάδωση. Οι εικόνες στην επάνω δεξιά γωνία επίσης δείχνουν την κατεύθυνση και μπορεί να αλλάξουν όσο η διασταύρωση ή διακλάδωση πλησιάζουν (για παράδειγμα, ευθεία, ευθεία και μετά δεξιά).

Μόλις το αυτοκίνητο περάσει την διασταύρωση ή διακλάδωση, η οθόνη επιστρέφει στην προηγούμενη άποψη.

! ΣΗΜΕΙΩΣΗ:

- Η πληροφόρηση λωρίδας κυκλοφορίας δεν είναι διαθέσιμη σε όλες τις περιοχές. Θα εμφανιστεί μόνο σε περιοχές όπου είναι διαθέσιμα τα απαραίτητα δεδομένα του χάρτη.
- Ο αριθμός των εικόνων των λωρίδων στην επάνω δεξιά γωνία μπορεί να αλλάξει καθώς πλησιάζετε την διασταύρωση ή την διακλάδωση λόγω της διαφοράς στον αριθμό των διαθέσιμων λωρίδων.

ΚΑΡΤΑ SD ΧΑΡΤΗ

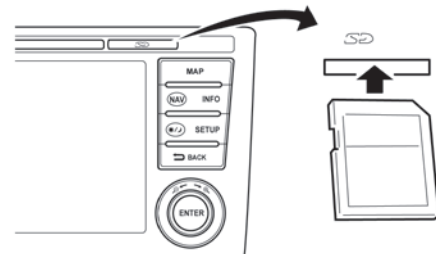

Η υποδοχή για την κάρτα SD βρίσκεται στο εμπρός μέρος της μονάδας. Όταν αγοράσατε το σύστημα σας δόθηκε μαζί και μία κάρτα SD με τα δεδομένα του χάρτη.

! ΣΗΜΕΙΩΣΗ:

- Πριν βάλετε την κάρτα SD στην υποδοχή βεβαιωθείτε ότι δεν υπάρχει ήδη τοποθετημένη κάρτα SD.
- Η υποδοχή κάρτας SD μπορεί να διαβάσει μόνο την κάρτα SD με δεδομένα χάρτη που παρέχεται ειδικά για χρήση με το σύστημα πλοήγησης του αυτοκινήτου σας. Το σύστημα δεν θα διαβάσει άλλες κάρτες SD.
- Εάν βάλετε στην υποδοχή κάρτα SD με κάτι διαφορετικό από δεδομένα χάρτη (όπως μουσική, εικόνες ή ταινίες), το σύστημα πλοήγησης δεν θα λειτουργήσει. Ένα μήνυμα θα εμφανιστεί ενημερώνοντάς σας ότι η κάρτα χάρτη SD θα πρέπει να τοποθετηθεί πάλι. Το μήνυμα αυτό δεν θα εμφανιστεί εάν αφαιρέσετε

την κάρτα SD ενώ είστε στην λειτουργία ηχοσυστήματος. Η λειτουργία ηχοσυστήματος δεν επηρεάζεται από την κάρτα SD.

ΤΡΟΠΟΣ ΧΕΙΡΙΣΜΟΥ ΤΗΣ ΚΑΡΤΑΣ SD

Να είστε ιδιαίτερα προσεκτικοί κατά τον χειρισμό της κάρτας SD και να τηρείτε πάντα τις παρακάτω οδηγίες:



ΠΡΟΣΟΧΗ:

- Χειριστείτε την κάρτα SD με προσοχή. Ποτέ μην αγγίζετε τις μεταλλικές επαφές.
- Μην χρησιμοποιείτε συμβατικά καθαριστικά, βενζίνη διαλυτικό ή αντιστατικό σπρέι.
- Εάν πρέπει να καθαρίσετε την κάρτα SD, χρησιμοποιήστε ένα μαλακό πανί.
- Μην επιχειρήσετε ποτέ να χρησιμοποιήσετε μια κάρτα SD που έχει ραγίσει, παραμορφωθεί ή επισκευαστεί με χρήση κολλητικής ταινίας. Οι ενέργειες αυτές ενδέχεται να προκαλέσουν βλάβη στον εξοπλισμό.
- Μην λυγίζετε την κάρτα SD. Μην χρησιμοποιείτε κάρτες SD που είναι λυγισμένες ή συμπιεσμένες.
- Μην τοποθετείτε αυτοκόλλητα και μην γράφετε τίποτα σε καμία επιφάνεια της κάρτας SD.
- Να χειρίζεστε τις κάρτες SD με προσοχή προς αποφυγή ρύπανσης ή ραγισμάτων. Διαφορετικά, ενδέχεται να μην είναι δυνατή η σωστή ανάγνωση των δεδομένων.
- Μην αποθηκεύετε την κάρτα SD σε θέσεις που

εκτίθενται άμεσα στο ηλιακό φως, σε υψηλές θερμοκρασίες ή υγρασία.

- Όταν δεν την χρησιμοποιείτε να τοποθετείτε την κάρτα SD στην θήκη της.

ΑΝΤΙΚΑΤΑΣΤΑΣΗ ΤΗΣ ΚΑΡΤΑΣ SD

Για πρόσθετες κάρτες SD με δεδομένα χαρτών, επικοινωνήστε με εξουσιοδοτημένο συνεργείο Nissan ή εξειδικευμένο συνεργείο.

ΠΩΣ ΝΑ ΠΑΡΑΓΓΕΙΛΕΤΕ ΕΝΗΜΕΡΩΣΕΙΣ ΔΕΔΟΜΕΝΩΝ ΤΟΥ ΧΑΡΤΗ

Για να παραγγείλετε ενημέρωση των δεδομένων του χάρτη, επικοινωνήστε με εξουσιοδοτημένο συνεργείο Nissan ή εξειδικευμένο συνεργείο.

ΠΛΗΡΟΦΟΡΙΕΣ ΓΙΑ ΤΑ ΔΕΔΟΜΕΝΑ ΤΟΥ ΧΑΡΤΗ

- Η ROBERT BOSCH GmbH μετέτρεψε τα ψηφιακά δεδομένα του χάρτη σε μία εύχρηστη μορφή. © 2011 ROBERT BOSCH GmbH με κατοχή όλων των δικαιωμάτων του λογισμικού μετατροπής. Λόγω του χρόνου παραγωγής των δεδομένων των χαρτών, ορισμένοι νέοι δρόμοι μπορεί να μην περιλαμβάνονται στα δεδομένα αυτού του χάρτη η ορισμένα από τα ονόματα των οδών μπορεί να είναι διαφορετικά από αυτά την στιγμή της χρήσης του.
- Ο έλεγχος κυκλοφορίας και τα δεδομένα κανονισμών που χρησιμοποιούνται σε αυτά τα δεδομένα χάρτη μπορεί να είναι διαφορετικά την στιγμή που εσείς χρησιμοποιείτε τα δεδομένα χάρτη

λόγω του χρόνου που μεσολαβεί για την παραγωγή των δεδομένων. Όταν οδηγείτε το αυτοκίνητό σας να ακολουθείτε τα πραγματικά οδικά σήματα και τις σημειώσεις στους δρόμους.

- Η αναπαραγωγή και αντιγραφή του λογισμικού αυτού του χάρτη απαγορεύεται αυστηρά από τον νόμο.



ΠΡΟΕΙΔΟΠΟΙΗΣΗ:

- Αυτό το σύστημα πλοήγησης δεν θα πρέπει να χρησιμοποιηθεί ώστε να υποκαταστήσει την κρίση σας. Καμία προτεινόμενη από αυτό το σύστημα πλοήγησης διαδρομή δεν θα πρέπει να προσπεράσει τους κανονισμούς αυτοκινητόδρομων, την δική σας κρίση ή την γνώση των πρακτικών ασφαλούς οδήγησης. Μην ακολουθείτε την συνιστώμενη από το σύστημα πλοήγησης διαδρομή εάν θα σας οδηγήσει να κάνετε μία επικίνδυνη ή παράνομη ενέργεια, σας βάλει σε επικίνδυνη θέση ή σας οδηγήσει σε περιοχή που θεωρείτε ανασφαλή.
- Η συμβουλή που παρέχεται από το σύστημα πλοήγησης θα πρέπει να θεωρείται μόνο σαν πρόταση. Μπορεί να υπάρξουν φορές που το σύστημα πλοήγησης εμφανίζει λανθασμένα την θέση του αυτοκινήτου, δεν μπορεί να προτείνει την συντομότερη διαδρομή ή δεν μπορεί να σας κατευθύνει στον προορισμό που θέλετε. Σε αυτές τις περιστάσεις, βασιστείτε στην δική σας κρίση για την οδήγηση, λαμβάνοντας υπόψη τις συνθήκες οδήγησης της στιγμής.
- Μην χρησιμοποιείτε το σύστημα πλοήγησης

για να προσδιορίσετε υπηρεσίες ανάγκης. Η βάση δεδομένων δεν περιέχει πλήρη λίστα των υπηρεσιών ανάγκης όπως είναι τα αστυνομικά τμήματα, η πυροσβεστική, τα νοσοκομεία και οι κλινικές. Σας παρακαλούμε να δείξετε διακριτικότητα και να ζητήσετε κατευθύνσεις σε αυτές τις περιπτώσεις.

- Ο οδηγός είναι ο μόνος υπεύθυνος για την οδική του ασφάλεια.
 - Για να αποφύγετε τροχαίο ατύχημα, μην χειρίζεστε το σύστημα ενώ οδηγείτε.
 - Για να αποφύγετε τροχαίο ατύχημα, να χειρίζεστε το σύστημα μόνο όταν το αυτοκίνητο είναι σταματημένο σε ασφαλές σημείο, με δεμένο το χειρόφρενο.
 - Για να αποφύγετε τροχαίο ατύχημα ή τροχαία παράβαση, να θυμάστε ότι οι πραγματικές συνθήκες του δρόμου και οι κανονισμοί οδικής κυκλοφορίας υπερισχύουν των πληροφοριών που περιέχονται στο σύστημα πλοήγησης.
 - Το λογισμικό μπορεί να περιέχει ανακριβείς ή ατελείς πληροφορίες, λόγω του χρόνου που έχει περάσει, τις αλλαγές στις περιστάσεις και των πηγών πληροφόρησης που χρησιμοποιούνται. Σας παρακαλούμε, όταν οδηγείτε, να σέβεστε πάντα τις οδικές συνθήκες και τους κανονισμούς.
 - Όταν οι πραγματικές συνθήκες του δρόμου και οι κανονισμοί των αυτοκινητόδρομων διαφέρουν από τις πληροφορίες που περιέχονται στο σύστημα πλοήγησης, να

συμμορφώνεστε με τους κανονισμούς των αυτοκινητόδρομων.

- Να διατηρείτε τον χρόνο που κοιτάτε την οθόνη ενώ οδηγείτε, αυστηρά στο ελάχιστο.

Το σύστημα πλοήγησης δεν παρέχει ή αντιπροσωπεύει κατά οποιονδήποτε τρόπο πληροφορίες για: τους κανονισμούς οδικής κυκλοφορίας και αυτοκινητόδρομων, τα τεχνικά χαρακτηριστικά του αυτοκινήτου συμπεριλαμβανομένου του βάρους, ύψους, πλάτους, φορτίου και ορίων ταχύτητας, τις συνθήκες του δρόμου συμπεριλαμβανομένης της ποιότητας, του ποσοστού κλίσης και των συνθηκών της επιφάνειας, τα εμπόδια όπως το ύψος και το πλάτος γεφυρών και τούνελ καθώς και άλλες παρούσες συνθήκες οδήγησης και δρόμου. Να βασίζεστε πάντα στην δική σας κρίση όταν οδηγείτε ένα αυτοκίνητο, λαμβάνοντας υπόψη τις παρούσες συνθήκες οδήγησης.

Τα λογότυπα των εταιριών που χρησιμοποιούνται σε αυτό το προϊόν για να υποδείξουν τοποθεσίες και γραφεία εργασίας, είναι τα λογότυπα των αντίστοιχων ιδιοκτητών τους. Η χρήση τους δεν αντιπροσωπεύει χορηγία, έγκριση ή σύσταση αυτού του προϊόντος από αυτές τις εταιρίες.

ΟΡΟΙ ΧΡΗΣΗΣ

Τα δεδομένα παρέχονται για προσωπική, εσωτερική χρήση μόνο και όχι για πώληση. Προστατεύονται με δικαιώματα πνευματικής ιδιοκτησίας και υπόκεινται στους παρακάτω όρους και συνθήκες που συμφωνούνται από εσάς και από την NAVTEQ/ROBERT BOSCH GmbH και τους δικαιούχους (συμπερι-

λαμβανομένων των δικαιωμάτων και των προμηθευτών τους).

Όροι και συνθήκες



ΠΡΟΕΙΔΟΠΟΙΗΣΗ

Η χρήση της κάρτας δεδομένων χάρτη SD σε οποιαδήποτε άλλη μονάδα εκτός από το NISSAN-Connect μπορεί να κάνει ζημιά στην κάρτα SD και τα δεδομένα της του χάρτη.

Μόνο για ατομική χρήση:

Συμφωνείτε να χρησιμοποιείτε αυτά τα δεδομένα μαζί με τα Προϊόντα Αυτοκινήτων Nissan αποκλειστικά για ατομικούς, μη εμπορικούς, σκοπούς, για τους οποίους έχετε αποκτήσει άδεια χρήσης και όχι για υπηρεσίες γραφείου, χρονομεριστικούς ή παρόμοιους σκοπούς. Αντίστοιχα, αλλά βάσει των περιορισμών που αναφέρονται στις επόμενες παραγράφους, επιτρέπεται να αντιγράφετε αυτά τα δεδομένα μόνο όπως απαιτείται για προσωπική χρήση με σκοπό την προβολή και την αποθήκευσή τους, εφόσον δεν αφαιρείτε τυχόν εμφανιζόμενες σημειώσεις πνευματικών δικαιωμάτων και δεν τροποποιείτε τα δεδομένα με κανέναν τρόπο. Συμφωνείτε να μην αναπαράγετε, αντιγράφετε, αποσυμπίεζετε, αποσυναρμολογείτε και να μην εκτελείτε αντίστροφη μηχανική με οποιονδήποτε τρόπο σε οποιοδήποτε μέρος αυτών των δεδομένων. Δεν επιτρέπεται να εκτελείτε μετάδοση ή διανομή των δεδομένων με καμία μορφή, για κανέναν σκοπό, εκτός από τον βαθμό που επιτρέπεται από υποχρεωτικούς νόμους.

Περιορισμοί:

Εκτός εάν έχετε λάβει ειδική άδεια από την

NAVTEQ/ROBERT BOSCH GmbH και χωρίς τον περιορισμό της προηγούμενης παραγράφου, δεν επιτρέπεται να κάνετε τα εξής:

- α. Να χρησιμοποιείτε αυτά τα δεδομένα με οποιοδήποτε προϊόν, σύστημα ή εφαρμογή είναι εγκατεστημένη ή διαφορετικά συνδεδεμένη ή σε επικοινωνία με οχήματα που έχουν την ικανότητα εντοπισμού με σύστημα πλοήγησης, καθοδήγησης διαδρομής σε πραγματικό χρόνο, διαχείρισης στόλου ή παρόμοιες εφαρμογές.
- β. Να χρησιμοποιείτε αυτά τα δεδομένα με ή σε επικοινωνία με συσκευές εντοπισμού ή άλλες ηλεκτρονικές ή υπολογιστικές συσκευές ασύρματης σύνδεσης, συμπεριλαμβανομένων ενδεικτικά κινητών τηλεφώνων, υπολογιστών παλάμης και υπολογιστών χειρός, συσκευών τηλεϊεδοποίησης και προσωπικών ψηφιακών βοηθών ή PDA.



ΠΡΟΕΙΔΟΠΟΙΗΣΗ

Τα δεδομένα ενδέχεται να περιέχουν ανακρίβειες ή ατελείς πληροφορίες εξαιτίας της παρέλευσης του χρόνου, των μεταβαλλόμενων συνθηκών, των πηγών που χρησιμοποιούνται και της φύσης της συλλογής διεξοδικών γεωγραφικών δεδομένων, καθώς κάποιο από αυτά μπορεί να οδηγήσει σε εσφαλμένα αποτελέσματα.

Χωρίς εγγύηση:

Αυτά τα δεδομένα παρέχονται «ως έχουν» και συμφωνείτε να τα χρησιμοποιείτε υπ'ευθύνη σας. Η NAVTEQ/ROBERT BOSCH GmbH και οι δικαιούχοι (καθώς και οι δικαιούχοι και οι προμηθευτές τους) δεν παρέχουν διασφαλίσεις, περιγραφές ή

εγγυήσεις οποιουδήποτε είδους, ρητές ή άρρητες που προέρχονται από τη νομοθεσία ή διαφορετικά, ενδεικτικά ως προς το περιεχόμενο, την ποιότητα, την ακρίβεια, την πληρότητα, την αποτελεσματικότητα, την ευθύνη, την καταλληλότητα για ένα συγκεκριμένο σκοπό, την χρησιμότητα, την χρήση ή τα αποτελέσματα που λαμβάνονται από αυτά τα δεδομένα ή ότι τα δεδομένα ή ο διακομιστής θα λειτουργούν αδιάλειπτα ή χωρίς σφάλματα.

Κείμενο αποποίησης ευθυνών της εγγύησης:

Η NAVTEQ/ROBERT BOSCH GmbH ΚΑΙ ΟΙ ΔΙΚΑΙΟΠΑΡΟΧΟΙ (ΚΑΘΩΣ ΚΑΙ ΟΙ ΔΙΚΑΙΟΠΑΡΟΧΟΙ ΚΑΙ ΟΙ ΠΡΟΜΗΘΕΥΤΕΣ ΤΟΥΣ) ΔΕΝ ΑΝΑΛΑΜΒΑΝΟΥΝ ΚΑΜΙΑ ΕΥΘΥΝΗ, ΡΗΤΗ Ή ΑΡΡΗΤΗ, ΣΧΕΤΙΚΑ ΜΕ ΤΗΝ ΠΟΙΟΤΗΤΑ, ΤΗΝ ΑΠΟΔΟΣΗ, ΤΗΝ ΚΑΤΑΛΛΗΛΟΤΗΤΑ ΕΜΠΟΡΙΚΟΤΗΤΑΣ ΓΙΑ ΕΝΑ ΣΥΓΚΕΚΡΙΜΕΝΟ ΣΚΟΠΟ Ή ΜΗ ΠΑΡΑΒΑΣΗ.

Κάποιες χώρες, τοπικοί νόμοι, περιοχές δεν επιτρέπουν συγκεκριμένες εξαιρέσεις εγγύησης, συνεπώς, η παραπάνω εξαίρεση ενδέχεται να μην ισχύει σε αντίστοιχο βαθμό για εσάς.

Κείμενο αποποίησης ευθυνών της υπαιτιότητας:

Η NAVTEQ/ROBERT BOSCH GmbH ΚΑΙ ΟΙ ΔΙΚΑΙΟΠΑΡΟΧΟΙ (ΚΑΘΩΣ ΚΑΙ ΟΙ ΔΙΚΑΙΟΠΑΡΟΧΟΙ ΚΑΙ ΟΙ ΠΡΟΜΗΘΕΥΤΕΣ ΤΟΥΣ) ΔΕΝ ΕΧΟΥΝ ΕΥΘΥΝΗ ΑΠΕΝΑΝΤΙ ΣΑΣ: ΣΕ ΣΧΕΣΗ ΜΕ ΟΠΟΙΑΔΗΠΟΤΕ ΑΞΙΩΣΗ, ΑΠΑΙΤΗΣΗ Ή ΕΝΕΡΓΕΙΑ, ΑΝΕΞΑΡΤΗΤΑ ΑΠΟ ΤΗ ΦΥΣΗ ΤΗΣ ΑΙΤΙΑΣ ΤΗΣ ΑΞΙΩΣΗΣ, ΤΗΣ ΑΠΑΙΤΗΣΗΣ Ή ΤΗΣ ΕΝΕΡΓΕΙΑΣ ΠΟΥ ΠΡΟΚΑΛΕΙ ΟΠΟΙΑΔΗΠΟΤΕ ΑΠΩΛΕΙΑ, ΤΡΑΥΜΑΤΙΣΜΟ Ή ΖΗΜΙΕΣ, ΑΜΕΣΑ Ή ΕΜΜΕΣΑ, ΠΟΥ ΜΠΟΡΕΙ ΝΑ ΠΡΟΕΡΧΟΝΤΑΙ ΑΠΟ ΤΗ ΧΡΗΣΗ Ή ΤΗΝ ΚΑΤΟΧΗ ΤΩΝ ΠΛΗΡΟΦΟΡΙΩΝ Ή ΓΙΑ

ΟΠΟΙΑΔΗΠΟΤΕ ΑΠΩΛΕΙΑ ΚΕΡΔΟΥΣ, ΕΣΟΔΩΝ, ΣΥΜΒΑΣΕΩΝ Ή ΑΠΟΘΕΜΑΤΟΣ Ή ΟΠΟΙΑΔΗΠΟΤΕ ΑΛΛΗ ΑΜΕΣΗ, ΕΜΜΕΣΗ, ΤΥΧΑΙΑ, ΕΙΔΙΚΗ Ή ΕΠΑΚΟΛΟΥΘΗ ΖΗΜΙΑ ΠΟΥ ΠΡΟΚΥΠΤΕΙ ΑΠΟ ΤΗΝ ΧΡΗΣΗ ΣΑΣ Ή ΑΠΟ ΑΔΥΝΑΜΙΑ ΧΡΗΣΗΣ ΑΥΤΩΝ ΤΩΝ ΠΛΗΡΟΦΟΡΙΩΝ, ΤΥΧΟΝ ΣΦΑΛΜΑΤΟΣ ΣΤΙΣ ΠΛΗΡΟΦΟΡΙΕΣ Ή ΑΠΟ ΤΗΝ ΜΗ ΤΗΡΗΣΗ ΑΥΤΩΝ ΤΩΝ ΟΡΩΝ Ή ΣΥΝΘΗΚΩΝ ΕΙΤΕ ΣΕ ΣΥΜΒΑΤΙΚΗ ΕΝΕΡΓΕΙΑ ΕΙΤΕ ΣΕ ΑΔΙΚΗΜΑ, ΕΙΤΕ ΒΑΣΕΙ ΕΓΓΥΗΣΗΣ, ΑΚΟΜΑ ΚΑΙ ΑΝ Η NAVTEQ/ROBERT BOSCH GmbH Ή ΟΙ ΔΙΚΑΙΟΠΑΡΟΧΟΙ ΤΗΣ ΕΧΟΥΝ ΠΡΟΕΙΔΟΠΟΙΗΣΕΙ ΓΙΑ ΤΗΝ ΠΙΘΑΝΟΤΗΤΑ ΤΕΤΟΙΩΝ ΖΗΜΙΩΝ.

Κάποιες χώρες ή τοπικοί νομικοί νόμοι δεν επιτρέπουν συγκεκριμένες εξαιρέσεις ευθύνης ή περιορισμούς ζημιών, συνεπώς η παραπάνω εξαίρεση ενδέχεται να μην ισχύει σε αντίστοιχο βαθμό για εσάς.

Έλεγχος εξαγωγής:

Συμφωνείτε να μην εξάγετε από οπουδήποτε κανένα μέρος των δεδομένων που σας παρέχονται ή κανένα άμεσο προϊόν εκτός αν συμφωνεί με τους ισχύοντες νόμους, κανόνες και ρυθμίσεις εξαγωγής και με όλες τις απαιτούμενες άδειες και εγκρίσεις.

Συνολική Συμφωνία:

Αυτοί οι όροι και συνθήκες αποτελούν την συνολική συμφωνία μεταξύ της NAVTEQ/ROBERT BOSCH GmbH και των δικαιωπαρόχων της (καθώς και των δικαιωπαρόχων και των προμηθευτών τους) και εσάς όσον αφορά το σχετικό θέμα και αντικαθιστά πλήρως κάθε γραπτή ή προφορική συμφωνία που υπήρχε προηγουμένως μεταξύ μας, σχετικά με το παρόν θέμα.

4 Πλοήγηση

Πληροφορίες για την καθοδήγηση διαδρομής.....	4-2
Φωνητική καθοδήγηση κατά την καθοδήγηση διαδρομής.....	4-2
Οθόνη πλοήγησης	4-3
Βασική λειτουργία.....	4-3
Διαθέσιμα στοιχεία ρύθμισης πλοήγησης	4-3
Ορισμός προορισμού.....	4-4
Διαθέσιμες μέθοδοι ορισμού προορισμού.....	4-4
Ορισμός προορισμού από νέο ή από διεύθυνση οδού	4-4
Ορισμός προορισμού από τα Σημεία Ενδιαφέροντος.....	4-6
Αναζήτηση κοντινών Σημείων Ενδιαφέροντος.....	4-6

Αναζήτηση Σημείων Ενδιαφέροντος κοντά στην παρούσα θέση	4-7
Αναζήτηση Σημείων Ενδιαφέροντος σε άλλη πόλη.....	4-7
Τα δικά μου Σημεία Ενδιαφέροντος / Σημεία Ενδιαφέροντος καθορισμένα από τον χρήστη.....	4-8
Ορισμός προορισμού από το Βιβλίο Διευθύνσεων.....	4-11
Προσθήκη νέας καταχώρισης στο Βιβλίο Διευθύνσεων	4-11
Ορισμός μίας καταχώρισης του Βιβλίου Διευθύνσεων ως προορισμού	4-12
Ορισμός μίας διασταύρωσης ως προορισμού.....	4-12

ΠΛΗΡΟΦΟΡΙΕΣ ΓΙΑ ΤΗΝ ΚΑΘΟΔΗΓΗΣΗ ΔΙΑΔΡΟΜΗΣ

Αφού ορίσετε τον προορισμό, επιλέξτε το [Start] για να ξεκινήσει η καθοδήγηση διαδρομής.

Στην διάρκεια της καθοδήγησης διαδρομής, το σύστημα σας πλοηγεί μέσω των σημείων καθοδήγησης χρησιμοποιώντας οπτική και φωνητική καθοδήγηση.



ΠΡΟΣΟΧΗ:

- Η οπτική και φωνητική καθοδήγηση του συστήματος πλοήγησης προορίζονται μόνο για λόγους αναφοράς. Τα περιεχόμενα της καθοδήγησης ενδέχεται να μην είναι κατάλληλα σε συγκεκριμένες περιστάσεις.
- Κατά την οδήγηση στην προτεινόμενη διαδρομή, ακολουθήστε όλους τους κανονισμούς οδικής κυκλοφορίας (π.χ. μονόδρομοι).



«Πληροφορίες ασφαλείας» (σελ. 9-2)

ΦΩΝΗΤΙΚΗ ΚΑΘΟΔΗΓΗΣΗ ΚΑΤΑ ΤΗΝ ΚΑΘΟΔΗΓΗΣΗ ΔΙΑΔΡΟΜΗΣ

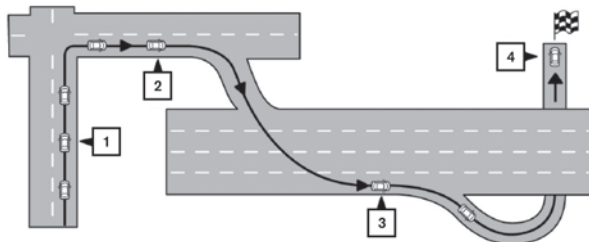

Όταν πλησιάζετε σε ένα σημείο καθοδήγησης (διασταύρωση ή γωνία), προορισμό κλπ κατά την καθοδήγηση διαδρομής, η φωνητική καθοδήγηση θα ανακοινώσει την απόσταση που απομένει και / ή την κατεύθυνση που πρέπει να στρίψετε.

Ακουμπήστε την ένδειξη κατεύθυνσης στην δεξιά πλευρά της οθόνης για να επαναληφθεί η φωνητική καθοδήγηση.

Παραδείγματα μηνυμάτων φωνητικής καθοδήγησης:

- 1) [In about 400 meters, right (or left) turn] (σε περίπου 400 μέτρα, ξεξιά (ή αριστερή) στροφή).
- 2) [In about 400 meters freeway entrance on your right onto (road number and direction).] [Freeway entrance on your right onto (road number and direction).]

[σε περίπου 400 μέτρα είσοδος σε αυτοκινητόδρομο στα δεξιά σας στο (αριθμός οδού και

κατεύθυνση)] [είσοδος αυτοκινητόδρομου στα δεξιά σας στο (αριθμός οδού και κατεύθυνση)]

- 3) [In about 1.6 kilometers, exit on your right] [Take the second exit on your right.]

[Σε περίπου 1.6 χιλιόμετρα, έξοδος στα δεξιά σου] [Πάρτε την δεύτερη έξοδο στα δεξιά σας].

- 4) [You have reached your destination. Ending route guidance].

[Έχετε φτάσει στον προορισμό σας. Τερματίζεται η φωνητική καθοδήγηση]

ΟΘΟΝΗ ΠΛΟΗΓΗΣΗΣ

Διατίθενται διάφορες μέθοδοι για να ορίσετε τον προορισμό σας.

ΒΑΣΙΚΗ ΛΕΙΤΟΥΡΓΙΑ

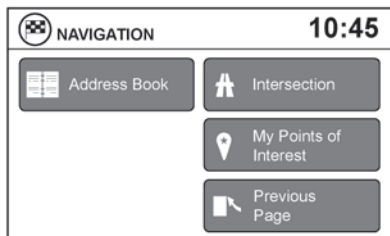
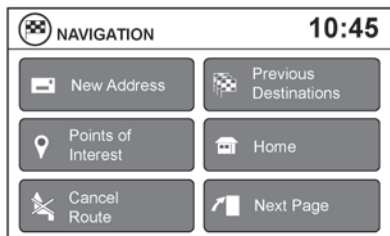

- 1) Πατήστε το κουμπί <NAV>.
- 2) Επιλέξτε την κατάλληλη μέθοδο ορισμού προορισμού ακουμπώντας την οθόνη ή κάνοντας κύλιση με το κουμπί κύλισης.

ΔΙΑΘΕΣΙΜΑ ΣΤΟΙΧΕΙΑ ΡΥΘΜΙΣΗΣ ΠΛΟΗΓΗΣΗΣ

- [New Address] (Νέα Διεύθυνση): Ορίστε και / ή αποθηκεύστε την διεύθυνση ενός προορισμού. Υπάρχουν διαθέσιμες διάφορες μέθοδοι για να ορίσετε τον προορισμό σας.



«Ορισμός προορισμού» (σελ. 4-4)

- [Previous Destinations] (Προηγούμενοι Προορισμοί):

Αναζητεί έναν προορισμό από τους προηγούμενους προορισμούς στην μνήμη προορισμών. Αποθηκεύονται αυτόματα έως 50 προηγούμενοι προορισμοί. Εάν ο αριθμός των προηγούμενων προορισμών υπερβεί τους 50, θα αφαιρεθούν οι παλαιότεροι από την λίστα και θα προστεθούν οι νεότεροι. Για να διαγράψετε έναν προηγούμενο προορισμό με το χέρι, επιλέξτε τον προορισμό αυτό από την λίστα και μετά ακουμπήστε το κλειδί [Delete] (διαγραφή).

Ακουμπήστε το κλειδί [Save] (αποθήκευση) για να προσθέσετε έναν προηγούμενο προορισμό στο βιβλίο διευθύνσεων.



ΣΗΜΕΙΩΣΗ:

Δεν είναι δυνατό να ανακτήσετε τους προηγούμενους προορισμούς που έχουν διαγραφεί.

- [Points of Interest] (σημεία ενδιαφέροντος): Το σύστημα διαθέτει μία βάση δεδομένων σημείων όπως είναι τα εστιατόρια, ξενοδοχεία,

τράπεζες και άλλα προκειμένου να βοηθήσει στην πλοήγησή σας. Αυτά τα σημεία ενδιαφέροντος μπορούν να οριστούν ως προορισμοί και το σύστημα μπορεί να υπολογίσει μία διαδρομή.

- [Home] (σπίτι): Μπορείτε να ορίσετε την διεύθυνση του σπιτιού σας ως προορισμό. Εάν ορίσετε την θέση του σπιτιού σας, η καθοδήγηση διαδρομής στην θέση του σπιτιού σας θα υπολογιστεί αυτόματα.
- [Route List] (λίστα διαδρομής): Ακουμπήστε το [Route List] για να εμφανίσετε μία λίστα όλων των στροφών στην ενεργή διαδρομή. Ακουμπήστε μία εισαγωγή για να δείτε πιο λεπτομερείς πληροφορίες για αυτή.
- [Cancel Route] (ακύρωση διαδρομής): Ακουμπήστε το [Cancel Route] για να ακυρώσετε την καθοδήγηση διαδρομής.



ΣΗΜΕΙΩΣΗ:

Δεν μπορεί να λειτουργήσει το [Cancel Route] (ακύρωση διαδρομής), εάν δεν είναι ενεργή μία καθοδήγηση διαδρομής.

- [Address Book] (βιβλίο διευθύνσεων): Ακουμπήστε το [Address Book] για να έχετε πρόσβαση στις αποθηκευμένες διευθύνσεις.
- [Intersection] (διασταύρωση): Επιλέξτε το [Intersection] για να ορίσετε την διασταύρωση δύο δρόμων ως προορισμό.
- [My Points of Interest] (τα δικά μου σημεία ενδιαφέροντος):

ΟΡΙΣΜΟΣ ΠΡΟΟΡΙΣΜΟΥ

Τα [Δικά μου Σημεία Ενδιαφέροντος] είναι τοποθεσίες που έχουν εισαχθεί στο σύστημα μέσω της θύρας USB του αυτοκινήτου.





 «Ορισμός προορισμού από τα Σημεία Ενδιαφέροντος» (σελ. 4-5)

Πατήστε το κουμπί **<NAV>**.

Εμφανίζονται οι μέθοδοι για να ορίσετε έναν προορισμό. Εάν είναι ενεργή η καθοδήγηση διαδρομής και θέλετε να προσθέσετε ένα σημείο πορείας, εισάγετε πρώτα ένα νέο προορισμό χρησιμοποιώντας τις συνηθισμένες μεθόδους και μετά θα σας ζητηθεί να επιλέξετε ανάμεσα στο [Use as new destination] (χρήση ως νέος προορισμός) και [Add as Waypoint] (προσθήκη ως σημείο πορείας).

Επιλέξτε [Add as Waypoint] (προσθήκη ως σημείο πορείας).

ΔΙΑΘΕΣΙΜΕΣ ΜΕΘΟΔΟΙ ΟΡΙΣΜΟΥ ΠΡΟΟΡΙΣΜΟΥ

- [New Address] (νέα διεύθυνση)
 «Ορισμός προορισμού από νέο ή από διεύθυνση οδού» (σελ. 4-4)
- [Points of Interest] (σημεία ενδιαφέροντος)
 «Ορισμός προορισμού από τα Σημεία Ενδιαφέροντος» (σελ. 4-5)
- [My Points of Interest]
 «Τα δικά μου Σημεία Ενδιαφέροντος / Σημεία Ενδιαφέροντος καθορισμένα από τον χρήστη (POIs)» (σελ. 4-8)
- [Address Book] (βιβλίο διευθύνσεων)
 «Ορισμός προορισμού από το Βιβλίο Διευθύνσεων» (σελ. 4-10)
- [Intersection] (διασταύρωση)
 «Ορισμός μιας διασταύρωσης ως προορισμού» (σελ. 4-11)

ΟΡΙΣΜΟΣ ΠΡΟΟΡΙΣΜΟΥ ΑΠΟ ΝΕΟ Ή ΑΠΟ ΔΙΕΥΘΥΝΣΗ ΟΔΟΥ

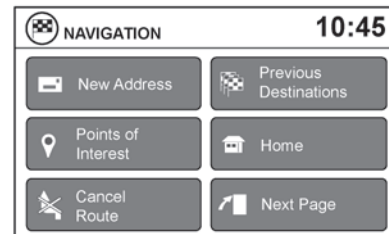

- 1) Πατήστε το κουμπί **<NAV>**.
- 2) Ακουμπήστε [New Address] (νέα διεύθυνση).

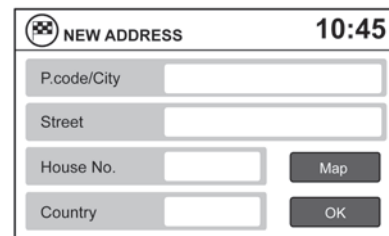

- 3) Ακουμπήστε [Country] (χώρα) για να εισάγετε ή να αλλάξετε την χώρα, εάν η χώρα που θέλετε δεν εμφανίζεται αυτόματα.
- 4) Χρησιμοποιήστε το πληκτρολόγιο για να εισάγετε το όνομα της χώρας ή να επιλέξετε μία χώρα από την λίστα.
 «Πώς να εισάγετε χαρακτήρες» (σελ. 2-4)
Το πληκτρολόγιο έχει μία ρύθμιση έξυπνης ορ-

θογραφίας η οποία εξαιρεί τους μη υπαρκτούς συνδυασμούς. Οποιαδήποτε στιγμή ακουμπήστε το κλειδί [List] (λίστα) για να εμφανιστεί μία λίστα με τα πιθανά ονόματα με βάση τα γράμματα που έχετε ήδη εισάγει. Όταν ο αριθμός των συνδυασμών μειώνεται σε έξι ή λιγότερους, θα εμφανιστεί αυτόματα μία λίστα. Επιλέξτε μία χώρα από την λίστα.

- 5) Ακουμπήστε [PCode/City] (ταχ. Κωδικός / Πόλη)

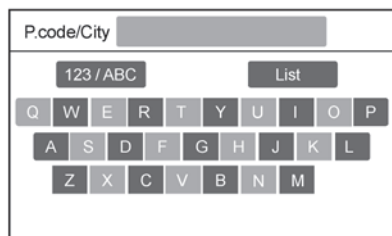

- 6) Χρησιμοποιήστε το πληκτρολόγιο για να εισάγετε το όνομα της πόλης. Το πληκτρολόγιο έχει μία ρύθμιση έξυπνης ορθογραφίας η οποία εξαιρεί τους μη υπαρκτούς συνδυασμούς. Ακουμπήστε [List] (λίστα) για να εμφανιστεί μία λίστα των πιθανών συνδυασμών.
- 7) Ακουμπήστε [Street] (οδός).
- 8) Εισάγετε το όνομα του δρόμου. Η οθόνη εμφανίζει το πληκτρολόγιο αφής.

Το πληκτρολόγιο έχει μία ρύθμιση έξυπνης ορθογραφίας η οποία εξαιρεί τους μη υπαρκτούς

συνδυασμούς. Ακουμπήστε [List] (λίστα) για να εμφανιστεί μία λίστα των πιθανών συνδυασμών.

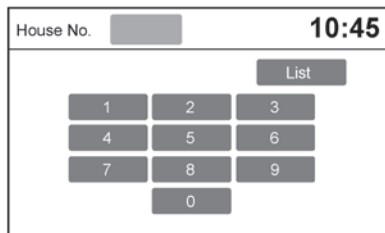

- 9) Εάν είναι γνωστός ο αριθμός της οδού και είναι διαθέσιμη η επιλογή στην οθόνη, ακουμπήστε [House No.] (αριθμός οδού).
- 10) Εισάγετε τον αριθμό οδού. Η οθόνη εμφανίζει το πληκτρολόγιο αφής.



ΣΗΜΕΙΩΣΗ:

Εάν επιλέξετε [Skip] (παράλειψη), επιλέγεται από το σύστημα η παρούσα τοποθεσία και θα έχετε μία ευκαιρία να αλλάξετε αυτή την θέση όταν εμφανιστεί ο χάρτης. Δείτε το βήμα 11 για περισσότερες οδηγίες για την αλλαγή της καθορισμένης θέσης.

- 11) Ακουμπήστε [OK] για να υπολογιστεί η διαδρομή και να αρχίσει η καθοδήγηση. Ή ακουμπήστε [Map] (χάρτης) για να δείτε την θέση επάνω στον χάρτη.

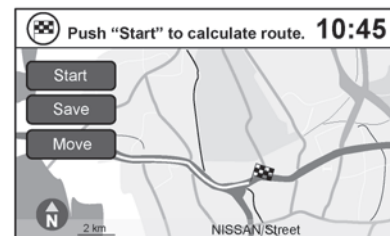

- 12) Εάν επιλεγεί [Map] (χάρτης) είναι δυνατό να αλλάξετε τον προορισμό επάνω στον χάρτη:

- Ακουμπήστε [Move] (μετακίνηση) για να εμφανιστεί μία οθόνη χάρτη που σας επιτρέπει να επιλέξετε μία νέα θέση για τον προορισμό. Ακουμπήστε [Start] (εκκίνηση) όταν ολοκληρώσετε.

- Ακουμπήστε [Save] (αποθήκευση) για να διατηρήσετε την θέση στο βιβλίο διευθύνσεων.



«Ορισμός προορισμού από το βιβλίο διευθύνσεων» (σελ. 4-10)

- Ακουμπήστε [Start] (εκκίνηση) για να υπολογιστεί η διαδρομή και να αρχίσει η καθοδήγηση.

ΟΡΙΣΜΟΣ ΠΡΟΟΡΙΣΜΟΥ ΑΠΟ ΤΑ ΣΗΜΕΙΑ ΕΝΔΙΑΦΕΡΟΝΤΟΣ

Για να σας βοηθήσει στην πλοήγησή σας, το σύστημα διαθέτει μία βάση δεδομένων με σημεία ενδιαφέροντος όπως εστιατόρια, ξενοδοχεία, τράπεζες και άλλα. Αυτά τα σημεία ενδιαφέροντος μπορούν να οριστούν ως προορισμοί και το σύστημα μπορεί μετά να υπολογίσει μία διαδρομή.

 «Τα δικά μου Σημεία Ενδιαφέροντος / Σημεία Ενδιαφέροντος καθορισμένα από τον χρήστη» (σελ. 4-8)

ΑΝΑΖΗΤΗΣΗ ΚΟΝΤΙΝΩΝ ΣΗΜΕΙΩΝ ΕΝΔΙΑΦΕΡΟΝΤΟΣ

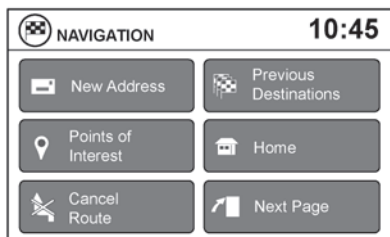

Αν και διατίθεται μία ευρεία ποικιλία από σημεία για τα οποία μπορεί να γίνει αναζήτηση στο σύστημα, υπάρχουν διαθέσιμα κουμπιά συντόμευσης για θέσεις στάθμευσης και σταθμούς εξυπηρέτησης.

- 1) Πατήστε το κουμπί <NAV>.
- 2) Ακουμπήστε [Points of Interest] (σημεία ενδιαφέροντος).

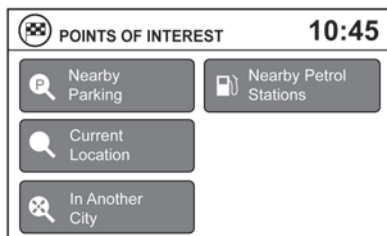

- 3) Ακουμπήστε [Nearby Parking] (κοντινές θέσεις στάθμευσης) ή [Nearby Petrol Stations] (κοντινά βενζινάδικα).
- 4) Το σύστημα αναζητεί προορισμούς μέσα σε 80 χλμ από την παρούσα θέση.

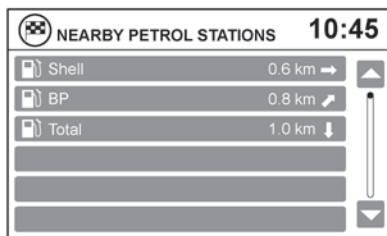

- 5) Οι τοποθεσίες εμφανίζονται με βάση την απόσταση σε ευθεία γραμμή από την θέση που βρίσκεστε. Το βέλος στα δεξιά δείχνει την κατεύθυνση του προορισμού. Ακουμπήστε τον προορισμό που θέλετε από την λίστα.

ΣΗΜΕΙΩΣΗ:

Όταν κάνετε αναζήτηση με αυτή την μέθοδο θα εμφανιστούν έως το πολύ 200 προορισμοί.

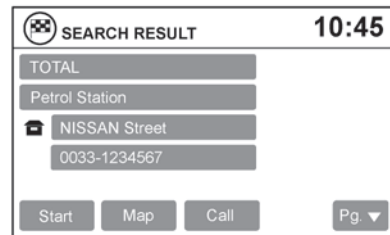

- 6) Παρέχεται μία λεπτομερής περιγραφή του προορισμού.
 - Πατήστε το κουμπί επιστροφής <BACK> για να πάτε πίσω και να επιλέξετε έναν άλλο προορισμό.
 - Ακουμπήστε [Call] (κλήση) για να κάνετε κλήση στον προορισμό (εάν υπάρχει διαθέσιμος ο αριθμός τηλεφώνου), χρησιμοποιώντας στο Σύστημα Τηλεφώνου Bluetooth® Hands Free. Για περισσότερες πληροφορίες για το Σύστημα Τηλεφώνου Bluetooth® Hands Free δείτε το Βιβλίο Οδηγίων Χρήσης του αυτοκινήτου.
 - Ακουμπήστε [Map] (χάρτης) για να εμφανιστεί ένας χάρτης του προορισμού.
 - Ακουμπήστε [Start] (εκκίνηση) για να υπολογιστεί η διαδρομή έως τον προορισμό.

ΑΝΑΖΗΤΗΣΗ ΣΗΜΕΙΩΝ ΕΝΔΙΑΦΕΡΟΝΤΟΣ ΚΟΝΤΑ ΣΤΗΝ ΠΑΡΟΥΣΑ ΘΕΣΗ

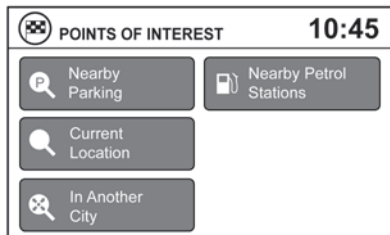

- 1) Πατήστε το κουμπί **<NAV>**.
- 2) Ακουμπήστε [Points of Interest] (σημεία ενδιαφέροντος).
- 3) Ακουμπήστε [Current Location] (παρούσα θέση).
- 4) Ακουμπήστε [By Category] (κατά κατηγορία) ή [By Name] (κατά όνομα).
- 5) Οι προορισμοί εμφανίζονται με βάση την απόσταση από την επιλεγμένη θέση. Το βέλος δεξιά δείχνει την κατεύθυνση του προορισμού. Η απόσταση εμφανίζεται ως απόσταση σε ευθεία γραμμή.

Εάν επιλέξετε [By Name] (κατά όνομα) μπορείτε να κάνετε αναζήτηση τοποθεσιών χρησιμοποιώντας ένα συγκεκριμένο όνομα. Εμφανίζεται το πληκτρολόγιο αφής.



«Πώς να εισάγετε χαρακτήρες» (σελίδα 2-4)

Εάν επιλέξετε [By Category] (κατά κατηγορία), μπορείτε να κάνετε εμφάνιση προορισμών από μία ποικιλία κατηγοριών και υποκατηγοριών, συμπεριλαμβανομένων των εξής:

- Αυτοκίνητο
- Τράπεζες και Επιχειρήσεις
- Επείγοντα
- Ξενοδοχεία / Μοτέλ
- Βιομηχανική Ζώνη
- Ψυχαγωγία
- Δημόσια Μέρη
- Εστιατόρια
- Αγορές
- Κέντρο Πόλης
- Ταξίδια

- 6) Ακουμπήστε τον προορισμό που θέλετε από την λίστα.

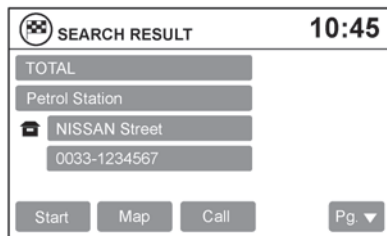

- 7) Παρέχεται μία λεπτομερής περιγραφή του προορισμού.



ΣΗΜΕΙΩΣΗ:

- Όταν κάνετε αναζήτηση [By Category] (κατά κατηγορία), το σύστημα θα αναζητήσει έως και 200 σημεία που ταιριάζουν μέσα σε 80 χλμ από την παρούσα θέση.
- Όταν κάνετε αναζήτηση [By Name] (κατά όνομα), το σύστημα θα αναζητήσει έως και 30 σημεία που ταιριάζουν μέσα σε 80 χλμ από την παρούσα θέση.
- Εάν ο προορισμός δεν βρεθεί μέσα σε ακτίνα αναζήτησης 80 χλμ, μπορείτε να κάνετε αναζήτηση για τοποθεσίες γύρω από το όνομα μιας συγκεκριμένης πόλης.
- Πατήστε το κουμπί επιστροφής **< ↶ BACK >** για να πάτε πίσω και να επιλέξετε έναν άλλο προορισμό.
- Ακουμπήστε [Call] (κλήση) για να κάνετε κλήση στον προορισμό (εάν υπάρχει διαθέσιμος ο αριθμός τηλεφώνου), χρησιμοποιώντας στο Σύστημα Τηλεφώνου Bluetooth® Hands Free. Για περισσότερες πληροφορίες για το Σύστημα Τηλεφώνου Bluetooth® Hands Free δείτε το Βιβλίο Οδηγιών Χρήσης του αυτοκινήτου.
- Ακουμπήστε [Map] (χάρτης) για να εμφανιστεί ένας χάρτης του προορισμού.
- Ακουμπήστε [Start] (εκκίνηση) για να υπολογιστεί η διαδρομή έως τον προορισμό.

ΑΝΑΖΗΤΗΣΗ ΣΗΜΕΙΟΥ ΕΝΔΙΑΦΕΡΟΝΤΟΣ ΣΕ ΑΛΛΗ ΠΟΛΗ

- 1) Πατήστε το κουμπί **<NAV>**.
- 2) Ακουμπήστε [Points of Interest] (σημεία ενδιαφέ-

ροντος).

- 3) Ακουμπήστε [In Another City] (σε άλλη πόλη).
- 4) Εάν είναι απαραίτητο, ακουμπήστε [Country] (χώρα). Εάν η παρούσα χώρα ή περιοχή είναι σωστή, προχωρήστε στο βήμα 7.
- 5) Πληκτρολογήστε το όνομα της σωστής χώρας ή περιοχής στο πληκτρολόγιο ή επιλέξτε από την λίστα (εάν παρέχεται).
- 6) Ακουμπήστε [PCode/City] (ταχ. Κώδικας / Πόλη) ή [City] (πόλη).
- 7) Εισάγετε το όνομα της πόλης. Η οθόνη εμφανίζει το πληκτρολόγιο αφής.



«Πώς να εισάγετε χαρακτήρες» (σελ. 2-4)

Το πληκτρολόγιο έχει μία ρύθμιση έξυπνης ορθογραφίας η οποία εξαιρεί τους μη υπαρκτούς συνδυασμούς. Ακουμπήστε το κλειδί [List] (λίστα) για να εμφανιστεί μία λίστα με τους πιθανούς συνδυασμούς.

- 8) Ακουμπήστε [By Name] (κατά όνομα) ή [By Category] (κατά κατηγορία).
- 9) Εάν επιλέξετε [By Category] (κατά κατηγορία), μπορείτε να κάνετε εμφάνιση προορισμών από μία ποικιλία κατηγοριών και υποκατηγοριών. Εάν επιλέξετε [By Name] (κατά όνομα) μπορείτε να κάνετε αναζήτηση τοποθεσιών χρησιμοποιώντας ένα συγκεκριμένο όνομα. Εμφανίζεται το πληκτρολόγιο αφής.
- 10) Οι προορισμοί εμφανίζονται με βάση την απόσταση από την επιλεγμένη θέση. Το βέλος δεξιά

δείχνει την κατεύθυνση του προορισμού. Η απόσταση εμφανίζεται ως απόσταση σε ευθεία γραμμή.

- 11) Ακουμπήστε τον προορισμό που θέλετε από την λίστα.
- 12) Παρέχεται μία λεπτομερής περιγραφή του προορισμού.



ΣΗΜΕΙΩΣΗ:

- Όταν κάνετε αναζήτηση [By Category] (κατά κατηγορία), το σύστημα θα αναζητήσει έως και 200 σημεία που ταιριάζουν μέσα σε 80 χλμ από την παρούσα θέση.
- Όταν κάνετε αναζήτηση [By Name] (κατά όνομα), το σύστημα θα αναζητήσει έως και 30 σημεία που ταιριάζουν μέσα σε 80 χλμ από την παρούσα θέση.
- Πατήστε το κουμπί επιστροφής <  BACK > για να πάτε πίσω και να επιλέξετε έναν άλλο προορισμό.
- Ακουμπήστε [Call] (κλήση) για να κάνετε κλήση στον προορισμό (εάν υπάρχει διαθέσιμος ο αριθμός τηλεφώνου), χρησιμοποιώντας στο Σύστημα Τηλεφώνου Bluetooth® Hands Free. Για περισσότερες πληροφορίες για το Σύστημα Τηλεφώνου Bluetooth® Hands Free δείτε το Βιβλίο Οδηγιών Χρήσης του αυτοκινήτου.
- Ακουμπήστε [Map] (χάρτης) για να εμφανιστεί ένας χάρτης του προορισμού.
- Ακουμπήστε [Start] (εκκίνηση) για να υπολογιστεί η διαδρομή έως τον προορισμό.

ΤΑ ΔΙΚΑ ΜΟΥ ΣΗΜΕΙΑ ΕΝΔΙΑΦΕΡΟΝΤΟΣ / ΣΗΜΕΙΑ ΕΝΔΙΑΦΕΡΟΝΤΟΣ ΚΑΘΟΡΙΣΜΕΝΑ ΑΠΟ ΤΟΝ ΧΡΗΣΤΗ

Ένα σημείο ενδιαφέροντος στην βάση δεδομένων των Δικών μου Σημείων Ενδιαφέροντος είναι μία συγκεκριμένη τοποθεσία ενδιαφέροντος όπως για παράδειγμα ένα συνεργείο ή μία τράπεζα. Τα Σημεία Ενδιαφέροντος αποτελούνται από μία τιμή γεωγραφικού μήκους, μία τιμή γεωγραφικού πλάτους και ένα όνομα.

Μπορούν να προστεθούν επιπλέον σημεία ενδιαφέροντος στο σύστημα χρησιμοποιώντας την θύρα USB. Για περισσότερες πληροφορίες για την χρήση της θύρας USB δείτε το Βιβλίο Οδηγιών Χρήσης του αυτοκινήτου.

Τα σημεία ενδιαφέροντος μπορούν να οριστούν ως ένας προορισμός ή να ρυθμιστούν να ενεργοποιούν προειδοποιήσεις σημείων ενδιαφέροντος (POI) που θα εμφανίζουν ένα μήνυμα όταν το αυτοκίνητο πλησιάζει συγκεκριμένες περιοχές όπως προειδοποιήσεις για επικίνδυνα σημεία.



ΣΗΜΕΙΩΣΗ:

- Απαιτείται μονάδα USB για να αποθηκεύσετε τα δεδομένα των καθορισμένων από τον χρήστη σημείων ενδιαφέροντος. Τα δεδομένα των καθορισμένων από τον χρήστη σημείων ενδιαφέροντος δεν μπορούν να αποθηκευτούν στην κάρτα SD που περιέχει τα δεδομένα πλοήγησης.
- Τα καθορισμένα από τον χρήστη σημεία ενδιαφέροντος δεν εμφανίζονται στην αναπαράσταση του χάρτη.

- Το σύστημα αναγνωρίζει τα δεδομένα των καθορισμένων από τον χρήστη σημείων ενδιαφέροντος και ζητάει από τον χρήστη μέσω μηνύματος εάν τα δεδομένα πρέπει να μεταφερθούν στο σύστημα.
- Εάν επιβεβαιώσετε την μεταφορά, τα διαθέσιμα σημεία ενδιαφέροντος του χρήστη που είναι στην εσωτερική μνήμη του συστήματος θα διαγραφούν και θα μεταφερθούν τα νέα από την μονάδα αποθήκευσης USB στην εσωτερική μνήμη του συστήματος.
- Η πρόοδος της μεταφοράς εμφανίζεται από την μπάρα προόδου. Όταν η μεταφορά έχει ολοκληρωθεί, ο χρήστης ενημερώνεται ότι μπορεί πλέον να αφαιρέσει την μονάδα αποθήκευσης USB.

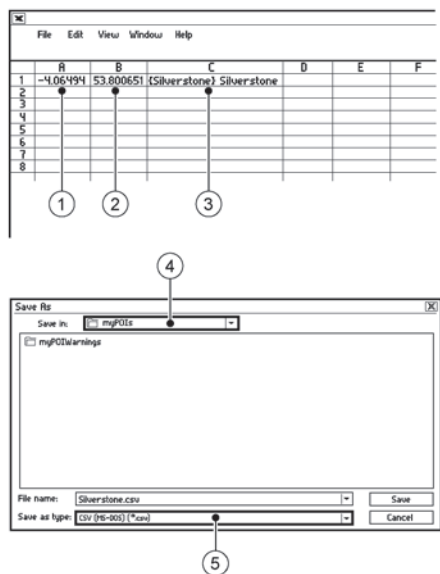

Δημιουργία σημείων ενδιαφέροντος από τον χρήστη

- 1) Γεωγραφικό μήκος
- 2) Γεωγραφικό πλάτος
- 3) Όνομα
- 4) Θέση / Φάκελος για αποθήκευση
- 5) Όνομα αρχείου

Τα δεδομένα του σημείου ενδιαφέροντος μπορούν να αποκτηθούν από το Internet ή να δημιουργηθούν σε έναν απλό κειμενογράφο σε μορφή αρχείου CSV.

Υπάρχουν δύο είδη δεδομένων σημείου ενδιαφέροντος που υποστηρίζονται από το σύστημα:

- Σημεία Ενδιαφέροντος Χρήστη – σημεία ενδιαφέροντος που καθορίζονται από τον χρήστη τα οποία μπορούν αργότερα να καθοριστούν ως προορισμός και βρίσκονται με την χρήση καθοδηγήσης διαδρομής.
- Προειδοποιήσεις Σημείων Ενδιαφέροντος – περιοχές που παρέχονται από τον χρήστη όπως σημεία κινδύνου που εμφανίζει το σύστημα σε παράθυρο όταν το αυτοκίνητο πλησιάζει την καθορισμένη περιοχή.

Για να δημιουργήσετε τα δικά σας Σημεία Ενδιαφέροντος Χρήστη, κάντε την παρακάτω διαδικασία:

- 1) Συνδέστε ένα μέσο αποθήκευσης USB στον υπολογιστή σας.
- 2) Χρησιμοποιήστε το στάνταρ πρόγραμμα για να δημιουργήσετε μία λίστα σημείων ενδιαφέροντος. Βεβαιωθείτε ότι το πρόγραμμα μπορεί να υποστηρίξει μορφή αρχείου CSV.
- 3) Στην πρώτη στήλη, εισάγετε την τιμή γεωγραφικού πλάτους της θέσης του σημείου ενδιαφέροντος.
- 4) Στην δεύτερη στήλη, εισάγετε την τιμή γεωγραφικού μήκους της θέσης του σημείου ενδιαφέροντος.
- 5) Στην τρίτη στήλη εισάγετε το όνομα του σημείου ενδιαφέροντος. Οι πληροφορίες που θα εισάγετε στην τέταρτη στήλη, όπως διεύθυνση ή

αριθμό τηλεφώνου θα αναφέρονται στο όνομα του σημείου ενδιαφέροντος.

- Εάν είναι απαραίτητο προσθέστε περισσότερες σειρές.
- Αποθηκεύστε το αρχείο με επέκταση .csv (για παράδειγμα Myplacesfile.csv).

! ΣΗΜΕΙΩΣΗ:

Το όνομα του αρχείου .CSV θα χρησιμοποιηθεί για να δημιουργηθεί η κατηγορία My Points of Interest (τα δικά μου σημεία ενδιαφέροντος) στο σύστημα. Για να δημιουργήσετε άλλες κατηγορίες My Points of Interest (τα δικά μου σημεία ενδιαφέροντος) δημιουργήστε ξεχωριστά αρχεία .CSV με διαφορετικά ονόματα.

Βεβαιωθείτε ότι επιλέξατε την μονάδα αποθήκευσης USB ως θέση αποθήκευσης, χρησιμοποιώντας το ακριβές όνομα του φακέλου /myPOIs για τα σημεία ενδιαφέροντος του χρήστη ή /myPOIs/myPOIwarnings για τις προειδοποιήσεις των σημείων ενδιαφέροντος. Για παράδειγμα, εάν ο βασικός φάκελος της μονάδας αποθήκευσης αναπαριστάται από το f:/, αποθηκεύστε το αρχείο στον φάκελο f:/myPOIs για τα σημεία ενδιαφέροντος χρήστη ή το αρχείο f:/myPOIs/myPOIwarnings για τις προειδοποιήσεις σημείων ενδιαφέροντος.

- Συνδέστε την μονάδα αποθήκευσης USB στην θύρα USB του αυτοκινήτου.

Για περισσότερες πληροφορίες για την θύρα USB δείτε το Βιβλίο Οδηγιών Χρήσης του αυτοκινήτου σας.

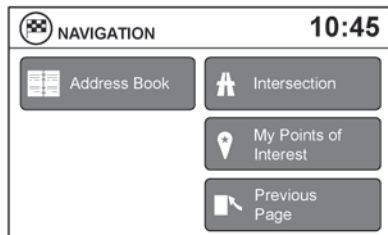

Προσθήκη σημείων ενδιαφέροντος καθορισμένων από τον χρήστη

Για να προσθέσετε τα δικά σας σημεία ενδιαφέροντος χρήστη στο σύστημα, ακολουθήστε την παρακάτω διαδικασία:

- 1) Πατήστε το κουμπί <NAV>.
- 2) Ακουμπήστε [Next Page] (επόμενη σελίδα).
- 3) Ακουμπήστε [My Points of Interest] (τα δικά μου σημεία ενδιαφέροντος).
- 4) Εάν έχει συνδεθεί μονάδα αποθήκευσης USB με τα νέα δεδομένα Σημείων Ενδιαφέροντος Χρήστη, το σύστημα θα σας ζητήσει αυτόματα εάν θέλετε να μεταφέρετε τα δεδομένα σημείων ενδιαφέροντος. Ακουμπήστε [Download] (μεταφορά) για να αρχίσει η μεταφορά ή [Cancel] (ακύρωση) για να ακυρώσετε την διαδικασία.

! ΣΗΜΕΙΩΣΗ:

Τα νέα δεδομένα σημείων ενδιαφέροντος θα γραφτούν πάνω στα δεδομένα σημείων ενδιαφέροντος που βρίσκονται ήδη στην εσωτερική μνήμη.

5) Τα δεδομένα σημείων ενδιαφέροντος στην μονάδα αποθήκευσης USB θα μεταφερθούν στο αυτοκίνητο.

Μόλις η διαδικασία μεταφοράς έχει ολοκληρωθεί, τα διαθέσιμα σημεία ενδιαφέροντος θα εμφανιστούν σε μία λίστα στην οθόνη.

! ΣΗΜΕΙΩΣΗ:

Το μέγιστο 8MB δεδομένων σημείων ενδιαφέροντος μπορούν να προστεθούν στο σύστημα.

- 6) Ακουμπήστε το όνομα του σημείου ενδιαφέροντος στην λίστα για να το ορίσετε ως προορισμό.
- 7) Ακουμπήστε [Start] (έναρξη) για να υπολογίσετε την διαδρομή.

Ένα σημείο ενδιαφέροντος χρήστη στην βάση δεδομένων των Σημείων Ενδιαφέροντος Χρήστη μπορεί επίσης να οριστεί ως προορισμός ακολουθώντας την παρακάτω διαδικασία:

- 1) Πατήστε το κουμπί <NAV>.
- 2) Ακουμπήστε [Next Page] (επόμενη σελίδα).
- 3) Ακουμπήστε [My Points of Interest] (τα δικά μου σημεία ενδιαφέροντος).
- 4) Ακουμπήστε το όνομα του Σημείου Ενδιαφέροντος Χρήστη για να ορίσετε αυτή την εισαγωγή ως προορισμό.

ΟΡΙΣΜΟΣ ΠΡΟΟΡΙΣΜΟΥ ΑΠΟ ΤΟ ΒΙΒΛΙΟ ΔΙΕΥΘΥΝΣΕΩΝ

Η επιλογή αυτή σας επιτρέπει να ορίσετε και να αποθηκεύσετε τον προορισμό στο βιβλίο διευθύνσεων και να χρησιμοποιήσετε τους αποθηκευμένους προορισμούς για να υπολογίσετε μία διαδρομή.

ΠΡΟΣΘΗΚΗ ΝΕΑΣ ΚΑΤΑΧΩΡΙΣΗΣ ΣΤΟ ΒΙΒΛΙΟ ΔΙΕΥΘΥΝΣΕΩΝ

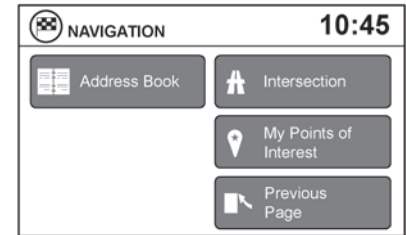

- 1) Πατήστε το κουμπί <NAV>.
- 2) Ακουμπήστε [Next Page] (επόμενη σελίδα).
- 3) Ακουμπήστε [Address Book] (βιβλίο διευθύνσεων).
- 4) Ακουμπήστε [Add New Entry] (προσθήκη νέας εισαγωγής).

Εμφανίζονται τέσσερις δυνατότητες:



Μπορούν να αποθηκευτούν έως 50 διευθύνσεις στο βιβλίο. Εάν ο αριθμός των εισαγωγών διευθύνσεων υπερβαίνει τις 50, θα πρέπει να διαγράψετε μία πριν μπορέσετε να προσθέσετε μία νέα.



Διαγραφή των σημείων ενδιαφέροντος χρήστη

Κάντε την ακόλουθη διαδικασία για να διαγράψετε τα σημεία ενδιαφέροντος χρήστη που είναι αποθηκευμένα στην μνήμη MyPOIs:

- 1) Πατήστε το κουμπί <SETUP> (ρύθμιση).
- 2) Ακουμπήστε [Navigation] (πλοήγηση).
- 3) Ακουμπήστε [MyPOI Settings] (ρυθμίσεις σημείων ενδιαφέροντος χρήστη).
- 4) Ακουμπήστε [Remove MyPOI From System] (αφαίρεση από το σύστημα σημείων ενδιαφέροντος χρήστη).
- 5) Εμφανίζεται ένα μήνυμα για να επιβεβαιώσει ότι θέλετε να διαγράψετε όλα τα σημεία ενδιαφέροντος χρήστη από το σύστημα. Ακουμπήστε [Yes] (ναι) για να διαγράψετε τα Σημεία Ενδιαφέροντος Χρήστη ή [No] (όχι) για να ακυρώσετε.

Άλλες διαθέσιμες επιλογές στην οθόνη [MyPOI Settings]:

- [POI Warning] (προειδοποίηση σημείων ενδιαφέροντος)
Επιλέξτε για να ρυθμίσετε πως θα παρέχονται οι προειδοποιήσεις όταν πλησιάζετε έναν προορισμό που έχει καθοριστεί στα Σημεία Ενδιαφέροντος Χρήστη. Επιλέξτε [OFF] για να απενεργοποιήσετε την προειδοποίηση. Επιλέξτε [ON] για να ενεργοποιήσετε την προειδοποίηση στην οθόνη. Επιλέξτε [ON & Beep] για να εμφανιστεί η προειδοποίηση στην οθόνη και να ακουστεί και ήχος.
- [MyPOI Warning Distance] (προειδοποίηση απόστασης από τα σημεία ενδιαφέροντος χρήστη)
Επιλέξτε για να διαλέξετε από την διαθέσιμη λίστα μία απόσταση από το σημείο ενδιαφέροντος χρήστη στην οποία θα ενεργοποιείται η προειδοποίηση.

 «Ορισμός μιας καταχώρισης του Βιβλίου Διευθύνσεων ως προορισμού»

- [New Address] (νέα διεύθυνση)

Η επιλογή αυτή σας επιτρέπει να αποθηκεύσετε μία νέα εισαγωγή επιλέγοντας την διεύθυνση.

 «Ορισμός ενός προορισμού από νέο ή από διεύθυνση οδού» (σελίδα 4-4)

- [From Previous Destinations] (από προηγούμενους προορισμούς)

Η επιλογή αυτή σας επιτρέπει να αποθηκεύσετε έναν προορισμό στο βιβλίο διευθύνσεων από μία θέση που είχε αποθηκευτεί στην μνήμη ως προηγούμενος προορισμός.

Ακουμπήστε τον προορισμό που θα θέλατε να αποθηκεύσετε στο βιβλίο διευθύνσεων.

Το πληκτρολόγιο αφής σας δίνει την επιλογή να αλλάξετε το όνομα του προορισμού που επιλέγετε. Ακουμπήστε [OK]. Το σύστημα επιβεβαιώνει την εισαγωγή και την προσθέτει στο βιβλίο διευθύνσεων.

- [Current Destination] (παρόν προορισμός)

Η επιλογή αυτή σας επιτρέπει να ορίσετε τον παρόντα επιλεγμένο προορισμό στο βιβλίο διευθύνσεων όταν η διαδρομή είναι ενεργή. Η επιλογή αυτή είναι διαθέσιμη μόνο όταν η διαδρομή είναι ενεργή.

Ακουμπήστε [Current Destination] (παρόν προορισμός).

Το πληκτρολόγιο αφής σας δίνει την επιλογή να αλλάξετε το όνομα του προορισμού.

Ακουμπήστε [OK]. Το σύστημα επιβεβαιώνει την εισαγωγή και την προσθέτει στο βιβλίο διευθύνσεων.

- [Current Position] (παρούσα θέση)

Η επιλογή αυτή σας επιτρέπει να ορίσετε την παρούσα θέση ως προορισμό στο βιβλίο διευθύνσεων.

Ακουμπήστε [Current Position] (παρούσα θέση).

Το πληκτρολόγιο αφής σας δίνει την επιλογή να αλλάξετε το όνομα του προορισμού.

Ακουμπήστε [OK]. Το σύστημα επιβεβαιώνει την εισαγωγή και την προσθέτει στο βιβλίο διευθύνσεων.

ΟΡΙΣΜΟΣ ΜΙΑΣ ΚΑΤΑΧΩΡΙΣΗΣ ΤΟΥ ΒΙΒΛΙΟΥ ΔΙΕΥΘΥΝΣΕΩΝ ΩΣ ΠΡΟΟΡΙΣΜΟΥ

Αντί να ακουμπήσετε [Add New Entry] (προσθήκη νέας εισαγωγής), μπορείτε να ακουμπήσετε οποιαδήποτε διεύθυνση είχε αποθηκευτεί προηγουμένως.

Εμφανίζεται η λεπτομερής περιγραφή της επαφής. Εάν δεν διατίθενται πληροφορίες για τον προορισμό, θα εμφανιστούν οι συντεταγμένες.

Μπορείτε να αλλάξετε όνομα ή να διαγράψετε την εισαγωγή. Ακουμπήστε [OK] για να ορίσετε την εισαγωγή ως προορισμό.

Το σύστημα θα υπολογίσει την διαδρομή στην επιλεγμένη διεύθυνση.

ΟΡΙΣΜΟΣ ΜΙΑΣ ΔΙΑΣΤΑΥΡΩΣΗΣ ΩΣ ΠΡΟΟΡΙΣΜΟΥ

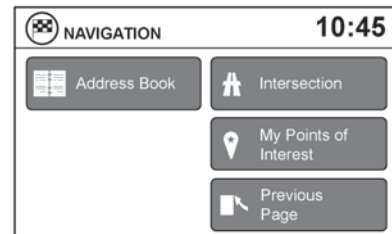

Μπορεί η διασταύρωση δύο οδών να οριστεί ως προορισμός. Για να ορίσετε την διασταύρωση ως προορισμό:

- 1) Πατήστε το κουμπί <NAV>.
- 2) Ακουμπήστε [Next Page] (επόμενη σελίδα).
- 3) Ακουμπήστε [Intersection] (διασταύρωση).
- 4) Ακουμπήστε [Country] (χώρα) εάν η χώρα ή η περιοχή που εμφανίζεται δεν είναι η σωστή. Εάν η επιλογή είναι σωστή, προχωρήστε στο βήμα 8. Η οθόνη εμφανίζει το πληκτρολόγιο αφής ή μία λίστα επιλογών.
- 5) Χρησιμοποιήστε το πληκτρολόγιο για να εισάγετε το όνομα της χώρας ή της περιοχής.

 «Πώς να εισάγετε χαρακτήρες» (σελ. 2-4)

Εάν εμφανίζεται μία λίστα, ακουμπήστε το όνομα της επιλογής στην οθόνη.

- 6) Ακουμπήστε [PCode/City] (ταχ. Κώδικας / Πόλη) ή [City] (πόλη).
- 7) Πατήστε [List] (λίστα) οποιαδήποτε στιγμή και

μία λίστα με τις πόλεις που απομένουν θα εμφανιστεί. Ακουμπήστε την πόλη που θέλετε.

8) Ακουμπήστε [Street] (οδός).

Η οθόνη εμφανίζει το πληκτρολόγιο αφής. Εισάγετε το όνομα της πρώτης οδού.

9) Ακουμπήστε το όνομα της οδού που θέλετε.

10) Θα εμφανιστεί μία λίστα των οδών των διασταυρώσεων εάν υπάρχουν έξι ή λιγότερες. Σε διαφορετική περίπτωση το πληκτρολόγιο αφής θα εμφανιστεί πάλι για να εισάγετε το όνομα της δεύτερης οδού της διασταύρωσης. Εισάγετε το όνομα της δεύτερης οδού.

11) Επιλέξτε την δεύτερη οδό της διασταύρωσης.

12) Ακουμπήστε [OK] για να υπολογιστεί η διαδρομή και να αρχίσει η καθοδήγηση στην διασταύρωση. Ακουμπήστε [Map] (χάρτης) για να δείτε την διασταύρωση στον χάρτη.

Εάν μία διαδρομή είναι ήδη ενεργή, το σύστημα θα σας ενημερώσει για να επιλέξετε εάν θα προσθέσετε την διασταύρωση ως σημείο πορείας στην παρούσα διαδρομή ή εάν θα την χρησιμοποιήσετε ως νέο τελικό προορισμό.

5 Ηχοσύστημα

Ηχοσύστημα	5-2
Προφυλάξεις για την λειτουργία του ηχοσυστήματος.....	5-2
iPod® Player (όπου υπάρχει)	5-3
Ηχοσύστημα Bluetooth® (όπου υπάρχει).....	5-4
Πηγές Ήχου.....	5-5
Ραδιόφωνο FM/AM με CD player.....	5-5

Φροντίδα και καθαρισμός του CD.....	5-9
Interface USB.....	5-9
Λειτουργία του iPod®	5-11
Μεταφορά ήχου Bluetooth®	5-13
Διακόπτης στο τιμόνι για τον έλεγχο του ηχοσυστήματος.....	5-13
Κεραία.....	5-13

ΗΧΟΣΥΣΤΗΜΑ



ΠΡΟΕΙΔΟΠΟΙΗΣΗ

Μην ρυθμίζετε το ηχοσύστημα όταν οδηγείτε.

Το ηχοσύστημα λειτουργεί όταν ο διακόπτης της μίζας είναι στην θέση Acc ή ON. Όταν έχετε ανοίξει τον διακόπτη της μίζας μία φορά, το ηχοσύστημα ανοίγει όταν:

- Ανιχνευτεί το Έξυπνο Κλειδί (για μοντέλα με Έξυπνο Κλειδί)
- Το κλειδί είναι στον διακόπτη της μίζας (εκτός από μοντέλα με Έξυπνο Κλειδί).

Μην χρησιμοποιείτε το σύστημα για μεγάλα χρονικά διαστήματα με σβηστό τον κινητήρα.

Το ηχοσύστημα κλείνει όταν:

- Πατήσετε τον διακόπτη on/off του NissanConnect.
- Ανοίξετε την πόρτα του οδηγού (για μοντέλα με Έξυπνο Κλειδί).
- Βγάλετε το κλειδί από τον διακόπτη της μίζας (εκτός από μοντέλα με Έξυπνο Κλειδί).

ΠΡΟΦΥΛΑΞΕΙΣ ΓΙΑ ΤΗΝ ΛΕΙΤΟΥΡΓΙΑ ΤΟΥ ΗΧΟΣΥΣΤΗΜΑΤΟΣ

Ραδιόφωνο

- Η ποιότητα ήχου της μονάδας για τα ραδιοφωνικά κανάλια είναι συντονισμένη για να μεγιστοποιεί και να ενισχύει τις δυνατότητες, την ποιότητα και την απόδοση του ραδιοφώνου. Μπορεί να επηρεάσει την ποιότητα ήχου των σημάτων FM και AM. Η λήψη του ραδιοφώνου επηρεάζε-

ται από την δύναμη του σήματος του σταθμού, την απόσταση από τον μεταδότη, κτήρια, γέφυρες, βουνά και άλλες εξωτερικές επιρροές. Οι κατά διαστήματα αλλαγές στην ποιότητα της λήψης κατά κανόνα προκαλούνται από αυτές τις εξωτερικές επιρροές.

- Η χρήση κινητού τηλεφώνου μέσα ή κοντά στο αυτοκίνητο μπορεί να επηρεάσει την ποιότητα της λήψης του ραδιοφώνου.
- Χρησιμοποιείτε την κεραία για καλύτερη λήψη.

CD Player (μηχάνημα αναπαραγωγής CD)

- Όταν ο καιρός είναι κρύος ή βροχερός, μπορεί το CD player να μην λειτουργεί καλά λόγω της υγρασίας. Εάν συμβεί αυτό, βγάλτε το CD και αφυγράνετε ή εξαερίστε το μηχάνημα τελείως.
- Το CD player μπορεί να αναπηδή εάν οδηγείτε σε ανώμαλο δρόμο.
- Το CD player μερικές φορές δεν μπορεί να λειτουργήσει όταν η θερμοκρασία στον χώρο των επιβατών είναι πολύ υψηλή. Μειώστε την θερμοκρασία πριν την χρήση.
- Μην εκθέτετε τα CD κατευθείαν στον ήλιο.
- Τα CD που είναι κακής ποιότητας, βρώμικα, γρατσουνισμένα, καλυμμένα με δαχτυλιές ή έχουν τρυπήματα μπορεί να μην δουλεύουν σωστά.
- Τα παρακάτω CD μπορεί να μην λειτουργούν σωστά:

- CD με έλεγχο αντιγραφής (CCCD)
- Εγγράψιμα CD (CD-R)
- Επανεγγράψιμα CD (CD-RW)
- Μην χρησιμοποιείτε τα ακόλουθα CD καθώς μπορεί να προκαλέσουν βλάβη στο CD player:
 - Δίσκους 8 εκατοστών με αντάπορα
 - CD τα οποία δεν είναι στρογγυλά
 - CD με χάρτινη ετικέτα

CD ή USB με MP3 ή WMA

Ορισμοί:

- MP3 – MP3 είναι η συντομογραφία του Moving Pictures Experts Group Audio Layer 3. MP3 είναι η πιο γνωστή μορφή συμπίεσμένου αρχείου ψηφιακού αρχείου ήχου. Η μορφή αυτή επιτρέπει σχεδόν «Ποιότητας CD» ήχο, αλλά με περιορισμό του μεγέθους των συνηθισμένων αρχείων ήχου. Η μετατροπή ενός τραγουδιού από το CD-ROM σε MP3 μπορεί να μειώσει το μέγεθος του αρχείου σε αναλογία περίπου κατά 10:1 με σχεδόν ανεπαίσθητη απώλεια στην ποιότητα. Η συμπίεση MP3 αφαιρεί τα πλεονάζοντα και άσχετα μέρη ενός ηχητικού σήματος που το ανθρώπινο αυτί δεν ακούει.
- WMA – Τα Windows Media Audio (WMA)* είναι μία πεπεισμένη φόρμα ήχου που δημιουργείται από την Microsoft, εναλλακτική του MP3. Ο κώδικας WMA παρέχει μεγαλύτερη συμπίεση του αρχείου από τον κώδικα MP3, επιτρέποντας της αποθήκευση περισσότερων ψηφιακών ηχητικών κομματιών στον ίδιο χώρο συγκρινόμενα με τα

MP3 στην ίδια ποιότητα.

- AAC (όπου υπάρχει) – Η Προηγμένη Κωδικοποίηση Ήχου (AAC) είναι μία μορφή συμπιεσμένου ήχου. Η AAC προσφέρει μεγαλύτερη συμπίεση του αρχείου από το MP3 και επιτρέπει την δημιουργία μουσικών αρχείων και την αποθήκευσή τους στην ίδια ποιότητα με το MP3.
- Bit rate – Η αναλογία bit, δηλώνει τον αριθμό των bit ανά δευτερόλεπτο που χρησιμοποιούνται από ένα ψηφιακό αρχείο μουσικής. Το μέγεθος και η ποιότητα ενός συμπιεσμένου ψηφιακού ηχητικού αρχείου καθορίζεται από την αναλογία των bit που χρησιμοποιείται όταν κωδικοποιείται το αρχείο.
- Sampling frequency – Η συχνότητα δειγματοληψίας (sampling frequency) είναι η αναλογία στην οποία τα δείγματα ενός σήματος μετατρέπονται από αναλογικά σε ψηφιακά (μετατροπή A/D) ανά δευτερόλεπτο.
- Multisession – Multisession είναι μία από τις μεθόδους για την εγγραφή δεδομένων σε ένα μέσον. Όταν γράφονται τα δεδομένα στο μέσον με μία φορά αυτό ονομάζεται single session και όταν γράφονται με παραπάνω από μία φορά ονομάζεται multisession.
- Ετικέτα ID3 / WMA – Η ετικέτα ID3 / WMA είναι μέρος του κωδικοποιημένου αρχείου MP3 ή WMA που περιέχει πληροφορίες για το αρχείο ψηφιακής μουσικής όπως ο τίτλος του τραγουδιού, ο καλλιτέχνης, η αναλογία κωδικοποίησης bit, η διάρκεια χρόνου του τραγουδιού κλπ. Η ετικέτα πληροφορίας ID3 εμφανίζεται στην

γραμμή τίτλου Καλλιτέχνης / τραγουδι στην ένδειξη.

- * Windows® και Windows Media® είναι κατοχυρωμένα από την Microsoft Corporation of USA εμπορικά σήματα και εμπορικά σήματα στις Η.Π.Α. και άλλες χώρες.

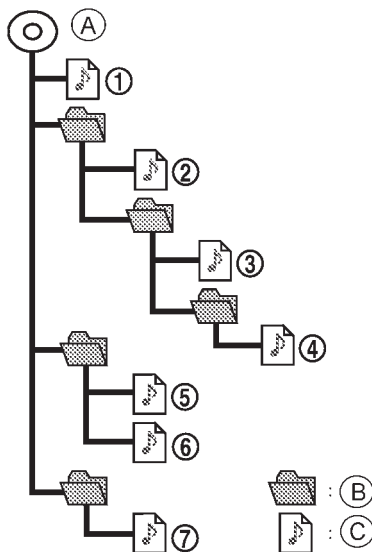

A: Κεντρικός φάκελος
B: Υποφάκελος

C: CD player ή USB: MP3 ή WMA
iPod®: MP3, WMA ή AAC

Σειρά αναπαραγωγής:

Η σειρά αναπαραγωγής είναι αυτή που φαίνεται στην εικόνα.

- Τα ονόματα των φακέλων που δεν περιέχουν αρχεία MP3/WMA (ή AAC όπου υπάρχει) δεν φαίνονται στην ένδειξη.
- Εάν υπάρχει ένα αρχείο σε υψηλή στάθμη στο δίσκο θα εμφανιστεί "FOLDER".
- Η σειρά αναπαραγωγής είναι η σειρά κατά την οποία τα αρχεία είχαν γραφτεί από το πρόγραμμα εγγραφής. Για τον λόγο αυτό, τα αρχεία μπορεί να μην παίξουν στην σειρά που θέλετε.

iPod PLAYER (όπου υπάρχει)

Ορισμένοι χαρακτήρες που χρησιμοποιούνται σε άλλες γλώσσες (Κινέζικα, Ιαπωνικά κλπ) δεν εμφανίζονται σωστά στην κεντρική οθόνη του αυτοκινήτου. Συνιστάται η χρήση χαρακτήρων της Αγγλικής γλώσσας στην μονάδα του iPod.

- Λάθος σύνδεση του iPod μπορεί να προκαλέσει την εμφάνιση ενός σημαδιού που θα αναβοσβήνει. Να βεβαιώνετε πάντα ότι το iPod είναι σωστά συνδεδεμένο.
- Προσέχετε να μην κάνετε τα παρακάτω καθώς το καλώδιο μπορεί να πάθει ζημιά και να χαθεί η λειτουργία.
 - Λυγίζετε πολύ το καλώδιο (ακτίνα 40 χλστ το μέγιστο)

- Στρίβετε πολύ το καλώδιο (πάνω από 180 μίρες)
- Τραβάτε ή ρίχνετε το καλώδιο
- Κλείνετε το καπάκι της κεντρικής κονσόλας πάνω στο καλώδιο ή τα φις
- Αποθηκεύετε αντικείμενα με αιχμηρά άκρα στο χώρο όπου έχετε αποθηκευμένο το καλώδιο.
- Ρίχνετε υγρά πάνω στο καλώδιο ή τα φις.
- Μην συνδέετε το καλώδιο στο iPod εάν το καλώδιο και / ή τα φις είναι βρεγμένα. Μπορεί να πάθει ζημιά το iPod.
- Εάν το καλώδιο και τα φις εκτεθούν στο νερό, αφήστε τα να στεγνώσουν τελείως πριν συνδέσετε το καλώδιο στο iPod (περιμένετε 24 ώρες για να στεγνώσει).
- Εάν ο σύνδεσμος έχει εκτεθεί σε άλλα υγρά, εκτός από νερό, τα κατάλοιπα της εξάτμισης τους μπορεί να προκαλέσουν κύκλωμα ανάμεσα στα βύσματα του συνδέσμου. Σε αυτή την περίπτωση αντικαταστήστε το καλώδιο, διαφορετικά θα πάθει ζημιά το iPod ή θα χαθεί η λειτουργία του.
- Εάν το καλώδιο έχει πάθει ζημιά (κόψιμο της μόνωσης, ραγισμένοι σύνδεσμοι, υγρασία, σκόνη, βρωμιά κλπ στους συνδέσμους), μην χρησιμοποιείτε το καλώδιο και αποτανθείτε σε εξουσιοδοτημένο συνεργείο Nissan ή εξειδικευμένο συνεργείο για να αντικαταστήσετε το καλώδιο με καινούργιο.
- Όταν δεν το χρησιμοποιείτε για πολύ καιρό, απο-

θηκεύετε το καλώδιο σε καθαρό περιβάλλον χωρίς σκόνη, σε θερμοκρασία δωματίου και χωρίς κατευθείαν έκθεση στον ήλιο.

- Μην χρησιμοποιείτε το καλώδιο για άλλο σκοπό εκτός από την χρήση για την οποία προορίζεται.
- * Το iPod είναι κατοχυρωμένο σήμα της Apple Inc., καταχωρημένο στις ΗΠΑ και σε άλλες χώρες.

ΗΧΟΣΥΣΤΗΜΑ BLUETOOTH® (όπου υπάρχει)

- Ορισμένα ηχοσυστήματα Bluetooth® είναι δυνατών να μην μπορούν να χρησιμοποιηθούν με αυτό το σύστημα. Για λεπτομερείς πληροφορίες για τα ηχοσυστήματα Bluetooth® που είναι διαθέσιμα για χρήση με αυτό το σύστημα, συμβουλευθείτε εξουσιοδοτημένο συνεργείο Nissan ή εξειδικευμένο συνεργείο.
- Πριν χρησιμοποιήσετε ένα ηχοσύστημα Bluetooth® είναι απαραίτητη η αρχική διαδικασία καταχώρησης του ηχοσυστήματος.
- Η λειτουργία του ηχοσυστήματος Bluetooth® μπορεί να ποικίλει ανάλογα με το ηχοσύστημα που είναι συνδεδεμένο. Επιβεβαιώστε την διαδικασία λειτουργίας πριν την χρήση.
- Η αναπαραγωγή του ηχοσυστήματος Bluetooth® θα κάνει παύση στις ακόλουθες συνθήκες. Η αναπαραγωγή θα συνεχιστεί μόλις ολοκληρωθούν οι παρακάτω συνθήκες.
 - όταν χρησιμοποιείτε τηλέφωνο hands-free
 - ενώ ελέγχετε μία σύνδεση μέσω κινητού τηλεφώνου.

- Η κεραία του αυτοκινήτου για την επικοινωνία Bluetooth® είναι ενσωματωμένη στο σύστημα. Μην τοποθετείτε το ηχοσύστημα Bluetooth® σε μία περιοχή που γύρω της υπάρχει μέταλλο, μακριά από το σύστημα ή σε στενό χώρο όπου η μονάδα εφάπτεται στενά με το σώμα του καθίσματος. Σε διαφορετική περίπτωση μπορεί να υπάρχει μείωση του ήχου ή να παρουσιάζονται διακοπές στην σύνδεση.
- Η μπαταρία της μονάδας μπορεί να αδειάζει πιο γρήγορα από ότι συνήθως όταν το ηχοσύστημα Bluetooth® είναι συνδεδεμένο μέσω της ασύρματης σύνδεσης Bluetooth®.
- Το σύστημα αυτό είναι συμβατό με προφίλ Bluetooth® AV (A2DP και AVRCP).



Το Bluetooth® είναι σήμα κατατεθέν, ιδιοκτησία της Bluetooth SIG, Inc. για το οποίο έχει δοθεί άδεια χρήσης στην Robert Bosch GmbH.

ΠΗΓΕΣ ΗΧΟΥ

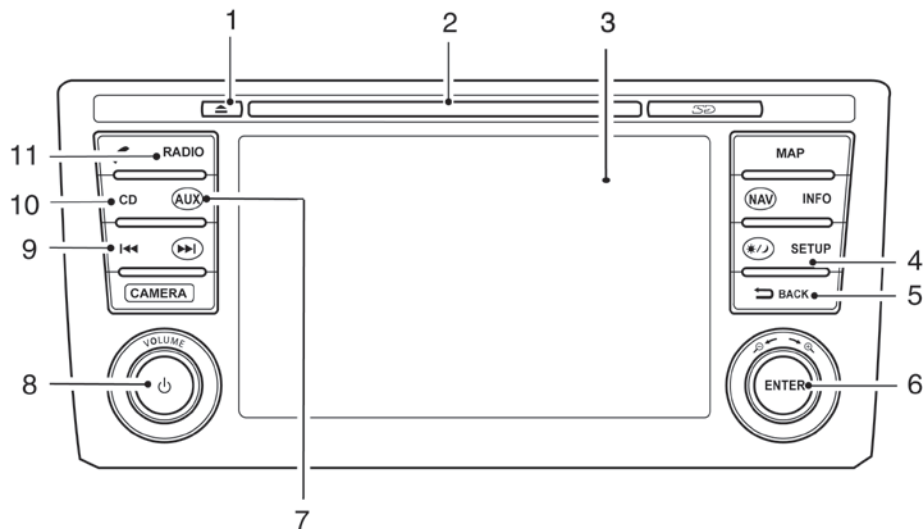

ΡΑΔΙΟΦΩΝΟ FM/AM ΜΕ CD PLAYER

1. Κουμπί εξαγωγής CD ▲
2. Υποδοχή εισαγωγής CD
3. Οθόνη
4. Κουμπί ρύθμισης <SETUP>
5. Κουμπί επιστροφής <BACK>
6. Κουμπί κύλισης, κουμπί <ENTER> / ΗΧΟΥ
7. Κουμπί <AUX>
8. Κουμπί <VOLUME> / ⏻ on/off (Παροχής / Έντασης ήχου)
9. Κουμπί αναζήτησης μπροστά ►►
Κουμπί αναζήτησης πίσω ◄◄

10. Κουμπί CD

11. Κουμπί <RADIO>

Για όλες τις προφυλάξεις κατά την λειτουργία δείτε τις «Προφυλάξεις για την λειτουργία του ηχοσυστήματος» πιο πριν.

Κύρια λειτουργία ηχοσυστήματος

Έλεγχος Παροχής / Έντασης ήχου:

 ΠΛΗΡΟΦΟΡΙΕΣ:

Όταν έχετε ανοίξει τον διακόπτη της μίζας μία φορά, το ηχοσύστημα θα ανοίξει όταν:

- Ανιχνευτεί το Έξιπνο Κλειδί (για μοντέλα με Έξιπνο Κλειδί)
- Το κλειδί είναι στον διακόπτη της μίζας (εκτός από μοντέλα με Έξιπνο Κλειδί).

Μην χρησιμοποιείτε το σύστημα για μεγάλα χρονικά διαστήματα με σβηστό τον κινητήρα.

Το ηχοσύστημα κλείνει όταν:

- Πατήσετε τον διακόπτη on/off του NissanConnect.
- Ανοίξετε την πόρτα του οδηγού (για μοντέλα με Έξιπνο Κλειδί).
- Βγάλετε το κλειδί από τον διακόπτη της μίζας (εκτός από μοντέλα με Έξιπνο Κλειδί).

Για να κλείσετε το ηχοσύστημα, πατήστε το κουμπί Παροχής / Έντασης ήχου.

Γυρίστε το κουμπί Παροχής / Έντασης ήχου για να ρυθμίσετε την ένταση του ήχου.

Το αυτοκίνητο μπορεί να είναι εξοπλισμένο με SSV (ρύθμιση έντασης ήχου ανάλογα με την ταχύτητα του αυτοκινήτου). Η ένταση του ήχου αλλάζει ανάλογα με την αλλαγή της ταχύτητας του αυτοκινήτου.

Ρυθμίσεις ήχου:

- 1) Πατήστε το κουμπί <SETUP>.
- 2) Επιλέξτε το κλειδί [Audio].

Χρησιμοποιήστε την οθόνη αφής για να ρυθμίσετε τα παρακάτω στοιχεία ανάλογα με την επιθυμία σας:

Ήχος	
[Bass]	Ρυθμίζει τα μπάσα στο επίπεδο που θέλετε.
[Treble]	Ρυθμίζει τα πρίμα στο επίπεδο που θέλετε.
[Balance]	Ρυθμίζει την ισορροπία στο επίπεδο που θέλετε. Η ισορροπία ρυθμίζει το επίπεδο του ήχου ανάμεσα στα αριστερά και τα δεξιά ηχεία.
[Fade]	Ρυθμίζει το επίπεδο του ήχου ανάμεσα στα μπροστινά και τα πίσω ηχεία.
[Speed Sensitive Vol.]	Ρυθμίζει την λειτουργία της ρύθμισης της έντασης του ήχου ανάλογα με την ταχύτητα του αυτοκινήτου. Ρυθμίστε στο [OFF] για να απενεργοποιήσετε την λειτουργία. Όσο ψηλότερη είναι η ρύθμιση, όσο η ένταση του ήχου αυξάνει σε σχέση με την ταχύτητα του αυτοκινήτου.
[AUX Volume Level] ή [AUX Level]	Ελέγχει την ένταση του εισερχόμενου ήχου όταν είναι συνδεδεμένη εξωτερική πηγή στο σύστημα. Οι διαθέσιμες επιλογές είναι Low (Quiet) (χαμηλό – ήσυχο), Medium (μεσαίο) και High (Loud) (υψηλό – δυνατό).

Τα μπάσα, πρίμα, ισορροπία αριστερά δεξιά και μπροστά πίσω μπορούν επίσης να ρυθμιστούν πατώντας το κουμπί AUDIO και γυρίζοντάς το για να επιλέξετε το στοιχείο που θα ρυθμίσετε. Όταν το επιθυμητό στοιχείο εμφανίζεται στην οθόνη, γυρίστε το κουμπί για να το ρυθμίσετε και μετά πατήστε το κουμπί AUDIO έως ότου η οθόνη να επιστρέψει στην κύρια οθόνη του ηχοσυστήματος. Εάν το κουμπί δεν πατηθεί για περίπου 10 δευτερόλεπτα, θα εμφανιστεί αυτόματα η οθόνη του ραδιοφώνου ή του CD.

Λειτουργία ραδιοφώνου

Κουμπί ραδιοφώνου:

Πατήστε το κουμπί ραδιοφώνου <RADIO> για να αλλάξετε την μπάντα ως εξής:

AM → FM → DAB

Εάν παίζει μία άλλη πηγή όταν πατήσετε το κουμπί <RADIO>, η πηγή που έπαιζε θα σταματήσει αυτόματα και θα αρχίσει να παίζει ο ραδιοφωνικός σταθμός που είχατε ακούσει τελευταία.

Συντονισμός με την οθόνη αφής:

Όταν είστε στην λειτουργία AM ή FM το ραδιόφωνο μπορεί να συντονιστεί με την χρήση της οθόνης αφής. Για να εμφανιστεί ο οπτικός συντονιστής, ακουμπήστε το κλειδί [Tune] (συντονισμός) στην κάτω δεξιά γωνία της οθόνης. Θα εμφανιστεί μία οθόνη με μία μπάρα που τρέχει από τις χαμηλές συχνότητες αριστερά, στις ψηλές συχνότητες δεξιά. Ακουμπήστε την οθόνη στο σημείο της συχνότητας που θέλετε να συντονιστείτε και ο σταθμός θα αλλάξει σε αυτή την συχνότητα. Για να επιστρέψετε στην κανονική οθόνη του ραδιοφώνου, ακουμπήστε το κλειδί [OK].

Συντονισμός με το κουμπί κύλισης:

Το ραδιόφωνο μπορεί να συντονιστεί με το χέρι, χρησιμοποιώντας το κουμπί κύλισης. Όταν είστε στην λειτουργία FM ή AM, γυρίστε το κουμπί κύλισης αριστερά για τις χαμηλές συχνότητες ή δεξιά για τις υψηλές συχνότητες.



ΠΛΗΡΟΦΟΡΙΕΣ:

Επιλέξτε [Tune] (συντονισμός) ή [DAB List] για να

επιλέξετε τους σταθμούς.

◀◀ ▶▶ Συντονισμός με αναζήτηση:

Όταν είστε την λειτουργία FM ή AM, πατήστε τα κουμπιά αναζήτησης ◀◀ ή ▶▶ για να συντονίσετε από τις χαμηλές στις υψηλές ή από τις υψηλές στις χαμηλές συχνότητες και να σταματήσετε στον επόμενο σταθμό που μεταδίδει.

Λειτουργίες μνήμης σταθμών 1 έως 6

Μπορούν να οριστούν δώδεκα σταθμοί για την μπάντα των FM και DAB (πατήστε το κλειδί 7-12 για περισσότερες διαθέσιμες προεπιλογές). Έξι σταθμοί μπορούν να οριστούν για την μπάντα των AM.

- 1) Επιλέξτε την μπάντα του ραδιοφώνου FM, DAM και AM χρησιμοποιώντας το κουμπί επιλογής <RADIO>.
- 2) Γυρίστε στον σταθμό που θέλετε χρησιμοποιώντας τον συντονισμό με το χέρι ή με αναζήτηση. Πατήστε και κρατήστε οποιοδήποτε από τα κλειδιά μνήμης σταθμών (1 – 6) έως ότου ακούσετε τον ήχο μπιπ.
- 3) Η ένδειξη του καναλιού θα ανάψει και ο ήχος θα επανέλθει. Ο προγραμματισμός έχει τώρα ολοκληρωθεί.
- 4) Τα υπόλοιπα κλειδιά μπορούν να οριστούν με τον ίδιο τρόπο.

DAB (όπου υπάρχει):

- **[DAB List]:**
Ακουμπήστε για να εμφανιστεί η λίστα με τον διαθέσιμο σταθμό.
- **[TA]:**
Όταν αυτό είναι ανοικτό, οι λήψεις Αναγγελιών

Κυκλοφορίας (TA) θα διακόπτουν την πηγή που έπαιζε.

- **[Extra Chan.]:**
Το κουμπί [Extra Chan.] θα σας επιτρέψει να έχετε πρόσβαση σε έξτρα σταθμούς που μεταδίδουν μέσα στην ομάδα του σταθμού που έχετε επιλέξει. Εάν δεν υπάρχουν διαθέσιμοι, το κουμπί δεν θα λειτουργήσει.
- **Κείμενο ραδιοφώνου (όπου υπάρχει)**
Το κείμενο ραδιοφώνου εμφανίζεται στην κύρια οθόνη DAB κάτω από το όνομα του σταθμού DAB. Αυτό εμφανίζει το ραδιοφωνικό πρόγραμμα και το όνομα του τραγουδιού, όπως καθορίζεται από τον σταθμό DAB.



ΠΛΗΡΟΦΟΡΙΕΣ:

Το EAS στο test EAS (που εμφανίζεται στην οθόνη σαν όνομα PTY) είναι μία συντομογραφία του Συστήματος Προειδοποίησης Ανάγκης.

Περιστασιακά, σε περιοχές όπου η δύναμη του σήματος DAB δεν είναι επαρκής, μπορεί να παραμορφώνονται το πλήρες όνομα σταθμού στην λίστα DAB και η κύρια οθόνη DAB. Σε αυτή την περίπτωση μπορεί να συνεχίσει να είναι δυνατό να ακούσετε τον συγκεκριμένο ραδιοφωνικό σταθμό σε μειωμένο επίπεδο ποιότητας ήχου αλλά, αυτό δεν είναι πάντα εφικτό. Αυτό μπορεί επίσης να εμφανίζεται στην Οθόνη Πληροφοριών του αυτοκινήτου.

Λειτουργία του CD

Εάν λειτουργεί ήδη το ραδιόφωνο, θα σβήσει αυτόματα και θα αρχίσει να παίζει το CD.

Κουμπί CD:

Όταν πατήσετε το κουμπί CD με το σύστημα κλειστό και το CD φορτωμένο, το σύστημα θα ανοίξει και το CD θα αρχίσει να παίζει.

Όταν πατηθεί το κουμπί CD με το CD φορτωμένο και το ραδιόφωνο να παίζει, το ραδιόφωνο θα σβήσει αυτόματα και θα αρχίσει να παίζει το CD.





ΠΛΗΡΟΦΟΡΙΕΣ:

Η μονάδα μπορεί να μην ανοίξει αυτόματα. Βεβαιωθείτε ότι η μονάδα παίρνει ρεύμα (το κλειδί είναι στην μίζα ή για τα μοντέλα με Έξυπνο Κλειδί ο διακόπτης της μίζας είναι στην θέση ACC ή ON).



Λειτουργία ένδειξης CD/MP3:



Στοιχείο μενού	
Λειτουργία ένδειξης CD/MP3	Όσο ακούτε ένα CD ή ένα CD MP3/WMA, μπορεί να εμφανίζεται συγκεκριμένο κείμενο (όταν χρησιμοποιείται CD με κωδικοποιημένο κείμενο). Ανάλογα με το πώς είναι κωδικοποιημένο το CD ή το CD MP3/WMA, το κείμενο εμφανίζεται αναφέροντας τον καλλιτέχνη, το άλμπουμ και τον τίτλο του τραγουδιού. Υπάρχουν και άλλα κλειδιά που εμφανίζονται στην οθόνη όσο παίζει το CD:
Mix tracks (μίξη τραγουδιών)	Ακουμπήστε το κλειδί [Mix] για να εφαρμόσετε την αναπαραγωγή με μίξη του CD. Εάν παίζει ένα CD MP3, ακουμπώντας το [Mix] θα γίνει εναλλαγή ανάμεσα στην μίξη φακέλου και την μίξη όλων. Το κείμενο αυτό θα εμφανιστεί στην οθόνη. Για να ακυρώσετε την λειτουργία Random /Mix (τυχαία αναπαραγωγή / μίξη), ακουμπήστε το κλειδί [Mix] έως ότου αυτό να μην είναι πλέον τονισμένο.
Repeat track (επανάληψη τραγουδιού)	Ακουμπήστε το κλειδί [Repeat] για να εφαρμόσετε την επανάληψη αναπαραγωγής στο CD. Εάν παίζει ένα MP3 CD, ακουμπώντας το [Repeat] γίνεται εναλλαγή ανάμεσα στην επανάληψη του παρόντος τραγουδιού και την επανάληψη του παρόντος φακέλου. Αυτό το κείμενο θα εμφανιστεί στην οθόνη. Για να ακυρώσετε την λειτουργία επανάληψης, ακουμπήστε το κλειδί [Repeat] έως ότου το κλειδί να μην είναι πλέον τονισμένο.
Browse tracks (εμφάνιση τραγουδιών)	Ακουμπήστε το κλειδί [Browse] για να εμφανιστούν οι τίτλοι στο CD σε μορφή λίστας. Ακουμπήστε τον τίτλο ενός τραγουδιού στην λίστα για να αρχίσει να παίζει αυτό το τραγούδι. Εάν παίζει ένα CD MP3, ακουμπώντας το κλειδί [Browse] θα εμφανιστεί επίσης η λίστα με τους φακέλους στον δίσκο. Ακολουθήστε την διαδικασία για την επιλογή ενός τραγουδιού με την οθόνη αφής, για να επιλέξετε έναν φάκελο.

Αναζήτηση (κουμπιά γρήγορης αναπαραγωγής μπροστά ή πίσω):

Πατήστε και κρατήστε τα κουμπιά αναζήτησης  ή  για 1.5 δευτερόλεπτο ενώ παίζει το CD για να προχωρήσετε γρήγορα πίσω ή μπροστά το τραγούδι που παίζει. Το CD παίζει σε αυξημένη ταχύτητα ενώ προχωράει πίσω ή μπροστά. Όταν αφήσετε το κουμπί, το CD γυρίζει στην κανονική ταχύτητα αναπαραγωγής.

Κουμπιά Αναζήτησης:

Πατήστε το κουμπί αναζήτησης  ενώ παίζει ένα CD ή MP3/WMA CD για να επιστρέψετε στην αρχή του τραγουδιού που ήδη παίζει. Πατήστε το κουμπί αναζήτησης  αρκετές φορές για να προχωρήσετε αρκετά τραγούδια προς τα πίσω.

Πατήστε το κουμπί αναζήτησης  ενώ παίζει ένα CD ή MP3/WMA CD για να προχωρήσετε ένα τραγούδι μπροστά. Πατήστε το κουμπί αναζήτησης  αρκετές φορές για να προχωρήσετε αρκετά τραγούδια μπροστά. Εάν περάσετε το τελευταίο τραγούδι στο CD θα παίζει μετά το πρώτο τραγούδι στο CD. Εάν περάσετε το τελευταίο τραγούδι σε έναν φάκελο του MP3/WMA CD, θα παίζει το πρώτο τραγούδι του επόμενου φακέλου.

Κουμπί AUX (εξωτερικής πηγής):

Η υποδοχή εισαγωγής εξωτερικών πηγών ήχου (AUX IN) δέχεται οποιοδήποτε συμβατική αναλογική μονάδα ήχου, όπως είναι ένα φορητό κασετόφωνο / CD player, MP3 player ή φορητός υπολογιστής. Πατήστε το κουμπί AUX για να παίζει η συμβατική μονάδα που είναι συνδεδεμένη στην υποδοχή AUX IN.

Κουμπί εξαγωγής:

Όταν πατηθεί το κουμπί  ενώ είναι φορτωμένο ένα CD, το CD θα βγει και θα αρχίσει η τελευταία πηγή που έπαιξε πριν.

Εάν δεν αφαιρέσετε το CD μέσα σε 10 δευτερόλεπτα, το CD θα τραβηχτεί πάλι στην υποδοχή.

Πρόσθετες λειτουργίες

Για περισσότερες πληροφορίες για το iPod® που είναι διαθέσιμο με αυτό το σύστημα δείτε το «Λειτουργία του iPod®» πιο κάτω.

Για περισσότερες πληροφορίες για το interface του USB που είναι διαθέσιμο με αυτό το σύστημα δείτε το «Interface USB» πιο κάτω.

Για περισσότερες πληροφορίες για την μεταφορά ήχου Bluetooth® που μπορεί να γίνει με αυτό το σύστημα, δείτε το «Μεταφορά ήχου Bluetooth®» πιο κάτω.

ΦΡΟΝΤΙΔΑ ΚΑΙ ΚΑΘΑΡΙΣΜΟΣ ΤΟΥ CD

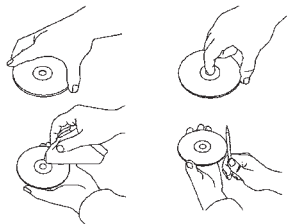

- Κρατάτε το CD από τα άκρα του. Μην το λυγίζε-

τε. Ποτέ μην ακουμπάτε την επιφάνεια του δίσκου.

- Όταν δεν είναι σε χρήση, να τοποθετείτε τους δίσκους πάντα σε θήκη.
- Για να καθαρίσετε ένα δίσκο, σκουπίστε την επιφάνεια από το κέντρο προς τα έξω χρησιμοποιώντας ένα καθαρό μαλακό πανί. Μην σκουπίζετε τον δίσκο κάνοντας κυκλική κίνηση.
- Μην χρησιμοποιείτε συμβατικό καθαριστικό δίσκων ή αλκοόλ που προορίζεται για βιομηχανική χρήση.
- Ο καινούργιος δίσκος μπορεί να είναι τραχύς στα εσωτερικά και τα εξωτερικά άκρα. Αφαιρέστε τα τραχιά άκρα σκουπίζοντάς τα με ένα στυλό ή μολύβι, όπως φαίνεται στην εικόνα.

INTERFACE USB

Σύνδεση μιας μονάδας στην θύρα USB



ΠΡΟΕΙΔΟΠΟΙΗΣΗ:

Μην συνδέετε / αποσυνδέετε ή λειτουργείτε την μονάδα USB ενώ οδηγείτε. Εάν το κάνετε μπορεί να αποσπαστεί η προσοχή σας και να χάσετε τον έλεγχο του αυτοκινήτου προκαλώντας ατύχημα ή σοβαρό τραυματισμό.



ΠΡΟΣΟΧΗ:

- Μην πιέζετε την μονάδα USB μέσα στην θύρα USB. Εάν βάλετε την μονάδα USB σε κλίση ή ανάποδα μπορεί να προκληθεί ζημιά στην θύρα. Βεβαιωθείτε ότι η μονάδα USB είναι σω-

στά συνδεδεμένη στην θύρα.

- Όταν αφαιρείτε την μονάδα USB από την θύρα μην την τραβάτε από το κάλυμμα της θύρας (όπου υπάρχει). Μπορεί να γίνει ζημιά στο κάλυμμα και την θύρα.
- Μην αφήνετε το καλώδιο του USB σε σημείο όπου μπορεί να τραβηχτεί κατά λάθος. Τραβώντας το καλώδιο μπορεί να πάθει ζημιά η θύρα.
- Για να αποφύγετε ζημιά και απώλεια της λειτουργίας όταν χρησιμοποιείτε μία μονάδα USB λάβετε υπόψη σας όλες τις προειδοποιήσεις.

Δείτε τις πληροφορίες στο βιβλίο οδηγιών του κατασκευαστή της μονάδας για την σωστή χρήση και φροντίδα της.

Τοποθετήστε την μονάδα USB στην θύρα.

Δείτε το Βιβλίο Οδηγιών Χρήσης του αυτοκινήτου για την θέση της θύρας.

Όταν συνδεθεί μία συμβατή μονάδα αποθήκευσης στην θύρα, μπορούν να παίξουν τα συμβατά αρχεία ήχου της μονάδας αποθήκευσης από το ηχοσύστημα του αυτοκινήτου.

Λειτουργία αρχείου ήχου

Κουμπί AUX:

Πατήστε το κουμπί AUX για να αλλάξετε ανάμεσα στις λειτουργίες εισόδου. Εάν παίζει μία άλλη πηγή ήχου και βάλετε την μονάδα μνήμης USB στην θύρα, η μονάδα αλλάζει αυτόματα στην λειτουργία USB.

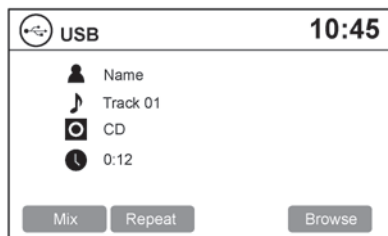

Πληροφορίες αναπαραγωγής:

Στην οθόνη του ηχοσυστήματος του αυτοκινήτου εμφανίζονται οι πληροφορίες για τα αρχεία ήχου που αναπαράγονται. Ακουμπήστε [Browse] για να εμφανιστεί η λίστα των φακέλων και των αρχείων στην μονάδα USB. Ακουμπήστε το όνομα ενός τραγουδιού στην οθόνη για να αρχίσει να παίζει αυτό το τραγούδι.

◀◀ ▶▶ Κουμπί αναζήτησης:

Πατήστε το κουμπί ◀◀ ενώ παίζει ένα αρχείο ήχου στην μονάδα USB για να επιστρέψετε στην αρχή αυτού του τραγουδιού. Πατήστε το κουμπί ◀◀ αρκετές φορές για να προχωρήσετε αρκετά τραγούδια προς τα πίσω.

Πατήστε το κουμπί ▶▶ ενώ παίζει ένα αρχείο ήχου στην μονάδα USB για να προχωρήσετε κατά ένα τραγούδι. Πατήστε το κουμπί ▶▶ αρκετές φορές για να προχωρήσετε τραγούδια προς τα εμπρός. Εάν περάσετε το τελευταίο τραγούδι στον

φάκελο, θα παίξει το πρώτο τραγούδι του επόμενου φακέλου.

Λειτουργία τυχαίας και επαναλαμβανόμενης αναπαραγωγής:

Στοιχείο	Αποτέλεσμα
Τυχαία και επαναλαμβανόμενη λειτουργία αναπαραγωγής	Ενώ παίζουν τα αρχεία στην μονάδα USB, ο τρόπος αναπαραγωγής μπορεί να αλλάξει ώστε τα τραγούδια να επαναλαμβάνονται ή να παίζουν σε τυχαία σειρά.
Μίξη	Ακουμπήστε το κλειδί [Mix] για να εφαρμόσετε τρόπο τυχαίας αναπαραγωγής στην μονάδα USB. Όταν η λειτουργία τυχαίας αναπαραγωγής είναι ενεργή αυτό εμφανίζεται στην οθόνη. Για να ακυρώσετε την λειτουργία τυχαίας αναπαραγωγής ακουμπήστε το κλειδί [Mix] έως ότου να μην είναι πλέον τονισμένο.
Επανάληψη	Ακουμπήστε το κλειδί [Repeat] για να εφαρμόσετε τρόπο επανάληψης αναπαραγωγής στην μονάδα USB. Όταν είναι ενεργή η επανάληψη αναπαραγωγής αυτό θα εμφανιστεί στην οθόνη. Για να ακυρώσετε την λειτουργία επανάληψης αναπαραγωγής ακουμπήστε το κλειδί [Repeat] έως ότου αυτό να μην είναι πλέον τονισμένο.

ΛΕΙΤΟΥΡΓΙΑ ΤΟΥ iPod® *

Σύνδεση του iPod®



ΠΡΟΕΙΔΟΠΟΙΗΣΗ:

Μην συνδέετε / αποσυνδέετε ή λειτουργείτε την μονάδα USB ενώ οδηγείτε. Εάν το κάνετε μπορεί να αποσπαστεί η προσοχή σας και να χάσετε τον έλεγχο του αυτοκινήτου προκαλώντας ατύχημα ή σοβαρό τραυματισμό.



ΠΡΟΣΟΧΗ:

- Μην πιέζετε την μονάδα USB μέσα στην θύρα USB. Εάν βάλετε την μονάδα USB σε κλίση ή ανάποδα μπορεί να προκληθεί ζημιά στην θύρα. Βεβαιωθείτε ότι η μονάδα USB είναι σωστά συνδεδεμένη στην θύρα.
- Όταν αφαιρείτε την μονάδα USB από την θύρα μην την τραβάτε από το κάλυμμα της θύρας (όπου υπάρχει). Μπορεί να γίνει ζημιά στο κάλυμμα και την θύρα.
- Μην αφήνετε το καλώδιο του USB σε σημείο όπου μπορεί να τραβηχτεί κατά λάθος. Τραβώντας το καλώδιο μπορεί να πάθει ζημιά η θύρα.
- Για να αποφύγετε ζημιά και απώλεια της λειτουργίας όταν χρησιμοποιείτε μία μονάδα USB λάβετε υπόψη σας όλες τις προειδοποιήσεις.

Δείτε τις πληροφορίες στο βιβλίο οδηγιών του κατασκευαστή της μονάδας για την σωστή χρήση και φροντίδα της.

Για να συνδέσετε ένα iPod® στο αυτοκίνητο ώστε το iPod® να μπορεί να ελέγχεται με τα χειριστήρια του ηχοσυστήματος και την οθόνη του, χρησιμοποιήστε την θύρα USB.

Δείτε το Βιβλίο Οδηγιών Χρήσης του αυτοκινήτου για την θέση της θύρας.

Συνδέστε το άκρο που είναι ειδικό για το iPod® στο iPod® και το άλλο άκρο στην θύρα USB του αυτοκινήτου σας. Εάν το iPod® σας υποστηρίζει φόρτιση μέσω σύνδεσης USB, η μπαταρία του θα φορτίζεται όσο είναι συνδεδεμένο στο αυτοκίνητό σας με τον διακόπτη της μίζας στην θέση ACC ή ON.

Όσο είναι συνδεδεμένο στο αυτοκίνητό σας το iPod® ο χειρισμός του μπορεί να γίνει μόνο μέσω των χειριστηρίων του ηχοσυστήματος του αυτοκινήτου.

Για να αποσυνδέσετε το iPod® από το αυτοκίνητο, βγάλτε το άκρο USB από την θύρα USB στο αυτοκίνητο και μετά αφαιρέστε το καλώδιο από το iPod®.

* το iPod® είναι σήμα κατατεθέν της Apple Inc., καταχωρημένο στις ΗΠΑ και σε άλλες χώρες.

Συμβατότητα

Τα ακόλουθα μοντέλα είναι συμβατά:

- iPod® 5^{ης} Γενιάς (έκδοση firmware 1.2.3 ή μεταγενέστερη)
- iPod® Classic (έκδοση firmware 1.1.1 ή μεταγενέστερη)
- iPod® Touch (έκδοση firmware 2.0.0 ή μεταγενέστερη)*

- iPod® nano – 1^{ης} Γενιάς (έκδοση firmware 1.3.1 ή μεταγενέστερη)
- iPod® nano – 2^{ης} Γενιάς (έκδοση firmware 1.1.3 ή μεταγενέστερη)
- iPod® nano – 3^{ης} Γενιάς (έκδοση firmware 1.1.3 ή μεταγενέστερη)
- iPod® nano – 4^{ης} Γενιάς (έκδοση firmware 1.0.4 ή μεταγενέστερη)
- iPod® nano – 5^{ης} Γενιάς (έκδοση firmware 1.0.1 ή μεταγενέστερη)

* Ορισμένες λειτουργίες αυτού του iPod® μπορεί να μην λειτουργούν πλήρως.

Βεβαιωθείτε ότι η έκδοση firmware του iPod® σας έχει ενημερωθεί όπως αναφέρεται πιο πάνω.



ΣΗΜΕΙΩΣΗ:

Εάν μία μονάδα της Apple είναι συνδεδεμένη στην μονάδα και με το Bluetooth και με USB, μπορεί όταν κάνετε κύκλο ανάμεσα στο Ηχοσύστημα Bluetooth, το iPod και το ηχοσύστημα να δείχνουν και τα δύο ότι παίζει το τραγούδι αλλά να μην ακούγεται μουσική. Σε αυτή την περίπτωση η μονάδα Apple συνεχίζει να παίζει την μουσική πάνω από το ηχοσύστημα Bluetooth.

Για να ακούσετε μουσική μέσω iPod/USB, επιλέξτε την βάση σύνδεσης στην μονάδα Apple – έτσι η μουσική θα ακούγεται μέσω του iPod/USB.

Αυτό μπορεί να γίνεται κάθε φορά που κάνετε κύκλο ανάμεσα στο ηχοσύστημα Bluetooth και το iPod – όταν η μονάδα Apple είναι συνδεδεμένη στο ηχοσύστημα και με τους δύο τρόπους.

Κύρια λειτουργία iPod®

Τοποθετήστε τον διακόπτη της μίζας στην θέση ACC ή ON. Πατήστε επαναλαμβανόμενα το κουμπί AUX για να αλλάξετε σε λειτουργία iPod®.

Εάν κλείσατε το σύστημα ενώ έπαιζε το iPod®, πατώντας το κουμπί VOL/  θα ξεκινήσει το iPod®.

Κουμπί AUX:

Όταν πατήσετε το κουμπί AUX με κλειστό το σύστημα και το iPod® συνδεδεμένο, το σύστημα θα ανοίξει. Εάν έπαιζε μία άλλη πηγή ήχου και το iPod® είναι συνδεδεμένο, πατήστε το κουμπί AUX επαναλαμβανόμενα έως ότου η κεντρική οθόνη να αλλάξει στην λειτουργία iPod®.

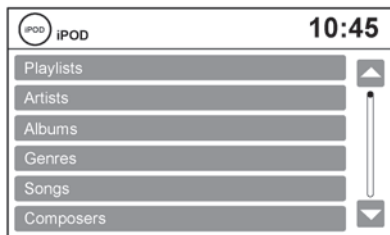

Interface:

Το interface για την λειτουργία του iPod® που εμφανίζεται στην οθόνη του ηχοσυστήματος είναι παρόμοιο με το interface του iPod®.

Χρησιμοποιήστε το κουμπί  **BACK** ή το κουμπί συντονισμού / κύλισης για να περιηγηθείτε στα μενού στην οθόνη.

Όταν παίζει το iPod®, ακουμπήστε το κλειδί [Menu] για να φέρετε το μενού του iPod®.

Ανάλογα με το μοντέλο του iPod®, τα ακόλουθα στοιχεία μπορεί να είναι διαθέσιμα στο μενού της λίστας της οθόνης.

Για περισσότερες πληροφορίες για κάθε στοιχείο, δείτε το Βιβλίο Οδηγιών Χρήσης του iPod®.

- Playlists
- Artists
- Albums
- Genres
- Songs
- Composers
- Audiobooks
- Podcasts

Λειτουργία τυχαίας ή επαναλαμβανόμενης αναπαραγωγής:

Στοιχείο	Αποτέλεσμα
Τυχαία και επαναλαμβανόμενη λειτουργία αναπαραγωγής	Ενώ παίζει το iPod, μπορεί να αλλάξει ο τρόπος αναπαραγωγής ώστε τα τραγούδια να επαναλαμβάνονται ή να παίζουν σε τυχαία σειρά.
Ανακάτεμα τραγουδιών	Ακουμπήστε το κλειδί [Mix] για να εφαρμόσετε τον τρόπο τυχαίας αναπαραγωγής στο iPod. Όταν είναι ενεργή η τυχαία αναπαραγωγή, το κείμενο [Shuffle Songs] θα εμφανιστεί στην οθόνη. Για να ακυρώσετε την λειτουργία τυχαίας αναπαραγωγής, ακουμπήστε το κλειδί [Mix] έως ότου να σταματήσει να είναι τονισμένο. Δεν εμφανίζεται πλέον το [Shuffle Songs].
Επανάληψη τραγουδιού	Ακουμπήστε το κλειδί [Repeat] για να εφαρμόσετε τον τρόπο επαναλαμβανόμενης αναπαραγωγής στο iPod. Όταν είναι ενεργή η επαναλαμβανόμενη λειτουργία θα εμφανιστεί [Repeat Song] στην οθόνη. Για να ακυρώσετε την λειτουργία επαναλαμβανόμενης αναπαραγωγής ακουμπήστε το κλειδί [Repeat] έως ότου να σταματήσει να είναι τονισμένο. Δεν εμφανίζεται πλέον το [Repeat Song].

◀◀ ▶▶ Κουμπιά αναζήτησης:

Πατήστε το κουμπί ◀◀ ή ▶▶ για να πάτε κατά ένα τραγούδι πίσω ή μπροστά.

Πατήστε και κρατήστε το κουμπί ◀◀ ή ▶▶ για 1.5 δευτερόλεπτο ενώ παίζει ένα τραγούδι για να προχωρήσετε γρήγορα πίσω ή μπροστά το τραγούδι που παίζει. Το τραγούδι παίζει σε αυξημένη ταχύτητα ενώ προχωράει πίσω ή μπροστά. Όταν αφήσετε το κουμπί το τραγούδι επιστρέφει στην κανονική ταχύτητα αναπαραγωγής.

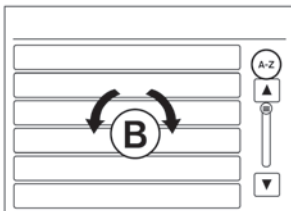

Μενού κύλισης:

Ενώ περιηγείστε στις λίστες των καλλιτεχνών, των άλμπουμ ή των τραγουδιών στο μενού μουσικής, είναι δυνατό να κάνετε κύλιση στην λίστα από το πρώτο γράμμα ενός ονόματος. Για να ενεργοποιήσετε την εισαγωγή χαρακτήρα, ακουμπήστε το κλειδί [A-Z] στην πάνω δεξιά γωνία της οθόνης. Γυρίστε το κουμπί κύλισης για να επιλέξετε τον αριθμό ή το γράμμα προκειμένου να πάτε σε αυτό στην λίστα και μετά πατήστε το κουμπί ENTER.

Εάν δεν επιλέξετε κάποιον χαρακτήρα μετά από 30 δευτερόλεπτα, η οθόνη θα επιστρέψει στην κανονική.

ΜΕΤΑΦΟΡΑ ΗΧΟΥ BLUETOOTH®

Εάν έχετε μονάδα ήχου συμβατή με Bluetooth® που είναι ικανή να παίξει αρχεία ήχου, αυτή μπορεί να συνδεθεί στο ηχοσύστημα του αυτοκινήτου ώστε τα αρχεία ήχου σε αυτή την μονάδα να παίζουν μέσω των ηχείων του αυτοκινήτου.



ΠΛΗΡΟΦΟΡΙΕΣ:

Το ηχοσύστημα Bluetooth που χρησιμοποιεί μία συνδεδεμένη μονάδα Apple είναι σε παύση όταν συνδεθεί άλλη μονάδα Apple μέσω του USB. Όταν συμβεί αυτό, το ακόλουθο μήνυμα θα εμφανιστεί: [BT Audio playback paused] (η αναπαραγωγής της μονάδας ήχου Bluetooth είναι σε παύση) [Apple device is connected via USB and BT] (μονάδα Apple είναι συνδεδεμένη μέσω USB και Bluetooth).

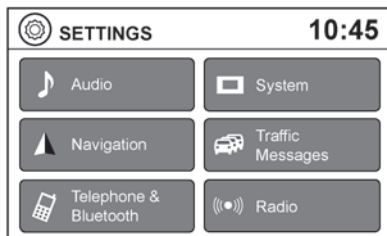

Σύνδεση ηχοσυστήματος Bluetooth®

Για να συνδέσετε το ηχοσύστημα Bluetooth® στο αυτοκίνητο, ακολουθήστε την παρακάτω διαδικασία:

1) Πατήστε το κουμπί <SETUP>.

- 2) Επιλέξτε το κλειδί [Telephone & Bluetooth] (τηλέφωνο και Bluetooth).
- 3) Επιλέξτε το κλειδί [Pair New Device] (ταίριασμα νέας συσκευής).
- 4) Το σύστημα αναγνωρίζει την εντολή και σας ζητάει να ξεκινήσετε την σύνδεση από την συσκευή του τηλεφώνου. Η διαδικασία σύνδεσης του κινητού τηλεφώνου ποικίλει σύμφωνα με το μοντέλο του κάθε κινητού τηλεφώνου. Δείτε το Βιβλίο Οδηγιών Χρήσης του κινητού τηλεφώνου για λεπτομέρειες.



ΠΛΗΡΟΦΟΡΙΕΣ:

Όταν επιλέξετε [Pair New Device] (ταίριασμα νέας συσκευής) οποιαδήποτε σύνδεση Bluetooth σε τηλέφωνο ή άλλη μονάδα θα κοπεί.

Κύρια λειτουργία ηχοσυστήματος

Για να αλλάξετε σε λειτουργία ηχοσυστήματος Bluetooth®, πατήστε το κουμπί AUX επαναλαμβανόμενα έως ότου να εμφανιστεί η λειτουργία ηχοσυστήματος Bluetooth® στην οθόνη.

Στην οθόνη εμφανίζονται τα χειριστήρια για το ηχοσύστημα Bluetooth®.

ΔΙΑΚΟΠΤΗΣ ΣΤΟ ΤΙΜΟΝΙ ΓΙΑ ΤΟΝ ΕΛΕΓΧΟ ΤΟΥ ΗΧΟΣΥΣΤΗΜΑΤΟΣ

Δείτε το Βιβλίο Οδηγιών Χρήσης του αυτοκινήτου.

ΚΕΡΑΙΑ

Δείτε το Βιβλίο Οδηγιών Χρήσης του αυτοκινήτου.

6 Σύστημα Bluetooth

Σύστημα Bluetooth® hands-free	6-2	Στην διάρκεια μίας κλήσης	6-5
Διαδικασία Σύνδεσης / Ταιριάσματος	6-3	Τερματίζοντας μία κλήση.....	6-5
Τηλεφωνικό ευρετήριο.....	6-4	Ρυθμίσεις Bluetooth®	6-5
Κάνοντας μία κλήση.....	6-4	Ρύθμιση τηλεφώνου.....	6-6
Λαμβάνοντας μία κλήση.....	6-4		

ΣΥΣΤΗΜΑ BLUETOOTH® HANDS-FREE

! ΠΡΟΕΙΔΟΠΟΙΗΣΗ:

- Χρησιμοποιήστε το τηλέφωνό σας αφού προηγουμένως έχετε σταματήσει το αυτοκίνητό σας σε ασφαλή τοποθεσία. Εάν πρέπει να χρησιμοποιήσετε το τηλέφωνό σας ενώ οδηγείτε, δείχνετε συνέχεια εξαιρετική συγκέντρωση ώστε η πλήρη σας προσοχή να είναι στο χειρισμό του αυτοκινήτου.
- Εάν δεν μπορείτε να αφιερώσετε την πλήρη προσοχή σας στον χειρισμό του αυτοκινήτου ενώ μιλάτε στο τηλέφωνο, βγείτε από τον δρόμο σε ασφαλές σημείο και σταματήστε το αυτοκίνητό σας.

! ΠΡΟΣΟΧΗ:

Για να αποφύγετε το άδειασμα της μπαταρίας του αυτοκινήτου, χρησιμοποιήστε το τηλέφωνο αφού έχετε βάλει μπροστά τον κινητήρα.

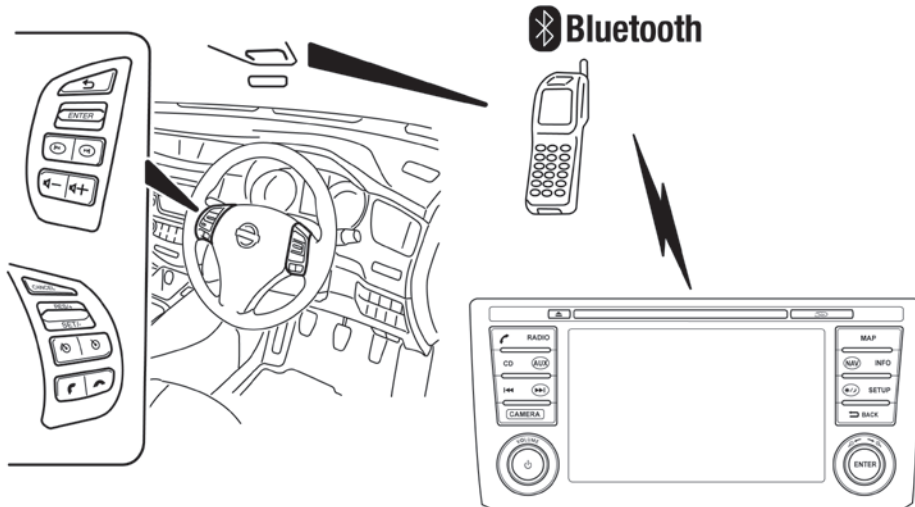

Το Nissan σας είναι εξοπλισμένο με ένα Σύστημα Τηλεφώνου Bluetooth® Hands-Free. Εάν έχετε κινητό τηλέφωνο συμβατό με Bluetooth® μπορείτε να ορίσετε μία ασύρματη σύνδεση ανάμεσα στο κινητό σας τηλέφωνο και την μονάδα τηλεφώνου του αυτοκινήτου. Με την ασύρματη τεχνολογία Bluetooth® μπορείτε να κάνετε ή να λαμβάνετε τηλεφώνημα hands-free με το κινητό σας τηλέφωνο μέσα από το αυτοκίνητο.

Μόλις το αυτοκίνητό σας έχει συνδεθεί στην μονάδα τηλεφώνου του αυτοκινήτου, καμία άλλη διαδικασία τηλεφώνου δεν απαιτείται. Το τηλέφωνό σας συνδέεται αυτόματα και πάλι στην μονάδα του αυτοκινήτου όταν ο διακόπτης της μίζας τοποθετείται στην θέση ON με το συνδεδεμένο κινητό τηλέφωνο ανοικτό και μέσα στο αυτοκίνητο.

Μπορείτε να καταχωρήσετε έως 5 διαφορετικά κινητά τηλέφωνο Bluetooth® στην μονάδα τηλεφώνου του αυτοκινήτου. Ωστόσο μπορείτε να μιλάτε μόνο σε ένα κινητό τηλέφωνο κάθε φορά.

Πριν χρησιμοποιήσετε το Σύστημα Τηλεφώνου Bluetooth® Hands-Free, δείτε τις ακόλουθες σημειώσεις.

- Κάντε την ασύρματη σύνδεση ανάμεσα στο κινητό τηλέφωνο και την μονάδα τηλεφώνου του αυτοκινήτου πριν χρησιμοποιήσετε το σύστημα τηλεφώνου hands-free.
- Ορισμένα κινητά τηλέφωνα Bluetooth® μπορεί να μην αναγνωρίζονται από την μονάδα του αυτοκινήτου.
- Δεν θα μπορέσετε να χρησιμοποιήσετε το τηλέφωνο hands-free στις ακόλουθες συνθήκες:
 - Το αυτοκίνητό σας είναι εκτός της περιοχής εξυπηρέτησης της υπηρεσίας κινητής τηλεφωνίας.
 - Το αυτοκίνητό σας είναι σε περιοχή που είναι δύσκολο να λάβετε σήμα κινητής τηλεφωνίας, όπως τούνελ, υπόγειο γκαράζ, κοντά σε ψηλό κτήριο ή σε ορεινή περιοχή.
 - Το κινητό σας τηλέφωνο έχει φραγή εισερχομένων κλήσεων.
- Όταν η συνθήκη των ραδιοφωνικών σημάτων δεν είναι ιδανική και ο εξωτερικός ήχος είναι πολύ δυνατός μπορεί να είναι δύσκολο να ακούσετε την φωνή αυτού με τον οποίο συνομιλείτε στο τηλέφωνο.
- Μπορεί να είναι δύσκολο να λάβετε τηλεφώνημα

για λίγη ώρα από την στιγμή που θα βάλετε τον διακόπτη της μίζας στην θέση ON.

- Μην τοποθετείτε το κινητό τηλέφωνο σε περιοχή που έχει γύρω της μέταλλο ή μακριά από την τηλεφωνική μονάδα του αυτοκινήτου για να αποφύγετε την φθορά της ποιότητας του τόνου και την διακοπή της ασύρματης σύνδεσης.
- Η μπαταρία του κινητού τηλεφώνου μπορεί να αδειάσει πιο γρήγορα από ότι συνήθως όταν αυτό είναι συνδεδεμένο μέσω της ασύρματης σύνδεσης Bluetooth®. Το Σύστημα Τηλεφώνου Bluetooth® Hands-free δεν μπορεί να φορτίσει κινητά τηλέφωνα.
- Εάν το σύστημα hands-free του τηλεφώνου δείχνει να δυσλειτουργεί, δείτε παρακάτω τον «Οδηγό Αντιμετώπισης Προβλημάτων».
- Ορισμένα κινητά τηλέφωνα ή άλλες μονάδες μπορεί να προκαλέσουν παρεμβολές ή βούισμα από τα ηχεία του αυτοκινήτου. Η αποθήκευση της μονάδας σε διαφορετική θέση μπορεί να μειώσει ή να ελαχιστοποιήσει τον θόρυβο.
- Δείτε το βιβλίο οδηγιών χρήσης του τηλεφώνου για τις χρωσσεις, την κεραία και το σώμα του κινητού τηλεφώνου κλπ.
- Σε ορισμένα τηλέφωνα η ένδειξη για την ένταση του σήματος στην οθόνη δεν θα συμπίπτει με την ένδειξη για την ένταση του σήματος στο τηλέφωνο.

ΔΙΑΔΙΚΑΣΙΑ ΣΥΝΔΕΣΗΣ / ΤΑΙΡΙΑΣΜΑΤΟΣ

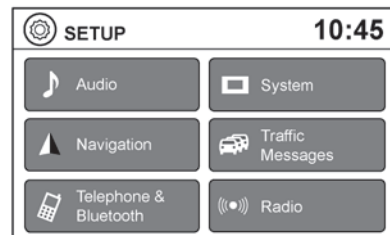

! ΣΗΜΕΙΩΣΗ:

Η διαδικασία ταιριάσματος θα πρέπει να γίνεται όταν το αυτοκίνητο είναι ακίνητο. Εάν το αυτοκίνητο αρχίσει να κινείται στην διάρκεια της διαδικασίας, αυτή θα ακυρωθεί.

- 1) Πατήστε το κουμπί <SETUP> στο ταμπλό των οργάνων.
- 2) Πατήστε το κλειδί [Telephone & Bluetooth].

i ΠΛΗΡΟΦΟΡΙΕΣ:

Ελέγξτε εάν το Bluetooth είναι ενεργοποιημένο. Το κλειδί της οθόνης αφής χρειάζεται να είναι στο [ON]. Εάν εμφανίζεται το [OFF] τότε ακουμπήστε για να ανοίξει.

- 3) Επιλέξτε το κλειδί [Pair New Device].
- 4) Ξεκινήστε την διαδικασία σύνδεσης / ταιριάσματος από την συσκευή. Το σύστημα θα εμφανίσει το μήνυμα: [Please start pairing from your Blue-

tooth device. If device requests PIN please enter: 1234] (παρακαλούμε αρχίστε το ταίριασμα από την μονάδα σας Bluetooth. Εάν η μονάδα ζητήσει PIN παρακαλούμε εισάγετε: 1234). Εάν εμφανιστεί το PIN στην μονάδα Bluetooth® επιλέξτε [Yes] για να ολοκληρώσετε την διαδικασία σύνδεσης / ταίριασματος.

ΠΛΗΡΟΦΟΡΙΕΣ:

Εάν η μονάδα του κινητού ήταν προηγουμένως συνδεδεμένη στην μονάδα NissanConnect και μετά είχε διαγραφεί, μπορεί να έχει διαγραφεί από το τηλέφωνό σας πριν να μπορέσετε να προχωρήσετε στην διαδικασία σύνδεσης.

Για περισσότερες πληροφορίες δείτε το Βιβλίο Οδηγιών Χρήσης της μονάδας Bluetooth®.

ΤΗΛΕΦΩΝΙΚΟ ΕΥΡΕΤΗΡΙΟ

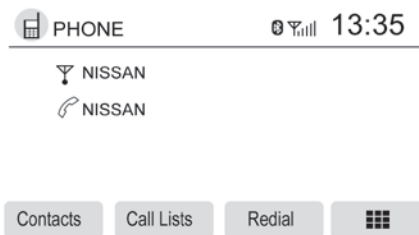

Για να έχετε πρόσβαση στο τηλεφωνικό ευρετήριο του αυτοκινήτου:

- 1) Πατήστε το κουμπί  στο ταμπλό των οργάνων.

- 2) Επιλέξτε το κλειδί [Contacts] (επαφές).
- 3) Επιλέξτε την εισαγωγή που θέλετε από την λίστα που εμφανίζεται.
- 4) Το νούμερο της εισαγωγής θα εμφανίζεται στην οθόνη. Ακουμπήστε το για να κάνετε την κλήση.

ΣΗΜΕΙΩΣΗ:

Για να κάνετε γρήγορη κύλιση στην λίστα, ακουμπήστε το κλειδί [A-Z] στην επάνω δεξιά γωνία της οθόνης. Γυρίστε το κουμπί κύλισης για να επιλέξετε ένα γράμμα ή αριθμό και μετά πατήστε ENTER. Η λίστα θα μετακινηθεί στην πρώτη εισαγωγή που αρχίζει με αυτό το νούμερο ή αριθμό.

ΚΑΝΟΝΤΑΣ ΜΙΑ ΚΛΗΣΗ

Για να κάνετε μία κλήση ακολουθήστε την παρακάτω διαδικασία:



- 1) Πατήστε το κουμπί  στο ταμπλό των οργάνων. Θα εμφανιστεί η οθόνη του τηλεφώνου.
- 2) Διαλέξτε μία από τις παρακάτω επιλογές για να κάνετε μία κλήση:
 - [Contacts] (επαφές):
Επιλέξτε το όνομα από μία εισαγωγή που είναι αποθηκευμένη στο τηλεφωνικό ευρετήριο του αυτοκινήτου.
 - [Call Lists] (λίστες κλήσεων):
Επιλέξτε το όνομα από τις εισερχόμενες, τις εξερχόμενες ή τις αναπάντητες κλήσεις.

Στοιχείο μενού

[Received Calls] Επιλέξτε για να δείτε την λίστα των κλήσεων που έχετε λάβει

[Dialed Numbers] Πατήστε για να δείτε την λίστα των κλήσεων που έχετε κάνει

[Missed Calls] Επιλέξτε για να δείτε την λίστα των αναπάντητων κλήσεων

- [Redial] (επανάκληση):
Καλεί τον τελευταίο αριθμό που είχατε καλέσει από το αυτοκίνητο.
- :
Ακουμπήστε και εισάγετε τον τηλεφωνικό αριθμό με το χέρι χρησιμοποιώντας το πληκτρολόγιο που εμφανίζεται στην οθόνη.
Για πληροφορίες πώς να χρησιμοποιήσετε την οθόνη αφής:
 «Βασικές λειτουργίες» (σελίδα 10-2)

ΛΑΜΒΑΝΟΝΤΑΣ ΜΙΑ ΚΛΗΣΗ

Όταν είναι συνδεδεμένο το τηλέφωνο με το σύστημα του αυτοκινήτου, η οθόνη θα αλλάξει στην λειτουργία τηλεφώνου.

Για να απαντήσετε σε μία εισερχόμενη κλήση:

- Πατήστε το κουμπί  στο τιμόνι ή
- Ακουμπήστε την εικόνα  στην οθόνη.

Για να απορρίψετε μία εισερχόμενη κλήση:

- Πατήστε το κουμπί  στο τιμόνι ή
- Ακουμπήστε την κόκκινη εικόνα του τηλεφώνου στην οθόνη.

ΣΤΗΝ ΔΙΑΡΚΕΙΑ ΜΙΑΣ ΚΛΗΣΗΣ

Ενώ είναι ενεργή μία κλήση, είναι διαθέσιμες οι παρακάτω επιλογές στην οθόνη:

- [Handset] (συσκευή)

Κάντε αυτή την επιλογή για να αλλάξετε τον έλεγχο του τηλεφώνου στην συσκευή.



- [Mute Mic.] (σίγαση μικροφώνου)

Κάντε αυτή την επιλογή για να σιγάσετε το μικρόφωνο. Επιλέξτε πάλι για να ενεργοποιήσετε ξανά το μικρόφωνο.

- Εικόνα κόκκινου τηλεφώνου ()

Επιλέξτε για να τερματίσετε μία τηλεφωνική κλήση.

ΤΕΡΜΑΤΙΖΟΝΤΑΣ ΜΙΑ ΚΛΗΣΗ

Για να τερματίσετε μία κλήση, επιλέξτε την εικόνα του κόκκινου τηλεφώνου () στην οθόνη ή πατήστε το κουμπί  στο τιμόνι.

ΡΥΘΜΙΣΕΙΣ BLUETOOTH®

Για να μπειτε στις ρυθμίσεις του τηλεφώνου:

- 1) Πατήστε το κουμπί <SETUP>.
- 2) Επιλέξτε το κλειδί [Telephone & Bluetooth].

Στοιχείο μενού

[Telephone Setup] (ρύθμιση τηλεφώνου)

[Pair New Device] (ταιρίασμα νέας μονάδας)

[Select Paired Device] (επιλογή ταιριασμένης μονάδας)

[Delete Paired Device] (διαγραφή ταιριασμένης μονάδας)

[Bluetooth]

Αποτέλεσμα

Δείτε το «Ρύθμιση τηλεφώνου» πιο κάτω για περισσότερες πληροφορίες.

Επιλέξτε για να συνδέσετε / ταιριάξετε μία νέα μονάδα Bluetooth® στο Σύστημα Τηλεφώνου Bluetooth® Hands-free.

Επιλέξτε για να διαλέξετε μία μονάδα Bluetooth® από την λίστα των συσκευών που είναι συνδεδεμένες / ταιριασμένες στο Σύστημα Τηλεφώνου Bluetooth® Hands-free.

Επιλέξτε για να διαγράψετε μία μονάδα Bluetooth® από την λίστα των συσκευών που είναι συνδεδεμένες / ταιριασμένες στο Σύστημα Τηλεφώνου Bluetooth® Hands-free.

Επιλέξτε για να ενεργοποιήσετε ή να απενεργοποιήσετε το Bluetooth®.

ΡΥΘΜΙΣΗ ΤΗΛΕΦΩΝΟΥ

Για να έχετε πρόσβαση στην ρύθμιση του τηλεφώνου:

- 1) Πατήστε το κουμπί **<SETUP>**.
- 2) Επιλέξτε το κλειδί [Phone & Bluetooth].
- 3) Επιλέξτε το κλειδί [Telephone Setup] και κάντε τις ακόλουθες ρυθμίσεις, όπου θέλετε:
 - [Sort Phonebook By] (ταξινόμηση ευρετηρίου κατά):
Επιλέξτε [First Name] (όνομα) ή [Last Name] (επώνυμο) για να επιλέξετε τον τρόπο που θα εμφανίζονται οι καταχωρήσεις του ευρετηρίου στην οθόνη αλφαβητικά.



ΠΛΗΡΟΦΟΡΙΕΣ:

Όταν αλλάζετε από το Επώνυμο στο Όνομα, η λίστα του ευρετηρίου ενημερώνεται αμέσως αλλά όχι και η λίστα κλήσεων, έως ότου να κλείσετε την μονάδα. Την επόμενη φορά που θα ανοίξετε την μονάδα και συνδεθεί το τηλέφωνο, η λίστες Κλήσεων θα ενημερωθεί επίσης στο όνομα.

- [Phonebook] (τηλεφωνικό ευρετήριο):
Επιλέξτε [Handset] (συσκευή) για να χρησιμοποιήσετε το ευρετήριο της συσκευής. Επιλέξτε [SIM] για να χρησιμοποιήσετε το ευρετήριο στην κάρτα SIM. Επιλέξτε [Both] για να χρησιμοποιήσετε και τις δύο πηγές.
- [Download Phonebook Now] (μεταφορά ευρετηρίου τώρα):
Επιλέξτε για να μεταφέρετε το ευρετήριο στο

αυτοκίνητο από την επιλεγμένη πηγή.

- [Phone Notifications for] (ειδοποιήσεις τηλεφώνου για):
Μενού ρυθμίσεων ειδοποιήσεων (εάν υπάρχει).

7 Ενσωμάτωση Εφαρμογών Έξυπνων Τηλεφώνων στο NISSANConnect

Ενσωμάτωση Εφαρμογών Έξυπνων Τηλεφώνων στο NISSANConnect	7-2
Καταχώρηση και ενσωμάτωση	7-2
Σύνδεση τηλεφώνου	7-2
Πρόσβαση στις εφαρμογές από το αυτοκίνητο	7-2



ΕΝΣΩΜΑΤΩΣΗ ΕΦΑΡΜΟΓΩΝ ΕΞΥΠΝΩΝ ΤΗΛΕΦΩΝΩΝ ΣΤΟ NISSANCONNECT

Το αυτοκίνητο είναι εξοπλισμένο με τεχνολογία Ενσωμάτωσης Έξυπνου Τηλεφώνου. Αυτό επιτρέπει σε πολλές εφαρμογές που είναι συμβατές με Έξυπνα Τηλέφωνα να εμφανίζονται και να ελέγχονται εύκολα από την οθόνη αφής του αυτοκινήτου.



ΣΗΜΕΙΩΣΗ:

Απαιτείται συμβατό Έξυπνο Τηλέφωνο και καταχώρηση για να χρησιμοποιήσετε τις εφαρμογές του κινητού ή να έχετε πρόσβαση στις συνδεδεμένες λειτουργίες συγκεκριμένων εφαρμογών του αυτοκινήτου.

ΚΑΤΑΧΩΡΗΣΗ ΚΑΙ ΕΝΣΩΜΑΤΩΣΗ

Για να χρησιμοποιήσετε την λειτουργία Ενσωμάτωσης Έξυπνου Τηλεφώνου είναι απαραίτητο για τον χρήστη να καταχωρήσει online και να ενεργοποιήσει τις υπηρεσίες NissanConnect. Για να κάνετε καταχώρηση επισκεφθείτε την ηλεκτρονική διεύθυνση Ιδιοκτητών Nissan της χώρας σας.

ΣΥΝΔΕΣΗ ΤΗΛΕΦΩΝΟΥ

Το Έξυπνο Τηλέφωνο πρέπει να συνδεθεί στο αυτοκίνητο είτε μέσω Bluetooth® και/ή μέσω USB. Κάθε Έξυπνο Τηλέφωνο μπορεί να είναι συμβατό με έναν τύπο σύνδεση ή με άλλον.

Για περισσότερες πληροφορίες για την σύνδεση του κινητού σας τηλεφώνου μέσω Bluetooth®:



«6. Σύστημα Τηλεφώνου Bluetooth® Hands-Free»

Από την στιγμή που γίνει η σύνδεση, η Εφαρμογή Έξυπνου Τηλεφώνου στο τηλέφωνο

σας θα σας επιτρέψει να έχετε πρόσβαση στις εφαρμογές του αυτοκινήτου μέσω του κουμπιού My Apps. Για περισσότερες πληροφορίες για την διαθεσιμότητα των εφαρμογών του αυτοκινήτου σας επισκεφθείτε την ηλεκτρονική διεύθυνση Ιδιοκτητών Nissan της χώρας σας.



ΣΗΜΕΙΩΣΗ:

- Μονάδες Android: Μόνο σύνδεση Bluetooth.
- iPhone: Σύνδεση Bluetooth και / ή USB.

ΠΡΟΣΒΑΣΗ ΣΤΙΣ ΕΦΑΡΜΟΓΕΣ ΑΠΟ ΤΟ ΑΥΤΟΚΙΝΗΤΟ

Για να έχετε πρόσβαση στις εφαρμογές του αυτοκινήτου:

- Πατήστε το κουμπί <INFO> στο NissanConnect. Αυτό θα σας πάει στην οθόνη πληροφοριών [INFO], εμφανίζοντας το κουμπί My Apps.
- Πατήστε το κουμπί My Apps και θα σας εμφανίσει την επιλογή των εφαρμογών του αυτοκινήτου.



ΣΗΜΕΙΩΣΗ:

- Για να έχετε πρόσβαση στο My Apps το NissanConnect Appr θα πρέπει ήδη να τρέχει στο ήδη συνδεδεμένο μέσω Bluetooth® ή USB Έξυπνο Τηλέφωνό σας:



«6. Σύστημα Τηλεφώνου Bluetooth® Hands-Free»

- Εάν το Έξυπνο Τηλέφωνο είναι εκτός δικτύου ορισμένες λειτουργίες δεν μπορούν να χρησιμοποιηθούν.
- Η χρήση των εφαρμογών του αυτοκινήτου μπορεί να απαιτήσουν πρόσθετη επικοινωνία του κινητού σας τηλεφώνου και πρόσθετες χρεώσεις, ανάλογα με του όρους του συμβολαίου σας στην κινητή τηλεφωνία.
- Πριν χρησιμοποιήσετε αυτή την υπηρεσία, ορισμένες εφαρμογές μπορεί να απαιτούν καταχώρηση (π.χ. Facebook).
- Οι λειτουργίες των εφαρμογών στο αυτοκίνητο μπορεί να διαφέρουν από αυτές στο Έξυπνο Τηλέφωνο για λόγους ασφαλείας και πολιτικής του παρόχου της υπηρεσίας.
- Ορισμένες λειτουργίες είναι περιορισμένες όσο οδηγείτε για να μην αποσπάται η προσοχή του οδηγού.

8 Άλλες ρυθμίσεις

Ρυθμίσεις συστήματος.....	8-2	Ρύθμιση εμφάνισης κάμερας.....	8-3
Κλικ αγγίγματος οθόνης (touch click)	8-2	Ρυθμίσεις μονάδας θερμοκρασίας.....	8-3
Τόνοι πλήκτρων (Beep tones).....	8-2	Ρύθμιση ρολογιού	8-4
Εργοστασιακές ρυθμίσεις (Factory settings)	8-2	Ρύθμιση γλώσσας.....	8-5
Ρυθμίσεις οθόνης	8-3	Κουμπί INFO (πληροφοριών)	8-5
Φωτεινότητα	8-3	Αποφυγή των δρόμων μπροστά ή στην λίστα διαδρομής.....	8-5
Ρύθμιση οθόνης ημέρας / νύχτας	8-3	Βαθμός οικονομίας	8-5
Κατεύθυνση κύλισης.....	8-3		

ΡΥΘΜΙΣΕΙΣ ΣΥΣΤΗΜΑΤΟΣ

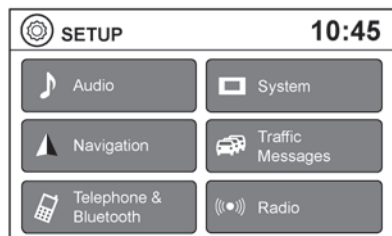

Το σύστημα μπορεί να προσαρμοστεί σύμφωνα με τις προτιμήσεις σας.

- 1) Πατήστε το κουμπί **<SETUP>**.
- 2) Ακουμπήστε [System] (σύστημα).
- 3) Επιλέξτε το στοιχείο που θέλετε να κάνετε ρύθμιση στην οθόνη και θα εμφανιστεί μετά η επόμενη οθόνη. Μπορεί να χρειαστεί να χρησιμοποιήσετε το κουμπί κύλισης ή την οθόνη αφής για να κάνετε κύλιση εάν υπάρχουν επιλογές που δεν χωράνε σε μία οθόνη.

Είναι διαθέσιμες οι ακόλουθες ρυθμίσεις:

- Οθόνη
☞ «Ρυθμίσεις οθόνης» (σελ. 8-3)
- Ρολόι
☞ «Ρύθμιση ρολογιού» (σελ. 8-4)
- Γλώσσα
☞ «Ρύθμιση γλώσσας» (σελ. 8-4)
- Ρυθμίσεις οθόνης
☞ «Ρύθμιση εμφάνισης κάμερας» (σελ. 8-3)

για περισσότερες πληροφορίες δείτε το βιβλίο οδηγιών χρήσης του αυτοκινήτου.

- Μονάδα θερμοκρασίας
☞ «Ρυθμίσεις μονάδας θερμοκρασίας» (σελ. 8-3)
 - Κλικ αγγίγματος
☞ «Κλικ αγγίγματος» (σελ. 8-2)
 - Τόνοι πλήκτρων
☞ «Τόνοι πλήκτρων» (σελ. 8-2)
 - [Factory Settings]
☞ «Εργοστασιακές ρυθμίσεις» (σελ. 8-2)
- 1) Επιλέξτε το κουμπί του στοιχείου που θέλετε και κάντε την ρύθμιση. (Εναλλακτικά χρησιμοποιήστε το κουμπί κύλισης ή τον διακόπτη κύλισης στο τιμόνι).
 - 2) Πατήστε το κουμπί **< ⤴ BACK >** για να επιστρέψετε στην προηγούμενη οθόνη ή πατήστε το κουμπί **< NAV >** για να επιστρέψετε στην οθόνη χάρτη παρούσας θέσης.

ΚΛΙΚ ΑΓΓΙΓΜΑΤΟΣ ΟΘΟΝΗΣ (TOUCH CLICK)

Χρησιμοποιήστε την ρύθμιση για να αλλάξετε την ηχητική επιβεβαίωση ανάμεσα στο On και το Off όταν ακουμπάτε ένα κουμπί στην οθόνη.

Επιλέξτε το κλειδί [Touch Click] για να αλλάξετε ανάμεσα στο On και το Off.

ΤΟΝΟΙ ΠΛΗΚΤΡΩΝ (BEEP TONES)

Χρησιμοποιήστε αυτή την ρύθμιση για να αλλάξετε την ηχητική επιβεβαίωση όταν:

- Πατάτε ένα κουμπί στην μονάδα και το κρατάτε για περίπου δύο δευτερόλεπτα, όπως το κουμπί ☼/☾.
- Ένα μήνυμα εμφανίζεται στην οθόνη.

Επιλέξτε το κλειδί [Beep Tones] για να αλλάξετε ανάμεσα στο ON και το OFF.

ΕΡΓΟΣΤΑΣΙΑΚΕΣ ΡΥΘΜΙΣΕΙΣ (FACTORY SETTINGS)

Χρησιμοποιήστε αυτή την επιλογή για να επαναφέρετε τις εργοστασιακές ρυθμίσεις.

Ακουμπήστε το κλειδί [Factory Settings] και μετά επιβεβαιώστε το μήνυμα. Εάν επιλέξετε [Yes] το σύστημα θα επαναφέρει τις ρυθμίσεις στις εργοστασιακές. Εάν επιλέξετε [No] δεν θα επανέλθουν οι εργοστασιακές ρυθμίσεις και η οθόνη θα επιστρέψει την οθόνη ρυθμίσεων του συστήματος.

ΡΥΘΜΙΣΕΙΣ ΟΘΟΝΗΣ

ΦΩΤΕΙΝΟΤΗΤΑ

Το μενού αυτό σας επιτρέπει να ρυθμίσετε την φωτεινότητα της οθόνης.

- 1) Πατήστε το κουμπί **<SETUP>**.
- 2) Ακουμπήστε το κλειδί [System].
- 3) Ακουμπήστε το κλειδί [Display].
- 4) Αυξήστε ή μειώστε την φωτεινότητα χρησιμοποιώντας τα κλειδιά + ή -.
- 5) Για να αποθηκεύσετε την ρύθμιση, πατήστε το κουμπί **< ➡ BACK >** για να επιστρέψετε στην προηγούμενη οθόνη.

ΡΥΘΜΙΣΗ ΟΘΟΝΗΣ ΗΜΕΡΑΣ / ΝΥΧΤΑΣ

- 1) Πατήστε το κουμπί **<SETUP>**.
- 2) Ακουμπήστε το κλειδί [System].
- 3) Ακουμπήστε το κλειδί [Display].
- 4) Ρυθμίστε την οθόνη στο
 - [Day] (ημέρα)
Η οθόνη θα μείνει στην λειτουργία ημέρας
 - [Night] (νύχτα)
Η οθόνη θα μείνει στην λειτουργία νύχτας
 - [Auto] (αυτόματο)
Η οθόνη θα αλλάζει αυτόματα ανάμεσα στην λειτουργία ημέρας και νύχτας.
- 5) Για να αποθηκεύσετε την ρύθμιση, πατήστε το κουμπί **< ➡ BACK >** για να επιστρέψετε στην προηγούμενη οθόνη.

ΚΑΤΕΥΘΥΝΣΗ ΚΥΛΙΣΗΣ

Ακουμπήστε τα στοιχεία δίπλα στο κλειδί [Scroll Direction] για να ορίσετε την κατεύθυνση κύλισης του κουμπιού κύλισης προς τα επάνω ή προς τα κάτω.

ΡΥΘΜΙΣΗ ΕΜΦΑΝΙΣΗΣ ΚΑΜΕΡΑΣ

Χρησιμοποιήστε αυτή την ρύθμιση για να αλλάξετε την λειτουργία της οθόνης (αυτόματο / ημέρα / νύχτα) για την κάμερα οπισθοπορείας. Μπορούν επίσης να ρυθμιστούν η φωτεινότητα, η αντίθεση και το χρώμα.

- 1) Πατήστε το κουμπί **<SETUP>**.
- 2) Ακουμπήστε το κλειδί [System].
- 3) Κάντε κύλιση προς τα κάτω και ακουμπήστε το κλειδί [Camera Display Settings].
- 4) Για να αποθηκεύσετε την ρύθμιση, πατήστε το κουμπί **< ➡ BACK >** για να επιστρέψετε στην προηγούμενη οθόνη.

Αλλάξτε την λειτουργία της οθόνης και χρησιμοποιήστε τα κλειδιά [+] και [-] για να ρυθμίσετε την φωτεινότητα, την αντίθεση και το χρώμα της οθόνης της κάμερας οπισθοπορείας.

ΡΥΘΜΙΣΕΙΣ ΜΟΝΑΔΑΣ ΘΕΡΜΟΚΡΑΣΙΑΣ

Χρησιμοποιήστε την ρύθμιση αυτή για να αλλάξετε την μονάδα θερμοκρασίας ανάμεσα σε Φαρενάιτ και Κελσίου.

- 1) Πατήστε το κουμπί **<SETUP>**.
- 2) Ακουμπήστε το κλειδί [System].
- 3) Κάντε κύλιση προς τα κάτω και ακουμπήστε το

κλειδί [Temperature Unit].

- 4) Ορίστε σε Φαρενάιτ ή Κελσίου.
- 5) Για να αποθηκεύσετε την ρύθμιση, πατήστε το κουμπί **< ➡ BACK >** για να επιστρέψετε στην προηγούμενη οθόνη.

ΡΥΘΜΙΣΗ ΡΟΛΟΓΙΟΥ



- 1) Πατήστε το κουμπί **<SETUP>**.
- 2) Ακουμπήστε το κλειδί [System].
- 3) Ακουμπήστε το κλειδί [Clock setup].
- 4) Επιλέξτε την ρύθμιση που θέλετε να κάνετε.
 - [Time Format] (μορφή ώρας): Αγγίξτε το κλειδί [Time Format], για να αλλάξετε την μορφή του ρολογιού σε 12-ωρη ή 24-ωρη ένδειξη.
 - [Date Format] (μορφή ημερομηνίας): Ακουμπήστε το κλειδί [Date Format] για να αλλάξετε την μορφή της ημερομηνίας.
 - [Clock Mode] (λειτουργία ρολογιού): Επιλέξτε το [Manual] για να ρυθμίσετε το ρολόι με το κλειδί [Set Clock Manually]. Επιλέξτε [Auto] για να ρυθμίζεται το ρολόι αυτόματα από το σύστημα GPS. Επιλέξτε [Time Zone] για να έχετε ορίσετε την ώρα στην καθορισμένη χρονική ζώνη.
 - [Set Clock Manually] (ρύθμιση ρολογιού με το χέρι):

Σας επιτρέπει να ρυθμίσετε το ρολόι με το χέρι. Αυτή η λειτουργία είναι διαθέσιμη μόνο αν έχετε επιλέξει [Manual] στην λειτουργία ρολογιού [Clock Mode].

- [Daylight Savings Time] (εξοικονόμηση λειτουργίας ημέρας): Ακουμπήστε το στοιχείο αυτό για να αλλάξετε την λειτουργία ανάμεσα σε [On] και [Off]. Αυτή η επιλογή είναι διαθέσιμη μόνο όταν η λειτουργία του ρολογιού [Clock Mode] είναι στο [Auto].
- [Time Zone] (ζώνη ώρας): Επιλέξτε και ακουμπήστε την κατάλληλη ζώνη ώρας για την θέση του αυτοκινήτου, παρακάμπτοντας τον δορυφόρο GPS. Για να χρησιμοποιηθεί αυτή η λειτουργία θα πρέπει η ρύθμιση [Use GPS Clock] (χρήση ρολογιού GPS) να είναι στο [ON]. Η λειτουργία αυτή είναι διαθέσιμη μόνο όταν η ζώνη ώρας [Time Zone] έχει επιλεγεί στη λειτουργία ρολογιού [Clock Mode].

ΣΗΜΕΙΩΣΗ:

Εάν το [Daylight Savings Time] είναι στο [ON] και η ζώνη ώρας έχει επιλεγεί για μία περιοχή που δεν ακολουθεί τις αλλαγές της ώρας, η ρύθμιση [Daylight Savings Time] θα παραμείνει στο [ON] και θα πρέπει να την αλλάξετε στο off με το χέρι.

- 5) Αφού κάνετε τις ρυθμίσεις που θέλετε, πατήστε το κουμπί **<↩ BACK>** για να επιστρέψετε στην προηγούμενη οθόνη. Μπορείτε επίσης να

πατήσετε το κουμπί **<NAV>** για να επιστρέψετε στην οθόνη χάρτη παρούσας θέσης ή το κουμπί FM-AM, CD ή AUX για να επιστρέψετε στην οθόνη του ηχοσυστήματος.

ΡΥΘΜΙΣΗ ΓΛΩΣΣΑΣ

Η ρύθμιση του συστήματος σας επιτρέπει να αλλάξετε την γλώσσα που χρησιμοποιείται στο σύστημα.

1. Πατήστε το κουμπί <SETUP>.
2. Αγγίξτε το κουμπί [System].
3. Αγγίξτε το κουμπί [Language].
4. Επιλέξτε την γλώσσα που θέλετε.



ΠΛΗΡΟΦΟΡΙΕΣ:

Εάν η γλώσσα έχει οριστεί στο αυτόματο [Automatic], η γλώσσα που ορίζετε στην οθόνη πληροφοριών του αυτοκινήτου θα είναι αυτή που εμφανίζεται στο NissanConnect.

Για περισσότερες πληροφορίες δείτε το τμήμα για την οθόνη πληροφοριών του αυτοκινήτου στο Βιβλίο Οδηγιών Χρήσης του αυτοκινήτου.

ΚΟΥΜΠΙ INFO

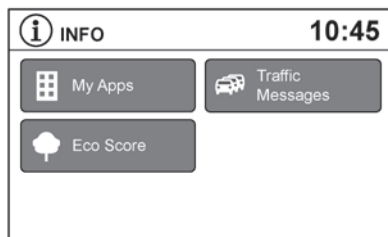

Πατήστε το κουμπί <INFO> για να έχετε πρόσβαση σε πρόσθετες λειτουργίες του συστήματος πλοήγησης.

ΑΠΟΦΥΓΗ ΤΩΝ ΔΡΟΜΩΝ ΜΠΡΟΣΤΑ Ή ΣΤΗΝ ΛΙΣΤΑ ΔΙΑΔΡΟΜΗΣ

Το σύστημα μπορεί να ρυθμιστεί για να αποφύγει την χρήση συγκεκριμένων δρόμων όταν υπολογίζει την καθοδήγηση διαδρομής. Για παράδειγμα, δρόμοι οι οποίοι έχουν συχνά κυκλοφοριακή συμφόρηση μπορούν να αποφευχθούν ώστε να ακολουθείτε μία διαδρομή με λιγότερη κίνηση.

Για να αποφύγετε τον παρόντα δρόμο μπροστά:

1. Πατήστε το κουμπί <INFO>.
2. Ακουμπήστε [Traffic Messages].
Εάν υπάρχουν συμβάντα στην διαδρομή, επιλέξτε μία από τις διαθέσιμες επιλογές για να ρυθμίσετε την καθοδήγηση διαδρομής.
- [Avoid Road On Route] (αποφυγή δρόμου πάνω στην διαδρομή)

- [List all traffic events] (λίστα όλων των συμβάντων κυκλοφορίας)

Οι άλλες επιλογές περιλαμβάνουν [Use Road Ahead] (χρήση του δρόμου μπροστά), [Use Road in Route List] (χρήση δρόμου στην λίστα διαδρομής) και [Release Traffic Event Blockings] (απελευθέρωση των δεσμεύσεων οδικών συμβάντων).

Αυτά μπορούν να χρησιμοποιηθούν για να ρυθμίσετε την καθοδήγηση διαδρομής και να εμφανιστούν τονισμένα σε συγκεκριμένα σενάρια, εάν έχουν εφαρμογή.



ΠΛΗΡΟΦΟΡΙΕΣ:

Οι επιλογές είναι διαθέσιμες μόνο όταν είναι ενεργή η καθοδήγηση διαδρομής.

ΒΑΘΜΟΣ ΟΙΚΟΝΟΜΙΑΣ

Η λειτουργία Βαθμού Οικονομίας αναλύει την οδική σας συμπεριφορά και σας παρέχει τον συνολικό σας βαθμό με βάση τρεις μεταβλητές:

- [Pull Away] (εκκίνηση)
Αναφέρει την μέση ταχύτητα εκκίνησης του αυτοκινήτου στην εκκίνηση μιας διαδρομής. Τα υψηλά σκορ σημαίνουν μεγαλύτερες ταχύτητες εκκίνησης.
- [Cruise] (οδήγηση)
Αναφέρει την μέση ταχύτητα του αυτοκινήτου στην διάρκεια μιας περιόδου οδήγησης.
- [Decelerating] (επιβράδυνση)
Αναφέρει την συχνότητα επιβράδυνσης του αυτοκινήτου στην διάρκεια μιας διαδρομής. Υψηλά

σκορ σημαίνουν γρηγορότερη επιβράδυνση.
Ο βαθμός οικονομίας είναι ο μέσος όρος των τριών μεταβλητών και μετριέται στα 100.

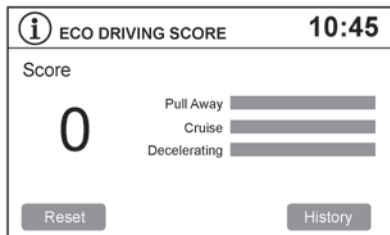

4) Ακουμπήστε [History] (ιστορικό) για να δείτε τους πρόσφατους βαθμούς οικονομίας από τις προηγούμενες διαδρομές. Ακουμπήστε [Reset] (μηδενισμός) για να μηδενίσετε τους βαθμούς.

Για να δείτε τον βαθμό οικονομίας:

- 1) Πατήστε το κουμπί <INFO>.
- 2) Ακουμπήστε [Eco Score].
- 3) Το συνολικό σκορ εμφανίζεται στην οθόνη μαζί με τις τρεις μεταβλητές που χρησιμοποιήθηκαν για να δημιουργήσουν το σκορ.

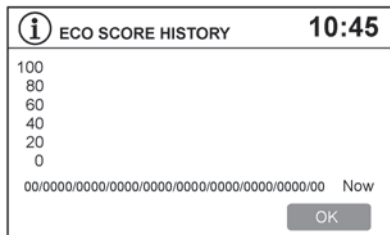

9 Γενικές πληροφορίες συστήματος

Πληροφορίες ασφαλείας	9-2	Όταν εμφανίζεται ένας δρόμος με γκρι στον χάρτη	9-4
Λειτουργίες του συστήματος πλοήγησης	9-2	Υπολογισμός διαδρομής	9-4
Καθοδήγηση διαδρομής	9-2	Καθοδήγηση διαδρομής	9-5
Κατάλογος Σημείων Ενδιαφέροντος (POI)	9-2	Τα βασικά για την φωνητική καθοδήγηση	9-5
Βιβλίο Διευθύνσεων	9-3	Οι κατευθύνσεις που παρέχονται και οι αποστάσεις στα σημεία καθοδήγησης	9-6
Φωνητική καθοδήγηση.....	9-3	Επανάληψη της φωνητικής καθοδήγησης	9-6
Τρέχουσα θέση οχήματος.....	9-3	Σημειώσεις στην φωνητική καθοδήγηση	9-6
Εμφάνιση τρέχουσας θέσης οχήματος.....	9-3	Τρόπος χειρισμού της οθόνης.....	9-7
Τι είναι το GPS (Παγκόσμιο Σύστημα Εντοπισμού Θέσης).....	9-3	Χαρακτηριστικά της οθόνης υγρών κρυστάλλων	9-7
Περιοχές λεπτομερούς κάλυψης χάρτη (MCA) για το σύστημα πλοήγησης.....	9-3	Συντήρηση της οθόνης	9-7

ΠΛΗΡΟΦΟΡΙΕΣ ΑΣΦΑΛΕΙΑΣ

Το σύστημα αυτό έχει σχεδιαστεί κυρίως για να σας βοηθή να προσεγγίζετε τον προορισμό σας, αλλά και να εκτελείτε άλλες λειτουργίες που περιγράφονται στο παρόν εγχειρίδιο. Ωστόσο ο οδηγός θα πρέπει να χρησιμοποιεί το σύστημα σωστά και με ασφάλεια. Οι πληροφορίες σχετικά με τις συνθήκες του δρόμου, τα κυκλοφοριακά σήματα και την διαθεσιμότητα των υπηρεσιών, ενδέχεται να μην είναι πάντα ενημερωμένες. Το σύστημα δεν υποκαθιστά την ασφαλή, σωστή και νόμιμη οδήγηση.

Πριν από την χρήση του συστήματος πλοήγησης διαβάστε τις ακόλουθες πληροφορίες ασφαλείας. Χρησιμοποιείτε πάντα το σύστημα όπως αναφέρεται σε αυτό το βιβλίο.



ΠΡΟΕΙΔΟΠΟΙΗΣΗ

- Όταν ο οδηγός θέλει να χρησιμοποιήσει το σύστημα πλοήγησης, θα πρέπει πρώτα να παρκάρει το αυτοκίνητο σε ασφαλές σημείο και να δέσει το χειρόφρενο. Η χρήση του συστήματος ενώ οδηγείτε μπορεί να αποσπάσει την προσοχή σας με αποτέλεσμα ακόμη και σοβαρό ατύχημα.
- Μην βασίζεστε μόνο στην καθοδήγηση διαδρομής. Πρέπει να βεβαιώνεστε πάντα ότι όλοι οι ελιγμοί κατά την οδήγηση είναι νόμιμοι και ασφαλείς, προς αποφυγή ατυχημάτων.
- Μην αποσυναρμολογείτε και μην τροποποιείτε το σύστημα αυτό. Ενδέχεται να προκληθούν ατυχήματα, πυρκαγιά ή ηλεκτροπληξία.
- Μην χρησιμοποιείτε το σύστημα αν διαπιστώσετε τυχόν δυσλειτουργίες, όπως παγωμένη

οθόνη ή έλλειψη ήχου. Ενδέχεται να προκληθούν ατυχήματα, πυρκαγιά ή ηλεκτροπληξία.

- Αν παρατηρήσετε ξένα αντικείμενα στο υλικό του συστήματος, υγρό, καπνό ή ασυνήθιστη οσμή, σταματήστε στην χρήση του συστήματος αμέσως και επικοινωνήστε με κάποιο εξουσιοδοτημένο συνεργείο Nissan ή εξειδικευμένο συνεργείο. Η παράβλεψη των παραπάνω, ενδέχεται να οδηγήσει σε ατυχήματα, πυρκαγιά ή ηλεκτροπληξία.



ΠΡΟΣΟΧΗ:

Σε ορισμένες χώρες και περιοχές, ενδέχεται να υπάρχει νομοθεσία που να περιορίζει την χρήση οθονών βίντεο κατά την οδήγηση. Χρησιμοποιείτε το σύστημα μόνο σε περιοχές που είναι νόμιμο.



ΠΛΗΡΟΦΟΡΙΕΣ:

Μην αφήσετε το σύστημα πλοήγησης να λειτουργεί με τον κινητήρα σβηστό. Μπορεί να αδειάσει η μπαταρία του αυτοκινήτου. Όταν χρησιμοποιείτε το σύστημα πλοήγησης να έχετε πάντα τον κινητήρα του αυτοκινήτου σε λειτουργία.

ΛΕΙΤΟΥΡΓΙΕΣ ΤΟΥ ΣΥΣΤΗΜΑΤΟΣ ΠΛΟΗΓΗΣΗΣ

ΚΑΘΟΔΗΓΗΣΗ ΔΙΑΔΡΟΜΗΣ

Οι κύριες λειτουργίες του συστήματος πλοήγησης NISSAN είναι η οπτική και φωνητική καθοδήγηση σε επιλεγμένες περιοχές κάλυψης χάρτη. Χρησιμοποιώντας ένα δίκτυο δορυφόρων GPS (Global Positioning System), το σύστημα πλοήγησης NISSAN εντοπίζει την θέση σας στον χάρτη και σας πλοηγεί στην τοποθεσία που θέλετε.

Μόλις ορίσετε τον προορισμό σε μία περιοχή κάλυψης χάρτη, το σύστημα πλοήγησης NISSAN θα υπολογίσει μια διαδρομή από την τρέχουσα θέση έως τον προορισμό σας. Η οθόνη χάρτη σε πραγματικό χρόνο και η φωνητική καθοδήγηση σε κάθε στροφή, κατευθύνουν τον οδηγό σε όλη την διαδρομή. Αυτά τα χαρακτηριστικά είναι ιδιαίτερα χρήσιμα όταν οδηγείτε σε τοποθεσίες που δεν γνωρίζετε.

Το σύστημα μπορεί να μην είναι σε θέση να ορίσει έναν προορισμό και / ή να υπολογίσει μία διαδρομή όταν ο προορισμός είναι εκτός της περιοχής κάλυψης του χάρτη. Επίσης, η φωνητική καθοδήγηση μπορεί να μην είναι διαθέσιμη εάν ο προορισμός είναι εκτός της περιοχής κάλυψης. Για περισσότερες πληροφορίες για τον ορισμό ενός προορισμού δείτε το κεφάλαιο 4.

ΚΑΤΑΛΟΓΟΣ ΣΗΜΕΙΩΝ ΕΝΔΙΑΦΕΡΟΝΤΟΣ (POI)

Το σύστημα πλοήγησης NISSAN παρέχει έναν μεγάλο κατάλογο Σημείων Ενδιαφέροντος (POI) στις περιοχές κάλυψης χάρτη. Ο κατάλογος αυτός περιλαμβάνει μια μεγάλη ποικιλία προορισμών. Μετά

την πρόσβαση στον κατάλογο Σημείων Ενδιαφέροντος, μπορείτε να αναζητήσετε διευθύνσεις για έναν προορισμό και μετά, πατώντας απλώς ένα κουμπί, το σύστημα πλοήγησης NISSAN θα υπολογίσει μια διαδρομή προς τον προορισμό.

Ο κατάλογος ΡΟΙ έχει πολλές χρήσεις. Για παράδειγμα, ο κατάλογος μπορεί να ταξινομηθεί κατά διάφορους τύπους εστιατορίων κοντά στην τρέχουσα θέση σας. Εάν χρειάζεστε μια τράπεζα ή ένα βενζινάδικο, το σύστημα πλοήγησης NISSAN μπορεί να σας καθοδηγήσει στην κοντινότερη τοποθεσία, χρησιμοποιώντας τα Σημεία Ενδιαφέροντος που έχουν καταχωρηθεί σε αυτό.

 «Ορισμός προορισμού από τα σημεία ενδιαφέροντος» (σελ. 4-5)

ΒΙΒΛΙΟ ΔΙΕΥΘΥΝΣΕΩΝ

Στο Βιβλίο Διευθύνσεων μπορείτε να αποθηκεύσετε σε έναν προσωπικό κατάλογο έως 50 θέσεις από τις περιοχές κάλυψης χάρτη. Αυτή η επιλογή είναι ιδιαίτερα χρήσιμη για θέσεις που επισκέπτεστε συχνά, όπως πελάτες, συγγενείς και φίλους. Η λειτουργία του Βιβλίου Διευθύνσεων επιτρέπει την γρήγορη πρόσβαση σε θέσεις που επισκέπτεστε συχνά, όταν τις ορίζετε ως προορισμό.

 «Ορισμός προορισμού από το Βιβλίο Διευθύνσεων» (σελ. 4-10)

ΦΩΝΗΤΙΚΗ ΚΑΘΟΔΗΓΗΣΗ

Κατά την διάρκεια της καθοδήγησης διαδρομής, το σύστημα σας καθοδηγεί στα σημεία της διαδρομής χρησιμοποιώντας οπτική και φωνητική καθοδήγη-

ση. Η φωνητική καθοδήγηση ανακοινώνει τις κατάλληλες κατευθύνσεις όταν πλησιάζετε σε μία διασταύρωση στην οποία θα πρέπει να στρίψετε. Για να επαναληφθεί η φωνητική καθοδήγηση, ακουμπήστε το κλειδί της ένδειξης κατεύθυνσης.

Η φωνητική καθοδήγηση μπορεί να ενεργοποιηθεί ή να απενεργοποιηθεί ακουμπώντας και κρατώντας το κλειδί της ένδειξης κατεύθυνσης στην οθόνη για περίπου δύο δευτερόλεπτα.

ΕΜΦΑΝΙΣΗ ΤΡΕΧΟΥΣΑΣ ΘΕΣΗΣ ΟΧΗΜΑΤΟΣ

Αυτό το σύστημα πλοήγησης συνδυάζει τα δεδομένα που προέρχονται από το όχημα (από τον περιμετρικό αισθητήρα) και από δορυφόρους GPS και υπολογίζει την τρέχουσα θέση του οχήματος. Στην συνέχεια, η θέση αυτή εμφανίζεται μέσω της καθοδήγησης διαδρομής προς ένα προορισμό.

ΤΙ ΕΙΝΑΙ ΤΟ GPS (ΠΑΓΚΟΣΜΙΟ ΣΥΣΤΗΜΑ ΕΝΤΟΠΙΣΜΟΥ ΘΕΣΗΣ)

Το GPS είναι ένα σύστημα εντοπισμού θέσης το οποίο χρησιμοποιεί δορυφόρους που έχουν αναπτυχθεί από την κυβέρνηση των Η.Π.Α. Αυτό το σύστημα πλοήγησης λαμβάνει ραδιοσήματα από τρεις ή περισσότερους διαφορετικούς δορυφόρους σε τροχιά 21.000 χιλιομέτρων πάνω από το έδαφος της γης και εντοπίζουν την θέση του οχήματος χρησιμοποιώντας την αρχή της τριγωνομέτρησης.

ΠΕΡΙΟΧΕΣ ΛΕΠΤΟΜΕΡΟΥΣ ΚΑΛΥΨΗΣ ΧΑΡΤΗ (MCA) ΓΙΑ ΤΟ ΣΥΣΤΗΜΑ ΠΛΟΗΓΗΣΗΣ

Το σύστημα αυτό έχει σχεδιαστεί για να σας βοηθά να προσεγγίζετε τον προορισμό σας, αλλά και να εκτελείτε άλλες λειτουργίες που περιγράφονται στο παρόν εγχειρίδιο. Ωστόσο, εσείς, ο οδηγός, πρέπει να χρησιμοποιείτε το σύστημα σωστά και με ασφάλεια. Οι πληροφορίες σχετικά με τις συνθήκες του δρόμου, τα κυκλοφοριακά σήματα και την διαθεσιμότητα των υπηρεσιών, ενδέχεται να μην είναι πάντα ενημερωμένες. Το σύστημα δεν υποκαθιστά την ασφαλή, σωστή και νόμιμη οδήγηση.

ΥΠΟΛΟΓΙΣΜΟΣ ΔΙΑΔΡΟΜΗΣ

Τα δεδομένα χάρτη είναι διαθέσιμα στην παρεχόμενη κάρτα SD. Για πληροφορίες σχετικά με την κάρτα SD χαρτών, επικοινωνήστε με εξουσιοδοτημένο συνεργείο NISSAN ή εξουσιοδοτημένο συνεργείο ή καλέσετε το Γραφείο Βοήθειας του Συστήματος Πλοήγησης Nissan. Δείτε τις πληροφορίες για την επαφή στο εσωτερικό του εξωφύλλου του παρόντος βιβλίου.

Τα δεδομένα χάρτη περιλαμβάνουν 2 τύπους δεδομένων: Τις «Περιοχές λεπτομερούς κάλυψης» [Detailed coverage areas] που παρέχουν όλα τα λεπτομερή δεδομένα δρόμου και άλλες περιοχές με την ένδειξη «Μόνο κεντρικοί δρόμοι» [Main roads only].

ΣΗΜΕΙΩΣΗ:

Τα λεπτομερή δεδομένα χάρτη δεν είναι διαθέσιμα σε αρκετές περιοχές και γενικά περιορίζονται σε επιλεγμένες μητροπολιτικές περιοχές.

ΟΤΑΝ ΕΜΦΑΝΙΖΕΤΑΙ ΕΝΑΣ ΔΡΟΜΟΣ ΜΕ ΓΚΡΙ ΣΤΟΝ ΧΑΡΤΗ

- Ο υπολογισμός διαδρομής μπορεί να μην είναι δυνατός όταν ένας προορισμός ή η παρούσα θέση του αυτοκινήτου είναι κοντά σε έναν γκρι δρόμο.
- Η καθοδήγηση διαδρομής (μεγαλύτερη άποψη και φωνητική καθοδήγηση) μπορεί να μην είναι διαθέσιμη σε μία διασταύρωση όπου ο δρόμος πάνω στον οποίο οδηγείτε διασταυρώνεται με έναν γκρι δρόμο.
- Οι πληροφορίες των τοποθεσιών και τα ονόματα των δρόμων κοντά σε γκρι δρόμους δεν περιέχονται στα δεδομένα του χάρτη.

- Το σύστημα πλοήγησης NISSAN ενδέχεται να μην μπορεί να υπολογίσει μια διαδρομή αν η τρέχουσα θέση του οχήματος είναι πολύ μακριά από τον προορισμό. Στην περίπτωση αυτή, διαιρέστε το ταξίδι σας, επιλέγοντας έναν ή δύο ενδιάμεσους προορισμούς.
- Για να φτάσετε στον προορισμό σας, ανατρέχετε στον χάρτη της οθόνης. Πρέπει να ακολουθείτε πάντα τις πραγματικές οδούς και τους κανονισμούς για να οδηγείτε με ασφάλεια.
- Λόγω της αναπόφευκτης διαφοράς των συνθηκών στους δρόμους μεταξύ του χρόνου που χρησιμοποιείτε το σύστημα και του χρόνου παραγωγής των πληροφοριών για τα δεδομένα του χάρτη, ενδέχεται να υπάρχει ασυμφωνία σχετικά με τις οδούς και τους κανονισμούς. Στις περιπτώσεις αυτές ακολουθείτε τις πραγματικές πληροφορίες που είναι διαθέσιμες.
- Κατά τον υπολογισμό της διαδρομής, ο χάρτης δεν μετακινείται, ωστόσο το εικονίδιο του οχήματος θα μετακινείται ανάλογα με την κίνηση του ίδιου του οχήματος.
- Σε ορισμένες περιπτώσεις, μετά την ολοκλήρωση του υπολογισμού, η υπολογισμένη διαδρομή ενδέχεται να μην εμφανιστεί αμέσως.
- Αν μετακινηθείτε στον χάρτη κατά τον σχεδιασμό της προτεινόμενης διαδρομής, ενδέχεται να χρειαστεί περισσότερος χρόνος για την ολοκλήρωση του σχεδιασμού.
- Αν έχουν οριστεί σημεία πορείας, το σύστημα υπολογίζει ταυτόχρονα πολλαπλές διαδρομές μεταξύ των σημείων πορείας και ενδέχεται να

προκύψουν οι εξής περιπτώσεις:

- Αν δεν είναι δυνατός ο υπολογισμός ενός τμήματος μεταξύ των σημείων πορείας, δεν θα εμφανιστεί καμία διαδρομή.
- Η διαδρομή ενδέχεται να μην είναι εντελώς σωστή σε κάποια σημεία πορείας.
- Η διαδρομή ενδέχεται να περιλαμβάνει αναστροφή κοντά σε κάποια σημεία πορείας.
- Ο υπολογισμός της διαδρομής ενδέχεται να μην ολοκληρωθεί στις παρακάτω περιπτώσεις:
 - Αν δεν υπάρχει κεντρικός οδικός άξονας σε ακτίνα 2,5 χλμ. από το όχημα, θα εμφανιστεί ένα μήνυμα στην οθόνη. Προσπαθήστε να υπολογίσετε ξανά την διαδρομή, όταν το όχημα πλησιάσει σε κάποιο κεντρικό οδικό άξονα.
 - Αν το όχημα βρίσκεται πολύ κοντά στον προορισμό ή αν δεν υπάρχουν δρόμοι προς τον προορισμό, τότε θα εμφανιστεί ένα μήνυμα στην οθόνη.
 - Αν δεν είναι δυνατή η προσέγγιση του προορισμού ή των σημείων πορείας λόγω των κανόνων κυκλοφορίας κλπ.
 - Αν η μοναδική διαδρομή προς τον προορισμό ή τα σημεία πορείας είναι εξαιρετικά πολύπλοκη.
 - Κατά την εμφάνιση της διαδρομής, ενδέχεται να προκύψουν τα εξής:
 - Αν υπολογίσετε την διαδρομή σε έναν κεντρικό οδικό άξονα, η αφετηρία της δι-

αδρομής ενδέχεται να μην ταιριάζει ακριβώς με την τρέχουσα θέση του οχήματος.

- Το σημείο τερματισμού της διαδρομής ενδέχεται να μην ταιριάζει ακριβώς με τον προορισμό.
- Αν υπολογίσετε μια διαδρομή σε έναν κεντρικό οδικό άξονα, το σύστημα ενδέχεται να μην εμφανίσει μια διαδρομή από άλλο κεντρικό οδικό άξονα. Αυτό μπορεί να οφείλεται στη μη ακριβή θέση του εικονιδίου του οχήματος. Στην περίπτωση αυτή, σταθμεύστε το όχημα σε ένα ασφαλές σημείο και επαναφέρετε το εικονίδιο του οχήματος ή συνεχίστε να οδηγείτε για να διαπιστώσετε αν η θέση του εικονιδίου του οχήματος προσαρμόζεται αυτόματα πριν τον υπολογισμό της διαδρομής.

 «Εικόνα του αυτοκινήτου» (σελ. 10-3)

- Σε ορισμένες περιπτώσεις, το σύστημα εμφανίζει μια έμμεση διαδρομή αν έχετε ορίσει τον προορισμό ή τα σημεία πορείας είτε από αποθηκευμένες πληροφορίες είτε από πληροφορίες για καταστήματα ή υπηρεσίες. Για να διορθώσετε την διαδρομή, πρέπει να είστε προσεκτικοί σχετικά με την κατεύθυνση της κυκλοφορίας, ιδίως όταν οι λωρίδες με διαφορετικές κατευθύνσεις εμφανίζονται ξεχωριστά, όπως οι διασταυρώσεις και οι περιοχές στάθμευσης.

- Ακόμη και αν η προτίμηση αυτοκινητόδρομου έχει ρυθμιστεί σε OFF, ενδέχεται να σας προταθεί κάποια διαδρομή μέσω αυτοκινητόδρομου.
- Ακόμη και αν η προτίμηση έχει ρυθμιστεί στο OFF, ενδέχεται να σας προταθεί κάποια διαδρομή μέσω γραμμής φερμιπτό.
- Οι γραμμές φερμιπτό, εκτός όσων είναι μόνο για πεζούς, ποδήλατα και μηχανές, είναι αποθηκευμένες στο σύστημα. Λάβετε υπόψη σας την απαιτούμενη διάρκεια του ταξιδιού και τις συνθήκες, πριν αποφασίσετε αν θα τις χρησιμοποιήσετε ή όχι.

ΤΑ ΒΑΣΙΚΑ ΓΙΑ ΤΗΝ ΦΩΝΗΤΙΚΗ ΚΑΘΟΔΗΓΗΣΗ

Η φωνητική καθοδήγηση ανακοινώνει ποια κατεύθυνση να ακολουθήσετε όταν πλησιάζετε μία διασταύρωση όπου απαιτείται να στρίψετε.

Αφού ορίσετε μια διαδρομή, επιλέξτε [Start] (εκκίνηση) για να ξεκινήσει η καθοδήγηση διαδρομής.

Στην διάρκεια της καθοδήγησης διαδρομής, το σύστημα σας κατευθύνει από τα σημεία πορείας με την χρήση οπτικής και ηχητικής καθοδήγησης.



ΣΗΜΕΙΩΣΗ:

- Η οπτική και φωνητική καθοδήγηση του συστήματος πλοήγησης είναι μόνο για λόγους αναφοράς. Τα περιεχόμενα στις καθοδήγησης μπορεί να είναι ακατάλληλα ανάλογα με την κατάσταση.
- Μπορεί να υπάρχουν κάποιες περιπτώσεις όπου η φωνητική καθοδήγηση δεν ανταποκρίνεται στις πραγματικές συνθήκες του δρόμου. Αυτό μπορεί να προκύψει επειδή υπάρχουν διαφοροποιήσεις ανάμεσα στον πραγματικό δρόμο και τις πληροφορίες στα δεδομένα του χάρτη ή λόγω της ταχύτητας του αυτοκινήτου.
- Σε περίπτωση που η φωνητική καθοδήγηση δεν ανταποκρίνεται στις πραγματικές συνθήκες του δρόμου, ακολουθήστε τις πληροφορίες που παρέχονται από την οδική σήμανση ή που παρατηρούνται στον δρόμο.
- Η καθοδήγηση διαδρομής που παρέχεται από το σύστημα πλοήγησης δεν λαμβάνει υπόψη

την λωρίδα ανάγκης, ειδικά όταν οι λωρίδες ανάγκης χωρίζονται από τις άλλες λωρίδες κυκλοφορίας.

ΟΙ ΚΑΤΕΥΘΥΝΣΕΙΣ ΠΟΥ ΠΑΡΕΧΟΝΤΑΙ ΚΑΙ ΟΙ ΑΠΟΣΤΑΣΕΙΣ ΣΤΑ ΣΗΜΕΙΑ ΚΑΘΟΔΗΓΗΣΗΣ

Οι κατευθύνσεις θα διαφέρουν, ανάλογα με τον τύπο του δρόμου.



ΠΛΗΡΟΦΟΡΙΕΣ:

Οι αποστάσεις μπορεί να διαφέρουν ανάλογα με την ταχύτητα του αυτοκινήτου.

Ειδοποίηση όταν πλησιάζετε τον προορισμό
Κανονικός δρόμος:

Η φωνητική καθοδήγηση θα σας προειδοποιήσει όταν πλησιάζεται τον προορισμό σας. Για να φτάσετε στον προορισμό σας με ακρίβεια δείτε την οθόνη του χάρτη.

ΕΠΑΝΑΛΗΨΗ ΤΗΣ ΦΩΝΗΤΙΚΗΣ ΚΑΘΟΔΗΓΗΣΗΣ

Η λειτουργία αυτή είναι διαθέσιμη μέσω της καθοδήγησης διαδρομής, από την στιγμή που έχει ολοκληρωθεί ο υπολογισμός της διαδρομής και έως ότου το αυτοκίνητο να φτάσει στον προορισμό.

Ακουμπήστε την ένδειξη κατεύθυνσης για να επαναληφθεί η φωνητική καθοδήγηση.



ΠΛΗΡΟΦΟΡΙΕΣ:

- Εάν ακουμπήσετε την ένδειξη κατεύθυνσης ενώ

έχετε παρεκκλίνει από την προτεινόμενη διαδρομή, η φωνητική καθοδήγηση θα αναγγείλει [Proceed to the highlighted route] (προχωρήστε στην τονισμένη διαδρομή).

- Εάν ακουμπήσετε την ένδειξη κατεύθυνσης ενώ πηγαίνετε σε λάθος κατεύθυνση, η φωνητική καθοδήγηση θα αναγγείλει [Please make a legal U-turn if possible] (παρακαλώ κάντε αναστροφή εάν αυτό είναι νόμιμο).

ΣΗΜΕΙΩΣΕΙΣ ΣΤΗΝ ΦΩΝΗΤΙΚΗ ΚΑΘΟΔΗΓΗΣΗ

- Η φωνητική καθοδήγηση σε αυτό το σύστημα, θα πρέπει να θεωρείται ως συμπληρωματική λειτουργία. Όταν οδηγείτε το όχημά σας, ελέγχετε την διαδρομή στον χάρτη και ακολουθείτε τους πραγματικούς δρόμους και τους κανόνες κυκλοφορίας.
- Η φωνητική καθοδήγηση ενεργοποιείται μόνο στις διασταυρώσεις με συγκεκριμένες συνθήκες.
- Μπορεί να υπάρξουν περιπτώσεις όπου το αυτοκίνητο θα πρέπει να στρίψει αλλά δεν παρέχεται η φωνητική καθοδήγηση.
- Η φωνητική καθοδήγηση μπορεί να ποικίλει ανάλογα με την κατεύθυνση της στροφής και τον τύπο της διασταύρωσης.
- Ο χρόνος της φωνητικής καθοδήγησης μπορεί να ποικίλει ανάλογα με την συνθήκη.
- Όταν το αυτοκίνητο έχει παρεκκλίνει από την προτεινόμενη διαδρομή, η φωνητική καθοδήγη-

ση δεν είναι διαθέσιμη. Το σύστημα δεν θα σας ανακοινώσει αυτό. Δείτε τον χάρτη και κάντε νέο υπολογισμό της διαδρομής.

- Η φωνητική καθοδήγηση μπορεί να μην ανταποκρίνεται με ακρίβεια στους αριθμούς των οδών και τις κατευθύνσεις στις ενώσεις αυτοκινητόδρομων.
- Η φωνητική καθοδήγηση μπορεί να μην ανταποκρίνεται με ακρίβεια στα ονόματα των δρόμων στις εξόδους από τους αυτοκινητόδρομους.
- Τα ονόματα των δρόμων που εμφανίζονται μπορεί ορισμένες φορές να διαφέρουν από τα πραγματικά ονόματα, ή μπορεί να εμφανίζεται [UNKNOWN STREET NAME] (άγνωστο όνομα οδού).
- Η φωνητική καθοδήγηση δεν είναι διαθέσιμη όταν η λειτουργία είναι απενεργοποιημένη στο μενού ρυθμίσεων (SETUP).
- Η φωνητική καθοδήγηση θα ξεκινήσει όταν το όχημα εισέλθει στην προτεινόμενη διαδρομή. Ανατρέξτε στον χάρτη σχετικά με τις κατευθύνσεις από την αφετηρία της διαδρομής.
- Όταν πλησιάσετε ένα σημείο πορείας, η φωνητική καθοδήγηση θα ανακοινώσει [You have reached your intermediate destination on the (left/right) side] (έχετε φτάσει στον ενδιάμεσο προορισμό σας στην (αριστερή / δεξιά) πλευρά). Η φωνητική καθοδήγηση θα αλλάξει στο επόμενο τμήμα της διαδρομής. Όταν η φωνητική καθοδήγηση δεν είναι διαθέσιμη δείτε τις κατευθύνσεις στον χάρτη.

ΤΡΟΠΟΣ ΧΕΙΡΙΣΜΟΥ ΤΗΣ ΟΘΟΝΗΣ

- Σε ορισμένες περιπτώσεις, η φωνητική καθοδήγηση ολοκληρώνεται πριν από την άφιξη στον προορισμό. Ανατρέξτε στο εικονίδιο του προορισμού στον χάρτη για να φτάσετε στον προορισμό σας.
- Αν το σύστημα αναγνωρίζει σε ποια πλευρά του προορισμού (σημείο πορείας) βρίσκεται, τότε η φωνητική καθοδήγηση θα σας ενημερώσει ανάλογα μετά την ανακοίνωση της άφιξης στον προορισμό.
- Η φωνητική καθοδήγηση ενδέχεται να μην λειτουργεί πλήρως ή να μην λειτουργεί καθόλου, λόγω της γωνίας των δρόμων σε μία διασταύρωση.
- Επειδή δεν είναι δυνατό να ληφθούν υπόψη δεδομένα για δρόμους που διατίθενται ή όχι για συγκεκριμένες χρονικές περιόδους, μπορεί να εμφανιστεί μία διαδρομή που δεν ταιριάζει στους πραγματικούς περιορισμούς της κυκλοφορίας. Βεβαιωθείτε ότι ακολουθείτε τους πραγματικούς περιορισμούς κυκλοφορίας όταν οδηγείτε.
- Ο Καναδάς και η Αλάσκα περιέχουν πολλούς δρόμους με ανεπαρκή δεδομένα χάρτη. Σαν αποτέλεσμα, όταν αναζητάτε μια διαδρομή, αυτή μπορεί να περιλαμβάνει δρόμους με ανεπαρκή δεδομένα. Σε περιοχές όπου τα δεδομένα του δρόμου δεν είναι επαρκή, η φωνητική καθοδήγηση μπορεί να σταματήσει για μεγάλα χρονικά διαστήματα. Βεβαιωθείτε ότι ακολουθείτε τους πραγματικούς κυκλοφοριακούς περιορισμούς όταν οδηγείτε.

Η οθόνη είναι υγρών κρυστάλλων και θα πρέπει να την χειρίζεστε με προσοχή.



ΠΡΟΕΙΔΟΠΟΙΗΣΗ

Ποτέ μην αποσυναρμολογείτε την οθόνη. Ορισμένα μέρη έχουν εξαιρετικά υψηλή τάση. Η επαφή με τα μέρη αυτά, ενδέχεται να προκαλέσει σοβαρό τραυματισμό.

ΧΑΡΑΚΤΗΡΙΣΤΙΚΑ ΤΗΣ ΟΘΟΝΗΣ ΥΓΡΩΝ ΚΡΥΣΤΑΛΛΩΝ

- Αν η θερμοκρασία μέσα στο όχημα είναι εξαιρετικά χαμηλή, τότε η οθόνη θα είναι σχετικά θολή ή η κίνηση των εικόνων ενδέχεται να είναι αργή. Αυτά τα συμπτώματα είναι φυσιολογικά. Η οθόνη λειτουργεί κανονικά όταν θερμανθεί το εσωτερικό του οχήματος.
- Ορισμένα ριxel στην οθόνη είναι πιο σκούρα ή πιο φωτεινά από τα άλλα. Η κατάσταση αυτή είναι ένα εγγενές χαρακτηριστικό των οθονών υγρών κρυστάλλων και δεν πρόκειται για δυσλειτουργία.
- Ενδέχεται επίσης να παρατηρήσετε «ίχνη» της προηγούμενης εικόνας στην οθόνη. Η κατάσταση αυτή είναι ένα εγγενές χαρακτηριστικό των οθονών και δεν πρόκειται για δυσλειτουργία.



ΠΛΗΡΟΦΟΡΙΕΣ:

Η οθόνη ενδέχεται να παραμορφωθεί λόγω ισχυρών μαγνητικών πεδίων.

ΣΥΝΤΗΡΗΣΗ ΤΗΣ ΟΘΟΝΗΣ



ΠΡΟΣΟΧΗ:

- Για τον καθαρισμό της οθόνης, μην χρησιμοποιείτε ποτέ σκληρό ύφασμα, οινόπνευμα, βενζίνη, διαλυτικό μέσο ή οποιοδήποτε είδος διαλύτη ή χαρτομάντιλα με χημικό καθαριστικό. Αυτά θα δημιουργήσουν εκδορές ή θα καταστρέψουν την οθόνη.
- Μην χύνετε υγρά όπως νερό ή αρωματικό αυτοκινήτου στην οθόνη. Η επαφή με το υγρό θα προκαλέσει δυσλειτουργία στο σύστημα και βλάβη στο υλικό.

Για τον καθαρισμό χρησιμοποιήστε ένα στεγνό μαλακό ύφασμα. Εάν απαιτείται πρόσθετος καθαρισμός, χρησιμοποιήστε μικρή ποσότητα ουδέτερου καθαριστικού υγρού με μαλακό πανί. Μην ψεκάζετε ποτέ την οθόνη με νερό ή καθαριστικό υγρό. Υγράνετε πρώτα το πανί και στην συνέχεια σκουπίστε την οθόνη.

10 Οδηγός αντιμετώπισης προβλημάτων

Βασικές λειτουργίες	10-2
Εικονίδιο οχήματος	10-3
Υπολογισμός διαδρομής χάρτη κάρτας SD και οπτική καθοδήγηση.....	10-4
Φωνητική καθοδήγηση	10-6



ΒΑΣΙΚΕΣ ΛΕΙΤΟΥΡΓΙΕΣ

Σύμπτωμα	Πιθανή αιτία	Πιθανή λύση
Δεν εμφανίζεται καμία εικόνα	Η φωτεινότητα είναι στην χαμηλότερη θέση	Ρυθμίστε την φωτεινότητα της οθόνης
	Η οθόνη είναι κλειστή	Πατήστε και κρατήστε το κουμπί \mathcal{X} / \mathcal{D} (ημέρα / νύχτα) για να ανοίξετε την οθόνη
	Το σύστημα είναι σε λειτουργία υπερθέρμανσης λόγω υπερβολικά υψηλής θερμοκρασίας	Περιμένετε έως ότου να κρυώσει το σύστημα.
Δεν υπάρχει φωνητική καθοδήγηση ή η φωνή είναι πολύ χαμηλή ή πολύ δυνατή	Η ένταση ήχου δεν έχει ρυθμιστεί σωστά ή είναι κλειστή.	Ρυθμίστε την ένταση ήχου της φωνητικής καθοδήγησης
Δεν εμφανίζεται χάρτης στην οθόνη	Δεν έχει τοποθετηθεί η κάρτα SD	Βάλτε την κάρτα χάρτη SD, σωστά
Εμφανίζεται μία άλλη οθόνη αντί για την οθόνη χάρτη	Πατήστε το κουμπί MAP	
Η οθόνη είναι πολύ αχνή. Η κίνηση είναι αργή.	Η εσωτερική θερμοκρασία στο αυτοκίνητο είναι χαμηλή.	Περιμένετε έως ότου ζεσταθεί το εσωτερικό του αυτοκινήτου.
Ορισμένα ριxel στην οθόνη είναι πιο σκοτεινά ή πιο φωτεινά από τα άλλα.	Αυτό είναι ένα εγγενές χαρακτηριστικό της οθόνης υγρών κρυστάλλων.	Αυτό δεν είναι δυσλειτουργία.
Ορισμένα στοιχεία του μενού δεν μπορούν να επιλεγούν.	Ορισμένα στοιχεία του μενού απενεργοποιούνται όταν το αυτοκίνητο είναι σε κίνηση.	Παρκάρετε το αυτοκίνητο σε ασφαλές σημείο και μετά κάντε χειρισμούς στο σύστημα πλοήγησης.



ΣΗΜΕΙΩΣΗ:

Οι τοποθεσίες που είναι αποθηκευμένες στο Βιβλίο Διευθύνσεων και άλλες λειτουργίες της μνήμης μπορεί να χαθούν, εάν αποσυνδεθεί ή αδειάσει η μπαταρία του αυτοκινήτου. Εάν συμβεί αυτό, κάντε την αναγκαία συντήρηση στην μπαταρία του αυτοκινήτου και εισάγετε εκ νέου τις πληροφορίες στο Βιβλίο Διευθύνσεων.

ΕΙΚΟΝΙΔΙΟ ΟΧΗΜΑΤΟΣ

Σύμπτωμα	Πιθανή Αιτία	Πιθανή Λύση
Τα ονόματα των δρόμων και των τοποθεσιών διαφέρουν ανάμεσα στην άποψη 2D και 3D	Αυτό συμβαίνει επειδή η ποσότητα των πληροφοριών που εμφανίζονται μειώνεται ώστε να μην είναι δύσκολη η ανάγνωση της οθόνης. Υπάρχει επίσης μία πιθανότητα τα ονόματα των δρόμων ή των τοποθεσιών να εμφανίζεται αρκετές φορές και τα ονόματα που εμφανίζονται στην οθόνη να είναι διαφορετικά λόγω της διαδικασίας επεξεργασίας.	Αυτό δεν είναι δυσλειτουργία
Το εικονίδιο του οχήματος δεν εμφανίζεται στην σωστή θέση	<p>Το αυτοκίνητο μετακινήθηκε μετά την ενεργοποίηση του διακόπτη της μίζας, π.χ. με φερμπότ ή με φορητό.</p> <p>Η θέση και η κατεύθυνση του εικονιδίου του οχήματος ενδέχεται να μην είναι σωστές ανάλογα με τις εξωτερικές συνθήκες οδήγησης και τα επίπεδα ακρίβειας του εντοπισμού θέσης από το σύστημα πλοήγησης</p>	<p>Οδηγήστε για λίγο σε ένα δρόμο όπου είναι δυνατή η λήψη σημάτων GPS.</p> <p>Δεν πρόκειται για δυσλειτουργία. Οδηγήστε για λίγο για να διορθωθεί αυτόματα η θέση και η κατεύθυνση του εικονιδίου του οχήματος.  «Παρούσα θέση οχήματος» (σελ. 9-3)</p>
Όταν το όχημα ταξιδεύει σε ένα νέο δρόμο, το εικονίδιο του οχήματος βρίσκεται σε άλλο κοντινό δρόμο	Το σύστημα αυτόματα τοποθετεί το εικονίδιο του αυτοκινήτου στον πλησιέστερο διαθέσιμο δρόμο, επειδή ο νέος δρόμος δεν είναι αποθηκευμένος στα δεδομένα του χάρτη	Στην επόμενη έκδοση κάρτας SD χάρτη θα συμπεριληφθούν ενημερωμένα στοιχεία των δρόμων.
Δεν είναι δυνατή η κύλιση στο χάρτη, ακόμη και κατά την μετακίνηση του οχήματος.	Δεν εμφανίζεται η οθόνη χάρτη της τρέχουσας θέσης.	Πατήστε <MAP>.
Το εικονίδιο του οχήματος δεν εμφανίζεται	Δεν εμφανίζεται η οθόνη χάρτη της τρέχουσας θέσης.	Πατήστε <MAP>.

ΥΠΟΛΟΓΙΣΜΟΣ ΔΙΑΔΡΟΜΗΣ ΧΑΡΤΗ ΚΑΡΤΑΣ SD ΚΑΙ ΟΠΤΙΚΗ ΚΑΘΟΔΗΓΗΣΗ

Σύμπτωμα	Πιθανή Αιτία	Πιθανή Λύση
Εμφανίζεται το μήνυμα [Error] (σφάλμα)	Η κάρτα SD δεν αναγνωρίζεται από το σύστημα	Αντικαταστήστε την κάρτα χάρτη SD εάν βλέπετε οποιαδήποτε ζημιά.
Στον αυτόματο νέο υπολογισμό διαδρομής δεν συμπεριλαμβάνεται το σημείο πορείας.	Ένα σημείο πορείας που έχετε ήδη περάσει δεν συμπεριλαμβάνεται στον αυτόματο νέο υπολογισμό διαδρομής.	Εάν θέλετε να πάτε πάλι από αυτό το σημείο πορείας θα πρέπει να το προσθέσετε πάλι στην διαδρομή.
Δεν εμφανίζονται οι πληροφορίες διαδρομής	Δεν έχει γίνει ακόμη υπολογισμός διαδρομής	Ορίστε τον προορισμό και κάντε υπολογισμό διαδρομής
	Δεν οδηγείτε στην συνιστώμενη διαδρομή	Οδηγήστε στην συνιστώμενη διαδρομή
	Η καθοδήγηση διαδρομής έχει ακυρωθεί	Ανοιξτε την καθοδήγηση διαδρομής
Ο αυτόματος επανυπολογισμός διαδρομής (ή υπολογισμός παράκαμψης) προτείνει την ίδια διαδρομή με αυτή που είχε προταθεί προηγουμένως	Οι υπολογισμοί διαδρομής έλαβαν υπόψη τις συνθήκες προτεραιότητας αλλά υπολογίστηκε η ίδια διαδρομή	Αυτό δεν είναι δυσλειτουργία
Δεν εμφανίζεται η συνιστώμενη διαδρομή	Δεν μπορούν να υπολογιστούν οι δρόμοι κοντά στον προορισμό	Ορίστε τον προορισμό σε έναν κύριο ή κανονικό δρόμο και υπολογίστε εκ νέου την διαδρομή.
	Το σημείο εκκίνησης και ο προορισμός είναι πολύ κοντά	Ορίστε έναν πιο μακρινό προορισμό
	Το σημείο εκκίνησης και ο προορισμός είναι πολύ μακριά	Χωρίστε το ταξίδι σας, επιλέγοντας ένα ή δύο ενδιάμεσους προορισμούς και κάντε έναν ολικό υπολογισμό διαδρομής βασιζόμενο σε υπολογισμούς πολλαπλής διαδρομής
Προτείνεται μία μη άμεση διαδρομή	Εάν υπάρχουν περιορισμοί (όπως μονόδρομοι) σε δρόμους κοντά στο σημείο εκκίνησης ή τον προορισμό, το σύστημα μπορεί να προτείνει μία μη άμεση διαδρομή	Ρυθμίστε την θέση του σημείου εκκίνησης ή προορισμού
	Το σύστημα μπορεί να προτείνει μία μη άμεση διαδρομή επειδή ο υπολογισμός διαδρομής δεν λαμβάνει υπόψη ορισμένες περιοχές, όπως στενοί δρόμοι.	Επαναφέρετε τον προορισμό σε έναν κύριο ή κανονικό δρόμο και υπολογίστε εκ νέου την διαδρομή

Σύμπτωμα	Πιθανή Αιτία	Πιθανή Λύση
Οι πληροφορίες του ορόσημου δεν ανταποκρίνονται στις πραγματικές πληροφορίες	Αυτό μπορεί να οφείλεται σε ανεπαρκή ή λάθος δεδομένα στην κάρτα SD του χάρτη	Ενημερωμένες πληροφορίες θα συμπεριληφθούν στην επόμενη έκδοση της κάρτας SD του χάρτη
Η συνιστώμενη διαδρομή δεν συνδέεται ακριβώς με το σημείο εκκίνησης ή προορισμού	Δεν υπάρχουν δεδομένα για τον υπολογισμό της διαδρομής κοντά σε αυτές τις τοποθεσίες	Ορίστε το σημείο εκκίνησης και τον προορισμό σε έναν κύριο δρόμο και κάντε υπολογισμό διαδρομής.

ΦΩΝΗΤΙΚΗ ΚΑΘΟΔΗΓΗΣΗ

Σύμπτωμα	Πιθανή Αιτία	Πιθανή Λύση
Η φωνητική καθοδήγηση δεν είναι διαθέσιμη	Σε ορισμένες περιπτώσεις, η φωνητική καθοδήγηση δεν είναι διαθέσιμη ακόμη και αν το όχημα πρέπει να στρίψει.	Αυτό δεν είναι δυσλειτουργία.
	Το όχημα έχει παρεκκλίνει από την προτεινόμενη διαδρομή	Επιστρέψτε στην προτεινόμενη διαδρομή ή πραγματοποιήστε νέο υπολογισμό διαδρομής.
	Η φωνητική καθοδήγηση είναι απενεργοποιημένη	Ενεργοποιήστε την φωνητική καθοδήγηση.
Τα περιεχόμενα καθοδήγησης δεν ανταποκρίνονται στα πραγματικά στοιχεία	Τα περιεχόμενα της φωνητικής καθοδήγησης ενδέχεται να διαφέρουν, ανάλογα με το είδος των διασταυρώσεων όπου γίνονται οι στροφές.	Πρέπει να τηρείτε όλους τους κανόνες και τους κανονισμούς κυκλοφορίας.

11 Ευρετήριο

A

Αλλαγή της κλίμακας του χάρτη.....	3-6
Αναζήτηση κοντινών Σημείων Ενδιαφέροντος	4-6
Αναζήτηση πληροφοριών στον χάρτη	3-6
Αναζήτηση Σημείων Ενδιαφέροντος κοντά στην παρούσα θέση	4-7
Αναζήτηση Σημείων Ενδιαφέροντος σε άλλη πόλη	4-7
Αντικατάσταση της κάρτας SD	3-12
Αποφυγή των δρόμων μπροστά ή στην λίστα διαδρομής.....	8-5

B

Βαθμός οικονομίας.....	8-5
Βασικές λειτουργίες.....	10-2
Βασική λειτουργία	2-3
Βασική λειτουργία	4-3
Βιβλίο Διευθύνσεων.....	9-3

Γ

Για την ασφαλή λειτουργία.....	1-2
--------------------------------	-----

Δ

Διαδικασία Σύνδεσης / Ταιριάσματος.....	6-3
Διαθέσιμα στοιχεία ρύθμισης πλοήγησης.....	4-3
Διαθέσιμες μέθοδοι ορισμού προορισμού.....	4-4
Διακόπτης στο τιμόνι για τον έλεγχο του ηχοσυστήματος	5-13
Διακόπτης στο τιμόνι.....	2-3

E

Εικονίδιο οχήματος	10-3
Εμφάνιση τρέχουσας θέσης οχήματος.....	9-3
Ενσωμάτωση Εφαρμογών Έξυπνων Τηλεφώνων στο NISSANConnect	7-2
Επανάληψη της φωνητικής καθοδήγησης	9-6
Επιστροφή στην παρούσα θέση του αυτοκινήτου	3-4
Εργοστασιακές ρυθμίσεις (Factory settings)	8-2

H

Ηχοσύστημα Bluetooth® (όπου υπάρχει).....	5-4
Ηχοσύστημα	5-2

I

Interface USB.....	5-9
iPod® Player (όπου υπάρχει)	5-3

K

Καθοδήγηση διαδρομής	9-2
Καθοδήγηση διαδρομής	9-5
Κάνοντας μία κλήση	6-4
Κάρτα SD χάρτη.....	3-11
Κατάλογος Σημείων Ενδιαφέροντος (POI).....	9-2
Καταχώρηση και ενσωμάτωση.....	7-2
Κατεύθυνση κύλισης	8-3
Κεραία.....	5-13
Κλικ αγγίγματος οθόνης (touch click)	8-2
Κλίμακα χάρτη.....	3-6
Κουμπιά INFO (πληροφοριών)	8-5

Κουμπιά ελέγχου και λειτουργίες.....	2-2
--------------------------------------	-----

Λ

Λαμβάνοντας μία κλήση.....	6-4
Λειτουργία οθόνης αφής.....	2-3
Λειτουργία οθόνης μενού	2-4
Λειτουργία του iPod®	5-11
Λειτουργίες του συστήματος πλοήγησης	9-2

M

Μετακίνηση ενός χάρτη	3-4
Μεταφορά ήχου Bluetooth®	5-13

O

Οθόνη μενού επιλογών χάρτη	3-5
Οθόνη πλοήγησης	4-3
Οι κατευθύνσεις που παρέχονται και οι αποστάσεις στα σημεία καθοδήγησης.....	9-6
Ορισμός μίας διασταύρωσης ως προορισμού..	4-12
Ορισμός μίας καταχώρισης του Βιβλίου Διευθύνσεων ως προορισμού	4-12
Ορισμός προορισμού από νέο ή από διεύθυνση οδού	4-4
Ορισμός προορισμού από τα Σημεία Ενδιαφέροντος	4-6
Ορισμός προορισμού από το Βιβλίο Διευθύνσεων	4-11
Ορισμός προορισμού	4-4
Όροι χρήσης.....	3-13
Όταν εμφανίζεται ένας δρόμος με γκρι στον χάρτη.....	9-4

Π

Περιοχές λεπτομερούς κάλυψης χάρτη (MCA) για το σύστημα πλοήγησης	9-3
Πηγές Ήχου.....	5-5
Πληροφορίες ασφαλείας	1-2
Πληροφορίες ασφαλείας	9-2
Πληροφορίες για τα δεδομένα του χάρτη	3-12
Πληροφορίες για την καθοδήγηση διαδρομής... ..	4-2
Πληροφορίες λωρίδας κυκλοφορίας	3-11
Πληροφορίες οθόνης (2D, 2DN ή 3D)	3-3
Προβολή δύο διαστάσεων (2D)	3-2
Προβολή δύο διαστάσεων με μέτωπο στο Βορά (2DN)	3-2
Προβολή τριών διαστάσεων (3D)	3-2
Προϊόν λείζερ.....	1-3
Πρόσβαση στις εφαρμογές από το αυτοκίνητο.. ..	7-2
Προσθήκη νέας καταχώρισης στο Βιβλίο Διευθύνσεων	4-11
Προφυλάξεις για την λειτουργία του ηχοσυστήματος	5-2
Πώς να εισάγετε χαρακτήρες	2-4
Πώς να παραγγείλετε ενημερώσεις δεδομένων του χάρτη	3-12
Πώς να χρησιμοποιήσετε αυτό το βιβλίο	1-2

P

Ραδιόφωνο FM/AM με CD player	5-5
Ρυθμίσεις Bluetooth®	6-5
Ρυθμίσεις μονάδας θερμοκρασίας	8-3
Ρυθμίσεις οθόνης	8-3

Ρυθμίσεις συστήματος	8-2
Ρυθμίσεις χάρτη για την οθόνη του χάρτη	3-8
Ρύθμιση γλώσσας.....	8-5
Ρύθμιση εμφάνισης κάμερας.....	8-3
Ρύθμιση οθόνης ημέρας / νύχτας.....	8-3
Ρύθμιση ρολογιού	8-4
Ρύθμιση τηλεφώνου	6-6

Σ

Σημειώσεις στην φωνητική καθοδήγηση.....	9-6
Στην διάρκεια μίας κλήσης	6-5
Σύμβολα αναφοράς.....	1-2
Σύμβολα χάρτη.....	3-6
Σύνδεση τηλεφώνου.....	7-2
Συντήρηση της οθόνης	9-7
Σύστημα Bluetooth® hands-free	6-2

T

Τα βασικά για την φωνητική καθοδήγηση.....	9-5
Τα δικά μου Σημεία Ενδιαφέροντος / Σημεία Ενδιαφέροντος καθορισμένα από τον χρήστη ...	4-8
Ταμπλό ελέγχου	2-2
Τερματίζοντας μία κλήση	6-5
Τηλεφωνικό ευρετήριο	6-4
Τι είναι το GPS (Παγκόσμιο Σύστημα Εντοπισμού Θέσης)	9-3
Τόνοι πλήκτρων (Beep tones)	8-2
Τρέχουσα θέση οχήματος.....	9-3
Τρόπος χειρισμού της κάρτας SD.....	3-12
Τρόπος χειρισμού της οθόνης.....	9-7

Τύποι χάρτη	3-2
-------------------	-----

Υ

Υπολογισμός διαδρομής χάρτη κάρτας SD και οπτική καθοδήγηση.....	10-4
Υπολογισμός διαδρομής.....	9-4

Φ

Φροντίδα και καθαρισμός του CD	5-9
Φωνητική καθοδήγηση κατά την καθοδήγηση διαδρομής.....	4-2
Φωνητική καθοδήγηση	10-6
Φωνητική καθοδήγηση	9-3
Φωτεινότητα	8-3

X

Χαρακτηριστικά της οθόνης υγρών κρυστάλλων	9-7
--	-----

